

ARES

ACADEMIC RESEARCH IN EDUCATIONAL SCIENCES

UIF: 6.1

SJIF: 5.7

SIS: 1.2

Cite Factor: 0.89

2022/06

VOLUME 3

ISSUE 6

Research

We increase scientific
potential together!

ARES.UZ

Exact Sciences
Natural Sciences
Technical Sciences
Pedagogical Sciences
Medical Sciences
Social and Humanitarian Sciences





ISSN 2181-1385

VOLUME 3, ISSUE 6

JUNE, 2022



www.ares.uz

EDITOR-IN-CHIEF

G. Mukhamedov

Professor, Doctor of Chemical Sciences, Chirchik State Pedagogical Institute

EDITORIAL BOARD

O. Ziyadullaev

Professor, Doctor of Chemical Sciences, Chirchik State Pedagogical Institute

S. Madayeva

Professor, Doctor of Philosophical Sciences, National University of Uzbekistan

R. Bekmirzayev

Professor, Doctor of Physical Sciences, Jizzakh State Pedagogical Institute

G. Nurshiyeva

Professor, Doctor of Philosophical Sciences, National University of Kazakhstan

G. Gaffarova

Professor, Doctor of Philosophical Sciences, Chirchik State Pedagogical Institute

Y. Safronova

Professor, Doctor of Pedagogical Sciences, Volgograd State Agricultural University, Russia

G. Ruzmatova

Professor, Doctor of Philosophical Sciences, National University of Uzbekistan

B. Eshchanov

Associate Professor, Doctor of Physical Sciences, Chirchik State Pedagogical Sciences

N. Shermuhamedova

Professor, Doctor of Philosophical Sciences, National University of Uzbekistan

B. Khusanov

Associate Professor, Candidate of Philosophical Sciences, Chirchik State Pedagogical Institute

K. Bobokhudjayev

Associate Professor, Candidate of Physical Sciences, Chirchik State Pedagogical Institute

K. Tulantayeva

Associate Professor, Candidate of Historical Sciences, National University of Kazakhstan

O. Naumenko

Associate Professor, Candidate of Philosophical Sciences, National University of Science and Technology MISIS

M. Rakhimshikova

Associate Professor, Candidate of Philosophical Sciences, South Kazakhstan State University

M. Gulyamova

Associate Professor, PhD in Pedagogical Sciences, Uzbekistan State World Languages University

N. Makhmudova

Senior Teacher, PhD in Philological Sciences, Uzbekistan State World Languages University

M. Sultonov

Associate Professor, Doctor of Chemical Sciences, Jizzakh State Pedagogical Institute

N. Zolotyx

Associate Professor, Candidate of Pedagogical Sciences, Volgograd State Agricultural University, Russia

J. Kholmuminov

Associate Professor, Doctor of Philosophical Sciences, Tashkent State University of Oriental Studies

O. Hayitov

Professor, Doctor of Psychological Sciences, Academy of Public Administration under the President of the Republic of Uzbekistan

A. Kholmakhmatov

PhD in Political Sciences, Ministry of Higher and Secondary Specialized Education

D. Bozorov

Associate Professor, Candidate of Philosophical Sciences, Academy of the Armed Forces of the Republic of Uzbekistan

D. Karshiyev

Associate Professor, Candidate of Physical Sciences, Tashkent Paediatric Medical Institute

T. Shevchenko

Associate Professor, Candidate of Pedagogical Sciences, Volgograd State Agricultural University, Russia

R. Ikramov

Associate Professor, Candidate of Juridical Sciences, Chirchik State Pedagogical Institute

C. Nasritdinov

Associate Professor, Chirchik Higher School of Tank Command-Engineering

Z. Yakhshiyeva

Associate Professor, Doctor of Chemical Sciences, Jizzakh State Pedagogical Institute

U. Khodjamkulov

Associate Professor, Doctor of Pedagogical Sciences, Chirchik State Pedagogical Institute

S. Botirova

Associate Professor, Doctor of Pedagogical Sciences, Chirchik State Pedagogical Institute

B. Yuldashev

Associate Professor, Tashkent Paediatric Medical Institute

Y. Islamov

Associate Professor, Candidate of Biological Sciences, Tashkent Paediatric Medical Institute

S. Allayarova

Associate Professor, Candidate of Philosophical Sciences, National University of Uzbekistan

M. Djumabekov

Associate Professor, Candidate of Philosophical Sciences, South Kazakhstan State University

ACADEMIC RESEARCH IN EDUCATIONAL SCIENCES
SCIENTIFIC JOURNAL
VOLUME 3, ISSUE 6, JUNE, 2022

K. Toshov

Senior Teacher, PhD, National University of Uzbekistan

T. Khojiyev

Associate Professor, PhD, National University of Uzbekistan

T. Kuyliyev

Associate Professor, Candidate of Philosophical Sciences, Tashkent State Agrarian University

A. Shofkorov

Associate Professor, Candidate of Philological Sciences, Chirchik State Pedagogical Institute

N. Kholikova

Associate Professor, Candidate of Philological Sciences, Chirchik State Pedagogical Institute

I. Ergashev

Professor, Doctor of Political Sciences, National University of Uzbekistan

J. Davletov

Senior Teacher, PhD in Philosophical Sciences, Urgench State University

A. Makhmudov

Doctor of Philosophy in Economical Sciences, Academy of Public Administration under the President of the Republic of Uzbekistan

A. Yuldashev

PhD in Philological Sciences, Uzbekistan State World Languages University

S. Pirmatov

Associate Professor, PhD in Physics and Mathematics, Tashkent State Technical University

D. Otajonova

Senior Teacher, PhD in Philological Sciences, Chirchik State Pedagogical Institute

F. Rajabov

Associate Professor, PhD in Geographical Sciences, Chirchik State Pedagogical Institute

J. Namozov

Associate Professor, PhD in Geographical Sciences, Chirchik State Pedagogical Institute

N. Umarova

Associate Professor, PhD in Psychological Sciences, Tashkent State Pedagogical University

S. Toshtemirova

PhD in Pedagogical Sciences, Chirchik State Pedagogical Institute

U. Shermatova

PhD in Pedagogical Sciences, Chirchik State Pedagogical Institute

S. Akhunova

Associate Professor, PhD in Economical Sciences, Fergana Polytechnic Institute

N. Juraeva

Senior Teacher, PD in Economical Sciences, Fergana Polytechnic Institute

S. Iskhakova

Associate Professor, Candidate of Agricultural Sciences, National University of Uzbekistan

D. Akhmedjonov

Associate Professor, Doctor of Technical Sciences, Chirchik State Pedagogical Institute

U. Rustamov

Acting Associate Professor, Candidate of Physical and Mathematical Sciences, Chirchik State Pedagogical Institute

I. Mambetov

PhD in Philological Sciences, Karakalpak State University

Z. Sanakulov

Senior Teacher, PhD in Philological Sciences, Chirchik State Pedagogical Institute

D. Sharipov

Senior Scientific Researcher, PhD in Technics, Tashkent University of Information Technologies

S. Korayev

Acting Associate Professor, PhD in Pedagogical Sciences, Chirchik State Pedagogical Institute

O. Jabborova

Acting Associate Professor, PhD in Pedagogical Sciences, Chirchik State Pedagogical Institute

G. Tojiyeva

Associate Professor, PhD in Philological Sciences, Karshi State University

N. Abdulkhalikova

Acting Associate Professor, PhD in Physics and Mathematics, Chirchik State Pedagogical Institute

A. Yekabsons

Acting Associate Professor, PhD in Philological Sciences, Chirchik State Pedagogical Institute

E. Maxkamov

Associate Professor, PhD in Physics and Mathematics, Chirchik State Pedagogical Institute

A. Seytov

Associate Professor, PhD in Physics and Mathematics, Chirchik State Pedagogical Institute

A. Tursunov

Associate Professor, PhD in Philological Sciences, Navoi State Mining Institute

N. Bobomuradov

PhD in Pedagogical Sciences, Uzbekistan State University of Physical Education and Sport

M. Tadjibaev

Associate Professor, PhD in Philological Sciences, Chirchik State Pedagogical Institute

U. Kasimov

Professor, Doctor of Philological Sciences, Jizzakh State Pedagogical Institute

Sh. Otajonov

Professor, Doctor of Physical and Mathematical Sciences, National University of Uzbekistan

Editorial Secretary: T. Madalimov

TINGLAB TUSHUNISHDAGI QIYINCHILIKLAR VA ULARNING YECHIMLARI

Maftuna Rustamovna Uraimshikova

Toshkent viloyati Chirchiq davlat pedagogika instituti

ANNOTATSIYA

Ushbu maqolada talabalarning eshitish muammolarini o'rganish va talabalarning eshitish bilan bog'liq bo'lgan qiyinchiliklariga olib keladigan omillar bayon etiladi. Shuningdek maqola talabalarning aynan tinglash qobiliyatlaridagi asosiy muammolarni tahlil qilishni va tinglash qobiliyatlarini yaxshilashga yordam beradigan ba'zi strategiyalar va usullarni taqdim etadi.

Kalit so'zlar: chet tillari, strukturaviy usullar, zamonaviy darsliklar va o'quv qo'llanmalari.

DIFFICULTIES IN LISTENING COMPREHENSION AND ITS SOLUTIONS

ABSTRACT

This article examines students' listening difficulties and the factors that lead to students' comprehension related difficulties. The article also provides some strategies and methods to help students analyze key problems in their listening skills and improve their listening skills.

Keywords: foreign languages, structural methods, modern textbooks and manuals.

KIRISH

Eshitish yoki tinglab tushunish - bu til o'rganuvchilari o'rganishi kerak bo'lgan yangi tilni o'rganishdagi birinchi mahorat va asosiy qobiliyatdir. Bu qabul qiluvchi mahorat, ya'ni til o'rganishga yangi kelganlar eshitgan yoki tinglagan narsalaridan yangi so'zlarni o'rganadilar. Qabul qilish qobiliyati ishlab chiqarish qobiliyatiga ta'sir qiladi. Agar ular tinglashni bilsalar; natijada ular samarali ko'nikmalarni, ya'ni gapirish va yozishni tushunadilar va hatto yaxshi nutqqa ega bo'ladilar. Yaxshi tinglovchi bo'lish uchun talabalar tinglashda faol o'ylashlari kerak. Tinglash ko'plab til o'rganish jarayonlarida, ham lingafon xonasida, ham undan tashqarida faoliyatda ishtirok etadi. Tinglash qobiliyatini yaxshilash boshqa til ko'nikmalarini rivojlantirish uchun asos bo'lib xizmat qiladi.



Ko'p yillar davomida tinglab tushunish mahorati til o'rgatishda ustuvor ahamiyatga ega emas edi. Ta'lim usullari ishlab chiqarish qobiliyatlarini ta'kidladi va retseptiv hamda ishlab chiqarish qobiliyatlari o'rtasidagi bog'liqlik yaxshi tushunilmaganligi ayon bo'ldi. Yaqin vaqtgacha ikkinchi tilni eshitib tushunishning tabiati amaliy tilshunoslar tomonidan e'tiborga olinmagan va ko'pincha tinglash ko'nikmalarini ta'sir qilish orqali olish mumkin, lekin aslida o'rganilmaydi deb taxmin qilingan. Bu pozitsiya ikkinchi tilni o'zlashtirishda tinglab tushunishning roliga faol qiziqish, tilni tushunish tabiati haqida kuchli nazariyalarni ishlab chiqish bilan almashtirildi. Ba'zan odamlar tinglashni passiv mahorat deb bilishadi. Aslida tinglash qobiliyati tinglovchining faol ishtirokini talab qiladi. Ma'ruzachi aytmoqchi bo'lgan xabarni qayta qurish uchun tinglovchi lingvistik va nolingvistik manbalardan bilimlarni faol ravishda qo'shishi kerak. Tinglash - bu qabul qiluvchi mas'uliyatni o'z zimmasiga oladigan faol jarayon. Shuningdek, tinglovchidan javob talab qiladi. Bunda javob bo'lishi mumkin harakat, yuz ifodasi va qarsaklar. Ingliz tilini o'rganishda tinglash juda muhimdir. Ingliz tilini yaxshi o'rganmoqchi bo'lgan har bir kishi ingliz tilidagi ko'nikmalardan biri sifatida tinglab tushunishni o'zlashtira olishi kerak. Tinglash qobiliyatini o'rganish orqali odamlar ingliz tilini avvalgidan ko'ra tezroq o'rganishi mumkin. Tinglash ham suhbatda muhim rol o'ynaydi, chunki odamlar ma'ruzachini tinglaganidan keyin javob berishlari mumkin. Tinglash og'zaki xabarni tushunish uchun muhim bo'lganligi sababli, ingliz tilini o'rgatishda tinglash qobiliyatini e'tiborsiz qoldirib bo'lmaydi. O'qituvchilar uchun o'qitish va o'qitish strategiyalarini ishlab chiqish, o'quvchilarda tinglash qobiliyatini rivojlantirishga yordam beradi. Tinglash amaliyoti, ehtimol, haqiqiy muloqotga olib keladigan eng ishonchli yo'ldir, chunki o'quvchilarning nutq qobiliyati zaif deb hisoblanishi mumkin, chunki ular tinglash, suhbat, muloqot paytida o'z his-tuyg'ulari va fikrlarini qanday ifodalashni bilmaydilar. Darhaqiqat, ingliz tilini tinglash barcha talabalar uchun til ko'nikmalarini chuqurlashtirish yoki yaxshilash uchun juda foydalidir.

ADABIYOTLAR TAHLILI VA METODOLOGIYA

Tilshunoslik nuqtai nazaridan, chet tilini tushunishga quyidagi omillar xalaqit berishi mumkin: nutq tezligi, til tuzilmalari va lug'atning murakkabligi, fonologik xususiyatlar (masalan, dialekt yoki xorijiy urg'u, turli so'zlashuvchilar), vizual effektlarning yo'qligi, fon shovqini va vaqti-vaqti bilan diqqatni jamlash yoki eshitishning buzilishi. Mavzu (mazmun) nuqtai nazaridan, mavzu bo'yicha asosiy bilimlar juda muhimdir. Agar tinglovchi mavzu bilan tanish bo'lmasa, bu tushunish jarayonini qiyinlashtirishi mumkin - material taqdim etadigan kognitiv yuk juda yuqori bo'lishi



mumkin. Til darsida tinglash materiallari odatda o'quvchilarning til bilimi va ko'nikmalarini shubha ostiga qo'yadi va kamdan-kam hollarda kognitiv ko'nikmalarga ta'sir qiladi, kontent darsidagi material esa fikrlash jarayonlari bilan bog'liq bo'ladi va muayyan mazmun bilan bog'liq atamalar bundan mustasno talab qiladi. Til darsi davomida talabalar odatda, masalan, chet tilidan qanday foydalanilishini ko'rsatadigan, yozib olingan real hayotiy vaziyatlarni tinglashadi. hikoya, dialog, munozara, film yoki radioshoudan parcha. Mavzu bo'yicha darsdagi tinglash materiallari akademik kontekstga qaratilgan, asosiy e'tibor ma'lumotga qaratilgan va ma'ruzachi ko'pincha ikkinchi darajali ahamiyatga ega. Bundan tashqari, tinglashning asosiy manbai o'qituvchining o'zi. Yana bir keng tarqalgan manba mavzuning boshqa yo'l bilan ko'rsatib bo'lmaydigan tomonlarini ko'rsatadigan tushuntirish videolari. Til o'rganish jarayonida til o'rganuvchilar bir qancha qiyinchiliklarga duch kelishadi; ularning ko'pchiligi tinglab tushunish jarayonida yuzaga kelishi mumkin. Olimlar tomonidan quyidagi muammolar aniqlangan:

- Yozib olingan materiallarning sifati. Ba'zi sinflarda o'qituvchilar yuqori sifatli bo'lmagan yozib olingan materiallardan foydalanadilar. Ovoz tizimining sifati o'quvchilarning tinglab tushunishlariga ta'sir qilishi mumkin;

- Madaniy farqlar. Talabalar tushunishga sezilarli ta'sir ko'rsatadigan madaniy til qobiliyatlari bilan tanish bo'lishi kerak. Agar tinglash vazifasi butunlay boshqa madaniy materiallarni o'z ichiga olsa, o'quvchilar tushunishlarida muhim muammolarga duch kelishlari mumkin. O'qituvchilar tinglashdan oldingi harakatlar haqida asosiy bilimlarni berishlari kerak;

- Urg'u. Juda ko'p urg'uli nutq tushunishning sezilarli darajada pasayishiga olib kelishi mumkin. Goh (1999) ma'lumotlariga ko'ra, talabalarning 66% tinglovchining tushunishiga ta'sir qiluvchi eng muhim omillardan biri sifatida so'zlovchining urg'usini baholagan. Notanish urg'u, mahalliy va mahalliy bo'lmagan, tinglab tushunishda jiddiy muammolarni keltirib chiqarishi mumkin va urg'u bilan tanishish talabalarga tushunishni tinglashga yordam beradi. Tinglovchilar faqat Amerika ingliz tilini o'rgangandan so'ng birinchi marta hind ingliz tili kabi notanish urg'uni eshitganda, tinglashda jiddiy qiyinchiliklarga duch kelishadi.

- Notanish lug'at. Tinglash uchun berilgan maxsus matnlarida ma'lum so'zlar ko'p bo'lsa, o'quvchilar ularga yaqinlashishlari juda oson bo'ladi. Agar talabalar so'zlarning ma'nosini bilsalar, bu ularning qiziqishi va motivatsiyasini uyg'otishi va o'quvchilarning tinglash qobiliyatiga ijobiy ta'sir ko'rsatishi mumkin.

- Tinglashning uzunligi va tezligi. Talabalar uzoq qismlarni tinglashlari va barcha ma'lumotlarni eslab qolishlari muhim rol o'ynashi mumkin. Yosh o'rganuvchilar va talabalar



uchun bu qiyinchilik tug'dirishi mumkin. Uch daqiqadan ortiq tinglash va tinglash vazifalarini bajarish endi til o'rganayotgan o'quvchilar maqul hisoblanadi. Qisqa tinglashdan parchalar talabalarning tinglab tushunishlarini osonlashtiradi va ularning charchoqlarini kamaytiradi.

Faol tinglash tushunishning namunasidir. Bugungi kunda faol tinglashdan foydalanish mukammal muloqotchi bo'lish, samaradorlikni oshirish va munosabatlarni yaxshilashga arziydi. Ehtimol, bolalar o'rganadigan eng muhim qobiliyat - bu diqqat bilan tinglash va eshitganlarini tushunish qobiliyatidir. Talabalarning tinglash qobiliyatlari darajasi ularning akademik faoliyatiga, shuningdek, sinfdagi muhitga ta'sir qilishi mumkin. Turli ijodiy faoliyatlardan foydalangan holda, o'qituvchilar talabalarga akademik faoliyati davomida yordam beradigan kuchli tinglash qobiliyatlarini rivojlantirishga yordam berishlari mumkin. Talabalarning faol ishtirok etishni talab qiluvchi mahorat sifatida tinglash haqida xabardorligini oshirish va tinglash strategiyalarini aniq o'rgatish orqali o'qituvchilar o'z o'quvchilariga sinfdan tashqarida duch kelishi mumkin bo'lgan muloqot holatlarini hal qilish qobiliyatini va ishonchini rivojlantirishga yordam beradi. Shu tarzda ular yangi tilda kommunikativ kompetensiya uchun asos yaratadilar. Til ko'nikmalarini rivojlantirish bo'yicha umumiy bilimlardan foydalanib, tinglash qobiliyatini rivojlantirish bo'yicha ba'zi tavsiyalarni sanashimiz mumkin:

- Tinglash qobiliyati yuzma-yuz muloqot orqali rivojlanadi. Ingliz tilida muloqot qilish orqali talabalar yangi tilni tanishtirish va o'zlarining tinglash qobiliyatlarini sinab ko'rish imkoniyatiga ega. Yuzma-yuz muloqot ma'noni tinglash qobiliyatini rivojlantiradi.

- Tinglash ma'noga e'tibor qaratish va maqsadli tilda yangi va muhim tarkibni o'rganishga harakat qilish orqali rivojlanadi. Ingliz tilida tinglashning ma'nosi va haqiqiy sabablariga e'tibor qaratish orqali talabalar o'zlarining lingvistik va nolingvistik tushunish qobiliyatlarini rivojlantirishlari mumkin.

- Tinglash qobiliyati tushunish faoliyati ustida ishlash orqali rivojlanadi. Tinglashning aniq maqsadlariga e'tibor qaratish orqali o'quvchilar o'zlarining sa'y-harakatlari va qobiliyatlarini baholashlari mumkin. Aniq belgilangan tushunish faoliyati bilan talabalar erishganlarini baholash va qayta ko'rib chiqish imkoniyatiga ega bo'ladilar.

- Tinglash aniqlikka e'tibor berish va shaklni tahlil qilish orqali rivojlanadi. Tovushlar va so'zlarni to'g'ri idrok etishni o'rganib, ular mazmunli yo'naltirilgan faoliyatni amalga oshirsa, bizning o'quvchilarimiz barqaror rivojlanishga erishishlari mumkin. Tovushlar va so'zlarni aniqroq

eshitishni o'rganish orqali o'quvchilar ma'noni tushunishlariga ishonch hosil qiladilar.

Tushunish sifatida tinglash - tinglashning tabiati haqida fikrlashning an'anaviy usuli. Darhaqiqat, ko'pgina metodik qo'llanmalarda tinglash va eshitish sinonimdir. Tinglashning bunday ko'rinishi ikkinchi tilni o'rganishda tinglashning asosiy vazifasi og'zaki tilni tushunishni osonlashtirishdir, degan taxminga asoslanadi. Ba'zi olimlar quyidagi qarashlarni taklif qilishadi:

tinglashni yaxshilashning birinchi tamoyili talabalar uchun turli darajadagi va turli ehtiyojlariga ko'ra mos manbaalarni tanlashi kerak. Biz foydalanishimiz mumkin bo'lgan turli xil tinglash materiallari mavjud: videokassetalar, filmlar, BBC yangiliklari, qo'shiqlar, yozib olingan lentalar va hatto "jonli" materiallar. Bundan tashqari, o'qituvchilar darsga kelishidan oldin tinglovga yaxshi tayyorgarlik ko'rishlari oson. Ammo o'qituvchilar materiallarni sinfga olib kirishdan oldin ularni o'zlari tinglashlari kerak, chunki o'qituvchilar talabalar qayerda muammoga duch kelishi mumkinligini va qachon pauza qilish va tushuntirish kerakligini bilishlari kerak. Bundan tashqari, Andervudning aytishicha, tinglash paytida ma'ruzachini ko'rmasdan, talabalar aytilgan narsaning ma'nosini taxmin qilish uchun paralingvistik signallarga bog'lanish o'rniga, eshitgan narsalariga e'tibor qaratishlari kerak.

Tinglash ko'nikmalarini oshirishning ikkinchi tamoyili - bu talabalar uchun mos keladigan vazifalar, mashqlar yoki tadbirlarni qanday rejalashtirishdir. Tinglash mashqlarini loyihalashda biz quyidagi omillarni hisobga olishimiz kerak. Birinchidan, biz talabalar uchun qanday real hayotiy vaziyatni tayyorlayotganimizni, shuningdek, ular duch kelishi mumkin bo'lgan muayyan qiyinchiliklarni va ularni engish uchun amaliyotga muhtojligini yodda tuting va tinglashni o'rgatishda o'qituvchilarning maqsadlaridan biri talabalarni maqsadlar va umidlar bilan tinglashga o'rgatish bo'lishi kerak. Tinglash maqsadini qo'yish orqali o'quvchilar diqqat bilan tinglaydilar va shu tariqa muvaffaqiyatliroq tinglaydilar, chunki ular eshitgan har bir tafsilotini yodlab olishga majbur bo'lmasdan tanlab tinglashlari mumkin. Ikkinchidan, biz mashg'ulotlar yoki mashg'ulotlarni sinfning xususiyatiga qarab rejalashtirishimiz kerak, masalan, sinfning kattaligi, o'quvchilar soni yoki jihozlarning mavjudligi. Uchinchidan, eng muhimi, o'quvchilarning qiziqishini oshirishga harakat qilish va ularni rag'batlantirish. Talabalarning motivatsiyasi muvaffaqiyatli o'rganishning hal qiluvchi omilidir, shuning uchun agar o'quvchi oddiy vazifalarni muvaffaqiyatli bajarsa, u boshqa ko'nikmalarni mashq qilish uchun o'ziga ishonchi ko'proq bo'ladi. Aksincha, tushunish qiyin bo'lgan topshiriqlar berilgan o'quvchilar topshiriqlarni bajara olmagan uchun motivatsiyalari pasayadi. Vazifalarni bajarmaslik hatto passiv va muvaffaqiyatsiz tinglash odatlaridan birining shakllanishiga olib

kelishi mumkin, bu yerda tinglovchilar "tinglash" ni orqa o'tirib, katta darajada ma'nosiz tovushlar ketma-ketligini yutib yuborishga tenglashtiradilar. Mavzularni tanlash juda qiyin yoki juda oson bo'lmasligi kerak. Agar o'qituvchilar tinglashdan oldin talabalarga etarlicha yordam bersalar, talabalar tegishli qismlarga tanlab qatnashishi va shu bilan ma'lumotni qayta ishlash va yodlash hajmini kamaytirishi mumkin. Talabalarga tinglashdan oldin ko'rsatilayotgan yordam o'quvchilarga yuqori darajadagi muvaffaqiyatga erishish va shu tariqa o'ziga ishonchni oshirish imkonini beradi. Tinglash mashqlari o'quvchilarda so'zlashuv nutqidan xabar ajratib olish ko'nikmalarini rivojlantirishga yordam berish uchun mo'ljallangan. O'qituvchilar tinglash mashqlaridan o'quvchilarga o'z tillarini tinglashda ega bo'lgan narsalarni bashorat qilish, taqqoslash va izohlash qobiliyatini mashq qilish imkoniyatini berishlari mumkin. Yaxshi tinglash faoliyati talabalarga tinglashdan oldingi taxminlar asosida tinglash matnida harakat qilishda yordam berishi mumkin, ammo ular qiziqarli bo'lishi kerak va bu ko'pchilik talabalar qila oladigan narsalar bo'lishi kerak, chunki topshiriqni bajarmaslik demotivatsiyaga olib keladi.

"Yozuvda hamma narsa tildan boshlanadi. Til tinglashdan boshlanadi". --Jianet Vinterson. Tinglash san'ati boshqalarning gaplarini tan olish va tushunishdan boshqa narsa emas. U uchta omil atrofida aylanadi:

- So'zlovchining talaffuzi va urg'usini tushunish;
- Sintaksis va lug'at o'rganish;
- Ma'ruzachining niyatini tushunish.

Tinglash murakkab va kompleks ko'nikma bo'lganligi uchun, uni o'quvchilar amalda rivojlantirishlari kerak. Chet tilini o'rganish jarayonida tinglash asosiy hisoblanadi. Bu boshqa til ko'nikmalarini o'rganish va rivojlantirish uchun asosiy omil bo'lib xizmat qiladi. Olimlarning fikriga ko'ra tinglash qobiliyatlarini yaxshilash uchun quyidagi mashqlar maxsus ishlab chiqilgan:

1. Asosiy ma'nosini tinglash - nomidan ko'rinib turibdiki, bu faoliyatning asosiy mexanizmi vazifani bajarish uchun zarur bo'lgan ma'lumotlar (masalan, yig'ilishda qatnashish) sinfdagi 3-4 guruh o'rtasida taqsimlanadi. Har bir guruh yozib olingan materialni tinglaydi va mavjud ma'lumotlarni varaqqa yozadi. Keyin guruhlar o'zlarining ma'lumotlarini birlashtirish uchun birlashadilar.

2. Noaniq suhbatlar - talabalar qisqa suhbatni (yoki uzoq suhbatdan parcha) tinglashadi, bu esa ma'ruzachilar nima haqida gapirayotgani haqida juda kam ma'lumot beradi. Talabalar kim gapirayotganini, qaerdaligini, nima haqida gapirayotganini va, ehtimol, keyin nima bo'lishini o'zlari hal qilishlari kerak. Shunday qilib, tinglashning bu turi tabiiy ravishda munozaraga (va agar xohlasangiz, yozishga) olib keladi.

3. Qaror qabul qilish- talabalarga ba'zi ma'lumotlar, masalan, shahar (yo'nalishlar, ob'ektlar va boshqalar) haqida suhbat yoki suhbat shaklida taqdim etiladi, ular asosida ular tashrifni rejalashtirishlari kerak. Rejalashtirish muhokama qilish va eslatma olishni o'z ichiga oladi. Qaror qabul qilish faoliyati shuningdek, masalan, asosiy ma'lumotlar yozib olingan shaklda mavjud bo'lgan joylar, hodisalar, tadbirlar o'rtasida tanlovni o'z ichiga olishi mumkin.

XULOSA

Xulosa qilib shuni aytish kerakki, tinglash - bu amaliyot orqali rivojlantirilishi kerak bo'lgan murakkab mahorat. O'qituvchilar o'z talabalariga tinglash jarayonlari va amaliyotlari haqida fikr yuritish imkoniyatini berishlari kerak. O'qituvchining o'z rini juda katta, chunki o'qituvchi nafaqat tinglash jarayonida o'qituvchilarga yo'l-yo'riq ko'rsatibgina qolmay, balki ularni rag'batlantiradi, o'z bilimlarini nazorat qilishga imkon beradi. Ko'pgina ingliz tilidagi dasturlarda tinglab tushunish e'tiborga olinmaydi. Tinglab tushunish qiyin jarayon. Tinglab tushunish strategiyalari bir vaqtning o'zida qo'llanilishi kerak. Biz matnni tinglayotganimizda tushunishimiz, ma'lumotni xotirada saqlashimiz, uni keyingisi bilan birlashtirishimiz va oldingi bilimlar va keyingi ma'lumotlar orqali eshitganimizni tushunishimiz kerak.

REFERENCES

1. H Douglas Brown, Language Assessment Principles and Classroom Practice (NY: Pearson Education, 2004), 118p.
2. I. S. P. Nation and J. Newton, Teaching ESL/EFL Listening and Speaking (Routledge: New York, 2009), 37p.
3. Krishnaswamy, N., and Lalitha Krishnaswamy, N. Teaching English: Approaches, Methods and Techniques, Macmillan India Ltd.
4. Buck, G. (2001). Assessing Listening. Cambridge: Cambridge University Press. <http://dx.doi.org/10.1017/CBO9780511732959>
5. Goh, C. (1999). Teaching Listening in the Language Classroom. Singapore: SEAMEO Regional Language Centre.
6. Herbert J. Walberg, "Teaching speaking, listening and writing" (IAE Educational Practices Series, 2004), 14.
7. Hasan, A. (2000). Learners' Perceptions of Listening Comprehension Problems. Language, Culture and Curriculum, 13, 137-153. <http://dx.doi.org/10.1080/07908310008666595>
8. Vishwanath Bite, "Listening: An Important Skill and Its Various Aspects" (The Criterion: An International Journal in English, 2013), 1p.
9. Underwood, M. Teaching Listening. New York: Longman Limited. 1997. 11p.
10. Brown, H. D., 1994. Principles of Language Learning and Teaching. 3rd edition. 104p.



ETHNOGEOGRAPHIC ASPECTS OF SOCIAL ENVIRONMENTAL PROBLEMS

Nargiza Urinovna Komilova
Fergana State University

ABSTRACT

Traditions, experience, skills and abilities in the field of nature management, formed over the centuries, tested by the times, raised to the level of national values, combined with such qualities as oriental gratitude, contentment, extravagance, fear of waste? forms the basis of ethnoecological culture. So far, research has evaluated this culture more in terms of that period and environment. It is true that such an approach helps to more accurately express socio-economic development, allowing to observe the progress of techniques and technologies. However, this study sought to assess the traditions, skills and competencies of our people in the use of nature as an ethnoecological culture.

Keywords: ethnogeography, ethnoecology, culture, category, river, time, valley, place.

INTRODUCTION

When viewed through the window of today's environmental and social knowledge, it is a culture of territorial organization of production, hidden in the depths of simplicity, maintaining a socio-ecological balance. Enrichment of such skills, abilities, traditions and customs with modern scientific and technical achievements, innovations, revaluation and implementation of social development is considered as one of the main conditions for sustainable development. Great care must be taken in putting tradition and innovation into practice, as paying too much attention to tradition can lead to bigotry and stagnation, and giving too much to innovation can lead to instability, unpredictability and weakened governance.

LITERATURE ANALYSIS AND METHODOLOGY

The fact that ethnogeographic factors are among the many causes of today's environmental problems is well documented in research in this area. The focus of this study is on a comprehensive study of the natural-geographical aspects of the ethnoecological culture that result from the long-term stability of the ethnos in the natural environment in which it is formed. Of course, the interaction of ethnic groups with the landscape is a

constantly evolving and improving historical process, and the factors influencing this process are diverse. In today's worldview, tradition is being replaced by systemic change, that is, innovation.

The ethno-ecological approach assumes that the preservation of the experience, skills and abilities accumulated by the peoples using the “mother or breadwinner” landscape, and the transmission from generation to generation, is a prerequisite for the existence of this nation. It has been repeatedly noted by foreign scholars that our people have adhered to the above conditions and principles in relation to their native landscapes. A sense of responsibility to nature and society, a devotion to their work, "the fact that the semi-wild peoples of Central Asia are far ahead of the cultural peoples of Western Europe" was recognized by the Russian scientist NN Raevsky in the 60s of the XIX century. . Such traits (which, unfortunately, have been replaced by the tragic catastrophe of the last 100 years, which began to be replaced by the traits of the European technocratic worldview) need to be revived. One way to achieve this is to develop an ethno-ecological culture that allows people to live in harmony with nature.

The principles of ethno-landscape balance are in line with the modern idea of "sustainable development". In the analysis of "ethno-landscape-economic" relations in the ethno-ecological direction, LN Gumilev's idea of "feeding landscape" is suitable for areas dominated by agricultural sectors, such as the Fergana Valley. In such landscapes, "Ethnos-landscape-economy" relations are more stable and rarely change. In many cases, such a change is accompanied by the entry of other, alien ethnic groups into the "landscape-ethnos-economy" system.

The interactions that take place between “ethnos-landscape-economy” are a historical category that has been noted by many scholars as changing over time and space. In particular, LN Gumilev emphasizes that such changes occur with the entry of foreign ethnoses into the "nurturing landscape", the positive and negative relationship of the interacting ethnoses with each other and with the landscape, depends on their level of development . The doctrine of economic and cultural species, developed by historians MG Levin, NN Cheboksarov and improved by BV Andrianov, states that as a result of historical development, one species may be replaced by a new one.

RESULTS AND THEIR DISCUSSION

The basic principles of territorial organization developed in the science of geography are also a historical category, as above, and vary in accordance with the requirements of the times, subject

to the socio-economic order of society. As a result of economic and political changes, the principles, types and forms of territorial organization may also change. This fact is more clearly reflected in the process of nature use, which has been observed in the world.

Ethnoecological culture is a set of centuries-old skills that have withstood the test of time, improved as a result of repetition and renewal, and accumulated in the use and protection of nature. Many regional environmental problems have arisen in the world as a result of forgetting or ignoring such a culture, which has become a level of national values of nations. To prove that these problems have ethnogeographic roots, historical environmental problems have been re-examined on the basis of a geoecological approach.

In arid climates such as Central Asia, nature use is associated with subsistence farming. However, this type of activity has not always led to a prosperous life based on economic development as expected by human society. Ecological catastrophes and tragedies caused by disregarding the laws of nature and acting against them are common in history. One of these took place in ancient Babylon. One of the seven wonders of human history, the Hanging Gardens was created, the Hamurappi Laws are still being studied, the conquerors Alexander the Great, the Persian king Cyrus, and the world's first millionaire city were not well thought out. The fact that it has disappeared from the face of the earth in a few decades due to hydraulic structures became clear when viewed through today's window of ecological knowledge.

Built by the Amorites in eastern Arabia in the 19th century BC, the city, revered as the "gate of God", was occupied by the Chaldean tribe in 612 BC. In 582 BC, Nebuchadnezzar, king of Babylon, married Nitocris, queen of Egypt. The Queen offers to make the most of the irrigated land by building irrigation facilities on the Nile River here as well. As a result, the Pallukat canal, which receives water from the Euphrates River, was built. As a result, the Euphrates River flows slowly, deposits fill irrigation canals and irrigated lands, soil salinization occurs in areas where the canal flows, agriculture and horticulture cease to be profitable, and irrigation facilities are shut down. More and more money has been spent year after year. As a result, both the big city and the developing country are in crisis.

It is wrong to think that the queen's mistake ruined the city. The main reason is that the king was a foreigner when he conquered this land. If the horn was from the local population, they knew the method of land reclamation used by their ancestors, the advantages of ethno-ecological culture, or consulted with their compatriots. Unfortunately, King Holde, his soldiers were Arabs, his advisers were Egyptian Jews. They did not have time to worry

about the geography of the countries they conquered, and the main goal was to make faster and more profit.

Egyptian irrigators mechanically moved their reclamation methods from the Nile to the Euphrates River. During the Nile flood period (calm in the lakes of Victoria, Albert), fertile lands (muddy) lead, the risk of soil salinization in the Libyan desert is low, because the drainage condition of the area is good, excess groundwater is discharged into the Mediterranean Sea sent

Prior to the organization of irrigation works, the geographical, hydrological and hydrogeological condition of the area was carefully studied.

Unlike the Nile, the Euphrates River begins in the mountains of Armenia, and during periods of high water, the river carries small gravel and sand particles. That is why the Babylonians did not build a dam on the river, but used the water from its surface in small ditches and ditches. Excess water was dumped into the sea via the Tigris River. This has led to the formation of a unique "cultural landscape" in the region that will ensure the sustainable development of agriculture for a long time.

Unfortunately, the same situation has been repeated in the Aral Sea basin since the 1950s. In 1955, by the decision of the government of the former Soviet Union, cotton cultivation was completely abolished in Russia, Ukraine, Moldova, Georgia, and the Republic of Armenia, and the development of new lands began to take the main harvest from the Aral Sea basin. By 1965, the irrigated area in the basin was 2.8 million hectares. The canals and reservoirs that were built had a negative impact on the river regime. According to the literature, from 1961 the level of the Aral Sea began to decline. S.Y. Geller, a Central Asian "scholar" who responded to the opinion of local scientists and the general public that the Aral Sea should be saved as well as the Caspian and Lake Baikal lakes, wrote: The economic efficiency is different, and if the river water is used for irrigation, the fishing on the island can be 100 times more profitable. ”

The "scientist" also "predicted" that the wind-blown salts from the bottom of the Aral Sea would not pose a threat to the irrigated regions of Central Asia and Kazakhstan.

The hydropower project, designed by Russian engineer IA Gerardi, completely missed the chance to save the island. According to him, in 1976-1980, the idea of "diverting water from the North and Siberian rivers to the rivers of Central Asia, Kazakhstan and the Volga Basin" was put forward. It was not the construction of a fantastic structure, but the very existence of the project that brought the Aral tragedy closer, because whoever spoke of the fate of the Aral Sea was silenced by the water of imaginary rivers

coming from Siberia. The tragedy of the island has long been hidden from the public. O. Kamilov, a historian who has studied the field, writes: "About 90 % of the management staff of water management agencies are of European (Russian) nationality. Their knowledge of local conditions, experience and skills were not taken into account at all. Because the former government needed only personnel who cared about the interests of the Union.

From the above examples, it is incorrect to conclude that any hydraulic structures can lead to catastrophic consequences. This is because the regions that have become the centers of world civilization, such as Egypt, China, India, and Khorezm, have been irrigated for thousands of years, and this type of use of nature has led to the prosperity of these areas. History has shown that hydraulic structures can have tragic socio-environmental consequences in the following cases:

First, when the consequences of the construction of the building are not carefully considered, the natural geographical features of the place are not studied in detail, or, in today's terms, ecological expertise is not conducted;

Second, when immigrants (historically invaders) direct and sponsor the construction of buildings, with the goal of making a lot of money at once, investors are forced to spend time and money exploring the nature of the site, according to current notions. when they have no patience;

Thirdly, when the construction of hydraulic structures is given to gigantomania, when extremely large structures are built that do not penetrate into the nature of the place.

The facilities built in the above cases operate on the principle of "old car" in the field of ecology, which means that over time, the cost of operating the facility will increase, and the economic benefits from it will decrease. The presence of such facilities in the area is not only inefficient, but also very dangerous. The tragic accident at the Syano-Shushensk hydroelectric power station in Russia on August 17, 2009, which killed 75 people and polluted 130 km of the Yenisei River with transformer oil, is a clear proof of our opinion.

CONCLUSION

In short, the indifference of the local population to the ecological culture, formed over the centuries, created in harmony with nature, based on adaptation to its laws, rising to the level of national values, having a geographical basis, can lead to such tragic consequences as above. possible.

In addition to the technocratic approach to the efficient use of water resources through the construction of large canals and

reservoirs, respect for the need to save water, not to change the direction and mode of flow, alternate use of water, the need of neighboring peoples for water. Studies show that there is also an ethnogeographic trend that has been tested for thousands of years.

Today in the science of geography it is recommended to use landscape planning as a means of implementing ethno-ecological culture samples. This is due to the fact that ethno-ecological culture and the principles of nature management on the basis of landscape-ecological planning are compatible.

In modern science, landscape-ecological planning is a type of activity aimed at creating or maintaining favorable conditions for human activity, while preventing or reducing damage to nature as a result of economic activities. As can be seen from the above definition, since ecological-landscape planning is an integral part of regional planning, the interests of all sectors collide here. Industries (industry, agriculture and transport) strive to make the most of the landscape and its components. But it is also important to consider the "interests" and opportunities of the landscape. Reconciliation of these contradictions is the basis of landscape-ecological planning.

As an object of ethno-ecological research in the field of geography, not all directions and elements of ethno-ecological culture, but geography that meets 3 methodological requirements, ie has a regional content, has the potential for mapping and its study provides new knowledge for the geographical crust. 'nals are selected. Accordingly, the material direction of ethno-ecological culture is the use of land and water resources and the construction of settlements, and the spiritual direction is the naming of places, the culture of religious beliefs, the organization of sacred shrines and shrines, as well as ethno-ecological culture. the study of regional aspects of lim education was singled out.

REFERENCES

1. Наргиза Уриновна Комилова. Влияние этноэкологических культур на экосистему Ферганской долины. Вестник науки и образования 2 (12 (36)), 73-75, <https://cyberleninka.ru/article/n/vliyanie-etnoekologicheskikh-kultur-na-ekosistemu-ferganskoy-doliny>
2. Komilova Nargiza Urinovna. Gradual study of geographic features of ethno-ecological culture. European science review, 82-84. <https://cyberleninka.ru/article/n/gradual-study-of-geographic-features-of-ethno-ecological-culture>
3. ЮИ Ахмадалиев, НЎ Комилова. Этноэкологик маданиятнинг худудий жиҳатлари. <https://www.elibrary.ru/item.asp?id=46671614>



4. Komilova Nargizahon Urinovna. Geographical roots and basic concepts of ethnoecology. *ACADEMICIA: An International Multidisciplinary Research Journal* 11 (4), 1748-1750.

<https://www.indianjournals.com/ijor.aspx?target=ijor:aca&volume=11&issue=4&article=295>

5. Abdusamad Abdumalikovich Hamidov, Nargiza Urinovna Komilova. Natural Geographical Research In The Fergana Valley. *The American Journal of Interdisciplinary Innovations Research*. 3. 06. 109-116.

<https://metadataindexing.com/cgi-sys/suspendedpage.cgi>



PROBLEMS AND MODERN APPROACH OF TEACHING VOCABULARY

Saida Turgunovna Gazieva

Teacher of Chirchik State Pedagogical Institute

ABSTRACT

To reveal the teaching vocabulary, in particular, teaching methods English vocabulary in secondary school. To read theoretical and methodological materials of teaching vocabulary and to consider the modern methods of teaching English vocabulary in secondary schools were put in this article.

Keywords: vocabulary, lexical, grammar, lexicology, linguistic phenomenon, constructivism, suffixes.

INTRODUCTION

Today, about 60 percent of the world's population is two or more. Everyone knows that they can speak different languages. Globalization processes in the world acceleration, transition to free market relations, and high productivity encouraging the introduction of technology into 'linguistic capital', i.e. foreign the need for professionals who are fluent in languages (especially English) intensifies.

Foreign languages in order to ensure quality and efficiency in foreign language teaching the practice of reducing the age of learning / teaching is gaining popularity. That's it The concept of "the younger the better / early is better" is broad caused the spread of Incorporate English into the Elementary Curriculum The decision was approved based on the following conclusions: Critical Period Hypothesis states that there is a limited developmental period during which it is possible to acquire a language, be it L1 or L2, to normal, nativelylike levels.¹

METHODOLOGY

Learning a foreign language, especially English, from an early age is also important has a history. Learning and teaching English from an early age is a top priority experimented in families (Anna-and-the-King-of-Siam), 1950s it became popular in the United States and Europe, and within a decade, "Foreign The number of students enrolled in the program "Language in Elementary School" reached one

¹ Gracia, J. J. E. (2009). Textual Theory: Logic and Cognition. Wang xinyan & Li zhi (Ed.). Beijing: People's Publishing House.



million. France, Sweden and the Netherlands in the mid-1950s Under the English without a book program, English is taught from the 3rd grade.²

The student has already mastered the process of listening, speaking, reading and writing enriches the social, cultural, linguistic, emotional experience. The educational process is didactic, psychological, linguistic, methodological and others laws. Some of them are common to all disciplines it can. These laws are called the general didactic principle of education. Other laws may apply to the teaching of certain subjects, for example; principles of teaching English.

However, despite the central status of the word among linguistic units and its mental reality for speakers, as a result of which they do not experience serious difficulties in isolating and identifying words in the flow of speech, it is incredibly difficult to define a word. Currently, there are many definitions, among them there are many proposed by linguists working on the material of the English language, but there is not a single generally recognized and universal one.

RESULTS

In the register of lexical units, the most significant role belongs to the word. It is not by chance, the human language is often called the language of words: after all, it is the words, in their totality, as the vocabulary of the language, that are the building material without which no language is inconceivable; and it is the words that change and are combined in coherent speech according to the laws of the grammatical structure of a given language. Thus, the word acts as a necessary unit of the language both in the field of vocabulary (vocabulary) and in the field of grammar (grammatical structure), and therefore the word should be generally recognized as the main language unit: all other units of the language (for example, morphemes, phraseological units, any grammatical constructions) are somehow conditioned by the presence of words and, therefore, presuppose the existence of such a unit as the word.

In addition, in European countries, student migration is frequent and they have the opportunity to live in an English-speaking environment for some time.

In that sense, it is a far cry from Europe promote in countries with different locations and cultures not expedient. Learn English as a communication has the same meaning for everyone in the world. At the same time, it is easy to "export" teaching methods proved to be difficult to do.

Because, firstly, communication with the English speaker and although there is

² Leont'ev, A. (1981). Psychology and the Language Learning Process. Oxford: Pergamon

no need or opportunity to interact, the language is practical teaching usage, i.e. only 'everyday speech situation' and 'everyday life' It is not advisable to work on the subject.

Second, English is spoken in only one country, the United Kingdom but not the United States, Australia, Canada, and so on is also the state language of the countries. The official language is English and countries have different cultures.

At the same time, the word is a building material for other words, phrases and for statements in which communication between people is carried out. Communication, the needs of which the language is intended to serve, is connected and ensured by the presence and functioning of words - these main components of the lexical system of the language, and due to their multi-functionality and rather easy transposition either into a morpheme, or into a part of a phrase, or into a sentence, they become the most universal and at the same time the same time as specifically organized language units.

First, the word is a unit of speech and serves the purpose human communication. Thus, the word can be described as unit of communication.

Secondly, the word can be considered as a set of its constituent sounds, transmitted in writing by the sequence graphic symbols.

Thirdly, if the word is analyzed from a structural point of view, then it has a number of characteristics. Linguists traditionally distinguish the external and internal structure of the word. The external structure of a word is its morphological structure. For example, in the phrase a breathtakingly beautiful view, the word breathtakingly can be broken down into the following morphemes: two root stems breath-, -take-, participle suffix -ing and adverb suffix -ly. All these morphemes make up the outer structure of the word breathtakingly.³

The external structure of the word and typical word-formation models are studied in the section of lexicology called "Word formation". The internal structure of a word, or its meaning, is usually called semantic structure of the word. This is one of the main aspects of the word. Words can serve as a means of communication only because of their meaning, each of words of the language has a semantic function, naming various denotations (objects, phenomena, properties, actions). This aspect of the word is as important as its external organization. The question of the initial motivation between the meaning of a word and its sound form is complicated.

Highly it is interesting to trace the processes of changing the meaning of words and the creation of new formations with the advent of new

³ M.Xodjayev, M.Qahhorova "Chet til o;qitish metodikasi" – T: Fan va texnologiyalar, 2012.

denotations or the appearance of new properties in familiar objects. The branch of lexicology that studies the meaning of a word is called semantics. Another structural property (aspect) of a word is its unity. The word has both external (formal) and internal (semantic) unity. The formal unity of a word is sometimes erroneously understood as its indivisibility.

At the syntagmatic level, the semantic structure of a word is analyzed in its linear relationship with neighboring words in the stream. connected speech or text. In other words, semantic characteristics words are observed, described and studied on the basis of typical contexts of use. At the paradigmatic level, the word is studied in relation to other words in the vocabulary system of the language. So, the word can be considered in comparison with other words similar in meaning (work, n. - labor, n.; to refuse, v. – to reject v. - to decline, v.), opposite in meaning (busy, adj. - idle, adj.; to accept, v. - to reject, v.), having different stylistic usage (man, n. - chap, n. - bloke, n. - guy, n.) or on any other characteristics. Consequently, the main problems of the paradigmatic level of research are synonymy, antonymy, use in various functional styles of speech. Here the problems of homonymy (form identities with different content of words) should also be added.⁴

RESULTS AND DISCUSSION

The diachronic approach deals with change and development vocabulary in historical terms, over time. These two approaches are closely related and interdependent. Synchronous language state is the result of a long process of historical development. For example:

1) diachronically the words country, bacon and fellow are borrowings, but at the synchronic level they are considered as English, no different from other native words such as child, foot, stone;

2) words such as childhood, freedom, friendship were considered complex at one time, the suffixes -hood, -dom and -ship had the status of independent root morphemes. Thus, from a diachronic point of view, these words are complex, but in the course of the historical development of language and speech, they turned into derivatives;

3) at present (synchronously) the words to beg and beggar are related and correlate with each other as a simple and derived word, while noun. beggar is thought of as derived from the verb to beg. This correspondence seems to be the same as in the pair to sing - singer, to teach - teacher and etc. But from a

⁴ <https://monster-evo.ru/uz/studentu/metodika-obucheniya-angliiskomu-yazyku-deteido-shkolnogo-vozrasta-metodiki/>



diachronic point of view, it turns out that noun. beggar was borrowed from Old French and only later began to correlate with the shorter native verb to beg (as action and doer of action with suff. -er).⁵

Foreign language teaching methodology as a science has a history of more than 200 years. This is the period to observe different attitudes towards foreign language teaching methods possible. One such view belongs to academician L.V. Shcherba.⁶

According to him, despite the fact that the methodology of teaching any science is a science, is not considered a theoretical science. It solves practical problems, including foreign languages. The teaching methodology is not only based on the evidence of psychology, but also general and based on private linguistic research. A linguistic phenomenon. This is the methodology if it deals with the laws of origin and motion what to do to put into practice the necessary linguistic phenomenon based on the laws answers the question of whether. The most valuable of the methodological books also written by linguists.

Each science has its own set of concepts. Foreign language teaching to include the following among the basic concepts accepted in the methodology possible: education system, teaching method, teaching principle, teaching aid, methodical method. A foreign language teaching method is a practical way of teaching a foreign language. ensuring the achievement of general scientific, educational and developmental goals a set of teacher and student activities. The term method is “education it is used in the sense of “set of methods” and “direction of education”. The first in the theory of education, the process is used in the sense of methods, in the second sense it “can be found in works on the history of teaching methods. For example, translation method of teaching, correct method, cognitive-comparative method, traditional method, intensive method and others.

How to efficiently conduct vocabulary teaching has become an important research topic in college English teaching. Because the traditional vocabulary teaching mode always takes the teacher as the main teaching channel, listing the meaning and collocation of each word in isolation without the context of the article, and asks students to memorize mechanically. In order to solve these problems, Constructivism advocates student-centered and emphasizes that students are the active constructors of the meaning of knowledge.

CONCLUSION

⁵ Bottino R.M., Forcheri P., Molfino M.T. Technology Transfer in School: from Research to Innovation // British Journal of Educational Technology. 1998. № 29 (2). Pp. 163-172.

^{6/17} M.Xodjayev, M.Qahhorova “Chet til o;qitish metodikasi” – T: Fan va texnologiyalar, 2012.



Generally speaking, the meaning of word in context is no longer the dictionary meaning, but the dynamic context meaning which needs to be constructed on the basis of the interaction between subject and object. The other is the embodiment-activation schematic construction module, this model is based on the reflection schema and cognitive structure theory proposed by constructivist psychology, this mode can activate the knowledge and experience stored in the brain, and effectively guide students to organize a complete vocabulary network in vocabulary learning.

Through the analysis of the above teaching cases, it is not difficult to draw such a conclusion that the word parameter contextualized meaning construction module and the embodiment-activation schematic construction module are feasible in actual teaching cases. On the one hand, this model makes teachers and students notice the existence of parameter factors. In the construction of vocabulary semantics, learners can rely on multiple parameter factors to distinguish unknown word and complete the process of vocabulary learning. On the other hand, the establishment of schemas connects the same category with related word in English.

When students see a word, they can think of a series of characters, which not only enlarges the vocabulary, but also makes it difficult to forget. This teaching mode can make the teaching and learning of English vocabulary not monotonous and arduous. In addition to using schemas to construct semantic maps of vocabulary, teachers can also instruct students to use this strategy for English listening, oral teaching, etc. It has a wide range of use. In actual vocabulary teaching, students will improve their English reading ability due to the expansion of English vocabulary. Therefore, scientific learning strategies can expand English vocabulary when learning and memorizing English vocabulary. Thus, through deep understanding of the meaning connections between vocabularies, students can improve the ability of memorizing vocabularies. This kind of learning strategy of semantic representation is worth popularizing in daily foreign language teaching.

REFERENCES

1. Laufer, B., Paribakht. T. S. (1998). The relationship between passive and active vocabularies: effects of language learning context. *Language Learning*, 3, 368-369
2. Piaget, J. (1970). Piaget's theory. In: Mussen, P. H. (Ed.), *Carmichael's manual of child psychology*. New York: Wiley.
3. Wilkins, D. A. (1982). *Teaching Vocabulary*. London: Heinemann Educational Books.
4. Verschueren, J. (1999). *Understanding Pragmatics*. London: Oxford University Press.



5. M.Xodjayev, M.Qahhorova “Chet til o;qitish metodikasi” – T: Fan va texnologiyalar, 2012.
6. Aziza Vokhid Qizi Pirmatova COMPUTER-AIDED INSTRUCTION IN VOCABULARY TEACHING FOR SECONDARY SCHOOL LEARNERS // Academic research in educational sciences. 2021. №CSPI conference 2.
7. Toliboboyeva Shabnam., The category of emotiveness in literary works// Экономика и социум" апрель 2021№3(82) 2021
8. <https://tech.ed.gov/innovationclusters/>
9. <https://zamin.uz/uz/dunyo/65666-davlat-xizmatida-ustoz-shogird-instituti-xorijiyammlakatlar-tajribasi.html>
10. <https://uza.uz/oz/posts/chet-tillarni-o-qitish-takomillashmoqda-07-01-2016>
11. <https://monster-evo.ru/uz/studentu/metodika-obucheniya-angliiskomu-yazyku-deteidoshkolnogo-vozrasta-metodiki/>
12. www.tashxis.uz



BASKETBOL BILAN SHUG'ILLANUVCHI SPORTCHILARNI SAKROVCHANLIKNI RIVOJLANTIRISH USLUBIYATI

San'at Raximboyevich Kenjayev

UrDU Jismoniy madaniyat fakulteti o'qituvchisi

ANNOTATSIYA

Bugungi zamonaviy basketbol, musobaqalashtirish faoliyatini tezlashtirish manbasi sifatida tavsiflanadi. Unda vaqtni tejash umumlashgan holda texnik uslublar kabi ayrim holatlari, tezlikda oldinga intilishning taktik o'zaro faoliyati, shaxsiy o'yin ta'sirini sonini ko'paytirish ifodalanadi. Sakrovchanlik harakatlarning hususiyatlaridan borat, ular o'zining asosida o'yinchilarning harakatlarning nozik yo'nalishlar bilan bog'liqligi to'pning uchish tezligi, hamda sakrovchanlik texnikasi asosiy o'rinni egallaydi.

Kalit so'zlar: jismoniy sifat, basketbol, musobaqa, sakrovchanlik, rivojlantirish, mashg'ulot.

ABSTRACT

Today's modern basketball is described as a source of accelerated competitive activity. It describes some aspects of saving time, such as general techniques, tactical interactions when accelerating forward, and increasing the number of individual game effects. As for the features of jumping movements, they are based on the fact that the speed of the ball, as well as the technique of jumping, play a key role in the correlation of players' movements with graceful directions.

Keywords: physical qualities, basketball, competition, jumping, development, training.

KIRISH

Bugungi zamonaviy basketbol, musobaqalashtirish faoliyatini tezlashtirish manbasi sifatida tavsiflanadi. Unda vaqtni tejash umumlashgan holda texnik uslublar kabi ayrim holatlari, tezlikda oldinga intilishning taktik o'zaro faoliyati, shaxsiy o'yin ta'sirini sonini ko'paytirish ifodalanadi.

Bularni barchasi o'yinchining jismoniy tayyorgarligini yuqori darajasida mujassamlanadi, uni asosida basketbolchini musobaqalashtirish jarayonidagi imkoniyatlari, o'yinchanlik atletlantirish yotadi. Jismoniy rivojlanish darajalariga zamonaviy talablar, o'yinchini mukammal texnik uslublarni bajarish imkoniyatlari va katta tezlikda faol o'zaro ta'sir taktikasi, kuchli pressing, matchni ohirgi soniyasigacha o'yinda

harakatchanlik tezlikni saqlashdan iborat. Bugungi davrda Basketboldan musoboqalar o'tkazishda ko'pgina o'ziga hos o'zgarishlar kiritildi, huddi shunday holat o'yin tizimi faoliyatida ham asosiy urg'u himoya ta'sirini aralashtirish va ayrim o'yinchilarni texnik imkoniyatlari, huddi shunday musoboqalashtirish davrlarini tizimlilikini ko'paytirish va ma'muriy o'yinlar sonini ko'paytirishga ta'lluqlidir. Zamonaviy basketbol qoidalariga asosan hujumga o'tish ta'sirini bajarish, to'pni oldingi zonaga o'tkazish vaqti qisqartirildi, bunday o'zgarishlar jamoadan, tezlik, o'yinchini shaxsiy imkoniyatiga hujum tizilmasini qabul qilish va bajarishni talab etadi. Mutaxassislarning tasdiqlashicha musoboqalashtirish faoliyatida natijalilik zaxirasidan biri basketbolchilarni maxsus jismoniy tayyorgarligini muvofiqlashtirish hisoblanib aynan: tezlik-kuchlanish qobiliyatlari, uni ko'rinishining asosi sakrovchanlik – deb tasdiqlaydilar.

O'rganilgan adabiyotlardan biz zamonaviy Basketbol holatiga hos o'yinchilarni o'yin jarayonini rivojlantirishga hos, Basketbol o'yinida keyingi yillar davomida bironta sakrashni amalga oshirish mumkinligiga yo'naltirilgan tavsiyalarni topmadik.

MUHOKAMA

Sport harakatlarini muvaffaqiyati, sportchilarni tashqi qurshab olgan manbalar bilan o'zaro faol holatda bir-biriga ta'siri asosida rivojlantiruvchi kuchini aniqlanishi, huddi shunday uni yo'nalishi va harakat tezligini rivojlanishi tushiniladi.

Turli-tuman sport harakatlarini dinamik (rivojlanishi) tahlili, bir qator tadqiqotchilar tomonidan xulosa chiqarishga imkoniyat yaratish qisqa vaqt ichida tashqi ta'sirni katta kichini ifodalash haqida L.P.Matveev "Yuqori kuchlanish mushaklar qisqarishi degan". Bunday qonuniyatni ifodalashga kun tartibi va mushaklarni ishiga tashqi sharoit ta'sirlari aniq sport harakatlarini bajarishida ifodalanganligi aniqlangan. Bunday sifatlarni ifodalanishi adabiyotlarda "Tezlik-kuchlanish sifatlari"- deb nomlanadi. Tezlik-kuchlanish imkoniyatlarini aniqlashda eng qulay tushuntirishni L.P.Matveev beradi. Uni ifodasida kuchlanish va tezlikni shunday munosabatlarning harakat tavsifini tushunadi, unda yetarli kuch oz vaqtda ifodalanish imkoniyatiga ega.

Sport tayyorgarlik yuzasidan yetakchi nazariyachilarning fikricha V.N.Platonovni ko'rsatishicha, ular tomonidan "tezlik-kuchlanish sifatlari" termini qo'llanilmaydi. Bunday sifatlarni u "portlash kuchi" deb uni qarshilikni yengish imkoniyatlari asosida mushaklarni yuqori tezlikda qisqarishi tushuniladi. V.N. Platonovning keyingi vaqtlardagi ishlarida bu sifatlarni tezlanish kuchlari deb-shunday aniqlik "Tezlanish kuchi -

bu yuqori qisqa vaqtda yuqori ko'rsatkichdagi kuchlanishga erishish uchun nerv-mushak tizimini yo'naltirish imkoniyati" deydi .

Tezlik-kuchlanish tayyorgarligi haqida, ko'pgina mualliflar birinchi navbatda A.Xina kabilar (bir qolganlardan tashqari) mushak qisqarishlarini teskari proportsional kuchini munosabatlarini bog'lovchi va tezligi degan holda bu kuch harakatda ifodalanadi: ya'ni tashqi qarshilik pasayishi bilan harakat tezligi o'sib boradi, ifodalanayotgan mushak kuchi yo'qoladi .

V.V.Boyko tezlik-kuchlanish ta'sirlarida ikkita kuchlilik komponentlarini ajratadi: 1.Kuchlilikni kuchlanish komponenti (dinamik kuch): harakat tezligi qancha ko'p bo'lsa, shuncha dinamik kuch ko'p bo'lib mushaklarni qisqarish tartibiga o'z o'rnini ajratadi.

2. Kuchlilikni tezlik komponenti: Kuchlilikni tezlik komponentini yuqori darajaga ko'tarishda eng zarur mexanizmlardan (ta'sir etuvchi omillardan) biri mushaklarni tezlik bilan qisqartiruvchi hususiyatlarini rivojlanishi, ikkinchisi-mushaklar ishini muvofiqlashtirishni yaxshilash hisoblanadi. Mushaklarni tezlik hususiyatlari ko'proq darajada mushak bezlarida tezlanish va past darajadagi munosabatlarini oldini aniqlash.

Koordinatsiyalash faktorlar orasida, portlash kuchini paydo bo'lishida zaruriy o'rin motor harakat neyronlarni faol mushaklari impulslari belgilanadi, ularni razryad ta'sir boshlanishida tomir urish kuchi, turli motor (harakat) impulslarini (tomir urushlarini) sinxronlash tushuniladi.

Yu.V.Verxotinskiyning yozishicha, tezlik va kuchlanish komponentlari (qismlari) nafaqat kesimga hos kesishishga bog'liq, mushak bezlarini almashish birligi bo'limida inperviyatsiya, ya'ni sig'imni kuchli sig'implashishiga, balkim miya po'sti ostidagi bo'limlarni harakatlantiruvchi holatlariga ham bog'liq.

NATIJA

Basketbolda, qonunga asosan, tezlik-kuchlanish imkoniyatlarini ko'rinishi sakrashda namoyon bo'ladi. Mushaklar faoliyatiga asosan sakrash faoliyati tezlik-kuchlanish mashqlar guruhiga kiradi, unda tizimli harakatlar mavjud bo'lib, itarishni asosiy bo'limida mushaklar kuchlanishi yuqori darajadagi kuchlanish tomon rivojlanadi, bu esa reaktiv-portlash mavjudligini ifodalaydi. Shu munosabat bilan Basketbolchilarda bunday tezlik-kuchlanish imkoniyatlarini ifodalanishi maqsadga muvofiq sakrovchanlik deyish mumkin.

Yu.V.Verxoshanskiy sakrovchanlik ma'nosida insonda itarish jarayonida hosil bo'ladigan u yoki bu kuchlanishga

yo'naltirilgan kuch darajasini rivojlantirish imkoniyatlarini nazarda tutadi.

L.D.Nazarenko sakrovchanlikka navbatdagi tushunchani beradi: bu yuqori darajadagi mushak va iroda kuchalarini konsentratsiyalash (uyg'unlashtirish) imkoniyatlari bo'lib ular juda kam vaqt bo'lishida yuqoriga va tomonlarga bo'lgan masofani bosib o'tishda ifodalanadi.

Yu.M.Portnovning fikricha munosiblikda, sakrovchanlikni ifodalanish hususiyatlari:

- sakarashni tezligi va o'z vaqtidaligi;
- joyidan yoki sakrashni bajarilishi, asosan yuqori yo'nalishda bo'lishi;
- kuchlanish kurashi sharoitida sakrashni ko'p marta takrorlash (seriyali (tizimli) sakrash);
- tayanchsiz holatda o'zining tanasini boshqarish;
- yerga qo'nish tezligi va keyingi harakatga tezlikda tayyorgarlik.

Ma'lumki, sakrovchanlikni sensitiv rivojlanish davri 11-14 va 17-18 yoshigacha mos keladi va bu davrda yuqori rivojlanish natijalariga erishiladi. Lekin, sakrovchanlikni keyingi davrlarda rivojlanishi to'xtatilib qo'yiladi yoki keyingi kech davrlarda yuqori darajada natijalarga erishib bo'lmaydi degan fikrga asos yo'q, aynan yuqori sport muvaffaqiyatlarida bunday holatni izohlab bo'lmaydi.

Sakrovchanlikni rivojlantirishga yo'naltirilgan sport mashqlantirish shunday fikrga undaydiki, ya'ni faqat sakrovchanlikka xos mashqlardan foydalanish faqat itarish tezligini oshirishga yordam beradi, balki kuchlanish va tezlik-kuchlanish holatiga hos mashqlardan foydalanish rivojlanish va tezlik hamda itarish kuchini rivojlantiradi.

Demak, bizningcha isbotlangan: mushaklar kuchini rivojlantirishda ko'pincha mushaklar kuchini suyaklar harakatchanligini rivojlantiruvchi mashqlar bilan kelishganligi va sakrovchanlikni tarbiyalash maqsadida susaytirish bilan olib borish kerakligini tasdiqlaydi.

Musobaqalashtirish sifat parametrlarining (doirasi) kuchlanish va tezlik-kuchlanish yo'nalishiga ta'siri masalasi ochiq qoladi, ular sakrovchanlikda erishilgan darajalarni saqlash va rivojlanishini ta'minlashga qaratilgan. Shunday qilib, sportchilarning eng zarur jismoniy sifatlaridan biri sakrovchanlik hisoblanadi, u o'yinchining turli o'yin vaziyatlarida yuqori sakrash imkoniyatlarini ifodalaydi (sakarashda to'p uloqtirish, shit oldida to'p egallash, tortishuvli uloqtirishlar, raqobatni uloqtirishni berkitish kabilar).

Umumiy sakrovchanlik aniqlanadi, uni asosida sakrashni bajarish imkoniyatlari tushuniladi (yuqoriga, uzunasiga) va maxsus sakrovchanlik-yuqori tezlikda itarish jarayonini

rivojlantirish imkoniyatlari tushuniladi. Sakrovchanlikni tarbiyalashda asosiy bo'lim sifatida itarish orqali tez yugurishni muvofiqlashtirish tushuniladi.

Sakrovchanlikni o'ziga xos hususiyatlari: portlovchi kuch, tezlik va harakat ritmi. Kuchlanishning kattaligi, yuqori qisqa vaqt ichida sakrashda itarishni bajarilishini rivojlantirish haddan tashqari katta bo'lishi kerak. Buni amalga oshirish faqat portlash tavsifida mumkin. Tezlik va kuchlanishning o'zaro bog'liqligi harakatlarning kuchini ifodalashda aniqlanadi. Qisqa va kuchli itarish uchun mushaklarni tezda qisqarishini amalga oshirish kerak, bu jarayon kuchli zo'riqishni talab etadi, shu bilan irodaviy kuchlarni yuqori darajadagi muvofiqlashtirishni talab etadi.

Demak, portlovchi kuch o'zida qisqa vaqt ichida katta hajmdagi imkoniyatlarni ifodalaydi.

Harakat tezligi sakrovchanlikni qismi sifatida nerv markazidagi yuqori darajadagi funktsional egiluvchanlikni ta'minlaydi va shunga asosan tezlikda uyg'onishni tormozlanish (to'xtalish) bilan to'htalishi kuzatiladi.

Demak mushaklarni qisqarishi va bo'shshishi amalga oshiriladi.

Bundan tashqari mushaklar faoliyatini mujassamlashtirish katta ahamiyatga ega-sinergeslar va antogonistlar (o'ziga qabul qiluvchi va qarama-qarshi turuvchilarni) to'g'ri tanlash mushakni chegaralangan faoliyatini va suyaklarni aniq faoliyatini yuzaga keltiradi. Sakrovchanlikni ma'lum darajada ifodalanishi uchun harakatlarni yuqori tezlikda bajarilishiga hos aniq kuchlanish katta ahamiyatga ega. Bunday moslik harakatlarni ritm tezligini ta'minlaydi.

Sakrovchanlikni rivojlanishi uchun asosiy omillardan biri jismoniy va muvofiqlashtirish sifatlarini ko'rinish darajalari hisoblanadi. Ma'lumki mashqlantirishni boshlang'ich bosqichlarida kuchlarni rivojlanish darajasi portlash kuchlarni ko'rsatkichlarni rivojlanishi uchun zarur manba hisoblanadi - bu sakrovchanlikni asosiy komponentlaridan (qismlaridan) biridir.

Tezlik, kuch, chidamlilikni o'ziga hos rivojlanishi, jismoniy mashqlar texnikasini egallashda ma'lum darajada ta'sir qiladi va sport muvoffaqiyatlarini aniqlovchi fundament sifatida xizmat qiladi.

XULOSA

Shulardan kelib chiqqan holda bu sifatlar doimo ma'lum harakatlar tizimida ifodalanadi. Bularni o'ziga hos spetsifik hususiyatlarni aniqlash zarur, uni aniq sport turiga mosligini tasdiqlash kerak.

Mutaxassislar Basketbolda sakrovchanlikni spetsifik hususiyatlarni navbatdagi holatda ajratib beradilar: - itarishni aniq joyini aniqlashdan sakrashni tezligi va o'z vaqtidaligi;



- sakrashni turli yugurish asosida bajarish, turli balandlikka vertikal yo'nalishda asosan bajarish;

- o'zining tanasini boshqara bilish va havoda to'pni olish uchun kurashda raqobatdoshga tegish jarayonida foydali harakatlarni hosil qilish;

- kuchlanish kurashi sharoitida bir qancha sakrashlarni amalga oshirish;

- yerga qo'nish aniqligi va keyingi o'yin harakatlarni to'xtamasdan bajarishga tayyorgarligi.

M.Yu.Skvortsov fikricha basketbolchining o'yin sifati nafaqat poldan kuchlanish bilan itarishishdan bog'liq, balkim, yuqoriga sakrashda qo'llarini yonlariga tegishli, birinchi navbatda balandlikdan bu o'yinchining o'zini texnik, taktik bilimi sifati va ulardan unumli foydalanishga bog'liqdir.

REFERENCES

1. Р.А.Акрамов «Ёш футболчиларни танлаб олиш ва тайёрлаш» Медицина нашриёти. 1989 й.
2. Ш.К.Павлов «Баскетбол» (дарслик) ЎзДЖТИ нашриёти 1990 й.
3. Ш.К.Павлов, Ф.А.Абдурахманов, И.Н.Шелягина «Баскетбол мутахасислиги талабаларининг ўқув-тадқиқот ишлари. Методик тавсиянома». ЎзДЖТИ нашриёти 1991 й.
4. М.П.Шестаков «Баскетбол Тактическая подготовка. Спорт. Академ. Пресс». Москва 2001 й.

ФИШИНГ ВА УНИНГ УСУЛЛАРИ

Умид Жўрабоевич Кенжаев

Ўзбекистон Республикаси Жамоат хавфсизлиги
Университети Магистратураси тингловчиси, подполковник

Айдос Фархадович Жолдасов

Ўзбекистон Республикаси Жамоат хавфсизлиги
Университети Магистратураси тингловчиси, подполковник

АННОТАЦИЯ

Мақолада тажовузкорлар томонидан керакли маълумотларга кириш ёки фойдаланувчининг шахсий компьютерини зарарлаш учун фишингдан фойдаланиш муаммоси ўрганилади. Фишинг муаммоларини ҳисобга олсак, маълумотларнинг йўқолишида нафақат тажовузкорнинг ўзи, балки фойдаланувчининг ўзи ҳам айбдор эканлигини эслатиб ўтмаслик мумкин эмас, чунки у маълумотни ҳимоя қилишнинг барча усуллариغا риоя қилмаган бўлиб чиқади. Шунингдек мақолада фишер томонидан амалга оширилаётган киберхужумлар таҳлил қилинади.

Калит сўзлар: фишинг, киберхужум, фишинг усуллари, ахборот хавфсизлиги, интернет, кибермайдон.

ABSTRACT

The article explores the problem of phishing using hackers to gain access to the necessary information or damage the user's personal computer. Given the problems of phishing, it goes without saying that not only the attacker is to blame for the loss of data, but also the user, since it turns out that he did not follow all data protection methods. The article also analyzes cyber attacks carried out by phishers.

Keywords: phishing, cyberattack, phishing methods, information security, internet, cyberspace.

КИРИШ

Биринчи фишинг хужумлари ўтган асрнинг охирида пайдо бўлган ва ҳозирда, Google маълумотларига кўра, ҳар йили дунёда 12,4 миллионга яқин фойдаланувчи фишинг қурбонига айланади.

Кредит карта маълумотларига кириш имконини берувчи AOL ҳисобларининг ўғирланиши тўлов

процессорлари ва уларнинг фойдаланувчилари ҳам заиф эканлигини кўрсатди. Маълум бўлган биринчи уриниш 2001 йил июнь ойида электрон e-gold тўлов тизимига қилинган ҳужум бўлса, иккинчиси 11 сентябрь ҳужумларидан кўп ўтмай содир бўлган эди.[1]

Бу биринчи уринишлар фақат тажриба, имкониятлар синови эди. 2004 йилда эса фишинг компаниялар учун энг катта хавфга айланди ва ўшандан бери у доимий равишда ривожланиб, ўз салоҳиятини ошириб келмоқда. [2]

Анъанавий фишинг усуллари аста-секин ўтмишга айланиб бораётган бўлса-да, бу турдаги фирибгарлик ҳали ҳам жисмоний шахслар ва компаниялар учун жиддий хавф туғдиради.

АДАБИЁТЛАР ТАҲЛИЛИ ВА МЕТОДОЛОГИЯ

Фишинг (фишинг, яъни инглиз тилидаги балиқ овлаш сўзидан олинган бўлиб) - Интернетдаги фирибгарликнинг бир тури, унинг мақсади фойдаланувчи идентификация маълумотларини (банк карталари, ҳисоблар учун логин ва пароллар) олишдир.

Кўпинча фишинг - бу таниқли брендлар, банклар, тўлов тизимлари, почта хизматлари, ижтимоий тармоқлар номидан хатлар ва билдиришномаларни оммавий юбориш. Бундай хатлар, қоида тариқасида, логотип, хабар ва ташқи томондан ҳақиқийдан фарқ қилмайдиган сайтга тўғридан-тўғри ҳаволани ўз ичига олади. Ҳаволани босиш орқали сиз "хизмат" веб-сайтига ўтишингиз ва турли баҳоналар билан тегишли шаклларга махфий маълумотларни киритишингиз керак. Натижада фирибгарлар фойдаланувчи ҳисоблари ва банк ҳисобларига кириш ҳуқуқига эга бўладилар.

Фишинг 1996 йилда Usenet тармоғида alt.online-service.America-Online янгиликлар гуруҳида яратилган. Фишерлар ҳақида биринчи эслатма AOL медиа компанияси билан боғлиқ бўлиб, фирибгарлар ўзларини AOL ходимлари сифатида кўрсатиб, тезкор хабар алмашиш дастурлари орқали фойдаланувчилар билан боғланишган ва компания ходимлари номидан ҳисоб паролларини сўрашган. Ҳисобга кириш ҳуқуқига эга бўлгач, у спам юбориш учун ишлатилган.

2000-йилларнинг бошида фишинг тўлов тизимларига тарқалди ва 2006 йилда MySpace ижтимоий тармоғи фойдаланувчилари фишинг ҳужумига учради, бунинг натижасида рўйхатга олиш маълумотлари ўғирланди.

Фишинг ҳужумлари ҳам жисмоний, ҳам алоҳида компанияларни нишонга олиши мумкин. Фирибгарлар томонидан жисмоний шахсларга уюштирилган

хужумларнинг мақсади, қоида тариқасида, банк хизматлари, тўлов тизимлари, турли провайдерлар, ижтимоий тармоқлар ёки почта хизматлари фойдаланувчиларининг логинлари, пароллари ва ҳисоб рақамларига кириш ҳуқуқига эга бўлишдир. Бундан ташқари, фишинг хужумининг мақсади курбоннинг компьютерига зарарли дастурларни ўрнатиш бўлиши мумкин.

Ҳамма фишерлар ўзлари кириш ҳуқуқига эга бўлган ҳисобларни пулга ўткази олмайдди. Ҳисоб-китобларни нақд қилиш амалий нуқтаи назардан қийин жараён дидир. Қолаверса, нақд пул берган шахсни қўлга олиш ва жиноий гуруҳни жавобгарликка тортиш осонроқ. Шунинг учун, махфий маълумотларни олган баъзи фишерлар уни бошқа фирибгарларга ҳисоб варақлардан пул олишнинг яхши ўрнатилган схемаларидан фойдаланган ҳолда сотишади.

Фишинг хужумлари компанияларга қаратилган ҳолларда, кибержиноятчиларнинг мақсади баъзи бир ходимнинг ҳисоб маълумотларини олиш ва кейин компанияга хужумни кенгайтиришдир.

Фишингнинг асосий усуллари қуйидагилардан иборат:

Ижтимоий муҳандислик усули. Машҳур компанияларнинг вакиллари сифатида ўзини тутган фишерлар кўпинча олувчиларга ҳар қандай сабабга кўра шахсий маълумотларни зудлик билан ўтказишлари ёки янгилашлари кераклиги ҳақида хабар беришади. Бундай талаб маълумотларнинг йўқолиши, тизимнинг бузилиши ёки бошқа сабабларга кўра юзага келади. Инсон ҳар доим у учун муҳим воқеаларга муносабат билдиради. Фишинг ташкилотчилари фойдаланувчини огоҳлантириб, унинг дарҳол реакциясини кўзғатишга ҳаракат қилади. Мисол учун, "ҳисобингизга киришни тиклаш учун ..." сарлавҳали электрон почта эътиборни жалб қилиш ва одамни батафсил маълумот олиш учун ҳаволага киришга мажбур қилиш учун ҳисобланади.

Алдаш билан фишинг усули. Бу фишинг хужумининг энг кенг тарқалган тури. Ушбу усул ёрдамида тузилган хабарлар билан фирибгарлар бир неча соат ичида миллионлаб электрон почта манзилларига спам юбориши мумкин. Бундай ҳолда, фишер ташкилот номидан сохта электрон почта хабарини юбориб, ҳаволага риоя қилишни ва ҳисоб маълумотларини текширишни сўрайди.

Шахсий маълумотларни ўғирлаш учун ҳақиқий сайт доменига имкон қадар ўхшаш доменда жойлаштирилган махсус фишинг сайтлари яратилади. Бунинг учун фишерлар кичик матбаа хатолари ёки субдоменилари бўлган URL манзилларидан фойдаланиши мумкин. Фишинг сайти шунга ўхшаш дизайнда яратилган ва унга кирган фойдаланувчида шубҳа уйғотмаслиги керак.

Шуни таъкидлаш керакки, алдамчи фишинг фишерлар ишининг энг анъанавий усули ва шу билан бирга хужумлар ташкилотчилари учун энг кам хавфсиз ҳисобланади, шунинг учун сўнги йилларда у аста-секин ўтмишга айланиб бормоқда.

“Гарпун фишинг” усули. "Гарпун" фишинг объектлари кенг фойдаланувчилар гуруҳлари эмас, балки аниқ одамлардир. Кўпинча, бу усул компаниянинг ҳимоясини енгиб ўтиш ва унга мақсадли хужум қилиш учун биринчи қадамдир. Бундай ҳолларда хужумчилар ижтимоий тармоқлар ва бошқа хизматлардан фойдаланган ҳолда ўз қурбонларини ўрганадилар ва шу тариқа хабарларни мослаштирадилар ва ишончлироқ ҳаракат қилишади.

"Кит овлаш" усули. Топ-менеджерлар ва бошқа муҳим шахсларнинг махфий маълумотларини овлаш "кит ови" деб аталади. Бундай ҳолда, фишерлар ҳисоб маълумотларини ўғирлаш учун тўғри вақт ва воситаларни топиш учун мақсадли қурбоннинг шахсий хусусиятларини аниқлашга кўп вақт сарфлашади.

Вирусларни юбориш усули. Шахс маълумотларни ўғирлашдан ташқари, фирибгарлар жисмоний шахсларга ёки шахслар гуруҳига зарар етказишни ҳам мақсад қилган. Фишинг электрон почтасидаги ҳавола босилганда, компьютерга зарарли вирусни юклаб олиш мумкин: кейлоггер, троян ёки жосуслик дастури.

Фарминг (деҳқончилик) усули. Бу фишингнинг янги тури. Ушбу усулдан фойдаланган ҳолда, фишерлар шахсий маълумотларни хат ва ҳавола орқали эмас, балки тўғридан-тўғри расмий веб-сайтда оладилар. Фармерлар DNS-сервердаги расмий сайтнинг рақамли манзилени сохта сайт манзилига ўзгартирадилар ва бунинг натижасида беҳабар фойдаланувчи сохта сайтга йўналтирилади. Бундай фишинг анъанавий фишингга қараганда хавфлироқдир, чунки алмаштиришни кўришнинг иложи йўқ. Ebay аукциони, PayPal тўлов тизими ва таниқли жаҳон банклари аллақачон бундай хужумлардан азият чекмоқда.

Вишинг усули. Вишинг - маълумот олиш учун телефон алоқасидан фойдаланадиган фишинг усулидир. Хабарнома хатида "муаммо пайдо бўлган"ни ҳал қилиш учун қайта қўнғироқ қилиш учун телефон рақами кўрсатилган бўлади. Кейин, суҳбат давомида оператор ёки жавоб бериш машинаси фойдаланувчидан муаммони ҳал қилиш учун идентификация маълумотларини номлашни сўрайди.

Барча киберхужумларнинг 91 фоизи фишинг электрон почта хабарлари бўлса, киберхужумларнинг 70 фоизи фишинг ва хакерлик комбинациясидан фойдаланади.[3]

Умуман фишинг ҳақида 2011-2012-йиллардан бери бутун дунёда жиддий гапирилмоқда, бу ахборот хавфсизлиги компанияларининг оммавий ҳисоботларида акс эттирилган. [4]

Фишингдан қандай ҳимояланиш керак ? Бу соҳадаги ишларнинг бошланганига ҳали кўп вақт бўлгани йўқ.

2004-йил 26-январда АҚШ Федерал Савдо Комиссияси фишингга гумон қилинган шахсга қарши биринчи судга мурожаат қилди. Калифорниялик ўсмир судланувчига AOL сайтига ўхшаш веб-саҳифа яратиш ва кредит карта маълумотларини ўғирлаш айби қўйилган. Бошқа давлатлар ҳам шунга эргашиб, фишерларни қидириб, ҳибсга олишни бошладилар. Компаниялар ҳам фишингга қарши курашда қатнашмоқда. 2005 йил 31 март куни Microsoft АҚШнинг Ғарбий округ судига "Жон Доу"ни пароллар ва махфий маълумотларни олишда айблаб, 117 та даъво киритди. 2005 йил март ойида Microsoft ва Австралия ҳукумати ўртасида ҳуқуқни муҳофаза қилиш органлари ходимларини турли кибержиноятларга, жумладан, фишингга қарши курашишга ўргатиш бўйича ҳамкорлик бошланди.[5]

Фишинг усулини қўллаш орқали содир этилган жиноятларга жавобгарлик асосан Ўзбекистон Республикаси Жиноят кодексининг 168-моддаси (фирибгарлик) 2-қисми ва 169-моддаси (ўғирлик) 3-қисмларида белгилаб ўтилган. Бундан ташқари Жиноят кодексига ХХ¹ боби “Ахборот технологиялари соҳасидаги жиноятлар”га бағишланган.[6]

Ушбу турдаги жиноятларга белгиланган жавобгарлик турларини хорижий давлатлар кодекслари мисолида таҳлил қиладиган бўлсак, масалан Хитой Халқ Республикаси Жиноят кодексининг 287-моддасида “Компьютер техникасидан фойдаланган ҳолда ўзга маблағларни пора бериш ёки мақсадсиз фойдаланиш учун фирибгарлик йўли билан талон-тарож қилиш ёхуд эгаллаб олганлик ҳаракатлари учун жавобгарлик белгиланган. Компьютер техникаларидан фойдаланиб содир этилган шу каби жиноятлар учун жавобгарликни ушбу кодекснинг 285 ва 286-моддаларида кўриш мумкин. [7]

Австралия Жиноят кодексининг 10.7 боби “Компьютер жиноятчилиги” деб номланиб, боб ўз ичига компьютер тизимида рухсатсиз кириш, ундан маълумотларни ўғирлаш, модификация қилиш, алоқани қасдан бузиш, маълумотларга зарар етказиш каби ҳаракатлар учун жиноий жавобгарлик белгиланган. [8]

Россия Федерациясининг Жиноят кодекси 272-моддаси “Компьютер ахборотларидан қонунга хилоф равишда фойдаланиш” ва 273-моддаларида “Зарарли келтирувчи

компьютер дастурларини яратиш, ишлатиш ёки тарқатиш”га жавобгарлик белгиланган. [9]

Бу каби жинойй ҳаракатлар (кибержиноят) учун жавобгарлик Германия ва Люксембург давлатлари қонунчилигида кўришимиз мумкин.[10]

Юқоридагилардан келиб чиққан ҳолда бизнинг фикримизча, сўнгги пайтларда фуқароларнинг пластик карталари ҳисобларидан пул маблағлари ўғрилиқ ва фирибгарлик йўли билан, хусусан тадқиқот доирасида ўрганаётган фишинг усулида содир этиш кўпайганини кузатиш мумкин. Бинобарин мазкур жинойй хатти-ҳаракатлар ахборот технологиялари билан узвий боғлиқ бўлиб, бу қилмишни ХХ¹ бобда, яъни Ахборот технологиялари соҳасидаги жиноятлар қаторида қайд этилмаганлиги, балки бу қилмиш учун жавобгарлик Жинойт кодексимизнинг Х бобига, яъни “Ўзгалар мулкани талон-тарож қилиш” номли бобига муружаат қилишга тўғри келмоқда.

Шу муносабат билан бу каби жинойтларни алоҳида бобда қайд этиш орқали тергов бўлинмаларини бу йўналишга эътиборини янада қаратган бўламиз, сабаби ҳозирда бизга маълумки бу каби жинойтларни тергов қилиш бўйича терговчи ва суриштирувчиларда Ахборот технологиялари соҳасида кўникмалар етарлича шакилланмаган, тергов ва суриштирув тармоқларида мазкур жинойтларни тергов қилиш бўлинмаларини ташкил этиш, уларни илғор хорижий тажрибалар асосида малакаларини ошириб бориш муҳим деб ҳисоблаймиз.

Юқоридагилардан келиб чиқиб мутахассислар, биринчи навбатда, хизмат фойдаланувчиларига фишингни мустақил равишда таниб олишни ўрганишни маслаҳат беришади.

Ҳисоб қайдномасини ёки шунга ўхшаш ҳар қандай сўровни “тасдиқлаш” сўралган электрон хатга жавобан экспертлар фойдаланувчиларга унинг ҳақиқийлигини текшириш учун хабар юборилган компания билан боғланишни маслаҳат беради. Шунингдек, ҳар қандай гиперҳаволалар ўрнига ташкилотингизнинг URL манзилини манзиллар қаторига ўзингиз киритишингизни тавсия қилади.

Деярли барча ҳақиқий хизмат хабарларида фишерлар учун мавжуд бўлмаган баъзи маълумотлар мавжуд, масалан, исм ёки ҳисоб рақамининг охири рақамларини эслатиб ўтиш. Шу билан бирга, шахсий маълумотларга эга бўлмаган ҳар қандай хатлар шубҳа туғдириши керак.

Шуни ҳам унутмаслик керакки, фишинг сайтлари қалқиб чиқувчи ойналар орқасида яшириниши мумкин. Улар мақсадли реклама бўлиши мумкин. Вақти-вақти билан

фойдаланувчи ўзининг электрон почта манзиллини "кириш" устунида кўради ва фақат пастки устунга паролни киритиш сўралади. Форумлар ва ижтимоий тармоқлардаги шарҳларда фишинг сайтига ҳаволани кўриш имконияти мавжуд. Ҳаволани сизга ҳисоби бузилган дўстингиз ёки танишингиз ҳам юбориши мумкин. Агар хат ёки ҳавола сизда шубҳа уйғоца, унга эргашмаслик яхшироқдир.

ХУЛОСА

Хулоса шуки, киберхужумлар узоқ вақтдан бери ҳаётимизнинг бир қисми бўлиб келган. Фирибгарликдан ҳимоя қилиш молиявий, электрон тижорат ва бошқа хизматларни ривожлантирувчи корпорациялар ва стартаплар учун глобал вазифадир. Аммо фойдаланувчилар тажовузкорнинг илгагига тушиб қолмаслик учун оддий қадамларни унутмасликлари керак.

REFERENCES

- 1.GP4.3 — Growth and Fraud — Case #3 — Phishing (англ.) (30 декабрь 2005). Дата обращения: 21 ноябрь 2008.
2. Kate Stoodley. In 2005, Organized Crime Will Back Phishers (англ.) (недоступная ссылка) (23 декабрь 2004). Дата обращения: 21 ноябрь 2008. Архивировано 31 января 2011 года.
- 3.<https://stealthmail.com/ru/statistics>;
- 4.https://www.cisco.com/c/dam/global/ru_ru/downloads/broch/ironport_targeted_phishing.pdf;
5. <https://topuch.ru/prezentaciya-na-temu-fishing/index.html>;
6. Ўзбекистон Республикаси Жиноят кодекси 1994 йил 22 сентябрь
7. Хитой Халқ Республикаси Жиноят кодекси
8. Австралия Жиноят кодекси
9. Россия Федерацияси Жиноят кодекси
10. <https://ru.m/wikipedia.org>.

ГЛОБАЛЛАШУВ ВА АХБОРОТЛАШГАН ЖАМИЯТДА ИНСОН АЛОҚАДОРЛИГИНИГ ИСТИҚБОЛЛАРИ

Ғофур Бобоназарович Холмўминов

Тошкент вилояти Чирчиқ давлат педагогика институти ўқитувчиси
kholmuminovgofur@gmail.com.

Гуласал Бахрамовна Саминжонова

Тошкент вилояти Чирчиқ давлат педагогика институти талабаси

АННОТАТСИЯ

XXI аср алгоритмлаштириш, ахборотлаштириш ва тезкор ривожланиш асридир. Ҳозирги вақтда ишлаб чиқаришнинг ривожланишини ахборотсиз тасаввур қилиб бўлмайди. Ахборот майдони жамият ҳаётига жиддий таъсир кўрсатмоқда. Шунинг учун ахборот инмонлар ўртасидаги алоқалар, сиёсий жараёнлар, жамиятни бошқариш, илмий тадқиқотларни, таълим-тарбия ишларини ташкил қилиш, тарғибот-ташвиқот ишларида устивор ғояга айланади.

Шу сабабдан инсонларнинг ахборот ва интернетдан тўғри ва оқилана фойдаланиш бугунги кунда ўта долзарб ҳисобланади.

Калит сўзлар: ахборот, технология, медиатизатсия, демократия, техника, мафкур, ғоя, ахборот уруши, онги, интернет, авторитет.

ABSTRACT

The 21st century is a century of algorithms, information and rapid development. At present, it is impossible to imagine the development of production without information. The information space has a significant impact on society. Therefore, information becomes a priority in the relations between faiths, political processes, community management, the organization of scientific research, education, advocacy.

For this reason, the philosophical and methodological analysis of the correct and rational use of information and the Internet by young people is very relevant today.

Keywords: information, technology, mediation, democracy, technology, ideology, idea, information warfare, consciousness, internet, authority.

КИРИШ

Бугун мамлакатимизда демократик ислохотларни янада чуқурлаштириш ва фуқаролик жамиятини ривожлантириш ғоясининг асосий йўналишларидан бирини инсоннинг ахборот олиш, ахборотни ва ўз шахсий фикрини тарқатиш ҳуқуқи ва эркинлигини таъминлаш ташкил этмоқда. Бундан кўриниб турибдики, “бугун биз яшаётган глобаллашув ва тобора кучайиб бораётган рақобат асрида фақат чуқур ислохотлар ва модернизатсия йўлидан тинимсиз ва қатъият билан ривожланиб бориш натижасида ўз олдимизга қўйган истиқболли мақсадларга – таракқий топган, фаровон яшаётган демократик давлатлар қаторига кириш, халқимиз учун муносиб ҳаёт даражасини таъминлашга эриша оламиз”

Маълумки, XX асрда пайдо ахборот ҳақидаги қарашларнинг ривожланиши компьютерлаштириш, ахборотлаштириш, ахборотлашган жамият, инноватсион технологиялар каби концепсияларнинг шаклланишига олиб келди. Авваламбор, ахборотлаштириш соҳаси ҳамда автоматлаштириш усуллари ривожланиши ижтимоий ҳаётнинг турли соҳалари компьютерлашувига, шунингдек ахборотлаштириш жараёнларининг шиддат билан ривожланишига олиб келмоқда.

XXI аср дунё халқларининг ижтимоий, иқтисодий, сиёсий ҳаётда, шунингдек, табиатда юз бераётган глобал ўзгаришлар бугунги жамиятни "Ахборотлашган жамият" деб аташга асос бўлмоқда. Хўш ахборотлашган жамият нима? Бу саволга ўзбек тилида нашр этилган адабиётларда: "Ахборотлашган жамият - ижтимоий-иқтисодий ривожланиш, энг аввало, ахборотни ишлаб чиқариш, унга "ишлов бериш", сақлаш ва жамият аъзоларига етказиш билан боғлиқ бўладиган жамият", "ахборотлашган жамият, ижтимоий-иқтисодий йўналишда меҳнат қилувчиларнинг, фан ва маданият вакиллари ахборот, айниқса, унинг олий шакли бўлмиш, дунёвий билимлар мажмуини шакллантириш, яратиш, сақлаш, қайта ишлаш ва халқаро бозорда сотишни амалга ошириш билан машғул бўлган жамиятдир", "Ахборотлашган жамият - кўпчилик ишловчиларнинг ахборот, айниқса, унинг олий шакли бўлмиш билимларни ишлаб чиқариш, сақлаш, қайта ишлаш ва сотишни амалга ошириш билан боғлиқ бўлган жамиятдир".

АДАБИЁТЛАР ТАҲЛИЛИ ВА МЕТОДОЛОГИЯ

Ахборотлашган жамиятни ижтимоий феномен тарзда тушунтириб бериш масалалари П.Дракер, Ж.Гелбрейт, Д.Белл, А.Тоффлер, М. Кастелс, У.Ростоу, П.Дракер,



Ж.Гелбрейт, Ф.Уебстер, И.Масуда каби олимларнинг асарларида муфассал баён килинган. «Ахборотлашган жамият» атамаси дастлаб Японияда вужудга келган. Япон файласуф олими Ю.Хаяши 1969 йилда Япония ҳукуматига "Япония ахборотлашган жамият бардамлиги сиёсатида чизгилар", 1971 йили "Ахборотлашган жамият режаси" каби тадқиқотларни тақдим этди. 1971 йилдан бошлаб мазкур тушунча илмий жамоатчилик томонидан кенг қўлланила бошлади. Демак, ахборотлашган жамият тушунчасини биринчи бўлиб фанга Токио технологик университетининг профессори Ю.Хаяши киритган. Унинг фикрича, моддий маҳсулот эмас, ахборотлашув маҳсулоти жамиятнинг шакллантирувчи ва ривожлантирувчи кучига айланади.

Жамиятни ахборотлаштириш жараёни бир-бири билан боғлиқ бўлган уч қисмдан таркиб топади: медиатизация (лот.медиатус - воситачи) - ахборот тўплаш, сақлаш ва тарқатиш воситаларини такомиллаштириш жараёни; компьютерлаштириш - ахборот излаш ва унга ишлов бериш воситаларини такомиллаштириш жараёни; интеллектуализация - ахборот яратиш ва уни идрок этиш қобилиятини ривожлантириш, яъни жамиятнинг интеллектуал салоҳиятини ошириш, шу жумладан, сунъий интеллектдан фойдаланиш жараёни. Умуман олганда, жамиятни ахборотлаштиришни замонавий ахборот-техника воситалари ёрдамида ижтимоий тузилма ва жараёнларни такомиллаштириш деб талқин қилиш лозим.

Ахборотлаштириш ижтимоий интеллектуализация жараёнлари билан уйғун ҳолда бўлиши керак. Зотан, бу шахс ва у яшаётган ахборот муҳитининг ижодий салоҳиятини ошириш имконини беради.

Ахборотлашган жамият олдинги жамиятлардан моддий омиллар билан эмас, балки маънавий омиллар - билим ва ахборот биринчи ўринда туриши билан тубдан фарқ қилади. Ахборот ва билим олиш, уларга ишлов бериш ҳамда уларни сақлаш ва етказиш жараёнида жамият аъзоларининг аксарияти банд бўлади. Яна шуни таъкидлаш мумкинки, "замонавий илмий тафаккур оламга муаммоли конструктив муносабат доирасида шаклланди ва ривожланмоқда". Ахборотлашган жамиятда ахборот тайёрлаш моддий ишлаб чиқаришни сиқиб чиқармайди, балки унинг негизида шаклланиб, бу соҳа ривожига туртки бўлади. БМТ Бош Ассамблеясининг 2006 йилдаги бутун жаҳон ахборот жамияти йили деб эълон қилиниши ҳам ҳозирги кунда жамият ахборотлашувининг аҳамияти ортиб бораётганлигидан далолат беради.

Ҳозирги даврда дунёдаги барча давлатларнинг ахборотлашган жамият томон интилиши кузатишмоқда. Глобаллашув туфайли одамлар бир лаҳзада ўзини



қизиктирадиган ахборотни дарҳол олиш, унта эгалик қилиш имкониятига эга. Ушбу жараён мазмуни тўғрисида И.А.Каримов: "Бугунги кунда замонавий ахборот майдонидаги ҳаракатлар шу қадар тизимли, шу қадар тезкорки, энди илгаридек, ҳа, бу воқеа биздан жуда олисда юз берибди, унинг бизга алоқаси йўқ, деб бепарво қараб бўлмайди. Ана шундай кайфиятга берилган халқ ёки миллат тараққиётдан юз йиллар орада қолиб кетиши ҳеч гап эмас", - деган эди. Хулоса тарзида шуни айтиш мумкинки, ахборот арабча "хабар" сўзидан олинган бўлиб, "дарак", "маълумот", "овоза", деган маъноларни англатади. Билимлардаги трансформатсия жараёнининг механизми, диалектикага кўра билимлар тизимидаги трансформатсия жараёни ривожланишга олиб борадиган шундай диалектик инкорки, унда объект, тизим ўз асосларини сақлаган ҳолда сифат жиҳатдан ўзгаради, бир тизимдан иккинчи тизимга ўтиш содир бўлади.

Шу тариқа бугунги кунда ахборот деганда бирор кимса, нарса ёки ҳодиса ҳақида дарак, маълумот бериш, билдириш, уни муайян воситалар орқали етказиш ёки овоза қилиш тушунилади. АКТни ривожлантириш ва унинг натижаларидан мамлакат ҳаётининг барча соҳаларида унумли фойдаланиш учун Ўзбекистон Республикаси Президентининг 2017 йил 30 июн куни «Республикада ахборот технологиялари соҳасини ривожлантириш учун шарт-шароитларни тубдан яхшилаш чоратадбирлари тўғрисида» Фармони эълон қилинди.

Бундан кўзланган мақсад - мамлакатимизда АКТ учун халқаро стандартларга мувофиқ дастурий маҳсулотлар ишлаб чиқаришни ривожлантириш, маҳаллий ишлаб чиқарувчилар томонидан сифатли ва рақобатдош дастурий маҳсулотлар ишлаб чиқаришни кенгайтиришни рағбатлантиришни кучайтириш, АКТ маҳсулотлапри экспортини кенгайтириш, маҳаллий ва хорижий инвестицияларни жалб этишни рағбатлантиришни ташкил этишдан иборатдир. Оммавий ахборот воситалари энг асосий, қудратли ва таъсирчан мафкура воситасидир. Чунки оммавий ахборот воситалари омманинг ўзига хос тарбиячиси, муҳим тадбирларнинг ташкилотчиси, долзарб муаммоларни ҳал қилишнинг таъсирчан қуроли бўлиб хизмат қилади.

Айнан оммавий ахборот воситалари орқали миллий кадриятларимиз ва умуминсоний кадриятлар, миллий ғоя ва демократик тамойиллар тарғибташвиқ қилинади. Оммавий ахборот воситалари доимо демократия ва сўз эркинлигининг ўзига хос ўлчови, кўрсаткичи бўлиб келган. Эркин ва мустақил оммавий ахборот воситалари демократик тараққётни рағбатлантиради ва мустаҳкамлайди. Оммавий ахборот воситалари орқали миллий истиқлол ғоясини сингдиришнинг

яна бир муҳим жиҳати мавжуд. Бу жиҳат - ахборот террорига, мафкуравий таҳдидларга муносиб жавоб бериш, маънавий-мафкуравий жиҳатдан халқимизни тобе этишга интилишларнинг пайини кесиш ва ўзбекистон фуқароларида мафкуравий иммунитетни шакллантириш билан боғлиқ Оммавий ахборот воситаларининг таъсир кучини курсатадиган шундай бир гап бор "ҳар қандай пуч ғоя, уйдирма ҳафтасига уч мартадан турт йил давомида такрорланса - "ҳақиқат" тайёр булади, одамлар унга чиппачин ишонадилар". Охириги пайтларда информатсион ҳуружларнинг тез-тез уюштирилаётгани аслида урушга муносабатнинг узгарганлигидан, қуролнинг янги тури кашф қилинганидан дарак беради. Бу қурол - ахборотдир. Бундай қурол ёрдамида олиб бориладиган информатсион урушларда инсоннинг онги ва қалби нишонга олинади. Гарчи у дайди ўқ сингари инсонни жисмонан йўқ қила олмаса-да, унинг кўпорувчилик кучи, келтирадиган талофотлари ҳар қандай оммавий қирғин қуролиниқидан кам эмас. Чунки бу қурол ёрдамида онга берилган зарбалар кишини адаштиради, уни уз манфаатларига зид ҳаракат қилишга ундайди ва демақ инсонни бошқариш, унинг устидан ҳукмронлик қилиш имконини беради. Аслида, ахборот мақсадга эришишнинг энг арзон воситаси ҳам саналади. Ҳақиқатан ҳам, информатсион ҳуружлар уюштириш учун у қадап кўп меҳнат, у қадап кўп ҳаракат, у қадап кўп ҳаражат талаб этилмайди. Гарчи бундай мафкуравий экспансия отишмалар ва қон тукишларни келтириб чиқармаса-да, миллий узликни англашни заифлаштириш эвазига таназзулга олиб келади. Замонавий ОАВ, телевидение, компьютер, Интернет, уяли телефон ва бошқа воситалар, инсонлар, айниқса, ёшларнинг миллийлиги, тафаккури ва дунёқарашини ўзгартириб юбормоқда. Тараққий қилган мамлакатларнинг мазкур воситалар ёрдамида жаҳон халқлари онги, дунёқарашини ва турмуш тарзини бир қолипга солиш ҳамда унга ўзлари шакллантираётган «оммавий маданият»ни сингдириши бош стратегик сиёсатга айлантираётганлигида яққол намоён бўлмоқда. Интернет бугунги ахборот маконининг муҳим бўғинига айланди.

МУҲОКАМА ВА НАТИЖАЛАР

Ҳозирда интернетдан нафақат компьютер тармоғи, балки космик алоқа йўлдошлари, радиосигнал, кабел телевидениеси, телефон, уяли алоқа орқали ҳам фойдаланиш мумкин. Интернет кишилар ҳаётининг ажралмас қисмига айланиб бормоқда. Бугунги кунда 2 миллиард ортиқроқ киши у ёки бу даражада ундан фойдаланиши ҳам мазкур фикрларнинг тўғрилигини тасдиқлайди. 50 миллионлик



аудиторияга эришиб, оммалашиб учун радиога 38 йил, телевидениега 13 йил, кабел телевидениега 10 йил керак бўлгани ҳолда, бу босқични интернет 5 йилда босиб ўтди. Интернет одамлар онги ва ҳиссиётларига, тафаккур тарзига, ҳуқуқ-атворларига таъсир кўрсатишда катта имкониятларга эга. Интернетнинг бугунги кундаги ривожига ғоявий таъсир ўтказишнинг миқёси ва кўламининг кескин даражада ўсишига олиб келди. Интернет бугунги ахборот маконининг муҳим бўлишига айланди. Интернет кишилар ҳаётининг ажралмас қисмига айланиб бораётганини кўйидаги рақамлардан билиб олиш мумкин: 2000 йилдан 2012 йил охирига қадар дунёда интернетдан фойдаланувчилар сони 9,6 баробарга ошиб, 2,4 миллиард кишига эди, мобил алоқа абонентлари сони эса 13,4 баробарга ошиб, 6,7 миллиардни ташкил эди. Интернетдан фойдаланувчиларнинг 44,8 % (1,1 млрд. киши) Осиё, 21,6 % (519 млн. киши) Европа, 11,4 % (274 млн. киши) Шимолий Америка қитъаларига тўғри келади. Жаҳон веб-аудиториясининг 45 %ини 25 ёшгача бўлган шахслар ташкил этади. Мазкур ўсмирларнинг 68 % ҳар куни кимгадир СМС-хабар жўнатади, 51 % ижтимоий тармоқларга киради, 30 % электрон почтадан фойдаланади. Айни вақтда виртуал оламда 600 млн.га яқин интернет сайтлар мавжуд бўлиб, ҳар ойда ўртача 201,4 трлн. видеоролик кўриб чиқилади, ҳар куни 144 млрд. Электрон мактуб жўнатилади.

ХУЛОСА

Хулоса қилиб айтганда, ахборот маданиятини шакллантириш масаласи жамият ривожига билан бевосита боғлиқ бўлганлиги сабабли у мамлакат миқёсида ижтимоий аҳамиятга молик масаладир. Шу сабабли ахборотлашган жамият шаклланиши шароитида ахборотлаштириш жараёнининг барча соҳага оид жиҳатларини ўрганиш алоҳида аҳамият касб этмоқда. Ҳозирги пайтда миллат ва давлатнинг энг муҳим ресурсларидан бири инсонларнинг ақлий салоҳияти ва билим даражаси ҳисобланади. Ижтимоий тараққиёт, аввал тасаввур этиб келинганидек, юқори турмуш даражасига эришган ёки замонавий техника ишлаб чиқаришни йўлга қўйган мамлакатлар эмас, балки таълим ва тарбиянинг янада юқори даражасини таъминлашга эришган мамлакатлар

REFERENCES

1. Karimov I.A. Demokratik islohotlarni yanada chuqurlashtirish va fuqarolik jamiyatini shakllantirish- mamlakatimiz taraqqiyotining asosiy mezonidir. Tom -19.- T.:O‘zbekiston, 2011, - 114 bet

2. Shermuxamedova N. Sotsialno- filosofskie aspekty formirovaniya stilya nauchnogo i ego metodologicheskoe enachenie. Dis...d-ra filos.nauk. –T.200, - S.170
3. Yoqubova M. Axborot texnologiyalarining falsafiy asoslari./ Uslubiy qo‘llanma.- T.:Star Poligraf, 2008, -24 bet
4. Ismayilov, A. Z. Xolmo_minov, G_.B. (2020). O_zbekiston Respublikasida huquqiy davlat barpo etishning tarixiy-nazariy ildizlari. Proceedings of Global Technovation- An International Multidisciplinary Conference. Hosted from Samsun, Turkey 31 October 2020. 93-96 betlar.
5. Ziyadillaevich, I.A., & Bobonazarovich, G.K. (2020). THE ORIGIN OF THE STATE AND THE IMPLEMENTATION OF LEGAL STATEHOOD IDEAS ON THE TERRITORY OF UZBEKISTAN. EPRA International Journal of Multidisciplinary Research, 6(10), 520-524.
6. Xolmo_minov G_. October 2020 Ta‘lim tizimida metodlar va innovatsion texnologiyalardan foydalanish samaradorligi. "Science and Education" Scientific Journal . 472-475 – betlar.
7. Hojiyev R.B., Xolmo`minov G.B., Sharipov M.L. (2020) Raising a harmoniously developed generation is a priority of democratic reforms in uzbekistan. European Journal of Research and Reflection in Educational Sciences Vol. 8 No. 5, Part II ISSN 2056-5852.
8. Xolmo_minov G. Buyuk faylasuflar qarashlarida “bilim” va “e’tiqod” tushunchalarining differentsiatsiyasi. Academic research in educational sciences volume 2 | issue 3 | 2021 issn: 2181-1385 scientific journal impact factor (sjif) 2021: 5.723 doi: 10.24411/2181-1385-2021-004



ТАЪЛИМНИ ТАШКИЛ ЭТИШ ТАМОЙИЛЛАРИ МАЗМУНИ

А. Каримжонов

Педагогика фанлари номзоди.

Тошкент вилояти Чирчиқ давлат педагогика институти доценти.

Г. Каримова

Тошкент вилояти Чирчиқ давлат педагогика институти талабаси.

АННОТАЦИЯ

Мақолада таълимни ташкил этиш тамойиллари мазмуни тўғрисида фикр юритилган.

Калит сўзлар: таълим, тамойил, ташкил этиш, мазмун, асос, омил.

КИРИШ

“Янги Ўзбекистоннинг тараққиёт стратегияси”нинг таълим сифатига эришиш йўналишини амалга оширишга қаратилган Ўзбекистон Республикаси Президентининг 2022 йил 11 майдаги ПФ-134-сонли Фармони билан тасдиқланган “2022-2026 йилларда халқ таълимини ривожлантириш бўйича Миллий дастур”да таълим тизимининг барча босқичлари қаторида бошланғич таълимни сифатли амалга ошириш ва унинг замонавий талаблар асосидага самарадорлигига эришиш вазифаси қўйилган. Жумладан, бошланғич таълимда янги авлод дарсликлари ва ўқув ресурсларини яратиш ҳамда амалга киритиш алоҳида таъкидланган. Шу жиҳатдан бошланғич таълимда таълим жараёнини ташкил қилиш тамойиллари муаммосини тадқиқ этиш долзарб бўлиб турибди. Бу ўринда эътиборингизни ана шу масаланинг таълимни ташкил этиш тамойиллари *мазмуни* таҳлиliga тортамыз.

АДАБИЁТЛАР ТАҲЛИЛИ ВА МЕТОДОЛОГИЯ

“Тамойил” (лотинча “принцип”) атамаси “асос”, “омил” ва “биринчи” маъноларини англатади. Атама сифатида қуйидагиларни билдиради:

- 1) назария, таълимот ва фан кабиларнинг қонун-қоидаси;
- 2) киши оғишмай амал қиладиган қоида, нуқтаи назар, қараш ва маслак.

Шу жиҳатдан таълимни ташкил этиш тамойиллари мазмуни деганда бу *жараёнда амалга ошириладиган асослар ва негизлар назарда тутилади*. Бизнинг ёндашувимизга кўра, таълимни ташкил этишнинг энг муҳим тамойиллари асосларига таяниш

мақсадга мувофиқ бўлади. Бу борада бизнинг ёндашувимиз қуйидагича:

Мақсадлилиқ тамойили. Таълимни ташкил этишда мақсадлилиқ тамойили бирламчи ҳисобланади. Унга кўра, ташкил этиладиган таълим жараёни аниқ мақсадга йўналтирилиши керак. Мисол учун, Ўзбекистон Республикаси “Таълим тўғрисида”ги Қонунида ва таълимга оид бир қатор меъерий-ҳуқуқий ҳужжатларда таълимни ташкил этишда *инсонпарварлик* мақсади устувор қўйилган. Инсонпарварлик мақсадининг негизида таълим билан барча болаларни қамраб олиш ва уларни саводхон шахслар сифатида вояга етказиш мазмуни мавжуд.

Шу сабабли педагогик илмий-тадқиқотларда таълим жараёнини ташкил этишда мақсадлилиқ тамойилига алоҳида эътибор қаратилади. Чех педагог мутафаккири Ян Амос Коменский (XVII аср) “Буюк дидактика” асарида “Мақсадлилиқ – таълим жараёнини ташкил этишнинг пойдеворидир” – деб кўрсатган эди. Айнан мана шу ёндашувдан бошлаб, таълим жараёнини ташкил этишда мақсадлилиқ илмий характерда тушунила бошланди ва натижада бу тушунча тамойилга айланди. Таълимни ташкил этишнинг мақсадлилиқ тамойили қуйидагиларни қамраб олади:

- а) шахсга билим беришни ташкил этиш;
- б) жамиятни шахсни саводхон қилишга йўналтириш;
- в) шахснинг ўзлаштирганларини холис баҳолаш ва уни фаолиятга йўналтириш.

Шу сабабли таълим жараёнини ташкил этишнинг мақсадлилиқ тамойили таълимнинг самарадорлигини белгиловчи бош омил ҳисобланади. Мазкур тамойил илмий ва меъерий-ҳуқуқий ҳужжатларда тенг равишда таълимни ташкил этишни асосий талабларидан бири сифатида кўрсатилади. Буларнинг барчаси таълим жараёнини ташкил этишнинг мақсадлилиқ тамойилини бўлажак ўқитувчилар томонидан олий педагогик таълим жараёнида ўзлаштиришни тақозо этади.

Таълим бериш тамойили. Унга кўра, мақсадли ташкил этилган таълим жараёнида асосий эътибор шахсга таълим беришга йўналтирилади. Чунки бу тамойил негизида қуйидагилар қамраб олинганлигини таъкидлаб ўтиш жоиз:

- а) шахсга энг керакли билимлар мажмуини бериш;
- б) шахснинг ижтимоий онгини билимлар воситасида шакллантириш ва ривожлантириш;
- в) шахснинг ўзлаштирган ўз билимларини амалий фойдалана олиш кўникмасини таркиб топтириш.

Эътибор берилса, таълим тамойили ана шу вазифалар ва омилларга таянган ҳолда таълим жараёнини амалга оширишда таянч ҳисобланади ва унинг самарадорлик кўламини белгилайди. Шу сабабли педагогик адабиётларда таълим тамойили “таълим олувчиларга билим бериш, уларда кўникма ҳамда малакаларни шакллантириш” деб таърифланган.

Таълим жараёнини ташкил этишнинг таълим бериш тамойили бўйича барча педагогик илмий тадқиқотлар ва амалий тажрибаларда ўзига хос ёндашувлар, тавсиялар ҳамда йўналтиришлар бериб ўтилган. Бундан мақсад таълим бериш тамойилининг мазмунини чуқур ўзлаштириш ва унга асосан таълим фаолиятида натижага эришишдир. Чунки таълим бериш тамойили негизида шахсни маданийлаштириш, уни ижтимоийлаштириш ва айнан таълим воситасида шахс иқтидорини рўёбга чиқариш мазмунлари мавжуд. Таълим жараёнини ташкил қилишда таълим бериш тамойилига қатъий асосланиш ва унинг мазмунини чуқур ўзлаштириш давлат таълим стандартлари ҳамда малака талабларида белгилаб қўйилган. Шу сабабли олий педагогик таълим жараёнида бўлажак бошланғич синф ўқитувчилари таълим бериш тамойилининг мазмуни, асослари, мақсад-муддаолари ва талабларини чуқур ўзлаштириши тақозо этилади.

Тайёрлаш тамойили. Унга кўра, таълимни ташкил қилиш мақсади ва уни амалга ошириш бўйича таълим тамойилига асосан бу жараёнга махсус тайёргарлик кўриш амалга оширилади. Шу жиҳатдан таълимни ташкил этишга тайёрлаш тамойилининг негизлари қуйидагилардан иборат:

- а) таълимнинг илмий асосида ташкил этилиши;
- б) таълимнинг методологик асосларга эга бўлиши;
- в) таълимнинг амалий самарадорлик кўрсаткичлари белгиланиши.

Эътибор берилса, тайёрлаш тамойили таълим жараёнининг мақсади ва уни амалга ошириш тамойили учун йўналтирувчи асос вазифасини бажаради. Таълимни ташкил қилишни тайёрлаш тамойили кўп ҳолларда мавзуларни белгилаш, ўқув материалларини аниқлаш, уларни ўқитишнинг механизмларини ишлаб чиқиш ва таълим самарадорлигига эришиш кўрсаткичларини аниқлаштиришга асосланади. Бу тамойил бутун дунё мамлакатлари бошланғич таълим босқичида энг муҳим омиллардан ҳисобланади. Чунки бошланғич таълимни ташкил қилишда амалга оширилган тайёргарлик жараёни мазкур босқичнинг мазмунини белгиловчи асослардан биридир. Мисол учун, мамлакатимизда ҳар янги ўқув йилидан олдин тайёрлаш тамойилига асосан бошланғич таълим дарсликлари, ўқув жиҳозлари, ўқитиш воситалари ва технологиялари бўйича

умуий ўрта таълим мактабларига Республика таълим маркази томонидан тавсия тақдим этиб борилади. Бунинг натижасида ҳар бир янги ўқув йилида бошланғич таълимнинг самарадорлигига эришиш имкониятига эга бўлинади. Шу сабабли олий педагогик таълим жараёнида бўлажак бошланғич синф ўқитувчиларининг таълим жараёнини ташкил қилишнинг тайёрлаш тамойили бўйича кўникмасини юксак даражада шакллантириш тақозо этилади.

ХУЛОСА

Диққат қилинса, таълимни ташкил этиш тамойилларининг мақсадлилиқ, таълим бериш ва тайёрлаш каби энг муҳим тамойиллари мазкур жараённинг мазмунини белгилайди. Шу сабабли ушбу тамойиллар бўлажак бошланғич синф ўқитувчилари томонидан аудитория машғулотида назарий ўзлаштирилиши ва ҳафталик амалиёт даврида улар синовдан ўтказилиши мақсадга мувофиқ бўлади. Негаки, таълимни ташкил қилишнинг бу тамойиллари назарий ва амалий жиҳатдан уйғунлик хусусиятларига эга.

Кези келганда таъкидлаш лозимки, олий педагогик таълим жараёнида “таълимни ташкил этиш тамойиллари” номли амалий тўғараклар фаолиятини йўлга қўйиш кутилган самарани беради. Бундай амалий тугураклар бўлажак бошланғич синф ўқитувчиларининг бўш вақтларини мазмунли ташкил этишда ҳам муҳим аҳамиятга эга ва айни пайтда уларнинг касбий компетенцияларини мақсадли шакллантириш имкониятларини беради.

REFERENCES

1. Ўзбекистон Республикаси Президентининг 2022 йил 11 майдаги ПФ-134-сонли “2022-2026 йилларда халқ таълимини ривожлантириш бўйича Миллий дастурни тасдиқлаш тўғрисида”ги Фармони.// [www. ziyounet.uz](http://www.ziyounet.uz)
2. Ҳасанбоев Ж. ва бошқ. Педагогика фанидан изоҳли луғат. – Т.: “Фан ва технология”. 2009. -447 б.
3. Жабборова, О. М., Умарова, З. А. (2021). БОЛАЛАР ПЕДАГОГИКАСИ МАЗМУНИ ВА УНИ КЛАСТЕР УСУЛИДА ЎҚИТИШ. Academic research in educational sciences, CSPI conference 1, 59-62.
4. Мардонов, Ш. Қ., Жабборова, О. М (2021). БЎЛАЖАК БОШЛАНҒИЧ СИНФ ЎҚИТУВЧИЛАРИНИ ТАЙЁРЛАШДА ЎҚИТИШНИНГ ИННОВАЦИОН КЛАСТЕР УСУЛИ. Academic research in educational sciences, CSPI conference 1, 142-145.
5. Жабборова, О. М. (2021). БОШЛАНҒИЧ ТАЪЛИМДА КЛАСТЕР УСУЛИДАН ФОЙДАЛАНИШНИНГ



МЕХАНИЗМЛАРИ. Academic research in educational sciences, CSPI conference 1, 63-67.

6. Жабборова, О. М., Умарова, З. А. (2021). БОШЛАНҒИЧ СИНФЛАРДА ИНГЛИЗ ТИЛИНИ ЎҚИТИШНИНГ КЛАСТЕР УСУЛИ. Academic research in educational sciences, CSPI conference 1, 68-71.

7. Мардонов, Ш. Қ., Жабборова, О. М (2021). ОЛИЙ БОШЛАНҒИЧ ТАЪЛИМ ЖАРАЁНИДА ЧЕТ ТИЛЛАРНИ ЎҚИТИШНИНГ ИННОВАЦИОН ЁНДАШУВЛАРИ. Academic research in educational sciences, CSPI conference 1, 119-121.

8. Жабборова, О. М. (2021). ЎҚИТИШНИНГ КРЕДИТ-МОДУЛЬ ТИЗИМИДА ЎҚУВ ФАНЛАРИНИ ТАНЛАШ ТАМОЙИЛЛАРИ. ACADEMIC RESEARCH IN EDUCATIONAL SCIENCES, 2(6), 1095-1099.

9. Жабборова, О. М. (2021). БОШЛАНҒИЧ ТАЪЛИМДА МАСОФАВИЙ ЎҚИТИШНИНГ ЭЛЕКТРОН-МОДУЛЛИ УСУЛЛАРИ. ACADEMIC RESEARCH IN EDUCATIONAL SCIENCES, 2(5), 1294-1299.

10. Жабборова, О., Ташпулатова, Д. (2021). Бошланғич синф ўқитувчиларининг малака талаблари. Экономика i sotsium, 5(84).

11. Каримжонов, А., Жабборова, О. (2021). Ян Амос Коменскийнинг таълим-тарбияга оид қарашлари. Экономика i sotsium, 5(84).

12. Жабборова, О. М., Ахмедова, Н. Ш. (2021). Бошланғич синф ўқувчиларини миллий ғоя асосида тарбиялаш омиллари. Экономика i sotsium, 4(83).

13. Jabborova, O. M. (2021). Systems for The Development of Primary Education in The Process of Higher Pedagogical Education. The American Journal of Social Science and Education Innovations, 3(04), 449-453.

14. Jabborova, O. M., & Mardonov, Sh. Q. (2021). Ta'lim jarayoniga innovatsiyalarni tatbiq qilishning tashkiliy-pedagogik jihatlari. Xalq ta'limi jurnali, 2.

15. Жабборова, О. М. (2021). Мураккаб шароитларда бўлажак тасвирий санъат ўқитувчиларини касбий тайёрлаш. Экономика i sotsium, 4(83).

16. Жабборова, О. М. (2021). Бошланғич таълимда интеграциялаш масалалари. Academic research in educational sciences, 2(4), 702-706.

17. Жабборова, О. М., Бахтиёрова, С. Э. (2021). Бошланғич таълим йўналишида хорижий тилларни ўқитишнинг янгича ёндашувлар тизими. Academic research in educational sciences, 2(3), 1040-1045.

18. Жабборова, О. М., Ташпулатова, Д. М. (2021). Ўзбекистон янги мафкурасининг педагогик талқини. Academic research in educational sciences, 2(3), 584-589.

19. Жабборова, О. М., Ташпулатова, Д. М. (2021). Бошланғич синф ўқитувчиларига қўйиладиган талаблар. Academic research in educational sciences, 2(2).
20. Жабборова, О. М., Чимпулатова, Ч. Д. (2021). Бошланғич таълимда Тарбия фанининг кластер усулида ўқитилиши. Academic research in educational sciences, 2(1).
21. Жабборова, О. М., Умарова, З. А. (2021). “Тарбия” фанини кластер усулида ўқитишда педагогик конфликтларни бартараф этиш. Academic research in educational sciences, 2(1).
22. Jabborova, O.M., Umarova, Z. A. (2021). Pedagogical conflicts in primary school students-as an important social-pedagogical problem. European Journal of Molecular & Clinical Medicine, 7(2), 516-523.



QO‘L TO‘PICHILARNI MASHG‘ULOT YUKLAMALARINI NAZORAT QILISH USHLUBLARI

Dilnoza Davronbekovna Egamberganova

Urganch davlat universiteti o‘qituvchi

ANNOTATSIYA

Ushbu maqolada qo‘l to‘pichilarni mashq qilish davomida yuklamalarni nazorat qilishni pedagogik asoslash, tibbiy – biologik, biomexanik, bioximik psixologik va boshqa nazorat qilish haqida ma‘lumotlar keltirilgan.

Kalit so‘zlar: Yuklama, xajm, shiddat, mashg‘ulot, nazorat.

ABSTRACT

This article provides information on pedagogical use of pedagogical controls, medical and biomechanical, biotechnical, bioxological and other control during the exercise of handball players.

Keywords: Loading, size, violence, training, control.

KIRISH

Har qanday mamlakatning ertangi kuni, kelajak taraqqiyoti birinchi galda o‘z xalqining, yoshlarining jismoniy va ma‘naviy kamoloti bilan o‘lchanadi. Hozirda davlatlar o‘rtasidagi o‘zaro musobaqa, kuch-qudratini namoyon etish bellashuvi, asosan ikki yo‘nalishda- sport va jismoniy tarbiya hamda aql-zakovat, ya‘ni intellektual faoliyat sohasida ustuvor ahamiyat kasb etmoqda. Respublikamizda jismoniy tarbiya va sportga xukumatimiz tomonidan katta e‘tibor berilmoqda, bunga misol qilib qabul qilingan qaror va farmoyishlarni ko‘rsatib o‘tishimiz mumkin. Mamlakatimiz sportchilarini jahon arenalarida erishayotgan natijalari va muvoffaqiyatlari xukumatimiz e‘tiborini qozonish deyishimiz mumkin. Boshqa sport turlari singari qo‘l to‘pi sport turiga xam respublikamizda katta e‘tibor berilib, istiqbolli sport turlari qatoriga kiritilgan. Zamonaviy qo‘l to‘pichilarni tayyorlash – bu keng qirrali mashaqqatli mehnat talab qiluvchi va ma‘suliyatli ish bo‘lib, chuqur ilmiy izlanishlar olib borishni talab etadi. Shuningdek mashq qilish davomida yuklamalarni nazorat qilishni pedagogik asoslash, tibbiy – biologik, biomexanik, bioximik, psixologik va boshqa nazorat qilish zarur bo‘ladi.

Hozirgi kunda qo‘l to‘pichilarni mashg‘ulot davomida yuklamalarni nazorat qilish va boshqarishning pedagogik asoslari mavzusida bir qancha ilmiy maqolalar va ilmiy-tadqiqot ishlari

olib borilgan. Sportni shiddat bilan rivojlanishida ushbu mavzuda ilmiy ishlar yetarli emasligi mavzuni yanada kengroq ko'rib chiqishni talab etadi. Shunday ekan bularning hammasi qo'l to'pichilarni sport tayyorgarlik darajasini pasayishiga olib keladi va iqtisodiy xarajatlarni ko'paytirib, sportda yuqori natijalarga erishishni va qo'l to'pi mashg'ulot davomida yuklamalarni nazorat qilish va boshqarishni susayishiga olib keladi.

Mashg'ulot jarayonini boshqarishda mashg'ulot yuklamalarini nazorat qilish va tahlil etish katta ahamiyatga ega.

Mashg'ulot jarayonini boshqarish uchta bosqichni o'z ichiga oladi:

- boshqarish ob'ekti va ob'ekt shakllanadigan tashqi muhit to'g'risida axborot yig'ish;

- olingan ma'lumotlarni tahlil qilish;

- qaror qabul qilish va rejalashtirish.

ADABIYOTLAR TAHLILI VA METODOLOGIYA

Zamonaviy qo'l to'pi murabbiyi mashg'ulot yuklamasi darajasini muntazam tahlil qilib borishi va musobaqa faoliyati ko'rsatkichlari bilan uni taqqoslab turishi lozim. Shu orqali yuklamaning qanday turi sportchi texnikasini takomillashtirishga katta ta'sir ko'rsatadi, yuklama hajmi yetarlichami, har xil yuklama turlarining hajmi va yo'nalishi o'rtasidagi nisbat optimal qanchalik ekanligi aniqlanadi.

M.A. Godik (1980) tomonidan ishlab chiqilgan mashg'ulot yuklamalarining tasnifiga muvofiq yuklamalarni nazorat qilish hamda tahlil etish uchun quyidagi tavsiflarning son qiymatlarini aniqlash zarur:

- ixtisoslashganlik, ya'ni ushbu mashg'ulot vositasining musobaqa mashqi bilan o'xshashlik darajasi;

- u yoki bu harakat sifatini rivojlantirishga qaratilgan mashqlarning ta'sir etish yo'nalishi;

- mashg'ulot samarasi hajmiga ta'sir etuvchi koordinatsion murakkablik;

- mashqning sportchi organizmiga ta'sir etishining son darajasi sifatidagi hajmi.

Ushbu tavsiflarni sport kurashiga taalluqli holda ko'rib chiqamiz.

Yuklamaning ixtisoslashganligi. Qo'l to'pi mashg'ulotlarida bajariladigan hamma mashqlar qo'l to'pichining ixtisoslashgan maxsus mashqlari, texnika va taktikani takomillashtirish mashqlari, sherik bilan har - hil mashqlar, musobaqalardagi mahoratni takomillashtirish mashqlari hamda ixtisoslashmagan mashqlarga bo'linadi. Mashg'ulotni rejalashtirishda ixtisoslashgan va ixtisoslashmagan mashqlar

nisbatini hisobga olish zarur. Ko'p sonli ixtisoslashmagan mashqlarni rejalashtirish o'smir qo'l to'pichilarning har tomonlama tayyorgarligiga yordam beradi. Ixtisoslashgan mashqlar ulushi sportchining ko'p yillik mashg'ulotlari jarayonida asta-sekin oshib boradi.

Ixtisoslashgan va ixtisoslashmagan yuklamalar sonining murabbiy tomonidan doimo qayd qilib borilishi mashg'ulot jarayonini maqsadli tashkil etishga yordam beradi.

Yuklama yo'nalishi. Ma'lumki, sport kurashida musobaqa faoliyatining o'ziga xos xususiyati tezkorlik-kuch tayyorgarligi va maxsus chidamlilikka katta talablar qo'yishi bilan tavsiflanadi. Shuning uchun mashg'ulot yuklamalari qo'l to'pichining shu harakat sifatlarini tarbiyalashga qaratilishi lozim. Mashg'ulotlarda yuklamani to'rtta guruhga bo'lish qabul qilingan: anaerob-alaktat (tezkorlik-kuch); anaerob-glikolitik (tezkorlik chidamliligi); aralash; aerob (umumiy chidamlilik yuklamasi).

NATIJALAR

Mashg'ulot jarayonida turli yo'nalishdagi mashqlarni bajarish ketma-ketligini hisobga olib borish zarur. Mashg'ulotda mashqlarni quyidagi ketma-ketlikda bajarish oqilona yo'l hisoblanadi: (2-jadval)

- avval alaktat-anaerob (tezkor-kuch), so'ngra anaerob-gliko-litik mashqlar (tezkorlik chidamliligiga qaratilgan mashqlar);

- avval alaktat-anaerob, so'ngra aerob mashqlar (umumiy chidamlilikka qaratilgan mashqlar);

- avval anaerob-glikolitik (kichik hajmda), so'ngra aerob mashqlar.

Murabbiy amaliy faoliyatda mashg'ulot jarayoni yo'nalishini quyidagi tavsiflar: davomiylik va shiddat, mashqlar o'rtasidagi dam olish oraliqlari va xususiyati, takrorlashlar soni va bajarilayotgan mashqning koordinasion murakkabligi bo'yicha o'zi baholay olishi lozim.

Murabbiy, mashg'ulotlarda yuklamani qayd qilayotib, uni yuklamalar tasnifi bilan taqqoslashi zarur (2-jadval).

Mashqlar yo'nalishini yurak qisqarish sur'ati (YuQS) bo'yicha nazorat qilib borish mumkin. Maksimal shiddatda va kichik hajmda bajariladigan mashqlar, oddatda, tezkorlik-kuch sifatlarining rivojlanishiga ta'sir etadi.

Huddi shunday, lekin katta hajmdagi mashqlar yoki katta shiddat bilan 30-120 s. atrofida bajariladigan mashqlar tezkorlik chidamliligiga ta'sir ko'rsatadi. Ularni bajarish paytida YuQS 160-190 *zarb/daq* gacha etadi. Uzoq vaqt davom etadigan kam shiddatli mashqlar umumiy chidamlilikning takomillashishiga ta'sir etadi, YuQS- 130-160 *zarb/daq*.

Mashqlarni mashg'ulot yo'nalishi bo'yicha guruhlarga taqsimlashda yuklama tarkibining ahamiyati

Yuklama tarkibi				
Yuklama yo'nalishi	Mashqlar davomiyligi	Mashqlar shiddati	Dam olish vaqti	Takrorlashlar soni
Anaerob-alaktat (tezkorlik-kuch)	6 s. gacha	Maksimal	Mashqlar o'r-tasida 1-2 daq seriyalar orasida 3-5 daq.	Bitta seriyada 6-7 takrorlash, 5-6 seriya
Anaerob-Gliko litik (tezkorlik chidamliligi)	Bir martalik ishda 0,3-3 daq.	Submaksimal	-	-
	Takroriy ishda 0,3-2 daq.	Submaksimal yoki katta	3-10 daq	3-6
Aerob-anaerob (hara-kat sifat-larining hamma turi)	02 daq	Katta	Mashqlar o'r-tasida 0,2-0,5 daq., seriyalar orasida 3 daq gacha	Seriyada 2-4 takrorlash, 5-6 seriya
	05,-1,5 daq.	Katta	Mashqlar o'r-tasida 0,5-1,5 daq, seri-lar orasida 6 daq gacha	Bir martalik takroriy ish-da 10 va undan or-tiq 2-4 seriyada 5-6 takrorlash
	3-10 daq.	Katta	Cheklanmagan, to'liq tikla-nishgacha	2-6
	30 daq.	Sustdan maksimal gacha	-	-
Aerob (umumiy chidamlilik)	1-3 daq	sust	0,5-1,5 daq.	Takroriy ish-da 10 va undan or-tiq, 2-8 seriyada 5-8
	3-10 daq	sust	Cheklanmagan, kayfiyatiga qarab takro-riy ish	6-8
	30 daq. va ortiq	O'zgaruvchan ishda kichik-dan kattagacha	-	-
Anabolik (kuch va chi-damlilik)	1,5-2 daq.	Kattadan submaksimal gacha	1,5-2 daq.	5-6 mashqdan iborat seriya, 3-4 marta takrorlanadi
	oxirgi nafasgacha	Katta	3-4 daq.	4-6

Mashqlarning YuQS bo'yicha yo'nalishini qayd qilishda ularning ketma-ketligini hisobga olish lozim. Bu ketma-ketlik mashg'ulot boshidagi xuddi shu mashq bilan solishtirganda, uning

yakunida YuQS ning nisbatan 20-30%ga oshishiga imkon beradi. Birinchi holda yuklama umumiy chidamlilikning, ikkinchi holda tezkorlik chidamliligining rivojlanishiga ta'sir ko'rsatadi.

Yuklamaning koordinasion murakkabligi. Bu tavsif mashg'ulot yuklamalarini kamida ikkita: oddiy (raqib qarshiligsiz, kam tezlikda va h.k.) va murakkab (musobaqa sharoitlariga yaqinlashtirilgan holda) guruhlarga taqsimlashni nazarda tutadi. Mashg'ulotlarda oddiy va murakkab texnik harakatlarni nazorat qilib borish zarur.

Oddiy texnik harakatlarga dast ko'tarishlar, siltab ko'tarishlar, ushlab olishlar, ushlab olishlardan chiqib ketish, oddiy hujum harakatalari kiradi (HH, ya'ni hujum darhol usul tarkibidan boshlanadi).

Murakkab texnik harakatlarga murakkab hujum harakatlari (MHH, ya'ni taktik tayyorgarlik usullari bilan hujum harakatlari va usullar kombinasiyalarini qo'llab hujum qilish), himoyalaniqlar, qarshi harakatlar, harakatlar bog'lanishlari kiradi.

Qo'l to'pi bo'yicha bo'yicha yirik musobaqalarning tahlili shuni aniqlashga imkon beradiki, MHH ni tez-tez qo'llab turadigan qo'l to'pichilar katta muvaffaqiyatlarga erishar ekan. Demak, mashg'ulotlarda murakkab texnik harakatlarni rejalashtirish qo'l to'pichining jismoniy imkoniyatlarini oshirishga yordam beradi.

Yuklama hajmi. Yuklama hajmi deganda sportchi bajarayotgan mashqlarning uning organizmiga ta'sir etish darajasi (maksimal, katta, o'rta, kichik) tushuniladi. Yuklama hajmi, odatda, hajm va shiddat ko'rsatkichlari bilan aniqlanadi.

Qo'l to'pichilar mashg'ulotida yuklama hajmini nazorat qilayotib, quyidagilarni qayd etish zarur: mashg'ulot va musobaqa faoliyatiga sarflangan vaqt (soatlar, kunlar, haftalar, oylar), mashg'ulotlar soni (sikllar, bosqichlar, davrlar).

Mashg'ulotdagi yuklama hajmini aniqlash uchun mashqdan keyin YuQS ning o'rtacha hisobi topiladi, so'ngra jadvaldan shiddat qiymati topiladi, uni shu mashqni bajarish vaqtiga ko'paytiriladi. Yuklama hajmini mashg'ulotning ta'sir etish yo'nalishi bo'yicha qayd etish maqsadga muvofiqdir.

Mashg'ulot dasturini tuzuvchi murabbiy sportchi tomonidan bajarilgan ishlar to'g'risida aniq hamda ishonchli ma'lumotga ega bo'lishi lozim, murabbiy uning tayyorgarligidagi ijobiy hamda salbiy tomonlarni bila turib, mashg'ulot jarayonini maqsadga muvofiq holda amalga oshirishi mumkin.

Mashg'ulot yuklamasining kattaligini aniqlash uchun mashqdan keyin o'rtacha YuQS o'lchanadi, so'ngra jadvaldan shiddatning qiymati topilib, u mazkur mashqni bajarish uchun sarflangan vaqtga

ko'paytiriladi. Yuklama kattaligini, imkon bo'lsa, mashg'ulot ta'sirining yo'nalishi bo'yicha qayd etish kerak.

Misol tariqasida qo'l to'pichilarning mashg'ulotlaridan birining yuklamasi kattaligini aniqlaymiz (4-jadval)

Qo'l to'pichilar mashg'ulotini tahminiy tuzilishi

4-jadval

№	Mazmuni	Bajarish Vaqti	1 daqiqa YuQS	Shiddat ballarda	Shiddat zonalari
1.	Badan qizdirish mashqlari	15	132	4	I
2.	To'p uzatishlarni takomillashtirish	10	144	6	I
3.	Aldamchi harakatlarni takomillashtirish	10	156	8	II
4.	Hujumda tez yorib o'tishni takomillashtirish	5	174	14	II
5	Qarshi hujum harakatlarini takomillashtirish	10	138	5	I
6.	Ikki tamonlama o'quv o'yini	6	186	21	III
7.	Qo'l to'pichining tezkorlik qobiliyatini mustahkamlash uchun maxsus mashqlar	4	126	3	I

Shunday qilib, bizning mashg'ulotimizda umumiy ish muddati 60 daqiqani tashkil etadi. Har bir mashq uchun biz YuQS ning o'rtacha ko'rsatkichini va sarflanadigan vaqtni aniqlaymiz. Jadval asosida biz mashg'ulot shiddati ballini bilib olamiz. Masalan, badan qizdirish mashqlari YuQS 132 zarba bo'lgani holda 15 daq. davom etgan, bu 5-jadvalga ko'ra 4 ballga teng. Endi, formulaga asosan, yuklama kattaligini aniqlaymiz, bunda mashqni bajarish uchun sarflangan vaqt uning shiddati balliga ko'paytiriladi.

Qo'l to'pi mashg'ulot yuklamasi umumiy kattaligini aniqlash

5-jadval

№	Mazmuni	1 vaqti va shiddati ballarda	Yuklama yuklamasi kattaligi.
1	Badan qizdirish mashqlari	15x4	60
2.	To'p uzatishlarni takomillashtirish	10x6	60
3.	Aldamchi harakatlarni takomillashtirish	10x8	80

4.	Hujumda tez yorib o'tishni takomillashtirish	15x14	70
5.	Qarshi hujum harakatlarini takomillashtirish	10x5	50
6.	Ikki tamonlama o'quv o'yini	6x21	126
7.	Qo'l to'pichining tezkorlik qobiliyatini mustahkamlash uchun maxsus mashqlar	4x3	12
8.	Jami	-	458

Mazkur mashg'ulot yuklamasini sportchi organizmiga ta'sirning yo'nalishiga qarab ham aniqlash mumkin. Odatda, ishning shiddati vaqtini uch zonada hisoblash mumkin:

I - asosan aerob YuQS –140-150: II zona - aralash-aerob-anaerob YuQS – 156-180 va III zona – anaerob YuQS-186 va undan baland (6-jadval).

Shunday qilib, birinchi zonada bajarilgan ishning umumiy vaqti 39 daq. yoki umumiy vaqtning 65%ini, yuklama kattaligi esa 182 shartli birlikni tashkil etdi. Ikkinchi zonada ish vaqti 15 daq ga yoki umumiy vaqtning 25% ga, yuklama kattaligi esa 150 shartli birlikka teng bo'ldi. Uchinchi zonada sportchi 6 daq. yoki umumiy vaqtning 10% ida ish bajardi, yuklama kattaligi esa 126 shartli birlikni tashkil qildi.

Mashg'ulot yuklamalarini 3 zonaga taqsimlash

6-jadval

No	Mazmuni	Bajari-lish vaqti	1 daq. da YuQS	Mashg'ulot yuklamasi kattaligi	Bajari-layotgan ish zonasi
1.	Badan qizdirish mashqlari	15	132	60	Birinchi
2.	To'p uzatishlarni takomillashtirish	10	144	60	Birinchi
3.	Aldamchi harakatlarni takomillashtirish	10	156	80	Ikkinchi
4.	Hujumda tez yorib o'tishni takomillashtirish	5	174	70	Ikkinchi
5.	Qarshi hujum harakatlarini takomillashtirish	10	138	50	Birinchi
6.	Ikki tamonlama o'quv o'yini	6	186	126	Uchinchi
7.	Qo'l to'pichining tezkorlik qobiliyatini mustahkamlash uchun maxsus mashqlar	4	126	12	Birinchi

Mashg'ulot yuklamasini bunday tahlil qilish mikro-mezo, makrosiklda bajarilgan ish kattaligini aniqlashga imkon beradi.

Urganch Davlat universitetining qo‘l to‘pi bilan shug‘ullanuvchi sportchi qizlarda tadqiqotdan oldin yuklamalar shiddatini tasniflash

(Tadqiqot boshida)

№	Ismi, sharifi	Yu.K.S.						Mashg‘ulot jarayonidagi shiddat zonasi
		Mashgu lotdan oldin		Mashgu lot dan keyin		Tiklanish 40 daqiqa		
		10’’	1’	10’’	1’	10’’	1’	
1	Egamberganova Dilnoza	19	114	25	150	20	120	Ikkinchi
2	Ro‘zimatova Ozoda	19	114	28	168	22	132	Ikkinchi
3	Karimova Munira	18	108	27	162	22	132	Ikkinchi
4	Iskandarova Nazokat	17	102	25	150	20	120	Ikkinchi
5	Nazarova Go‘zal	20	120	27	162	23	138	Ikkinchi
6	Egamova Shoxida	20	120	28	168	23	138	Ikkinchi
7	Bekchanova Maqsuda	19	104	25	150	22	132	Ikkinchi
8	Sadullaeva Gulnoza	18	108	27	162	23	138	Ikkinchi
9	Raximova Umida	20	120	28	168	23	138	Ikkinchi
10	Aminova Saboxat	17	102	23	138	22	132	Ikkinchi

XULOSA

Xulosa va takliflar. Zamonaviy qo‘l to‘pi murabbiyi mashg‘ulot yuklamasi darajasini muntazam tahlil qilib borishi va musobaqa faoliyati ko‘rsatkichlari bilan uni taqqoslab turishi lozim. Shu orqali yuklamaning qanday turi sportchi texnikasini takomillashtirishga katta ta‘sir ko‘rsatadi, yuklama hajmi etarlichami, har xil yuklama turlarining hajmi va yo‘nalishi o‘rtasidagi nisbat optimal qanchalik ekanligi aniqlanadi.

Mashg‘ulot jarayonida turli yo‘nalishdagi mashqlarni bajarish ketma-ketligini hisobga olib borish zarur. Mashg‘ulotda mashqlarni quyidagi ketma-ketlikda bajarish oqilona yo‘l hisoblanadi:

- avval alaktat-anaerob (tezkor-kuch), so‘ngra anaerob-glikolitik mashqlar (tezkorlik chidamliligiga qaratilgan mashqlar);

- avval alaktat-anaerob, so‘ngra aerob mashqlar (umumiy chidamlilikka qaratilgan mashqlar);

Murabbiy amaliy faoliyatda mashg‘ulot jarayoni yo‘nalishini quyidagi tavsiflar: davomiylik va shiddat, mashqlar o‘rtasidagi dam olish oraliqlari va xususiyati, takrorlashlar soni va bajarilayotgan mashqning koordinasion murakkabligi bo‘yicha o‘zi baholay olishi lozim.



Murabbiy, mashg‘ulotlarda yuklamani qayd qilayotib, uni yuklamalar tasnifi bilan taqqoslashi zarur

Qo‘l to‘pi bo‘yicha yirik musobaqalarning tahlili shuni aniqlashga imkon beradiki, mahsus hujum harakatlarini tez-tez qo‘llab turadigan qo‘l to‘pichilar katta muvaffaqiyatlarga erishar ekan. Demak, mashg‘ulotlarda murakkab texnik harakatlarni rejalashtirish qo‘l to‘pichining jismoniy imkoniyatlarini oshirishga yordam beradi.

Urganch Davlat universitetining qo‘l to‘pi bilan shug‘ullanuvchi sportchi qizlarda tadqiqotdan keyin yuklamalar shiddatini tasniflash

8-jadval

	Ismi, sharifi	Yu.K.Ch.						Mashg‘ulot jarayonidagi shiddat zonasi
		Mashgu lotdan oldin		Mashgu lot dan keyin		Tiklanish 40 daqiqa		
		10”	1’	10”	1’	10”	1’	
1	Egamberganova Dilnoza	19	114	27	162	20	120	Ikkinchi
2	Ro‘zimatova Ozoda	19	114	31	186	22	132	Uchunchi
3	Karimova Munira	18	108	30	180	22	132	Uchunchi
4	Iskandarova Nazokat	17	102	27	162	20	120	Ikkinchi
5	Nazarova Go‘zal	20	120	29	174	23	138	Uchunchi
6	Egamova Shoxida	20	120	30	180	23	138	Uchunchi
7	Bekchanova Maqsuda	19	104	27	162	22	132	Ikkinchi
8	Sadullaeva Gulnoza	18	108	29	174	23	138	Uchunchi
9	Raximova Umida	20	120	30	180	23	138	Uchunchi
10	Aminova Saboxat	17	102	25	150	22	132	Ikkinchi

REFERENCES

1. Abduraxmanov F.A., Liviskiy A.N., Yaroskiy A.I., Pavlov Sh.K. «Podgotovka gandbolistov» Toshkent 1992 g. izd. UzGosIFK. Uchebnoe posobie
2. Akramov J.A.. «Obosnovaniya metodiki kontrolya i analiza biomexanicheskix xarakteristik broska po vorotam v gandbole» Avtoreferat. Dis na soiskanie kn. Moskva 1992 g. 23 s.
3. Ashmarin B.A. Teoriya i metodika pedagogicheskix issledovaniy v fizicheskom vospitanii: Posobie dlya studentov, aspirantov i prepodavateley IFK. - M.: Fizkultura i sport, 1978. – 223 s.

АХБОРОТЛАШГАН ДАВРДА ФИКРИЙ ҚАРАМЛИККА УНДОВЧИ АХБОРОТЛАР

Исмаил Саифназаров

Тошент давлат иқтисодиёт унвеситети Ижтимоий гуманитар фанлар
кафедраси профессори, ф.ф.д (Dsc)

profis48_48@mail.ru

Бахриддин Примов

Тошент давлат иқтисодиёт унвеситети Ижтимоий гуманитар фанлар
кафедраси

докторанти ф.ф.д. (PhD)

primov.baxriddin@bk.ru

АННОТАЦИЯ

Ушбу мақолада ахборотлашган даврда фикрий қарамликка ундовчи ахборотлар моҳияти очиб берилган, унда биз яшаётган бугунги жамият тўла-тўқис ахборотлашиб улгурганлиги ва янада такомиллашаётганлиги таъкидланади. Ҳозирги замон билан ҳам нафас яшаётган инсонлар ўз ҳаётини янги ахборотсиз таъсавур эта олмайди. Шундай экан дунёнинг у ёки бу четидаги бўлаётган воқеа ва ҳодисалардан хабардорлик ҳисси ҳар қачонгидан ҳам юқори. Мақолада шу каби инсоният оламини фикрий қарамликка ундовчи ахборотлар тўлиб тошганлиги аниқ далиллар орқали изоҳланган.

Калит сўзлар: Ахборот, ахборот алмашиш, жаҳон ОАВ, ахборот таҳдидлари, ахборот қарамлиги, интернет ва виртуал олами.

ABSTRACT

This article reveals the essence of information, which encourages intellectual addiction in the information age, emphasizing that today's society in which we live is comprehensively informed and improving. Even today, people who breathe life cannot imagine their life without new information. Therefore, the feeling of awareness of events and developments in one part of the world or another is higher than ever. The article explains that the human world is full of information that encourages intellectual addiction.

Keywords: information, information exchange, global media, information threats, information dependence, Internet and virtual world

КИРИШ

Ахборот орқали инсонларда билим олиш соҳаси энг қадимдан мавжуд бўлиб, бу атроф-муҳитни ўрганишга олиб келган. Ибтидоий даврда ҳам шубҳасиз, ҳозирги даврда ҳам ахборотларга эга бўлиш эҳтиёж ва ҳаётий зарурат ҳисобланган. Жамиятдаги инсонлар учун ахборот – энг кучли таъсирга эга воситалардан биридир. Олинаётган ва тўпланаётган билимда ахборот олишнинг оддий усуллари ҳам шу қадар муҳим аҳамиятга эгаки, ҳеч ким унга ҳеч нарсани қарши қўя олмайди. Табиатан инсон шундай яралганки, кундалик ахборотни қабул қилмасдан, тушуниб тўғри хулоса чиқаришга ҳаракат қилмасдан яшай олмайди. Ахборот бошқариш, таъсир ўтказиш, яратиш кучига эга бўлиб, у одамларни бошқаради ва таъсир доирасида ушлайди.

АДАБИЁТЛАР ТАҲЛИЛИ

Ҳозирги кунда ахборот оқими назарияси илмий-методологик жиҳатдан ишланди. Бу назарияга Ж.Фон Нейман, Н.Виннер, К.Шенон каби олимлар томонидан асос солинган. Ахборот ва ахборотлаштиришнинг фалсафий-методологик масалаларини таҳлил этиш асосида В.Канке, А.Ракитов, В.Стёпин, В.Горохов, М.Розов сингари олимлар махсус илмий-назарий қарашларни ишлаб чиқишган. Жумладан, В.Канке “Ахборот ва ахборотлаштириш масалалари ўзининг рационал асосларига эга. Буни Лейбниц ва Декарт қарашларида кўришимиз мумкин. Шунинг учун ҳам Норберт Винер, “Агар менга фалсафа тарихида танлаш имконияти берилганида эди, мен Лейбницнинг қарашларини кибернетика учун асос қилиб олган бўлардим” [1], деган эди. Чунки, Лейбниц бир пайтнинг ўзида файласуф, физик, математик, техник, тилшунос ва мантиқшунос бўлган. А.Ракитов эса қуйидаги фикрларни таъкидлаган: “Компьютер инқилоблари фалсафий тафаккур тарзининг ўзгаришига олиб келди. Шунинг учун ҳам фалсафий-методологик масала сифатида ахборотлашган ёндашув каби кенг қамровли янги тушунча пайдо бўлди” [2] деб таъкитланади.

НАТИЖА ВА МУҲОКАМАЛАР

XXI аср бошига келиб ахборот алмашиш шу қадар тезлашдики, уни назорат этишнинг имкони қолмади. Шунинг учун ахборот тарқатувчилар ахборотларни кетма-кетликда усталик билан жойлаштираётгани, унга ишониш ёки ишонмасликнинг иложи йўқдек. Ўтган асрлар давомида ҳукмронликка эришиш турли қуролли тўқнашувларни келтириб чиқарган бўлса, ҳозирги даврда буларнинг

ҳаммасига ахборот орқали эришиш мақсад қилинган. Бунга ёрқин бир мисол сифатида, 2011 йилда “Араб баҳори” номи билан амалга оширилган ҳаракатларни келтиришимиз мумкин. Бу борада интернет маконидаги ижтимоий тармоқларнинг кучайиши бу жараёнларни янада тезлаштирди. Дунё халқлари ва миллатларининг минг асрлик қадриятларни ва маънавий-ахлоқий ҳаётини ўзгартиришга, издан чиқаришга бўлган интилишлардан билиш мумкин. Айниқса, ёшлар онгини эгаллашга бўлган уринишлар ва тарбиясини издан чиқаришга қаратилган тарғиботлардан ҳам билса бўлади.

Ахборотлар алмашуви ва жадаллашуви натижасида бугунги кунда глобаллашув жараёни ахборот глобал майдонида ҳам яққол намоён бўлмоқда. Яъни, ахборотлаштириш глобаллашув жараёнлари билан узвий боғлиқ ҳолда кечмоқда. “Бугунги дунёда мислсиз илмий кашфиётлар, улкан техникавий имкониятлар, универсал технологиялар, ахборот тарқатишнинг глобаллашуви, яъни уларнинг бутун курраи заминни қамраб олиш жараёни шиддат билан бормоқда. Масалан, Интернет тизими орқали ахборот алмашув, бинобарин, ғоявий таъсир ўтказиш имкониятлари ҳам тобора кенгаймоқда. Аслида ахборот соҳасидаги глобаллашув инсоният учун, дунёнинг барча ҳудудларидаги одамларнинг ўзаро мулоқоти учун, илм-фан ва маданий бойликларни ўзлаштириш учун улкан имкониятлар яратадиган жараёнaddir” [3]. Айтиш мумкинки, жамиятнинг глобал ахборотлашуви илмий-техник, иқтисодий ва социал тараққиётнинг ўзагини ташкил этади. “Ахборот асри” деб ном олган XXI асрда ахборот стратегик ресурс сифатида табиий бойликлар, энергия манбалари қаторидан жой олди. Бошқача айтганда, ахборот тараққиётнинг бош омилига айланди. Таассуфки, ахборотни тараққиёт қушандасига айлантираётган кучлар ҳам йўқ эмас. Ахборотлаштириш жараёнининг ижобий жиҳатлари билан бир қаторда ахборот соҳасидаги ютуқлардан ёмон ниятларда фойдаланиш хавфи ҳам туғилмоқда. Яъни, ахборотдан жаҳонда тинчлик ва хавфсизликни таъминлаш, давлатларнинг суверен тенглиги тамойилларига амал қилиш, низоларни тинч йўл билан ҳал этиш, инсон салоҳиятидан самарали фойдаланиш, ички ишларга аралашмаслик, инсон ҳуқуқ ва эркинликларини ҳурмат қилиш каби мақсадларга зид равишда фойдаланилмоқда

Бундай чора-тадбирларга бизда ҳали ҳожат йўқ, лекин интернетдаги ёлғон хабарлар, компьютердаги хавфли ўйинлар, ёшларда реал борлиққа нофаол муносабатларни шакллантирмоқда. Энг хавфли томони шундаки, бундай ҳолатлар ёшларни миллий маданиятдан, халқимизнинг тарихий-маданий анъаналарини ўрганиш ва уларга меҳр қўйишдан чалғитиши мумкин. Биз интернетнинг

ижобий томонларини инкор этмоқчи эмасмиз, у, шубҳасиз, информациялар топишда, алоқалар ўрнатишда инсон имкониятларини кенгайтиради. Аммо, у шахсни реал ҳаётдан узоқлаштирмаслиги, балки, аксинча, унинг маънавий дунёсини, ўзлигини намоён этиб, янги муносабатларни барқарорлаштириб яшашга хизмат қилиши зарур.

Ушбу маконда у ўзига ёққан киши билан мулоқот қилади, истаган шахсни севиши ёки ундан нафратланиши мумкин. Реал ҳаёт ўз ҳиссиётларинг ва истакларингни эмас, балки ён-атрофингдаги кишиларнинг ҳолатини ҳисобга олишга мажбур қилади. Ҳатто интернетда «виртуал никоҳ»дан ўтиб «эр-хотин» бўлиб яшаш мумкин, чунки у реал оила қуришдан кўра «интернет оилага» тез кўникади. Чунки “интернет оилада” реал оилада дуч келадиган ташвишлар, мураккабликлар йўқ.

“Инсон мутлақо озоддир” ғоясининг амалий тарғиботчиси сифатида хизмат қилаётган “оммавий маданият” унсурларининг дунё бўйлаб кенг ёйилиши натижасида маънавий ва хусусий даражада инсон қуруқ истеъмолчига айланди – энди бахт моддий фаровонлик билан белгиланади. Яшашдан мақсад максимал даражада ҳаётдан лаззатланишдангина иборат бўлади. Бу ерда руҳий-маънавий қадриятларга, эзгулик, савоб, бировга беғараз ёрдам кўрсатиш каби олий тушунчаларга ўрин йўқ. Балки, бу мавзу тадқиқотчилари ифодалаганларидек, “инсонлар муносабатлари фойда ва зарар қонунлари асосида ишлайди. Хизмат кўрсатиш тизими кенг ривожланиб, кўнгил хушликнинг кўз кўриб, қулоқ эшитмаган турлари юзага келади. Айниқса, аёлнинг инсон сифатида кадр-қиммати жуда тушиб кетади. ОАВда кўз-кўз қилинадиган гўзал хонимларга инсон сифатида эмас, балки маҳсулот сифатида қаралади [4].

Бугунги кунда инсон ҳуқуқлари ҳимояси билан шуғулланишни даъво этувчи турли ташкилотлар томонидан “чексиз эркинлик тимсоли” сифатида намоён қилинаётган, ҳатто, бир қатор давлат ҳукуматлари томонидан дастакланиб, қонун асосида тасдиқланаётган ахлоқий бузуқлик шаклларида бири – бир жинслилар никоҳи ҳисобланади. Бундай турдаги “никоҳ” қувватланиб, қонун доирасида маъқуллаган ҳукуматларга кўра, бир жинсли никоҳдаги кишилар анъанавий никоҳ орқали қурилган оилаларга тааллуқли ҳуқуқлардан фойдаланишлари мумкин. Улар қаторида, жумладан, фарзанд асраб олиш ва сунъий уруғлантиришни ўтказиш кабилар ҳам бор. Мамлакатда тузиладиган ҳам бир жинсли, ҳам анъанавий никоҳ шартномаларида “эр” ва “хотин” сўзлари ўрнига нейтрал “шартнома иштирокчилари” сўзлари ишлатилади [5].

Табиийки, бу типдаги “никоҳ” тарафдорлари фаолияти дунёнинг турли чеккаларида қораланиб, ғайриинсоний ишга қўл ураётганлари таъкидланаётган бўлсада, улар ўз хатти-ҳаракатларини ҳимоялаш мақсадида бир қатор (ривожланган) давлатлар ҳудудида “юридик мақом”га эга бўлиш йўлида “ташаббус” кўрсатиб келмоқдалар. Масалан, Рим католик черковининг собиқ етакчиси Бенедикт XVI томонидан сўзланган нутқда юқоридаги кимсалар “Худо тарафидан ато этилган инсоний хилқат асосини вайрон этувчилар” сифатида таърифланиб, “бир жинсли никоҳ” вакилларига қарши ўлароқ, 2012 йил анъанавий оила қадриятларини қўллаб-қувватлашга бағишланиши таъкидланишига қарамай, АҚШ, Франция, Буюк Британия ва бошқа мамлакатларда уларнинг фаолияти қонуний кучга эга бўлиб бормоқда[6].

Жамият ижтимоий-иқтисодий, ахборот ва технология жиҳатдан қанчалик тараққий этмасин ҳар бир тарихий давр инсон маънавий-маърифий камолоти, ёшлар тарбияси борасида янгидан-янги, мураккаб масалаларни кўндаланг қўяверади.

Интернет эса виртуал воқеликни шакллантириб, ундан фойдаланувчиларда маданиятнинг янги кўриниши – кибермаданиятни қарор топтирмоқда. Виртуал воқелик ва кибермаданият, ўз навбатида, кишиларнинг феъл-атворини осонликча программалаштириш имконини беряпти.

Дунё олимлари ер юзи аҳолисини кўпчилиги ҳозирда бир-бири билан жонли муоқот қилишга қизикмай қўйишган деб ҳисоблашмоқда. Чунки, кундалик турмушда инсонлар телефон орқали сўзлашишни ҳол аҳвол сўрашни авфзал кўришмоқда. Замонавий ишлаб чиқарилаётган смартфонлар кўплаб функцияларга эга бўлиб, унда мусиқа эшитиши кўнгилочар нарсаларни томаша қилиши мумкин. Бу инсонлар руҳий ҳолатига таъсир ўтказиб “баъзан телефонга янги хабар келмаган бўса ҳам, кулоқ остида “SMS” хабари эшитилаверади. Тиббиёт ходимарининг айтишича, ҳар йили 4 миллионга яқин одам ушбу хасталикка дучор бўлади. Сўнги 5 йил ичида “бемор”лар сони 38 фоизга ошган.

Одамларни бир-биридан узоқлаштираётган ва телефон экранига миҳлаб қўяётган яна бир омил-смартфон эгалари сонинг кўпайишидир...

Тадқиқот натижаларига кўра, смартфон эгаларининг ярми ижтимоий тармоқлар ҳамда электрон почта орқали муоқат қилишни авфзал билишади.

Шу ўринда таъкидлаб ўтиш керакки, ҳозирги кунда айрим ғарб давлатларидан кириб келаётган, бизнинг миллий қадриятаримизга буткул ёт бўлган ахборотлар ва қарашлар ҳамда инсонлар онгини захарловчи маълумотлар-интернет

тармоғи орқали ёшарнинг онгига салбий таъсир кўрсатиши хавфи тобора ортмоқда” [7].

Ҳозирда биз ўта кескин ва мураккаб зиддиятларга эга бўлган ахборот асрида яшамоқдамиз. Замонавий технология ютуқлари билан уйғунлашган ахборотлар, бир томондан жаҳон халқларнинг иқтисодиётини глобал тармоққа боғлаб жамият тараққиётини ижтимоий, маданий-маърифий жиҳатдан масъулиятни англаган умумжамоага айланишга хизмат қилаётган бўлса, иккинчи томондан, бузғунчи ғояларнинг жаҳон майдонида ўзаро кескинликнинг кучайишига сабаб бўлмоқда.

Дарҳақиқат, интернет инглиз тилининг глобаллашувида кучли туртки берди. БМТ томонидан 5 тил - инглиз, француз, испан, рус ва хитой тиллари халқаро мулоқот тили сифатида тан олинган бўлса-да, инглиз тили охириги йилларда кенг тарқалмоқда. Ахборот соҳасидаги устуворликни таъминлайдиган бу омиллар инсон онгига кучли таъсир ўтказиш ва уни бошқариш имкониятларини кенгайтди. Хусусан, жаҳон медиа-холдингларининг эгалари воқеа-ҳодисаларни ёритишда урғуни ўзгартириш йўли билан ҳам томошабинда бу воқеликка нисбатан ўзлари истаган муносабатни шакллантириш қудратига эга.

Бундай қарашлар замирида қандай мафкурафий мақсадлар ётганини пайқаш қийин эмас. Кейинги вақтда бутун дунёнинг ғарб раҳнамолигида бирлашуви, келгусида ҳукумати битта бўлган ягона давлат ташкил топишини, пулга сиғиниш ва индивидуализм фаласафасини тарғиб этаётган қарашлар тизими вужудга келаётирки, улар дунё қиёфасини қай тарзда ўзгартириб юбориши мумкинлигини ҳеч ким тасаввур қила олмайди. Шунга қарамай, бундай қарашлар барча воситалар ёрдамида, хусусан, оммавий ахборот воситалари Интернет ва ҳатто Ғарб мамлакатларида ишлаб чиқарилаётган кинофильм ҳамда видеофильмлар орқали зўр бериб тарғиб этилмоқда.

Дунё ОАВда ҳам бундай муаммолар сезиларли даражада ошган. Биз фақат уларнинг маълум бир жиҳатига эътибор қаратадиган бўлсак, бугун нафақат шаҳарларда, балки қишлоқ жойларда ҳам замонавий рақамли ва кабел телевидение ёки махсус антенналар воситасида Ғарб ва бошқа мамлакатлар телеканаллари орқали бизнинг маънавий – ахлоқий қадриятларимизга зид фильмлар, беҳаё кўрсатувларни кўраётган ёшларимизда миллий ўзликимизга хос ғурур ва ватанпарварлик, мардлик туйғулари шаклланиши, давлатимиз ҳомийлик қилаётган илм-маърифатга, ота – оналаримиз ва динимиз бераётган тарбияга рағбати ошиши мумкинми?

Шунингдек, айна пайтда, “янги давр”нинг замонавий қиёфаси дея аталиб, баъзи гуруҳлар таъбирича, “инсоннинг тамомила ҳурлиги” намунаси сифатида намоён этилаётган “оммавий маданият” кўринишларидан бири – жинсни ўзгартириш ва танани турли суратлар билан “безаш” ҳисобланади. Аслида, эс-ҳуши тўқис одамнинг, энг камида, таажжубланишга мажбур қиладиган бу каби ҳолатлар, афсуски, айрим оммавий ахборот воситалари томонидан “жинсий озчилик тенг ҳуқуқлилиги” деб баҳоланиб, бундай кимсалар турли халқаро тадбирларнинг ғолибига ҳам айланмоқда.

Ҳозирда ОАВ ва интернетда тарқатилаётган жамият ва ёшлар маънавий-ахлоқий ҳаётига таъсир этувчи, инсонларни шахсий ва жамиятдаги муаммолардан чалғитувчи бир қанча сабаблар мавжудки, буларни таъкидлаш муҳим ҳисобланади. Булар:

- Ахлоқий бузуқлик (ҳаёсизлик, андишасизлик) бу (ОАВ ва интернетда) тарқалаётган жамиятдаги инсонлар ва ёшлар ҳиссий онгига салбий таъсир кўрсатувчи, ҳиссизликни тарғиб этувчи, маънавий-ахлоқий ҳаётни таназзулга учратувчи, яланғочлик ва андишасизликни, жинсий эркинлик ва бир никоҳлилиқни қўллаб-қувватловчи, жамият ва баъзи давлат қонунлари билан мустаҳкамланишига олиб келаётган иллат орқали намоён бўлмоқда.

- Фанатизм бу (ОАВ ва интернетда) тарқалаётган виртуал кампьютер ўйинларга, шоу бизнес вакилларининг юриш – туришига, кейинишга қизиқиш ва тақлид, ичкиликбозлик ва наркотик моддаларни қабул қилиш, диний ақидапарастлик оқими ғоялари таъсирига ва футбол ўйинларига муккасидан кетиш орқали намоён бўлмоқда.

- Ҳазил мутойиба (анекдот) бу одамлар ва ёшлар орасида урфга айланган, шунингдек, баъзи жамият вакилларини мазах қилиш ва улар камчиликлари устидан кулиш, ўзлаштирилган ва янгича жаргон сўзлар билан сўқиниш, ҳатто инсонларнинг нозик жинсий аъзоларини айтиб уят ва андишасизларча кулгуга олиш, жинсий муносабатга бошловчи сўзларни очиқдан – очиқ талқин этиш орқали намоён бўлмоқда[8].

Ёшларни ОАВ ва глобал ижтимоий тармоқлардаги ёт маънавий-ахлоқий оммавий маданият таҳдидларидан ҳимоялаш, фикрий қарамликдан асрашни тақозо этмоқда.

Биз интернетнинг ижобий томонларини инкор этмоқчи эмасмиз, у, шубҳасиз, ахборот олишда, алоқалар ўрнатишда инсон имкониятларини кенгайтиради. Лекин, интернетнинг энг хавфли салбий томони шундаки, бундай ҳолатлар ёшларни миллий маданиятдан, халқимизнинг тарихий-маданий анъаналарини

ўрганиш ва уларга меҳр қўйишдан чалғитиши мумкин. У шахсни реал ҳаётдан узоқлаштирмаслиги, балки, аксинча, унинг маънавий дунёсини, ўзлигини намоён этиб, янги муносабатларни барқарорлаштириб яшашга хизмат қилиши зарур. Албатта, халқимиз, жумладан, ёш авлод фан-техника, маданияти, адабиёт-у санъатининг илғор жиҳатларини инкор этмайди.

ХУЛОСА

Мухтасар қилиб шуни таъкидлаш жоизки, баркамол авлодни ҳуқуқий, маънавий-ахлоқий жиҳатдан вояга етказишда оила тарбия ўчоғи вазифасини бажаради. Жамият равнақи учун хизмат қилиш, фарзанд камолотини кўриш, оилада миллий кадриятларни сақлаш учун ҳар бир ота – она ўз бурчини адо этиши лозим. Шунинг учун ҳам ҳар бир халқнинг яшаш тарзи, ўтмиши, бугуни, эртаси ва келажаги билан боғлиқ бўлган урф – одат ва анъналари, аждодлар яратган моддий ва маънавий мероси, маънавияти-миллат равнақини таъминловчи асосий манбадир.

REFERENCES

1. Винер Н. Человек управляющий. СПб: Питер, 2001. -С.25.
2. Ракитов А.И. Философия компьютерной революции. –Москва: Политиздат, 1991. -С.334.
3. Миллий истиқлол ғояси: асосий тушунча ва тамойиллар. –Тошкент: Ўзбекистон, 2001, 23-бет.
4. www. ziyonet.uz / Азизбек Мақсудов “Ўзбек миллий-диний кадриятлари ва “оммавий маданият” ўртасидаги муносабат”
5. www. ziyonet.uz / Азизбек Мақсудов “Ўзбек миллий-диний кадриятлари ва “оммавий маданият” ўртасидаги муносабат”
6. www. ziyonet.uz / Азизбек Мақсудов “Ўзбек миллий-диний кадриятлари ва “оммавий маданият” ўртасидаги муносабат”
7. Мухаммад Амин Яхё “Интернетдаги таҳдидлардан ҳимоя” Ёрдамчи ўқув кўланма-Тошкент: Movarounnahr, 2016, 260-261бет.
8. Примов Б.А. “Ахборот оқими жадаллашувининг ёшлар маънавий-ахлоқий тарбиясига таъсири” монография-Тошкент: “Lesson Press”МЧЖ нашриёти, 2022, 33-34 бет.

IMPROVING THE QUALITY OF THE LIFE STATUS OF INFANTS WITH UNILATERAL CONGENITAL CLEFT LIP AND PALATE

Gulnora Sadriddinovna Yadgarova

PhD of the Department of Surgical Dentistry, Bukhara State Medical Institute
farhodik2010@mail.ru

Firuza Avazovna Mirzaeva

Assistant of the Department of Surgical Dentistry, Bukhara State Medical Institute
feruzamirzaeva05@gmail.com

ABSTRACT

In the Republic of Uzbekistan today, the birth rate of children with congenital cleft lip and palate is higher than the national average. Violations of such vital functions as breathing, nutrition and speech, aesthetic defects associated with congenital cleft lip and palate, adversely affect the overall physical and intellectual development of the child. The feeling of inferiority, the reaction of others to speech cause such a child severe experiences, which, of course, is reflected in the formation of his psyche. These psychological layers, in turn, further exacerbate speech disorders. Speech defects not eliminated in childhood subsequently hinder the choice of profession; interfere with work and everyday life.

Keywords: life quality, improve, infants, lip, palate.

INTRODUCTION

The system of complex treatment of children with UCCLP provides for a multi-stage interdisciplinary interaction of specialists.

In this regard, the improvement of medical rehabilitation of children with congenital cleft lip and palate is still relevant and in demand. To provide qualified assistance to this group of complex patients, multi-stage surgical interventions and constant monitoring by an orthodontist, pediatrician, speech therapist and other specialists are required. Complete medical, psychological and social adaptation of the child depends on the anatomical, functional and cosmetic disorders, as well as the timeliness of the rehabilitation measures.

Purposeofthestudy: To assess the clinical characteristics and the need for additional rehabilitation measures during treatment in children with congenital cleft lip and palate.

Materials and methods: We use the frequency of occurrence of clinical cases and the characteristics of the upper and lower clefts of the Bukhara region in the multidisciplinary medical center of the kindergarten on the basis of the Bukhara State Institute. A comparative assessment of various forms of congenital cleft lip and palate was carried out. The recovery process occurs throughout the entire middle age, and in a number of individuals even at an older age, however, its rationality is distributed in accordance with the periods allocated in pediatrics for 7 periods.

1. prenatal period
2. neonatal period - from 0 to 1 month:
3. infancy - 1 month - 1 year
4. toddler age - 1 year - 3 years:
5. preschool period - 3 - 6 years:
6. the period of primary school age - 7-11 years:
7. the period of senior school age - 11 - 18 years:

After the birth of a child with CCLP, an accurate clinical and anatomical diagnosis is established, a plan for surgical and conservative treatment is determined. An in-depth examination is carried out by related specialists, congenital malformations of other organs and systems are detected, concomitant somatic and neurological diseases are diagnosed. Individual work is carried out with parents on teaching the peculiarities of nursing a sick child to ensure optimal development, rational feeding, and prevention of infectious diseases.

With a complete unilateral and bilateral cleft of the upper lip, alveolar process, soft and hard palate, an early preoperative orthopedic preparation of the patient is performed. In the presence of concomitant malformations, severe somatic diseases, diseases of the central nervous system, the terms of surgical treatment are delayed, but no later than 5-6 years, surgical rehabilitation should be completed so that the child goes to study at a regular school. The period of infancy - this period of rehabilitation is aimed at preparing and performing a cheilorhinoplasty operation, which is usually performed in children at 2.5 - 3 months of age.

With bilateral complete cleft of the upper lip, alveolar process, soft and hard palate, early preoperative orthopedic preparation of the patient continues in this age period. The goal of early preoperative orthopedic treatment is to eliminate the displacement of the maxillary fragments, protrusion of the median fragment, and prevent secondary displacement in the postoperative period.

Nursery period (from 1 year to 3 years).

The child is usually transferred from breastfeeding to regular feeding. This period of rehabilitation is aimed at preparing

and performing an uranoplasty operation, which is usually performed in children at the age of 2.5-3 years. Senior school age (from 11 to 18 years) During this period of hormonal changes in the body, a child who has undergone surgery in connection with CCLP must be physically and psychologically adapted to the social environment. Various concomitant diseases, disorders in various organs and systems, cicatricial changes in the soft tissues of the upper lip, nose, soft and hard palate during the period of rapid development of the body can manifest themselves. Children are additionally observed by the school doctor, are engaged in health groups, during the holidays they undergo rehabilitation activities in rehabilitation centers. Each child requires an individual approach to his problem throughout the entire period of rehabilitation. Full social adaptation of the patient can be ensured only if continuity and stages of treatment are observed. At the same time, each specialist should remember that the healthy and quality of life of patients with congenital cleft lip and palate directly depends on the timeliness and effectiveness of treatment.

RESULTS AND DISCUSSIONS

The study showed that group 1, after using the SN, were calmer and gained sufficient weight, in addition, during antrometric measurements of the parameters of the upper jaw, the indicators corresponded to those of healthy children.

In children of the 2nd group, the above changes were not detected. There is also a lag in the morphometric parameters of the teeth and dental arch. The study of the position of the mandible shows that in children of the 1st group, improvement was noted in 10% of cases, and in a short time it was possible to carry out surgical interventions, depending on the type of UCCLP. Based on a set of studies, for the first time, comparative analyzes of the condition and improvement of the life status in infants with congenital cleft lip and palate with the help of temporary silicone nipples and plates were carried out.

For the first time, a comparative analysis of the parameters of the upper dentoalveolar arch in newborns in the period before and after the use of the proposed obturator, its effect on the growth and development of the alveolar process was carried out.

As for the clinical forms of congenital clefts, it was revealed: congenital cleft palate (39.6+1.1%) and combined cleft of the upper lip of the alveolar process, hard and soft palate (34.27+1.15%), in total - 73 .87+1.06%. Congenital cleft lip was 26.13+1.06%. More often, congenital cleft lip and palate was in boys 54.30%. Concomitant diseases in children with congenital cleft lip and palate were characterized by a high incidence of ENT

diseases - 79.09%, acute respiratory infections, acute respiratory viral infections - 74.22%, respiratory system diseases - 40.22%, CNS pathology - 29.02%, diseases cardiovascular system (17.12%) and gastrointestinal tract - 11.7%.

CONCLUSION

The problem of rehabilitation of children with congenital cleft palate is multifaceted and complex. The ultimate goal of rehabilitation measures is to restore the function of the articulatory apparatus and the formation of correct speech in children. The main method of treating such children is the surgical elimination of the defect of the upper lip and palate - cheil and uranoplasty. However, in most cases, surgical treatment, restoring the integrity of the palatopharyngeal ring, does not always ensure its sufficient functioning, which causes difficulty in normal nutrition and various speech defects. The severity of this pathology in children, the unsatisfactory quality of life, the impossibility of full rehabilitation of patients with congenital cleft palate substantiates the high urgency of the problem of rehabilitation of children with congenital cleft lip and palate. It is obligatory to carry out individual work with parents on teaching the peculiarities of nursing a sick child to ensure optimal development, rational feeding, and prevention of infectious diseases. With complete unilateral and bilateral cleft of the upper lip, alveolar process, soft and hard palate, an early preoperative orthopedic preparation of the patient is performed

REFERENCES

1. Мамедов Ад.А. Алгоритм реабилитации детей с врожденной расщелиной верхней губы и неба / Ад.А.Мамедов // Врожденная и наследственная патология головы, лица и шеи у детей: актуальные вопросы комплексного лечения.-М.: МГМСУ, 2012. С. 151-155
2. Медведев М.В. Перинатальные исходы при врожденных пороках развития. // Ультразвуковая диагностика в акушерстве, гинекологии и педиатрии, - 2001. № 4. - С. 260-267.
3. Baskaran M, Packiaraj I, Arularasan SG, Divakar TK. Cleft rhinoplasty. - J Pharm Bioallied Sci. 2015 Aug;7(Suppl 2):S691-4.
4. Козин И.А. Эстетическая хирургия врожденных расщелин лица. – М., 1996.
5. Rahmatilloevna K. F. et al. Prevention of Major Dental Diseases in Preschool Children //Eurasian Medical Research Periodical. – 2022. – Т. 6. – С. 172-174.
6. Rahmatilloevna K. F. et al. Improving the Methods of Treatment and Prevention of Complications of Odontogenic

Diseases of the Jaws in Children //Eurasian Medical Research Periodical. – 2022. – Т. 6. – С. 168-171.

7. Rahmatilloeyvna K. F. et al. Comparative Characteristics of Surgical Methods for Fixing Bone Fragments of the Zygomatic Bone and Arch //Eurasian Journal of Humanities and Social Sciences. – 2022. – Т. 6. – С. 46-48.

8. Kamalova F. R., Xamitova F. A., Safarova M. S. APPLICATION OF AUTHEMOTOMBOCYTE MASS IN SURGICAL DENTISTRY //湖南大学学报 (自然科学版). – 2021. – Т. 48. – №. 7.

9. Kamalova F. R., Safarova M. S. ARTIFICIAL FEEDING AND DENTAL HEALTH //湖南大学学报 (自然科学版). – 2021. – Т. 48. – №. 7.

10. Rahmatillaevna K. F., Umarovich S. S. Consequences Of Early Extraction of Deciduous Teeth in Children //Eurasian Medical Research Periodical. – 2021. – Т. 1. – №. 1. – С. 51-54.

11. Камалова Ф. Р. ПЕРВИЧНАЯ ПРОФИЛАКТИКА СТОМАТОЛОГИЧЕСКИХ ЗАБОЛЕВАНИЙ У ДЕТЕЙ СТРАДАЮЩИХ С САХАРНЫМ ДИАБЕТОМ //Новый день в медицине. – 2020. – №. 2. – С. 383-386.

12. Rajabov A. A. INDICATIONS FOR THE DISEASE OF INFLAMMATORY DISEASES OF THE DENTAL SYSTEM IN CHILDREN WITH EXAMINED CEREBRAL PALSY //EUROPEAN JOURNAL OF MODERN MEDICINE AND PRACTICE. – 2022. – Т. 2. – №. 3. – С. 56-60.

13. Axtamovich R. A. Improvement of Treatment and Prevention of Fluorosis in Children of School Age //Middle European Scientific Bulletin. – 2022. – Т. 22. – С. 170-172.

14. Axtamovich R. A. Evaluation of the Results of Primary Cheiloplasty in Children with Congenital Bilateral Cleft Lip and Palate //Middle European Scientific Bulletin. – 2022. – Т. 22. – С. 173-177.

15. Раджабов А.А., Раджабов А.Б., Темирова Н.Р., Камалова Ш.М. Оценка результатов первичной хейлопластики у детей с врожденной двусторонней расщелиной верхней губы и нёба// Электронный научный журнал «Биология и интегративная медицина». - 2017. - № 5. - С. 36-46.

16. Yunusov A.S., Mamedov Ad.A., Gubeev R.I. The problem of reconstructive surgery of the external nose and intranasal structures in children who have previously undergone cheilouranoplasty // ENT practice. - 2014. - No. S. - S.

62.

17. KAMBAROVA S. A. Effect of Surgical Manipulation in Morphometric Growth of Maxillofacial Area at Children with Congenital Lip and Palate Splits At I and II Period of Childhood // Annals of the Romanian Society for Cell Biology. – 2021. - Vol. 25. - Issue 4. – P. 1853 – 1858.

18. Kambarova Sh.A. IDENTIFICATION OF THE MORPHOMETRIC PARAMETERS OF THE CRANIO-FASCIAL REGION OF CHILDREN WITH CONGENITAL CLEFT AND PALATE REFLECTIONS USING A DEVELOPED RESEARCH MAP // CENTRAL ASIAN JOURNAL OF MEDICAL AND. – 2021. - Vol. 2. - Issue 3. – P. 286 – 290.

19. Kambarova Sh.A., Pulatova Sh.K. Revitalization of nonspecific immunity factors in patients with diffuse phlegmoine of the maxillo facial area using Bakteriofags // New day in medicine. - 2020. - P. 128 - 130.

ZAHIRIDDIN MUHAMMAD BOBUR SHAXSIYATIDA INSONPARVARLIK G‘OYALARI

Gulbaxar Nishanovna Tavaldiyeva

Toshkent kimyo-texnologiya institute dotsenti

gulbahor_tavaldiyeva@mail.ru

ANNOTATSIYA

Maqolada buyuk shoir va davlat arbobi Zahiriddin Muhammad Boburning dunyo sivilizatsiyasidagi o‘rni, shaxsiyatidagi o‘ziga xos xislatlar, hayotiy prinsiplari, xalqparvarlik amallari haqida fikr yuritiladi. Boburning insonparvarlik g‘oyalari uning Hindistondagi bunyodkorlik ishlari, mamlakatni gullab-yashnatishi, sharqona madaniyatni olib kirishidagi xizmatlari orqali ochib berilgan.

Kalit so‘zlar: Zahiriddin Muhammad Bobur, shaxs, Bobur shaxsiyati, insonparvarlik, g‘oya, temuriy, Hindiston, Sharq, sivilizatsiya.

ABSTRACT

The article discusses the role of the great poet and statesman Zahiriddin Muhammad Babur in world civilization, his personality, life principles and nationalist deeds. Babur’s humanitarian ideas were revealed through his creative work in India, his contribution to the prosperity of the country, and his contribution to the introduction of oriental culture.

Keywords: Zahiriddin Muhammad Babur, personality, Babur personality, humanity, idea, Timurid, India, East., civilization.

KIRISH

Sharq dunyo tarixida ilk Uyg‘onish davri - Musulmon Renessansi davrida bugungi O‘zbekiston zaminidan yetishib chiqqan buyuk mutafakkir ajdodlarimizning jahon ilm-fani va madaniyati, muqaddas islom dini rivojiga qo‘shgan bebaho hissasi dunyo ilmiy jamoatchiligi tomonidan tan olingan. O‘rta asrlarning ilk davrida ulug‘ ajdodlarimiz tomonidan tabiiy fanlar - matematika, astronomiya, fizika, kimyo, geodeziya, farmakologiya, tibbiyot bilan birga, tarix, geografiya, falsafa, madaniyat va san‘at, arxitektura sohalarida yaratilgan buyuk ilmiy g‘oya va kashfiyotlar jahon ilm-fani va sivilizatsiyasi rivojida keskin burilish yasadi. Hozirda butun ma‘rifatli dunyoni hayratga solib kelayotgan bu ilmiy meros butun insoniyatning ma‘naviy mulkiga aylangani shubhasizdir.

Ma'lumki, Sharq, xususan, Markaziy Osiyo mintaqasi IX-XII va XIV-XV asrlarda bamisoli po'rtanadek otilib chiqqan ikki qudratli ilmiy-madaniy yuksalish jahonning boshqa mintaqalaridagi Renessans jarayonlariga ijobiy ta'sir ko'rsatgan va Sharq Renessansi sifatida dunyo ilmiy jamoatchiligi tomonidan haqli ravishda tan olingan.

Dunyo ilm-fani rivojidadagi xizmatlari umume'tirof etilgan, Sharq olimlari orasida "algoritm", "algebra" kabi ilmiy atamalarda nomi abadiylashtirilgan Al-Xorazmiy; olamning tuzilishi, yerning o'lchovi haqidagi dastlabki ma'lumotlar, sayyoramizning sharsimon ko'rinishga ega ekani xususidagi dastlabki dalillarni bergan Ahmad Farg'oniy; dunyo ilm-fanida birinchilardan bo'lib dengizlar nazariyasi va yerning sharsimon globusini yaratish bo'yicha g'oyalar muallifi, yer radiusini hisobini bergan, vakuum holatini izohlab bergan, okean ortida qit'a mavjudligi haqidagi qarashni ilgari surgan, minerallar paydo bo'lish nazariyasini ishlab chiqqan, geodeziya faniga asos solgan Beruniy; o'zining "Tib qonunlari" deb atalgan bebaho fundamental asari bilan jahon tibbiyot fanlari taraqqiyotining asosiy yo'nalishlarini keyingi bir necha yuz yillar uchun oldindan belgilab bergan, dunyoda "Avitsenna" nomi bilan shuhrat qozongan Ibn Sino; universal bilimlar sohibi, X asrning qomusiy allomasi, "Sharq Aristoteli" nomi bilan mashhur bo'lgan Abu Nasr Forobiy; XV asrda astronomiya sohasida buyuk alloma sifatida shuhrat qozongan, birinchi yangi astronomik katalogni yaratgan va nomi haqli ravishda Kopernik, Jordano Bruno, Galiley kabi ulug' ilm-fan daholari qatorida turadigan Mirzo Ulug'bek; o'zining jahon ahamiyatiga molik gumanistik qarashlari bilan tanilgan A.Navoiy; Movarounnahr tamaddunini Sharqda tarqatgan buyuk shaxs, mashhur "Boburnoma" asari muallifi Zahiriddin Bobur; dunyo tarixidagi birinchi turkiy tillar lug'ati - "Devoni lug'atit-turk" kitobi muallifi Mahmud Koshg'ariy kabi allomalar hozirgi O'zbekiston zaminidan chiqqanligi bilan, ajdodimiz sifatida bizda faxr tuyg'usini uyg'otadi.

ADABIYOTLAR TAHLILI VA METODOLOGIYA

Respublikamiz Prezidentining O'zbekistondagi Islom sivilizatsiyasi markazini tashkil etish chora-tadbirlari to'g'risidagi PQ- 3080-sonli Qarorida "Jahon ilm-fani tarixida o'chmas iz qoldirgan Muhammad Xorazmiy, Ahmad Farg'oniy, Abu Nasr Forobiy, Abu Rayhon Beruniy, Abu Ali Ibn Sino, Mahmud Zamahshariy, Mirzo Ulug'bek kabi mutafakkirlar merosining tarixiy va zamonaviy sivilizatsiya taraqqiyotidagi o'rni va ahamiyatini, Alisher Navoiy, Zahiriddin Muhammad Bobur, Kamoliddin Behzod, Mahmud Muzahhib singari mumtoz adabiyot va san'at namoyandalari ijodining



insonparvarlik mohiyatini chuqur ochib berish”, ajdodlarimizning boy ijodiy merosining asl, gumanistik mazmunini teran tahlil etishga qaratilgan ilmiy tadqiqotlar olib borish, jahon ahlini bir maqsad yo‘lida - jaholatga qarshi ma'rifat bilan kurashish yo‘lida birlashishga chorlaydigan turli anjumanlar, ma'rifiy tadbirlarni amalga oshirish kabi maqsadlar qo‘yilgan.

2021-yilda Smitson Osiyo milliy san'ati muzeyida tashkil etilgan «Boburiylar avlodlarining dunyo sivilizatsiyasi rivojidadagi o‘rni» mavzusidagi ilmiy-nazariy konferensiya ham o‘z davridagi barcha qiyinchilik va og‘ir sinovlarga qaramasdan, jahon ilm-fani ravnaqiga ulkan hissa qo‘shgan, o‘z burchiga, gumanizm va ma'rifat g‘oyalariga hamisha sodiq qolib, haqiqiy ma'naviy jasorat namunasini ko‘rsatgan ulug‘ bobomiz Zahiriddin Muhammad Bobur va uning avlodlarining jahon tamaddunidagi o‘rni haqidagi AQSH va O‘zbekistonlik olimlarning ilmiy izlanishlariga bag‘ishlangan.

Zahiriddin Muhammad Bobur - butun Osiyo tamadduniga ulkan ta'sir ko‘rsatgan buyuk shaxslardan biridir. U taqdir taqozosi bilan oldin Afg‘onistonni, keyinroq Hindistonni egallab, bu mamlakatlar tarixiy taraqqiyotida burilishlar yasadi.

Dunyo olim va adiblarining Boburshoh ijodiga munosabati, asosan, to‘rt yo‘nalishda kuzatiladi: Boburning podshoh sifatidagi siyosiy faoliyati (1), uning ijodi (2), “Boburnoma” asari va uni tarjima qilish (3) hamda Boburshohning shaxsi va jasorati xususida badiiy asarlar (4) yozish. Bobur ijodiga, xususan "Boburnoma"ga Rossiya va G‘arbiy yevropa olimlari - Veselovskiy, Ilminskiy, Erskin, Eduard Xolden, Elfiniston kabilar yuqori baho berishgan. Javoharla'l Neru "Hindistonning kashf etilishi" kitobida Bobur va boburiylarning Hindiston taraqqiyotidagi, jahon sivilizatsiyasidagi mavqeyini haqqoniy e'tirof etdi.

XVI asrdan boshlab turli tillarga - fors, golland, ingliz, fransuz, rus, turk, ispan, nemis tillariga bir necha marta tarjima qilingan "Boburnoma"ni butun dunyo o‘qidi, tanishdi. Bobur shaxsi, uning hayotdagi maqsadi, shoh va shoir sifatidagi faoliyati haqida jahon adabiyotida "Boburnoma" asosida o‘nlab badiiy asarlar yaratilgan. Bobur Mirzoning shaxsiyati va oliyjanob xislatlaridan kelib chiqib, Amerikada va yevropada bundan bir necha asrlar oldin Rashbruk Uilyamsning “O‘n oltinchi asr bunyodkori”, Haroyat Lambning “Bobur-yo‘lbars”, Anna Flora Stilning “Toj kiygan darvish” va u haqdagi yaratilgan boshqa asarlar butun dunyoda tan olingan. O‘zbek adabiyotida P.Qodirov, X.Sultonov, B.Boyqobilov Boburga bag‘ishlab roman, qissa va doston yaratdilar.

Maqolani yoritishda tasniflash, tahlil etish, qiyoslash, xulosalash usullaridan foydalanildi.

TAHLIL VA NATIJALAR

O‘zbekiston xalq yozuvchisi Pirimqul Qodirovning Bobur va uning avlodlari hayot yo‘liga bag‘ishlangan "Yulduzli tunlar" va "Avlodlar dovoni" romanlari bir necha dunyo tillarida chop etilgan. Yozuvchining tarixiy roman yaratish uchun aynan Bobur va boburiylar sulolasini tanlashining sababi haqidagi ingliz tilidagi kitobxonning savoliga yozuvchi shunday javob beradi: “Bobur Mirozodek va uning avlodlari, ayniqsa, Akbardek ulug‘ siymolar tarixda o‘zi juda kam, dunyo tarixida. Fransuz adibi Erenst Renan aytadiki, "mana shu uch kishi - Bobur Mirzo, Humoyun, Akbar tarixda hech betakror shaklda birining ishini biri juda yaxshi davom etkazib ketdilar", deydi. Haqiqatdan ham, ular Hindistonda katta mamlakatni obod qilib, yuksaltirib o‘tdilar. Shuning uchun, men ular haqida asar yozishga nafaqat O‘zbekiston, balki Sharq xalqlari uchun ham ibratli hodisa deb qaragan edim.”

XV-XVI asr o‘zbek adabiyoti, ma‘naviyati tarixida yorqin iz qoldirgan Zahiriddin Bobur umr yo‘lining o‘zi avlodlar uchun ibrat namunasi. Buyuk Amir Temurning avlodi - Bobur Mirzo bizning Turkiston, Turonning farzandidir. Hali o‘zbek xalqi shakllanib ulgurmagan paytda Bobur o‘zini turkiy xalqlar vakili hisoblagan. Temuriylar avlodi 150 yil Turkiston va Afg‘oniston atroflarida, 330 yil Hindistonda umr ko‘rdi. Bu davrning asosiy qismi Boburiylar nomi bilan bog‘liq.

Zahiriddin Muhammad Bobur qisqa umr ko‘rgan bo‘lsa-da, dunyo xaritasida o‘zining Andijondan to Hindistongacha bo‘lgan mashaqqatli hayot yo‘lining o‘chmas izini qoldirdi. Bobur yurgan yo‘llar juda ko‘p tarixiy voqyealar, fojealar, urushlarga shohid bo‘lgan yo‘llardir. Shu bilan birga, Bobur mehrini, muruvvatini, chin insoniy sifatini oxiri qo‘nim topgan Hindistonda namoyon qildi. Hindiston tarixida yangi davrga asos soldi, bu davr mamlakat tarixida porloq hayot, farovonlik va yuksalishga asoslangan davr bo‘lib qoldi. Boburshunos Xamid Sulaymon ta'kidlaganidek, Boburning Hindiston uchun keltirgan foydasi - bu zabt etilgan yerni talon-taroj qilmadi, balki bu yerdagi tarqoq, mayda feodal davlatlarni asta-sekin yagona, kuchli davlatga birlashtira borib, ichki feodal urushlar va diniy nizolarga chek qo‘yib, turli din va mazhabdagi kishilarni o‘zaro murosaga keltirgan.

“Bobur o‘z saltanatini mustahkamlash uchun keng miqyosda bunyodkorlik ishlarini ham olib bordi, saltanat iqtisodiy va madaniy hayotini jonlantirdi. Atrofiga olimu fozillar, shoiru musavvirlar, me'moru san'atkorlarni to‘plab, ularni maosh va uy-joy bilan ta'minladi. Bobur obodonchilikka alohida e'tibor berdi, savdo-sotiqni rivojlantirdi, shahar va qishloqlarga oqar suvlar keltirib, bog‘-rog‘lar yaratdi. Bobur hukmronligi davrida yaratilgan Agradagi Bog‘i Hasht Behisht, Xilvatxona, Zarafshon bog‘i, Orombog‘ (hindlar inglizlar kelgach bog‘ni saqlab qolish ma'nosida uni Rambog‘ deb o‘zgartirishgan),

Sekridagi Bog‘i Fath, Dibalpurdagi Nilufar bog‘i, Bog‘i Nazargohlar hozirda ham Hindistonning eng xushmanzara va obod maskanlaridan hisoblanadi”. [7; 11].

Bu haqda hind xalqining buyuk farzandi Javoharlar Neru shunday deydi: “Bobur kelishi bilan Hindiston yangi sulola hukmronligida qudratli salatanatga aylandi. Shu bois, Ovruponing hujum qilish xavfi yoki ehtimoli yo‘q darajaga tushib qoldi” [3; 61].

Bobur Hindistonda katta obodonchilik va qurilish ishlarini amalga oshirdi. Hovuzlar, bog‘lar, hammomlar, hashamatli imoratlar barpo etdi. Hindistonni bog‘u bo‘stonga aylantirishda, muhtasham shaharlar bunyod etishda Hind xalqining hunarmandlarini ishga soldi.

Bobur Hindistonda davlat ishlarini adolat bilan boshqardi. Bunda u yerdagi tarqoq viloyatlarni markazlashtirdi, g‘ayridinlik solig‘ini bekor qildi., vafot etgan erni tirik xotin bilan kuydirishni man' etdi, kiyinish madaniyatini takomillashtirdi, ijodkorlarni qo‘llab-quvvatladi, xalqning urf-odatlariga, qadriyatlariga hurmat bilan qaradi. Yutuqlarini keng tatbiq qildi, kamchiliklarni bartaraf etdi. Hind diyorini madaniy va so‘lim go‘shaga aylantirdi.

Bobur adolatsizlik va zulmni taqiqlagan, munofiqlik, ko‘zbo‘yamachilik va xiyonatni sezganda, uni keskin yo‘qotish tadbirini ko‘rgan. Bobur "yaxshilig" radifli g‘azalida o‘zining yashash prinsipini bayon etgan. Uning shaxsiyatidagi insoniylik g‘oyalari “*Bori elga yaxshilig‘ qilg‘ilki, mundin yaxshi yo‘q, Kim degaylar dahr aro qoldi falondin yaxshilig‘*” kabi she'riy misralaridan hamda “Boburnoma” voqyealaridan ko‘rinadi. Uning hayot yo‘li, eng murakkab vaziyatlarda ham shu tamoyilga sodiqligini ko‘rsatadi.

Bobur xarakteridagi olihimmatlik, adolat va kamtarlik kabi insoniy fazilatlarni Kobul yo‘lidagi mashaqqatli yurishlarida ko‘ramiz. U navkarlar bilan barobar qor tepib yo‘l ochadi, ular bilan birga kechani qor ostida o‘tkazadi. El chekkan mashaqqatni birga chekishni afzal biladi. Navkarlari sovuqda, qorda bo‘lib, u issiqda, istirohat va farog‘atda bo‘lishni o‘ziga or deb biladi.

"Boburnoma"ni qog‘ozga ko‘chirgan kotib Boburga haqida uning sakkiz fazilatini ko‘rsatib o‘tadi: "...Sekkiz sifati asil aning zotig‘a muttasil erdi: birisi bukim, najhati baland erdi; ikkimchisi, himmati arjumand erdi; uchumchisi, viloyat olmog‘; to‘rtumchisi, viloyat saxlamog‘; beshimchisi, ma'murlug‘; oltimchisi, rafohiyat niyati Tengri taolo bandalariga; yettimchisi, cherikni ko‘ngli(ni) qo‘lg‘a olmoq; sekkizimchisi, adolat qilmoq". Yani Boburda balandnasablik, himmat, jahongirlik, obodonchilik va farovonlikka e'tibor, adolatlilik va sipohigarlik fazilatlar xos edi.

Boburning insoniy fazilatlari uning ayollarga hurmati va mehribonligida ham ko‘rinadi. Bu xislat uning onasi Eson Davlatbegimga bo‘lgan hurmati, opasi Xonzoda Begimga favqulodda g‘amxo‘rligi, uning taqdiriga achinishlarida ko‘rinadi.

Bobur ko‘p xiyonatlar ko‘rdi. Fitnapardan ko‘ngliga ko‘p ozorlar yetdi. Ammo, bular uning tabiatidagi ezgu fazilatlarni yo‘qotolmadi. Aksincha, o‘zining ta’kidlashicha, ota - bobolarining an‘analariga amal qildi. Xalqning "yaxshilik qil suvga sol, baliq bilar, baliq bilmasa xoliq bilar" degan donolik bilan aytgan so‘zini umr yo‘lida dasturulamal deb bildi. Hayotiy tajribalaridan kelib chiqib, o‘zi ham shunga yaqin donishmandona xulosalarga keldi: "Har kimdin yaxshi qoida qolg‘on bo‘lsa, aning bila amal qilmoq kerak. Agar ota yamon ish qilg‘on bo‘lsa, yaxshi ish bila badal qilmoq kerak". [2; 169]. "Boburnoma"da buni isbotlovchi dalillar ko‘p. Xatto, uzi bilan taxt talashgan ukasi Jaxongir Mirzoga ham xiyonat va jabr qilmagan.

Ba‘zan Bobur o‘zining xatosini ochiq tan olib yozgan, xatolardan saboq chiqara olgan va ularlarni takrorlamaslikka harakat qilgan. Masalan, Andijonning ikkinchi marta qo‘lidan chiqishiga "bemulohaza hukm" chiqarganligini sabab qilib ko‘rsatadi. Bobur xarakteridagi bunday xatoni ochiq tan olish va undan to‘g‘ri xulosa chiqara olish kabi insoniylik sifatleri bugungi yoshlar uchun muhim ahamiyatga ega.

XULOSA

Bobur Vatan tuyg‘usi inson ko‘ngliga ravshanlik berib turuvchi noyob mo‘jizaigini, undan ayri tushgan inson taqdiri "xazon yaprogi yanglig" fojia ekanligini kechmish voqyealarini bayon qilish orqali ifodalashga erishgan. U hayot mazmuni haqida mulohaza yuritar ekan hikmatomuz xulosalarni bayon etadi. Donishmandlar kabi u ham "shuhrat bilan yodlanishni ikkinchi umr" deb hisoblaydi: "G‘arazkim, bu dunyoda kishidin ushmondog‘ nimalar qolur, har kim aqldin bahravar bo‘lsa, nega andog‘ harakatga iqtom qilg‘aykim, andin so‘ng yomon degaylar va har kishiga hushdin asar bo‘lsa, nega andog‘ amrga ehtimom qilmag‘aykim, qilg‘ondin so‘ng mustahsan degaylar. "Zikri nomero, hakimon umri soniy guftaand". [2; 168].

Bobur shoh sifatida ham ijodkor sifatida ham takrorlanmas shaxsdir. U o‘z faoliyati, hayot yo‘li bilan odamzodning sabr-toqatiga haykal qo‘ygan jasoratli insondir. Bobur yuksak insoniy g‘oyalari, amallari sabab vatandan yiroqda kechgan mashaqqatli qismatdan g‘olib keldi. Shoh sifatida buyuk imperiya tuzdi, ijodkor sifatida o‘zining nodir salohiyatini namoyish eta oldi va haqli ravishda dunyo sivilizatsiyasiga o‘z hissasini qo‘shdi.

REFERENCES

1. Azimjanova S. Zahiriddin Muhammad Bobur <http://e-tarix.uz/shaxslar/726-maqola.html>
2. Bobur. Boburnoma. Toshkent: 1989.
3. Джавахарлал Неру. Взгляд на мирную историю. Т.2. – М., 1975.
4. История стран Азии и Африки в средние века. – Челябинск, 2004
5. Uilyam Erskin. Bobur Hindistonda. – Т.: “Cho‘lpon” nashriyoti, 1995. - В. 112.
6. Qudratullaev X. Bobur buyukligining qirralari. “O‘zbekiston adabiyoti va san'ati”, 2010-yil 7-son
7. R.Shamsuddinov. Buyuk boburiylar saltanati va uning jahon tamaddunidagi o‘rni. “Vodiynoma”, 3/2017/ 11



TALABALARDA OG'ZAKI NUTQNI RIVOJLANTIRISH METODIKASINI TAKOMILLASHTIRISH TEXNOLOGIYALARI

Shabnam Jo'raboyevna Toliboboyeva

Chirchiq davlat pedagogika instituti o'qituvchisi

ANNOTATSIYA

Ushbu maqola talabalarda og'zaki nutqni rivojlantirish metodlarini va ularda nutqiy malakalarni rivojlantirish texnologiyalarini aks ettiradi.

Kalit so'zlar: nutqni rivojlantiruvchi o'yinlar, semantik assotsiatsiyalar, interfaol usullar, assotsiatsiyalash g'oyalari, kommunikativ yo'nalish

ABSTRACT

This article reflects the issues of students' speech development and the methods of active learning improvement.

Keywords: speech developing games, semantical associations, interactive methods, associational ideas, communicative directions

KIRISH

Ingliz tili mashg'ulotlarida og'zaki va yozma nutqni rivojlantirishda lug'at bilan ishlash juda muhim bo'lib, o'qituvchi talabalarga nutqiy muloqotga kirishib keta olishiga yordam beradigan dialogik nutq orqali ularga turtki bo'ladilar. Talabalarga so'zlarning tarjimasini tushuntiribgina qolmay, balki bu so'zlarni nutqlarida faol ishlatishga ham odatlantirib boradilar. Lug'at tilning qurilish materiali hisoblansa, grammatika gapda so'zlarning o'zgarishi va ularning bog'lanish usullarini belgilaydi. Bundan tashqari, grammatika tilning qurilish modelini belgilaydi.

ADABIYOTLAR TAHLILI VA METODOLOGIYA

Talaba xorijiy tilning barcha grammatik aspektlarini qanchalik erta o'zlashtirsa, u nutqiy jihatdan tezroq rivojlanadi. Har qanday mashg'ulot davomida talaba tomonidan yo'l qo'yilgan xatolik o'qituvchi tarafidan tuzatib borilishi kerak. Xato o'z vaqtida tuzatilmay qoladigan hollarda u o'rganuvchining xotirasida aks etib, boshqa o'rganuvchilar ham uning izidan xato so'zlashiga olib keladi. Nutqni rivojlantiruvchi o'yinlar, o'z o'zini baholash (self-evaluation) va jamoaviy loyihalar (teamwork) orqali nutqdagi ancha xatolarni bartaraf etish mumkin.

Talabalarning nutqiy faolligi va ravonligini oshirishdek murakkab jarayonda innovatsion metodlar, interfaol usullar va axborot texnologiyalaridan foydalanish muhim o'rin tutadi. Hamkorlikda ishlash o'z natijasini darhol beradi, an'anaviy darslarga qaraganda o'quvchining faolligini ko'proq oshiradi. Hozirda "native speaker"lar, ya'ni ingliz tili ona tilisi bo'lgan insonlar bilan muloqot olib borish, ulardan darslar va master klasslar olish juda ham ommalashib ketdi. Til o'rganish yangi bosqichga ko'tarildi. Bundan tashqari turli ilova va dasturlar, o'yinlar, ularni darslarga tatbiq etish juda ham mahsuldor usul hisoblanadi. Har bir o'qituvchi o'ziga va o'rganuvchilar uchun eng mos keladigan usul va uslublarni tanlaydi. Masalan, film va qo'shiqlar bir guruhdagi o'quvchilar uchun ko'proq mos tushsa, "Kahoot" kabi o'yinlar boshqa guruh aksariyat talabalari uchun munosib mashg'ulotdir. Bunda o'quvchilarning potensialini o'z vaqtida payqashning ahamiyati katta.

Takrorlash texnikalarini ham ayniqsa og'zaki nutqni rivojlantirishda chetlab bo'lmaydi. Bu turli mavzulardagi debatlar, o'zaro savol-javoblar va ko'rgazmali materiallar orqali bo'lishi mumkin. Semantik assotsiatsiyalarni yaratishga qaratilgan o'quv va uslubiy metodlar assotsiatsiyalash g'oyalariga asoslangan bo'lib, ular insonning kognitiv faoliyatidagi aloqalarni ochib beradi. Birinchi navbatda, kommunikativ yo'nalishga nisbatan umumiy strategiyani o'z ichiga oladi, o'rganishning amaliy maqsadini tushunadi, ya'ni tilni ijtimoiy hodisa sifatida o'zlashtirish, og'zaki (tinglash va gapirish) va yozma shaklda (o'qish va yozish) muloqot vositasi bo'lib xizmat qiladi. Talaba har tomonlama rivojlanib, kerakli madaniyatga, yaxshi naslga ega bo'lishi va kasbiy faoliyat bilan shug'ullanishga tayyor bo'lishi kerak. O'qituvchi bilimli, ijtimoiy faol shaxsni tarbiyalashni ta'minlashi kerak va bu faqat o'quv jarayonining sifati yaxshilangan taqdirdagina mumkin bo'ladi. Har bir o'qituvchi maqsadlarni, o'quv tizimi va komplektlarga kiritilgan texnikani, o'quv materiallarining mazmunini bilishi, ta'lim, tarbiya va rivojlanish imkoniyatlaridan ijodiy foydalana olishi kerak.

NATIJALAR

Chet tilidagi nutq faoliyatini o'rgatish jarayonida material har doim ma'lum dozalarda o'zlashtiriladi. Har bir bunday dozaga ega bo'lish mahorat darajasiga yetkazilishi kerak. Bu darajaga erishish uchun materialni o'zlashtirishning ma'lum bosqichlaridan o'tish kerak. Materialning dozasini o'zlashtirish davrlari vaqti -vaqti bilan takrorlanar ekan, bosqichlar ham takrorlanadi. Har bir bosqich o'ziga xos maqsadga muvofiqligini hisobga olib, dars turlarini aniqlash mezonini nutq malakalarini shakllantirishning ushbu bosqichining maqsadi deb hisoblash mumkin.

Nutqning mazmuni, odatda o'qituvchi tomonidan yordamchi savol, rasm, keyin o'quvchining o'zi gapirib berish kerak bo'lgan o'zbekcha gap, tekst yoki boshqa biror usul orqali ifoda qilinishi mumkin.

O'quvchilar bunday holda odatda nima haqida gapirishni o'zlari hal etmaydilar. Bu yaxshigina til materiali zapasiga ega bo'lgan o'quvchini butunlay layoqatsiz kishi qilib qo'yadi, darsdan tashqari paytda biror kishi unga elementar savol bilan murojaat qilsa yoki undan oddiygina bir narsani tushuntirib berishni so'rsa, qanoatlanarli javob ololmaydi. Og'zaki nutqni o'qitishga bag'ishlangan darslarning maqsadga yetarli darajada yo'naltirilmaganligini ham aytib o'tish lozim.

MUHOKAMA

Grammatik jihatdan to'g'ri nutqni shakllantirish bo'yicha mashg'ulotlar ko'rgazmali materiallar yoki ko'rgazmasiz o'tkaziladigan ta'limiy o'yin xarakteriga ega. O'quvchi nutqidagi xatolarni do'stona, xushmuomalalik bilan tuzatish kerak. Hech vaqt bola nutqidagi xatoni takrorlash yaramaydi, yaxshisi grammatik shaklli to'g'ri bo'lgan so'zlarni, ta'limiy o'yinlarni takrorlash joizdir, o'qituvchi dars davomida yoki turli hil o'yinlar davomida bola nutqini kuzatib borishi va grammatik xatolarni tuzatishi shart.

XULOSA

O'qituvchi darsda nutqi yaxshi rivojlanmagan o'quvchilarga alohida e'tibor qaratishi kerak. Ayniqsa indamas, muloqot qilishni istamaydigan, o'zini tutib tura olmaydigan o'quvchilarga alohida yondashishi kerak.

Mashg'ulot vaqtida qo'l keladigan interfaol usullar va didaktik o'yinlarning ahamiyati katta bo'lib, ulardan to'g'ri foydalanish va muvaffaqiyatli tashkil etish o'quvchilarning ongli faoliyatining faollashuvi, bilimlarni puxta egallash vositasi sifatida muhim rol o'ynaydi.

REFERENCES

1. O'.Hoshimov. I.Yoqubov. Ingliz tili o'qitish metodikasi.- Toshkent-2003.
2. Jalolov J. Chet tili o'qitish metodikasi. – Toshkent., 2012: – 48-bet.
3. Ingliz tilini o'qitishning innovatsion usullari. <https://fayllar.org/ingliz-tilini-oqitishning-innovatsion-usullari.html>
4. O'qituvchi nutq madaniyati. <https://fayllar.org/oqituvchi-nutq-madaniyati.html>
5. Xorijiy filologiya jurnali. <http://samxorfil.uz/maqola/tillarga-ixtisoslashmagan-oliy-talim-muassasalarida-chet-tili-oqitishning-maqsadi>

6. Gazieva S. T. READING IS THE RECEPTIVE SIDE OF WRITING //Academic research in educational sciences. – 2021. – T. 2. – №. 5. – C. 1564-1570.
7. Gazieva S. T. Modern technology in learning foreign languages //Academic research in educational sciences. – 2020. – №. 3. – C. 1272-1275.



PODSHO ROSSIIYAGA QARSHI KO'TARILGAN JIZZAX QO'ZG'OLONI

Ahrorbek Ahmadjonov

Andijon davlat universiteti talabasi

ANNOTATSIYA

Ushbu maqolada Podsho Rossiyasining birinchi jahon urushi ketayotgan bir pillada Turkiston o'lkasi aholisining front orti xizmatlariga jalb qilishi haqida, hamda Podsho Rossiyasi zulmiga qarshi ko'tarilgan Jizzax qo'zg'oloni, uning sabablari, oqibatlari haqida ma'lumotlar berilgan.

Kalit so'z: "Uchinchi Rim", O'rta Osiyo, Rossiya, Jizzax, Samarqand, Kattaqo'rg'on, Damin kulol, qo'zg'olonlar, Ivanov, ozodlik

KIRISH

Agar O'zbekistonning uzoq o'tmishiga nazar solsak ham, yurtimiz uzoq qadimdan obod o'lkalardan bo'lganini ko'rishimiz mumkin. XIX asrga kelib esa O'rta Osiyo diyori taraqqiyot jihatdan ko'p sohalarda anchagina ortda qola boshladi. Bu esa O'sha davrda hokimiyatini mustahkamlab o'zi mustamlakalariga ega bo'lish maqsadida yurgan mamlakatlarga qo'l keldi. Ya'nikim Buyuk Britaniya va Rossiyaga, faqat Buyuk Britaniya Afg'oniston muammosi tufayli O'rta Osiyoni egallay olmadi. Podsho hukumati esa O'rta Osiyoni o'z mustamlakasiga aylantirdi.

Adabiyotlar sharhi

Rossiya" so'zi faqat 16-asrning oxirida, Moskvada "Uchinchi Rim" g'oyasi paydo bo'lgandan keyin qo'llanila boshlandi. Bu atama "Rus" so'zi bilan almashtirildi. Garchi u birinchi marta 10-asr oxirida paydo bo'lgan.

Rus xalqining birinchi familiyalari 13-asrda paydo bo'lgan. Bu imtiyozdan knyazlar va boyarlar foydalanishgan. Ularning ko'pchiligi otasining ismidan tuzilgan (shuning uchun, aytmoqchi, Ivanov, Petrov, Sidorov va boshqalar kabi familiyalarning ko'pchiligi. Ya'ni, Ivanov, Petrov, Sidorovning o'g'li). Ular dehqonlar orasida faqat 19-asrda paydo bo'lgan, ular ko'pincha dehqon shug'ullangan hunarmandchilikdan (masalan, Kuznetsov) yoki u yashagan qishloqdan shakllangan.

TADQIQOT METODOLOGIYASI VA EMPIRIK TAHLIK

Jizzax va uning atrofi aholisining chor mustamlakachilariga qarshi olib borgan milliy ozodlik harakati. O'rta Osiyo qo'zg'olonitng tarkibiy qismi.

Birinchi jahon urushida Rossiya Germaniya vaTurkiyaga qarshi kurashda mag'lubiyatga uchradi bu mag'lubiyatning sababi

Rossiya qo'mondonlaringing tajribasizligi va xarbiy bilimga ega emasligi tufayli Rossiya bu urushda mag'lubiyatga uchradi. Rus qo'mondonligi urush og'irligini mustamlakalar yelkasiga ortib, ularni ayovsiz ezish siyosatiga o'tdi. Imperator Nikolay II 1916-yil 25 iyunda "Imperiyadagi rus bo'lmagan erkak aholining harakatdagi armiya r-nida mudofaa inshootlari va harbiy aloqa yo'llari qurish uchun olib boriladigan ishlarga, shuningdek, davlat mudofaasi uchun zarur bo'lgan boshqa har qanday ishlarga jalb qilish haqida" farmon chiqardi. Unga ko'ra, Turkiston, Sibir va Kavkaz xalqlaridan 19 yoshdan 43 yoshgacha bo'lgan erkaklarni safarbar qilish ko'zlangan edi. Bu farmonning e'lon qilinishi aholi o'rtasida qonli voqealarning vujudga kelishiga sabab bo'ldi. 4 iyulda Xo'jand xalqi qo'zg'olon ko'tardi, ayni paytda, Samarqand, Jizzax va Kattaqo'rg'on tumanlarida ham g'alayonlar boshlandi. Farg'ona, Sirdaryo, Samarqand, Yettisuv, Zakaspiy viloyatlarida avj olgan g'alayonlar keskinlashib xalq qo'zg'oloniga aylandi. Ayniqsa Samarqand viloyatining Jizzax uyezdida bu voqealar uyushgan va oshkora tus oldi. J.q. aniq maqsadlar — Rossiyadan ajralib, mustaqil bo'lish maqsadi ostida, uyushgan tarzda olib borilgan edi.

NATIJALAR

Qo'zg'olon arafasida Jizzaxda ham butun o'lkadagi kabi zulm-zo'ravonlik, adolatsizlik cheksiz edi. Aholi, asosan, don, g'alla yetishtirish bilan mashg'ul edi. Mahalliy aholi yerlari tortib olinib, temir yo'l, o'rmon xo'jaligida band bo'lgan rus oilalariga berilgan, yaylovlar qisqartirilgan, o'rmonlar qattiq nazoratda bo'lib, hatto o'tin olishga ruxsat berilmasdi, sug'orish inshootlari ham ma'muriyat qo'lida bo'lib, yer, suv soliqlari tobora oshirilmoqda edi. Jizzax uyezdi boshlig'ining ma'lumotnomasida qayd etilishicha, "aholining iqtisodiy ahvoli shu darajada og'ir bo'lganki, ular qishdan bahorga chiqquncha, gadoylar darajasiga tushib qolgan, sadaqa bilan kun ko'rib, bir burda non u yoqda tursin, tariqqa ham zor bo'lgan". Ana shunday aqvarda kun kechirayotgan aholidan Birinchi jahon urushi yillarida Rossiyaga harbiy ehtiyojlar uchun juda ko'p mahsulot majburan tashib ketildi. Mardikorlikka olish haqidagi farmon e'lon qilingach (3 iyul), norozilik keskin g'alayonlarga aylandi. Ma'muriyat taqsimotiga ko'ra, Jizzax uyezdi 11 ming mardikor, butun Samarqand viloyati 38 ming mardikor berishi kerak edi. Busiz ham halokat yoqasiga kelib qolgan aholi orasidan 19 yoshdan 43 yoshgacha bo'lgan erkaklarni noma'lum muddatga, ayni q. x. ishlari qizigan mavsumda olib ketilishi minglab oilalarning boquvchisidan ayirib, halok etishi turgan ran edi. 5 iyul kuniyoq dastlabki g'alayonlar boshlandi. Aholi farmonni bekor etishni, ro'yxat tuzishni to'xtatishni talab eta

boshladi. Jizzax ahli boshqa shaharlardagi ahvoldan xabardor bo'lish uchun Toshkent va Samarqandga o'z vakillarini (Toshkentga jizzaxlik Nazir Hoji, Samarqandga bog'donlik Xudoyorqul Hoji) jo'natiladi. Nazir Hoji Toshkent aholisi qo'zg'olon ko'targanidan xabar topib, 12 iyul kuni Jizzaxga qaytadi. Shu kuni Jizzaxning eski shahar qismida to'plangan xaloyiq farmonga bo'ysunmaslikka, kurash boshlashga axd qiladi. Tuni bilan shahar aholisi bundan ogoh etiladi. Ertasi kuni — 13 iyulda erta tongda Jizzax axli qo'zg'aladi. Damin kulol boshchiligida bir necha ming kishidan iborat olomon mardikorlikka ro'yxat tuzgan ellikboshi Mirzayor Xudoyorni jazolaydi. Shu yerda qo'zg'olonchilar safi kengayib, Jizzaxni bosqinchilardan ozod qilib, mustaqil beklik tuzish rejasi ilgari suriladi. Nazir Hoji eshon Jizzax beki deb e'lon qilinadi. Eng oddiy qurollar — ketmon, kaltak, pichoq, to'qmoqlar bilan qurollangan xaloyiq Jizzaxning yangi shahar qismiga yo'l oladi. Bundan xabar topgan uyezd boshlig'i polkovnik Rukin o'z yordamchilari bilan g'alayonchilar qarshisidan chiqib, ularni aldab, tinchitmoqchi bo'ladi. Biroq, g'alayonchilar unga ishonmay, yonidagi sheriklari bilan qo'shib jazolaydilar, qurollarini tortib oladilar. Bu orada yetib kelgan polkovnik Afanasyev boshliq harbiy kuchlar ham qo'zg'olonchilarni qaytara olmadi. O'zaro to'qnashuvdan so'ng g'alayonchilar bir necha o'n kishini yo'qotib chekindilar va shaharning eski qismida g'alayonga tayyorgarlik boshlandi, atrof qishloqlarga choparlar yuborildi. Temirchilar qurolaslaha tayyorlashga kirishdilar. Toshkentdan Abdurahmon jevachining oldiga vakil kelib, "Siz Jizzaxda odamlarni kurashga boshlang, biz Toshkentdan temir yo'lni qirqamiz, rus askarlari kelolmaydi, hamma yoqni egallaymiz", deb ogohlantirgan.

XULOSA VA MUNOZARA

Davom etayotga urush barcha xalq aholisiga kuchli zarba bo'ldi chunki bu ayovsiz kurash soyasi O'rta Osiyo xalqlarini qamrab olayotgan edi. Bo'lib o'tayotgan qonli janglarga qaramasdan mustaqillik uchun barcha xalqlar Rossiya davlatiga hamkorlikda qarshi turishgan bu esa Osiyo xalqning naqadar bir biriga mehr oqibatlilikini anglatadi.

REFERENCES

1. Safarov N., Unutilmas kun [1916-yilgi Jizzax qo'zg'olonidan xotiralarim], T., Boku, 1932;
2. Haydarov X., Jizzax viloyati tarixi, T., 1996;
3. Ziyayeva D., Turkiston milliy ozodlik harakati, T., 2000;



4. Источник: <https://muegn.ru/uz/prezentacii/udivitelnye-fakty-o-rossii-interesnye-fakty-pro-rossiyu-samuyu-bolshuyu.html> © muegn.ru
5. Sobirov, J., & Yunusova, H. (2022). MA‘RIFATLI JAMIYAT YARATISHDA O‘ZBEK YOSHLARINING SALOHİYATI. Yosh Tadqiqotchi Jurnalı, 1(2), 11-14.



CAPSICUM ANNUUM O‘SIMLIGINI KASALLANTIRUVCHI VIRUSLAR VA ULARNING XUSUSIYATLARI

Aydinay Abdugapparovna Maxatova

Toshkent viloyati Chirchiq davlat pedagogika instituti, Aniq va tabiiy fanlarni
o‘qitish metodikasi (biologiya) yo‘nalishi 1-kurs magistranti
Aydinay9500@gmail.com

Voxid Baxromovich Fayziyev

Toshkent viloyati Chirchiq davlat pedagogika instituti kafedra mudiri, b.f.d dots.
fvaxid@mail.ru

ANNOTATSIYA

Ushbu maqolada *Capsicum annum* o‘simligi, uning biologik tavsniyi, o‘simliklarga yuqadigan viruslar va ular keltirib chiqaradigan kasalliklar, viruslarga qarshi kurash, kasallik keltirib chiqaradigan simptomlar haqida.

Kalit so‘zlar: Capsicum annum, viruslar, simptomlar, gibridlar, nav.

ABSTRACT

This article describes the Capsicum annum plant, its biological characteristics, viruses that infect plants and the diseases they cause, the fight against viruses, the symptoms that cause the disease.

Keywords: Capsicum annum, viruses, symptoms, hybrids, cultivar.

KIRISH

Qalampir tomatdoshlar (*Solanaceae*) oilasiga mansub bo‘lib, madaniy holda *Capsicum annum* L. turi ekiladi. Poyasi o‘tsimon, tik o‘sadi, bo‘yi 25-30 sm dan 80 sm gacha, shoxlanuvchan bo‘ladi. Barglari bandli mayda va ingichka, usti silliq yoki tukli, uzunchoq shaklda. Gullari ikki jinsli, mayda oq, sariq yoki och binafsha rangda bo‘lib, 9 ta tojbargi bor. Ekilgandan 80-90 kun o‘tgach, iyun-iyul oyida gullaydi va kuzgi sovuq tushguncha davom etadi.

Qalampirilar fakultativ o‘zidan changlanuvchi o‘simlik. Chunki 25% gacha mevalar chetdan changlanish evaziga hosil bo‘lishi mumkin. Chetdan changlanishda hasharotlar (chumolilar, tripslar va qisman asalarilar) changlatuvchi bo‘lib xizmat qiladi. Ayniqsa, achchiq va shirin qalampirilar bir-biridan uzoq ekilishi shart. Mevasi 2, 4, 6 kamerali, ko‘p urug‘li rezavor. Achchiq qalampir mevasi yirik emas, shakli cho‘ziq (shoxsimon,

xartumsimon, bigizsimon) bo'lib, po'sti yupqa etli. Pishgan mevalari qizil, sariq yoki to'q sariq rangda bo'ladi. Urug'lari och sariq, yassi-yumaloq, 1000 tasi 4-8 g. Urug'larining unuvchanligi 80%. Ildiz sistemasi yuza, asosiy qismi 20-30 sm chuqurlikda joylashgan [1].

ASOSIY QISM

Achchiq qalampirning biologik xususiyatlari. Achchiq qalampir issiqqa, namlikka va tuproqdagi oziq moddalarga nihoyatda talabchanligi bilan farq qiladi va o'sish davrining uzoq davom etishi bilan ajralib turadi. Qalampir yorug'sevar o'simlik. Yorug'likning yetishmasligi gulini to'kib yuborishiga, kam meva tugishiga va hosildorlikning keskin pasayishiga sabab bo'ladi. Tuproq harorati 13⁰C dan yuqori bo'lganda achchiq qalampirning urug'i una boshlaydi. Qalampir uchun kunduzgi harorat 25⁰C va tungisi 15-18⁰C bo'lganda optimal harorat hisoblanib, o'simlik yaxshi o'sib rivojlanadi. Harorat 13-15⁰C da urug' sekin una boshlaydi va nihollar 18-20 kunda paydo bo'ladi, 25⁰C haroratda nihollar 8-10 kunda unib chiqadi. Harorat 11-13⁰C bo'lganda o'simlik o'sishdan to'xtaydi va minus 0,5-1⁰C sovuqda nobud bo'ladi. Havo harorati 25-30⁰C bo'lganda o'simlik yaxshi o'sib rivojlanadi. Havo va tuproq namligi yetishmasa, harorat 35⁰C dan yuqori bo'lsa, rivojlanishiga salbiy ta'sir ko'rsatadi, natijada ko'p gullari to'kilib ketadi va hosildorligi kamayadi. Qalampir unumdor, chirindiga boy, mexanik tarkibi yengil bo'lgan tuproqlarda yaxshi o'sadi. Og'ir tuproqlarda o'simlik sekin o'sadi, undan tashqari, kun issiq bo'lganda u fuzarioz so'lish kasaliga chalinadi. Achchiq qalampir tuproq namiga talabchan o'simlik bo'lib, o'sish davrida sug'orishdan oldingi tuproq namligi dala nam sig'imiga nisbatan 75-80% dan kam bo'lmasligi kerak. Qalampir pomidorga nisbatan havoning nisbiy namligiga kamroq talabchan bo'lib, o'simlik 55-60% namlikda yaxshi o'sib, rivojlanadi. Nihollar paydo bo'lgandan keyin vegetatsiya boshida qalampir juda sekin o'sadi. Ko'chat to'liq shakllanishi va dalaga ekishga yaroqli bo'lishi uchun 55-60 kun talab qilinadi. Ochiq dalaga ekilgan ko'chat tuproq namligi yetarli bo'lsa, u yaxshi tutib qoladi. Lekin u uzoq muddat ko'karmay turadi. 1,5-2 haftadan so'ng, tuproqqa ishlov berilgandan keyin ko'chat sezilarli darajada ko'kara boshlaydi. 28-35 kundan keyin o'simlikni o'sishi juda tezlashadi. Achchiq qalampir naviga qarab nihollar yoppasiga paydo bo'lgandan 60-70 kundan keyin o'simlik gullaydi, 80-85 kundan keyin mevasi texnik yetiladi va 115-120 kundan keyin biologik yetiladi [1].

Bugungi kungacha qalampir o'simligini bir qancha viruslar kasallantirishi aniqlangan bo'lib, quyida ular haqida ma'lumotlar keltirilgan.

1. Tamaki mozaikasi - Qo'zg'atuvchisi-Tobacco mosaic virus. Qalampir o'simligida keng tarqalgan viruslardan biri bo'lib, u asosan keng dala va yopiq joylarda yuqadi (1-rasm). Tamaki mozaikasi virusi nafaqat *Capsicum annuum* o'simligida, balki boshqa o'simliklarda- tamakida, sabzavotlarda va boshqa madaniy o'simliklarda ham uchraydi. Boshqa o'simliklardan farqli o'laroq mozaika trips, shira va chirildoq orqali emas, balki, o'simlik shirasi orqali yuqadi. Virus asbob-uskunalar, hashorotlar va mexanik shikastlangan o'simliklar bilan ishlagan ishchilar orqali tarqaladi.

Kasallikning xarakterli belgilari- mozaika shaklida barg plastinkasida sariq-yashil dog'larning paydo bo'lishi. Infeksiyalangan shoxlari o'sishni to'xtaydi, gullar va barglar o'ralib qoladi, deformatsiyanadi va kichrayib qoladi Ochiq gullari ustida jigarrang chiziqlar paydo bo'ladi. Ikkinchi shtamm barg tomirlarining uzunligi bo'ylab to'qimalar nekrozini keltirib chiqaradi. Keyinroq poya - barglarida qora chiziqlar va nekroz paydo bo'ladi, mevalari yaxshi rivojlanmay o'sadi. Mozaik transpiratsiyani buzadi, bu esa o'simlikning haddan tashqari qizib ketishiga olib keladi va natijada hosildorlik pasayadi.

O'simlikning vegetatsiyasi davrida o'simlikdagi so'ruvchi hashorotlar yoki issiqxonalarda kasal o'simliklar bilan ishlagan ishchilar sog'lom o'simliklar bilan ishlasa yuqadi [3].

Virus o'simlik qoldiqlarida va hatto kiyim-kechaklarda bir necha oy, hattoki 50 yilgacham ham yashashi mumkin. Bundan tashqari, tamaki mozaikasi juda yuqori haroratga chidamli. Tamaki mahsulotlari – virusning keng tarqalgan manbai hisoblanadi, sababi chekuvchi insonlar kasal o'simliklarga to'g'ridan to'g'ri teginadi. Virus juda tez tarqaladi.

O'simliklarda viruslarni davolash usullari mavjud emas. Oldini olish uchun chidamli navlarni yaratish va o'simlikka Farmayod yoki Fitolavin biologik preparatlarni purkab turish lozim.

Shirin qalampirni mozaikaga chidamli navlari va duragaylari:

Марек F1 (Карисма F1), Фламинго F1, Ведрана F1, Геркулес F1, Маратос F1, Анталия F1, Любов F1, Клаудио F1, Джемини F1, Фелипе F1, Парадиз F1, Банкерс F1, Кубиста F1, Красное чудо, Алексей (Белозерка), Геракл, Желтый куб F1, Ведрана F1, Лотта F1, Аида F1, Магно F1, Салана F1.

Achchiq qalampirni mozaikaga chidamli navlari va duragaylari:

Bibo F1 (Impala F1), Ukrainskiy gor'kiy, Shakira F1, Xayfi F1, Xomera F1 [2].



1-rasm. Tamaki mozaikasi virusini achchiq va shirin qalampirda kechishi.

2.Qalampir bargining jingalaklanish virusi

Qo‘zg‘atuvchi — Bodring mozaikasi virusi (Cucumber mosaic virus)

Kasallik yoz oylarida juda havflidir, ayniqsa virus boshqa viruslar bilan qo‘shilganda havf ortib ketadi (2-rasm).

Kasallikning qalampir barglarida paydo bo‘lish simptomlari:

- Pakanalik;
- O‘simlikning rangi o‘zgarishi;
- Etuk o‘simliklardagi qabariq barglar;
- Mevalarning maydalashib ketishi;

Qalampir o‘simligining tashqi ko‘rinishining o‘zgarishi bilan bog‘liq bo‘lgan kasalliklarning bir necha turi bor:

Yashik yoki rivojlanayotgan shakli – o‘simlik yashil holatida so‘liydi va asta sekin quriydi.

- Pakanalik shakli- o‘simlik o‘sishda orqada qoladi, mevalari qiyshiq va kichkina bo‘lib qoladi.

- Jigarrang shaklda- barglar va poyalarning qismlari kurtaklash davrida quriydi, kasal to‘qimalar qorayadi va quriydi, kasallik poya bo‘ylab pastdan yuqoriga o‘tadi.

- Sariq shakl o‘simlikning tabiatida nomoyon bo‘ladi, uning barglari va kurtaklari sarg‘ayadi, deformatsiyalanadi, o‘sishi, gullari va meva shakllanishi to‘xtaydi.

Kasallikning rivojlanishi uchun qulay sharoitlar:

- Virus o‘simlikdan o‘simlikka shira orqali tarqaladi.
- O‘simliklarni parvarishlash vaqtida odamlar orqali (qo‘l,

oyoq) yuqishi mumkin.

Tarqalish o'chog'i:

Virus ikki yillik o'simliklarda saqlanadi. Bularga – selderey, petrushka va boshqalar kiradi.

Virusga qarshi kurash choralari- bu virusdan faqat profilaktik xarakterga ega bo'lib kasallikka chidamli bo'lgan gibrid va navlar yaratishdir yoki o'simlikning atrofidagi begona o'tlar bilan kurashishdir.

Qalampir bargaining jingalaklanish virusiga chidamli navlari va duragaylari: Marek F1, Vangard F1, Gerkules F1 navlari hisoblanadi.

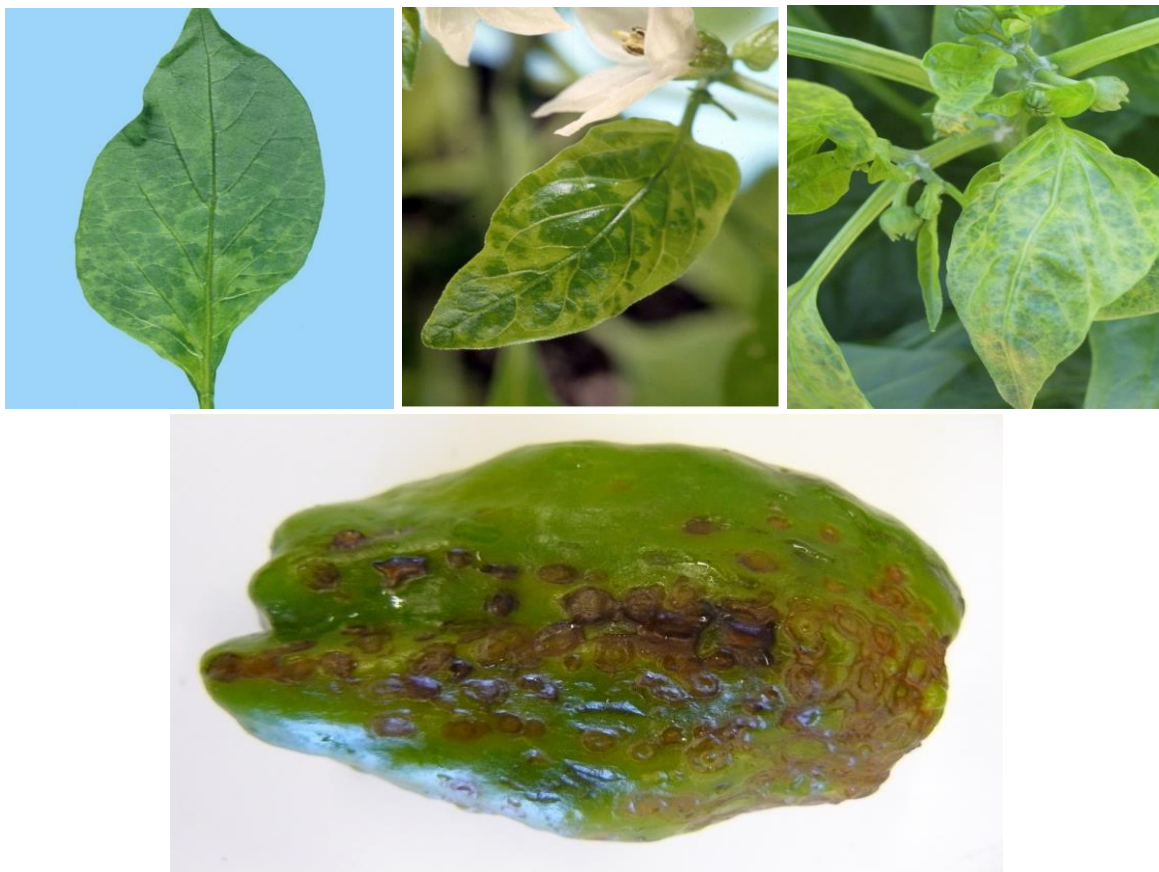

2-rasm. Qalampir bargaining jingalaklanish virusi

3.Pomidorning dog'li so'lishi mozaik virusi (ToMMV)

Qo'zg'atuvchisi: Tomato spotted wilt mosaic virus(ToMMV).

Virusning tashuvchisi - g'arbiy gul tripsi hisoblanadi, ammo bu keng tarqalgan zararkunanda emas - kasallik ochiq va yopiq joylarda kam uchraydi.

Tamaki tripsi ham ushbu virusning tashuvchisi hisoblanadi, ammo u kamdan-kam hollarda ituzumdoshlar oilasida kam uchraydi.

Kasallikning simptomlari: O'sishning kechikishi va barglarning sarg'ayishi, Bu alomatlar o'simlikning moddalar almashinuvi bilan bog'lik kasalliklar simptomlariga o'xshash.

Barg plastinkalarida burishish va deformatsiyalanishi kuzatiladi. O‘simlikning yuqori qismidagi barglar va yon shoxlari bronza rangiga kirib qoladi, vaqt o‘tib ularda nekroz chiziqlari, nekroz yo‘li boshlanadi.

Shunga o‘xshash dog‘lar barglar va poyalarda paydo bo‘ladi. O‘simlikning yuqori qismi asta-sekin o‘ladi. Mevalarda engil xlorotik yoki nekrotik dog‘lar, mozaika paydo bo‘ladi- bu belgilarning barchasi diqqat bilan kuzatilgan holda aniqlanadi(3-rasm).

Tarqalish uchun qulay sharoitlar:

Yuqorida aytib o‘tilganidek, virus trips orqali tarqaladi. Infektsiyadan keyingi inkubatsiya davri +20 ° C da 4-5 kunga teng.

Tarqalish o‘chog‘i - virus begona o‘tlar va madaniy o‘simliklarda, ayniqsa kartoshka ildizlarida va pomidorda saqlanib turadi.

Kurashish yo‘llari:

Tripsga chidamli duragay va navlar yaratish maqsadga muvofiqdir.

Pomidorning dog‘li so‘lishi mozaik virusiga chidamli duragay va navlari: Marak F1, Redkan F1, Kazantip F1, Leyk F1, Bachata F1, Ilanga F1, Sondela F1, Solomon F1, Antaliya F1, Strit F1 [2].



3-rasm. Pomidorning dog‘li so‘lishi mozaik virusi

4.Beda mozaikasi virusi - Qo‘zg‘atuvchisi - Alfalfa mosaic virus.

Keng tarqalgan, lekin havfli kasallik emas, ochiq va yopiq maydonlarda ham tarqaladi, dalalarda esa juda tez tarqaladi.

Kasallikning belgilari: Sariq yoki deyarli oq dog‘lar doiralar va yo‘llar shaklida paydo bo‘lishi. Ko‘pincha bu dog‘lar bargning yuqori qismida to‘planadi. Gullarda qora chiziqlar paydo bo‘lishi mumkin.

Kasallikning rivojlanish shartlari: Virus bilan kasallanganidan keyin kasallik 1-4 kun ichida o'zini namoyon qiladi. Rivojlanish tezligi kasallik haroratga bog'liq - u qanchalik baland bo'lsa, alomatlar tezroq paydo bo'ladi kasallik.

Tarqalish o'chog'i: Virus ikki pallalilar sinfining bir yillik va ko'p yillik o'simliklarida saqlanadi (beda, qalampir va boshqalar). Bundan tashqari, virus kasal o'simliklar bilan aloqa qilish orqali va shiralar orqali tarqaladi.

Kurashish yo'llari: Nazorat choralari boshqa virusli infeksiyalar bilan bir xil.

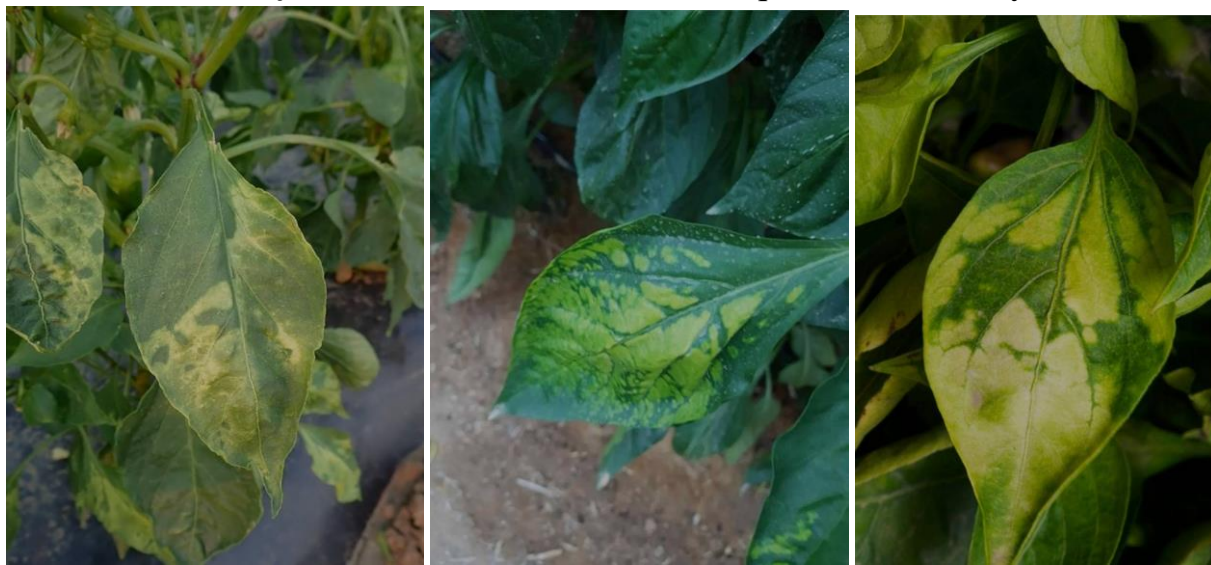

[4,5].

4-rasm. Beda mozaikasi virusining qalampir barglarida o'zini nomoyon qilishi

5. Qalampirning engil dog'lanish virusi - Qo'zg'atuvchisi - Pepper Mild Mottle virus.

Kam uchraydigan qalampir kasalligi. Kasallik 20 dan 80% gacha va natijada 50 dan 100% gacha hosilni yo'qotadi.

Kasallikning vujudga chiqishi: Virus bilan kasallangan o'simliklar engil mozaik belgilarini ko'rsatadi, sariq yoki yashil va dog'li, xarakteristikasi bilan birga barg plastinkasining burishishi kuzatiladi. Mevalar naqshli dog'larga ega bo'ladi, qisqaradi va deformatsiyalanadi. O'simlik qoplamasida yo'ylar, halqalar shaklida nekroz paydo bo'ladi.

Tarqalish o'chog'i: Virus urug'lar orqali uzatiladi. Odatda virus o'simlikning sirtqi qismida va kamdan-kam hollarda endospermda topiladi. Shuningdek, ko'chatlar transplantatsiya paytida infeksiyalanishi mumkin.

Kasallikni davolash va oldini olish: Bu virusdan himoya qilish choralari hali ishlab chiqilmagan. Virusni urug'lardan 4,2% li eritmada namlash orqali olib tashlash mumkin. 15 daqiqa davomida kaltsiy gipoxlorit yoki trinatriy fosfatning 10% eritmasida 30 daqiqa ichida saqlanadi.



Virusga chidamli duragay va navlar: Gerkules, Marek, Antalya.

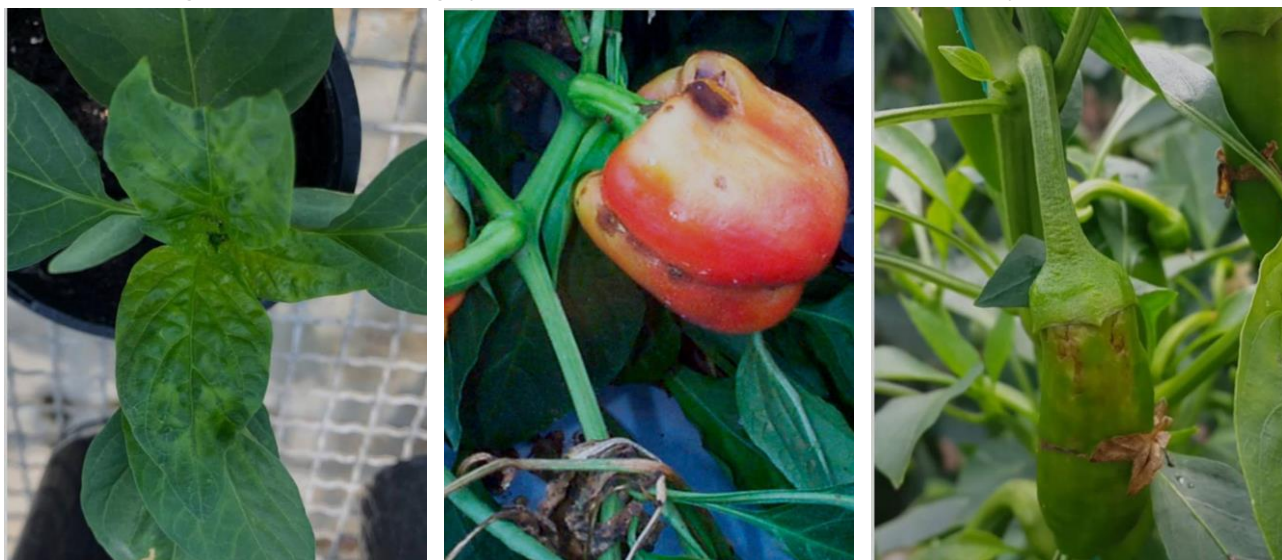

[4,5].

5-rasm. Qalampirning engil dog‘lanish virusi achchiq va shirin qalampirda kechishi.

XULOSA

Capsicum annum o‘simligi yurtimizda ancha yillardan beri ekib kelinayotganiga qaramasdan undagi zararlantiruvchi viruslar yetarlicha o‘rganilmagan. Bu o‘simlikda kechadigan virusli kasalliklarni o‘rganish-mamlakatimizdagi shu o‘simlik sohasiga anchayin foyda keltiradi, kasalliklarni bartaraf etib, ular bilan kurashishga sharoit yaratadi. Fermer xo‘jaliklarida ushbu mahsulotdan olinadigan hosil yuqori darajaga yetishi mamlakatimizdagi tub aholining ehtiyojini qondirish va eksport salohiyatiga ham sezilarli ta‘sir ko‘rsatadi.

REFERENCES

1. 100 kitob to‘plami, AChChIQ QALAMPIR YeTISHTIRISH 36-kitob, Rustam Mamatqulov, «Агробанк» АТБ.-Тошкент: "ТАСВИР" нашриёт уйи, 2021. - 44 б.
2. Болезни сладкого и острого перца, Мария Чурсина <https://semena.cc/blog/bolezni-ovoshhnyh-kultur/bolezni-sladkogo-i-ostrogo-percza-i-ih-lechenie/>.
3. Вирусные болезни перца в Узбекистане, Юлдашев Жумабой, диссертационная работа Ленинград 1991г, стр 1-20.
4. <https://agronomu.com>
5. <https://www.botanichka.ru>

THE EFFECT OF CREATIVE-CRITICAL THINKING TO LEARNING FOREIGN LANGUAGES

Muazzam Anvar kizi Mukhtorova

Tashkent region Chirchik State Pedagogical Institute the faculty of Tourism 2 nd
course, 20/4 – group

E-mail: muazzammuhtorova@gmail.com

Saida Turgunovna Gaziyeva

Scientific adviser, teacher of the faculty of Tourism, Chirchik State Pedagogical
Institute of Tashkent region

ABSTRACT

In this article considered analyses and opinions concerning scientific searchings about pronunciation and its effects to learning foreign languages, developer methods of pronunciation and intended main aims at developing pronunciation.

Keywords: Pronunciation, accent, intonation, methods of pronunciation, Segmental features.

INTRODUCTION

When learning any language, it is necessary to follow not only its grammatical features but also the rules of pronunciation. Through this course work we will learn how to pronounce and improve English pronunciation with various examples, games, exercises. And in this course work, the research work of many researchers is considered and the researcher who is reading this course work discovers another world of knowledge for himself. The course work also discusses the features of pronunciation and how to teach it. While reading the course work, a question arises in the inos. Is the ability to pronounce really an important factor when learning a language? What should you focus on to improve your pronunciation? Of course, the ability to pronounce is the most important factor in learning any language. If we have peers who have problems with pronunciation, we can of course recommend them in-house literature.

Pronunciation refers to the production of sounds that we use to make meaning. It includes paying attention to specific language sounds (parts), speech features that exceed each sound level, such as tone, sentences, pressure, time, rhythm (high quality features), how the voice is expressed (voice quality) and, in its broader definition, attention to touch and

closely related expressions. and the way we speak the language. Each of these aspects of pronunciation is summarized below, and further research is suggested. In addition, Chapter 2 of the course work contains comments on pronunciation and its teaching, which means that it is necessary to pay attention to the relevance of the topic of the course work and pronunciation factors. The broad definition of nouns includes both suprasegmental and segmental features. Although these different aspects of pronunciation are treated alone here, it is important to remember that they all work together when we speak, so they are often best read as an integral part of spoken language. The theory described below is important for teachers to understand how these different components work, but it is not necessary for students to integrate the theory in depth. This practice is of great concern to them! Traditional pronunciations often focus on sectional features, especially since these are somehow related to the written word, so it is easier to identify and work on them. Recent forms of pronunciation, however, have suggested that higher pronunciation may be a major factor in the perception of other speakers. Students often benefit from attention in both aspects, and some students may need more help in some areas than others. This view all starts with suprasegmental features. Another tangible benefit of focusing on suprasegmentals is that students from mixed L1 domains in the same class will benefit, and will often find that the difficulty of their classes improves at the same time.

LITERATURE REVIEW

Pronunciation and its the most important components in learning English language. Why is pronunciation important? Pronunciation is important because it can affect the meaning of words. For example, if a word is pronounced incorrectly, it can lead to confusion. The way we speak reflects the way we think and feel. Those who can accurately pronounce English are more likely to be understood by native speakers, even if they make errors in other areas. Those whose pronunciation is difficult to understand will not be understood, even if their grammar is perfect. Such learners may avoid speaking English and as a result experience social isolation, employment difficulties and limited opportunities for further study, which may affect their settlement in Australia People often judge others by the way they speak, and so people with poor pronunciation may be judged as incompetent, uneducated or lacking in knowledge, even though listeners are only reacting to their pronunciation. Many adult learners find pronunciation one of the most difficult aspects of English to learn, and they need explicit help from the teacher. Studies of understudy needs reliably appear that our learners feel

the require for elocution work in lesson. In this way a few sort of articulation work in lesson is essential. What is pronunciation? Pronunciation alludes to the generation of sounds that we utilize to create meaning. It incorporates consideration to the specific sounds of a dialect, perspectives of discourse past the level of the person sound, such as pitch, stating, stretch, timing, beat (suprasegmental perspectives), how the voice is anticipated (voice quality) and, in its broadest definition, consideration to motions and expressions that are closely related to the way we talk a dialect. Each of these viewpoints of articulation is briefly sketched out underneath, and references for advance consider are suggested. The components of pronunciation a wide definition of elocution incorporate both suprasegmental and segmental highlights. In spite of the fact that these distinctive viewpoints of elocution are treated in separation here, it is imperative.

Conventional approaches to articulation have frequently centered on segmental angles, generally since these relate in a few way to letters in composing, and are in this manner the most straightforward to take note and work on. More later approaches to pronunciation, be that as it may, have recommended that the suprasegmental perspectives of articulation may have the foremost impact on coherent for a few speakers. As a rule learner's advantage from consideration to both angles, and a few learners may require offer assistance in a few ranges more than in others. This outline begins with suprasegmental highlights. One impressive commonsense advantage of centering on suprasegmentals is that learners from mixed L1 foundations within the same course will advantage, and will frequently discover that their segmental troubles make strides at the same time.

Suprasegmental perspectives of pronunciation Stretch numerous instructors advocate beginning with push as the essential building square of pronunciation teaching. Stress alludes to the conspicuousness given to certain syllables inside words, and to certain syllables or words inside expressions. It is flagged by volume, constrain, pitch alter and syllable length, and is frequently the put where we take note hand developments and other signals when we are observing somebody talking. One discernible highlight of English is the diminished nature of unstressed syllables. In this way, not as it were are pushed syllables longer, louder, more powerful and at a distinctive pitch, but unstressed ones are frequently diverse in quality. Push is critical at three distinctive levels: • word level – multisyllabic words have one or more syllables that are stressed • sentence level – the foremost vital words tend to be focused • contrastive push – the foremost imperative words carry more prominent stretch.¹

¹ Adult Migrant English Program Research Centre, October 2002 – Pronunciation 1.



By the way we can find many bibliography and references which based pronunciation. Such as “English pronunciation in Use” by Jonathan Marks helps to student and also teachers to communicate with each other without many ascents. Through a big help of this book or handbook every language learners may listen and doing some exercises on themselves for pronunciation in English. We can learn lots of features and rules of pronunciation such us intonation. And author of this book tells about students that this handbook is the major component of being the best listener and speaker.² There are many types of activities and tasks which are related with improving pronunciation in while speaking but we will talk about this in the second chapter.

How we can increase our pronunciation and speak like native speakers? Does reading or listening helps to improve our pronunciation? These kinds of questions we can see on the net or listen over our teenagers and many other places where new learner have. But through this paper work we desire to show you some advises and main factors to develop and improve pronunciation: The first handbook to increase pronunciation is a book by Samuel Blumenfeld, which requires us to learn hardly and deeply pronunciation.

Samuel L. Blumenfeld is an authority on the teaching of reading, and his work is widely respected. He has been writing about American education for the past 30 years, and has given lectures and seminars in all 50 states and in Canada, England, Australia, and New Zealand. Mr. Blumenfeld is the author of books on education, including *The New literates*, *How to Tutor*, *Homeschooling: A Parent's Guide to Teaching Children*, and five other titles. His articles have been published in a variety of publications, including *Vital Speeches*, *American Education*, *Home School Digest*, and *Practical Homeschooling*. Mr. Blumenfeld is well-known for his expert opinions on literacy and reading instruction, and he has been a guest on hundreds of radio and television talk shows. After graduating from City College of New York in 1950, Mr. Blumenfeld studied at the Sorbonne in Paris. On his return to the U.S., he entered the publishing industry where he worked for Rinehart and Company, World Publishing Company, The Viking Press, and Grosset and Dunlap, where he worked as editor of the Universal Library quality series. He also served as chairman of the Massachusetts Reading Reform Foundation branch for 20 years. Mr. Blumenfeld has taught in public and private schools and has taught extensively. In 1983, Mr. Blumenfeld developed his own phonetic learning program, *Alpha Phonics: A Primer for Beginning Readers*, which for more than 20 years garnered

² English pronunciation in Use elementary self study and classroom , Jonathan Marks, Cambridge University Press, New York , p, 5-6.



widespread popularity among home school children in the United States and abroad. His straightforward, simple "logical way has taught thousands of children and adults to read. Blumenfeld's Alpha-Phonics is the culmination of years of experience and research in finding the most effective way to teach reading."³

The second theory is connected with Paul Moritoshi's work. He determined pronunciation as the main factor in speaking. He learned Hymes's work which called "Ethnography of speaking" and wrote his own "Contrasting classroom spoken discourse with casual conversation using Hymes's (1979) ethnomethodological framework." "The seven features of discourse proposed by Hymes' 'Ethnography of speaking' (1972, reviewed in Coulthard, 1985: 44-55 and Brazil, 1995: 101-109) provide a framework which not only sets out his view of communicative competence, but also facilitates the examination of oral discourse from various genres".⁴

More details on tones and how they are used in speech can be found in Yallop (1995), and some practice activities can be found in Gilbert (1994) and Hancock (1995). Clennell (1997) provides a useful description of how intonation is used to signal what is important in what is said, the force or attitude with which something is said, how we use intonation to distinguish between new and old information, and how we use pitch change to signal turn-taking and other conversational management strategies. He also suggests some teaching ideas appropriate for more advanced learners, but which could be adapted for use with lower levels.⁵

RESEARCH METHODOLOGY

New directions in research.

- In teaching pronunciation, we shouldn't think only about individual sounds. Intonation, rhythm, and changes in connected speech are also important.
- Voice quality—the overall characteristics of a speaker's voice, such as average pitch, tenseness of the muscles of the throat and vocal tract—or whether the speaker's voice sounds breathy, nasal, etc.—also have a strong influence on how a speaker's pronunciation sounds.
- As English becomes an international language, the emphasis of pronunciation teaching will probably move away from trying to make learners sound like native speakers and toward helping them become more intelligible in speaking with both native and nonnative speakers of English.

³ Blumenfeld's Alpha-Phonics A Primer for Beginning Readers, New Revised Edition, September 2005
First Printing, October 2005

⁴ Contrasting classroom spoken discourse with casual conversation using Hymes's (1979) ethnomethodological framework. Paul Moritoshi.

⁵ October 2002 – Pronunciation 1 Adult Migrant English Program Research Centre

How do vowel sounds differ from each other?

- Simple vowels, glided vowels, and diphthongs: Is the sound constant throughout the vowel, or does it change a bit at the end?
- If the tongue stays in the same position throughout the vowel, it's a simple vowel.
- If the tongue position changes just a little, it's a glided vowel.
- If the tongue position changes a lot, so it sounds like two separate vowel sounds blended together, it's a diphthong.
- Tongue position: Where is the highest, tensest, or most active part of the tongue?
- Vertical position: high / mid / low
- Horizontal position: front / central / back
- Lip rounding: Are the lips very rounded, somewhat rounded, relaxed, stretched wide?
- Tense and lax vowels: How tense or tight are the muscles of the tongue during the sound?⁶

Being teachers of English, we use various methods in classrooms to teach pronunciation which includes:

1. **Naturalistic method.** In this method, learners are exposed to the language for some time. They don't have the pressure to imitate; they just listen to the sounds without any stress. After sometime, they are asked to repeat those sounds in the same pattern. This method is similar to that of the natural acquisition of a language. Speech shadowing is one of the famous techniques used in this method.

2. **Phonetic transcription method.** This is an age old and time tested method to teach pronunciation. In this, the L2 learners are given the detailed description of the standard phonetic alphabet and the other rules of pronunciation. It requires a lot of attention and hard work from the students, as learning the code is not so easy. This method has one advantage in which if the learner once becomes aware of the phonetic alphabet, he can learn the pronunciation of the new words also by referring to a standard dictionary.

3. **Minimal pair drills method.** Minimal pairs are the pairs of words or phrases that differ in only a single sound. So, the teacher makes the students understand the basic patterns of each and every sound in the target language. Teacher selects the words which differ by a single sound and these words are drilled continuously in the class so as to make them understand the

⁶ Teaching Pronunciation: A Course Book and Reference Guide
Second Edition. By Marianne Celce-Murcia, Donna M. Brinton, Janet M. Goodwin, with Barry Griner

difference in sounds. These drills improve the listening perception and oral production .

E.g. ship - /ʃɪp/ & sheep - /ʃi:p/

Zip - /zɪp/ & zeeep - /zi:p/

Pen - /pen/ & Pan - /pæn/

4. **Sentence drills or contextualized minimal pairs.** After this level, gradually the students are made to listen to the sentences, with words that sound similar, but differs in the meaning they convey. Here, students learn through context.

E.g. Are you the least in the list? /ɑ:(r) ju: ðə li:st in ðə list/?

5. **Visual reinforcement.** It is the noiseless way of educating articulation. This strategy employs the word charts, color bars, pictures, props, sound colour charts etc; to improve the comprehensibility of the understudies. The instructor communicates mainly through signals and permits the understudies to talk more within the lesson. This strategy is more suitable to the adult learners instead of drills and rhymes which are more reasonable to the children. sound charts are arranged by putting vowels on the top and consonants at the bottom isolated by a line. Among vowels, monophthongs are spoken to in a single colour and diphthongs in two colours. It makes the learner to identify the sounds effectively. Push designs can be made effortlessly caught on by the understudies by planning a chart with checked push syllables. As a rule, the stretch sounds are spoken to by a speck underneath them or push syllables are capitalized.

6. **Vowel fluctuations and pressure switch systems.** Digging tests on vowel changes and vowel changes enables learners to speak correctly.

Eg. delete / delete /, read / ri: d / - vowel changes

Record / 'rekɔ:d /, record / rɪ'kɔ:d / - change pressure

In the second example, we have both vowel changes and pressure changes.

7. **Language distortion.** There are a number of English twists that help L2 students improve their language their understanding and pronunciation. As they become accustomed to the language barriers, they become accustomed to the sound target language patterns.

Eg. Betty bought butter, but the butter was bitter, she combined bitter butter with the best butter to make bitter butter is better.

8. **Reading aloud.** Reading aloud is a method by which students are allowed to read a verse or poem correctly and depression. This allows the teacher to prepare the students at the same time and in the

classroom itself. Quick fix prevents students from forming false ideas in naming.

9. **Records.** In this case, students were made to listen to audio recordings and asked to record their own production.⁷

Nowadays, a number of software is available to improve pronunciation. For example, K-Van solutions - gives students an audio clip and space to record their voice. Students can listen their voice and correct themselves. Researchers found many kind of pronunciation developing methods for teaching pronunciation. Through this methods teachers can teach their students very well as well as they desired. In addition there many accents in English speakers who are learned in different ways. You can watch this accents and take information about speaking.⁸

ANALYSIS AND RESULTS

Over the past 15 years, there has been an interest in delivery word teaching in the ESL / EFL curriculum. Highlighting this new to focus, Joan Morley has selected seven essays for her planned anthology that include informative research and practical teaching suggestions on naming. The first three articles offer effective suggestions for pronunciation in the classroom. The first of these is "Pronunciation Assessment in the ESL / EFL curriculum, "Goodwin, Brinton, and Celce-Murcia. diagnostic procedures for visual and production tests, continuous feedback, which includes self-discipline, peer pressure, and teacher correction, as well class success test. The second article is entitled "Empowering Students With Predictive Skills, by Dickerson, describes his "Three Ps". vision, production and forecasting - which is a teacher's guide in assisting students set goals for spelling and pronunciation, emphasizing prediction skills which apply to all levels of performance. The final article in this series Gilbert's "Intonation: A Navigation Guide for the Listener," suggested practical operations using gadgets such as kazoo, magnets, and rubber belts teaching communication, rhythm, and music.⁹

CONCLUSION

The main purpose of this article is to show the features of the role of pronunciation in the study of English and the theoretical aspects of these features, the main aspects of teaching English as a future teacher and should be given attention. If a person pays attention to the language he is learning and its features, he will witness

⁷ INNOVATIVE METHODS IN TEACHING PRONUNCIATION Mounika Arimilli , Aruna Kumari Kanuri , William kery Kokkirigadda "International journa of science Technology and Management" Vol.No.05,Issue.No.08, August 2016

⁸ Watch the YouTube clip of Amy Walker introducing herself in 21 different accents: <https://www.youtube.com/watch?v=3UgpfSp2t6k>

⁹ Celce-Murcia, M., Brinton, D. M. & Goodwin, J. M. (1996). Teaching pronunciation. Cambridge: Cambridge University Press.

many of its mysteries. The pronunciation of the language is just another mystery of his. But reading a book alone is not enough to improve pronunciation. Of course, language learners who test it and work on it every day know this. The neurons of our brain also remember the new language by hearing, seeing, and feeling it, which is why intonation is so important in language learning.

While speaking in English, we can see that many of our peers also have problems, but it is possible to solve them. While finding a result against difficulties has been the subject of course work, as a course work writer, it is safe to say that all learners can solve their problems through very well-researched research and published books designed to solve pronunciation problems. One should definitely try to do more research and find solutions in other areas without getting stuck with language learning. Because, according to the above researchers, reading a book alone does not solve pronunciation problems. The main aspect and factor is to increase this hearing ability and conduct practical exercises on hearing exercises every day. In addition, listening to music in that language, memorizing the words of the music, and watching movies, or writing down thoughts from the text of a work read or speaking will help to solve pronunciation problems.

REFERENCES

1. Adult Migrant English Program Research Centre, October 2002 – Pronunciation 1.
2. English pronunciation in Use elementary self study and classroom , Jonathan Marks, Cambridge University Press, New York , p, 5-6.
3. Gazieva S. T. READING IS THE RECEPTIVE SIDE OF WRITING //Academic research in educational sciences. – 2021. – T. 2. – №. 5. – C. 1564-1570.
4. Blumenfeld's Alpha-Phonics A Primer for Beginning Readers, New Revised Edition, Sefpember 2005
First Printing, October 2005
5. Contrasting classroom spoken discourse with casual conversation using Hymes's (1979) ethnomethodological framework. Paul Moritoshi.
6. October 2002 – Pronunciation 1 Adult Migrant English Program Research Centre
7. Teaching Pronunciation: A Course Book and Reference Guide Second Edition. By Marianne Celce-Murcia, Donna M. Brinton, Janet M. Goodwin, with Barry Griner.
8. INNOVATIVE METHODS IN TEACHING PRONUNCIATION Mounika Arimilli , Aruna Kumari Kanuri , William kery Kokkirigadda “International journa of science Technology and Management” Vol.No.05,Issue.No.08,August 2016
9. Celce-Murcia, M., Brinton, D. M. & Goodwin, J. M. (1996). Teaching pronunciation. Cambridge: Cambridge University Press
10. Watch the YouTube clip of Amy Walker introducing herself in 21 different accents: <https://www.youtube.com/watch?v=3UgpfSp2t6k>

O'QUVCHILARNING MUSTAQIL BILISHL QOBLIYATLARINI RIVOJLANTIRISHDA MUAMMOLI TA'LIM TEXNOLOGIYASINING O'RNI

Sardor Mardanaqulovich Abduxamidov

Toshkent viloyati Chirchiq davlat pedagogika instituti, Pedagogika fakulteti
“Pedagogika va menejment” kafedrasida katta o'qituvchisi

Narimanov Jasurbek Muradovich

Ta'lim muassasalari boshqaruvi 2-kurs magistranti

Sohibjamol Dexqonboy qizi Arabboyeva

Pedagogika va psixologiya ta'lim yo'nalishi 2-kurs 20/2-guruh talabasi

ANNOTATSIYA

Muammoli ta'lim o'quvchi intellektual kuchining rivojlantiruvchi ta'limni tashkil qilishning pedagogik-psixologik yo'llari va usullarini, muammoli vaziyatlarning roli va ahamiyatini aniqlash o'quvchi faol fikrlash faoliyatining pedagogik-psixologik qonuniyatlarini izchil ravishda hisobga olish asosida o'quv jarayonini qayta qurish g'oyasiga olib keladi.

Kalit so'zlari: qobliyat, rivojlantirish, bilish, tarbiya, tafakkur, texnologiya, didaktika, metod, ijod, shaxs, intellekt, qunt, dastur, izchillik, prinsp, g'oya, fikr.

ABSTRACT

Problem-based learning Re-identification of pedagogical-psychological ways and means of organizing the development of intellectual capacity of students, the role and importance of problem situations leads to the idea of construction

Keywords: ability, development, knowledge, upbringing, thinking, technology, didactics, method, creativity, personality, intellect, perseverance, program, consistency, principle, idea, thought

KIRISH

Respublikamizning hozirgi davrdagi ijtimoiy-iqtisodiy rivojlanish tamoyillari jahondagi taraqqiy etgan mamlakatlar qatoridan munosib o'rin olish uchun ta'limiy salohiyatimizni va iqtisodiy qudratimizni yanada oshirish, ularni XXI asr ilmiy-texnika taraqqiyoti talablariga javob beradigan tarzda qayta qurishni talab qiladi.

O'zbekistonda muammoli ta'limni qo'llash bo'yicha bir necha asrlar davomida maktab va madrasalarda suqrotona savol-javob usulidan keng foydalanish asosida o'quvchilarda ziyraklik, hozirjavoblik sifatleri hamda go'zal nutq tarkib toptirilgan.

Muammoli ta'lim texnologiyasi juda qadim zamonlardan shakllanib kelmoqda. Jumladan, qadimgi Gretsiyada muammoli savol-javoblar, qadimgi Hindiston va Xitoyda muammoli bahs-munozaralardan keng foydalanilgan.

ADABIYOTLAR TAHLILI VA METODOLOGIYA

Muammoli ta'limni amerikalik psixolog, faylasuf va pedagog Dj.Dyui 1894 yilda Chikagoda tashkil etgan tajriba maktabida qo'llagan. XX asrning 60-yillarida bu yo'nalishda tadqiqotlar olib borildi. 70-80-yillarga kelib, amaliyotga keng joriy etildi.

Muammoli ta'limning asosiy g'oyasi bilimlarni o'quvchilarga tayyor holda berish emas, ular tomonidan dars mavzusiga tegishli muammolar bo'yicha o'quv-tadqiqotlarini bajarish asosida o'zlashtirilishini ta'minlashdan iborat.

Suqrotona savol-javob usuli hozirgacha eng samarali ta'lim usullaridan biri sifatida qo'llaniladi. Bunda o'quvchi chuqur mantiqiy fikrlashga, ziyraklikka, aniq va to'g'ri so'zlashga, nutqning mantiqiyliigi va ravonligiga hamda tanqidiy, ijodiy fikrlashga o'rgatilgan. Masalan, suqrotona suhbatlar deganda o'qituvchining o'quvchini mustaqil va faol fikrlash jarayoniga olib kirishi hamda uning fikrlashidagi noto'g'ri jihatlarni ziyraklik bilan aniqlagan holda ularni tuzatish yo'luga olib chiqishdan iborat usullar nazarda tutiladi. Bunday suhbat bosqichlarini quyidagicha soddalashtirib ifodalash mumkin;

1-Savol-javoblar orqali o'quvchining bilim darajasi va fikrlash qobiliyatini umumiy tarzda aniqlash.

2-O'rganilayotgan mavzuning mazmunini o'quvchi motivlariga muvofiqlashtirish. Bu, asosan, o'quvchining qiziqish va qobiliyatlariga mos bo'lgan misollar tanlash orqali amalga oshiriladi.

3-O'quvchini faol muloqotga olib kirish. Bunda asosan rag'batlantirish usullaridan foydalaniladi.

4-O'qituvchi o'zini bilmaydigan odamdek, o'quvchidek tutib, savollar berib boradi.

5-O'quvchining to'g'ri fikrlarini maqtash orqali uni yanada erkin va chuqurroq fikrlashga, so'zlashga jalb qilish.

6-O'quvchining xato fikrlarini aniqlab borish.

7-O'quvchining xato fikrlariga nisbatan to'g'ri fikrni o'qituvchi tomonidan yaqqol mantiqiy -asoslangan shaklda bayon

qilish yoki tushuntirish orqali o'quvchi uchun muammoli vaziyat yaratiladi va o'quvchini o'z xatolarini o'zi tuzatishiga yo'naltiriladi.

Bundan ko'rinib turibdiki, ushbu usul yuqori natija berishi shubhasiz bo'lib, ammo buning jiddiy shartlari ham mavjud. Bular o'qituvchining keng bilimga va ijodiy fikrlash qobiliyatiga, yuqori muloqot madaniyatiga, pedagogik mahoratga ega bo'lishi kabilardan iborat.

Muammoli ta'lim texnologiyalari o'quvchi faoliyatini faollashtirish va jadallashtirishga asoslangan.

Muammoli ta'lim texnologiyasining asosi – insonning fikrlashi muammoli vaziyatni hal etishdan boshlanishi hamda uning muammolarni aniqlash, tadqiq etish va yechish qobiliyatiga ega ekanligidan kelib chiqadi.

Muammoli ta'lim o'quvchilarning ijodiy tafakkuri va ijodiy qobiliyatlarini o'stirishda jiddiy ahamiyatga ega.

Muammoli ta'limning bosh maqsadi – o'quvchilarning o'rganilayotgan mavzuga doir muammolarni to'liq tushunib yetishiga erishish va ularni hal eta olishga o'rgatishdan iborat.

Muammoli ta'limni amaliyotda qo'llashda asosiy masalalardan biri o'rganilayotgan mavzu bilan bog'liq muammoli vaziyat yaratishdan iborat.

TAHLIL VA NATIJALAR

Turli o'quv fanlari bo'yicha o'qituvchilar darslar jarayonida muammoli vaziyatlar hosil qilishni va ularni yechish usullarini oldindan ko'zda tutishlari kerak.

Muammoli vaziyat yaratish usullari:

-o'qituvchi o'quvchilarga dars mavzusi bilan bog'liq ziddiyatli holatni tushuntiradi va uni yechish yo'lini topishni taklif qiladi;

-bir masalaga doir turli nuqtai-nazarlarni bayon qiladi;

-hal etish uchun yetarli bo'lmagan yoki ortiqcha ma'lumotlar bo'lgan yoki savolning qo'yilishi noto'g'ri bo'lgan masalalarni yechishni taklif etadi va boshqalar.

Muammoli vaziyatni hal etish darajalari:

-o'qituvchi muammoni qo'yadi va o'zi yechadi;

-o'qituvchi muammoni qo'yadi va uning yechimini o'quvchilar bilan birgalikda topadi;

-o'quvchilarning o'zlari muammoni qo'yadilar va uning yechimini topadilar.

Muammoli vaziyatni yechishda qo'llaniladigan usullar:

-muammoni turli nuqtai-nazardan o'rganish, tahlil qilish;

-solishtirish, umumlashirish;

-faktlarni aniqlash va qiyoslash;

- vaziyatga bog'liq xulosalar chiqarish;
- o'quvchilarning o'zlari aniq savollar qo'yishi va boshqalar.

Muammoli ta'lim mashg'ulotlarini tashkil etish va boshqarish

Muammoli ta'lim mashg'ulotlarini tashkil etish va boshqarish quyidagi bosqichlarni o'z ichiga oladi:

-o'quv fani va darslar mavzusini o'rgatishda ular bilan bog'liq muammoli masalalarni belgilash;

-ulardan muammoli vaziyatlar hosil qilish va amalda foydalanishni oldindan rejalashtirib borish;

-o'quvchilarning tayyorgarlik darajasini hisobga olish;

-zarur o'quv vositalarini tayyorlash;

-muammoli vaziyatdagi mavjud ziddiyatni ko'rsatish;

-topshiriqni va uni yechish uchun yetarli shartlarni aniq bayon qilish;

-o'quvchilarning muammoni hal etishda yo'l qo'yayotgan xatolarini, ularning sababini va xususiyatini ko'rsatish;

-o'quvchilarning noto'g'ri taxminlari asosida chiqargan xulosalari oqibatini muhokama etib, to'g'ri yo'lni topishlariga ko'maklashish va boshqalar.

Muammoli ta'lim jarayonini quyidagi uchta asosiy bosqichga ajratish mumkin:

1-Muammoli vaziyat hosil qilish.

2-Muammoni yechish taxminlarini shakllantirish.

3-Yechimning to'g'riligini tekshirish (olingan yechim bilan bog'liq axborotni tizimlashtirish orqali).

Muammo o'quvchilarning bilim darajalariga hamda intellektual imkoniyatlariga mos bo'lishi shart.

Hosil bo'lgan muammoli vaziyatni yechish uchun topshiriqlar yangi bilimlarni o'zlashtirishga yoki muammoni aniqlab, yaqqol ifodalab berishga yoki amaliy topshiriqni bajarishga yo'naltirilgan bo'ladi.

O'quvchilarning muammoli vaziyatni tushunishlari, uning kelib chiqishi sabablari hamda nimalarga, qanchalik darajada bog'liqligini idrok qila olishlari natijasida hosil bo'ladi. Bunday tushuna olish esa o'quvchilarga mustaqil ravishda muammoni ifodalay olish imkoniyatini beradi.

Muammoni yechish taxminlarini shakllantirishda o'quvchi o'zlashtirgan bilimlari asosida kuzatish, solishtirish, tahlil, umumlashtirish, xulosa chiqarish kabi aqliy faoliyatlarni bajaradi.

Aqliy faoliyatdagi asosiy jarayon fikrlash jarayoni bo'lib, fikrlashning sifati uning mantiqiyligi, mustaqilligi, ijodiyliigi,

ilmiyligi, asosliligi, uzviyligi, tejamlliligi, maqsadliligi, tezligi, tahliliyligi, qiyosiyiligi, umumlashtirilganligi, xususiylashtirilganligi, kengligi, chuqurligi, ishonarliligi, realligi, haqqoniyiligi darajasi bilan belgilanadi.

Muammoni hal etishni 3 ta bosqichga ajratish mumkin:

1-Isbotlash – bu muammoning ilgari to'g'ri deb tan olingan sabablar bilan bog'liqliklarini topish asosida amalga oshiriladi.

2-Tekshirish – buni tanlangan sababning oqibatida hal etilayotgan muammo hosil bo'lishi to'g'riligini asoslash bilan amalga oshiriladi.

3-Tushuntirish – bu muammoning yechimi nima uchun to'g'riligini tasdiqlovchi sabablarni aniqlash asosida amalga oshiriladi.

Ma'lumki, shaxsning har tomonlama va garmonik rivojlanishining muhim ko'rsatikichi – yuqori darajada fikr yuritish qobiliyatining mavjudligidir. Agar ta'lim ijodiy qobiliyatni rivojlantirishga olib borsa, u holda uni so'zning zamonaviy ma'nosida rivojlanuvchi ta'lim deb hisoblash mumkin.

XULOSA

Xulosa qilib aytganda, ta'lim jarayoni bolalarga intellektning har xil tiplarini jalb qilishni talab etadigan tajribalar orttirish imkoniyatini beradigan holda tashkil etilishi lozim.

REFERENCES

1. R.Ishmuxammedov “Innovatsion texnologiyalar yordamida ta'lim samaradorligini oshirish yo'llari” Toshkent-2004 y.
2. Abduxamidov S.M, “BOSHLANG'ICH SINIF O'QUVCHILARIDA AHLOQIY FAZILATLARNI SHAKLLARTIRISH”. “Maktab va hayot” jurnali ISSN 2010-5460, 2-son, 2019y, 17-bet.
3. Abduxamidov S.M, “BOLALAR UCHUN ART-TERAPIYA USULLARINING IMKONIYATLARI”. “MUG'ALLIM HEM UZLIKSIZ BILIMLENDIRIO” jurnali, № 2/1. Nukus: 2021-ЖЫЛ, ISSN 2181-7138, 129-130-131-132-betlar.
4. Ishmuhamedov J. “Innovatsion texnologiyalar yordamida ta'lim samaradorligini oshirish yo'llari” -T.: TDPU, 2004-yil.
5. Abduxamidov S.M, “Ethical Issues In The Works Of Bahauddin Naqshbandi”. International Journal of Reserch. ISSN: 2348-6848 Vol-5, Special issue-18. 2nd EduIndex, International Conference on Science Changes the World held on 28-29 th June 2018 at Edupedia Publications Pvt Ltd, New Delhi in Association with www.tadqiqod.uz of the Republic of Uzbekistan. 96-97-98 pej.



6. Hakimova M.F. Pedagogik texnologiyalar. O'quv qo'llanma. T.TDIU., 2013, 230 - bet
7. Abduxamidov S.M, "METHODOLOGY OF IMPROVING INDEPENDENT LEARNING SKILLS OF FUTURE FINE ART TEACHERS (ON THE EXAMPLE OF STILL LIFE IN COLORFUL PAINTINGS)". International Journal of Psychosocial Rehabilitation, Vol 24, Issue 05, 2020. ISSN 1475-7192. DOI:10.37200/IJPR/V2415/PR201880. Received: 18 Feb 2020/ Revised: 12 Mar 2020/ Accepted: 23 Mar 2020
8. Abduxamidov S.M, "TECHNOLOGIES FOR THE DEVELOPMENT OF ARTISTIC AESTHETIC THINKING OF STUDENTS THROUGH ART WORKS". JournalNX. editor@journalnx.com, A Multidisciplinary Peer Reviewed Journal, Reserch for Revolution, ISSN №-2581-4230, Impact Factor-5.785. June – 2020. 684-687-betlar.
9. Abduxamidov S.M, "ИННОВАЦИОН ТЕХНОЛОГИЯЛАР ОРҚАЛИ ТАЪЛИМ БЕРИШНИНГ ПСИХОЛОГИК ЖИХАТЛАРИ". УзМУ ва Ломоносов номидаги Москва Давлат университети филиали ҳамкорлигида "АКТУАЛЬНЫЕ ПРОБЛЕМЫ УЗБЕКСИТАНСКОЙ ПСИХОЛОГИИ" посвященной 75 – летию профессора Батыра Рахманкуловича Кадырова. (Научно-практической конференции), 2018 йил 377-378-379- бетлар. УДК 159.922.8(575.1)(063), ББК 88.53, К 43, ISBN 978-9943-4812-5-1, Н 34.
10. Киселова М.В. "АРТ-ТЕХНОЛОГИЯ В РАБОТЕ С ДЕТЬМИ", Санкт-Петербург 2019г. УДК 159.9, ББК 88.4, К44.
11. Abduxamidov S.M. "Тасвирий санъатда тур, жанр ва оқимлар", Ўзбекистон Республикаси Адлия вазирлиги қошидаги интеллектуал мулк агентлиги. DGU 2020 0868, DGU 59858, 04.06.2020 YIL. info@ima.uz. № ED-5-11. Mutaxis N.A.Yakubov tomonidan berilgan.
12. Abduxamidov S.M. "Tasviriy va amaliy san'at (tasviriy san'at o'qitish metodikasi)", O'zbekiston respublikasi, Oliy va o'rta maxsus ta'lim vazirligining 2020 yil 28 dekabrda 676-sonli buyrug'iga asosan 676-116-sonli Guvohnoma ro'yxatga olingan.
13. Internet ma'lumotlar

TA'LIMDA ZAMONAVIY O'QITISH TEXNOLOGIYALARIDAN FOYDALANISH MUAMMOSINI O'RGANISHNING ILMIIY-USLUBIY ASOSLARI

Sardor Mardanaqulovich Abduxamidov

Toshkent viloyati Chirchiq davlat pedagogika instituti, Pedagogika fakulteti
“Pedagogika va menejment” kafedrasida katta o'qituvchisi

Jasurbek Muradovich Narimanov

Ta'lim muassasalari boshqaruvi 2-kurs magistranti

Shoira G'ayrat qizi Ziyodillayeva

Pedagogika va psixologiya ta'lim yo'nalishi 2-kurs 20/2-guruh talabasi

ANNOTATSIYA

O'quv jarayoniga zamonaviy ta'lim texnologiyalarini joriy etish imkoniyati va zarurligini hamda o'quv jarayonida ulardan foydalanishga tayyorgarlik xolatlarining tahliliy muammolari.

Olib borilayotgan tahlillar natijasida fanlarni o'rganishda o'quv jarayoni samaradorligini oshirish uchun an'anaviy va innovatsion yondashuvlarni birlashtirishning mumkin bo'lgan innovatsion ta'lim texnologiyalari, an'anaviy ta'lim texnologiyalari, o'rganish jarayoni, o'qitish usuli, ta'lim texnologiyasi va kompetensiyaviy muammolarning ilmiy-uslubiy asoslari.

Kalit so'zlari: interfaol, Ta'lim-tarbiya, innovatsiya, tafakkur, dunyoqarash, texnologiya, ilmiy-uslubiy, metod, ijod, texnik, illustratsiya, dastur.

ABSTRACT

Analytical problems of the possibility and necessity of introduction of modern educational technologies in the educational process and the state of preparation for their use in the educational process.

As a result of the analysis, it is possible to combine traditional and innovative approaches to increase the effectiveness of the educational process in the study of sciences, innovative educational technologies, traditional educational technologies, learning process, teaching methods, scientific-methodological bases of educational technology and competence problems

Keywords: interactive, education, innovation, thinking, worldview, technology, scientific-methodical, method, creativity, technical, illustration, program.

KIRISH

Ta'lim-tarbiya jarayonida pedagogik innovatsiyalarni keng miqyoda qo'llash jahon taraqqiyotining global tendensiyasi hisoblanadi.

Ayni paytda interfaol ta'lim muhitini yaratish, o'quvchilarning tafakkuri va dunyoqarashini rivojlantirishning innovatsion metod va texnologiyalarini takomillashtirish yanada muhim ahamiyat kasb etmoqda.

Bugungi kun ta'limida yaratuvchilik faolligini baxsh etish maqsadida zamonaviy ta'lim konsepsiyalarini yaratish va amaliyotga joriy etish vazifasiga alohida e'tibor qaratilgan.

Shu sababli innovatsion ta'lim texnologiyalarining o'quv jarayonidagi o'rni beqiyosdir.

O'quv jarayoniga zamonaviy ta'lim texnologiyalarini joriy etish imkoniyati va zarurligini, shuningdek, o'qituvchilarning o'quv jarayonida ulardan foydalanishga tayyorgarlik xolatlari tahlili olib borilmoqda.

Olib borilayotgan tahlillar natijasida fanlarni o'rganishda o'quv jarayoni samaradorligini oshirish uchun an'anaviy va innovatsion yondashuvlarni birlashtirishning mumkin bo'lgan innovatsion ta'lim texnologiyalari, an'anaviy ta'lim texnologiyalari, o'rganish jarayoni, o'qitish usuli, ta'lim texnologiyasi va kompetensiya variantlari ko'rib chiqilmoqda.

ADABIYOTLAR TAHLILI VA METODOLOGIYA

Ta'limda zamonaviy o'qitish texnologiyalaridan foydalanish muammosini o'rganishning ilmiy-uslubiy asoslari haqida ilmiy ishlar olib borilgan rus olimlardan V.F.Manuilov, N.V.Fedorov, M.M.Blagoreshchenskaya, yevropa olimlaridan R.M.Bottino, A.Cropley, M.T.Molfinno, P.Forcheri, o'zbek olimlaridan N.Azizxodjayeva, N.A.Muslimov, Q.T.Olimov, A.A.Burxonov, O'.Q.Tolipov, B.X.Xadjayev kabi yana birqancha olimlar tomonidan ilmiy ishlar olib borilgan.

Ta'lim tizimining hozirgi holati noan'anaviy ta'lim texnologiyalarining rolini oshirish bilan tavsiflanadi. O'quvchilar tomonidan ularning yordami bilan bilimlarni o'zlashtirish an'anaviy texnologiyalarga qaraganda ancha tezdir. Ushbu texnologiyalar bilimlarni rivojlantirish, egallash va tarqatish xarakterini o'zgartiradi, o'rganilayotgan fanlarning mazmunini chuqurlashtirish va kengaytirish, uni tezda yangilash, samaraliroq o'qitish usullarini qo'llash, shuningdek, har bir kishining ta'lim olish imkoniyatlarini sezilarli darajada kengaytirish imkonini beradi. Kompetensiyaga asoslangan yondashuvga asoslangan uchinchi avlodning yangi davlat ta'lim standartlarini (FSES HPE) joriy etish o'quvchining tobora faol ishtirok etishi asosida bir qator fanlarni o'qitish



uslublarida sezilarli o'zgarishlarni nazarda tutadi. ta'lim jarayonining to'liq ishtirokchisi, uning katta mustaqilligi, aniq amaliy natijasiga qaratilgan mashg'ulotlar.

"Ta'lim texnologiyasi" tushunchasi keng qo'llanilishiga qaramay, o'zboshimchalik bilan ajralib turadi. Rus olimi D.A.Zagvyazinskiyning ta'kidlashicha, o'quv jarayonida qo'llaniladigan texnologiyalar turlari "aniqrog'i o'quv yoki pedagogik emas, balki o'qitish deb ataladi va ishlab chiqarish sohasidan olingan atamaning o'zi, albatta, ta'limda shartli ravishda qo'llaniladi va ta'lim texnologiyasining o'zi. ijtimoiy texnologiyaning bir turi sifatida ishlab chiqarish texnologiyasi kabi qattiq va oldindan belgilangan xususiyatga ega emas.

Texnologiya va metodologiyani farqlash muammosi hali ham juda ziddiyatli. Ba'zi olimlar texnologiyani metodologiyani amalga oshirish shakli deb hisoblashsa, boshqalari texnologiya tushunchasi metodologiyadan kengroq deb hisoblashadi. D.A.Zagvyazinskiy texnologiya va metodologiya ilmiy huquqiy qoidalar tizimiga asoslanishi kerak, deb hisoblaydi (ya'ni, ular tizimli xususiyatga ega), ammo ideal texnologiya qat'iy belgilangan retseptlar tizimiga ega bo'lib, ular maqsadga erishish uchun kafolatlanadi (ya'ni, instrumental). Metodologiya nazariy qoidalarni amalga oshirish usullarining xilma-xilligini, o'zgaruvchanligini ta'minlaydi va shuning uchun maqsadga kafolatlangan erishishni anglatmaydi, ya'ni, hatto ideal texnika ham yuqori instrumental xususiyatga ega emas.

Bizning fikrimizcha, ta'lim texnologiyasi - bu ishtirokchilar uchun qulay sharoitlarni ta'minlash va cheklovlarni hisobga olgan holda muayyan natijaga erishish uchun uni rejalashtirish, tashkil etish, yo'naltirish va sozlash bo'yicha o'quv jarayoni sub'ektlarining birgalikdagi faoliyati tizimi.

An'anaviy ta'lim texnologiyalari bilimlarni etkazish va harakat usullarini tavsiflashga qaratilgan bo'lib, o'quvchilarga tayyor shaklda uzatiladi va reproduktiv assimilyatsiya qilish uchun mo'ljallangan. Ushbu ta'lim texnologiyalari guruhiga quyidagilar kiradi:

- Tushuntirish va illyustrativ o'qitish texnologiyasi;
- muammoli ta'lim texnologiyasi;
- dasturlashtirilgan ta'lim texnologiyasi;
- modulli ta'lim texnologiyasi;
- katta blokli o'rganish texnologiyasi;
- ma'ruza-seminar-kredit tizimi;
- o'yinni o'rganish texnologiyasi va boshqalar.

Innovatsion ta'lim texnologiyalari o'qituvchini o'quv faoliyatini tashkil etishning bunday harakatlari, usullari va shakllaridan foydalanishga yo'naltiradi, bunda asosiy e'tibor

o'quvchining majburiy kognitiv faoliyatiga, tizimli fikrlash va ijodiy muammolarni hal qilishda g'oyalarni shakllantirish qobiliyatini shakllantirishga qaratilgan. muammolar. M.M.Blagoveshchenskaya, V.F.Manuilov, I.V.Fedorov bunday texnologiyalarning uch turini ajratib ko'rsatadi:

Shulardan biri radikal texnologiya (o'quv jarayonini yoki uning katta qismini qayta qurish); birlashtirilgan (bir qancha ma'lum elementlar yoki texnologiyalarni yangi texnologiya yoki o'qitish uslubiga birlashtirish); o'zgartirish (o'qitish usuli yoki texnologiyasini sezilarli darajada o'zgartirmasdan takomillashtirish).

Bunday texnologiyalarni ishlab chiqish quyidagi yo'nalishlarda amalga oshiriladi: 1) reproduktiv ta'lim ("individual ravishda belgilangan" trening, shaxsiylashtirilgan, shuningdek "jamoal-individual" trening); 2) tadqiqot mashg'ulotlari (o'quv jarayoni kognitiv-amaliy, amaliy ma'lumotlarni izlash sifatida quriladi); 3) tarbiyaviy muhokama uchun modellarni ishlab chiqish; 4) o'yin modellari asosida o'qitishni tashkil etish (o'quv jarayoniga simulyatsiya va modellashtirishni kiritish). Mualliflarning fikricha, oliy ta'lim sohasidagi innovatsiyalar professional shaxsni shakllantirish maqsadlarini qayta yo'naltirishga (birinchi navbatda, ilmiy-texnikaviy va innovatsion faoliyat qobiliyatini rivojlantirish), shuningdek, bilimlarni yangilashga qaratilgan eng dolzarb hisoblanadi. ta'lim jarayonining mazmuni (ta'limda tavsiflashdan tashqari, mantiqiy va xayoliy fikrlashni shakllantirishga e'tibor berish, tanlangan kasb bo'yicha bilim, ko'nikma va ko'nikmalarni shakllantirish orqali o'rganishda amaliylikka e'tibor berish, mustaqil ta'lim ustuvorligiga e'tibor berish).

XULOSA

Demak, oliy ta'limda innovatsion ta'lim texnologiyalari deganda ta'limda fanning zamonaviy yutuqlari va axborot texnologiyalaridan foydalanishga asoslangan usullar tushuniladi. Ular o'quvchilarning ijodkorligi va mustaqilligini rivojlantirish orqali o'qitish sifatini oshirishga qaratilgan. Ular onlayn ta'lim olish imkonini beradi; talabalarning o'rganilayotgan fanga qiziqishini oshirish; o'qishni kundalik hayot amaliyotiga yaqinlashtirish (samarali muloqot ko'nikmalarini rivojlantirish, tez o'zgaruvchan turmush sharoitlariga moslashish, psixologik stressga chidamliligini oshirish, nizolarni hal qilish ko'nikmalarini o'rgatish va boshqalar); yangi sotsiologik bilimlarni olish usullarini o'rgatish.

Bu guruhga quyidagilar kiradi:

Shaxsga yo'naltirilgan ta'lim texnologiyalari;

guruh loyihalash texnologiyasi;

buyruq-modulli ish texnologiyasi;



axborot texnologiyalari;
salomatlikni saqlash texnologiyalari va boshqalar.

Yuqorida keltirilgan ma'lumotlardan xulosa qilib shuni ta'kidlaymizki, o'qituvchilarning innovatsion ta'lim texnologiyalarini joriy etishda motivatsiyasi yetarli emasligi nafaqat eng halokatli, balki o'zgartirishi eng qiyin bo'lgan omillardandir.

Bu omillarga sabab asosan o'qituvchilarda vaqt yetishmasligi, yuklamalarning to'g'ri taqsimlanmaganligi, o'qitish metodikasi sohasida malaka oshirish kurslarining muntazam ravishda tashkil etilmaganligidadir.

Binobarin, barcha ta'lim muassasalarining sa'y-harakatlari nafaqat o'qituvchilar mehnatini rag'batlantirish, balki o'qituvchilarning o'z-o'zini takomillashtirish va o'z-o'zini anglashi uchun zarur shart-sharoitlarni yaratish orqali ushbu omilni tenglashtirishga qaratilishi kerak.

REFERENCES

1. R.Ishmuxammedov "Innovatsion texnologiyalar yordamida ta'lim samaradorligini oshirish yo'llari" Toshkent-2004 y.
2. Abduxamidov S.M, "BOSHLANG'ICH SINIF O'QUVCHILARIDA AHLOQIY FAZILATLARNI SHAKLLARTIRISH". "Maktab va hayot" jurnali ISSN 2010-5460, 2-son, 2019y, 17-bet.
3. Abduxamidov S.M, "BOLALAR UCHUN ART-TERAPIYA USULLARINING IMKONIYATLARI". "MUG'ALLIM HEM UZLIKSIZ BILIMLENDIRIO" jurnali, № 2/1. Nukus: 2021-ЖЫЛ, ISSN 2181-7138, 129-130-131-132-betlar.
4. Ishmuhammedov J. "Innovatsion texnologiyalar yordamida ta'lim samaradorligini oshirish yo'llari" -T.: TDPU, 2004-yil.
5. Abduxamidov S.M, "Ethical Issues In The Works Of Bahauddin Naqshbandi". International Journal of Reserch. ISSN: 2348-6848 Vol-5, Special issue-18. 2nd EdulIndex, International Conference on Science Changes the World held on 28-29 th June 2018 at Edupedia Publications Pvt Ltd, New Delhi in Association with www.tadqiqod.uz of the Republic of Uzbekistan. 96-97-98 pej.
6. Hakimova M.F. Pedagogik texnologiyalar. O'quv qo'llanma. T.TDIU., 2013, 230 - bet
7. Abduxamidov S.M, "METHODOLOGY OF IMPROVING INDEPENDENT LEARNING SKILLS OF FUTURE FINE ART TEACHERS (ON THE EXAMPLE OF STILL LIFE IN COLORFUL PAINTINGS)". International Journal of Psychosocial Rehabilitation, Vol 24, Issue 05, 2020. ISSN 1475-7192. DOI:10.37200/IJPR/V2415/PR201880.

Received: 18 Feb 2020/ Revised: 12 Mar 2020/ Accepted: 23 Mar 2020

8. Abduxamidov S.M, “TECHNOLOGIES FOR THE DEVELOPMENT OF ARTISTIC AESTHETIC THINKING OF STUDENTS THROUGH ART WORKS”. JournalNX. editor@journalnx.com, A Multidisciplinary Peer Reviewed Journal, Reserch for Revolution, ISSN №-2581-4230, Impact Factor-5.785. June – 2020. 684-687-betlar.

9. Abduxamidov S.M, “ИННОВАЦИОН ТЕХНОЛОГИЯЛАР ОРҚАЛИ ТАЪЛИМ БЕРИШНИНГ ПСИХОЛОГИК ЖИХАТЛАРИ”. УзМУ ва Ломоносов номидаги Москва Давлат университети филиали ҳамкорлигида “АКТУАЛЬНЫЕ ПРОБЛЕМЫ УЗБЕКСИТАНСКОЙ ПСИХОЛОГИИ” посвященной 75 – летию профессора Батыра Рахманкуловича Кадырова. (Научно-практической конференции), 2018 йил 377-378-379- бетлар. УДК 159.922.8(575.1)(063), ББК 88.53, К 43, ISBN 978-9943-4812-5-1, Н 34.

10. Киселова М.В. “АРТ-ТЕХНОЛОГИЯ В РАБОТЕ С ДЕТЬМИ”, Санкт-Петербург 2019г. УДК 159.9, ББК 88.4, К44.

11. Abduxamidov S.M. “Тасвирий санъатда тур, жанр ва оқимлар”, Ўзбекистон Республикаси Адлия вазирлиги қошидаги интеллектуал мулк агентлиги. DGU 2020 0868, DGU 59858, 04.06.2020 YIL. info@ima.uz. № ED-5-11. Mutaxis N.A.Yakubov tomonidan berilgan.

12. Abduxamidov S.M. “Tasviriy va amaliy san’at (tasviriy san’at o’qitish metodikasi)”, O’zbekiston respublikasi, Oliy va o’rta maxsus ta’lim vazirligining 2020 yil 28 dekabrda 676-sonli buyrug’iga asosan 676-116-sonli Guvohnoma ro’yxatga olingan.

13. Internet ma’lumotlar

GLOBALLASHUV VA YOSHLARNING MA'NAVIY XAVFSIZLIGINI TA'MINLASH MASALALARI

B. N. Boboyorov

f.f.b falsafa doktori (PhD), dotsent,

Muhammad al-Xorazmiy nomidagi TATU Nurafshon filiali, Toshkent, O'zbekiston

boss.boboyorov@mail.ru

Shohjahon Boboyorov

Muhammad al-Xorazmiy nomidagi Toshkent axborot texnologiyalari universiteti
talabasi

ANNOTATSIYA

Maqolada globallashuv jarayonlari kuchayib borayotgan bir paytda yoshlarning ma'naviy xavfsizligini ta'minlash masalalari alohida tadqiqot ob'ekti sifatida tahlil qilingan.

Kalit so'zlar: g'oyaviy qarama-qarshilik, ma'naviy xavfsizlik, milliy qadriyatlar, vatanparvarlik, fuqarolik tuyg'usi, bag'rikenglik, qonuniylik, milliy va umuminsoniy qadriyatlar, zo'ravonlik va shafqatsizlik g'oyalardan himoya, sog'lom turmush tarsi, ma'naviy immunitet

ABSTRACT

The article analyzes the issues of ensuring the spiritual security of young people as a separate object of study at a time of increasing globalization.

Keywords: ideological conflict, moral security, national values, patriotism, civic feeling, tolerance, legality, protection of national and universal values, protection from ideas of violence and cruelty, healthy lifestyle, spiritual immunity

KIRISH

Hozirgi davr - dunyoda g'oyaviy qarama-qarshiliklar murakkab tus olgan, mafkura poligonlari yadro poligonlaridan ham kuchliroq bo'lib borayotgan davrdir. Bugungi kunda halqaro munosabatlarda eng dolzarb va olamshumul muammolardan hisoblangan xavfsizlik, barqarorlik va tinchlik masalalariga e'tibor tobora kuchayib bormoqda. Dunyo xalqlarining iqtisodiy, siyosiy-ijtimoiy, ma'naviy taraqqiyoti va rivojlanishi aynan shu muammolarning qay darajada yechilishiga bog'liqdir. Hozirgi globallashuv jarayonlari chuqurlashib borayotgan bir davrda Markaziy Osiyoda tinchlik va xavfsizlikning, shuningdek, yoshlarning ma'naviy xavfsizligini

ta'minlanishi va ularni milliy qadriyatlarga sodiqlik ruhida tarbiyalash, hayotda o'zlarini munosib o'rinlarini topish uchun zarur shart-sharoitlarini yaratish berish mintaqa davlatlari oldida turgan dolzarb masala bo'lib, bu borada amalga oshirilayotgan ishlar samaradorligini kuchaytirishni taqozo etadi.

O'zbekistonning jadal rivojlanishi, keng qamrovli islohotlar istiqboli, xalqning farovon bo'lishi yoshlar ta'lim-tarbiyasi va kelajagiga beriladigan e'tibor darajasiga chambarchas bog'liq. Shu ma'noda, O'zbekistonda yoshlar masalasi davlat siyosatining eng ustuvor yo'nalishlaridan biri hisoblanadi. 2022-yil 28-yanvarda O'zbekiston Prezidenti Sh.M.Mirziyoyev **“2022–2026 yillarga mo'ljallangan Yangi O'zbekistonning taraqqiyot strategiyasi to'g'risida”**gi farmoni imzoladi. Taraqqiyot strategiyasi va uni 2022-yilda amalga oshirish bo'yicha “yo'l xaritasi”da mamlakatimizni rivojlantirishning 7 ta ustuvor yo'nalishi doirasida qariyb 100 ta maqsadlarga erishish nazarda tutilmoqda. To'rtinchi ustuvor yo'nalish-adolatli ijtimoiy siyosat yuritish, inson kapitalini rivojlantirishning 70-maqsadi: **Yoshlarga oid davlat siyosatini takomillashtirish deb nomlanib, unda:**

Yoshlarning huquqlari, erkinliklari va qonuniy manfaatlarini ta'minlash;

Yoshlarning hayoti va sog'lig'ini saqlash, ular uchun malakali tibbiy xizmatdan foydalanish shart-sharoitlarini yaxshilash, yoshlar o'rtasida tibbiy savodxonlikni oshirish va sog'lom turmush tarzini mustahkamlash;

Yoshlarning ma'naviy, intellektual, jismoniy va axloqiy jihatdan kamol topishiga ko'maklashish;

Yoshlar uchun ochiq va sifatli ta'limni ta'minlash, ta'limning barcha bosqichlarida yoshlarning mukammal ta'lim olishini ta'minlash, hududlarda inklyuziv ta'lim rivojlanishi uchun shart-sharoit yaratish;

Yoshlarni ishga joylashtirish va ularning bandligi uchun shart-sharoitlar yaratish;

Yoshlarni vatanparvarlik, fuqarolik tuyg'usi, bag'rikenglik, qonunlarga, milliy va umuminsoniy qadriyatlarga hurmat ruhida, zararli ta'sirlar va oqimlarga qarshi tura oladigan, hayotga bo'lgan qat'iy ishonch va qarashlarga ega shaxs sifatida tarbiyalash;

Yoshlarni axloqiy negizlarni buzishga olib keladigan xatti-harakatlardan, terrorizm va diniy ekstremizm, separatizm, fundamentalizm, zo'ravonlik va shafqatsizlik g'oyalaridan himoya qilish;

Yoshlarning huquqiy ongi va huquqiy madaniyati darajasini yuksaltirish;

Iqtidorli va iste'dodli yoshlarni qo'llab-quvvatlash hamda rag'batlantirish;

Yoshlar tadbirkorligini rivojlantirish uchun shart-sharoitlar yaratish;

Yoshlarda sog'lom turmush tarziga intilishni shakllantirish, shuningdek, yoshlarning bo'sh vaqtlarini mazmunli tashkil etish va yoshlar sportini ommaviy rivojlantirish uchun shart-sharoitlar yaratish;

Yosh oilalarni ma'naviy va moddiy jihatdan qo'llab-quvvatlash, ular uchun munosib uy-joy va ijtimoiy-maishiy sharoitlarni yaratish bo'yicha kompleks chora-tadbirlar tizimini amalga oshirish;

Yoshlarning huquqlari va erkinliklarini ro'yobga chiqarish sohasida faoliyat olib boruvchi xalqaro tashkilotlar bilan hamkorlikni rivojlantirish kabi vazifalar qo'yilgan [1; 2].

Shu nuqtai nazardan qaraganda, mavzuning dolzarbligini quyidagicha asoslash mumkin:

Birinchidan, globallasuv sharoitida mafkuraviy tajovuzlardan himoya qilishda, Markaziy Osiyo xalqlari ma'naviy va ijtimoiy hayotini ana shu xatarli tahdidlardan himoyalaniishi, har bir davlat va har bir halqning turli tahdidlarga bardosh bera olish xususiyatlarini namoyon bo'lishi bugungi kunning dolzarb xususiyatlaridan biridir;

Ikkinchidan, xalqlar hayotiga salbiy ta'sir ko'rsatib kelayotgan nomaqbul ko'rinishlarni va odatlarni anglash, ularni bartaraf etish yoki ular keltiradigan noxush holatlarning oldini olish bugunning zarurati hisoblanadi, chunki ular millat va jamiyatni ichdan kemiruvchi illatlardir;

Uchinchidan, globallasuv jarayonining mintaqaviy muammolarga ta'siri, uning o'zgartiruvchilik kuchi hozirgi dunyoning dolzarb muammosiga aylandi. Bu jarayon turli mamlakatlar, xalqlar hayotida ularning bir-biriga bog'liqligini, o'zaro ta'sirini oshiradi, milliy-ma'naviy va g'oyaviy hayotida aks etmasdan qolmaydi;

To'rtinchidan, bugun nafaqat ma'naviy-mafkuraviy hayotimizdagi, balki kishilik jamiyatining barcha sohalaridagi o'zgarish va yangilanishlar turmushimizga goh ijobiy, goh salbiy ta'sir ko'rsatmoqda.

Yuqorida qayd etilganlardan kelib chiqqani holda, globallasuv jarayonlari kuchayib borayotgan bir paytda yoshlarning ma'naviy xavfsizligini ta'minlash masalalari alohida tadqiqot ob'ekti sifatida o'rganish dolzarb ahamiyatga ega.

METODLAR

Bugun biz tez o'zgaruvchan, o'ta shiddatkor va murakkab bir zamonda yashayapmiz. Davlat va siyosat arboblari, faylasuflar va jamiyatshunos olimlar, sharhlovchi va jurnalistlar bu davrni turlicha ta'riflab, har xil nomlar bilan atamoqda. Kimdir uni

yuksak texnologiyalar asri desa, kimdir tafakkur asri, yana birov yalpi axborotlashuv davri sifatida izohlamogda.

“Globallashuv” iborasi 1983 yilda amerikalik siyosatshunos olim T.Levitta tomonidan “Garvard biznes revyu” jurnalida e’lon qilgan maqolasida qo’llanilgan edi. Unda aytilishicha, “globallashuv – transmilliy korporatsiyalar ishlab chiqaradigan turli – tuman mahsulot bozorlarining birlashuv jarayoni”.

Globallashuvga BMTning “Inson taraqqiyoti to’g’risidagi ma’ruza” hisobotida quyidagicha ta’rif berilgan: “Globallashuv – jahon iqtisodiyotining tovarlar, xizmatlar, sarmoya, ishchi kuchi va fikr-kashfiyotlar oqimining kengayishi, shuningdek, mamlakatlarning jahon miqyosidagi iqtisodiy muammolarni hal qilishga qaratilgan birgalikdagi harakatlari tufayli davom etayotgan integratsiyasi”, deb qayd etilgan.

Globallashuv – turli mamlakatlar iqtisodi, madaniyati, ma’naviyati, odamlari o’rtasidagi o’zaro ta’sir va bog’liqlikning kuchayishidir.

Globallashuvga berilgan ta’riflar juda ko’p. Lekin, uning xususiyatlarini to’laroq qamrab olgani, bizningcha, frantsuz tadqiqotchisi B.Bandi bergan ta’rif. Unda globallashuv jarayonining uch o’lchovli ekaniga urg’u beriladi:

- globallashuv–muttasil davom etadigan tarixiy jarayon;
- globallashuv–jahonning gomogenlashuvi va universallasuvi jarayoni;
- globallashuv–milliy chegaralarning “yuvilib ketish” jarayoni .

B.Bandi ta’rifida keltirilgan globallashuv o’lchovlarining har uchalariga nisbatan ham muayyan e’tirozlar bildirish mumkin. Lekin jahonda yuz berayotgan jarayonlarni kuzatsak, ularning har uchovi ham unda mavjud ekanini ko’rishimiz mumkin.

Globallashuvning mamlakatlar iqtisodiy siyosati va ma’naviyatiga o’tkazishi mumkin bo’lgan ijobiy va salbiy ta’siri Hindistonning mashhur davlat arbobi Mahatma Gandining quyidagi so’zlarida yaxshi ifodalangan: “Men uyimning darvoza va eshiklarini doim mahkam berkitib o’tira olmayman, chunki uyimga toza havo kirib turishi kerak. Shu bilan birga, ochilgan eshik va derazalarimdan kirayotgan havo dovul bo’lib uyimni ag’dar-to’ntar qilib tashlashi, o’zimni esa yiqitib yuborishini ham istamayman”.

Globallashuv tushunchasi haqida mamlakatimiz olim va siyosatchilari ham o’zlarining fikr-mulohazalarini bildirmoqdalar. Shu ma’noda, faylasuf va siyosatshunos olim S.Otamurodovning fikricha, “Globallashuv davlatlar va xalqlar hayotining barcha sohalarida yalpi umumlashuv jarayoni anglatmoqda”.

Professor E.Gulmetov ushbu tushunchani quyidagicha ta'riflaydi: “Globallashuv - ijtimoiy-iqtisodiy, siyosiy-huquqiy, madaniy-ma'naviy rivojlanishning XX asrga xos hodisasi-jamiyatni barcha jabhalarida “umumiy belgilar”, “universallashuvning” kuchayishi va tig'izlanishidir. Globallashuv jarayoni – iqtisodiy- texnik taraqqiyot, boshqaruv tizimi, siyosiy-huquqiy qadriyatlar, turmush tarzining barcha jabhalarini qamrab olayotgan texnologik jarayongina emas, turli kuch, guruhlar manfaati nazaridan, xilma xil vositalar yordamida ma'naviy-axloqiy ta'sir, g'oyaviy ustuvorlikka erishishga intilish hamdir. Faylasuf olimlarimizdan yana biri Abdurahim Erkayev globallashuv va uning yuzaga kelishi haqida quyidagi fikrni ilgari suradi: “Globallashuv – jahon taraqqiyotining asosiy tendentsiyalaridan biridir. Savdo va ishlab chiqarish, iqtisodiy, moliyaviy aloqalarning dunyo miqyosida g'oyat kuchayishi, tezlashishi globallashuvning vujudga kelishiga zamin yaratdi. Globallashuv – iqtisodiy, siyosiy, madaniy aloqalarning haddan tashqari intensivlashuvi, eng yangi axborot texnologiyalari va umuman axborotning jahon miqyosida shiddat bilan tarqalishi, xalqaro standartlashuv va maishiy turmushda, iste'molda, shu jumladan, nomoddiy iste'molda umumiy qolip hamda andozalarning paydo bo'lishidir”.

“Hozirgi paytda uning g'oyat o'tkir va keng qamrovli ta'sirini deyarli barcha sohalarda ko'rish, his etish mumkin. Ayniqsa, davlatlar va xalqlar o'rtasidagi integratsiya va hamkorlik aloqalarining kuchayishi, xorijiy investitsiyalar, kapital tovarlar zamonaviy kommunikatsiya va axborot texnologiyalarining, ilm-fan yutuqlarining tezlik bilan tarqalishi, turli madaniyat, qadriyatlarning umuminsoniy negizida uyg'unlashuvi sivilizatsiyalararo muloqotning yangicha sifat kasb etishi va bular borasidagi imkoniyatlarning ortishi – tabiiyki, bularning barchasi globallashuvning natijasidir”.

Globallashuv dunyo hamjamiyati hayotini, jahon siyosati va halqaro munosabatlarni belgilab beruvchi yetakchi omilga aylanmoqda va alohida olingan davlat va hududlar ichki siyosatidan tarkib topgan umumdunyoviy sharoit bilan muvofiqlashtirish zaruratini keltirib chiqarmoqda.

Xullas, globallashuv tushunchasi haqidagi qarashlar turli-tumanligicha davom etib kelmoqda. Bu tabiiy hol. Chunki uning makon va zamonda sodir bo'lish xususiyatlari turlicha bo'lib dunyoning o'zgarishiga o'tkazayotgan ta'sirida ham yangi - yangi imkoniyatlari namoyon bo'lmoqda. “Globallashuv” tushunchasiga mualliflar tomonidan yuqorida ilgari surilayotgan turli fikrlarga qo'shilish mumkin. Chunki har bir muallif uning turli sohalariga o'tkazayotgan ta'sirini turlicha tafakkur qiladi va uni turlicha talqin etadi. Shu ma'noda mualliflar tomonidan ilgari surilayotgan fikrlar qanchalik turli-tuman bo'lsa,

uning turli xususiyatlari va insoniyat, millat, mamlakat, jahon miqyosida o'tkazayotgan ta'sirini o'rganishning imkoniyatlari shunchalik kengayib boradi. Umumiy nuqtai nazardan qaraganda, globallashuv jarayoni mutlaqo yangicha ma'no-mazmundagi xo'jalik, ijtimoiy-siyosiy, tabiiy-biologik global muhitning shakllanishini va shu bilan birga, mavjud milliy va mintaqaviy muammolarning jahon miqyosidagi muammolarga aylanib borishini ifoda etmoqda.

NATIJALAR

Jahonda ro'y berayotgan globallashuv o'ta murakkab jarayon bo'lib, u turli mamlakatlar iqtisodi, siyosati va ma'naviyatiga mislsiz ta'siri o'tkazmoqda. Globallashuv jarayonlarining turli mamlakatlarga o'tkazayotgan ta'siri ham turlicha. Bu hol dunyo mamlakatlarining iqtisodiy, axborot, ma'naviy salohiyatlari va siyosati qanday ekani bilan bog'liq. Dunyoda yuz berayotgan shiddatli jarayonlarning har bir mamlakatga o'tkazayotgan salbiy ta'sirini kamaytirish va ijobiy ta'sirini kuchaytirish uchun shu hodisaning mohiyatini chuqurroq anglash, uning xususiyatlarini o'rganish lozim. Bu hodisani chuqur o'rganmay turib unga moslashish, kerak bo'lganda, uning yo'nalishini tegishli tarzda o'zgartirish mumkin emas.

Globallashuv jarayoni – kishilik davlatlardagi mahalliy axamiyatga molik madaniy, axborot, iqtisodiy, geosiyosiy hududlarning bir tizimga birlashuvi jarayonidir. “Har bir ijtimoiy hodisaning ijobiy va salbiy tomoni bo'lgani singari, globallashuv jarayoni ham bundan mustasno emas”.

Globallashuv jarayonining chuqurlashib borishi natijasida inson uchun xavfli bo'lgan turli xil noan'anaviy tahdidlar yuzaga kelmoqda. Bulardan eng xavflilari insonlarning ruhiyatiga ta'sir o'tkazish orqali millatlarning qadriyatlari va turmush tarzini izdan chiqarishga qaratilgan odob-axloq, oila va jamiyat hayotida jiddiy ta'sir ko'rsatadigan ma'naviy tahdidlar hisoblanadi. O'zbekiston Respublikasi Prezidenti Sh.Mirziyoyev ma'naviy tahdid muammosiga alohida e'tibor qaratib, “Avvalambor, “Ommaviy madaniyat” ko'rinishida kirib kelayotgan turli tahdidlar, giyohvandlik, diniy ekstremizm, missionerlik kabi balo-qazolardan yoshlarimizni asrash, ularning ta'lim-tarbiyasiga har birimiz mas'ul ekanimizni unutmasligimiz kerak. Bu borada biz asrlar mobaynida shakllangan milliy an'analarimizga, ajdodlarimizning boy ma'naviy meroslariga tayanamiz”, - deb ta'kidlaydi [2; 6].

Xalqimiz ma'naviyatini asrash va uni yuksaltirish, ayniqsa, yosh avlodni turli zararli g'oya va mafkuralar ta'siridan, bir so'z bilan aytganda, ma'naviy tahdidlardan himoyalash bugungi kunning dolzarb vazifalaridan biri hisoblanadi. Shunday ekan, globallashuv jarayonida kishilarni, ayniqsa yoshlarni turli xil ko'rinishdagi mafkuraviy xurujlar

ta'siridan asrashda quyidagi jihatlarga alohida e'tibor qaratish zarur:

-mustaqil fikrga ega, sog'lom negizda shakllangan dunyoqarash va mustahkam irodaga ega shaxslarni tarbiyalash, turli diniy oqim va yo'nalishlar ta'siri hamda aqidasiqa qarshi immunitet hosil qilish;

-mafkuraviy tahdidlarga qarshi doimo sergak, ogoh va hushyor bo'lib yashash, internet tizimida diniy ekstremizm, terrorizm va missionerlikni targ'ib qiladigan saytlardan yoshlarni muhofaza qilish;

-yoshlar o'rtasida sog'lom turmush tarzini targ'ib etish, ularning ma'naviy-axloqiy tarbiyasini shakllantirish;

-axborot madaniyatini shakllantirish;

-kishilarda diniy bag'rikenglik va millatlararo totuvlik ta'minlash bo'yicha tushuntirish, targ'ibot ishlarini olib borish;

-diniy ekstremizm va terrorizm bilan kurashda huquq-tartibot idoralarini faoliyatini takomillishtirish.

Darhaqiqat, bugungi globallashuv jarayonida har bir davlat o'zligini saqlab qolgan holda, eng ustuvor vazifa sifatida o'z xavfsizligini ta'minlash masalasi turadi.

Hozirda mamlakatimiz o'ta qaltis, notinch va murakkab dunyo bilan aloqaga kirishib bormoqda. Jamiyatimizda yoshlarni ruhiy-ma'naviy jihatdan xavfsizligini ta'minlash zaruriyatining sabablaridan biri shundan iboratki, bozor iqtisodiyoti chet el sarmoyalari, zamonaviy texnika va texnologiya, bozorni shakllantirish usullari bilan bir qatorda mamlakatimizga o'zining madaniyati, turmush tarzi, dunyoqarashi va tasavvurlarini ham olib kirmoqda. Bu tabiiy jarayon, albatta va uni hech qanday to'siq bilan to'xtatib ham bo'lmaydi. Mafkuraviy muammo va ma'naviy tahdidlarga ham aynan shunday xarakter xos bo'lganligi uchun ham keyingi paytda jamiyatimizga ayrim noxush va zararli mahsulotlar kirib keldi va keng tarqala boshladi.

Ta'kidlash kerakki, mamlakatimiz yoshlarini bunday ta'sirlardan ma'muriy yo'l bilan saqlab ham to'xtatib ham bo'lmaydi. Bunday yo'l tutilgudek bo'lsa, yoshlar orasida mafkuraviy muammo va ma'naviy tahdidlarga nisbatan qiziqish kuchayib, ularni yoshlar dunyoqarashiga ta'sir etish quvvati yanada oshib boradi. Bunday sharoitda O'zbekiston Respublikasi birinchi Prezidenti I.A.Karimov ta'kidlaganlaridek, endilikda "fikrga qarshi fikr, g'oyaga qarshi g'oya, jaholatga qarshi ma'rifat bilan kurashish har qachongidan ko'ra muhim ahamiyat kasb etmoqda".

Shuni alohida aytish kerakki, ma'naviy va mafkuraviy tahdid ob'ekt hamda sub'ektning ijtimoiy o'zaro ta'siri oqibatida vujudga keladi hamda madaniy va ijtimoiy asoslarning yagona ijtimoiy turdagi to'qnashuvi asosida amalga oshiriladi. Shuning uchun ham bugungi kunda ma'naviyatni himoyalash hamda zid, begona, beqarorlashtiruvchi

ma'naviyatdan himoyalaniş masalasi dolzarb ahamiyatga ega bo'lmoqda.

Global mafkuraviy muammo va ma'naviy tahdidlarning xavfi - ularning mamlakatimizga kirib borishidagi yo'llarining deyarli ochiqligidir. Axborot texnologiyalarining shiddat bilan rivojlanib borayotganligi, yo'ldosh aloqalarining katta imkoniyatlari mazkur muammoni yanada chigallashtirishga olib kelmoqda.

O'zbekistonda milliy xavfsizlikni ta'minlash zaruriyatining bir necha sabablari bor. Bular qatorida:

-tashkil topgan yosh suveren davlatlarni yana eski usuldagi "yaxlit mamlakat" tarkibiga qaytarishga;

-xalqlarning milliy ongi va milliy o'z-o'zini anglashlarining shakllanishiga tajovuz qilishga;

-mavjud tabiiy qiyinchiliklardan foydalanib, davlat barqarorligini beqarorlashtirish, xalqimiz imon va e'tiqodi oyoq osti qilib, (masalan IShIDga o'xshash) yagona Islom davlatini qurishga harakat qilayotgan turli siyosiy, diniy, ekstremistik kuchlar mavjudligini ta'kidlash lozim.

Ana shunday tahdidlarning oldini olish yo'lida O'zbekistonda, eng avvalo, mafkuraviy va ma'naviy xavfsizlikni ta'minlash lozim.

Mafkuraviy va ma'naviy tahdidlar haqida gapirar ekanmiz, eng avvalo, diqqat va e'tiborimizni XX asr oxiriga kelib kuchaygan umumsayyoraviy muammolarga qaratmog'imiz lozim. Hozirgi kunda ana shunday muammolar qatorida terrorchilik, giyohvandlik, diniy ekstremizm va aqidaparastlik kabi illatlarni alohida ta'kidlash mumkin. Ilmiy muomilaga nisbatan yangi kirib kelgan "Ma'naviy tahdid" tushunchasiga turlicha yondoshuvlar mavjud. Falsafa fanlari doktori G.Tulenovning «O'zbekistonda ma'naviy xavfsizlikni ta'minlash muammolari» maqolasida mafkuraviy tahdidlar, jumladan terrorizm, aqidaparastlik va diniy ekstremizm ma'naviy tahdid sifatida qaralgan. Rasmiy ma'lumotlarga ko'ra, bugun dunyoda 500 dan ortiq terrorchilik tashkilotlari mavjud. Hozirda ular 60 ta davlat hududida o'z tarmoqlarini yoyishga muvaffaq bo'lgan. Ayni davrda ular tomonidan 84 ta davlat fuqarolariga qarshi terrorchilik harakatlarini amalga oshirmoqdalar.

Darhaqiqat, terrorizm ko'pgina davlatlarda jiddiy xavfga aylanib, xalqaro miqyosdagi muammo bo'lib bormoqda. Bu yovuzlikka qarshi samarali kurash olib borish uchun kurashning yangi, noan'anaviy shakllari va usullarini ishlab chiqish zarur. Demak, hozirgi kunda davlatimiz kelajagi haqida qayg'urayotgan har bir inson chet eldan kirib kelayotgan mafkuraviy va ma'naviy tahdidlar bilan xalqimizni, ayniqsa, yoshlarimizni jismoniy va ruhiy jihatdan zaharlantirishga befarq qaramasligi lozim.

MUHOKAMA

Markaziy Osiyo davlatlari orasida aholisining soni, iqtisodiy, ilmiy-texnikaviy va intellektual salohiyati jihatidan, hamda mintaqa havfsizligini ta'minlash, diniy ekstremizm, xalqaro terrorizm, narkobiznesga qarshi kurash jihatidan O'zbekiston yetakchi o'rinni egallaydi [3; 8].

Bugungi kunda barchamizga ma'lumki, katta boylikka ega bo'lgan bu mintaqada diniy ekstremizm va xalqaro terrorizm havfi kundan-kunga kuchayib bormoqda.

Hozirgi vaqtda globallashuv jarayonlarining rivojlanib borishi Markaziy Osiyo mintaqasida xavfsizlikni ta'minlash muammolarini yanada murakkablashtirmoqda. Buning asosiy sababi mintaqada yangi ko'rinishdagi xavf va tahdidlar yuzaga kelmoqda va ular o'zining ko'lami jihatidan transchegaraviy ahamiyat kasb etmoqda. Bir so'z bilan aytganda, Markaziy Osiyo mintaqasi xavfsizligiga nisbatan boshqa davlatlar tomonidan bo'ladigan an'anaviy harbiy tahdidlar o'z ahamiyatini yo'qotib bormoqda va uning o'rniga transchegaraviy tahdidlar yuzaga kelmoqda. Markaziy Osiyoda tinchlik va barqarorlikni saqlash bugungi kunning eng muhim muammolaridan biri bo'lib qolmoqda. Zero xavfsizlikning ta'minlanishi har bir mamlakat taraqqiyotining asosiy sharti hisoblanadi.

Markaziy Osiyoda xavfsizlikni ta'minlashga salbiy ta'sir ko'rsatuvchi transchegaraviy tahdidlardan yana biri bu – mintaqada noqonuniy qurol-yarog' savdosi bilan bog'liq bo'lgan muammolardir. Markaziy Osiyoda bu kabi tahdidlarning kelib chiqish sabablari mintaqada uzoq yillar davomida shakllangan siyosiy vaziyat bilan ko'p jihatdan bog'liq. Umuman olganda, Markaziy Osiyoda noqonuniy qurol-yarog'larning tarqalishi mintaqa xavfsizligiga ta'sir ko'rsatuvchi asosiy tahdidlardan biri bo'lib qoladi. Bu omil mintaqadagi oddiy berqaror vaziyatni keng ko'lamli qarama-qarshiliklarga o'zgarishiga sababchi bo'lishi mumkin.

Markaziy Osiyo mintaqasidagi xavfsizlikka ta'sir ko'rsatuvchi omillardan ekologiya va atrof muhitni muhofaza qilish bilan bog'liq bo'lgan muammolar alohida ahamiyatga ega [4; 9].

Bugungi kunda Markaziy Osiyoda joylashgan mamlakatlarni, demokratik, huquqiy, dunyoviy taraqqiyot yo'lidan qaytarishga urinayotgan turli xil ekstremistik kuchlar va markazlar bu yerdagi havfsizlikka raxna solmoqda.

Bu yovuz kuchlar diniy ekstremizm va xalqaro terrorchilikni mintaqamizga yoyishga urinmoqda.

Giyoxvand moddalar va qurol-yarog'larni noqonuniy yo'llar bilan olib o'tish va sotish nafaqat Markaziy Osiyo balki butun dunyo havfsizligiga jiddiy tahdid solmoqda.

Afg'oniston nafaqat mintaqaviy, balki dunyoviy xavfsizlik tizimiga ulangan. Bu mamlakat hududi xalqaro terrorning tayanch markazi, o'ta jangari va buzg'unchi kuchlarning mashq maydoni, jahon bozoriga narkotik yetkazib beradigan asosiy hudud bo'lib qoldi. Bu mintaqaviy beqarorlik bir qator muammolarni keltirib chiqarmoqda.

Afg'onistonda tinchlik va barqarorlikni o'rnatish borasida O'zbekiston tomonidan ilgari surilayotgan amaliy takliflar quyidagilardan iborat bo'ldi:

-nizolarni hal qilishning bosqichma-bosqichligi, BMT Bosh kotibining mahsus vakili vositaligida bugun Afg'onistonda bir-biriga qarshi kurashayotgan ikki asosiy kuch o'rtasida o't ochishni to'xtatish, harbiy asirlarni ayriboshlash, Afg'onistonga insonparvarlik yordamini yetkazib berish uchun yo'llarni ochish va ichki to'siqlarni olib tashlash to'g'risida bitimlar tuzish, dastlabki zaruriy bosqich bo'ldi.

-barcha manfaatdor tomonlarning muzokara jarayonida ishtirok etishini ta'minlashga alohida e'tibor qaratildi.

Bu jarayonda BMT, YeXHT, ShHT va boshqa xalqaro tashkilotlarning faol ishtirok etishi va homiylik qilishni ta'minlash, ular ishtirokida Afg'onistondagi mojaroni bartaraf etish, qochoqlarni qaytarish, hududni minalardan tozalash, qurolsizlanish va shu kabi boshqa masalalar to'g'risida qarama-qarshi tomonlar o'rtasida umumiy bitim qabul qilishga erishish darkor.

Afg'on muammosini hal etish borasidagi O'zbekistonning qat'iy pozitsiyasi jahon hamjamiyati tomonidan qo'llab quvvatlanmoqda.

O'zbekiston Prezidenti Sh.Mirziyoyev BMT 72-sessiyasida so'zlagan nutqida: "Afg'onistondagi vaziyatni barqarorlashtirish nafaqat mintaqaviy, balki global xavfsizlikni ta'minlashning muhim shartidir", deb alohida qayd etgan hamda Afg'onistonda tinchlik va barqarorlikni ta'minlash uchun quyidagi takliflarni ilgari surgan edi: Afg'onistonda tinchlikka erishishning yagona yo'li — markaziy hukumat va mamlakat ichidagi asosiy siyosiy kuchlar o'rtasida oldindan hech qanday shart qo'ymasdan, to'g'ridan-to'g'ri muloqot olib borish, Muzokaralar afg'onistonliklarning o'zlari hal qiluvchi o'rin tutadigan holda, Afg'oniston hududida va BMT shafeligida o'tishi lozim, donishmand afg'on xalqi o'z taqdirini o'zi mustaqil hal qilishga haqlidir, O'zbekiston Afg'onistonning iqtisodiy tiklanishiga, uning transport va energetika infratuzilmasini rivojlantirishga, milliy kadrlarini tayyorlashga katta hissa qo'shmoqda va bundan keyin ham hissa qo'shadi, Afg'oniston masalasi global miqyosdagi masalalar markazida bo'lishi lozim [5; 10].

Bugungi kunda O'zbekiston ko'plab xalqaro siyosiy muammolarni hamjamiyatlikda yechish, mamlakatdagi va



umuman mintaqadagi xavfsizlik va barqarorlikni ta'minlash uchun jahon hamjamiyatida faol ishtirok etish bilan birgalikda ko'plab nufuzli xalqaro tashkilotlar bilan yaqin hamkorlikni amalga oshirmoqda.

Ushbu hamkorlikni asosiy maqsadi a'zo davlatlar o'rtasida o'zaro ishonch va yaxshi qo'shniçilikni mustahkamlash hamda siyosiy, savdo-iqtisodiy, ilmiy-texnikaviy, madaniy, shuningdek, ta'lim, energetika, transport, turizm, atrof-muhitni muhafaza qilish va boshqa sohalardagi samarali hamkorlikni yo'lga qo'yishdan iborat. Bundan tashqari, mintaqaviy xavfsizlikni ta'minlash, terrorizm, ekstremizm va ayirmachilikka qarshi birgalikda kurashish ham hamkorlikni asosiy vazifalari sirasiga kiradi.

XULOSA

Xulosa qilib aytganda, hozirgi paytda globallashuvning o'tkir va keng qamrovli ta'sirini barcha sohalarda namoyon bo'layotganligi, ayniqsa, bu davlatlar va xalqlar o'rtasidagi integratsiya va hamkorlik masalalarining kuchayishi, xorijiy investitsiyalarning tez kirib kelishi, kapital va tovarlar, ishchi o'rinlarining yaratilishi unda ishchi kuchining erkin qulayliklarning vujudga kelishi, turli qadriyatlarning umuminsoniy negizida uyg'unlashuvi, bu imkoniyatlarning ortishi – tabiiyki, bularning barchasiga globallashuv ta'siri natijasida erishilmokda. Globallashuv jarayonining yana bir o'ziga xos jihati shundaki, zamonaviy axborot texnologiya va kommunikatsiyaning, ilm-fan yutuqlarining tez tarqalishi ham taraqqiyotga xizmat qilmoqda, shu bilan birgalikda yovuz kuchlar o'z g'arazli maqsadlariga erishishda internetda qulay mafkuraviy ta'sir o'tkazishning o'tkir quroliga aylanib, har xil siyosiy kuchlar va markazlar mafaatiga xizmat qilayotganini kuzatish mumkin. Bunday sharoitda yoshlarni ma'naviy xavfsizligini ta'minlashda axborot va kiberxavfsizlik xavfsizlik masalalariga alohida e'tibor qaratishni taqozo etadi [6; 11].

REFERENCES

1. Қаранг: “2022 — 2026 йилларга мўлжалланган Янги Ўзбекистоннинг тараққиёт стратегияси тўғрисида”ги Ўзбекистон Республикаси Президентининг Фармони, 28.01.2022 йилдаги ПФ-60-сон. Lex.uz, 29.01.2022
2. Ш.Мирзиёев. Янги Ўзбекистон Стратегияси. Тошкент, “Ўзбекистон”, 2021. Б-457.
3. Қаранг: Марказий Осиё: кеча, бугун, эртага. Ишонч. 2001 йил 29-декабр.
4. Алимов Р. М. Центральная Азия: общность интересов. – Т.: Шарқ, 2005. – 148 бет.
5. Қаранг: Шавкат Мирзиёев БМТнинг 72-сессиясида илгари сурган 5 ташаббусдан 4таси амалга ошди — ТИВ вакили. Интернет манба: Kun.uz. 22:46 / 27.08.2020.
6. Normatovich B. B., Voboyorov S. B. O. Cybersecurity and Information War //2021 International Conference on Information Science and Communications Technologies (ICISCT). – IEEE, 2021. – С. 1-5.



БУХОРО ХАЛҚ СОВЕТ РЕСПУБЛИКАСИДАГИ МИЛЛИЙ САНЪАТ СОҲАСИДАГИ ЎЗГАРИШЛАР

Ҳамза Атоевич Жўраев

Тошкент вилояти Чирчиқ давлат педагогика институти катта ўқитувчиси

АННОТАЦИЯ

Ушбу мақолада халқ оммасининг маданиятини ошириш, аҳолини ижодкорлик руҳида тарбиялашда мусиқа ва санъат соҳасини ривожлантириш, театрни санъат билан боғлаган ҳолда бутун республика бўйлаб маданий-маърифий муҳитни ташкил қилинганлиги таҳлил қилинган.

Калит сўзлар: театр, труппа, санъат шўъбаси, пьеса, концерт, халқ уйи, опера, драма, мусиқа.

ABSTRACT

In this article, the observation of the culture of the people, the development of music and art in educating the population in the spirit of creativity, the organization of cultural and educational activities throughout the country related to theatrical art

Keywords: theatre, troupe, art, play, concert, people's house, opera, drama, music.

KIRISH

XX асрнинг бошлари Шарқ дунёсида миллий маданият ва санъат ривожига муҳим босқич бўлди. Жумладан, Туркистон АССР, БХРС ва ХХСРда замонавий- миллий ўзбек санъатини шакиллантириш, уни ибрат ва ахлоқ тарбияси объектига айлантириш, халқнинг маънавий баркамоллигини таъминлаш каби йўналишларда амалий қадамлар қўйилганди. Ф.Хўжаев раҳбарлигида БХСР ҳукумати маданиятнинг оммавий соҳаларидан бири бўлган театр санъати ривожига алоҳида эътибор қаратилди. Халқ маорифи нозирлиги қошида “Сиёсий онг ва билим тарқатиш шўъбаси” мафкура бўлими тузилиб, мазкур бўлим зиммасига, аввало, БХСР вилоятларида “театр турупалари ташкил этиш ва театр бинолари” қуриш маъсулияти ююкланди[1]. Лекин барча мавжуд бўлган кейинчиликларга қарамасдан, республика халқларининг мусиқа санъати ривож топиб, такомиллашиб борди ва меҳнаткаш халқ учун хизмат қилди.

АДАБИЁТЛАР ТАҲЛИЛИ ВА МЕТОДОЛОГИЯ

Муסיқа санъатини ўрганишда рус композиторлари Н.Н.Миронов ва Г. Успенскийлар катта ёрдам берди. БХСР жуда кўп кўшиқчи ва муסיқачилар бўлган. Улар энг иқтидорли муסיқачилар бўлиб, Маъруфжон Тошпўлатов, Отағиёс Абдуғани, Ота Жалолиддин Назиров ва Вали Исоевлар; энг машҳур куйчилар эса Бобокул Файзуллаев, домла Ҳалим Ибодов, Леви Бабаханов ва бошқалар ҳисобланганлар. Бу муסיқачилар дарс бериш ва ишлашни муסיқа мактабларида бирга олиб бориб, турли концертларда иштирок этганлар. БХСР муסיқачиларининг энг ёрқин санъат фаолияти халқ муסיқаси ҳисобланган ва шу билан бирга, турли халқ анъаналари ҳам ривожланган[2]. “Бухоро шашмақоми” ўзбек мақомларининг алоҳида бир шахобчаси бўлса, тожик мақомининг эса асосини ташкил этади. “Хоразм олти ярим мақоми” ва мақомнинг Фарғона-Тошкент йўналиши ўзбек мақоми асосига айланган бўлса-да, ўзининг пайдо бўлиши, шаклланиши ва ривожланиш тамойиллари, ижро усуллари ва ўрганилиш тарихига эга. Жумладан, уни нотага ёзиб олишнинг ҳам ўзига хос завқли тарихи бор. Аслини олганда, “Шашмақом”ни нотага олиш ҳаракати баъзи муסיқашунослар томонидан XIX асрнинг ўрталарида бошланган эди. Машҳур шоир ва муסיқа илмининг билимдони Комил Хоразмий (1825-1897 й.) ва унинг катта ўғли Муҳаммад Расул Мирзо томонидан Хоразм нотаси ихтиро қилинганди. Бу нота ёзувини яратишда улар танбур пардаларини асос қилиб олгандилар. Юнус Юсуповнинг ёзишича: “Муҳаммад Расул Мирзо отаси Комил ихтиро этган “Шашмақом чизиклари” ноталарини қоғозга кўчириб чиқди ва уни китоб ҳолига келтирди. Мавжуд бўлган олти мақомга (шашмақомга) Хоразм бастакорлари ярим мақом янги куйлар басталаб, уни “Олти ярим” мақом деб юритганлар[3]”. Табиийки, бу нота тизими мақомларни ўрганишда ўз вақтида катта аҳамият касб этган эди, лекин танбур табулатурасидаги бу тизим ҳозирги нота ёзуви имкониятларига эга бўлмаганлиги туфайли ўша даврда “Шашмақом” муסיқасини ёзиб қолдиришга монелик қилди ва кутилган натижани бермади, бироқ Бухоро шашмақомини ёзиб олиш тарихи нисбатан бошқачароқ кечган бўлса-да, асосан, XX аср давомида воқеликка айланди. Тўғри, унинг айрим парчалари XX аср арафасида ҳарбий копельмейстрлар А.Эйхгорн ва А.Лейсеклар томонидан нотага кўчирилгани ҳақида маълумотлар бор. Лекин унинг нисбатан тўла нусхасининг илк бор нотага кўчирилишини ташкил этишда қомусий мутафаккир ва оташин миллатпарвар Абдурауф Фитрат ташаббускор ва ташкилотчи сифатида алоҳида қаҳрамонлик кўрсатганлигини ҳамма ҳам билмаса керак. Фитрат 1921-

йилнинг 9-мартда Тошкентдан Бухорога қайтгач, она юртида маориф ва маданият ишлари билан жиддий шуғуллана бошлади. Садр Зиё, Муса Саиджонов каби бир қатор маслакдошлари билан ҳамкорликда илмий жамият тузиб, турли фанларга оид нодир кўлёмаларни тўплашга киришди.

1922-1923-йилларда Бухоро Халқ Шўролар жумхуриятининг маориф нозири вазифасида ишлаган кезлари бу фаолияти доирасини янада кенгайтди. Энди у Бухорода Шарқ дорилфунунини ташкил этиш асосларини тайёрлашга киришди. Айни чоғда мамлакат миқёсида умумтаълимни йўлга қўйиш ва бу жараёнга ўқувчиларни оммавий сафарбар этиш тадбирларини амалга ошира борди. Унинг муסיқий таълимни йўлга қўйиш ва, умуман, муסיқий ишларни жонлантириш соҳасидаги ташаббускорлиги алоҳида аҳамиятга молик. Фитрат муסיқий таълимни ва бу соҳадаги тадқиқотларни йўлга қўйишни кўзлаб, Бухоро шаҳрининг Равғангарон гузарида Бухоро ҳукумати томонидан ўзига инъом этилган ҳовли (ҳозир хусусийлаштирилган 8-уй)да ихтисослашган муסיқа мактабини ташкил этди. Бу мактаб “Шарқ муסיқа мактаби” аталиб, европача усулдаги мусиқа мактабидан фарқ қилар, унда таълим жараёни шарқона – устоз-у шогирд сабоқлари асосида қурилган эди. Унга Бухоро ҳукуматининг 1921-йил 10-августдаги фармойиши билан Абдурауф Фитрат директор, домла Ҳалим Ибодов илмий мудир этиб тайинланганди. Мактабда муסיқа таълимини амалга оширишда ўша замоннинг машҳур мақомдонлари Ота Жалол Носир ўғли, Ота Ғиёс Абдуғани ўғли, Левича (Леви Бобохонов), Абдурахмон Умаров ва Маъруфжон Тошпўлатов каби устоз санъаткорлар жалб этилди.

МУҲОКАМА ВА НАТИЖАЛАР

Кейинчалик шу устозлардан сабоқ олган Шарқ муסיқа мактаби талабалари сафидан моҳир мақомхонлар Шохназар Соҳибов, Фазлиддин Шаҳобов, Борух Зикриев ва забардаст бастакорлар Мухтор Ашрафий, Мутал Бурхоновлар етишиб чиқишди. Абдурауф Фитрат Шарқ муסיқа мактабида таълимни ташкил этиш жараёнида яна бир ҳақиқатни англаб етди – асрлар давомида халқ даҳоси билан яратилган Бухоро шашмақомини шу устозлардан ёзиб олиш ва абадийлигини таъминлашни кечиктирмаслик зарур. Шу хусусда шогирди, ўша вақтдаги БХШЖ ҳукумати раиси Файзулла Хўжаевга мурожаат қилса, унинг кўнглида ҳам шу фикр безовталиқ уйғотаётганини билиб, ўзаро фикрдошликда бу масалага ечим топиш тадбирини кўришга киришдилар. Ниҳоят, улар ўзаро келишиб, ўша даврнинг етук муסיқашуноси, таниқли этнограф Виктор Александрович

Успенскийга мурожаат қилишга қарор қилдилар. Бу ҳақда мақомшунос О.Матёқубов шундай ёзади: “Бунда Фитратнинг узоқ мақсадларини кўзловчи доно раҳбар эканлиги яна бир қарра намён бўлади. Шашмақомни ўрганиш ва ёш авлодга ўқитишдан асосий мақсад ўзбек мусиқаси истиқболини эски мумтоз анъаналарга бевосита боғлаш ҳамда янги мусиқий тафаккурни барпо этишда миллийликни устувор йўналиш этиб белгилаш, ота-боболар меросига нисбатан ҳурмат ва эътиборни ўз жойига қўйиш эди”. Шунини мамнуният билан қайд этиш жоизки, гарчи В.А.Успенский рус мусиқий анъаналари руҳида сабоқ кўриб шаклланган эса-да, бу ишга жиддият ва ғайрат билан киришди. Бунда Фитрат шашмақом куйларини нотага ёзиб олиш ишларини қуйидагича ташкил этишни йўлга қўйди: шарқ мусиқа мактабининг муаллими Ота Жалол бошчилигида навбатма-навбат шашмақом шўьбаларига оид у ёки бу куйни доира ва танбур жўрлигида ижро этишган. В.Успенский уни нотага кўчирган, сўнгра, шу ёзиб олинган куйни, албатта, фортепианода чалиб берган. Ота Жалол бошчилигидаги нуфузли ҳайъат назоратида маъқулланганидан кейингина нашр этишга тавсия этишган. Шашмақомнинг нотага кўчирилиши жараёнини тезлаштириш, шу билан бирга, жозибали ҳамда мукамал ёзиб олинишини кўзлаб, Фитрат ўз уйида ҳафтада бир марта Ота Жалол бошчилигидаги Ота Ғиёс Абдуғани, домла Ҳалим Ибодов, Левича, Абдурахмон Танбурий (Умаров), Маъруфжон Тошпўлатов ва бошқалардан иборат мақомхонлар иштирокида мусиқа базми уюштириб турган. Базмда ижрочилар ёзиб олинган асарлар сифатини муҳокама қилишган, созандалар хушҳол кайфиятда у ёки бу куйни қайта-қайта ижро этишган. Улар ижронинг аниқлиги, тиниқлиги ва жозибасига аҳамият беришганки, бу В.Успенскийга шашмақомга хос сир-у синоатни чуқурроқ ва теранроқ англашга, Фитратга эса унинг назарий асосларини идрок этиш ва таҳлил қила боришга имконият яратган. Кейинчалик Фитратни бадном этувчилар учун бу базмлар маълومات тошларига айланган эса-да, ҳар қалай худди шу базмлардаги бевосита ижро жараёнида Бухоро шашмақомини илк бор нисбатан тўла ҳажмда ёзиб олиш ва нотага кўчириш таъминланган эдики, бу улуғ мутафаккирнинг ўзбек миллий мусиқасини келажак авлодларга етказишда нечоғли фидойилик кўрсатганлигини яққол тасдиқлайди.

Бу ҳақда Фитратнинг ўша вақтдаги шахсий котиби бўлган шарқ мумтоз адабиётининг билимдони, бухороликлар орасида домла Изомий номи билан танилган Ғулумжон Изомов хотираларидаги қуйидаги баҳо эътиборлидир: “Халқимизнинг бебаҳо бойлиги бўлган “Шашмақом”ни кейинги авлодга етказиш мақсадида

Файзулла Хўжаев ва Абдурауф Фитрат ўша даврда Ўрта Осиё халқлари мусиқа меросини ўрганиш учун Туркистон ўлкасига келган москвалик машҳур мусиқа этнографи В.А.Успенскийни Бухорога таклиф этишади. Уни кекса мақомдонлар Бобо Жалол ва Бобо Ғиёслар билан таништириб, улар ижросида Бухоро шашмақомининг тўла нусхасини нотага ёзиб олишни ташкил этишади. В.А.Успенский бу машаққатли вазифани 1923-йилда бошлаб, 1924-йилда А.Фитрат ва Н.Миромоновлар таҳрири остида Москвада нашр эттиради. Ф.Хўжаев Успенскийнинг хизмат ҳақини соф Бухоро олтини билан тўлади”. Бухоронинг “соф олтини” баҳосида бунёд этилган бу китоб “Шашмақом” (“Олти поэма”) номи билан чоп этилган бўлиб, олти мақомнинг ҳар бири ўзига хос ички гуруҳланиш тартибида берилган: “Бузрук” шашмақомининг биринчи ва бошловчи мақоми бўлиб, мушқилот ва ашула бўлимини ифодаловчи наср қисмларидан иборат. Мушқилот қисмида: 1. Тасниф; 2. Таржеъ; 3. Гардун; 4. Мухаммас; 5. Мухаммаси Насруллои; 6. Сақили Ислим; 7. Сақили Султон – жами етти куй. Наср қисмида эса: 1. Сараҳбор; 2. Тароналари: I, II, III, IV, V – жами 5 та; 3. Талқини уззол; 4. Тароналари: I, II – жами 2 та; 5. Насруллои; 6. Тароналари: I, II, III, IV – жами 4 та; 7. Насри уззол; 8. Супориш жами 17 куй нотаси берилган. Бутун мақом 23 шўъба ҳолатида. “Рост” – иккинчи мақом бўлиб, мушқилот, наср ва уфор қисмларидан иборат. Бунда мушқилот: 1. Тасниф; 2. Гардун; 3. Мухаммас; 4. Мухаммаси ушшоқ; 5. Мухаммаси панжгоҳ; 6. Унда “Таржеъ” шўъбаси йўқ, бинобарин, барчаси 7 куйдир. Наср қисми эса: 1. Сараҳбор; 2. Тароналари: I, II, III, IV – жами 4 та; 3. Талқини ушшоқ; 4. Таронаси; 5. Ушшоқ; 6. Тарона; 7. Сабо; 8. Талқинча; 9. Супориш каби жами 12 куйдан таркиб топган бўлса, уфор қисми биргина шу номдаги куйдан иборат. Демак, бутун мақом 20 куй атрофида. “Наво” – “Шашмақом”нинг учинчи мақоми бўлиб, мушқилот, наср ва уфор қисмларидан иборат. Мушқилот қисми: 1. Тасниф; 2. Таржеъ; 3. Гардун; 4. Нақши ораз; 5. Мухаммас; 6. Мухаммаси баёт; 7. Мухаммаси Хусайний; 8. Сақил каби жами 8 куй тарзида берилса, наср қисми: 1. Сараҳбор; 2. Тароналари: I, II, III – жами 3 та; 3. Талқинчаи баёт; 4. Тароналари: I, II – жами 2 та; 5. Баёт; 6. Тароналари I, II, III – жами 3 та; 7. Ораз; 8. Тароналари: I, II, III, IV – жами 4 та; 9. Хусайни (Дугоҳдан); 10. Супориш каби тартибда – жами 18 куйдан иборат ҳолда берилган. Уфор қисмида эса: 1. Уфор; 2. Супориш куйлари мавжуд. Умуман, бутун мақом 28 куйдан иборат таркибда берилган. “Дугоҳ” – “Шашмақом”нинг тўртинчи мақоми, унда уфор қисми йўқ, асосан, мушқилот ва наср қисмлари мавжуд: Мушқилот қисми 10 куйдан иборат ҳолда куйидаги тартибда берилган: 1. Тасниф; 2. Таржеъ; 3. Гардун;

4. Пешрав; 5. Самойи; 6. Мухаммаси дугоҳ; 7. Мухаммаси чоргоҳ; 8. Мухаммаси Ҳожихўжа; 9. Мухаммаси чорсархона; 10. Сақили Ашкулло. Наср қисми эса қуйидагича: 1. Сараҳбор; 2. Тароналари: I, II, III, IV, V, VI, VII, VIII – жами 8 та; 3. Талқинли чоргоҳ; 4. Таронаси; 5. Насри чоргоҳ; 6. Таронаси: I, II, III, IV, V – жами 5 та; 7. Ораз; 8. Тароналари: I, II, III, IV – жами 4 та; 9. Ҳусайний; 10. Тароналари: I, II – жами 2 та. Бу қисм 21 куйдан таркиб топган. Бутун мақом эса 35 куйни ўз ичига олади. “Сегоҳ” – “Шашмақом”нинг бешинчи мақоми. У ҳам мушқилот ва наср қисмларидан иборат. Мушқилот қисмида 8 та куй мавжуд: 1. Тасниф; 2. Таржеъ; 3. Ҳафиф; 4. Гардун; 5. Мухаммаси сеғоҳ; 6. Мухаммаси Ажам; 7. Мухаммаси Мирзо Ҳаким; 8. Сақили бастаи Нигор. Наср қисми эса: 1. Сараҳбор; 2. Тароналари: I, II, III, IV, V, VI, VII – жами 7 та; 3. Талқини сеғоҳ; 4. Таронаси; 5. Насри сеғоҳ; 6. Хоро; 7. Тароналари: I, II, III, IV, V – жами 5 та; 8. Ажам; 9. Тароналари: I, II – жами 2 та; 10. Супориш каби 21 куйдан иборат. Бутун мақом 29 куйдан ташкил топган. Ниҳоят, “Ироқ” – “Шашмақом”нинг охириги якунловчи олтинчи мақомдир. Бу мақом мушқилот, наср ва уфур каби уч қисмдан таркиб топган. Мушқилот қисмида “Гардун” шўъбаси йўқ эса-да, қуйидаги 8 куйни ўз ичига олади: 1. Тасниф; 2. Таржеъ (Қобуз); 3. Чамбар (Сурнай); 4. Фарфар (Сурнай); 5. Мухаммас; 6. Ироқ сақил; 7. Ярим сақил; 8. Катта сақил (Сақили калон). Наср қисми эса: 1. Сараҳбор; 2. Тароналари: I, II, III, IV, V, VI – жами 6 та; 3. Муҳайяр; 4. Тароналари: I, II, III, IV – жами 4 та; 5. Супориш каби 13 куйдан ташкил топган. Учинчи қисми: 1. Уфур; 2. Супориш каби 2 куйдан иборат. Умуман, якуний мақом 23 куйдан таркиб топган. В.А.Успенский илк бор нотага кўчиришга муваффақ бўлган.

ХУЛОСА

Хуллас, А.Фитрат ва Ф.Хўжаевлар ташаббуси ҳамда В.Успенский ғайрати билан амалга оширилган бу хайрли нашр Бухоро “Шашмақом”ини нотага кўчиришдаги дастлабки қадам бўлиб, миллий мусиқа маданиятимиз тарихида муҳим ҳодиса эди. А.Фитратнинг “Ўзбек классик мусиқаси ва унинг тарихи”, “Ўзбек мусиқаси тўғрисида”; В.А.Успенскийнинг “Классическая музыка узбеков” (Ўзбекларнинг мумтоз мусиқаси”, 1927) ва В.М.Беляевнинг “Бухоро мусиқа мактаби ҳақида” (О бухарской музыкальной школе”, 1930) сингари тадқиқотларининг юзага келишига туртки бўлди. Бу асарлар, ўз навбатида, наинки ўзбек, балки замонавий тожик мақомшунослигининг ҳам қарор топиши, шаклланиши ва тараққий этишига тамал тошини қўйди.

REFERENCES

1. Ҳайитов Ш.А Бадриддинов С. Рахмонов К.Ж. Бухоро Халқ Совет Республикаси: иқтисодиёти, ижтимоий сиёсат, маданий ҳаёт. Бухоро: “Бухоро” нашриёти, 2005. Б.75-80.
2. Ўзбекистон миллий архиви 56- фонд, 1-руйхат, 10-иш, 20 - варақлар.
3. Сафаров О. Шашмақом Ватани оҳанглари.Тошкент Ўзбекистон Республикаси Фанлар академияси “Фан” нашриёти. 2009. Б. 9-15.

ИСТОРИЧЕСКИЙ АНАЛИЗ ИГРЫ В КУКЛЫ

Наталья Юрьевна Стоюхина

Нижегородский государственный университет им. Н.И. Лобачевского, кафедра психологии управления, доцент, кандидат психологических наук
(Нижний Новгород, Россия)

Абдукадирова Лаура Юльбарсовна

Ферганский государственный университет, кафедра психологии,
преподаватель

АННОТАЦИЯ

В статье рассматриваются некоторые вопросы изучения игры в куклы, поставленные психологами, педологами и педагогами в начале XX в. Будучи сложным с точки зрения изучения объектом, психологи могли предложить только анкету.

Ключевые слова: детская игра, игра в куклы, педология, инстинкт материнства, половой инстинкт, физиологическое материнство, внешний вид куклы, куклы-бэбэ.

ABSTRACT

The article discusses some issues of studying the game of dolls posed by psychologists, pedologists and teachers in the early twentieth century. Being complex from the point of view of studying the object, psychologists could only offer a questionnaire.

Keywords: children's game, doll play, pedology, maternity instinct, sexual instinct, physiological motherhood, doll appearance, baby-dolls

ВВЕДЕНИЕ

В настоящее время в условиях интенсивного развития современных технологий игровая деятельность детей дошкольного возраста представляет большой интерес для психологической науки. Согласно Д.Б. Эльконину, игровая деятельность является основой социальных взаимоотношений, способствует разрешению имеющихся противоречий и готовит ребенка к реализации иных видов деятельности; в игровой деятельности формируются важнейшие личностные стороны участников социума: у дошкольников формируются новые

мотивы, устанавливается соподчиненность данных мотивов, происходит формирование механизмов управления собственными поведенческими реакциями, понимание норм этики и моральных устоев окружающих взрослых [12].

Проблемный аспект игровой деятельности в дошкольном возрасте представлен, во-первых, разнообразием игр и игрушек, которые не всегда несут в себе нужную психологическую и педагогическую информацию; во-вторых с агрессией среды, влиянием компьютерных технологий, которые активно вторгаются в жизнь современных детей, что может негативно отразиться на их игровой культуре. Одним из главных элементов игр у детей является кукла. Выпущено множество методических пособий о том, как учить играть детей, как играть вместе с ними, как играть так, чтобы получить максимально положительный эффект для развития личностной, познавательной, эмоциональной, мотивационной сфер психики детей.

ЛИТЕРАТУРА И МЕТОДОЛОГИЯ

Анализ научных источников по истории психологии и педагогики показал, что изучать детскую игру стали в самом конце XIX- начале XX в., и этот интерес впервые обозначился в работах Это работы канадского антрополога А.Ф. Чемберлена (1865-1914) «Дитя. Очерки эволюции человека», М., 1911; итальянской писательницы, социалистки и феминистки Паолы Ломброзо (1871-1954) «Жизнь ребенка», М., 1915; немецкого психолога Карла Грооса (1861-1946) «Душевная жизнь детей», М., 1906; «Душевная жизнь ребенка», 1916; итальянского педагога Дж.А. Колоцца (1857-1943) «Детские игры, их психологическое и педагогическое значение», М, 1909; немецкого психолога В. Штерна (1871-1938) «Психология раннего детства до шестилетнего возраста», Пг, 1915, ставшие теперь классическими. Их книги, переведенные на русский язык, сразу же породили встречный интерес у российских психологов, откликнувшихся публикациями: Н.Н. Безобразова «Новая игра в материнских школах» (1907); Л.Г. Оршанский «О собирании и изучении детских игрушек, как материала для изучения детской психики» (1911); В.Г. Малахьева-Мирович «Воспитательное значение игрушки» (1912); Ю.Н Болдырева «Игрушка, ее психологическое и педагогическое значение на основании наблюдений над детской жизнью» (1916); Н.А. Рыбников «Детские игрушки и их выбор» (1920); Л.С. Выготский «Игра и ее роль в психическом развитии ребенка» (1933) и т.д.

Значение игры в жизни ребенка давно оценило мировое сообщество, создав в 1961 г. Международную ассоциацию по защите права ребенка на игру (IPA). В 1977 г. ассоциация опубликовала Декларацию права ребенка на игру, в которой заявлено, что дети — фундамент будущего, а игра — неотъемлемая часть этого фундамента:

- дети играли и играют во всех культурах и во все времена;
 - игра, также как и базовые потребности в питании, здоровье, безопасности и образовании, жизненно необходима для развития потенциала любого ребенка;
 - игра — это средство общения и самовыражения, объединяющее мысль и действие; игра дает чувство удовлетворения и успеха;
 - игра инстинктивна, произвольна и спонтанна;
 - игра помогает детям развиваться физически, интеллектуально, эмоционально и социально;
 - игра — это способ учиться жить, а не просто времяпрепровождение
- [15]

По мнению В. Штерна значение игры заключается в приобретении и формировании определенных навыков, упражнении инстинктов [11]. Американские авторы Хартли и Фрэнк выделили восемь функций детской игры:

1. Подражание, связанное с возможностью разыгрывать ребенку видимое, для того чтобы это понять или, по крайней мере, почувствовать себя частью события.

2. Разыгрывание реальных жизненных ролей, которое дает удовлетворение потребностей, неудовлетворяемых в реальности.

3. Отражение занятий и опыта ребенка, обладающих большим эмоциональным значением.

4. Выражение подавленных потребностей (например, некоторые дети ищут в игре теплоту и внимание, которого они лишены в семье; другие, от которых требуют взрослого поведения, разыгрывают младенцев).

5. Выход «запрещенных» побуждений, который связан с замещением (агрессия может проявляться в игре, но даже в игре часто она не может быть направлена на людей, а только на их заместителей) [6].

6. Обращение обычных ролей. Зрелый в обычном поведении ребенок играет роль младенца; скромный робкий мальчик — доминирующую роль. Через драматическую игру эти дети

пытаются расширить свое Я, сломать ригидные и тесные пределы, которые обстоятельства ставят им.

7. Отражение роста, развития, взросления ребенка.

8. Разрешение в игре своих проблем.

РЕЗУЛЬТАТЫ И ОБСУЖДЕНИЕ

Среди этого содержательно богатого для педагогов, психологов, родителей, воспитателей материала привлекают внимание немногочисленные статьи об игре в куклы. Исторический анализ публикаций показывает, что в начале XX века большой интерес вызывало педологическое знание. Педология – комплексная наука о ребенке, когда ребенок является предметом изучения различных специалистов. Как писал педолог В.Н. Басов, «в то время, как врачи, биологи и психологи изучают законы телесного и духовного развития детей, историки собирают материалы, характеризующие жизнь детей в разные времена и у разных народов; социологи изучают значение наследственности, среды и расы в процессе развития; дефектологи сравнивают развитие нормальных и дефективных детей: слепых, глухих, немых, дебилов, имбецилов и идиотов; педагоги заняты выяснением типов и периодов развития детей, условий, благоприятствующих нормальному развитию и задерживающих его. ... столь большое разнообразие интересов ... помогает осветить, путем сравнения, предмет ее с самых разнообразных точек зрения» [5, 4 с.]. Это самостоятельная наука, объектом своего изучения имеющая ребенка сравнительно-эмпирическим методом, педолог – тот, «кто к знаниям о ребенке, который он берет из своей специальности, присоединяет знания из других дисциплин и подходит к ребенку уже во всеоружии современных знаний» [5, 5 с.]. Приводимые нами далее исследования – яркий пример педологического изучения игры в куклы.

Российский и советский психолог К.Н. Корнилов (1879-1957) утверждал, что «игра в куклы у девочек стоит в самой тесной связи вложенный в них природой инстинкт материнства, – инстинкт, имеющий громадное общественное значение и поэтому заслуживающий как его подробного изучения, так и соответствующего культивирования» [7, 107 с.] . Его резкое высказывание – «девочка, никогда не игравшая в куклы – это столь же ненормальное явление, как замужня женщина, никогда не имевшая детей» – в наше социально и политически корректное время сейчас воспринимается с улыбкой, недоумением, но не забудем, о каком времени мы говорим. Понимая, что детские игры в

куклы имеют большое воспитательное значение, автор, кроме призыва к родителям и воспитателям выделять время девочкам на игру, пишет об идеальной кукле – которая смогла бы правильно направить нарождающийся инстинкт материнства. Но «рынок считается со своими выгодами и с психологией взрослых, а отнюдь не с психологией детей, ибо взрослые в большинстве случаев выбирают игрушки детям по своему усмотрению»[7, с. 109]. Поэтому К.Н. Корнилов решил приступить к исследованию художественно-психологической куклы, т.е. такой «куклы, которая может явиться лишь в результате коллективной работы психолога-экспериментатора и специалиста-художника»[7, с. 109]. Первый специалист на основе психологического эксперимента определял бы запросы и требования ребенка к кукле, удовлетворяющие его интересы; второй специалист мог бы воплотить в жизнь эти черты.

Каким образом Корнилов был намерен провести исследование? Для начала он провел анкету, пользуясь анкетой американского психолога Стенли Холла, несколько ее сократив. Тринадцать вопросов были заданы более, чем ста девушкам – ученицам 7 и 8 классов нескольких московских женских гимназий.

Каким образом Корнилов был намерен провести исследование? Для начала он провел анкету, пользуясь анкетой американского психолога Стенли Холла, несколько ее сократив. Тринадцать вопросов были заданы более, чем ста девушкам – ученицам 7 и 8 классов нескольких московских женских гимназий.

1. Играли ли вы когда-либо в куклы?
2. Находили ли вы в этом особое удовольствие?
3. Около какого возраста вы начинали и когда переставали играть в куклы?
4. Играли ли вы чем-либо иным, как куклой, напр.: кошкой, подушкой, растением, палкой, булавкой и т.п.? Одевали вы эти предметы или нет?
5. Доставляло ли это вам такое же удовольствие?
6. Было ли у вас много подруг между детьми?
7. Предпочитали ли вы играть одна в куклы или с другими детьми?
8. Предпочитали ли вы старые, находившаяся в употреблении, или новые куклы?
9. Нравилось ли вам, чтобы кукла была одета и представляла собой грудного младенца, девочку или взрослую?
10. Почему вы бросили играть в куклы?
11. Опишите вашу любимую куклу или какую-либо другую, которая больше всего вам нравилась.

12. Опишите характер ваших игр с куклами.

13. Любите ли вы сейчас детей? [2, с 110]

Подробно посчитав и описав ответы, Корнилов пишет, что полученные результаты «имеют теоретический интерес, вскрыть и указать на те формы, в которых проявляются материнский инстинкт у девочек при игре в куклы» [7, с. 126], и практический – вскрывают «черты идеальной детской куклы, которая могла бы быть рекомендована родителям и воспитателям для их детей» [7, с. 126]. Как уверяет автор, осталось найти художника. Завершает статью высказанная им надежда на игрушечную выставку, подобную тем, которые проводились в 1909 и 1914 гг. Кустарным музеем Московского земства (заведующий Н.Д. Бартрам), заинтересовавшая художников.

Еще одним интересным исследованием в означенной нами теме является статья доктора А.Н. Антонова (1884-1947), основоположника Института Охраны материнства и младенчества в Ленинграде и Ленинградского педиатрического медицинского института. Здесь игра в куклы рассматривается с точки зрения решения проблемы охраны материнства и младенчества, чему советская власть в самом начале своего существования придавала огромное значение.

Антонов, тщательно изучив мнения предшественников по вопросу игры в куклы (особенно работы Ст. Холла и К.Н. Корнилова), предложил свою анкету, достаточно короткую:

1. Сколько вам лет?
2. В какую игру вы любите играть больше всего?
3. Есть ли у вас маленькие братья и сестры?
4. Приходится ли вам с ними нянчиться?
5. Любите ли вы с ними нянчиться?

Анкета была распространена в мае 1919 – декабре 1920 гг. среди учениц трудовых школ I и II ступени, и выборка была весьма репрезентативна: 188 ответов из школ г. Гдова, 559 ответов – из школ г. Петрограда, 1235 ответов – из школ г. Псков. Возраст опрошенных колебался от 7 до 20 лет.

В ряде ответов подтверждали выводы Ст. Холла и К.Н. Корнилова, но некоторые ответы породили новые вопросы. Например, автору было непонятно, почему девочка в 12-13 лет перестает играть в куклы, и он предположил варианты: «1) инстинкт материнства не исчезает вообще, но меняет формы своего проявления, 2) инстинкт материнства ослабевает под влиянием каких-то внешних причин, которые как бы подавляют его насильственно, и, наконец, 3) инстинкт

материнства ослабевает и временно даже исчезает естественным путем под влиянием причин биологического характера»[3, С. 11] . После тщательно аргументированных рассуждений, доктор делает вывод: «Возраст 12-13 лет является критическим в жизни женщины. Это период начала половой зрелости, когда железы внутренней секреции внезапно дают резкий толчок к развитию вторичных половых признаков, кривые веса и роста у девочки в периоде половой зрелости делают настолько значительные подъемы, что девочки временно (от 12 до 14 лет) и в весе и в росте обгоняют мальчиков. Перелом в соматической личности женщины сопровождается параллельно ему идущим процессом – переломом в психике женщины. У формирующейся девочки просыпается новый инстинкт, и притом весьма сильный - инстинкт половой» [3, с. 15] . Но инстинкт материнства лишь временно уступает место более необходимому для индивида в данный момент и более сильному половому инстинкту, чтобы вновь проявиться при наступлении физиологического материнства. Место игры в куклы занимают подвижные игры, что имеет определенный биологический смысл: девочка должна в себе вырабатывать силу, грацию, быстроту, ловкость, чтобы не отстать от других в борьбе за право стать матерью в полном смысле этого слова.

Возвращаясь к кукле как предмету игры, Антонов предлагает взрослым руководить игрой, поставив перед собой задачи: помочь девочке в процессе игры приобрести некоторые полезные навыки и отличить ее по возможности от тех вредных навыков, которые она путем подражания заимствует из окружающей среды. Другими словами, он предлагает «игру в куклы рационализировать, из беспорядочной и бессистемной игры превратить ее в такую, которая могла бы принести ребенку какую-нибудь пользу» [3, с. 22] . Только в этом случае вопрос о внешнем виде куклы будет иметь значение. Сам он рекомендует родителям дарить своим дочерям «прежде всего кукол-бэбэ, а не разряженных барышень, и такую куклу, изображающую грудного младенца, следовало бы иметь в каждом детском саду. Кукла эта должна быть средней величины, совсем простой и без всяких механизмов. Куклы, закрывающие глаза и пищащие «мама», излишни. Желательно, впрочем, но не необходимо, чтобы у куклы сгибались на шарнирах руки и ноги, так как этим достигается большее сходство с грудным ребенком. Лучший материал для кукол – резина и целлулоид, во-1-х, потому, что такие куклы наиболее гигиеничны, во-2-х, потому что, пользуясь ими, можно научить девочку мыть и купать ребенка» [3 с. 23].

Постепенно отношение к игрушке (и к кукле) менялось. И вот уже синеокая кукла-барышня на сером, в яблоках, жеребце осуждается как пустая забава. Советские педагоги стали считать игрушку организатором детского поведения, которая будила бы любознательность ребенка, толкала его к действительности, радовала его цветом и формой, воспитывала вкус. «Неудовлетворяющая этим требованиям игрушка не нужна, бесполезна. Не нужны кони в яблоках, на которых никуда не уедешь. Бесполезны грубые, аляповатые, безрукие паяцы, скучные куклы с мочальными кудельками в бантиках» [4, с. 3]. Стали выпускать настольные игры нового типа, например, «Пятилетка в четыре года», и новые игрушки – флотилия упрощенных судов, колхозный двор, пехота и конница Красной армии и т.д. «В играх советских детей кроме обычного для всех детей подражания взрослым есть иная, новая черта. Им недостаточно подражания – их игра на грани игры и действительности. И часто игра переходит в подлинное действие» [8].

Если же говорить о кукле, то сейчас понятно, что этот предмет игры необыкновенно многогранен и объемен, кукла стала объектом изучения не только педагогов и психологов, но антропологов и культурологов. И воспитатель, учитель начальной школы не обойдется без книг, ставших современной классикой – Д.Б. Эльконин, Психология игры (1978), Ю.М. Лотман, Куклы в системе культуры (1992), М.В. Осорина, Секретный мир игры в пространстве мира взрослых (1999), Л. Горалик, Полая женщина. Мир Барби изнутри и снаружи (2005), И.А. Морозов, Феномен куклы в традиционной и современной культуре (2011), М. Костюхина, Записки куклы (2017) и др., позволяющие взглянуть на куклу не только как на инструмент, как на средство развитие ребенка, а как на предмет богатой культуры человечества.

ЗАКЛЮЧЕНИЕ

Обобщая вышесказанное, хотелось бы отметить, что в условиях интенсивного вторжения в повседневную жизнь ребёнка информационных технологий, которые заменяют многие виды игр, в том числе и куклу, для всестороннего развития психики детей актуально активно применять куклу в качестве предмета игры, как средство развития образа материнства, опираясь на исторический опыт различных народов, научные подходы учёных. Игры в куклы позволяют будущим матерям избавиться от вредных навыков, формируемых под влиянием окружающих людей, приобрести полезные навыки ответственного материнства,

REFERENCES

1. Абраменкова В.В. Социальная психология детства,- М: МОДЭК, 2000.
2. Авдулова Т. П. Психология игры : современный подход : учеб. пособие для студ. высш. учеб. заведений. — М. : Издательский центр «Академия», 2009. — 208 с.
3. Антонов А.Н. Игра в куклы и ее общественное значение // Педологический журнал. 1924. № 3. С. 1-25. С. 11, 15, 22-23
4. Анчарова М. За советскую игрушку // За коммунистическое просвещение. 1931. № 275. С. 3.
5. Басов В. Педология – наука о ребенке // Педологический журнал. 1923. № 1. С. 1-8. С. 4.,5
6. Берлянд И.Е. Игра как феномен сознания. — Кемерово, 1992.
7. Корнилов К.Н. К психологии детской игры в куклы // Вестник образования. 1916. № 2. С. 106-130. С. 107, 109, 110, 126
8. Галь М. Игрушка и дети // Общественница. 1940. № 9. С. 28-29. С. 29.
9. Закирова, Мухаббат Сабировна. "РОЛЬ УЗБЕКСКИХ И РУССКИХ НАРОДНЫХ СКАЗОК В ФОРМИРОВАНИИ ЛИЧНОСТНЫХ КАЧЕСТВ РЕБЕНКА." ПРОБЛЕМЫ ПСИХОЛОГИЧЕСКОГО БЛАГОПОЛУЧИЯ (2021): 325.
10. Каримжанова, Ёкутхон Уринбаевна. "ОИЛАДАГИ ОТА-ОНА ВА БОЛА МУНОСАБАТЛАРИДА ПСИХОЛОГИК ТАРБИЯ МАСАЛАЛАРИ." Uzbek Scholar Journal 4 (2022): 4-6.
11. Штерн В. Психология раннего детства. — Петроград, 1922.
12. Эльконин Д. Б. Э53. Психология игры. — 2-е изд. — М.: Гуманит. изд. центр ВЛАДОС, 1999. — 360 с. ISBN 5-691-00256-2.
13. Абдукадилова, Лаура Юльбарсовна. "АКТУАЛЬНЫЕ ВОПРОСЫ СОЦИАЛЬНОЙ И ПСИХОЛОГИЧЕСКОЙ ПОДДЕРЖКИ СЕМЕЙНЫХ СТУДЕНТОК В ВУЗАХ УЗБЕКИСТАНА." ИННОВАЦИИ В ПЕДАГОГИКЕ И ПСИХОЛОГИИ 4.6 (2021).
14. Abdukadirova, Laura Yulbarsovna, and Eleonora Topvoldievna Mirzajonova. "The importance of reading competencies in the context of the “industry 4.0” industrial revolution." *Academica: An International Multidisciplinary Research Journal* 11.1 (2021): 205-210.
15. Djuhonova, N. H. "PSYCHOLOGICAL AND PEDAGOGICAL PROBLEMS OF PREPARING STUDENTS FOR FAMILY LIFE." Психологическое здоровье населения как важный фактор обеспечения процветания общества. 2020.



16. Hughes B. 2002. A Playworker's Taxonomy of Play Types. 2nd Edition, Play Education.
17. Laura, Abdukadirova. "THE MAIN APPROACHES TO THE STUDY OF THE DIFFICULT LIFE SITUATION IN SOCIO-PSYCHOLOGICAL RESEARCH." European Journal of Research and Reflection in Educational Sciences Vol 7.12 (2019).
18. Topvoldievna, Mirzajonova Eleonora. "TO THE QUESTION OF THE EFFECTIVENESS OF SOCIO-CULTURAL ADAPTATION OF CHILDREN WITH SPECIAL NEEDS." Spectrum Journal of Innovation, Reforms and Development 3 (2022): 89-94.



ЭКОЛОГИК ТАЪЛИМ ВА ЭКОЛОГИК ТАРБИЯНИНГ УЙЎУНЛИГИ

Умида Амаатбаевна Юсупова

Чирчиқ давлат педогогик институти магистранти

АННОТАЦИЯ

Мақолада экологик таълим ва экологик тарбиянинг уйғунлиги масаласи қисқача илмий нуқтаи-назардан муҳокама этилди.

Калит сўзлар: Экология, тарбия, таълим, табиат, экологик маданият, экологик маърифат.

КИРИШ

Экологик муаммоларнинг тобора глобал аҳамият касб этиб бораётганлиги инобатга олиниб, сўнгги йилларда муҳим устувор вазифалар билан бир қаторда атроф муҳит муҳофазаси, экологик маданият, экологик таълим-тарбия, экологик маърифат масалаларига алоҳида эътибор берилмоқда.

Экологик таълимнинг долзарблиги мамлакатимиз табиати, экотизимлари, атроф муҳитни беқарорлик ва издан чиқишдан асраш, аҳолининг экологик маданиятини ошириш, ушбу ўта жиддий, ҳаётий масалаларга аҳолининг барча қатламлари, айниқса, ёшлар ҳисса қўшиши зарурлиги билан белгиланади.

АДАБИЁТЛАР ТАҲЛИЛИ ВА МЕТОДОЛОГИЯ

Бироқ, экологик таълимни амалга ошириш жараёнининг тизимли таҳлили экологик таълимни ташкил этишда бу борадаги ислохотларни тўлиқ рўёбга чиқаришга тўсқинлик қилувчи жиддий муаммо ва камчиликлар сақланиб қолаётганлигини кўрсатмоқда. Хусусан:

- барча турдаги таълим муассасаларида Ўзбекистон Республикасининг «Табиатни муҳофаза қилиш тўғрисида»ги Қонуни 4-моддасида назарда тутилган экология ўқувининг мажбурийлигига оид талаблар етарли даражада бажарилмаяпти;

- амалдаги давлат таълим стандартлари ва ўқув дастурлари мазмунан экологик билим, кўникма, малака ва компетенциялар билан зарур даражада бойитилмаган;

экологик таълим йўналишида илғор миллий ва хорижий тажрибани ўрганиш, улар асосида таълим олувчиларда экологик маданиятни шакллантиришнинг аниқ параметрлари ишлаб чиқилмаган;



- таълим тизимининг барча босқичларида амалда бўлган таълим дастурлари бугунги кундаги глобал экологик муаммоларни бартараф этиш, мавжуд экологик хавф-хатар даражасини камайтириш, табиий муҳитни қайта тиклашга қаратилган умуммиллий тадбирлар моҳияти билан мувофиқлаштирилмаган;

мактабгача таълим ташкилотлари ва умумий ўрта таълим мактаблари таълим дастурларининг мавзулари бугунги кун талабларига жавоб бермайди, жумладан, уларда таълим олувчиларда экологик онгни шакллантирувчи экология ва атроф муҳитни муҳофаза қилиш, она табиатни асраб-авайлаш, табиий ресурслардан оқилона фойдаланиш соҳасига оид мавзулар етарли эмас;

- таълим муассасаларида экологик тарғибот тизими ҳам қониқарсиз аҳволда, бу борада экологик тарғиботни амалга ошириш механизмларини йўлга қўйиш ва ушбу механизмларни муносиб рағбатлантириш тадбирлари етарли даражада амалга оширилмаяпти;

- экологик таълимга оид электрон-методик воситаларни яратиш ва инновациялардан фойдаланиш имкониятини кенгайтириш юзасидан аниқ таклифлар ишлаб чиқилмаган;

- таълим ҳамда экология ва атроф муҳитни муҳофаза қилиш соҳасидаги давлат бошқаруви органлари ўртасида экологик таълим тизимини такомиллаштириш борасидаги амалий ҳамкорлик етарли даражада йўлга қўйилмаган, хусусан, ўтган йиллар давомида экологик таълим тизимини ислоҳ қилиш юзасидан фақат таклифлар билдирилган холос;

- экологик таълим соҳасида ўқитувчиларнинг фаолиятини методик жиҳатдан таъминловчи ўқув материаллари, шу жумладан, экология ва атроф муҳитни муҳофаза қилиш соҳасига оид ўқув қўлланмалари, ўқувчи ва талабалар учун зарур дарсликлар етарли эмас;

- таълим дастурлари тўлиқ қайта кўриб чиқишга муҳтож, жумладан, улар республикада сўнгги вақтларда экология ва атроф муҳитни муҳофаза қилиш соҳасида амалга оширилган ислохотлардан келиб чиқиб тубдан такомиллаштирилиши лозим.

Шу муносабат билан 2017 йил 30майда аниқ мақсад ва вазифаларни ҳамда йўналишларни назарда тутувчи Ўзбекистон Республикасида Экологик таълимни ривожлантириш концепциясини қабул қилди.

Концепциянинг асосий мақсади ўсиб келаётган ёш авлодда экологик билим, онг ва маданиятни шакллантириш ҳамда ривожлантириш, экологик таълим-тарбия жараёнини самарали ташкил этиш, шунингдек, экология соҳасидаги илм-

фанни жаҳоннинг илғор инновацион технологияларини жалб этган ҳолда янада такомиллаштиришдан иборат.

Ушбу мақсадга эришиш, уни амалда рўёбга чиқариш учун қуйидаги асосий вазифаларни амалга ошириш талаб этилади:

«Таълим тўғрисида»ги ва «Табиатни муҳофаза қилиш тўғрисида»ги Ўзбекистон Республикаси қонунларига мувофиқ узлуксиз таълим тизимида экологик таълимни ривожлантиришнинг асосий тамойилларини белгилаш, уларни изчиллик билан босқичма-босқич таълим-тарбия жараёнига татбиқ қилиш ва шу асосида экологик таълимнинг самарадорлигини янги босқичга олиб чиқиш;

экологик таълим-тарбия беришни, экологик билимларни тарғиб қилишни, ноширлик фаолиятини, кўрик-танловлар ўтказишни, ижтимоий реклама ва шу кабиларни ташкил этиш;

-таълим дастурларини мавжуд экологик муаммоларни бартараф этиш ва замон талабларидан келиб чиққан ҳолда такомиллаштириш;

-таълим олувчиларнинг эътиборини умумбашарий экологик муаммоларга қаратиш орқали уларнинг она табиатнинг қайта тикланмас манбаларини сақлаб қолиш ва улардан оқилона фойдаланиш бўйича масъулиятини кучайтириш;

экологик таълимнинг самарали шакллари ва усулларини ишлаб чиқиш ҳамда жорий этиш;

-экологик таълимнинг сифатини, кадрлар тайёрлаш тизими самарадорлигини, барқарор ривожланиши кафолатларини ва устуворлигини таъминловчи норматив-ҳуқуқий, моддий-техника ва ахборот базасини яратиш;

-экология ва атроф муҳитни муҳофаза қилиш бўйича давлат органлари таълим соҳасининг ўзаро манфаатли ҳамкорлигини ривожлантириш.

Концепцияда белгиланган вазифаларни амалга ошириш борасида бугунги кунда олийгоҳларда бир қатор вазифалар белгилаб олинган. Жумладан

Олийгоҳларда табиат муҳофозасига оид қисқа метражли кинофильмлар кўрсатиб бориш ҳам катта аҳамиятга эга. Табиат ва унинг гўзаллигига оид санъат асарлари, расмлар кўргазмаси, шеър ва ҳикоялар, ҳам талабаларда табиатга яхши муносабатда бўлиш туйғусини уйғотади.

Олийгоҳ ҳудудида тажриба боғчаси гулзор манзарали дарахтлар экилган майдон бутазор бўлиши зарур. Табиат муҳофозасига оид ишлар ушбу тажриба участкаси ёки боғида оиб борилади. талабалар буларни сақлаш парвариш қилиш билан шуғулланадилар.

Олийгоҳларда табиатни муҳофаза қилиш жамиятининг бошланғич ташкилоти ташкил этилиб, унга талабалар,

Ўқитувчилар аъзо бўлиб кириши лозим. Таълим муассасаларида экологик марказлар, экология клублари ташкил этиш, мунтазам равишда экофестиваллар ҳамда танловлар ўтказиш яхши самара беради. Табиат муҳофазасига бағишланган махсус кечалар ўтказилиши уларда “Табиатни муҳофоза қилиш “.”Экотуризм”.”Экотаълим”.”Экотарбия”.”Жамият ва унда экологиянинг роли”.”Ўзбекистон қуриқхоналари ва уларнинг фаолияти” каби мавзуларда докладлар, суҳбатлар, тадбирлар ўтказилиб турилиши керак. Тадбирларда талабаларнинг экологик ва эстетик маданиятини юксалтириш, табиат ҳақидаги билим ва салоҳиятини ошириш, она табиат ва унинг неъматларига меҳр-муҳаббат руҳини шакллантириш, экологияга оид билимларни улар шуурига сингдириш даркор.

Талабаларда табиатга муҳаббат нисбатан ва ғамхўрлик туйғулари оила ва мактабда шаклланади. Болаларни табиатга муҳаббат руҳида тарбиялашни ёшлиқдан бошлаш зарурлигини машҳур прогрессив педогоглар ўз асарларида таъкидлаб ўтишган. Бунга мисол 17-асрда яшаган машҳур педогог Я.А.Коменскийнинг “Сезирарли нарсаларни расмларда ифода этиш “номли китобидир. Бу китоб болалар тушунадиган энциклопедиядан иборат бўлиб, болаларга табиатни севишга унинг ҳаёти ва тузилиши билан танишишларига ёрдам берадиган шаклда ёзилган.

МУҲОКАМА ВА НАТИЖАЛАР

Умуман олганда инсоннинг табиат, атроф-муҳитга нисбатан оқилона муносабатини шакллантириш давлат, жумладан, таълим тизими олдидаги муҳим вазифалардан бири бўлиб қолди. Эндиликда ўқувчиларда барқарор экологик маданиятни шакллантириш ва ривожлантириш устивор вазифага айланди.

Шу маънода Ўзбекистон Республикаси Кадрлар тайёрлаш миллий дастурида ҳам узликсиз таълим олувчиларнинг ҳуқуқий, иқтисодий, экологик ва санитария-гигиеник таълими ҳамда тарбиясини такомиллаштириш назарда тутиши таъкидлаб ўтилган.

Булар узликсиз таълим тизими, шу жумладан, мактаб ва мактабдан ташқари таълим жараёнида ўқувчиларни экологик тарбиялаш, уларда барқарор экологик маданиятни шакллантириш ва ривожлантириш зарурлигини кўрсатади.

Шу ўринда таъкидлаш зарурки, таълим муассасаларидаги экологик таълим-тарбия жараёни фақатгина ўқувчиларга бериладиган назарий билимлар билан чегараланмаслиги лозим. Экологик таълим жараёнида назариядан амалиётга –глобал



муаммоларни муҳокама қилишдан ўқувчилар билан амалий саъй-ҳаракатларни бажаришга ўтиш давр талабига айланди.

Табиат билан инсон орасидаги муносабатлар мураккаб тарихий характерга эга. Инсониятнинг асрлар давомида табиат унсурларидан фойдаланиб келиши, табиатга бўлган муносабатининг турли даврларда турлича ўзгаришига сабаб бўлган. Қадимда ота-боболаримизнинг табиатга, табиат унсурларига, бўлган муносабати илоҳий бўлган. Сув, ҳаво, тупроқ ва оловни муқаддас санашган. Сувни эъзозлаб, хаттоки унга тупириш, ифлослеш, гуноҳ иш эканлиги, тупроқни муқаддас билиш, жасадни ҳам тупроққа кўмиш мумкин эмаслиги, бунинг учун жазо мавжудлиги ҳақида Задўштиликнинг муқаддас китоби Авестода алоҳида таъкидлаб ўтилган. Шундан келиб чиқиб айтиш мумкинки экологик таълим ва экологик тарбия бизнинг қон-қонимизга сингиб кетган тушунчалардан саналади.

ХУЛОСА

Хулоса ўрнида шуни айтиш мумкинки инсоният қанчалик узоқ умр кечиришни, соғлом бўлишни, фарзандларининг соғ-саломат бўлишини, тоза ҳаводан тўйиб нафас олишни, атрофига боққанда гўзалликни кўришни хоҳласа, аввало табиатга муносабатини ўзгартириши, она табиатни севиши, ўзи ва келажак авлодга она табиатнинг нақадар муқаддас эканлигини сингдира олиши лозим. Бунинг учун эса ҳар биримиз экологик таълим ва экологик тарбиянинг бир-бири билан уйғунлигини англаб етишимиз. Экологик таълим орқали экологик тарбияни шакллантириб боришимиз зарур.

Дунёнинг энг тоза давлатлари Норвегия, Швеция, Австрия, Испания, Германия, Чехия, Сингапур, Австралия, Люксембург, Швейцария каби давлатлари ўзининг атмосфераси ва экологиясининг тозали бўйича етакчи ўринларда туради. Бу мамлакатларга ҳар йили атмосфераси ва экологияси тозалигидан баҳраманд бўлиш учун дунёнинг турли мамлакатларидан сайёҳлар ташриф буюришади.

Ажабланарлиси шуки, тоза муҳит, соғлом ва тинч ҳаётни таъминлайди ва бу тоза давлат аҳолисининг ўртача умр кечириш давомийлигининг узунлигини ҳам белгилаб беради.

Шундай экан биз ҳам юртимизни тоза ҳудуд, тоза мамлакатга айлантирайлик. Зеро бу ўзимизнинг ҳаётимизнинг фаровон бўлишига сабаб бўлади.

REFERENCES

1. Ўзбекистонда экологик таълимни ривожлантириш концепсиясини тасдиқлаш тўғрисида. Ўзбекистон Республикаси Вазирлар Маҳкамасининг ПҚ-434 сонли қарори. 27.05.2017 йил
2. Б.М.Очилова Экология ва дунёқараш. Тафаккур нашрети. Т-2013 йил
3. <https://cyberleninka.ru> Экологик таълим ва тарбия тушунчаларини шакллантириш тамойиллари 2020 йил
4. <https://syberleninka.ru> Холмўминова Ойгул Жумаевна “Ўқувчиларда экологик ҳуқуқий тарбияни такомиллаштиришнинг педогогик омиллари” Мактаб таълими журнал 2019 йил
5. <https://yuz.uz> Дунёнинг энг тоза мамлакатлари топ 10 талиги



RISK ANALYSIS OF FOREIGN DIRECT INVESTMENTS IN INNOVATIVE PROJECTS: UZBEKISTAN

Shohruh Nishonkulov

The 2nd year student of economics, Kokand University

ABSTRACT

This study is a review on Risk analysis of foreign direct investments in innovative projects of Uzbekistan. The study will examine SWOT and PESTL analysis as an effective situation analysis tool which plays an important role in the fields of management, marketing, and in any fields of requiring strategic planning. SWOT is an analysis method used to evaluate the 'strengths', 'weaknesses', 'opportunities', 'threats' and PESTL is an analysis tool used for measuring the 'political', 'economical', 'social', 'technological' and 'low' risks involved in a various sphere of economy. In this study, firstly the essence of SWOT and PESTL analysis is explained, secondly the components of SWOT and PESTL analysis is examined. The paper includes risk analysis for further investigation to innovation sector of Uzbekistan economy.

Keywords risk analysis, investment, foreign direct investment, innovation, SWOT analysis, PESTL analysis.

1. INTRODUCTION

Modernization and focus on innovative development are necessary factors for the economic growth of any country. Developed countries have achieved economic success using the latest achievements of science and technology (S&T). However, the implementation of innovative technologies is a long, risky and costly process. At the moment, the main source of financing innovation is own funds. Since innovative projects always mean significant costs, riskiness and a long wait for return from invested funds, enterprises often face the problem of limited financial resources. That is why in the new global economy, attracting foreign investment is one of the central tasks facing both the companies and the government (economies try to create favorable conditions for attracting of foreign direct investment).

At the same time, according to the UNCTAD report, positive trends were observed in developing countries, especially in Asia. In 2019 the growth of foreign investment in Central Asian countries amounted to an average of 8-10%. In Uzbekistan this indicator grew 3.2 times (\$ 15.9 billion) compared to the indicators of 2018 (\$ 4.5 billion), which

provided the Republic with leadership among the countries of the region.

So, the purpose of this article is to find out the real problems and potential threats, which foreign investor may face when investing in innovative projects in Uzbekistan.

To analyze the situation, the hybrid model used by combining of SWOT and PESTL methods. The first method briefly discusses the strengths of the Republic of Uzbekistan as an object of investment and the likely potential for a foreign investor. Weaknesses and real threats to a foreign investor will be analyzed in detail using the second model.

2. SWOT & PESTL ANALYSIS: LITERATURE REVIEW

There are several analytical tools of market estimation. Most popular ones are SWOT and PESTL analysis. The use of SWOT and PESTEL analysis continues to spread among the academic reviewed literature. In the past decade, SWOT and PESTEL research has focused on analyzing organizations for the development of strategic recommendations. SWOT and PESTEL analysis as a methodology for strategic planning, has been extended beyond companies to industries and countries. These tools may be used in a different sphere of economic and social processes. Seungbum Lee and Patrick Walsh used SWOT and AHP hybrid model. They used the hybrid model for sport marketing outsourcing (Seungbum Lee and Patrick Walsh, 2011). In this paper we try to use SWOT and PESTEL hybrid model for risk analysis of foreign direct investments in innovative projects.

SWOT analysis is a tool used to determine and understand its strength and weaknesses and the opportunities and threats (SWOT - Strength, Weaknesses, Opportunities and Threats. Strengths). Alongside a general SWOT analysis, is essential to evaluate the relative strength and weaknesses of the company's leading competitors (John L. Thompson, Frank Martin, 2010:114). So, despite the simplicity, SWOT analysis is a powerful tool for scrutinize capabilities and deficiencies, its market opportunities, and the external threats. Arslan Ayub states that marketers after conducting marketing intelligence evaluate organization's potentials on the essence of available information through SWOT analysis. According him, strength refers to a company's capabilities and resources that enable it to gain competitive advantage over its competitors (Arslan Ayub, et al, 2013).

Some authors have a critical view of point on SWOT analysis. They argue that SWOT analysis is defective as a tool for strategic planning. They state because of its subjective, unsystematic, and non-quantitative nature, SWOT analysis has a lack of predictive

power. Based on a critique of SWOT analysis, Agarwal et. al. presented an alternative decision-support method that lies in its external environment (Agarwal et al., 2012).

Increasing of environmental and ecological issues have encouraged the implementation of another version. Tanya Sammut-Bonnici new version – STEER analytical tool, which incorporates regulatory factors (Tanya Sammut-Bonnici & Galea, David, 2015).

PESTEL analysis is essential for all marketers because of its aid in understanding the impacts of the external factors (Adcock, Halborg, & Caroline, 2001).

Moreover, PESTEL analysis may be used to examine the existing and future position of the industry that an organization originates. For example, Jinbo Song used PESTEL in the framework of analyzing the waste-to-energy (WTE) incineration industry in China. (Jinbo Song et al., 2017). Such approach aids in strategically planning in order to gain a competitive advantage over other companies in that industry.

There are many analytical works which combined PEST and SWOT tools. In the paper we also combined these tools. According to Tanya Sammut-Bonnici the benefits of combining PEST and SWOT are enhanced when using them in conjunction with Porter’s five (competition in the industry; potential of new entrants into the industry; power of suppliers; power of customers; threat of substitute products) forces model (Tanya Sammut-Bonnici et al., 2015).

3. RISK ANALYSIS OF FDI IN INNOVATIVE PROJECTS OF UZBEKISTAN: SWOT AND PESTLAPPROACH

At the modern development stage of Uzbekistan in the framework of market relations liberalization, economic modernization, significantly increases the role of investments attracted to the economy of the country. One of the most important factors for ensuring stable growth in the volume of attracted investments, diversification of their sources and directions of use is the creation of the necessary regulatory framework for the regulation of various issues of investment activity.

Table 1. Dynamic of Foreign Direct Investment inflow of Uzbekistan

Foreign Direct Investment	2016	2017	2018
FDI Inflow (million USD)	134	98	412

FDI Stock (million USD)	9,157	9,254	9,667
Number of Greenfield Investments	23	10	55
FDI Inwards (in % of GFCF*)	0.3	-	-
FDI Stock (in % of GDP)	13.5	-	-

Reforms in Uzbekistan such as the foreign currency market liberalization and establishing special economic zones has made the country a more appealing market for foreign investors. According to the World Investment Report 2019, in 2018 FDI inflows increased from 98 million to USD 412 million. Mainly FDI focus on the energy sector and arrives from China, Russia, South Korea and Germany.

Here we try to analyze the situation in Uzbekistan, by combining of SWOT and PESTL methods. The first method briefly discusses the strengths of the Republic. Weaknesses and real threats to a foreign investor will be analyzed in detail using the PESTL method.

SWOT analysis

The strengths of Uzbekistan as an object of foreign direct investment are:

- 1) convenient geographical location: Uzbekistan connects all CIS countries, which means a reduction in logistics costs. Strategic position between China and Europe increases the essence of geographic location of the country ("*New Silk Road*");
- 2) availability and diversified of natural resources (gas, gold, cotton, hydropower potential): Uzbekistan ranks second in the natural resources per capita sector in the region after Russia. Therefore, a foreign investor has the opportunity to use natural resources at a lower price than in other world markets;
- 3) tax system: Uzbekistan has one of the most sparing tax regimes in the world. Thus, income tax for residents is 12%, for non-residents - 20%, corporate tax rate - 20%, VAT rate - 15%, dividends - 5% (10% if the payer or recipient of dividends is a foreign legal entity).

Opportunities for a foreign investor are as follows:

1) Uzbekistan's accession to the WTO. In march of 2020, Uzbekistan developed a WTO accession strategy that will affect a wide range of laws and regulations, including tariff policy, customs control, investors' rights, intellectual property protection, corruption, etc.;

2) the presence of administrative and political campaigns created in support of an ambitious and comprehensive program for developing the innovative system of Uzbekistan. Given

moment in the country there are special economic zones - territories with special legal status and economic benefits for attracting domestic and foreign investors to high-tech sectors of the economy and innovation-oriented industries.

However, Uzbekistan is not only a large market with scientific potential, highly qualified personnel, relatively cheap labor, but it is also a country in which investors may face risks such as economic instability, protectionism, red tape, corruption, etc. Within the framework of this article, it makes sense to combine weaknesses and threats into one category and discuss them in more detail based on the PESTEL model.

PESTL analysis

Political Risks (P). The political situation in the country is very stable. The government is actively pursuing a motivating foreign investment policy.

1) But, key industries are controlled by the government and it has prejudicial effects on foreign investors. Partial state ownership and government influence are common in many key industries, including airlines, mining, energy and telecommunications. Nevertheless, the government regulates investment and capital flows in the raw cotton and silk market in the country.

2) *lack of transparency in the tax system.* Although relatively low tax rates have been mentioned as the strength of Uzbekistan and an advantage for a foreign investor, there are some obstacles that a foreign investor may encounter. The lack of clear tax laws enables tax inspectors to interpret tax disputes not in favor of investors. In addition, Uzbek taxation is not transparent, since the tax system of Uzbekistan reflects a complex structure, this distinguishes it from the tax systems of other countries.

It is important to note here that a number of studies have shown that political risk is not a factor affecting foreign investment. For example, K. Fatehi-Seda and M. Safizada (Fatehi-Sede K., et al., 1989) did not find a significant statistical relationship between political stability and FDI. K. Lee and A. Reznik (Li Q., Resnick A., 2003) also concluded that political instability does not have a statistically significant effect on FDI, although they noted that the duration and stability of the political regime helps attract new FDI.

Economic risks (E):

1) *dependence on natural resources and on individual industries.* Uzbekistan is rich in natural resources, and this is seen as an additional opportunity to minimize costs, however, a strong dependence on the export of natural resources and goods with a poor price

scenario for these natural resources affects the stability of the country's economy. Since prices are influenced by so many factors, they are quite unpredictable, which automatically raises uncertainty in the forecast of the development of the economy of Uzbekistan as a whole;

2) *depreciation rate of fixed assets*. According to the Statistics Committee of Uzbekistan, depreciation of fixed assets in some industries is more than 80%, while the dynamics of their renewal does not exceed 15%. In Uzbekistan, a foreign investor should be ready to invest up to 70% of the funds needed to upgrade funds, while in the world companies invest only up to 20-30%.

undiversified investment policy. In 2019 the energy, construction and transportation sectors were the main recipients of investments and the most of attracted FDI (attracted FDI USD 4.2 billion) was invested in the oil and gas sector.

Social risks (S): *incompetence*. The success of a project is often determined by the people who work on it, and therefore, the return on invested capital will depend on the knowledge of these people and how they apply their knowledge in practice. Earlier, a high level of education was mentioned as a strong point, but during 25 years, the science of Uzbekistan experienced hard times. The equipment at the enterprises is mainly imported, therefore, the investor will have to invest not only in the improvement of equipment, but also in training and re-profiling of personnel.

Innovation Risks (T): *lack of a culture of innovation*. In most industries, the main internal barrier is the corporate culture, which is dominated by the idea of risk aversion. In addition, Uzbekistan has only recently committed to modernization, so many companies simply do not understand the profitability of investing in innovation and are afraid of any changes.

Legal risks (L): Legislative framework that establishes guarantees and measures to protect the rights of foreign investors engaged in investment activities in the Republic of Uzbekistan has created. The Ministry of Investments and Foreign Trade and the Chamber of Commerce and Industry of Uzbekistan on a contractual basis provide foreign investors with consulting and legal assistance. Nevertheless, there are still a number of problems that hinder the investment attractiveness increasing of the country:

1) *bureaucracy and corruption*. A serious obstacle that investors face in Uzbekistan is bureaucracy and corruption. Obtaining a building permit requires passing a huge number of authorities and collecting various documents. For example, according to a World Bank report, it takes 246 days to obtain a building permit (versus 152 days in

OECD countries). This level of bureaucracy gives rise to a high level of corruption;

2) *weak protection of property rights*. The basis for success in investing is legal support for projects and patent protection of inventions. In 2020, The Wall Street Journal and the Heritage Foundation rank Uzbekistan in terms of protection of property rights in 114th place in terms of economic freedom index (57.2 out of 100 points) among 186 countries. One of the reasons for this disappointing result is protectionism.

4. CONCLUSION

After the reforms on education in 2016 and currency exchange liberalization reform in 2017, there were high expectations for a continuation of essential reforms. These expectations were raised by announcing a number of new reforms in customs, tax system, banking, privatization, and business. In 2019 the economy of Uzbekistan continued its sustainable growth and the government kept economic stability in the country.

The government began pursuing more transparent economic policy and initiated several critical reforms, which resulted in business environment improvement. However, the reform strategy remains not entirely formulated and were not fully completed.

The Republic is one of the countries that in 2016-2020 achieved the best results in improving business performance due to regulatory reforms aimed at improving the business environment. However, the rating values of the country for a number of other indicators are not high enough. This reduces the investment activity of investors in innovative projects of the country.

Despite all the problems faced the economy of Uzbekistan, the dynamics of the of innovation development is becoming positive. More and more projects are receiving support from domestic and foreign investors, and thanks to state support, Uzbekistan is striving to acquire the title of innovative country. All measures taken by the state to minimize risks and attract investors, as well as all changes that will be applied in Uzbekistan with the accession to the WTO and the implementation of the modernization course, are designed to serve as the basis for a positive investment climate, economic development, and the creation of a powerful scientific and innovative base for sustainable development country as a whole.

REFERENCES

1. Butaboyev, M., Urinov, A., Mulyadinov, F., & Tojimatov, I. Digital economy.
2. Горовик, А. А., Мулайдинов, Ф. М., & Лазарева, М. В. (2018). Дистанционное образование как необходимое средство обучения в условиях современной экономики узбекистана. In Цифровой регион: опыт, компетенции, проекты (pp. 122-125).
3. Kokand, F. M., Kokand, R. T., & Kokand, D. M. (2020). Trends in solving problems in the development of an innovative economy. *Journal of Advanced Research in Dynamical and Control Systems*, 12(6), 1205-1209.
4. Мулайдинов, Ф. М. (2021). КИЧИК БИЗНЕС ВА ТАДБИРКОРЛИКДА КРАУДФАНДИНГ ИМКОНИЯТЛАРИ. *Academic research in educational sciences*, 2(Special Issue 4), 23-32.
5. TURSUN, S., TUYSHIEVICH, V. M., & MUROTOVICH, M. F. (2020). Effects of the Global Crisis on the Economy of Uzbekistan During the Coronavirus Pandemia and Measures to Ease IT. *JournalNX*, 6(05), 277-280.
6. Mulyadinov, F. M. (2021). CROWDFUND OPPORTUNITIES IN SMALL BUSINESS AND ENTREPRENEURSHIP. *Academic research in educational sciences*, 2, 23-32.
7. Mulyadinov, F., & Nishonqulov, S. (2021). The role of information technologies in the development of the digital economy. *The role of information technologies in the development of the digital economy*.
8. Farkhod, M., Azadkhon, K., Gulkhon, M., & Oybek, A. (2020). Advantages of the transition to a digital economy in the innovative development of Uzbekistan. *Journal of Advanced Research in Dynamical and Control Systems*, 12(6), 1226-1232.
9. Mulyadinov, F., & Nishonqulov, S. (2021). Raqamli iqtisodiyotni rivojlantirishda axborot texnologiyalarining orni-The role of information technologies in the development of the digital economy.
10. Mulyadinov, F. M. (2019). Econometric Modelling of the Innovation Process in Uzbekistan. *Форум молодых ученых*, (3), 35-43.
11. Farkhod, M. (2020). Econometric Modelling of the Innovation Process in Uzbekistan. *International Journal of Psychosocial Rehabilitation*, 24(02).
12. Mulyadinov, F. (2021). Digital Economy Is A Guarantee Of Government And Society Development. *Ilkogretim Online*, 20(3), 1474-1479.
13. Farxodjon ogli, N. S., & Odil ogli, R. B. (2021). Raqamli iqtisodiyot almashinuvining resurslar sarfiga sakkizta tasiri. *Бошқарув ва Этика Қоидалари онлайн илмий журнали*, 1(1), 53-56.

ИМПЛИЦИТ ВА ЭКСПЛИЦИТ ПРОХИБИТИВЛИК ЁХУД ПЕРМИССИВЛИКНИНГ ДИАЛОГИК НУТҚДА НАМОЁН БЎЛИШИ (ЯПОН ТИЛИ МИСОЛИДА)

Озода Фарходовна Ачилова

Самарканд давлат чет тиллар институти катта ўқитувчиси (PhD)

free_hikari83@yahoo.co.jp

АННОТАЦИЯ

Ушбу мақолада япон тилига оид имплицит ва эксплицит прохибитивлик ёхуд пермиссивликнинг диалогик нутқда намоён бўлишига оид бўлиб, прохибитив ва пермиссив нутқий актлар ва унинг бевосита ёки билвосита диалогик нутқ жараёнида қўлланилишига оид махсус қоидалар ҳақида фикр юритилган. Шунингдек, талабаларнинг тилни ўрганишга бўлган эҳтиёжларини шакллантириш учун муҳим саналган буйрукни ифодаловчи грамматик конструкцияларнинг амалда тўғри қўлланилишига урғу берилган.

Мақолада япон тилида императив мазмундаги нутқ тушунчаси ҳамда унинг турларига тўхталиб, япон тилида таъқиқ ва ижозат маъноларини ифодаловчи тил воситалари аниқланиб, таҳлил қилинди.

Калит сўзлар:

Имплицит, эксплицит, прохибитивлик, пермиссивлик, нутқий акт, таъқиқ, буйрук, илтимос, грамматик конструкция, билвосита, бевосита, ҳурмат ва оддий шакл оттенкалари, ижозат.

КИРИШ

Япон диалогик нутқида ҳаракатга ундовчи коммуникатив мақсад асосан эксплицит ёки нутқ муҳитига боғлиқ ҳолда имплицит тарзда ҳам ифодаланиш ҳолатлари кERG учрайди. Бироқ эксплицит тарзда ифодаланишда маълум бир чекловлар мавжуд, яъни ҳар қандай мақсадни барча шароитда тўғридан-тўғри баён этишга мулоқот ахлоқи йўл қўймайди. Хусусан, ушбу қоидага прохибитив нутқий актларнинг воқеланишида кERG амал қилинади, чунки унда мулоқот мақсади кўпинча зоҳиран ифода этилиши мақсадга мувофиқдир. Прохибитив нутқий актининг бирламчи вазифаси фаолиятни ижро этмасликка ундашдир. Шу боис, ушбу мақсадга эришиш эҳтимоли сўзловчининг маҳоратига боғлиқ бўлиб, у бевосита ҳамда билвосита воқеланиши мумкин.

Шуни алоҳида таъкидлаш керакки, япон тилида

императив гаплар мулоқот матнида нисбатан кам учрайди. Сўзловчи ўзгани ўз манафаати учун ҳаракатга ундаши япон менталитетида ҳурматсизлик ёки худбинлик ҳисобланади. Шунингдек, япон халқи буйруқ гапдан фойдаланиб, маълум бир мақсадда кимнидир ҳаракатга ундаш ва унга ноқулайчилик туғдиргандан кўра, ушбу мақсаддан воз кечиш ёки сўзловчининг ўзи ҳаракат ижросини таъминлашни афзал деб билади. Ушбу ҳолат япон тилида ҳаракатга ундашнинг миллийлигини акс эттиради (Неверов 1977 : 32).

АДАБИЁТЛАР ТАҲЛИЛИ ВА МЕТОДОЛОГИЯ

Япон тилига хос бўлган буйруқ гапнинг хусусиятларидан бири шундаки, буйруқ берувчи шахс уни бажарувчи шахсга нисбатан қандай муносабатда эканлигига қараб, буйруқ ҳосил қилувчи шакллардан мосини танлаган ҳолда мулоқотга киришиш талаб этилади. Масалан:

ねえ、君、腕を見せてあげてくれよ、そうでなければ、僕がここへ嘘をつきに来たと思われるよ。」

(大江健三郎「われわれの狂気を生き延びる道を教えよ」:158 б).

Ҳой, билагингни кўрсат, акс ҳолда мени бу ерга ёлғон гапиргани келган деб ўйлашади.

Ушбу мисолда сўзловчи тингловчига нисбатан қандай муносабатда эканлигини аниқлашда жумла таркибидаги 「見せてあげてくれよ」, яъни

“кўрсат” феъли шаклининг ўзи кифоя қилади. Бу шаклда пермиссивлик оҳангидаги гаплар, одатда, каттанинг кичикка қарата баён этадиган нутқида кенг қўлланилади. Ёки, аксинча, уларнинг ўзаро ўта яқин муносабатда эканлигини идрок этиш мумкин. Шу ўринда, ушбу мисолни икки хил маънода талқин қилиш мумкин. Биринчидан, ўта қўпол оҳангда ижро этилган ҳаракатга ундаш интенциясини бирламчи десак, иккинчи томондан, сўзловчи ва тингловчи ўртасидаги муносабатнинг ўта яқинлиги боис, билагини кўрсатишга изн берилгани ёки уни яширишини тақиқлаганини пермиссив ва прохибитив акт сифатида гапнинг иккиламчи интенцияси деб идрок этиш мумкин.

Япон тилида прохибитив нутқий актларнинг асосини 「禁止形」 (тақиқ шакл) ташкил этади. Яъни инкор шаклдаги буйруқ гаплар ёки тақиқни ифодаловчи прохибитив нутқлар ҳам, юқорида таъкидланганидек, сўзловчи ва тингловчининг ўзаро муносабати, мавқеининг баланд пастлиги ва ёш жиҳатидан катта ёки кичиклиги каби жиҳатлар ҳисобга олинган ҳолда диалогик нутқда ўз ифодасини топади.

Япон тилига хос бўлган нутқнинг ушбу қоидалари япон халқининг қадимги манбаларида ҳам ўз аксини топган. Жумладан, Эдо даврида яшаб ижод этган машҳур япон ҳайкунависи (ҳайку-японча шеърини усул) Кобаяши Иссаннинг қаламига мансуб ҳайкулардан бирида шундай жумлани учратишимиз мумкин:

「やせ蛙負けるな一茶これにあり。」 Озғин қурбақа, енгилма ва ғайрат қил, мен Исса шу ердаман. (小林一茶の俳句百選「春夏秋冬」).

Ушбу ҳолатда Кобаяши Исса ҳайку яратиш қоидасига амал қилган ҳолда, табиат ёки фаслларга оид сўзлардан фойдаланган бўлиб, баҳор фаслини эсга солувчи, озғин ва зарбаларга дош бера олмаётган қурбақа образи орқали ўз тақдирини акс эттиради ва шу орқали у ўзига нисбатан прохибитив оҳангдаги “負けるな”, яъни “енгилма” дея камтарлик ва ўз мавқеини пастроқ қилиб кўрсатиш маъносидаги феъл шаклидан фойдаланади ва бунинг воситасида ўзига далда беради.

Бундан кўринадики, “феъл+ な (-на)” шаклида ясалган прохибитив нутқлар мулоқот жараёнида нафақат инкор маънодаги буйруқни, балки тингловчини руҳлантириш, далда бериш ва юпатиш мақсадида қўллаш имкониятини ҳам берар экан. Императив шакл асосида ясалган прохибитив нутқ орқали билвосита пермиссив нутққа ҳам урғу берилмоқда, яъни “負けるな” феълнинг иккиламчи тағмаъноси “ғайрат қилишда давом этишинг мумкин, чунки мен сен тарафдаман” деган фикрни англатади.

“Феъл+ な (-на)” формуласи япон тилида нутқ ижрочиси тингловчига нисбатан маълум даражада мавқеи баландлиги аниқ бўлган ҳолдагина амалда қўлланилади ва бундай жараёнда тингловчи нутқдан кўзланган ҳаракатни бажариши шарт бўлган шахс сифатида иштирок этади.

Аксинча, нутқ ижрочисининг тингловчига нисбатан ижтимоий мақоми пастроқ бўлган ҳолатда “феъл+ な (-на)” формуласи ўз шаклини йўқотади ва у япон тилигагина хос бўлган “尊敬語”, яъни юқори ҳурмат шакли ёки унинг буйруқ маънони англатувчи қуйидаги махсус формулаларига ўзгаради:

- 1) ～て下さい (-те кудасаи: бажаринг илтимос) → пермиссив ва прохибитив маъно;
- 2) ～ないでください (-наиде кудасаи: бажарманг илтимос) → прохибитив маъно;
- 3) ～なさってください (-насатте кудасаи: бажаринг илтимос) → пермиссив ва прохибитив маъно;

4)～なさないでください(-насаранаиде кудасаи: бажарманг илтимос)
→ прохибитив маъно.

Япон тилида сўзловчи ва тингловчи ўртасидаги ўзаро муносабатни нутқ оҳангидан англаш мумкин. Масалан:

「危ないですから触らないでください。」

Хавфли бўлганлиги сабабли тегманг.

Ушбу гапдаги 「触らないでください」 жумласининг ўзидан ҳам сўзловчи тингловчига нисбатан ҳурмат билан муурожаат этаётганлигини англаш мумкин. Чунки буйруқнинг 「～ないでください」 шакли сўзловчи ва тингловчи ўртасидаги ҳурматдан далолат бериш учун хизмат қилувчи грамматик қурилмалардан биридир.

ХУЛОСА

Ушбу жумлалар япон тилига хос бўлган 「命令形」, яъни феълнинг императив шаклини ҳосил қилиш қоидаси асосида яратилиши жиҳатидан бир хилликка эга бўлса-да, улардан англашиладиган маъноларнинг турфалигини идрок этиш мумкин.

Япон тилига хос бўлган буйруқ майлидаги гапларда кесим вазифасини бажарувчи 「命令形」 шаклидаги феълларнинг иштирокисиз нутқ мазмунини англаш жараёни тингловчи учун бирмунча мураккаб кечади.

Аслида суҳбатдошни ҳаракатга ундовчи буйруқ гаплар негизида нутқ ижросиси туради, чунки у буйруқ берувчи ва унинг ижросининг амалга ошиши ёки аксинча, амалга ошмай қолишига сабабчи объект сифатида намоён бўлади. Унинг нутқ ифодаси мулоқот муҳитига боғлиқ ҳолда, оҳанг (хушмуомала, кўпол, ўта кўпол каби) ва грамматик қурилмалар асосида юзага чиқади. Бу ҳолат нутқ интенциясининг қандай яқун топишини белгилаб беради.

REFERENCES

1. Сафаров Ш. Прагмалингвистика -Тошкент, 2008.
2. Неверов С.В. «Основы культуры речи современной Японии». –М.,1974.-С.32.
3. 隆 横田 “日本語教育における命令文”, 東北大学 - 2017.
4. 小川巖"みんなのほんご-II,日本、2018.
5. “日本語文法入門”—アルク、2014
6. “広辞苑”—岩波書店-2012

ИНТЕРТЕКСТУАЛЬНОСТЬ В РУССКОЙ ПОЭЗИИ НА ОСНОВЕ ТВОРЧЕСТВА Ф.И. ТЮТЧЕВА И А.С. ПУШКИНА

Нигина Бахтияровна Рустамова

Магистрант Чирчикского государственного педагогического института
Ташкентской области

Динара Рифкатовна Афлятунова

Магистрант Чирчикского государственного педагогического института
Ташкентской области

АННОТАЦИЯ

В данной статье рассматривается интертекстуальность как языковой феномен в русской поэзии на основе творчества Ф.И. Тютчева и А.С. Пушкина. Дается определение: структурной организации художественного поэтического текста, термину интертекстуальность как категории художественного текста и поэтическое слово в интертексте под влиянием прецедентных текстов, которое не только обогащает свою семантическую структуру за счет "приращения" новых смыслов, но и изменяет семантику поэтического произведения в целом.

Ключевые слова: интертекстуальность, интертекст, концепция, поэтика, семиотика, цитация, аунтичная функция.

ABSTRACT

This article examines intertextuality as a linguistic phenomenon in Russian poetry based on the works of F.I. Tyutchev and A.S. Pushkin. The definition is given: the structural organization of the artistic poetic text, the term intertextuality as a category of artistic text and the poetic word in the intertext under the influence of precedent texts, which not only enriches its semantic structure by "incrementing" new meanings, but also changes the semantics of the poetic work as a whole.

Keywords: intertextuality, intertext, concept, poetics, semiotics, citation, aunic function.

ВВЕДЕНИЕ

Интертекстуальность, термин, введенный в 1967 теоретиком постструктурализма Юлией Кристевой для обозначения общего свойства текстов, выражающегося в наличии между ними связей, благодаря которым тексты (или

их части) могут многими разнообразными способами явно или неявно ссылаться друг на друга.

При том, что различные проявления интертекстуальности известны с незапамятных времен, возникновение соответствующих термина и теории именно в последней трети 20 в. представляется неслучайным. Значительно возросшая доступность произведений искусства и массовое образование, развитие средств массовой коммуникации и распространение массовой культуры (как бы к ней ни относиться) привели к очень сильной семиотизации человеческой жизни.

Свою концепцию интертекстуальности Ю. Кристева сформулировала на основе переосмысления работы М. Бахтина 1924 г. «Проблема содержания, материала и формы в словесном художественном творчестве», в которой автор отметил, что помимо современной художнику действительностью, он, создавая свои художественные тексты, имеет дело и с предшествующей ему литературой, с которой автор находится в некоем постоянном диалоге. Профессор МГУ, философ М. Мамардашвили об интертекстуальности текстов писал: «Великие произведения как раз и отличаются тем, что в них есть голос, есть латентный текст в отличие от явного содержания», а лингвист А. Жолковский справедливо отмечал: «В начале всякого слова всегда было какое-то чужое слово, литература занята собой и собственной генеалогией больше, чем всем остальным, и поэтому пронизана интертекстуальностью».

Общепринятые канонические формулировки понятиям «интертекстуальность» и «интертекст» дал Р. Барт: «Каждый текст является интертекстом; другие тексты присутствуют в нём на различных уровнях в более или менее узнаваемых формах: тексты предшествующей культуры и тексты окружающей культуры. Каждый текст представляет собой новую ткань, сотканную из старых цитат. Обрывки культурных кодов, формул, ритмических структур, фрагменты социальных идиом и т. д. — все они поглощены текстом и перемешаны в нём, поскольку всегда до текста и вокруг него существует язык. Как необходимое предварительное условие для любого текста интертекстуальность не может быть сведена к проблеме источников и влияний; она представляет собой общее поле анонимных формул, происхождение которых редко можно обнаружить, бессознательных или автоматических цитат, даваемых без кавычек». В литературоведческой науке выделяют три основные формы интертекстов: цитация (дословное воспроизведение фрагмента какого-либо текста, сопровождаемое ссылкой на источник), косвенный пересказ (когда берутся выдержки и

главные мотивы\значения в виде цитирования без ссылки на источник или перефраз) и фоновая ссылка на идею или теорию, опубликованную ранее. Выделяют и несколько функций интертекстуальности: аутентичная функция (позволяющая определить точный источник высказывания), текстообразующая (позволяющая создать содержательную основу нового материала), информационная (выделяет и передает какие-то смыслы). По сути, каждый текст является интертекстом, так как не существует сведений, которые бы раньше никогда не упоминались или не существовали хотя бы отсылки к ним. Новый текст, как и текст вообще, можно сравнить с тканью, которая соткана из цитат и утверждений, использовавшихся в художественном творчестве разных писателей ранее.

При использовании интертекстуального подхода при изучении текста, можно предложить следующий алгоритм анализа: — Определение литературной эпохи, года написания анализируемого текста. 8 Филология и лингвистика в современном мире — Выявление: а) инотекстовых вкраплений в анализируемом тексте; б) прецедентного текста, которому эти вкрапления принадлежат (прецедентный текст (лат. *textus praecedens* «предшествующий текст») представляет собой текст, послуживший ассоциативной базой для интертекста. Существует два ассоциативных типа прецедентных текстов: а) текст-источник, служащий донором для таких извлечений из него, как цитаты, крылатые слова и аллюзии; б) производящий текст, служащий основой для производства нового текста). — Определение эпохи, года написания прецедентного текста. — Определение формы и функции интертекстовых вкраплений. — Выводы по сделанным интертекстуальным параллелям, дающие возможность более глубоко проанализировать «новый» текст. Анализируя интертекстуальные связи русский классиков, очень часто исследователи приходят к выводу о том, что первоисточником, из которого русские поэты «послепушкинского периода» черпали образы, мотивы, лирические сюжеты было творчество нашего русского гения — Александра Сергеевича Пушкина. Но всегда ли это было так? Не случилось ли наоборот — вдохновляло ли А. Пушкина творчество других поэтов? Как оказалось — да. И подтверждению этому служит анализ интертекстуальных связей стихотворений Ф. Тютчева «Осенний вечер» и А. Пушкина «Осень».

Ф. Тютчев написал свое стихотворение в 1830 году в Мюнхене. Вспомним его текст:

Осенний вечер

Есть в светлости осенних вечеров

Умильная, таинственная прелесть:
Зловещий блеск и пестрота деревьев,
Багряных листьев томный, легкий шелест,
Туманная и тихая лазурь
Над грустно-сиротеющей землей,
И, как предчувствие сходящих бурь,
Порывистый, холодный ветер порою,
Ущерб, изнеможение — и на всем
Та кроткая улыбка увяданья,
Что в существе разумном мы зовем
Божественной стыдливостью страданья.

Если коротко и бегло попытаться передать идейный смысл этого стихотворения, то можно выразиться следующим образом: в зловещей, туманной осени на грустно-сиротливой земле, когда во всем чувствуется ущерб, изнеможение и увядание — ощущается и что-то светлое и даже божественное. Не потому ли поэт выразил эту идею о «светлости» страдания, что ему были хорошо известны строки из Евангелия от Матфея: «...народ, сидящий во тьме, увидел свет великий, и сидящим в стране и тени смертной воссиял свет».

Ф. Тютчев как поэт-романтик чувствует в природе вечное, Божественное начало, как христианин он понимает, что только Бог является источником духовного возрождения. Образ осеннего вечера, в котором поэт видит некую «светлость», можно рассматривать по-разному. Светлость— это природный, естественный свет осеннего солнца. Его вечерний свет изменяет лик земли: краски становятся насыщеннее, чище и ярче («зловещий блеск», «пестрота деревьев», «багряные листья»). Но светлость, свет для поэта является и источником духовного очищения. Эта светлость «умильная», «таинственная», «кроткая», именно с ней поэт сравнил и в ней увидел «Божественное страдание» — прообраз человеческой нравственности. По форме это фоновая ссылка на идею, которая была выражена задолго до Ф. Тютчева.

Мы можем воспринимать эту отсылку к Библии как аллюзию, помогающую воспринимать образ света, как символический образ, который делает это стихотворение не просто пейзажным, но и наполняет глубоким философским смыслом. Интересен и биографический контекст этого стихотворения: во время его написания Ф. Тютчев находился далеко от России, в Мюнхене и,

безусловно, остро ощущал тоску по Родине, которую нежно любил.

Библейская цитата может быть прецедентным текстом для этого стихотворения еще и потому, что полный библейский текст указывает на ситуацию отчуждения от родной земли. Поэт мог обратиться к этой цитате еще и потому, что она была ему понятна в момент разлуки с Родиной как никому другому. Н. Некрасов, читая это стихотворение, восклицал: «Превосходная картина! Каждый стих хватается за сердце, как хватают за сердце в иную минуту беспорядочные, внезапно набегающие порывы осеннего ветра; их и слушать больно и перестать слушать жаль. Впечатление, которое испытываешь при чтении этих стихов, можно только сравнить с чувством, какое овладевает человеком у постели молодой умирающей женщины, в которую он был влюблен». И хотя дальше Н. Некрасов сравнил это стихотворение Ф. Тютчева с лермонтовскими стихами, все же последняя мысль, выраженная Н. Некрасовым, не может не навести мысль на другой знаменитый текст. И он, конечно же, пушкинский.

ЗАКЛЮЧЕНИЕ

Художественный (поэтический) текст представляет собой эстетически организованную целостную систему. Структурность является внутренним свойством этой системы, служащим для осуществления связей между ее элементами. Структурная организация художественного (поэтического) текста способствует перевоплощению объективного содержания текста в художественный образ. Важнейшей категорией художественного текста является интертекстуальность, которая реализуется в способности текста полностью или частично формировать свой смысл, вступая в диалог с другими текстами. Интертекстуальность свойственна тем художественным произведениям, которые специально ориентированы на связи с какими-либо прецедентными текстами. В результате подобного диалога формируется особое "поле интертекстуальности", или интертекст.

Интертекст понимается как особое семантическое пространство, образующееся в процессе межтекстовых взаимодействий одного художественного текста с другими художественными текстами. Поэтическое слово в интертексте под влиянием прецедентных текстов не только обогащает свою семантическую структуру за счет "приращения" новых смыслов, но и изменяет семантику поэтического произведения в целом.

Итак, как на уровне формы, так и содержания текста интертекстуальность, представленная разными ее видами, выступает ведущей категорией текстообразования, что является доказательством положения об интертекстуальности как едином семиотическом законе.

REFERENCES

- 1.Тороп П.Х. Проблема интекста. – Труды по знаковым системам XIV. Текст в тексте. Ученые записки Тартуского госуниверситета, вып. 567. Тарту, 1981
- 2.Ильин И.П. Стилистика интертекстуальности: теоретические аспекты. – В кн.: Проблемы современной стилистики. Сборник научно-аналитических трудов. М., 1989
- 3.Фатеева Н.А. Типология интертекстуальных элементов и межтекстовых связей в художественном тексте. – Известия РАН. Сер.литературы и языка. 1998,№ 5
4. Кузьмина Н.А. Интертекст и его роль в процессах эволюции поэтического языка. Екатеринбург – Омск, 1999
5. Бахтин М. Проблема содержания, материала и формы в словесном художественном творчестве. М., 1924.10. Москвин В.П. Интертекстуальность: Понятийный аппарат. Фигуры, жанры, стили. 3-е изд. М., 2015.
6. Пушкин А.С. Полное собрание сочинений: В 10т. Л., 1977–1979. — Т. 3. 26. Там же Тютчев Ф.И. Осенний вечер («Есть в светлости осенних вечеров»...) // Ф.И. Тютчев. Лирика: в 2т. М., 1966. Т. 1.

TURKMAN MANDRAGORASINI (*MANDRAGORA TURCOMANICA* MIZGIR.) KO'PAYTIRISH VA YETISHTIRISH USULLARI

G. I. Bahodirova

Toshkent davlat agrar universiteti
bahodirovagavharxon@gmail.com

T. X. Maxkamov

Toshkent davlat agrar universiteti, Mirzo Ulug'bek nomidagi O'zbekiston Milliy universiteti, Guliston davlat universiteti
mturobzhon@mail.ru

ANNOTATSIYA

Maqolada *Mandragora turcomanica* Mizgir. ning botanik tavsifi, ko'paytirish va yetishtirish yo'llari batafsil bayon etilgan. Shu bilan birga *Mandragora turcomanica* Mizgir. ning biomorfologik xususiyatlari yoritilgan.

Kalit so'zlar: urug', ildiz qalamchalari, ko'paytirish, yetishtirish.

ABSTRACT

The article gives a detailed botanical description, methods of reproduction and cultivation of *Mandragora turcomanica*. In addition, the biomorphological features of *Mandragora turcomanica* were studied.

Keywords: seeds, root cuttings, reproduction, cultivation.

KIRISH

Solanaceae oilasining 3000 turi mavjud bo'lib, asosan tropik va tropik oldi hududlarida tarqalgan. Yorqin namoyondalari Amerika qit'asida ko'p uchrashi adabiyotlarda keltirilgan [1].

Mandragora turkumining dunyoda 4 turi mavjud bo'lib ular quyidagilar: *Mandragora autumnalis* Bertol.; *Mandragora caulescens* C.B.Clarke; *Mandragora officinarum* L.; *Mandragora turcomanica* Mizgir.

Mandragora turcomanica Mizgir. turning tabiiy tarqalish areallari Eron va Turkmaniston hisoblanib, boshqa hududlarda uchramaydi [2].

I.A. Linchevskiy [3, 4] tavsifiga kura, o'simlik quyidagi diagnostik ko'rsatkichlariga ega: Turkman mandragorasi ko'p yillik o't o'simlik. Barglari yoyma tupbarg xolatda diametriga 160 sm gacha yetadi: pastki barglari keng ovalsimon yoki tuxumsimon,

uzunligi 90 sm, eni 60 sm gacha, yuqori qismida yirik, 2 sm gacha uchburchaksimon tishchali: yuqori barglari mayda, uzun tuxumsimon yoki keng nashtarsimon, barglarining atrofining ko'p qismi tekis, pastidan tuklangan: yosh davrda tepa qismidan siyrak tuklangan, egri bugri bo'rtmali, atroflaridan mavjli, pastdan ko'rinishi to'rsimon tomirlangan. Gullari barg qo'ltig'ida 3 tadan joylashgan. Dastlabki gullari qisqaroq, keyingilari esa uzunroq bo'lib, kuchsiz tuklangan gulbandlarda joylashgan. Gul kosasi 1.5-2sm uzunlikda, 5 bo'lakli, uzunligi 1-1.5 sm, eni 0.5-0.3sm, kuchsiz tuklangan nashtarsimon yoki uchburchak nashtarsimon, uchki qismi o'tkirlashgan, mevalarning yetilish davrida tez o'sadi va mevalarni $\frac{3}{4}$ qismini qamraydi. Gultojsimon qo'ngiroqsimon, tashqi tomonidan kuchsiz tuklangan, och binafsha rangda, asosi uchta oq chiziqdan iborat, 2.5 sm gacha uzunlikda bo'ladi. Changchisi -5(6) ta: ipchalari 0.7 sm uzunlikda bo'lib, asosi qalin oq yaltiroq tuklangan: changdoni och ko'k, 0.4 sm uzunlikda bo'ladi. Changlari sarg'ishsimon oq sariq. Tugunchasi ikki uyali. Ustunchasi chanchilarga nisbatan uch karra baland, uchki qismi egilgan. Tumshuqchasi boshqochali, ikki bo'lakli, yashil tusda. Mevalari rezavor, ko'p urug'li, yumaloq shaklda, aylanma o'lchami 6 sm gacha, sillik, yaltirok, yetilgan davrda to'q sariq rangda. Urug'lari buyraksimon, urug' qobigi qattiq, uzunligi 0.6-0.7 sm, eni 0.4-0.5 sm, sariq yoki och jiggar rang tusli, endosperimli (1-rasm).

O'zbekistonda dorivor o'simliklarga bo'lgan talab kundan kunga ortib bormoqda. O'simliklarni ko'paytirish va yetishtirish yo'llarini ilmiy asoslangan usullarini aniqlash bo'yicha bir qancha ishlar amalga oshirilgan [5, 6, 7, 8, 9, 10].



1-rasm. *Mandragora turcomanica* уруғининг ташқи кўриниши

Ushbu maqolada *Mandragora turcomanica* ni urugʻidan hamda ildiz qalamchalaridan koʻpaytirish usullari va yetishtirish yoʻllari boʻyicha ilmiy tadqiqot natijalari keltirilgan.

TADQIQOT OBʻEKTI VA USLUBLARI

Tadqiqot obʻekti Solanaceae Juss. oilasiga mansub *Mandragora turcomanica* Mizgir. – Turkman mandragorasi.

Eksperiment uchun oʻsimlikning urugʻlari Toshkent botanika bogʻi Dorivor oʻsimliklar kolleksiyasidan 2021 yilda (tahminan) 7-8 yoshli oʻsimlik tuplaridan olindi. Tajribalar Toshkent voxasi sharoitida (Toshkent davlat agrar universiteti huzuridagi axborot maslahat markazi “EXTENSION CENTER” DUK hududida) olib borildi (2-rasm).

Mandragora turcomanica Mizgir. ning biomorfologik xususiyatlari I.G. Serebryakov [11, 12], oʻsimlikning morfologik belgilarini aniqlashda “Atlas po opisatelʼnoy morfologii vysshix rasteniy” [13] asaridan foydalanildi. Nihollar paydo boʻlganidan to nihollar oʻzini yaxshi tutib olguncha, ular har 5 kunda kuzatib borildi. Keyingi kuzatuvlar oʻsimlikning oʻsish va rivojlanish tezligiga qarab har 7 va 10 kunda olib borildi.



2-rasm. Dala tajribalarida kuzatuv ishlari olib borilayotgan jarayon

Oʻsimlikning mavsumiy rivojlanish maromini oʻrganishda G.N. Zaytsev [14] va I.N. Beydeman [15] usullaridan foydalanildi. Bunda vegetativ davrlar qayd etildi. Vegetativ davrida oʻsishning boshlanishi, faol oʻsishi, barglarning paydo boʻlishi, oʻlchami va toʻkilishi, ildizpoyaning paydo boʻlishi, oʻlchami va soni kuzatilib borildi.

OLINGAN NATIJALAR VA ULARNING TAHLILI

O'simlik asosan urug'idan ko'paytiriladi. Shu bilan birga kamdan kam hollarda ildiz qalamchalaridan ham foydalanib ko'paytiriladi. Undan tashqari o'simlikni in vitro usulida ham ko'paytirish mumkin.

1. Urug'dan ko'paytirilganda maxsus pollarda ko'chatlar tayyorlanadi. Urug' dastlab urug' qobig'i qattiq bo'lganligi uchun kichik tegirmonda shikastlanadi yoki 1-1,5 oy muddatda urug' bo'rtishi uchun nam qumda saqlanadi. Bu tadbirlar amalga oshirilgandan so'ng urug'lar maxsus pollarda saqlanadi. Bu usulda urug'dan ekishning eng optimal muddati kuzning dastlabki oylari hisoblanadi. Urug'lar ustiga maxsus (1-1-3 nisbatda qum-go'ng-tuproq) substrat 2-3 sm qalinlikda sepiladi. Erta bahorda havo harorati 15-20 °C ni tashkil etganda urug'lar unib chiqadi (3-4-rasmlar).



3-rasm. Urug'palla barglarining ko'rinishi.



4-rasm. Urug' idan chiqqan nihollar

Urug' unuvchanligi 60-70% ni tashkil etadi. Dastlabki chin bargi och yashil bo'lib, 20-30 kunda bu bargning uzunligi 5-6 sm gacha yetadi. Ana shu davrda 2-barg namoyon bo'ladi. Barg qalin, to'rlangan, och yashil rangda bo'ladi. Vaqt o'tishi bilan bargning rangi to'q tusga kiradi. O'simlik iyun oyida ko'chat sifatida ishlatish uchun tayyor bo'ladi. O'simlikning yer ustki qismi yoki ikki bargning uzunligi 10-15 sm gacha yetadi. Ildizning uzunligi 7-8 sm ni tashkil etadi. Bu nihollar maxsus pollardan sentabr oyida maydonlarga ko'chiriladi. E.T. Ahmedov (2002) ilmiy tadqiqotiga ko'ra [16], o'simlik urug'larining optimal ekish chuqurligi 3-5 sm ni tashkil etgan, urug' unuvchanligi ularning saqlash muddatiga bog'liqligi qayd etilmagan, turli yillari terib olingan urug'larning unuvchanligi barcha uslublarda 1-2-3-yillari ham 70-80% ni tashkil etgan.

1dona urug'ning vazni o'rtacha 39 mgni, 1000dona urug' vazni esa 39000mg yoki 39grni tashkil etadi. 1ga hisobiga o'rtacha hisobda 60000 dona ildiz yoki urug' sarflansa, demak urug' vazni gektar hisobiga 1000 dona urug' 39gr 60000 dona $x=2340$ gr yoki 2,340 kg. Demak gektar hisobiga 70x30 sxemada toza holatdagi 2,5-3 kg urug' sarflanadi.

Ma'lumki, ko'p yillik o't o'simiklarning ildiz qalamchalari orqali ko'paytirilishi, vegetativ ko'paytirishning asosiy usullaridan biri hisoblanadi.

2. O.F.Mizgirova ning (1955) ma'lumotlariga ko'ra, Turkmaniston sharoitida bu o'simlikning vegetativ ko'paytirish usullari uchun qulay vaqt vegetatsiya boshlanishidan oldin va vegetatsiyaning boshlanish davrlari hisoblanadi [17]. Kesib qoldirilgan 6-7 sm li qalamchalar yarim soya bo'lgan lalmi yerlarga, yarim soyadan iborat bo'lgan adirliklar, buta va daraxtlardan iborat bo'lgan tog'oldi hududlariga 40x40 sm tizimidagi chuqurlarga ekiladi. Hosildorlik gektar hisobiga bargidan o'simlik vegetatsiyasining 2-yilidan boshlab, 3-4 sentnerni tashkil etadi. Ildizining hosildorlik ko'rsatkichi 12-13 sentnerni tashkil etadi.

Kraxmal saqllovchi va kaudeks qismli ildiz qalamchalar dastlab har xil o'lchamdagi 1-5 smli bo'laklarga bo'linib, so'ngra bu bo'laklar ko'ndalangiga yana ikki qismga ajratildi. Vegetatsiyadan so'ng ekilgan ildiz qalamchalarda kurtak bo'rtmalarining paydo bo'lishi oktabr oyining oxirlaridan boshlab kuzatildi va bu davr 3-4 oyni tashkil etdi.

Bir yillik ildizlarni ekishdan oldin ToshDAU Axborot-masahat markazi (Extension center) DUK dorivor o'simliklar kolleksiyasi maydonida tuproqqa agrotexnik ishlov berildi. Yer tekislanib egatlar va jo'yaklar olindi, 40x40 sm tizimidagi chuqurlarga o'simlik ildizlari 18.02.2021da ekildi. Qator orasi 70 sm qilib ekildi. Tajriba tizimi ikki xil variantda amalga oshirildi. 1-sida o'simliklar orasi keng holatda 40 sm oraliqda ekildi. 2-variantda o'simliklar orasi yaqin holatda ya'ni 10 sm qilib ekildi. O'simlikning birinchi vegetatsiya yili mart oyining o'rtalarida (15-17.03.2021) dastlabki rozetka barglar hosil bo'ldi. Ildizning ko'karuvchanligi 80-83%ni tashkil etdi. O'simlik vegetatsiyasining birinchi yilida fenologik va biometrik kuzatuvlar amalga oshirilib borildi. Tadqiqotlar shuni ko'rsatadiki, agar ildiz qalamchalari chuqurroq qilib ekilsa yoki kaudeksli qismi yer ostiga qaratib ekilsa ham ildiz o'sib rivojlanadi, ammo yer ustiga rozetka barglarini chiqishi kechikadi. Ikkita variantdagi o'simliklar ham yaxshi o'sib rivojlanib, 3 tadan 7 tagacha to'p barglar hosil qildi. Barglarning uzunligi 9-12,5 sm ni, eni 3-5 sm ni tashkil etdi. May oyining dastlabki kunlarida (7.05.2022) o'simlikning ayrim barglarida sarg'ayish jarayoni kuzatildi. Barglarning chetlari sarg'ayib so'ngra butun barg yaprog'i sargaya boshladi. Mayning oxiri iyunning dastlabki kunlarida (1.06.20221)

o'simlikning yer ustki qismi batamom qurib tinim davri boshlandi. O'simlik vegetatsiyasining birinchi yili vegetatsiya davri davomiyligi 77-78 kun yoki ikki yarim oyni tashkil etdi. Tinim davri davomiyligi 281 kunni yoki 9 oyni tashkil etdi. Tinim davridan so'ng ikkinchi vegetatsiya yili bahorning dastlabki kunlarida kuzatildi. 1-variantdagi o'simliklarda barglar martning dastlabki o'n kunligida (9.03.2022) hosil bo'ldi. 19.03.2022 holatiga ko'ra birinchi variantdagi o'simliklar uchun unuvchanlik 100%ni tashkil etdi. Ayrim sabablarga ko'ra avvalgi yili o'sib rivojlanmagan ildiz qalamchalarda qishning oxiri bahorning dastlabki oylarida yog'ingarchilik mo'l bo'lganligi hamda tuproqda yetarli ozuqa moddalari mavjud bo'lganligi sababli yashirin kurtaklar uyg'ondi, so'ngra to'pbarglarni hosil qildi. 1-variantdagi o'simliklarda (o'simliklar orasi 40 sm) ikkinchi vegetatsiya yilida 4 tadan 18 tagacha to'pbarglar hosil bo'lib, o'simlikning maksimal balandligi 17,5 sm ni hamda minimal 11,5 sm ni tashkil qildi. 2-variantdagi o'simliklarda 1 tadan 10 tagacha tupbarglar hosil qilib, o'simlikning maksimal balandligi 12,3 sm, minimal 4 sm ni tashkil etdi. Ildizi chirib ketgan o'simliklarda 2 tadan 5 tagacha to'pbarglar hosil bo'lib, o'simlikning maksimal balandligi 8,5 sm ni hamda minimal 3,5 sm ni tashkil etdi. Tajriba natijalariga ko'ra o'simlik ildizlari sovuqqa chidamli bo'lib, yog'ingarchilik miqdori ko'p bo'lganda tezroq unib chiqadi, bahorning dastlabki oyida namgarchilikning mo'l bo'lishi ildizlarning chirib ketishiga olib kelmaydi. Undan tashqari o'simlik tuproqning suv erroziyasi natijasida yemirilishini oldini oladi. Shuni ta'kidlash joizki, dastlabki barglarning ayrimlari keng ovalsimon holatda emas, balki uzun ovalsimon holatda ham tuproqning yuzasiga chiqishi mumkin. Buning sababi tuproqda yog'ingarchilik tufayli qatqaloqning hosil bo'lib, barglarning yer yuzasiga chiqishiga to'sqinlik qilishidir.

3. Mandragorani in vitro usulida ko'paytirish uchun barg plastinkasi to'qimalaridan foydalaniladi, dastlabki material sifatida yosh (1,5-2 oylik) barglar zarur. Aniqlanishicha, ularni sterilizatsiya qilish uchun eng yaxshi agentlar 70% li etil spirti (10 min) va 1% li kumush nitrat eritmasi hisoblanib, barg plastinkalari 3 daqiqa davomida saqlanadi. Sterillangan distillangan suv bilan yaxshilab yuvib bo'lgach, ular 1 sm² o'lchamdagi bo'laklar ko'rinishida kesiladi hamda auksin va sitokinin kabi o'simlik gormonlarini o'zida saqlovchi MS ozuqa muhitiga ko'chirildi. Tadqiqot natijalariga ko'ra, 4 haftadan so'ng 3000 luks yorug'lik ta'sirida kallus to'qima hosil bo'lgan [18].

Xomashyo tayyorlanishi va uning sifati. O'simlikning bargi va ildizi xomashyo hisoblanadi (5-rasm).



5-rasm. O'simlikdan homashyo tayyorlash jarayoni

O'simlikning barglari 2-yildan boshlab, may oyida ildiz bo'g'zidan 3-4 sm qoldirib kesib olinadi. Barglar soya joyda quritilib, 20 kg li qoplarga joylanadi. Saqlash muddati ikki yil. Ildizi o'simlik vegetatsiyasining 4-5 yillarida kovlab olinadi. Ildiz darhol bo'laklarga bo'lib, soya joyga quritishga qo'yiladi. 10kg.li qog'oz qutilarga joylanadi. Saqlash muddati 3 yil [19].

XULOSA

Xulosa qilib shuni aytish mumkinki istiqbolli dorivor o'simlik Turkman mandragorasidan O'zbekiston sharoitida sifatli homashyo olish uchun barcha imkoniyatlar mavjud.

REFERENCES

1. Raj S. P., Solomon P. R., Thangaraj B. Solanaceae //Biodiesel from Flowering Plants. – Springer, Singapore, 2022. – С. 40.
2. POWO. Plants of the world online //Facilitated by the Royal Botanic Gardens, Kew. [WWW Document]. – 2022.
3. Линчевский И.А. Род *Mandragora*L. \ \ Флора СССР. – М.: АН СССР, 1955. Т-22. С.75-77.
4. Линчевский И.А. Род *Mandragora*L. \ \ Жизнь растений. М.: Просвящение, 1981.Т.5.(2). – С. 417.
5. Жумабоев Ғ.Ш., Иноятова М.Х., Махкамов Т.Х. Инвазив ўсимлик – Испан мингбоши (*Vaccaria hispanica* (Mill.) Rauschert) ни маданийлаштириш истикболлари ва уруғ унвчанлиги // ГулДУ ахборотномаси. – Гулистон, 2022. №1. – Б. 17-23.

6. Пўлатова А.Р., Усмонова Б.К., Иноятова М.Х., Махкамов Т.Х. *Codonopsis clematidea* (Schrenk) C.V.Clarke уруғларининг унувчанлиги // “Таълим фидойилари” Республика илмий-услубий журнали. – Тошкент, 2021. 12-сон, 1-жилд. 265-273 б.
7. Иноятова М.Х., Махкамов Т.Х. *Melissa officinalis* L. ни *in vitro* усулида микроклонал кўпайтиришнинг оптимал ечимлари // “Таълим фидойилари” Республика илмий-услубий журнали. – Тошкент, 2021. 12-сон, 1-жилд. 207-213 б.
8. Yuldasheva N. E., Aminova M. *Albica bracteata*–hind piyozini etishtirish usullari va shifobahshlik xususiyatlari // Academic research in educational sciences. – 2022. – Т. 3. – №. 2. – С. 376-384.
9. Туракулов А.А., Холмуротов М.З. Артишок уруғларининг дала унувчанлиги ва майсаларнинг ривожланиши // Журнал агро процессинг. – 2019. – №. 4.
10. Бердиев Э. Т., Холмуротов М. З. Вегетативное размножение калины обыкновенной (*Viburnum opulus* L.) в Ташкентском оазисе // Актуальные проблемы устойчивого развития лесного комплекса: Международная научнопрактическая конференция, посвященная. – Т. 70. – С. 130-135.
11. Серебряков И.Г. Типы развития побегов у травянистых многолетников и факторы их формирования // Вопросы биологии растений: уч. записки МГПИ им. В.П. Потемкина. – М., 1959. – С. 3-37.
12. Серебрякова Т.И. О вариантах моделей побегообразования у многолетних трав // Морфогенез и ритм развития высших растений. – М., 1987. – С.3-19.
13. Артюшенко З.Т., Федоров А.А. Атлас по описательной морфологии высших растений: Плод. – Л.: Наука, 1986. – 392 с.
14. Зайцев Г. Н. Методика биометрических расчетов. – М.: Наука, 1973. 256 с.
15. Бейдеман И.Н. Методика изучения фенологии растений и растительных сообществ. Новосибирск: Наука, 1974. – 154 с.
16. Ahmedov E. T. *Mandragora turcomanica* Mizg. ning Toshkent vohasi sharoitidagi introduksiyasi // Biologiya fanlari nomzodi dissertatsiyasi avtoreferati. Т.: 2002 у.
17. Мизгирева О.Ф. Мандрагора туркменская (*Mandragora turkomanica* Mizgir.) // Проблемы бот., М.-Л.; Изд-во АН СССР. – 1955. – №. 2. – С. 167-205.
18. Atayev E., Bilishova U. Köpetdaguyñ kümüşdaş çäginin geobotaniki barlaglary // Çölleri özleşdirmegin meseleleri (Problems of desert development). – S. 29-32.
19. Тўхтаев, Б. Ё., Махкамов, Т. Х., Тўлаганов, А. А., Маматкаримов, А. И., Махмудов, А. В., & Алляров, М. Ў. (2015). Доривор ва озукабоп ўсимликлар плантацияларини ташкил қилиш ва хом ашёсини тайёрлаш бўйича йўриқнома.



ОСНОВА РАЗВИТИЯ ОБЩЕСТВА ПРОЦЕССЫ ИНФОРМАТИЗАЦИИ ОБРАЗОВАНИЯ

Шухрат Окбоевич Холмуродов

Преподаватель кафедры информационных технологий
Термезский государственный университет

АННОТАЦИЯ

Информированное общество обеспечивает прекрасную основу для дальнейшего экономического и научно-технического развития, повышения качества продукции и производительности труда в стране, совершенствования управления экономикой на макро- и микроуровне и развития перспективных научных направлений. Создание такого общества тесно связано с достижениями научно-технического прогресса и применением информационных и коммуникационных технологий в передовых отраслях промышленности, а также с созданием материалов и сырья. Это повсеместное использование новейших компьютерных технологий в практике человека.

Ключевые слова: образование, информатизация, обучение, технологии.

ABSTRACT

An informed society provides an excellent basis for further economic, scientific and technological development, improving product quality and labor productivity in the country, improving economic management at the macro and micro levels and developing promising scientific directions. The creation of such a society is closely related to the achievements of scientific and technological progress and the use of information and communication technologies in advanced industries, as well as the creation of materials and raw materials. Informatization processes are the main basis of human development, which is the main social productive force of society. This is the widespread use of the latest computer technology in human practice.

Keywords: education, informatization, training, technology.

ВВЕДЕНИЕ

Информатизация производства страны - объективный процесс общественного развития и естественное продолжение сбора, хранения, передачи, обработки и представления необходимой информации. Повышение уровня рабочей силы, производительности и эффективности в сферах экономики,

производства, связи, исследований, образования, медицины и бизнеса связано с использованием новейших информационных и коммуникационных технологий.

Современные информационные и коммуникационные технологии предоставляют широкие возможности для решения существующих проблем за счет снижения уровня рабочей силы за счет быстрой доставки собранных информационных продуктов людям. Все эффективное использование информационных и коммуникационных технологий во всех секторах экономики также служит индикатором технологического и экономического развития страны.

В краткосрочной перспективе должны не только устранить недостатки многих видов информационных услуг, но и пополнить ряды передовых стран, которые достигли высокого уровня внедрения информационных и коммуникационных технологий.

ЛИТЕРАТУРА И МЕТОДОЛОГИЯ

Узбекистан добился высоких результатов в экономической и социальной сферах, стал полноправным партнером в мировой экономической системе, превосходит современные информационные технологии во всех сферах человеческой деятельности, зависит от масштабов использования и роли этих технологий в повышении эффективности социальной работы.

Техническая информатика составляет основу курса обучения; на основе этого специализация проходит в одной из нескольких интересных областей информационных и коммуникационных технологий.

От смартфонов до компьютерных сетей, от баз данных до индивидуальных программных решений: информационные и коммуникационные технологии являются движущим фактором экономики и поддерживают повседневную жизнь. Инновационные циклы становятся все короче и короче, а хорошо подготовленные специалисты как никогда востребованы на рынке труда во многих отраслях.

В эпоху цифровых технологий надежные и современные ИТ - незаменимая основа действий учителя. Поэтому ИТ-услуги постоянно развиваются, чтобы предложить оптимальные условия для перспективной работы, учебы и исследований.

В системе образования студентам помогают изучить использование информационных и коммуникационных технологий для поддержки компаний, общественных организаций или клиентов компаний в решении конкретных проблем в

области информационных и коммуникационных технологий или как решать эти проблемы самостоятельно, понимать сложные сетевые технические отношения и решать непредсказуемые проблемы, создавать технические концепции, выбирать и интегрировать необходимые компоненты (оборудование, программное обеспечение, операционные системы, промежуточное ПО и т. д.), для тестирования, оценки и повышения безопасности и надежности систем, анализировать, адаптировать и оценивать сложные процессы в корпоративной среде с учетом экономических аспектов, а также управления проектами, процессами и качеством.

Хорошие знания и навыки в области информационных и коммуникационных технологий, таких как программная инженерия, методы и инструменты разработки, информационные системы, управление информацией, базы данных, сети и их услуги, встроенные системы, ИТ-безопасность в контексте разработки продуктов и системной интеграции.

Для определения, внедрения, интеграции и тестирования общих решений ИКТ на основе функциональных и нефункциональных требований, принимая во внимание действующие стандарты, нормы, правовые и социальные аспекты. Хорошо обученные специалисты в области ИКТ имеют широкий спектр возможностей трудоустройства в различных отраслях и секторах.

Выпускники работают в основных секторах ИКТ, а также в прикладных секторах, таких как услуги, банковское дело, страхование или здравоохранение. Системным архитектором, разработчиком программного обеспечения, разработчиком баз данных или экспертом в области ИТ-безопасности. Типичные задачи включают анализ требований, создание спецификаций, разработку программных компонентов или выполнение системных тестов.

Оснащение людей современными технологиями, повышающими их способность обрабатывать информацию, - важнейшая техническая и экономическая задача, требующая быстрого развития информационной индустрии.

Использование информационных технологий в экономике обеспечивает качество экономической информации, ее точность, объективность, скорость и, как следствие, возможность своевременного принятия управленческих решений.

Итак, формирование национальной информационной системы сегодня является одной из самых актуальных задач и является ключевым фактором развития общества.

Главный критерий внедрения информационных технологий должен быть ориентирован на всех, в любых рыночных отношениях и в государственном управлении. Информационные технологии включают информационные системы, которые используются во всех сферах человеческой деятельности и имеют организационную, экономическую и социальную структуру.

Информационные системы и технологии находят все более широкое применение в различных сферах человеческой деятельности. Цель их создания, запуска и широкого использования - решение проблемы информатизации общества и жизни человека.

РЕЗУЛЬТАТЫ И ОБСУЖДЕНИЕ

«Нам всем необходимо осознать одно - сегодня Узбекистан является неотъемлемой частью международного сообщества и мирового финансово-экономического рынка. Об этом свидетельствует тот факт, что по мере расширения наших отношений с внешним миром, при поддержке ведущих развитых стран, развитие, модернизация, техническая и это хорошо видно на примере реализации программ технологического перевооружения и других примеров», - сказал Президент Республики Ш.М. Мирзиёев.

Масштабные реформы, проводимые сегодня в нашей стране, во многом требуют формирования системы непрерывного экономического образования. Подготовка квалифицированных, хорошо образованных специалистов, особенно тех, кто умеет пользоваться информационными технологиями, остается требованием времени.

6 октября 2020 года принято Постановление Президента Республики Узбекистан № ПП-4851 «О мерах по дальнейшему совершенствованию системы образования в области информационных технологий, развитию и интеграции научных исследований с IT-индустрией». Целью настоящего Постановления является выполнение задач, поставленных в Национальной программе подготовки кадров, подготовка высококвалифицированных специалистов, отвечающих современным требованиям экономики и социальной сферы республики, а также предоставление высшего образования специалистам в области современной компьютерной техники и информации. технологии, профессиональные колледжи и средние школы. Это направлено на дальнейшее улучшение подготовки квалифицированных учителей и повышение их качества, меры повысят активную роль телекоммуникаций, компьютеров и информационных технологий в эффективности экономики страны. Оснащение его

современными образцами позволит республике успешно интегрироваться в мировые процессы.

Это означает, что из студентов-информатиков готовят стать зрелыми профессионалами, способными соответствовать требованиям времени, формировать национальную информационную систему, использовать современные информационные технологии во всех сферах экономической и социальной жизни, компьютеры.

ЗАКЛЮЧЕНИЕ

Обучение «Информационным технологиям» имеет большое значение в массовом внедрении и использовании технологий и телекоммуникаций, чтобы лучше удовлетворять растущие потребности граждан в информации, доступе к глобальному информационному сообществу и расширению доступа к глобальным информационным ресурсам.

REFERENCES

1. Батоврина Е.В. Информационные технологии в управлении предприятием // Теория и практика управления: новые подходы. - М.: Университетский гуманитарный лицей, 2016.- 217 с
2. Берестнева О.Г. Информационные технологии в науке, управлении, социальной сфере и медицине: сборник научных трудов Международной научной конференции «Информационные технологии в науке, управлении, социальной сфере и медицине»/ Часть II / под ред. О.Г.Берестневой, О.М.Гергет; Национальный исследовательский Томский политехнический университет. – Томск: – 397 с.
3. Громов Ю.Ю. Информационные технологии : учебник / Ю. Ю. Громов, И. В. Дидрих, О. Г. Иванова, М. А. Ивановский, В. Г. Однолько. – Тамбов : Изд-во ФГБОУ ВПО «ТГТУ», 2015. – 260 с.
4. Демьянова О.В. Информационные технологии // Проблемы современной экономики. – 2018. – №1 (33).
5. Каткова Л.А. Информационно-технологическое перевооружение системы управления предприятием как фактор повышения конкурентоспособности предприятия. // Теория и практика общественного развития. – 2017.- №8
6. Котова В. А. Теоретические и методические основы реструктуризации бизнес модели промышленного предприятия: предпроектная стадия: Дисс. канд. экон. наук: 08.00.05/ Самарский. гос. эконом. ун-т. – С.: РГБ, 2016 — С. 171

7. Круглова О.В. Информационные технологии в управлении: учебное пособие. - Дзержинск: изд-во «Конкорд», 2016. – 134 с.
8. Лбов Г.С., Полякова Г.Л. Информационные технологии в современном бизнесе // Вестник Сибирского государственного аэрокосмического университета имени академика М.Ф. Решетнева. – Красноярск, 2017. - Т.31-№5. - С. 42-45.
9. Логинов, В.Н. Информационные технологии в государственном и муниципальном управлении: учебное пособие. -М: из-во КНОРУС, 2013. -240с.
10. Маркова В.Д. Информационные технологии: сущность и инновационная составляющая // Проблемы современной экономики. – 2016. – № 21. – С. 38
11. Наумов А.А., Бах С.А. Информационная среда. Синтез, анализ, моделирование и оптимизация. - Новосибирск: «ОФСЕТ», 2017. – 307 с.
12. Репин В.В., Елиферов В.Г. Процессный подход к управлению. Моделирование бизнес-процессов. – М. РИА «Стандарты и качество», 2015. – 408 с.
13. Тельнов Ю. Ф. Интеллектуальные информационные системы. М. : МЭСИ, 2015.
14. Тихонов Э.Е. Информационные технологии в управлении: учебное пособие. — Ставрополь: Изд-во СКФУ, 2015. – 402 с.

На статью из сборника конференции:

15. Холмуродов Шухрат Окбоевич. "РОЛЬ ИННОВАЦИИ В ТЕХНОЛОГИИ ВОСПИТАНИЯ ПРОФЕССИОНАЛЬНОЙ И ТВОРЧЕСКОЙ ДЕЯТЕЛЬНОСТИ БУДУЩЕГО УЧИТЕЛЯ ИНФОРМАТИКИ" Вопросы науки и образования, по. 18 (143), 2021, pp. 11-16. Kholmurodov Shuhrat Okboevich. (2021). MATHCAD SYSTEM AS A MEANS OF INCREASING THE EFFICIENCY OF PHYSICS. *Archive of Conferences*, 138-141. Retrieved from <https://www.conferencepublication.com/index.php/aoc/article/view/1458>
17. Kholmurodov, Shukhrat Okboevich. "IMPROVING THE STRUCTURE AND CONTENT OF THE COURSE THEORY AND METHODS OF TRAINING AND EDUCATION IN COMPUTER SCIENCE IN ACCORDANCE WITH THE STATE STANDARDS OF EDUCATION OF UZBEKISTAN." *Theoretical & Applied Science* 7 (2020): 89-92.
18. Xolmurodov, Shuhrat Oqboyevich. "METHODOLOGICAL ASPECTS, CONTENT AND ORGANIZATIONAL FORMS OF TEACHING A COMPUTER SCIENCE COURSE AT HUMANITARIAN FACULTIES OF PEDAGOGICAL UNIVERSITIES." *Theoretical & Applied Science* 4 (2020): 239-241.



DEVELOP A TRAINING PROGRAM FOR YOUNG PROFESSIONALS IN EDUCATIONAL INSTITUTIONS, WHICH IS THE CORE OF CYBERSECURITY

Davronjon Shokirjon oqli Abdullajonov

Kokand University, teacher of business department

abdavron94@gmail.com

Gulmira Kahramon qizi Kasimova

Kokand University, Department of Economics

qosimovagulmira342@gmail.com

ABSTRACT

This article focuses on cybersecurity, one of the key drivers of the digital economy. The article discusses the work being done in Uzbekistan on cyber security. It also briefly describes the role of our country in the international global ranking of cybersecurity.

Keywords: Digital data, information security, e-government, cybersecurity, network security, software security, operational security, information systems and resources.

INTRODUCTION

As we live in this age of technology, we are witnessing significant changes in every area. Today, we know that cybersecurity has also become a topical issue in international politics, which is due to the fact that the development of the digital economy and the formation of the information society depend on certain aspects. In particular, raising the position of Uzbekistan in global rankings has risen to the level of public policy. Therefore, the study of international and national rankings for determining the level of cybersecurity, according to the assessment criteria set out in them, is one of the most pressing issues in the important information infrastructure in government agencies and

organizations. It is known that the head of our state Shavkat Mirziyoyev declared 2020 the Year of Science, Enlightenment and Development of the Digital Economy. On March 2, 2020, the Presidential Decree "On the State Program for the implementation of the Action Strategy for the five priority areas of development of the Republic of Uzbekistan in 2017-2021 in the" Year of Science, Enlightenment and Digital Economy "" The State Program "Year of Science, Enlightenment and Development of the Digital Economy" was adopted.¹

The state program consists of five main directions, the fifth direction of which is the development of the National Cyber Security Strategy for 2020-2023 and the draft law "On Cyber Security". Ensuring information security is an important factor in digital data management. Emphasis should be placed on ensuring unauthorized access to digital data, ensuring their security by protecting them from the media, and ensuring the simplicity of data transmission. So what is cybersecurity and how serious are cybersecurity threats today?

Cybersecurity is the practice of protecting computers, servers, mobile devices, electronic systems, networks, and data from unauthorized attacks, also known as information technology security. The term is used in a variety of contexts, from business to mobile computing, and cybersecurity falls into several categories:

- 1) Network security is the practice of protecting a computer network from intruders, regardless of targeted attackers or malware.
- 2) Software Security - This is to protect software and devices from threats.
- 3) Operational security - includes information asset management, protection processes and decisions. The permissions that users have when accessing the network are how and where the data is stored.

¹ Decree of the President of the Republic of Uzbekistan "On the State Program for the implementation of the Action Strategy for the five priority areas of development of the Republic of Uzbekistan in 2017-2021 in the" Year of Science, Enlightenment and Digital Economy ", March 2, 2020, No. PF-5953



LITERATURE ANALYSIS AND METHODS

In writing this article, the President of the Republic of Uzbekistan "On the State Program for the implementation of the Action Strategy for the five priority areas of development of the Republic of Uzbekistan in 2017-2021 in the" Year of Science, Enlightenment and Digital Economy "and Decrees "On measures to further improve the field of information technology and communications" in the Presidential Decree "On measures to improve the system of control over the introduction of information technology and communications, their protection" and the Strategy "Digital Uzbekistan - 2030" The data provided were the basis. The analysis of statistical data in the article used data from the official website of the International Association of Electronic Communications (www.itu.int) and SUE "Cyber Security Center" (State Unitary Enterprise) and statistical analysis methods in the analysis of data in the article.

DISCUSSION AND RESULTS

In today's age of technology, our daily lives are more dependent on technology than ever before. The benefits of these trends range from close access to data on the Internet to the modern conveniences offered by smart home automation technology, while the convenience of these technologies can be hard to believe that there are potential threats hidden behind every device and platform.

Nevertheless, the cybersecurity threats posed by the modern technologies of society are a real threat. The steady rise in cybercrime highlights the shortcomings of the devices and services we are connected to. While some components of cybersecurity are primarily designed to strike, most experts today believe that the best way to protect all assets from attacks, from computers and smartphones to networks and databases, is to protect the privacy of the media. is the process of protecting against every type of cybercrime, from theft to international digital weapons. However, cybercrime is defined as any unauthorized activity involving a computer, device, or network, and

there are 3 classifications: computer-assisted crimes, computer-targeted crimes, and computer-directed crimes. are crimes that are not related but are random to the offender.

Today's cybersecurity industry focuses on protecting devices and systems from intruders, and cybersecurity professionals are constantly refusing services from many websites without constantly working. It should be noted that the threat of "Internet of Things" in the field of cybersecurity is a matter of serious concern. The concepts of digitalization and cybersecurity always come side by side. Because along with the digitization of all systems and processes, it is important to ensure their technically perfect and flawless operation and security. The more attention is paid to the development of the digital economy in our country, the more attention is paid to cyber security. A clear example of this is the fact that our country ranks high in the International Global Cybersecurity Rankings, published annually by the International Telecommunication Union. The International Global Cybersecurity Rating is a joint project of ABI Research and the International Telecommunication Union (ITU), which provides an assessment of the level of participation of countries in the field of cybersecurity. The level of commitment is assessed in five areas: legal measures, technical measures, organizational measures, capacity building and international cooperation. Cybersecurity, in the broadest sense, is a set of measures to protect information technology, such as devices, applications, information systems and data. This means maintaining the confidentiality of data, protecting its integrity, and ensuring that software and information systems function properly without compromise. This will increase production efficiency. In addition, monitoring of the national segment of the Internet has identified more than 130,000 cyber security threats. Of these, 106,508 cases belong to hosts who have become participants in botnet networks. 13,882 cases are related to the blocking of blacklisted IP addresses by various services due to spam e-mail or

password breaches. 8,457 cases are related to the use of the TFTP (Trivial File Transfer Protocol) protocol and its respective ports, which can lead to the download of third-

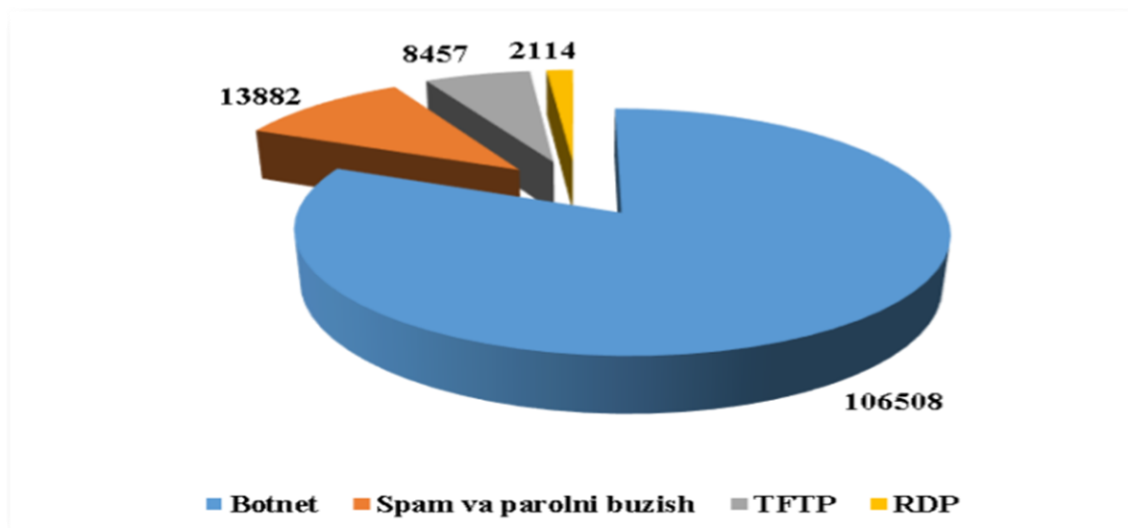

Figure.1 Hypersecurity threats in the national segment

party content due to the lack of authentication mechanisms. 2,114 cases are related to the use of the vulnerable protocol RDP (Remote Desktop Protocol). In 1,042 cases, the lack of authentication mechanism in software and database management systems is due to expired or invalid signed SSL certificates. (Figure 1)

These analyzes once again confirm the urgency of the issue of cybersecurity, as software vulnerabilities can lead to intruders accessing information systems or websites, files and data remotely, and leaking personal data of citizens. Cybersecurity measures prevent such cases.

There is an urgent need to strengthen the legal framework for cybersecurity. The digital world has not yet been able to clearly define its legal status. New types and forms of threats are emerging every day, and they need to be reflected in the legislation. The development of a national cybersecurity strategy will regulate the activities in the field of combating crime in the national cyberspace. After all, the harm and risk of crime in the virtual world is no less than in the real world. According to the National Cyber Security Strategy for 2020-2023, a unified system of cyber security and a legal

framework for the protection of critical infrastructure from cyberattacks will be formed. The Law on Cyber Security reflects the protection of information and communication technologies from modern cyber threats, the introduction of modern mechanisms for cyber security for various levels of systems, the definition of the rights and obligations of government agencies, enterprises and organizations in this area, coordination of their activities. is expected to reach. At the heart of all the reforms being carried out in our country is the goal of creating conveniences for our people. The emphasis on cybersecurity has led to the reliable and secure use of digital capabilities.

CONCLUSION

In short, the digitalization of all sectors of the economy will allow us to integrate into the world community, to gain a foothold in the world market, to achieve economic development, to create conveniences for the population. Fortunately, this is the main issue on the agenda in our country. Uzbekistan is taking bold steps towards digitalization. Our country is taking comprehensive measures to actively develop the digital economy, the widespread introduction of modern information and communication technologies in all sectors and industries, especially in public administration, education, health and agriculture.

More than 220 priority projects have been launched to improve the e-government system, further develop the local market of software products and information technologies, establish IT parks in all regions of the country and provide the industry with qualified personnel. In addition, a comprehensive program "Digital Tashkent" is being implemented, which provides for the launch of an integrated geoportal with more than 40 information systems, the creation of an information system for public transport and utility infrastructure management, digitalization of the social sphere and subsequent introduction of this practice in other regions. Special attention should be paid to data security in the implementation of the tasks listed above. Ensuring the

accuracy, reliability and confidentiality of statistics on economic, social and cultural development of the country is one of the most pressing issues today.

REFERENCES

1. Decree of the President of the Republic of Uzbekistan "On the State Program for the implementation of the Action Strategy for the five priority areas of development of the Republic of Uzbekistan in 2017-2021 in the" Year of Science, Enlightenment and Digital Economy ", March 2, 2020, No. PF-5953
2. Decree of the President of the Republic of Uzbekistan "On measures to further improve the field of information technology and communications", February 19, 2018, No. PF-5349
3. Annex 1 to the Decree of the President of the Republic of Uzbekistan "On approval of the Strategy" Digital Uzbekistan - 2030 "and measures for its effective implementation" Strategy "Digital Uzbekistan - 2030". October 5, 2020, No. PF-6079.
4. Mulaydinov, F., & Nishonqulov, S. (2021). The role of information technologies in the development of the digital economy. The role of information technologies in the development of the digital economy.
5. Abdullajonov, D. (2022). IMPROVING THE SOCIO-ECONOMIC MECHANISMS OF STRENGTHENING LABOR MOTIVATION IN THE ENTERPRISE: labor motivation, foreign experience, efficiency, corporate systems, innovative economy. Kokand University Scientific Materials Database, 1 (000005).
6. G.Q. Qosimova, F.M. Mulaydinov. Problems of innovative development in the economy and business. Science and culture in the eyes of young scientists and leaders: International scientific-practical online conference, June 26, 2020. "Kokand." Pages 172-174.
7. <https://www.itu.int> - Official website of the International Telecommunication Union

8. <https://ncsi.ega.ee/country/uz/> - National Cyber Security Index
9. <https://tace.uz> - Official site of the State Unitary Enterprise Cyber Security Center



SPECIFICS OF AGE IN GAMES AND ROLE-PLAY IMPLEMENTATION IN FLT

Olga Olegovna Pak

Chirchik State Pedagogical Institute of Tashkent region

olga.pak1990@mail.ru

Diana Valeryevna Abduramanova

Scientific adviser, Chirchik State Pedagogical Institute of Tashkent region

diana1207saliyeva@gmail.com

ABSTRACT

The article provides an overview of the relevant literature, based on which it has been created appropriate role-playing games for implementation in the classroom. First, the differences between adults and children in the learning and teaching process are acknowledged. Some important theories of child development are also discussed. It also examines the influence of cognitive, social, and emotional development on learning.

Keywords: role-play, game, cognitive, upbringing, sociality, adult, child.

INTRODUCTION

Modern Uzbekistan is focused in its development on the formation of a harmoniously developed, highly educated, thinking younger generation. In our state, great importance is attached to the upbringing of spirituality, morality, and enlightenment.

Nowadays the intercommunication between Uzbekistan and the English-speaking countries grows rapidly. It, of course, has its impact on the development of the cultural exchange. The importance of learning languages remains one of the most inevitable and important for those who intend to get acquainted with the culture of a foreign country.

LITERATURE REVIEW AND METHODOLOGY

It is widely accepted that not only the teacher is a factor in successful education. There are different aspects that need to be considered when teaching and learning. In terms of role play implementation for young learners, we as teachers need to take into account specifics of age that relate to the cognitive ability of learners. Additionally, we should

also bear in mind the social and emotional development of children. Having known these aspects of learners we can apply a variety of methods and techniques to support learners in acquiring language. The difference between young and adult learners has also a considerable effect on the process of learning requiring differences in teaching.

The difference between young and adult learners. The field of human development acknowledges differences between early childhood (ages 3-6) and middle childhood (ages 6 -10). Hence, the way of learning and teaching varies not only between young learners and adults but also between young learners ranged by years. Currently, there is an increasing number of children at increasingly younger ages are being taught English around the world. In many countries, governments require students to study a foreign language beginning in preschool and English has become compulsory starting from the first year of studying in elementary school. Therefore, there is a great demand in recognizing the difference between teaching young learners and adults.

Nicolas and Lightbown cite: "...young child second language acquisition needs to be distinguished from both first and older child second language development as well as from second language acquisition by adolescents and adults. The distinctive nature of young child second language acquisition also means that a distinctive child second language pedagogy is required."

Hence, it is vitally important that English language teachers who teach children recognize the similarities and differences between adult and child language learning "so that they can make their work in the classroom as effective as possible".

According to Jeremy Harmer the age of students is a major factor in the decisions about how and what to teach. People of different ages have different needs, competences, and cognitive skills; we might expect children of primary age to acquire much of a foreign language through play, for example, whereas for adults we can reasonably expect greater use of abstract thought.

He also cites that there are several beliefs about the age of a learner and the effectiveness of learning languages. One of the beliefs is that young children learn a language faster and effortlessly. Another belief is that adolescents are unmotivated and less communicative than younger children. There are some who believe that adults cannot succeed in learning due to ageing and barriers to learning.

While studies show that older learner have an initial advantage in learning foreign language. This advantage may occur due to their cognitive abilities to use "cognitive and metacognitive abilities and strategies to learn many aspects of the L2 initially faster". In contrast, it has been revealed that younger learners generally tend to have better

ultimate attainment that may be since younger learners learn a second language more implicitly. “Keyser and Ross et al, found that aptitude for language learning is only important for older learners which supports the idea that younger learners learn more implicitly while older learners learn more explicitly.”

Lily Wong-Fillmore examining social and cognitive aspects in second language learning proposed that children learn more by exposure to the language much like as they do with their native language. However, some scientists consider that beyond puberty second languages can only be learned through conscious effort and diligence. Lily Wang-Fillmore also revealed the influence of the social aspect on learning process. Young learners are active and they initially use language and only after practice they figure out the rules of the language. Finally, they produce novel language with the help of rules. Socialization plays a vital role in teaching young learners. Accordingly, young learners need opportunities to use language interacting with native-speaking peers. By doing so, children progress in the second or foreign language acquisition.

As we figured out the dependence of the language acquisition on the age of learners we should also change the way of teaching.

RESULTS AND DISCUSSION

There are several factors that should be considered. The first difference in teaching in practice “may have been due to the notion that primary school should be ‘fun’ but it was noted by more than one teacher (of children) that ‘hands-on’ techniques and a multisensory approach were key elements in language learning”

Another factor given for the different approaches is that the duration of learning a foreign language by children needs more time and so different techniques that are more developmentally appropriate can be used. Another difference was that the teachers of children used the students’ L1 more and “there were more practices used which allowed students to draw on their L1 cultural knowledge”

As was cited by Jeremy Harmer, young children, especially those up to the ages of nine or ten, learn differently from older children, adolescents, and adults in the following ways:

Children respond to meaning even if they do not understand individual words. They often learn indirectly easier than directly - that is they take information from all sides, learning from everything around them rather than only focusing on the precise topic they are being taught. Understanding comes not just from explanation, but also from what they see and hear and, crucially, have a chance to touch and interact with. Young learners

generally display an enthusiasm for learning and a curiosity about the world around them. They also have a need for individual attention and approval from the teacher. They are keen to talk about themselves and respond well to learning that uses themselves and their own lives as main topics in the classroom. They have a limited attention span; unless activities are extremely engaging, they can easily get bored, losing interest after ten minutes or so.

Lev Vygotsky cites: “A child at the age of 7-11 is conscious of his relationships with adults, and reacts to them affectively; unlike in early childhood, he now generalizes these affective reactions (he respects adult authority in general, etc.). The presence of such generalized affects in play does not mean that the child himself understands the motives that give rise to a game or that he does it consciously. He plays without realizing the motives of the play activity. In this, play differs substantially from work and other forms of activities. On the whole, it can be said that motives, actions, and incentives belong to a more abstract sphere and become accessible to consciousness only at the transitional age. Only an adolescent can clearly determine for himself the reason he does this or that.”

Having established the difference between young and adult learners and the impact on the foreign language learning we are going to reveal some theories of child development.

Another theory provided by Russian theorist, Lev Vigotskiy. He considered the other people in the child’s environment also to be valuable. He noted that children learn more when they are assisted by others rather than on their own. He called the difference between what a person could do alone and what a person could do with assistance the *zone of proximal development* (ZPD). Saying simply, if children gain an amount of support or help, they accomplish more than they can on their own. Vygotsky saw children and others as social learners who create meaning through interactions with others particularly in the ZPD. One way that children create meaning is by talking about what is happening during various experiences with adults or others who understand more than they do. “One of the most important implications from the Vygotskian approach to learning is that classroom talk involving both teachers and learner deserves a great deal of attention. In fact, classroom talk is where learning happens”.

CONCLUSION

Teaching should be appropriate to the cognitive abilities of learners. Taking into consideration the theories, we will discuss

cognitive, social and emotional development of learners and their influence on the language acquisition.

Having analyzed the data of the role play concept it can be emphasized that role play is a valuable medium that can be definitely used in teaching a foreign language as this method meets the requirements of modern foreign language teaching methodology. Additionally, when applying role plays in a foreign language classroom it is crucial to remember the development of human by age and the appropriateness of role play to certain stage of development. In order to figure out the appropriateness of the role play and the efficiency of its implementation, we should be aware of the differences between young learners and adults. Children's cognitive, social and emotional abilities at different ages should be taken into consideration. Vigotsky's and Piaget's theories of child development have been introduced in order to identify the factors that can contribute to the final result of role play implementation. Scientists have different views on the types of role plays. Main types of role plays and their patterns have been also explained and have been categorized by several characteristics: according to scripts, duration, purpose and number of participants.

REFERENCES

1. Abduramanova, D. V. (2021). Важность эффективного внедрения инновационных технологий в практику обучения иностранным языковым компетенциям. *Innovative Technologies in Teaching Foreign Languages and Learner Assessment in Online Education*, 2(CSPI Conference 2), Узбекистан, С. 340-344
2. Abduramanova, D. V. (2021). Teaching foreign language using information and communication technology in pedagogical aspects. "Экономика и социум" №11(90), Россия.
3. Abduramanova, D. V. (2021). METHODS OF TEACHING ENGLISH AS A FOREIGN LANGUAGE. *ACADEMIC RESEARCH IN EDUCATIONAL SCIENCES*, 2(8), 260-263.
4. Abduramanova, D., Aliyev, D., & Rasulmetova, S. (2021). STUDENT AUTONOMY AS A PRINCIPLE OF ORGANIZATION OF LEARNING FOREIGN LANGUAGES. *ACADEMIC RESEARCH IN EDUCATIONAL SCIENCES*, 2(5), 1588-1593
5. Abduramanova, D. V. (2021). Teaching Heterogeneous Classes. *Academic Research in Educational Sciences*, 2(3), 966-970. DOI: 10.24411/2181-1385-2021-00494

6. Abduramanova, D., & Rasulmetova, S. (2020). UNDERSTANDING THE RELATIONSHIP OF LANGUAGE CULTURE AND SOCIETY. *Academic Research in Educational Sciences*, 1 (3), 1262-1265.
7. Abduramanova, D. V. (2020). SIGNIFICAT FEATURES OF ORGANIZING SCIENTIFIC EXTRA-CURRICULAR ACTIVITIES. *Academic Research in Educational Sciences*, 1 (3), 718-722.
8. Cameron, A. Challenges for ELT from the expansion in teaching children. *ELT Journal* 57/2. Oxford University Press. 2003. pp. 105- 112.
9. Cameron, A. *Teaching Languages to Young Learners*. London: Cambridge University Press. 2001, pp. 258
10. Krashen S.D. & Terrell T.D. *The natural approach: Language acquisition in the classroom*. London: Prentice Hall Europe. 1983. pp. 191
11. Nicholas, H. & Lightbrown, P. M. Defining child second language acquisition, defining roles for L2 instruction. In J. Philp, R. Oliver, & A. Mackey, (Eds), *Second language acquisition and the younger learner: Child's play?*. Philadelphia: John Benjamins.2008. pp 46-54
12. Ortega, L. *Understanding second language acquisition*. London: Hodder Education. 2009, pp. 321
13. Pak, O., Abduramanova, D. V. (2022) Role-play in teaching English as a foreign language in primary schools. *Academic Research in Educational Sciences*, 3(4), Узбекистан,. pp. 1066-1071.
14. Pinter, A. *Children learning second languages*. New York: Palgrave Macmillan. 2011. pp 123
15. Rathus S. A. *Childhood and adolescence: Voyages in development* (2nd ed.). Toronto, Ontario, Canada: Thomson Wadsworth. 2006, pp 578
16. Vygotskiy, L. *Play And It's Role in The Mental Development of The Child*. 1966, pp. 32
17. Hird, B. Thwaite, A., Breen, M. Milton, M. Oliver, R. *Teaching English as a second language to children and adults: variations in practices*. *Language Teaching Research* 4, 2000. pp 212
18. Wong-Fillmore, L. *Second Language Learning in Children: A model of language learning in a social context*. Cambridge University Press. 1992, pp 95



РОЛЬ ПОДВИЖНЫХ ИГР В РАЗВИТИИ МОЗГОВОЙ ДЕЯТЕЛЬНОСТИ ДОШКОЛЬНИКОВ

Дильшода Хуснидиновна Умирова
Студентка УзГУМЯ

Нафосат Музаффаровна Камилжонова
Студентка УзГУМЯ

АННОТАЦИЯ

Это правда, что дошкольное образование является основной частью непрерывного образования. Это готовит ребенка к систематическому обучению, способствует тому, чтобы ребенок развивался в здоровым и развитым человеком, стимулирует желание учиться. Дошкольное образование детей 6-7 лет осуществляется в семье, в государственных и негосударственных детских дошкольных учреждениях. Целью дошкольного воспитания является подготовка детей к школе, формирование здоровой, развитой, самостоятельной личности, раскрытие их способностей, воспитание тяги к учебе, систематического воспитания. Безусловно, подвижные игры являются приоритетом для достижения таких целей и задач, в данной статье рассмотрено, что такие игры развивают мозговую деятельность ребенка и их значение и важность.

Ключевые слова: Дошкольное образование, активные игры, народные игры, солидарность, ловкость, память, сознание, дошкольные учреждения, частный сектор, информационные технологии, недошкольные учреждения

ABSTRACT

It is true that pre-school education is the primary part of continuing education. It prepares the child for systematic learning, ensuring that the child develops into a healthy and developed person, stimulates the desire to learn. Preschool education for 6-7 year olds is provided in state and non-state children's preschools and in the family. The purpose of pre-school education is to prepare children for school, to form a healthy, developed, independent person, to reveal their abilities, to cultivate a passion for learning, systematic education. Of course, moving games are a priority for achieving such goals and objectives, this article discusses how such games develop a child's brain activity and their importance.

Keywords: Preschool education, movement games, folk games, solidarity, agility, memory, consciousness, preschools, private sector, information technology, non-preschools.

ВВЕДЕНИЕ

Дошкольное образование, то есть около 50% жизненного опыта, знаний, умственной и физической активности, которые дети детсадовского возраста усваивают на протяжении всей жизни, разделяет немецкий ученый и Ферро Ганн: «Дошкольное образовательное учреждение является ключевым к двери развития, потому что, если ребенок не получит достаточно знаний и умений через эту дверь, ему трудно напрямую войти в другие двери». Это факт, что у большинства детей в возрасте от 3 до 7 лет есть некоторые индивидуальные способности, которые формируются и развиваются в процессе игры друг с другом, если первые ростки такого таланта, если игнорировать, он угаснет, а такие врожденные таланты могут быть потеряны.

По этой причине Президент Шавкат Мирзиёев Миромонович провел международную конференцию по стратегическому развитию дошкольного образования на 2017-2018 годы, в которой приняли участие многие организации, Министерство народного образования, Министерство высшего и среднего специального образования., Ташкентский государственный педагогический Университет имени Низами, ЮНИСЕФ, ЮНЕСКО и ташкентский филиал Института Пучон (Южная Корея) Министр образования Агриппина Шин прокомментировала новость на сегодняшний день:

ЛИТЕРАТУРА И МЕТОДОЛОГИЯ

Принято 27 нормативных документов в сфере дошкольного образования. – Обновлена база дошкольных образовательных учреждений, со значительным оживлением по сравнению с 2017 годом, количество строительных площадок увеличилось с 2 до 40 и в 3 раза больше, чем в прошлом году, что на 105 больше, чем в прошлом году, достигло 298. – То, что количество негосударственных дошкольных образовательных учреждений увеличилось до 568, является реальным тому подтверждением. – Количество дошкольных учреждений государственно-частного партнерства стремительно растет – количество таких государственно-частных партнерств достигло 741. – Создана информационная система дошкольного образования (ИСУО).[1]

Известный британский философ и исследователь Белл Хакер говорит: «Государство, которое делает дошкольное образование основным фактором в своем образовательном процессе, будет флагом победы в руках этого государства». Действительно, глава нашего государства поэтому обратил свое внимание на эту область, но если я остановлюсь на экшн-играх, которые являются

первостепенным фактором в развитии этой области, то эти игры являются временем, когда формируется человеческое сознание, люди являются племенами. С незапамятных времен человечество укрепляло технику охоты в процессе игры в эти игры.

Ведь такие качества, как застенчивость у детей, а тем самым и нежелание раскрывать свои способности, разыгрываются группами в народных играх: «Белый тополь, голубой тополь», «Мышь, кошка», а также «Девон», «Чавгон». (игра в мяч), «Бандоль» (пленение), «Прыжок-пасс» (игра в раунд) в «Луготит турк» также играют для поднятия ума, о чем свидетельствует тот факт, что в 1888 году воспитатель детского сада в США сказал, «Дети, которых я воспитываю, в будущем станут мастерами своей профессии».

Удивительно, но слова Анны сбылись, когда из 10 детей, которых она вырастила, 5 стали учеными, 3 – футболистами, а 2 – даже министрами. растения, много информации о них, может быть 5 детей, которые воспитываются, становятся биологами. В результате вклада в развитие дошкольного образования в Республике Узбекистан, безусловно, созданы большие возможности для детского творческого подхода.[2]

Вы когда-нибудь замечали, что ребенку, растущему в деревне, больше интересно играть в грязи с друзьями на улице, а ребенку, растущему в городе, больше интересно играть дома в компьютер и телефон. Есть еще и тот факт, что ребенок, выросший в городе, будет лучше разбираться в информационных технологиях. Но в результате динамики больших полушарий в результате подвижных игр способность сельских детей к обучению, мозг становится более ленивым в результате медлительности городских двигательных игр, в результате чего их память становится немного медленнее. Подвижные игры способствуют развитию не только мозга, но и мышц и костей. И заменяет такие ситуации, как скука, зевота, сонливость у ребенка, на понятия любопытства, стремления, движения, нон-стоп и, наконец, победы. В качестве примера можно сказать, что в процессе активных игр с группой у ребенка инстинктивно вырабатываются представления не только о себе, но и о всей группе, помогать слабым в группе, учиться у сильных.

В этом же процессе развиваются и такие важные стороны у ребенка, как ловкость, выносливость. Постепенно понятие группы у детей раннего возраста заменяется понятием общества. Постепенно они будут расти в своем служении стране через общество, в процессе постоянного переезда и переезда. Кроме того, стоит отметить, что важную роль в нормализации речи милых детей играет язык игр, таких как

«Читтигул», сочетающий в себе понятия как игры, так и танца. К народным танцам относятся «Ёшлам, ёшлам», «Бекинмачок», «Жик-джик», «Ой ойлаш», «Найди то, что я спрятал», «Золотые ворота», «Скорое возвращение», «Ким чапаг» такие как старинные и национальные игры нашего народа способствуют позитивному мышлению, здоровому мышлению у каждого ребенка. Неслучайно самый действенный метод запоминания на 90 % тоже делается, подержав его в руке и попробовав. На санскрит, древний индийский шрифт, ученые поэтически перевели место, где храм был начертан на буддийской статуе в 1978 году, собрав самых известных поэтов Дели, включая 4 стиха:

Оружием ребенка будет игра
Ведь первая для него будет игра, а всё остальное потом.
Человек, лишивший его этого оружия
Он будет предателем своей страны.[3]

Как видите, эти остросюжетные, умопомрачительные игры даже считались на Индийском субконтиненте детским оружием, а те, кто ограничивал это оружие, т. Е. свободу играть в такие игры, в VI веке до нашей эры считались предателями. Существует и другой взгляд на экшн-игры, который продвигает другую идею, полностью отвергая вышеизложенное. В древней Ассирии в результате таких игр в 3 веке до н.э. дети вообще ленились писать и рисовать и большую часть времени проводили только за играми. Поскольку король запрещает такие игры, детей заставляют писать, но они не могут добиться удовлетворительного результата, потому что у них нет желания.

По подсчетам ученых, запоминается 90% увиденной своими глазами действительности, но запоминается она лишь временно, если ее записать в виде заметки, то они добьются гораздо лучших результатов. Этот факт был открыт шведскими учеными и доказан экспериментально. На самом деле одних подвижных игр недостаточно для достижения нашей цели, они также оказывают негативное влияние на нашу маленькую мозговую активность. Вот почему нам уместно применить решение, о котором говорил Байрон: «Практика должна быть братом теории».[4]

Мы чувствуем, что нашему государству небезразлично будущее каждого молодого поколения, и целесообразно использовать игры древних людей, о которых я говорил выше, которые давно укоренились в крови и душе нашего народа. Такие

мероприятия являются первым шагом в воспитании культуры спорта у воспитанников, формировании у них чувства сплоченности коллектива.

ЗАКЛЮЧЕНИЕ

Подвижные игры являются важным фактором того, что наш народ не забывает свою самобытность, ценит свои традиции, и являются основным средством для дошкольников с раннего возраста прививать в сознании национальные ценности, расти всесторонне развитым поколением. Такие игры служат вспомогательным крылом в их способности мыслить на мировой арене, наравне с другими молодыми людьми, становиться смелыми и самоотверженными людьми, такими как Навои, Захириддин Мухаммад Бабур, Джалолиддин Мангуберди, Амир Темур. Это крыло дает им возможность летать высоко. Только закаленное движением тело не боится никаких препятствий, никакого сопротивления.

REFERENCES

1. Аминова Г. Ф. Детская психология. – Т., «Чолпон», 2019. С. 78-80.
2. Хидаятов А.И. Мазийга натар. – Т., «Чолпон», 1997. С. 50-57.
3. Мамаёров А. З. Теория движения. – Т., «Хамза», 2016. С. 78-83.
4. <https://www.greenoaks.in/importance-playing-games-school-children/>

КУРАШЧИЛАРНИ ЖИСМОНИЙ РИВОЖЛАНИШ ДАРАЖАСИНИ БАҲОЛАШ

Бунёдбек Бахтиёр ўғли Рўзиқулов
Элёр Ҳақмуратович Қувватов

Қарши ирригация ва агротехнологиялар институти ўқитувчилари
elyor1990@mail.ru

АННОТАЦИЯ

Миллий Кураш спорт турини бутун дунёга таратиш ва ёзги Олимпиада дастурига киритиш бўйича бир қатор ишлар амалга оширилмоқда. Шу нуқтаи назардан юқори малакали курашчиларнинг тайёргарлик тизимини оптималлаштириш, спортчиларнинг морфофункционал кўрсаткичларини инобатга олган ҳолда уларнинг техник-тактик ҳаракатлари самарадорлигини оширишнинг илмий асосланган услубиятларини ишлаб чиқиш муҳим аҳамият касб этади. Ушбу мақолада кураш спорт тури билан шуғулланувчиларнинг жисмоний ривожланиш даражасини баҳолаш бўйича тадқиқот ишлари олиб борилган.

Калит сўзлар: Кураш, ҳакамлар, жисмоний ишчанлик, жисмоний ривожланиш, функционал кўрсаткичлар.

ABSTRACT

A number of measures are being taken to spread the national sport of kurash throughout the world and to include it in the program of the Summer Olympic Games. In this regard, it is important to optimize the system of training highly qualified wrestlers, to develop scientifically grounded methods to increase the effectiveness of their technical and tactical actions, taking into account the morphological and functional performance of athletes. In this article, a study was conducted to assess the level of physical development of wrestlers.

Keywords: wrestling, judges, physical activity, physical development, functional indicators.

КИРИШ

Қадимий қадриятларимиз, хусусан мардлик, жасурлик, ватанпарварлик, гуманизм ғояларини ўзида мужассам этган миллий спортимиз бўлган курашни оммалаштириш, ривожлантириш ва дунёга

танитиш ҳамда ушбу кадриятимизни умумжаҳон дурдонасига айлантириш бўйича қатор ишлар амалга оширилмоқда.

Шу билан бирга, курашнинг тобора оммалашиб бораётганлиги нуфузли халқаро мусобақаларни ташкил қилишга, мавжуд инфратузилма ва моддий-техник базани модернизация қилишга, спорт инвентарлари ва кийимлари таъминотини яхшилашга, бу борада ишлаб чиқаришни кенгайтиришга, шунингдек, соҳа учун малакали кадрлар, тренерлар ва ҳакамлар тайёрлашга бўлган эътиборни янада кучайтиришни талаб этмоқда.

АДАБИЁТЛАР ТАҲЛИЛИ ВА МЕТОДОЛОГИЯ

Буюк аждодларимиздан мерос қолган кураш спортининг бой анъаналари ва кадриятларини келажак авлодларга етказиш, ўзбек спорти бренди номи билан курашнинг жаҳон аренасидаги ролини ошириш, ёшларнинг миллий спортга бўлган қизиқишларини қўллаб-қувватлаш ва рағбатлантириш орқали уларда ватанпарварлик туйғусини янада мустаҳкамлаш, аҳолининг барча қатламлари, айниқса, ёшларнинг, шунингдек, жаҳон халқларининг мазкур спорт тури билан шуғулланиши учун зарур шарт-шароитлар яратилмоқда.

Курашчилар тайёргарлигининг машғулот жараёнини илмий асосланган ҳолда тузиш, машғулот юкламаларини меъёрлаш бўйича бир қатор тадқиқотлар олиб борилган. Миллий курашчиларнинг тана тузилишини инобатга олган ҳолда «ташлаш» техник усулини бажаришда ҳаракатларнинг биомеханикавий таҳлиliga асосланиб техник-тактик ҳаракатларни такомиллаштиришга бағишланган илмий тадқиқот ишлари етарли даражада ўрганилмаган. Айниқса, спортчиларни тайёрлаш жараёнида уларнинг морфологик, функционал, генотипик кўрсаткичларига асосланган илмий тадқиқот ишлари чуқур таҳлил қилинмаган. Ушбу муаммони ҳал этиш, биринчи навбатда, катта жисмоний юкламалар таъсири натижасида спортчилар организмида содир бўладиган жараёнлар тўғрисида фундаментал билимларнинг ўта муҳимлиги, шунингдек, мураббийларнинг бундай билимларга эга бўлиши билан боғлиқдир.

Тадқиқотнинг мақсади. Кураш спорт тури билан шуғулланувчиларнинг жисмоний ривожланиш даражасини баҳолаш.

Тадқиқот ишининг вазифалари. Курашчиларнинг физиологик кўрсаткичларини индивидуаллаштириш ҳамда уларнинг функционал ҳолати, жисмоний ишчанлик қобилияти ва заҳира имкониятларини ўрганиш. Ҳозирги замон талабларига жавоб берадиган методларни ишлаб чиқиш.

МУҲОКАМА

Спорт фаолиятига таъсир этувчи омиллар қаторида тана тузилишининг кўрсаткичлари муҳим ўрин эгалайди. Тана тузилишининг ўзгарувчанлиги нафақат ёшга, инсоннинг эгаллаган касбига боғлиқ, балки муайян спорт турига саралаб олишда катта аҳамиятга эга [1:220-б., 6:135-139-б., 5:142-145-б]. Соматотип – инсон танасининг морфологик кўриниши бўлиб, ҳаракат ва функционал ҳолати мезонидир. Соматотип нафақат ташқи муҳит, балки ирсий омиллар таъсирида шаклланади. Ташқи муҳит омилларига спорт фаолиятини мисол қилиб келтириш мумкин, машқланиш жараёнида спортчида ўзига хос мослашувчан соматотип шаклланади. Морфологик белгиларни турлича таҳлил қилиш мумкин: индивидуал тараққиёт даврида заиф ва сенситив даврларни ҳисобга олган ҳолда морфологик белгиларнинг ўзгариш динамикасини кузатиш мумкин, иккинчидан, ҳар бир спорт тури ўзига хос хусусиятларга эга бўлиб , спортчи организмда мослашиш жараёнида муайян ўзгаришларни келтириб чиқаради, “тузилмавий из” ҳосил қилади ва бу “из” айнан танланган спорт тури талабларига жавоб беради.

НАТИЖАЛАР

Адабиётда муайян спорт турига хос машқланиш натижасида спортчи тана вазнини ташкил этувчи компонентларнинг нафақат миқдорий нисбатлари ўзгаради, балки спортчининг яхлит конституцияси, айниқса, ёш болалар ва ўсмирларда ўзгариши мумкин. Юқоридагиларни ҳисобга олган ҳолда ушбу тадқиқотда битта ихтисослик доирасида, хусусан, курашнинг ҳар хил турларида ўзига хос машғулот жараёнида соматотипларнинг шаклланиши ва бир-биридан фарқланишини ўрганиш вазифаси ўрганилди. Тадқиқотда иштирок этган ҳар хил кураш турлари вакиллариининг антропометрик кўрсаткичлари 1-жадвалда кўрсатиб ўтамиз

Қарши олимпиа захиралари коллежида кураш спорт тури билан шуғулланувчиларнинг антропометрик кўрсаткичлари (n-25)

1-жадвал

Белгилари	Параметрлар	Курашчилар
Бўйи	$M_{\pm m}$ (см)	171,12 \pm 1,08
Вазни	килограмм	66,18 \pm 2,81
Кўкрак қафаси айланаси	$M_{\pm m}$ (см)	86,31 \pm 1,54
Елка узунлиги	$M_{\pm m}$ (см)	33,14 \pm 1,36

Билак узунлиги	$M_{\pm m}$ (см)	28,71 \pm 0,30
Сон узунлиги	$M_{\pm m}$ (см)	43,86 \pm 1,57
Болдир узунлиги	$M_{\pm m}$ (см)	41,71 \pm 1,02
Бош айланаси:	$M_{\pm m}$ (см)	58,20 \pm 0,23
Елка кенглиги	$M_{\pm m}$ (см)	42,40 \pm 0,57

Спортда юқори натижаларга эришишда спортчилар имкониятларини таҳлил қилиш учун ишнинг морфологик бўлимига тана массасини ташкил этувчи таркиблар кўрсаткичларининг киритилиши мақсадга мувофиқдир. Тана таркибини баҳолашда етакчи тана таркибларидан эктоморфия, эндоморфия ва мезоморфия етакчи омиллар ҳисобланади. Эндоморфия - танада ёғ тўқимасининг ривожланиш кўрсаткичи; мезоморфия - мускулларнинг ривожланиш даражаси кўрсаткичи ва эктоморфия – тананинг бўй - вазн кўрсаткичи бўлиб, тананинг бўйига қараб узунлигини ифодалайди.

Илмий адабиётлардаги далилларга кўра, жисмоний юкламалар таъсирида ишга ўрта меъёردа мускул толалари ишга тушиб, метаболик жараёнларга унча кучли таъсир этмайди, қон томир тизими ҳам таъсири ўрта меъёردа бўлиши, тикланиш жараёнларининг рўй бериши шу кўрсаткичлар билан тасдиқланади.

Гемодинамика кўрсаткичлари тинч ҳолатда олиниб, сўнг биринчи ва иккинчи жисмоний юкламалардан сўнг солиштирилди. Курашчиларда иккинчи юкламадан сўнг юрак уриш сони, қоннинг дақиқалик ҳажми каби кўрсаткичларнинг ошиши кузатилди. Иккала юкламалардан сўнг 3 минут давомида барча гемодинамика кўрсаткичлари-юрак уриш сони, томир босими, Гарвард степ-тести индекси сони аста - секин меъёрига келиши кузатилди. Организмнинг жавоби ўринли ва самарали, спортчиларнинг функционал ҳолати юқори даражада ривожланганлиги ва уларнинг имкониятлари кенглигидан далолат беради. Индивидуал ёндашувини яна бир эслатиб, ҳар бир спортчининг функционал ҳолатини, жисмоний ишчанлик қобилятини, кислородни максимал ўзлаштириш қобилятини таҳлил қилмоқчимиз. Энг катта жисмоний юкламани кўтара олган курашчи бу- Б.Турсунов - кураш спорти бўйича спорт устаси бўлиб, унинг бўйи 179 см, вазни 72 кг, биринчи юклама шиддати – 1366.4 2 кгм/мин, иккинчи юклама шиддатининг кўрсаткичи – 1624.62 кгм/мин. ни ташкил этди. Иккинчи ўринда Т.Холмаматов, кураш бўйича спорт устаси, тана узунлиги 177 см, вазни 81 кг. бўлиб, биринчи юклама шиддати - 1249.9,25 кгм/мин, иккинчи юклама шиддати - 1581.1 кгм/мин.ни ташкил этди. А.Шухратов, спорт устаси, бўйи – 187см, тана вазни – 87 кг, Э.Қувватов юклама шиддати бироз пастроқ, биринчи юкламадан сўнг иш шиддати -884.4 кгм/ мин. га тенг бўлса,



иккинчи юкломанинг шиддати 1504.41 кгм/мин.гача етди. Юкломалар ҳажми деярли фарқланмайдиган даражада. Ж.Рўзиев: биринчи юкломдан сўнг 1059 кгм/мин – иккинчи юкломдан сўнг жисмоний юклама шиддати 1351.9 кг/м/мин гача кўтарилди. А.Муқимовда биринчи юкломдан сўнг иш шиддати - 1207.1 кгм/мин, иккинчи юкломдан сўнг - 1389.2 кгм/мин. гача кўтарилди, Ф.Сайдаминовда эса биринчи юклама шиддати 988.4 дан - 1298.7 кгм/мин, гача кўтарилди, Ж.Тахировда 1060.7 – дан 1245.2 кгм/мин гача, Т.Эшбаевда иккинчи жисмоний юкломанинг шиддати - 1245,2 кгм/мин., Б.Шароповда юклама шиддати – 1053.72 кгм/мин дан 1203.9 2 кгм/мин гача ошди. Ш.Авлоқулов ва Г.Юсуповнинг иш шиддати 849.0 ва сўнггиси 1139.92 кгм/мин гача кўтарилиб, С.Хусаннинг иш шиддати – 1184.52 кгм/мин га тенг бўлди, М.Бойназаров, бўйи 186 см, вазни 76 кг, спорт устаси, кўтарган иш шиддати 1137.16 ни ташкил этиб, ўртадан юқори деб баҳоланди. Юқорида кўрсатилган спортчилари ўзининг кураш соҳасида тан олинган ва юқори спорт унвонларига эга бўлган спортчилар, лекин ўз устида бироз ишлашлари лозимлиги тадқиқот жараёнида аниқланди.

ХУЛОСА

Динамик кузатувлар ва ўтказилган тадқиқотлар асосида мувозанатли– мезоморф соматотипига эга бўлган спортчиларнинг мослашиш имкониятлари кенг ва турли йўналишдаги юкломалар таъсирида уларнинг соматотиплари самарали ва танланган спорт тури талабларига жавоб бера оладиган тарзда шаклланиши мумкинлиги аниқланган.

Курашчиларнинг PWC_{170} бўйича умумий жисмоний ишчанлик қобилятининг мутлақ ва нисбий қийматлари таҳлил қилинган. Жисмоний ишчанлик қобиляти энг юқори бўлган 6 нафар спортчи аниқланиб, уларда жисмоний ишчанлик қобиляти қийматлари 250,6–286,4 ватт атрофида ўзгариб турган ва бу қийматлар ҳам аъло натижа сифатида баҳоланган. Ўрта баҳоланган курашчиларнинг жисмоний ишчанлик қобиляти 196,0 ваттни ташкил қилган. Натижада келажаги порлоқ 5 спортчи аниқланиб, уларнинг нуфузли мусобақаларда юксак натижа бериши башорат қилинди.

REFERENCES

1. Аболенская А.В. Геометрия адаптивного изменения биосистемы //Физиология человека, 1993т.19 №3, с.148-153
2. Абрамова Т.Ф., Никитина Т.М., Кочеткова Н.И. и др. Особенности телосложения в оценке функционального

состояния спортсменов /Проблемы современной морфологии человека М.: :
Мат. межд.конф. –2008 - С.127-129.

3. Алексанянц Г.Д. Исследование феномена сердечно-дыхательного синхронизма для оценки регуляторно-адаптивных возможностей юных спортсменов //Теория и практика физической культуры.- М.: 2004.- №8.- С. 25.

4. Рўзикулов, Б. (2019). Узлуксиз таълим тизимида жисмоний тарбия ва спорт самарадорлигини ошириш. Муаллим ва узлуксиз таълим, (2), 145-149.

5. Рўзикулов, Б. Б. (2020). Футболчиларнинг махсус чидамлилигини ривожлантиришнинг долзарб муаммолари. Academic Research in Educational Sciences, 1 (4), 260-265.

6. Рўзикулов, Б. Б. (2020) Сравнительный анализ компонентного состава массы тела и функционального состояния футболистов различного игрового амплуа. Высшая школа: научные исследования. Материалы Межвузовского научного конгресса 2020, 111-117.

7. Рўзикулов Б. Б.(2020) Физическое развитие и физическая работоспособность футболистов с учетом их игрового амплуа Актуальные вопросы науки и практики. Сборник научных трудов по материалам XXI Международной научно-практической конференции, 2020 года, г Анапа, 277-282.

8. Давлатова Л. Т. Болалар церебрал фалажида жисмоний тайёргарликни машғулот жараёнида ва илмий назарий соҳада ривожлантириш //Academic research in educational sciences. – 2021. – Т. 2. – №. Special Issue 1. – С. 101-108.



ELEKTROTEKNIKANING NAZARIY ASOSLARI FANI DARSLARIDA KREATIV TEXNOLOGIYALARDAN FOYDALANISH

Axrom Asror o'g'li Jumayev

Toshkent irrigatsiya va qishloq xo'jaligini mexanizatsiyalash muhandislari instituti
Milliy tadqiqot universiteti Buxoro tabiiy resurslarni boshqarish instituti o'qituvchisi

Behzod Bobur o'g'li Amrullayev

Toshkent irrigatsiya va qishloq xo'jaligini mexanizatsiyalash muhandislari instituti
Milliy tadqiqot universiteti Buxoro tabiiy resurslarni boshqarish instituti talabasi

ANNOTATSIYA

Ushbu maqolada elektrotexnika nazariy asoslari fanidan talabalar tomonidan o'zlashtirilishi murakkab bo'lgan mavzularni o'tishdagi interfaol metodlarni qo'llash texnologiyasi bayon etilgan.

Kalit so'zlar: kreativ, texnologiya, dars, interfaol, elektrotexnika, muammo, qobiliyat.

KIRISH

Elektrotexnika nazariy asoslari fanini o'qitishni takomillashtirish talabalarning faolligini oshirish, ularning aql zaxirasidagi bilimlar doirasini chuqurlashtirish va yangi imkoniyatlarga tayanuvchi samarali usullarni joriy qilish dolzarb masala bo'lib kelmoqda. Elektrotexnika nazariy asoslari darslarida kreativ texnologiyalardan foydalanish va shu orqali talabalarning mustaqil fikrlash hamda ijodiy qobiliyatlarini shakllantirish hamda tayyorlanayotgan kadrlarning bu sifatlarini rivojlantirish bugungi kunning eng muhim vazifalaridan biridir. Mazkur texnologiya tadqiqotchilik xarakteriga ega bo'lib, u asosan talabalar ijodiy qobiliyatini rivojlantirishga yo'naltirilgan. Fikrning ravonligi, uni maqsadga muvofiq yo'llay olish, o'ziga xoslik, qiziquvchanlik, farazlar yaratish qobiliyati kabilar kreativlikni tavsiflaydigan qator individual qobiliyatlardir. Barcha o'quv-laboratoriya jihozlari mavjud bo'lgan oliy ta'lim o'quv yurtlarida elektrotexnika nazariy asoslari fani darslarini olib borishda talabalarning tushunchalar ko'lamikeng, mustaqil fikrlashga unday oladigan ko'nikmalarni shakllanishida muhim turtki bo'ladigan uslubni - muammoli usulni qo'llash ko'proq ijobiy natija bermoqda. Muammoli o'qitish oddiy o'qitishdan yuqori darajada ma'lumot saqlashni va talabani tajribaga qiziqtirishni orttirish bilan farqlanadi. Muammoli o'qitishda talaba eng murakkab tushunchalar haqida bilim berishda yechim talab

qilinadigan holatlarni muntazam ravishda keltiradi, talabalarga faqat faktlar yetkazib berish bilan chegaralanmay, balki faollashtirish usulini ham qo'llab bilim beradi. Muammolarni tahlil qilib, talabalar mustaqil xulosaga keladilar. Bunda pedagog yordamida o'rganilayotgan qonun va qoidalarni to'g'riligiga xulosa yasaladi. Namoyish tajribalari asosida o'tkaziladigan muammoli darslar yordamida talabalar bilim olish va bu bilimlarni amalda mustaqil qo'llash imkoniyatiga erishadilar.

ADABIYOTLAR TAHLILI VA METODOLOGIYA

Masalan: ta'limning mulohazalarga asoslangan qarori ilmiy – pedagogik, tashkiliy – pedagogik faoliyatda va ular natijalarini nazorat qilish yo'nalishidagi ishlarda qo'llanilishi samarali natijalarni beradi. Bu usul muammoli vaziyatni yaratish orqali amalga oshirilib, bevosita tajriba samarasi savolning hususiyatiga bog'liqdir. Bu borada qayta xotirlashga asoslangan savollar muammoli bo'la olmaydi, balki o'rganishni ko'zda tutilgan va hali talaba yoshlarga noma'lum bo'lgan bilimlarga aloqador savollar muammoli hisoblanadi. Muammoni yechish, noma'lumni qidirish talabalarni ilmiy munozaraga, talabalar jamoasini jonlantirishga va darsliklardan tashqari qo'shimcha adabiyotlar bilan ishlashga chorlaydi. Talabalarda har bir hodisaga mantiqiy yondoshuv ko'nikmalarini hosil qilish bilan birga ularni ijodiy va mustaqil fikrlash qobiliyatini o'stirish bilan birga, darsga bo'lgan qiziqishini ham orttiradi.

Kreativ texnologiyalar asosida ta'lim berish nazariyasining ayrim jihatlari, o'quv jarayonida uni qo'llashga oid metodik tavsiyalar, ularga qo'yiladigan psixologik va metodik talablar, samaradorlik ko'rsatkichlari ishlab chiqilganligiga qaramay, bunda o'ziga xos muammolarni, ya'ni kreativ texnologiyalarning ta'lim jarayonidagi o'rni va vazifasi, talabasining shu sharoitdagi ahamiyatidan tortib, mazkur jarayonni bu texnologiya yordamida boshqarishning xususiyatlari, ta'lim berishni individuallashtirish, tabaqalashtirish bilan bog'liq bo'lgan muammolarni yechishga to'g'ri keladi. Bizning fikrimizcha, quyidagi muammolar hal etilishi talab qilinadi: mazkur texnologiyaning didaktik imkoniyatlarini aniqlash; talabalarda ijodiy fikrlash ko'nikmalarini rivojlantirishga imkon beruvchi dasturlar tuzish; elektrotexnika nazariy asoslari fanining o'ziga xos xususiyatlarini hisobga olgan holda ta'limga oid tavsiyalar ishlab chiqish. Mazkur muammolarni to'laqonli yechimi talabalarga elektrotexnikaning nazariy asoslari faniga oid bilimlarini rivojlantirishga imkoniyat yaratadi.

TAKLIF VA XULOSALAR

Ushbu holat o'z navbatida elektrotexnikaning nazariy asoslari fanida ta'lim samaradorligini oshirishda kreativ



texnologiyalarning muhim tarkibiy mazmunini aniqlashga asos bo'ladi. Shu bois bu jarayonni mazkur texnologiyalar asosida tashkil etish muhim. Bu texnologiyalar mazmuni elektrotexnikaning nazariy asoslari fanida ta'lim maqsadlarini nazarda tutgan texnologik ishlanmalar, o'quv maqsadlarini nazarda tutuvchi o'ziga xos tasniflagichlar, Internet tizimi va elektron darsliklar, test topshiriqlari, to'la o'zlashtirish texnologiyalari bilan bog'liq jarayonlarni nazarda tutadi. Buning uchun biz kreativ va unga hamohang pedagogik texnologiyalar elementlaridan foydalanib, ular yordamida talabalarning bilim, ko'nikma va malakalarini shakllantirish hamda rivojlantirishga harakat qilishimiz lozim.

REFERENCES

1. SPECIALIZATION IN HIGHER EDUCATIONAL INSTITUTIONS TEACHING SUBJECTS Dilshod Polotovich Mirzoev, World Bulletin of Social Sciences (WBSS) Available Online at: 4, November - 2021 ISSN: 2749-361X <https://cyberleninka.ru/article/n/izuchenie-kommutatsionnyh-ustroystv/article/n/izuchenie-kommutatsionnyh-ustroystv>
2. Vol. 1 No. 6 (2021): Journal of Ethics and Diversity in International Communication "Energy Saving with Two-Speed Motors in Pumping Stations" F. N. Toychiev, H. J. Achilov, H. N. Mamadiev, Zh. B. Razhabov // <http://openaccessjournals.eu/index.php/jedic/article/view/751/715>
3. SELECTION OF THE OPTIMAL METHOD OF THE PURIFYING THE WHITE WEAR RESISTANCE OF IRON MAKE 300H32N2M2TL AA Jumaev - Вестник науки, 2019
<https://cyberleninka.ru/article/n/selection-of-the-optimal-method-of-the-purifying-the-white-wear-resistance-of-iron-make-300h32n2m2tl>

OLIV HARBIY TA'LIM MUASSASALARIDA KURSANTLARNI MA'NAVIV-AXLOQIV QADRIYATLAR ASOSIDA TARBIVYALASHDA QO'MONDONLIKNING ROLI

Feruza Mamurovna Qodirova

O'zbekiston Respublikasi Jamoat Xavfsizligi universiteti katta o'qituvchisi

ANNOTATSIYA

Mazkur maqola, oliy harbiy ta'lim muassasalarida ta'lim olayotgan kursantlarni ma'naviy-axloqiy tarbiyalash va ma'naviy-axloqiy qadriyatlar asosida tarbiyalashda qo'mondonlikning roli hamda kursantlarni har tomonlama barkamol, yuksak ma'naviyatli inson, yuksak ma'naviyatli inson qilib tarbiyalashda qo'mondonlikning roli haqida bo'ladi.

Kalit so'zlar: harbiy kadrlar, ma'rifiy saviya, shaxsiy va faoliyatli yondashuv, infratuzilmalar, iyerarxik munosabatlar, tarbiyaviy ishlar.

KIRISH

Hozirgi vaqtda harbiy kadrlarga bo'lgan munosabat, maxsus Davlat dasturlari, qarorlarining qabul qilinayotganligi, bu qarorlarning bo'lajak ofitserlar tarbiyasida muhim ahamiyat kasb etishi tabiiydir. Jumladan, respublikamizda 2018 yilning 4 avgustida "O'zbekiston Respublikasi Qurolli Kuchlari harbiy xizmatchilarining ma'naviy – ma'rifiy saviyasini oshirish tizimini tubdan takomillashtirish to'g'risida"gi O'zbekiston Respublikasi Prezidentining 3898 sonli Qarorida: "..... harbiy ta'lim muassasalarida ma'naviy – ma'rifiy yo'nalishda dunyoqarashi va fikrlash doirasi keng bo'lgan ofitserlarni tayyorlash hamda O'zbekiston Respublikasi Qurolli Kuchlari tizimidagi ma'naviy – ma'rifiy va madaniy soha uchun zarur infratuzilmalar zamon talabiga javob bermasligi"[1] ko'rsatib o'tilgan.

ADABIYOTLAR TAHLILI VA METODOLOGIYA

Albatta, mustaqilligimizning ilk yillarida barcha sohalar kabi mudofaa va xavfsizlik ishlarida ham ko'plab og'ir muammolar mavjud bo'lgan. Shulardan biri Qurolli Kuchlarimizni milliy ofitser kadrlar bilan ta'minlash masalasi edi. O'tgan davr ichida mamlakatimiz rahbariyati tomonidan har tomonlama chuqur o'ylangan va uzoq muddatga mo'ljallangan strategiya natijasida harbiy kadrlarni tayyorlashning mustahkam tizimi barpo etildi. Endilikda, O'zbekiston o'z armiyasi uchun zarur kadrlarni o'zi tayyorlamoqda. Oliy harbiy ta'lim muassasalarimiz ko'p tarmoqli o'quv-ilmiy dargohlarga



aylantirildi. Qolaversa, harbiy kadrlarni qayta tayyorlash va malakasini oshirishning o'ziga xos tizimiga ham asos solindi. Bu jarayonga ilg'or xorijiy davlatlarning tajribalari singdirilib kelinmoqda.

V.I.Xalzov va T.L.Jenatovalarning fikricha, "qadriyatlar tizimi" va "qadriyat munosabatlari" kabi tushunchalar tushunchalari Oliy harbiy ta'lim muassasalari kursantlarini ma'naviy-axloqiy tarbiyalash kategoriyasining eng muhim elementlari hisoblanadi.[1] Moddiyat nuqtai nazardan qaraganda, ma'naviyat shaxs ehtiyojlari uchun zarur bo'lgan ikki asosiy elementdan tashkil topgan: bilimga bo'lgan ideal ehtiyoj va yashashga bo'lgan ijtimoiy ehtiyoj.

I.V.Pavlov va I.I.Pavlovalar talabalarda axloqni shakllantirishga qaratilgan tarbiyaviy ishlar mazmunini quyidagilarga ajratishgan:

- 1) davlatning olib borayotgan siyosatiga nisbatan munosabati;
- 2) Vatanga, shuningdek boshqa davlatlar va xalqlarga bo'lgan munosabati;
- 3) mehnatga bo'lgan munosabati;
- 4) ijtimoiy mavqega va moddiy qadriyatlarga munosabati;
- 5) insonlarga nisbatan munosabati;
- 6) o'z-o'ziga bo'lgan munosabat.[2]

Yuqorida sanab o'tilganlarning har biri, inson rioya qilishi kerak bo'lgan, uning hayoti va xulq-atvorining asosini tashkil etadigan bir qator normalar, qoidalar va talablarni o'z ichiga oladi.

I.V.Pavlo va I.I.Pavlovalarning fikricha, talabalarni ma'naviy-axloqiy tarbiyalashda ularning jamiyat normalariga mos keladigan ma'naviy-axloqiy tushunchalarini, mulohazalarini, his-tuyg'ulari va e'tiqodlarini, ko'nikmalari va xulq-atvor odatlarini rivojlantirishga qaratilgan bo'lishi lozim.[2]

Fikrimizcha, oliy ta'lim muassasalari kursantlarini ma'naviy-axloqiy tarbiyalash oliy ta'lim muassasasining yaxlit pedagogik jarayonida barcha o'quv fanlarini o'qitish jarayonida, auditoriyadan tashqari, ijtimoiy foydali mehnat ishlarida amalga oshiriladi.

Ma'lumki, qadriyatlarni tarbiyalab bo'lmaydi, ularga nisbatan munosabatni shakllantirish mumkin. Ma'naviy-axloqiy qadriyatlar tizimini shakllantirish shaxsiy fazilatlarining o'ziga xos tashqi ko'rsatichlariga ega bo'lib, ular orqali u o'zini boshqalar uchun ma'naviy va axloqiy shaxs sifatida namoyon qiladi.

Ma'naviy-axloqiy shaxs sifati – bu shaxsning qadriyatlarga barqaror iyerarxik munosabatlarning natijasidir. Ma'naviy-axloqiy qadriyatlar ko'lamidan foydalangan holda, kursant, o'z atrofidagi dunyoni tuzadi, hodisa ob'ektlarini ularning qiymati, ya'ni foydaliligi mezoniga ko'ra ochib beradi. O'tkazilgan so'rov natijalari shuni ko'rsatmoqdaki, harbiy oliy

o'quv yurtlari bo'lajak ofitserlarining asosiy qadriyatlari sifatida – oila, do'stlar va moddiy boylik chiqmoqda. Beshinchi o'rinda – xizmat karerasi. Ko'rib turganimizdek, umuminsoniy qadriyatlar, ya'ni hayot, sog'liq, moddiy farovonlik kabilar harbiy oliy o'quv yurtlari bo'lajak ofitserlarining asosiy qadriyatlari hisoblanadi.

Harbiy oliy o'quv yurtlari mutaxassislarini tayyorlashni takomillashtirish yo'llarini belgilab, kursantlarda shaxsning axloqiy sifatida intizomni shakllantirish jarayoni ustuvor yo'nalishlardan biri sifatida qaralishi lozim.

TAHLIL VA NATIJALAR

Muammoni tahlil qilar ekanmiz, harbiy oliy o'quv yurti kursantlarida intizomni shakllantirish jarayoniga bir qator zamonaviy ilmiy-pedagogik yondashuvlarni aniqlash imkonini beradi. A.Y.Xusainov bu yondashuvlar orasida shaxsiy, faoliyatli, qadriyatli, insonparvarlik va kompleksyondashuvlarni ajratib ko'rsatadi.[4]

Shaxsiy yondashuv – shaxsning yo'nalganligi, uning qadriyat yo'nalishlari, hayot rejalari, o'rnatilgan munosabatlar kabi shaxsiy fazilatlarga tayanishni anglatadi. Ushbu yondashuv o'quvchining shaxsiyatini, uning shaxsiy-sub'ektiv sifatini o'quv jarayonining asosiy tashkiliy qadriyati sifatida tan oladi. Fikrimizcha, shaxsiy-yo'naltirilgan yondashuv – ta'lim jarayonini insonparvarlashtirishga, uni yuksak axloqiy va ma'naviy tajribalar bilan to'ldirishga, adolat va hurmat tamoyillarini o'rnatishga, shaxsning salohiyatini maksimal darajada oshirishga, uni rivojlantirishni rag'batlantirishga qaratilgan bo'lishi lozim.

Faoliyatli yondashuv – kelajakda sub'ekt sifatida shakllangan va shaxs o'zidagi davom etayotgan o'zgarishlarni uning faoliyatidagi o'zgarishlar bilan bog'laydigan muayyan faoliyat doirasidagina shaxsiy rivojlanish imkoniyatini belgilaydi.

Umuman olganda, faoliyatli yondashuv – kursant hayotining umumiy hayot jarayonida – manfaatlarni yo'naltirish, hayot rejalari, qadriyat yo'nalishlari, ta'lim va tarbiyaning mazmunini anglash, sub'ekt sifatida shakllanishga qaratilgan shaxsiy tajriba orqali maqsadli ta'lim-tarbiya faoliyatini tashkil etish va boshqarishni anglatadi.

Qadriyatli yondashuv ob'ektiv voqelikni insonning o'z-o'ziga ishonchi natijasi sifatida, shaxsiyatni esa, o'z taqdirini o'zi belgilash va amalga oshirish imkoniyati doimiy ravishda paydo bo'ladigan noyob tizim sifatida ko'rib chiqadi. Aynan qadriyat yondashuvi shaxsning atrofdagilarga va o'ziga bo'lgan munosabatini belgilab beradi.

Ta'limning asosiy mexanizmi – o'quvchining har tomonlama rivojlanishi amalga oshiriladigan o'quv muassasasining ta'lim tizimi faoliyat ko'rsatishi hisoblanadi. Shunday ekan, kursantlar intizomini tarbiyalash jarayonida qadriyat yondashuvidan foydalanish ta'lim jarayonini axloqiy jihatlar bilan boyitishni o'z ichiga oladi.

Insonparvarlik yondashuvi – shaxsga insonparavar yondashuvda bo'lishni, uning huquq va erkinliklarini hurmat qilishni, amalga oshirilishi mumkin bo'lgan va asosli shakllangan talablarni belgilashni talab qiladi.

Kompleks yondashuv – tarbiyaviy o'zarobog'liqlikning maqsadi, vazifalari, mazmuni, usullar va shakllarining birligini nazarda tutadi.

Muxtasar qilib aytganda, Ushbu yondashuvdan foydalanganda asosiy e'tibor shaxsning individual fazilatlariga emas, balki yaxlit, bir butunshaxsni shakllantirishga qaratiladi.

REFERENCES

1. “O‘zbekiston Respublikasi Qurolli Kuchlari harbiy xizmatchilarining ma’naviy – ma’rifiy saviyasini oshirish tizimini tubdan takomillashtirish to‘g‘risida”gi O‘zbekiston Respublikasi Prezidentining 3898 sonli Qarori
2. Хальзов В.И., Женатова Т.Л. О духовно-нравственном воспитании личности учащихся в условиях военно-учебного заведения // Вестник Санкт-Петербургского университета МВД России №3 (39), 2008. С.208-214
3. Павлов И.В., Павлова И.И. Духовно-нравственное воспитание курсантов // Психопедагогика в правоохранительных органах, 2009. № 1 (36). С. 34-36.
4. Хусаинов А.Я. Методологические подходы процесса воспитания дисциплинированности у курсантов военного вуза как нравственного качественного качества личности // Вестник ПГППУ. Серия №1. 2017. 147-151 стр.
5. Qodirova Feruza Mamurovna. (2022). OLIY HARBIY TA'LIM MUASSASALARI KURSANTLARINI MA'NAVIY—AXLOQIY TARBIYALASH METODIKASINI TAKOMILLASHTIRISH. EURASIAN JOURNAL OF ACADEMIC RESEARCH, 2(2), 160–163. <https://doi.org/10.5281/zenodo.6105905>
6. Қодирова Феруза Мамуровна. (2022, April 23). ЎЗБЕКИСТОНДА ТАЪЛИМ ТИЗИМИНИНГ ОММАВИЙ АХБОРОТ ВОСИТАЛАРИДА ЁРИТИЛИШИ. INNOVATIVE DEVELOPMENTS AND RESEARCH IN EDUCATION, Canada. <https://doi.org/10.5281/zenodo.6473815>
7. Qodirova , F. M. (2022). OLIY HARBIY TA'LIM MUASSASALARI KURSANTLARINI MA'NAVIY– AXLOQIY TARBIYALASH TUSHUNCHASI VA O'ZIGA XOS XUSUSIYATLARI. Academic Research in Educational Sciences, 3(4), 1159–1163. <https://doi.org/10.24412/2181-1385-2022-4-1159-1163>



ЮРТИМИЗДА ТАСВИРИЙ САНЪАТНИНГ ШАКЛЛАНИШИ ВА ТАРАҚҚИЁТИДА КАМОЛИДДИН БЕҲЗОД ИЖОДИНИНГ ТУТГАН ЎРНИ

Мирҳамид Мухамеджанович Сабиров
К. Беҳзод номидаги МРДИ,
“Миниатюра ва китоб графикаси кафедраси
профессори

АННОТАЦИЯ

Мақолада юртимиз тарихида миллий тасвирий санъатимиз ривожига катта аҳамиятга эга бўлган мусаввир К.Беҳзоднинг ҳаёти ва ижоди билан таништириш мақсад қилинад. Беҳзоднинг буюк мусаввир бўлиб етишишида маънавий устози А.Навоийнинг ўрни беқиёсдир. Мусаввир ўз даврининг йирик бадиий ва тарихий китобларни бетакрор суратлар билан безаб ўз даврида катта обрўга эга бўлди. Унинг ижоди серкирра бўлиб, бадиий китобларга чизилган кўплаб суратлар қатори тарихий асарларга чизилган суратларда йирик шахслар қиёфасини кўрамиз. К. Беҳзод шарқ тасвирий санъатида портрет жанрининг шаклланишига катта ҳисса қўшган мусаввир сифатида тарихда қолди. У ҳаёти давомида Ҳирот ва Табриз кутубхоналарини бошқариш баробарида кўплаб шогирдларни тарбиялади. Буюк мусаввир ижодига чуқур ҳурмат кўрсатиш сифатида Юртимизда бир қатор амалий ишлар амалга оширилди. Юртимиздаги ёш мусаввирлар унинг асарларини ижодий таҳлил қилиб, иш усулларини ўзлаштириб унга содиқ шогирд бўлиб етишиш баробарида унинг номини абадийлаштириш ишларига ўз ҳиссаларини қўшмоқдалар.

Калит су’злар: Ҳирот, Бойсункур, мусаввир, хаттот, наққош, китобхона, мусаввир, аср нодири, мусаввирлар пешвоси, ижодкор, А.Навоий, Зафарнома, портрет, Тошкент, миниатюра, музей.

ABSTRACT

The article aims to acquaint with the life and work of the artist K. Behzod, who played an important role in the development of our national fine arts in the history of our country. The role of Behzod's spiritual teacher A.Navoi in his development as a great artist is incomparable. The artist gained a great reputation in his time, decorating the major art and history books of his time with unique paintings. His work is multifaceted, and we see the image of great personalities in paintings on historical works, as well as in many paintings in art books. K. Behzod went down in history as an artist who made a significant contribution to the formation of the portrait genre in oriental fine arts. Throughout his life, he managed many libraries as well as managing the libraries of Herat and Tabriz. As a deep respect for the work of the great artist, a number of practical works have been carried out in our country. Young artists of our country, along with creative analysis of his works, mastering the methods of work and becoming a loyal student, contribute to the perpetuation of his name.



Keywords: Herat, Boysunqur, artist, calligrapher, painter, library, artist, rarity of the century, leader of artists, creator, A.Navoi, Zafarnoma, portrait, Tashkent, miniature, museum.

КИРИШ

XV асрнинг иккинчи ярми XVI аср бошларида Ҳирот шаҳри Темурийлардан Султон Ҳусайн Байқаро ва буюк шоир Алишер Навоий даврида мамлакат маданий ҳаётида кўтарилиш даври бўлди. Улар орасида мусаввир Камоллидин Беҳзод номи алоҳида ўрин тутди.

АДАБИЁТЛАР ТАҲЛИЛИ ВА МЕТОДОЛОГИЯ

XV-XVI асрларда Мовароннаҳр ва Хуросонда барча соҳаларда кўтарилиш даври бўлди. Бу ўлкаларда темурийлар Мирзо Улуғбек ва унинг отаси Шохрух Мирзолар мамлакатларни бошқарар эдилар. Ҳиротда Шохрух Мирзо ва унинг ўғли Бойсунқур Мирзолар қирқдан ортиқ китоб усталари ижод қилган сарой кутубхонасини ташкил қилдилар. Бу кутубхона ўз даврининг санъат академияси эди. Кейинчалик Ҳусайн Байқаро ва Алишер Навоий даврида Ҳирот кутубхона янада ривож топиб, Хуросоннинг маданий марказига айланди. Кутубхоназамонасининг йирик санъаткорлари Мирак наққош, хаттот Султон Али Машҳадий, Шох Музаффар, Камоллидин Беҳзод, Маҳмуд Музаҳиб каби ўз даврининг етук шоир, хаттот, муқовасоз, наққош ва мусаввирлари ижод қилдилар. Кутубхонада таълим олган кўплаб ижод аҳли орасида асарлари бугунги кунгачан ўз қадрини йўқотмай келаётган мусаввир Камоллидин Беҳзод номи алоҳида ўрин тутди. К.Беҳзод ҳаёти ва ижоди йўлини таҳлил қилиб уни икки даврга бўлиш мумкин.

Биринчиси-, Ҳиротдаги болалик ва А Навоий кутубхонаси ва сарой кутубхонаси бошлиғи сифатида ишлаб, мусаввир сифатида ноёб қўлёмаларни ажойиб суратлар билан безаш, машҳур мусаввир сифатида танилиш даври дейиш мумкин.

Ҳирот даври: Беҳзод 1455 йилда хунарманд оиласида таваллуд топиб, эрта етим қолади. Ўз даврининг етук устаси сарой кутубхонаси бошлиғи Мирак Наққош Хуросоний қўлида тарбия олиб наққошлик хунарини ўрганади. Беҳзоднинг мусаввир сифатида шаклланиш даврида буюк шоир маърифатпарвар, ижод ва хунар ахлининг ҳомийси Алишер Навоий катта ўрин эгаллайди. Ёш мусаввир олдин шоирнинг шахсий кутубхонасида наққош мусаввир сифатида иш бошлаб кутубхона раиси даражасига кўтарилади. Тарихчи Хондамир маълумотларига кўра, Беҳзод 23 ёшида етук мусаввир бўлиб етишади. Беҳзоднинг ноёб қобилиятидан хабар топган Ҳусайн Байқаро А .Навоий розилигини олиб саройга таклиф қилади ва қисқа вақтдан сўнг сарой кутубхонасига бошлиқ этиб тайинлайди. К. Беҳзодни сарой кутубхонасининг бошлиғи этиб тайинлаган нишонда “...аср нодири, мусаввирлар пешвоси...” деб аталиши мусаввирнинг ноёб қобилият эгаси бўлганлигини билдиради. Беҳзод сарой кутубхонасига раҳбарлик қилиш билан бирга сермахсул ижод қилди. Унинг қўлёмма китоблар мавзусига чизган суратлари



ўзининг бетакдорлиги, мураккаб композиция қурилиши ва ҳаётийлиги билан ажралиб туради. Бугунги кунгача унинг барча асарлари етиб келмаган бўлсада, унинг имзоси қўйилган тасвирлар дунёдаги турли мамлакатларнинг музей, давлат кутубхоналари ва шахсий коллекцияларда сақланмоқда. К.Бехзоднинг сермахсул шартли равишда ижодини уч қисмга бўлиб ўрганиш мақсадга мувофиқ бўлади.

МУҲОКАМА ВА НАТИЖАЛАР

Биринчи қисм: адабий қўлёзмаларни беаган суратлари.

Жумладан: 1478 йили Шайх Саъдийнинг “Бўстон” қўлёзма китобига чизган (Лондондаги Честер Битти кутубхона.). Шайх Саъдийнинг яна бир “Бўстон” қўлёзма китобига ишланган 4та сурат (Қоҳира. Миср миллий кутубхонаси.).

Низомий “Хамса”си (1442 йили кўчирилган бўлиб, 1490 йилдан кейин суратлар билан безатилган). “Икки қабиланинг туялар устидаги жанги” (121-саҳифа), “Баҳромнинг Аждар билан жанги”, (161-с) “Искандарнинг шоҳ Доро билан жанги”(Лондон. Британия кутубхонаси. Add. 25900 шифри билан сақланади).

1480 йил хаттот Султон Али Машхадий томонидан кўчирилган Шайх Саъдийнинг “ Гулистон” қўлёзма китобига чизилган “Икки курашчи”, “Саъдий ва Қашқарлик йигит” номли суратлар, Атторнинг “Мантиқ ат-Тайр” асарига ишланган “Кўмиш маросими”, “Чўкаётган одам ва ўтинчилар”, “Шайх ва дехқон суҳбати” (Нью-Йорк. Метрополитен музейи).

Низомийнинг “Хамса” асарига ишланган “Султон Санжар ва кампир”, “Хусрав ва Ширин қасрда”, “Мажнун кабъа олдида”, “Сахродаги Мажнун йиртқишлар орасида”, “Махан ва девлар” суратлар (Лондон Британия кутубхонаси. шифри Add.25900).

Султон Ҳусайн учун кўчирилган Низомийнинг “Хамса”си Ҳирот қўлёзмаси. Қўлёзманинг охириги варағида Шох Жаҳонгир (1605-1627й.) қўли билан ёзилган 16 сурат Бехзод, 5 Мирокқа ва 1 сурат Абд ал Раззоқ тамонидан ишланганини ёзади. “Халиф Хорун хаммомда”, “Хусрав отаси ёнида”, “Фарходнинг ўлими”, “Хусравнинг ўлдирилиши”, “Лайли ва Мажнун мактабда”, “Мажнун сахрода”, “Лайли эрининг кўмиш маросими”, “Лайли ва Мажнуннинг учрашув вақтида хушидан кетиши”, “Баҳромнинг аждар билан жанги”, Чўмилаётган қизларни кузатаётган Искандар”, “Искандар ва зохид” (Британия кутубхонасида шифриOr.6810) суратлари сақланиб қолган.

Мусаввир ижодининг иккинчи қисми сифатида тарихий китобларга чизилган суратлари алоҳида эътиборга лойиқ.

Султон Ҳусайн Байқаро йирик тарихчи Шарофиддин Али Яздийнинг Амир Темур ҳаёти ва ҳарбий юришларига бағишлаб ёзган “Зафарнома” қўлёзма китобини безаш ишини Камолитдин Бехзодга топширади. Мусаввир қўлёзмага олтига кўшварақли (жами12та) суратлар чизади. Бу суратларнинг аҳамияти катта бўлиб улар, ҳаётий воқеаларга бағишланганлиги ва таркибида соҳибқирон Амир Темур тасвири мавжудлигидадир.

Бу қўлёзма аввал Султон Ҳусайн Байқаро кутубхонасида, кейин Бобурийлар Акбар шоҳ ва Жоҳонгиршоҳ хазинасида сақланди. Қўлёзманинг биринчи варағида шоҳ Жаҳонгирнинг



хати билан китоб суратларини К. Беҳзод чизгани ёзилган. (Бугунги кунда ўлчами 22X15см бўлган кўлёзма АҚШ.Балтимордаги Жон Хопкинс университети кутубхонасида сақланмоқда).

К.Беҳзод ижодининг учинчи қисми сифатида замондошларининг ҳаётий қиёфаларини чизиб, тарих саҳифаларига мухирлаганини айтиш мумкин Унинг портрет жанрида чизган суратлари сабаб Султон Ҳусайн Байқаро, Шайбонийхон, Шоир Хатифий каби тарихий шахсларнинг ҳаётий қиёфаларидан хабардормиз. Тарихчиларнинг ёзма маълумотларидан маълумки У ўзининг маънавий устози Алишер Наоийнинг бир неча кўринишлардаги суратларини чизган бўлсада, афсуски улар бизнинг кунгачан етиб келмаган ёки аниқлангани йўқ. Беҳзоднинг шогирди Маҳмуд Музаҳиб мўйқаламига мансуб асога суяниб турган Навоий портрети Беҳзод чизган суратдан нусха бўлиши мумкин деган тахминлар бор.

К.Беҳзод ўз суратларига “Суввараху ал-абд Беҳзод” (Аллохнинг қули Беҳзод чизди), ”Амал ал-абд Беҳзод”(Аллохнинг қули Беҳзод иши) ёки қисқа қилиб “Ал-абд Беҳзод” (Аллох қули Беҳзод) деб имзо қўйган. Беҳзод суратлари тириклик давридаёқ машҳур бўлиб, шогирдлари унга тақлид қилишарди шу сабаб унинг номи билан имзоланган баъзи суратларни қайсиниси унинг мўйқаламига тегишлигини аниқлаш қийин кечади. XVI асрда кечган мусаввир ҳаёти тўғрисида турли маълумотлар бўлиб, баъзилари бир бирига зид келади. 1506 й. Ҳусайн Байқаро вафотидан кейин Ҳирот Шайбонийхон томонидан босиб олинади. Баъзи маълумотларга кўра, 1507-1510 й. Беҳзод Шайбонийхон билан бирга Бухорога кўчиб келган. Лекин Бобур ёзишича, у бу вақтда Ҳиротда бўлган.

К.Беҳзод ҳаётининг иккинчи қисми Табризда кечган йиллардан иборат бўлиб, у Сафавийлар давлатининг асосчиси Исмоил I номи билан боғлиқ. 1510 йилда Ҳиротни босиб олган Исмоил I Беҳзод асарларининг муҳлиси бўлганлиги учун уни ўзи билан бирга Табризга олиб кетади. Бу вақтда Табриз саройида Султон Муҳаммад, Оға Мирок сингари кўплаб машҳур мусаввирлар ижод қилишларига қарамай шоҳ фармони билан сарой кутубхонасининг раиси этиб тайинланиши Беҳзоднинг машҳур бўлганлигини билдиради. Беҳзоднинг Табризда кечган ҳаёти ҳақида маълумотлар оз бўлсада у Исмоил I вафотидан кейин унинг ўғли Тахмасп шохлиги вақтида ҳам сарой кутубхонаси бошлиғи бўлиб ишлагани ва иззатда бўлгани маълум. Беҳзод 1535-(36)й оламдан ўтади. Унинг қабри ҳақида икки хил маълумотга эгамиз, бири Қози Аҳмаднинг “Хаттотлар ва мусаввирлар” тўғрисида трактатида Беҳзод қабри Ҳирот атрофидаги Кўхи — Мухтор тоғи атрофида, Дўст Муҳаммад ёзишича у Табризда шоир шайх Камол Хўжандий қабри ёнига дафн этилган.

ХУЛОСА

Бугунги кунда унинг асарлари дунёнинг турли музей, кутубхоналар ва шахсий коллекцияларнинг фаҳри ҳисобланади. Юртимизда темурийлар даври санъатининг йирик вакилининг номини ҳурматлаб абадийлаштириш мақсадида, кўплаб ҳайрли ишлар қилинди ва давом этмоқда. Жумладан, шаҳримиз кўчаларидан бири ва Миллий рассомлик ва дизайн институти Камолиддин Беҳзод



номи билан аталади. Талабалар учун К. Беҳзод номидаги стипендия ҳар йили энг иқтидорли талабаларга топширилади. Институт таркибидаги “Миниатюра ва китоб графикаси” кафедрасида таҳсил олувчи талабалар унинг асарларидан нусха олиш орқали ижодий услубини ўрганишга интиладилар. Республикамиз пойтахти Тошкент шахрининг марказида К.Беҳзод номидаги “Шарқ миниатюра санъати” музейи қурилиб, унинг ҳайкали ўрнатилди. Ҳар йили музей ходимлари томонидан К.Беҳзод ижодига бағишланган илмий анжуман ва миниатюра санъати йўналишида ижод қилаётган мусаввирлар кўргазмалари ҳар йили ташкил қилиниб келинмоқда. Республикамизда ижодкорлар учун яратилган қулай шароитлар миниатюра санъати йўналишида ижод қилувчи ва таҳсил олаётган ёш мусаввирларни янада кўп ва сифатли ижод қилишга буюк Беҳзодга содиқ меросхўр бўлишга ундайди.

REFERENCES

1. Н.Норкулов, И.Низомиддинов “Миниатюра тарихидан лавҳалар”. Т.: Ғ.Ғуллом номидаги адабиёт ва санъат нашриёти, 1979 й
2. Усмонов О, Мадрахимов А. “Қамолитдин Беҳзод”, Ижодий асарлар тўплами Т.:”Халқ мероси”. 2000й
3. Муқаддима Ашрафи. От Беҳзада до Риза йи Аббаси. Развитие миниатюры XVI — начала XVII века. — Тошкент, 2011.
4. Сабиров М.М. “Китобат санъати”. Ўқув қўлланма — Тошкент 2018 “Info Capital Group”.
5. Сабиров М.М. “Миниатюра композицияси”. Ўқув қўлланма Тошкент 2019 Lesson press.

MAKTAB O'QUVCHILARIDA JISMONIY RIVOJLANISHNI MONITORINGINI OLIB BORISH ORQALI MASHG'ULOTLARDA YUKLAMANI TAQSIMLASH

Zokir Abdullayev

Urganch davlat universiteti o'qituvchisi

ANNOTATSIYA

O'sib kelayotgan odam organizmni to'g'ri tarbiyalash uchun organizmini o'sishi va rivojlanishi kabi muhim asosiy hususiyatlarini bilishi zarur. O'sish va rivojlanish barcha tirik organizmlar kabi, odam organizmiga ham xos hususiyatlardan biridir. Organizmning har tomonlama o'sish va rivojlanishi uning paydo bo'lgan vaqtdan boshlanadi. Bu ikki protsess murakkab jarayon hisoblanib, bir butun va bir-birigabog'langandir.

Kalit so'zlar. Jismoniy tayyorgarlik, jismoniy rivojlanish, jismoniy mashq, harakat, fiziologiya, kuch, tezkorlik, chaqqonlik, yuklama.

ABSTRACT

A growing person should know the basic features of the body, such as growth and development, in order to properly nurture the body. Growth and development is one of the characteristics of the human body like all living organisms. The whole process of growth and development of an organism begins at the time of its formation. These two processes are complex and interconnected.

Keywords: physical training, physical development, exercise, movement, physiology, strength, quickness, agility, loading.

KIRISH

O'zbekiston Respublikasining 2015-yil 4-sentyabrda yangi tahrirda qabul qilingan "Jismoniy tarbiya va sport to'g'risida" qonunida o'sib kelayotgan yosh avlodni salomatligini asrash va mustahkamlash, yosh avlodni har tomonlama rivojlangan inson qilib tarbiyalash ustuvor maqsad va vazifalardan biri hisoblanadi. O'zbekiston Respublikasi Prezidenti Sh.M.Mirziyoyevning 2017-yil 3-iyundagi "Jismoniy tarbiya va ommaviy sportni yanada rivojlantirish chora tadbirlari to'g'risida"gi PQ-3031 sonli Qarori mamlakatimizning barcha xududlarida ommaviy sportning inson va oila hayotidagi muhim ahamiyati, uning jismoniy va ma'naviy sog'lomlikning asosi ekanini, yoshlarni zararli odatlardan asrash, ularga o'z qobiliyati va iste'dodlarini

ro'yobga chiqarish uchun zarur shart-sharoitlarni yaratish masalalariga e'tibor yanada kuchaytirilgan, ular orasidan iqtidorli sportchilarni saralab olish, hamda maqsadli saralab olish masalalariga e'tibor yanada kuchaytirilgan [2].

ADABIYOTLAR TAHLILI VA METODOLOGIYA

Jamiyatda sog'lom turmush tarzini shakllantirish, aholi salomatligini mustahkamlash, jismoniy sog'lom va ma'naviy boy yosh avlodni tarbiyalash, fuqarolarning jismoniy tarbiya va sport bilan muntazam jiddiy shug'ullanishlariga erishish bugungi kunning eng dolzarb masalalaridan hisoblanadi. Bizning yosh mustaqil davlatimiz bolalarning sog'lom, baquvvat kuchli va bilimli bo'lib o'sishi uchun barcha imkoniyatlarni yaratishga harakat qilmoqda. Ular vatanni sevish, uning uchun mehnat qilish, kerak bo'lsa uning uchun har bir ishga tayyor turish ruhida tarbiyalanmoqda. Hozirgi kunda davlatimizning diqqat - e'tibori o'sib kelayotgan yosh avlodga g'amxo'rlik qilishga qaratilgan. Shunga muvofiq bu yo'lda «Jismoniy tarbiya va sport to'g'risida» qonun qabul qilindi, «Sog'lom avlod uchun» ordeni va jamg'armasi ta'sis etildi. «O'zbekistonda bolalar sportini rivojlantirish jamg'armasi tuzish to'g'risida»gi farmon jismoniy va ma'naviy sog'lom yosh avlodni voyaga yetkazish, yoshlar orasida sog'lom turmush tarzi va sportga intilishni kuchaytirib yubordi. Muhimi unda bolalar ommoviy sportini rivojlantirish ko'zda tutiladi. «Sog'lom avlod uchun» jurnali o'z oldiga ma'naviy va jismoniy barkamol avlodni tarbiyalashni, bu yo'lda davlat ahamiyatiga molik vazifani targ'ib qilib, uni amalga oshirishni, keng xalq ommasi bu ishga jalb qilish vazifasini qo'ydi. Bundan tashqari, jurnal milliy va umuminsoniy qadriyatlarni, o'tmish merosimizning eng yaxshi an'analarini, shuningdek endi shakllanib kelayotgan yangi udumlarni aholi barcha tabaqalariga yetkazishni o'z oldiga maqsad qilib qo'ydi. Hozirgi mamlakatimizda juda ko'p qiziqarli bolalar sport musobaqalari o'tkazilmoqda. Chunonchi, «Sog'lomjon - polvonjon», «Umid nihollari», «Barkamol avlod», «Universiada», «Yuguruvchilar kuni», «Ochiq ring», «Sakrovchilar kuni» bolalar va o'smirlar sport maktabining Respublika birinchiligi, o'quvchi - yoshlar spartakiadalari doimiy ravishda o'tkazilib turibdi. Bunday sport musobaqalari o'sib kelayotgan yosh avlodni sportga bo'lgan qiziqishini orttirib, jismonan chiniqishi va sog'lom voyaga yetishi uchun zamin yaratadi. Har qanday sport turi bilan shug'ullangan bola jismonan sog'lom bo'lib, u kelajakka sog'lom muhitini yaratishni asosiy me'zoni hisoblanadi. Yurtimizning shahar va qishloqlarida turli sport komplekslarining ochilishi har bir yosh avlodni barkamol rivojlanishiga qaratilgandir. Vatanimizning har bir sportchisi turli dunyo musobaqalarida faxrli o'rinlarni olib qaytishmoqdadir. Sportchilarimizning yuksak



yutuqlarga erishishi davlatimizning ularga bo'lgan e'tibori va yaratib berilgan imkoniyatlaridandir.

Mavzuning dolzarbligi

O'smir yoshdagi turli sport turi bilan shug'ullanuvchi bolalarning jismoniy rivojlanish ko'rsatkichlarini vaqti - vaqti bilan o'rganish va kuzatish orqali hamda hayot sharoitlarini o'zgarishiga qarab, ularni qanchalik darajada sog'lom ulg'ayayotganligi haqida ma'lumotga ega bo'lish imkoniyatini beradi. Jismoniy rivojlanganlik ko'rsatkichlari ichida o'quvchilarning bo'yi va tana og'irligi eng muxim ko'rsatkichlardan hisoblanadi. Shu sababli o'quvchilarni jismoniy rivojlanishni va o'rganish va ularga sport mashqlarini ta'sirini kuzatish muhim ahamiyatga ega.

Darsdan va sinfdan tashqari muntazam turli sport turi bilan shug'illanuvchi sportchi o'quvchilarning jismoniy rivojlanishi quydagicha bo'ldi. Kuzatishlarimizda qatnashgan kurash sport turi bilan shug'ullanayotgan 15 yoshli sportchi o'quvchilarning bo'y uzunligini o'rtacha ko'rsatkichi $163,5 \pm 1,17$ sm., ga teng bo'ldi. Voleybol sport turi bilan shug'ullanayotgan sportchi o'quvchilarning bo'y uzunligini o'rtacha ko'rsatkichi $162,5 \pm 1,19$ sm., ni tashkil qiladi. Shu yoshdagi yengil atletika sport turi bilan shug'ullanayotgan sportchi o'quvchilarning bo'y uzunligini o'rtacha ko'rsatkichi $159,70 \pm 1,66$ sm., ni tashkil qiladi. Kuzatishlarimizda qatnashgan kurash sport turi bilan shug'ullanayotgan 16 yoshli sportchi o'quvchilarning bo'y uzunligini o'rtacha ko'rsatkichi $160,00 \pm 2,03$ sm., ga teng bo'ldi. Voleybol sport turi bilan shug'ullanayotgan 17 yoshli sportchi o'quvchilarning bo'y uzunligini o'rtacha ko'rsatkichi $163,6 \pm 1,79$ sm., ni tashkil qiladi. Shu yoshdagi yengil atletika sport turi bilan shug'ullanayotgan sportchi o'quvchilarning bo'y uzunligini o'rtacha ko'rsatkichi $164,00 \pm 1,97$ sm., ni tashkil qiladi. Kuzatishlarimizda qatnashgan kurash sport turi bilan shug'ullanayotgan 17 yoshli sportchi o'quvchilarning bo'y uzunligini o'rtacha ko'rsatkichi $160,00 \pm 2,03$ sm., ga teng bo'ldi. Voleybol sport turi bilan shug'ullanayotgan sportchi o'quvchilarning bo'y uzunligini o'rtacha ko'rsatkichi $164,20 \pm 2,65$ sm., ni tashkil qiladi. Shu yoshdagi yengil atletika sport turi bilan shug'ullanayotgan sportchi o'quvchilarning bo'y uzunligini o'rtacha ko'rsatkichi $159,70 \pm 1,63$ sm., tashkil qiladi.



15, 16, 17- yoshli sportchi o'quvchilarning bo'y uzunligini o'rtacha ko'rsatkichlari(n 36) (sm)
1-jadval

Statistik ko'rsatkichlar	Yoshi	Kurash	Voleybol	Yengil atletika
$X \pm \sigma$	15	$163,5 \pm 1,17$	$162,5 \pm 1,19$	$159,70 \pm 1,66$
$X \pm \sigma$	16	$160,00 \pm 2,03$	$163,6 \pm 1,79$	$164,00 \pm 1,97$
$X \pm \sigma$	17	$160,00 \pm 2,03$	$164,20 \pm 2,65$	$159,70 \pm 1,63$

Sportchi o'quvchilarning tana og'irligi ko'rsatkichlari o'rtasida quydagi holatlar kuzatildi. 15 yoshdagi kurash sport turi bilan shug'ullanayotgan o'quvchilarning tana og'irligini o'rtacha ko'rsatkichi $53,9 \pm 0,99$ kg. ni tashkil qiladi. Voleybol sport turi bilan shug'ullanayotgan o'quvchilarning tana og'irligini o'rtacha ko'rsatkichi $53,5 \pm 1,84$ kg. ni tashkil qiladi. Yengil atletika sport turi bilan shug'ullanayotgan o'quvchilarning tana og'irligini o'rtacha ko'rsatkichi $53,2 \pm 1,82$ kg. ni tashkil qiladi. 16 yoshli yoshdagi o'quvchilarning tana og'irligi ko'rsatkichlari o'rtasida quydagi holatlar kuzatildi. kurash sport turi bilan shug'ullanayotgan o'quvchilarning tana og'irligini o'rtacha ko'rsatkichi $55,60 \pm 1,51$ kg. ni tashkil qiladi. Voleybol sport turi bilan shug'ullanayotgan qiz bolalarning tana og'irligini o'rtacha ko'rsatkichi $55,7 \pm 1,18$ kg. ni tashkil qiladi. Yengil atletika sport turi bilan shug'ullanayotgan o'quvchilarning tana og'irligini o'rtacha ko'rsatkichi $60,60 \pm 3,26$ kg. ni tashkil qiladi. 17 yoshli yoshdagi o'quvchilarning tana og'irligi ko'rsatkichlari o'rtasida quydagi holatlar kuzatildi. kurash sport turi bilan shug'ullanayotgan o'quvchilarning tana og'irligini o'rtacha ko'rsatkichi $54,20 \pm 2,65$ kg. ni tashkil qiladi. Voleybol sport turi bilan shug'ullanayotgan o'quvchilarning tana og'irligini o'rtacha ko'rsatkichi $57,7 \pm 2,37$ kg. ni tashkil qiladi. Yengil atletika sport turi bilan shug'ullanayotgan o'quvchilarning tana og'irligini o'rtacha ko'rsatkichi $57,8 \pm 2,94$ kg. ni tashkil qiladi.

15.16.17 yoshli sportchi o'quvchilarning tana og'irligini o'rtacha ko'rsatkichlari (n 36) (kg)
2-jadval

Statistik ko'rsatkichlar	Yoshi	Kurash	Voleybol	Yengil atletika
$X \pm \sigma$	15	$53,9 \pm 0,99$	$53,5 \pm 1,84$	$53,2 \pm 1,82$
$X \pm \sigma$	16	$55,60 \pm 1,51$	$55,7 \pm 1,18$	$60,60 \pm 3,26$
$X \pm \sigma$	17	$54,20 \pm 2,65$	$57,7 \pm 2,37$	$57,8 \pm 2,94$

Jismoniy rivojlanganlik ko'rsatkichlaridan biri panja dinamometriyasi hisoblanadi. 15 yoshli kurash sport turi bilan shug'ullanayotgan o'quvchilarning o'ng qo'l barmoqlarini

bukuvchi muskullarni maksimal qisqarish kuchining o'rtacha ko'rsatkichi $30,40 \pm 1,34$ va chap qo'l barmoqlarini bukuvchi muskullarni maksimal qisqarish kuchining o'rtacha ko'rsatkichi $30,60 \pm 1,60$ ni tashkil qildi. Voleybol sport turi bilan shug'illanayotgan o'quvchilarning o'ng qo'l barmoqlarini bukuvchi muskullarni maksimal qisqarish kuchining o'rtacha ko'rsatkichi $30,80 \pm 1,51$ va chap qo'l barmoqlarini bukuvchi muskullarni maksimal qisqarish kuchining o'rtacha ko'rsatkichi $28,00 \pm 1,97$ ni tashkil qildi. Yengil atletika sport turi bilan shug'illanayotgan o'quvchilarning o'ng qo'l barmoqlarini bukuvchi muskullarni maksimal qisqarish kuchining o'rtacha ko'rsatkichi $26,30 \pm 1,35$ va chap qo'l barmoqlarini bukuvchi muskullarni maksimal qisqarish kuchining o'rtacha ko'rsatkichi $25,70 \pm 1,55$ ni tashkil qildi. 16 yoshli kurash sport turi bilan shug'illanayotgan o'quvchilarning o'ng qo'l barmoqlarini bukuvchi muskullarni maksimal qisqarish kuchining o'rtacha ko'rsatkichi $31,20 \pm 0,89$ va chap qo'l barmoqlarini bukuvchi muskullarni 65 maksimal qisqarish kuchining o'rtacha ko'rsatkichi $28,70 \pm 1,35$ ni tashkil qildi. Voleybol sport turi bilan shug'illanayotgan o'quvchilarning o'ng qo'l barmoqlarini bukuvchi muskullarni maksimal qisqarish kuchining o'rtacha ko'rsatkichi $31,30 \pm 1,18$ va chap qo'l barmoqlarini bukuvchi muskullarni maksimal qisqarish kuchining o'rtacha ko'rsatkichi $29,90 \pm 1,14$ ni tashkil qildi. Yengil atletika sport turi bilan shug'illanayotgan o'quvchilarning o'ng qo'l barmoqlarini bukuvchi muskullarni maksimal qisqarish kuchining o'rtacha ko'rsatkichi $31,90 \pm 1,25$ va chap qo'l barmoqlarini bukuvchi muskullarni maksimal qisqarish kuchining o'rtacha ko'rsatkichi $29,65 \pm 0,27$ ni tashkil qildi. 17 yoshli kurash sport turi bilan shug'illanayotgan o'quvchilarning o'ng qo'l barmoqlarini bukuvchi muskullarni maksimal qisqarish kuchining o'rtacha ko'rsatkichi $30,80 \pm 4,53$ va chap qo'l barmoqlarini bukuvchi muskullarni maksimal qisqarish kuchining o'rtacha ko'rsatkichi $29,40 \pm 1,26$ ni tashkil qildi. Voleybol sport turi bilan shug'illanayotgan o'quvchilarning o'ng qo'l barmoqlarini bukuvchi muskullarni maksimal qisqarish kuchining o'rtacha ko'rsatkichi $38,80 \pm 1,58$ va chap qo'l barmoqlarini bukuvchi muskullarni maksimal qisqarish kuchining o'rtacha ko'rsatkichi $37,80 \pm 1,14$ ni tashkil qildi. Yengil atletika sport turi bilan shug'illanayotgan o'quvchilarning o'ng qo'l barmoqlarini bukuvchi muskullarni maksimal qisqarish kuchining o'rtacha ko'rsatkichi $32,00 \pm 1,80$ va chap qo'l barmoqlarini bukuvchi muskullarni maksimal qisqarish kuchining o'rtacha ko'rsatkichi $31,00 \pm 1,46$ ni tashkil qildi.

15-yoshli kurash sport turi bilan shug'ullanayotgan o'quvchilarning yurak urish chastotasini o'rtacha ko'rsatkichi $74,40 \pm 2,44$ zarba/min., ni tashkil qildi. Voleybol sport turi bilan



shug‘ullanayotgan o‘quvchilarda yurak urish chastotasini o‘rtacha ko‘rsatkichi $81,20 \pm 2,05$ zarba/min. ni, ga tengligi aniqlandi. Yengil atletika sport turi bilan shug‘ullanayotgan o‘quvchilarda yurak urish chastotasini o‘rtacha ko‘rsatkichi $90,00 \pm 3,36$ zarba/min. ni, ga tengligi aniqlandi.

15 yoshli sportchi o‘quvchilarning panja dinamometriyasini o‘rtacha ko‘rsatkichlari (n 36) (kg)

3-jadval

	Statistik ko‘rsatkichlar	O‘ng qo‘l	Chap qo‘l
Kurash	$X \pm \sigma$	$30,40 \pm 1,34$	$30,60 \pm 1,60$
	Statistik ko‘rsatkichlar	O‘ng qo‘l	Chap qo‘l
Voleybol	$X \pm \sigma$	$30,80 \pm 1,51$	$28,00 \pm 1,97$
	Statistik ko‘rsatkichlar	O‘ng qo‘l	Chap qo‘l
Yengil atletika	$X \pm \sigma$	$26,30 \pm 1,35$	$25,70 \pm 1,55$
	Statistik ko‘rsatkichlar	O‘ng qo‘l	Chap qo‘l

16 yoshli sportchi o‘quvchilarning panja dinamometriyasini o‘rtacha ko‘rsatkichlari (n 36) (kg)

4-jadval

	Statistik ko‘rsatkichlar	O‘ng qo‘l	Chap qo‘l
Kurash	$X \pm \sigma$	$31,20 \pm 0,89$	$28,70 \pm 1,35$
	Statistik ko‘rsatkichlar	O‘ng qo‘l	Chap qo‘l
Voleybol	$X \pm \sigma$	$31,30 \pm 1,18$	$29,90 \pm 1,14$
	Statistik ko‘rsatkichlar	O‘ng qo‘l	Chap qo‘l
Yengil atletika	$X \pm \sigma$	$31,90 \pm 1,25$	$29,65 \pm 0,27$
	Statistik ko‘rsatkichlar	O‘ng qo‘l	Chap qo‘l

17 yoshli sportchi o‘quvchilarning panja dinamometriyasini o‘rtacha ko‘rsatkichlari (n 36) (kg)

5-jadval

	Statistik ko‘rsatkichlar	O‘ng qo‘l	Chap qo‘l
Kurash	$X \pm \sigma$	$30,80 \pm 4,53$	$29,40 \pm 1,26$
	Statistik ko‘rsatkichlar	O‘ng qo‘l	Chap qo‘l
Voleybol	$X \pm \sigma$	$38,80 \pm 1,58$	$37,80 \pm 1,14$
	Statistik ko‘rsatkichlar	O‘ng qo‘l	Chap qo‘l
Yengil atletika	$X \pm \sigma$	$32,00 \pm 1,80$	$31,00 \pm 1,46$
	Statistik ko‘rsatkichlar	O‘ng qo‘l	Chap qo‘l

16 yoshli kurash sport turi bilan shug‘ullanayotgan

o'quvchilarning yurak urish chastotasini o'rtacha ko'rsatkichi $69,00 \pm 2,11$ zarba\min., ni tashkil qildi. Voleybolsport turi bilan shug'ullanayotgan o'quvchilarda yurak urish chastotasini o'rtachako'rsatkichi $77,20 \pm 1,55$ zarba\min. ni, ga tengligi aniqlandi. Yengil atletika sportturi bilan shug'ullanayotgan o'quvchilarda yurak urish chastotasini o'rtacha ko'rsatkichi $82,80 \pm 3,55$ zarba\min. ni, ga tengligi aniqlandi.

17 yoshli kurash sport turi bilan shug'ullanayotgan o'quvchilarning yurak urish chastotasini o'rtacha ko'rsatkichi $76,2 \pm 2,33$ zarba\min., ni tashkil qildi. Voleybol sport turi bilan shug'ullanayotgan o'quvchilarda yurak urish chastotasini o'rtacha ko'rsatkichi $78,30 \pm 3,46$ zarba\min. ni, ga tengligi aniqlandi. Yengil atletika sportturi bilan shug'ullanayotgan o'quvchilarda yurak urish chastotasini o'rtacha ko'rsatkichi $74,0 \pm 2,03$ zarba\min. ni, ga tengligi aniqlandi.

XULOSA

1. Mavzuga oid adabiyotlarda qayd etilgan ma'lumotlar tahlili shuni ko'rsatdiki o'quvchilarning jismoniy rivojlanishi va tayyorlanishining o'rtacha ko'rsatkichlari adabiyotlarda keltirilgan o'rtacha ko'rsatkichlariga mos keladi.

2. Maktabning sport bilan shug'ullanuvchi o'quvchilarning jismoniy rivojlanishini morfologik ko'rsatkichlari: bo'yi va tana og'irligining o'rtacha ko'rsatkichlari oradagi farq sportchi o'quvchilarda yosh davrlari ortgan sayin o'zgarib turadi.

3. Maktabning sport bilan shug'ullanuvchi o'quvchilarning jismoniy rivojlanishini morfologik va funktsional ko'rsatkichlarining o'rtachalari barcha yosh guruxlaridamuntazam sport bilan shug'illanmaydigan o'quvchilarga nisbatanijobiy yo'nalishdaligi, yoshlarning salomatligi va rivojlanishga sport bilan shug'ullanish samarali ta'sir ko'rsatishini biz tomonimizda olib borilgan monitoring isbotladi.

4. Maktab o'quvchilarning panja dinamometriyasining o'rtacha ko'rsatkichlari pedagogik kuzatish olib borilgan barcha sport turlarida yosh sportchilarning o'ng qo'l ko'rsatkichi, chap qo'l ko'rsatkichiga nisbat yaqqol ustunlik qilib, statistik sezilarli farq qildi.

5. Tadqiqot ishimizda olingan natijalar asosida biz kuzatgan guruxlarning o'quvchilari jismoniy sog'lom o'sib rivojlanayotganligini ko'rsatadi.

REFERENCES

1. Alyaviya O.T. va boshqalar “Normal fiziologiya” Toshkent.- “Yangi asr avlodi” nashryoti,- 2007y.
2. Qurbonov Sh. Qurbonov A “Jismoniy rivojlanishning fiziologik asoslari” Toshkent.-2003 y.
3. Xo‘jaev F. “O‘zbekistonda jismoniy tarbiya”. Toshkent.- “O‘qituvchi” nashryoti,- 1997 yil.
4. “O‘zbekiston milliy ensiklopediyasi” Toshkent.- Davlat ilmiy nashryoti,- 2005yil
5. Shmidta R. Tevsa G.«Fiziologiya cheloveka» - pod redaktsiey v 3-x tomox. Moskva.- «Mir»,- 2010



«СРАВНИТЕЛЬНЫЕ АСПЕКТЫ ДЛИННОМЕРНЫХ И КОРОТКОМЕРНЫХ ВАЛОВ, В ЦЕЛЯХ ОБОСНОВАНИЯ ЦЕЛЕСООБРАЗНОСТИ ИХ ЗАМЕЩЕНИЯ»

Асилбек Шухратжонович Мирзаумидов

PhD, доцент, Наманганский Инженерно-Технологический институт;

bek_mirzaumidov@mail.ru

Комила Шухрат кизи Акрамова

Студентка, Наманганский Инженерно-Технологический институт

akramovakamila06gmail.com

АННОТАЦИЯ

Валы классифицируются по назначению, по форме оси, по форме сечения. В данной статье, проведён сравнительный анализ двух валов, имеющих разные длины, их область применения, а также изучены все достоинства и недостатки как длинномерных, так и короткомерных валов.

Ключевые слова: Вал, длинномерный вал, короткомерный вал, стержень, изгибная жёсткость, прочность.

ABSTRACT

Shafts are classified according to their purpose, according to the shape of the axis, according to the shape of the section. In this article, a comparative analysis of two shafts having different lengths, their scope was carried out, and all the advantages and disadvantages of both long and short shafts were studied.

Keywords: Shaft, long shaft, short shaft, rod, bending stiffness, strength.

ВВЕДЕНИЕ

В любых изделиях машиностроения широко используются детали валов разного типа, разной длины. Они являются ведущими элементами станков различного назначения и технических систем.

Процесс изготовления валов не сложный, так как они не имеют сложной конструкции. Однако известно, что детали, типа - круглые стержни большой длины ($L \gg D$) трудно обрабатывать хоть в основном они и не имеют труднодоступных участков для обработки. Это связано с недостаточной жесткостью стержня, из-за этого при обработке могут возникнуть значительные деформации. Так

же есть серьезные проблемы, возникающие при закреплении заготовок в ходе их установки на станок.

ЛИТЕРАТУРА И МЕТОДОЛОГИЯ

Для моделирования точности размеров вала в осевом и радиальном направлениях и определения оптимальных операционных размеров, рассмотрен технологический процесс механической обработки вала. При размерно-точностном анализе технологического процесса использовался метод теории графов, позволяющий анализировать технологический процесс как единое целое. Размерная схема технологического процесса, а график размерных связей технологического процесса вдоль оси вала. По графу размерных связей выявлены технологические размерные цепи и составлены исходные уравнения размерных цепей. Математическая модель позволяет, при изменении любой переменной, будь то конструкторский размер (A), технологический (S), или припуск (Z), мгновенно пересчитывать все 126 уравнений модели, тем самым производить размерно-точностной анализ с учетом изменившихся условий. Также при этом пересчитывается и изменяется 3D модель детали, что даёт возможность анализировать её в дальнейшем.

Валы длиной свыше 1,5 м можно отнести к длинным валам. Те из них, которые имеют отношение длины к диаметру более 10, можно отнести к не жёстким. К сожалению, нам известно, что с увеличением длины вала падает её прочность, их и называют длинномерными валами.

От их прочности и надёжности зависит работоспособность конструкции в целом, а из этого следует, что при эксплуатации детали типа вал должны соответствовать не только условиям прочности, но и жёсткости.

Многие конструкторы и технологи уделяют больше внимания маложёстким валам, которые служат для передачи крутящих моментов на достаточно большие расстояния конечно же в пределах конструкции, что является их главным преимуществом перед короткомерными валами. Снижение материалоёмкости данных деталей осуществляется в основном за счёт уменьшения поперечного сечения. Используются длинномерные валы в основном в транспортной и текстильной технике, в металлорежущих станках.

Длинный стержень имеет низкую устойчивость и малую изгибную жёсткость, что ведёт к серьёзным последствиям при их обработке и сборке, поэтому такие детали обычно являются нетехнологичными.

Зачастую под действием сил при вращении, длинномерные валы могут изгибаться даже от собственного

веса. Однако всем представителям машиностроения хорошо известно, что процесс повышения изгибной жёсткости деталей типа вал очень сложно.

В механизмах разъединителей также должны применяться по возможности короткомерные валы, работающие на кручение. К преимуществам таких деталей относится в первую очередь их показатель прочности. Использование короткомерных валов является более технологичным чем использование длинномерных.

ВЫВОДЫ

При данном анализе литературы по сравнению длинномерных и короткомерных валов, были выделены их преимущества и недостатки, которые имеют как научное, так и экспериментальное обоснование.

Сравнение длинномерных и короткомерных валов оказалось нецелесообразным, так как суть и назначение их использования разное. Целесообразным является устранение недостатков данных валов, а именно найти оптимальное решение по вопросу повышения изгибной жёсткости и повышения прочности валов.

REFERENCES

1. Нгуен Ван Хуан. Повышение изгибной жесткости длинномерных валов поверхностным пластическим деформированием.
2. Обработка длинных тонкостенных труб и нежестких валов наружным протягиванием/ Я.Н. Отений // Вестник машиностроения. – 2006. – № 6. – С. 65–67.
3. Зайдес С.А., Климова Л.Г. Управление технологическими остаточными напряжениями в мало жестких валах охватывающим деформированием // Вестник ИрГТУ. - 2006. - № 4 (28). - С 58 - 61.

РАЗВИТИЕ КУЛЬТУРЫ ОБЩЕНИЯ В СТУДЕНЧЕСКОЙ СРЕДЕ

Шухрат Бахирович Нуритдинов

Преподаватель Гулистанского государственного университета

shuhratnur@yandex.com

АННОТАЦИЯ

Целенаправленная, систематическая работа по воспитанию навыков и привычек культурного поведения начинается с приходом студентов в учебное заведение. Еще в школе закладываются основы аккуратности и опрятности, вежливости, точности, прививаются хорошие манеры, умение культурно вести себя, дома, на улице и в общественных местах. Развитие культуры общения студентов в психолого-педагогическом образовании способно повысить методологическую культуру учителя. Диалог обеспечивает концептуальную воспитательную и образовательную направленность деятельности учителя, профессионализм и формирование социальной активности личности. Педагогический диалог - особый тип педагогических отношений, построенный на принципах сотрудничества, сотворчества, взаимоуважения и взаимопонимания, специфическая форма общения, предполагающая не только информационную связь субъектов, но и их духовное единение, особая форма педагогического взаимодействия, направленного на решение проблемы. Цель исследования – на основе анализа психолого-педагогических исследований по проблеме разработать методические рекомендации по педагогическому общению студентов.

Ключевые слова: культура общения, педагогический диалог, высшая школа, педагогическое творчество, образовательный процесс, личность, студент.

ABSTRACT

Purposeful, systematic work on the education of skills and habits of cultural behavior begins with the arrival of students in an educational institution. Even at school, the foundations of neatness and neatness, politeness, accuracy are laid, good manners are instilled, the ability to behave culturally, at home, on the street and in public places. The development of a culture of communication of students in psychological and pedagogical education can increase the methodological culture of the teacher. The dialogue provides a conceptual educational and educational orientation of the teacher's

activities, professionalism and the formation of social activity of the individual. Pedagogical dialogue is a special type of pedagogical relations built on the principles of cooperation, co-creation, mutual respect and mutual understanding, a specific form of communication that involves not only the information connection of the subjects, but also their spiritual unity, a special form of pedagogical interaction aimed at solving the problem. The purpose of the study is to develop methodological recommendations for pedagogical communication of students based on the analysis of psychological and pedagogical studies on the problem.

Keywords: communication culture, dialogue teaching, high school, pedagogical creativity, the educational process, the identity of the student.

ВВЕДЕНИЕ

Целью современного образования является формирование и развитие качеств личности, необходимых ей и обществу для включения в социально значимую деятельность. Одним из компонентов развития личности в высшем профессиональном образовании является культура общения студента.

На сегодняшний день встречается повышенная конфликтность в обществе и мире в целом, увеличивается враждебность одних социальных групп, целых государств по отношению к другим: никто не хочет сходиться, отстаиваются эгоистические интересы, встречается неумелость, а порой и отсутствие желания выслушать то или иное мнение. Развитие культуры общения в студенческой среде - это воспитание уникального чело века, испытывающего интерес в постижении психолого-педагогических основ общения как целостной системы «пространственно-временного» бытия образовательного процесса на пересечении истории и современности. Это изучение того главного педагогического исследования, который завещали нам выдающиеся преподаватели прошлого и перечень нынешних явлений, новшества настоящего времени. Сила установки на разговор, определяющей развитие культуры связи, исходит из новшеств объективной реальности, способствующий наблюдать ее с позиции единства взглядов лиц, вступающих во взаимодействие и контакт.

Культура общения студентов в вузе может рассматриваться как важнейший созидательный ресурс высшего профессионального образования в деле интеллектуального развития личности. Развитие культуры общения обязывает студента высшего учебного заведения овладеть ею как универсальной характеристикой специалиста, позволяющей выполнить социальные ожидания общества и выйти

на высокий профессиональный и личностный уровень. Институт образования - это не только сфера обучения и воспитания подрастающего поколения, но и наиболее яркий индикатор духовно-нравственного и социального здоровья общества, благополучия культуры в целом. Утверждение гуманистических ценностей в образовании выдвигает на приоритетные позиции ценность самой личности, богатство ее духовного мира.

ЛИТЕРАТУРА И МЕТОДОЛОГИЯ

Понятие – культура (от «cultūra» – «возделывать, обрабатывать»), как сложный феномен, не имеет однозначного толкования и предстает в виде совокупности материальных и духовных ценностей, «второй» природы, человеческого мира, результата и/или способа человеческой деятельности, системного качества общества и т.д.

В других определениях культуры подчеркивается двойственность культуры: с одной стороны, культура – мир социального опыта человека, накопленных им непреходящих материальных и духовных ценностей, с другой – качественная характеристика человеческой деятельности [3, 4, 6 и др.].

Понятие – общение – также отличается сложным и многосторонним пониманием. Один из подходов к общению, имеющий на сегодняшний день достаточно широкое распространение, был развит в трудах Г.М. Андреевой. В соответствии с этим подходом общение выступает как сложный процесс, включающий в себя передачу и обмен информацией, взаимодействие, взаимопонимание людей в сложившейся системе общественных отношений [1].

Культура и общение в своем развитии находятся в диалектическом единстве. Общение воспринимается как необходимое условие производства культурных ценностей, в т. ч. и человека, как способ бытия культуры. М.С. Каган замечает: «Межсубъектное взаимодействие – истинный продукт и «механизм» культуры» [6]. Постоянно взаимодействуя и интегрируясь друг с другом, понятия «общение» и «культура» образуют новое в содержательном и структурном плане понятие «культура общения». Базируясь на социально-философском подходе к субъектам культуры общения, можно выделить следующие уровни: человечество в целом; отдельное общество; социальная группа; конкретная личность.

В последнее десятилетие многие ученые активно разрабатывали проблемы **культуры общения** и ее формирования, предлагая практические рекомендации. Различные аспекты проблемы общения исследовали А.А. Бодалев [4], И.С. Кон [2], А.А.

Леонтьев [3], Н.Д. Творогова [7], А.Л. Свенцицкий [5] и др. Однако анализ научной литературы показал, что особенно актуальным является направленное формирование культуры общения в непедагогических вузах, так как в них недостаточно использованы возможности учебно- воспитательного процесса, отсутствуют единые требования к организации воспитательной работы и т.д. В литературе **проблеме общения** посвящены работы Б.Ф.Ломова, В.И.Лубовского, А.В.Мудрика, В.Н.Мясищева, В.Г.Петровой, Л.А.Петровской, широко освящена данная проблема и в зарубежной психологии - Р.А.Хинде, А.Кендом, С.Ландис, которые едины в понимании общения, как сложного многогранного явления, проявляющегося во многих сферах человеческой жизни.

Все ученые сходятся во мнении, что общение является одним из основных видов деятельности. Ими подчеркивается тот факт, что межличностное общение по основным своим характеристикам представляет собой специфический вид деятельности. И как всякая деятельность, общение направлено на удовлетворение потребности, а именно, коммуникативной.

Анализ работ по проблеме коммуникаций показывает, что при некоторых различиях в подходах авторов к проблеме общения, в исследованиях есть много общего и главное - это признание роли общения в формировании личности. В психологии сложилось несколько подходов к феномену общения. Их сходство состоит в том, что все они разделяют принципиальную позицию о единстве общения и деятельности. Само психическое развитие ребенка, формирование его личности рассматриваются как процесс социализации. Личность формируется как некое целостное образование в процессе жизни и деятельности человека, в практике его взаимоотношений с окружающими.

Все вышеизложенное позволяет констатировать тот факт, что проблема формирования культуры общения обусловлена и тесно связана с необходимостью повышения качества подготовки специалистов, что усвоение и применение студентами общечеловеческих, гуманистических, этических ценностей, а также реализация их непосредственно в общении, способствуют не только личностному и духовному развитию молодежи, но и выявлению социального, профессионального потенциала специалиста.

ОБСУЖДЕНИЕ И РЕЗУЛЬТАТЫ

Регламентация поведения и общения людей пронизывает всю историю человечества. Каждое общество, каждая общественная группа вырабатывает свою



собственную систему ценностей, а значит, и свои критерии общения и поведения. Из этого следует, что студенческая молодёжь также имеет свою систему ценностей и критерии поведения.

Студенчество – это общественная группа молодежи, которая содержит в себе потенциал непосредственного влияния на будущее общества. Повседневное общение студентов во многом отражает внутреннюю культуру студенческой молодёжи, её нравственные и интеллектуальные качества. Умение правильно использовать коммуникативные навыки в обществе имеет очень большое значение: оно облегчает установление контактов, способствует достижению взаимопонимания, создает хорошие, устойчивые взаимоотношения.

Студенческая молодёжь представляет интерес как поколение, которое в силу значительного образовательного уровня, активного трудоспособного возраста, динамического социального поведения в ближайшем будущем займет место основной интеллектуальной и производительной силы в обществе.

Студент (от лат. *studens* — усердно работающий, занимающийся) — это учащийся высшего, в некоторых странах и среднего учебного заведения, все учащиеся учреждений профессионального образования. В Древнем Риме и в Средние века студентами назывались любые лица, занятые процессом познания. С основанием в XII веке университетов термин стал употребляться для обозначения обучающихся и преподающих в них лиц; после введения учёных званий для преподавателей (магистр, профессор и др.) — только учащихся.

Студенты очного отделения обычно посещают высшие учебные заведения, где слушают лекции, участвуют в семинарах, после чего сдают зачёты и экзамены, выполняют курсовые работы и участвуют в практике по специальности, а по окончании соответствующей ступени обучения выполняют дипломную работу. Неотъемлемой составляющей студенческой жизни всех стран и времён является сопутствующее посильное самопознание и самоопределение в личной и общественной жизни, в том числе через участие в самодеятельности, подработках, общественно-политической жизни.

Общей мировой тенденцией в условиях научно-технической революции является быстрый количественный рост студенчества, главным образом в индустриально развитых странах. Подготовка к будущей профессиональной деятельности в избранной сфере материального или духовного производства является главным, хотя и не единственным занятием. Как социальная группа,

студенчество является объединением молодых людей с определенными социально значимыми устремлениями и задачами. Это специфическая группа учащейся молодежи, обладает присущими только ей особенностями.

К числу специфических особенностей студенчества следует отнести еще несколько типичных черт. Прежде всего, социальный престиж. Стремясь получить образование, большинство студентов осознает, что образовательной учреждение является одним из средств социального продвижения молодежи. Именно в студенческие годы происходит первичное формирование коммуникативных навыков будущих специалистов.

Культура общения - это важная составная часть общей культуры личности, формирование которой выступает как насущная потребность наших дней, когда происходит изменение старых форм взаимодействий, переоценка ценностей и идеалов, поиск новых жизненных установок и ориентиров. Л.Д. Лихачев, обозначая феномен «культура общения», подчеркивает нравственное и духовное ее содержание, включая: «образованность, духовное богатство, развитое мышление, способность осмысливать явления в различных областях жизни, разнообразие форм, типов, способов общения и его эмоционально-эстетические модификации: прочную нравственную основу, взаимное доверие субъектов общения; его результаты в виде освоения истины, стимулирования деятельности, ее четкой организации».

Культура общения примыкает с одной стороны к понятию коммуникативная толерантность, с другой, через стили общения во взаимодействии с людьми. Культура общения - это интегративное качество личности, включающее знания о данном феномене, чертах толерантной личности, способность объективно оценивать людей, вступление в диалогические отношения, установление сотрудничества и определяющее активную нравственную позицию во взаимодействии с людьми.

Исходя из представленных выше определений, «культура общения» является одной из сторон базовой культуры личности, которая в свою очередь представляет собой комплекс характеристик (знаний, качеств, привычек, ценностных ориентаций и т.д.), позволяющих жить человеку в гармонии с общечеловеческой, национальной культурой, развивать и общество, и индивидуальное своеобразие своей личности. Культура общения - это важнейшее условие удовлетворения индивидом отношениями с окружающими и жизнью в целом, необходимая предпосылка эффективной трудовой деятельности, одно из неперенных условий

психического, эмоционального, интеллектуального, социального развития личности.

Для того чтобы проверить наши предположения об особенностях культуры общения студентов, нами было проведено эмпирическое исследование. Базой исследования выступил Гулистанский государственный университет. В исследовании приняли участие студенты 3 и 4 курсов факультета Филологии направления: 5111300 - Родной язык и литература (русский язык и литература в иноязычных группах), эмпирическое исследование охватило всего 53 студента. Исследование проводилось по систематической выборке среди студентов 20-22 лет.

Цель нашего исследования состояла в том, чтобы выявить особенности культуры общения студентов. Для проведения исследования использовались три методики: анкета «Значение культуры общения для студентов», тесты «Коммуникативная толерантность» и «Стили общения».

Первой методикой исследования являлся письменный опрос - анкета, которая включала в себя ряд вопросов. Рассмотрим вопрос «Как Вы считаете, является ли культура общения важным условием Вашей профессиональной деятельности?», с помощью которого мы определили значение культуры общения для будущей профессиональной деятельности студентов.

Для 89 % студентов культура общения имеет большое значение в профессиональной деятельности. Но при этом 3,8 % студентов 3 курса, отрицают ее значение, поэтому склонны думать, что культура общения не является важным условием их будущей профессиональной деятельности. У студентов 4 курса отсутствует отрицательное отношение.

По результатам исследования с помощью анкетирования нами были сформулированы выводы, что большинство студентов имеют четких представлений о культуре общения. Но они отмечают важное значение для современного общества и самой личности в профессиональном становлении. У студентов обоих факультетов сравнительно низкий уровень культуры общения, что свидетельствует о необходимости формировать знания и умения. Потому что культура общения для студентов является важным условием профессиональной деятельности будущего специалиста.

Второй использованный нами метод исследования - тест «Коммуникативная толерантность» Данная методика предназначена для диагностики структуры поведенческих реакций в межличностном общении, способности принимать или не принимать индивидуальность людей во взаимодействии.

Коммуникативная толерантность определяет жизненный путь и деятельность личности, поэтому является ее центральной характеристикой. Именно ее особенности свидетельствуют о психическом здоровье человека, его внутренней гармонии или дисбалансе, о способности к самоконтролю. Коммуникативная толерантность хорошо проявляется при общении: одни люди очень терпеливые ко всем, другие очень хорошо скрывают неприязнь к собеседнику, третьи умеют не замечать отрицательные и неприятные качества других. Но отсутствие коммуникативной толерантности приводит к тому, что это вызывает осуждение других людей, неприятие, постоянную критику, раздражение и даже проявление гнева по отношению к другим.

РЕЗУЛЬТАТЫ

Понимание проблемы процесса культуры общения студентов, как комбинированной части психолого-педагогического образования, происходит:

- в представлении преимущества совместности в учебном развитии как преобразующего взаимодействия на основании сочувствия и сотворчества.
- в опоре на осмыслении знания коммуникации и высоко профильной деятельности как целостного организма, пронизанного, как артериями, разговорными отношениями.
- в привлечении возможностей, актуализирующих проблематизацию, альтернативность для исполнения условий эффективного общения.
- в идеях постижения субъект-субъектной взаимосвязи с профессиональной деятельности как межличностного контакта в образовательно-воспитательном пространстве.

Во-первых, как уникальную форму субъект-субъектного контакта со смещением в сторону направляющей воспитательной и учредительной функции педагога, во-вторых, педагогический диалог можно понимать, как равное общение личностей, обладающих индивидуальными предпочтениями.

Межличностное созерцание происходит на основе чувства сочувствия, сопричастности, осваивается студентом как объективный материал, который содержит в себе субъективные отношение.

Направленность субъектов друг к другу в ходе осуществления объединённой деятельности можно найти как в вертикальном ракурсе (синхроническая ось), так и в горизонтальном ракурсе (диахроническая ось).

Однозначность сменяется многозначностью, монолог

уступает место диалогу, причастности, сочувствию, обращенных к субъекту в поиске ответов на поставленные жизнью вопросы. Это взаимодействие ценностного показателя влияет на образование и установления гуманистических идеалов.

Студентам предоставляется большой выбор педагогических ситуаций разной направленности в дидактическом диалоге. Исследование педагогических ситуаций, приближенных к действительности, направляет студентов на овладение профессией учителя, так как модели изображает поставленный тип взаимосвязи и общения в педагогической структуре. Анализ педагогических ситуаций, поддерживающий мысли общего обсуждения студентов и педагога, воздействует на диалогическое побуждение к действию, позволяет направляться от одноголосной ориентации к диалогической, выявляя ее лучшие качества. Диалог в педагогике наблюдается характером субъект-субъектного взаимодействия содержит как типологическую характеристику - «учитель», «ученик», «родитель», и т. д., так и личностную, представляющую выбор и богатство своих особенностей.

В ходе педагогического общения студенты изучают различные виды педагогических взаимодействий с учётом их качества и разделяют их по следующим группам.

Ценностные педагогические взаимодействия, построенные на вере его участников в определенные значения, и на основании этого выстраивают конкретную линию взаимодействия и структуру отношений. Когда анализ педагогических ситуаций подтверждает социальные намерения человека, которые проявляются в вере, то вера изменяется в уверенность, поддерживавшая положительные эмоциональные чувства.

Целенаправленные взаимодействия педагогики, разумные с точки зрения ожидания определенного результата, как с употреблением ожидания в роли одной из компонентов продуманной цели, так и с положения рефлексии, что касается совершенного факта. Позиция «над прошлым» стимулирует развитие рефлексии, подталкивает глубоко изучать педагогические ситуации, раскрывать в них себя «нового», что в свою очередь меняет мотивацию студента, личностную и педагогическое положение. Позиция будущего на настоящее предсказывает, привязанность изучаемой модели педагогической ситуации с будущей профессией.

Стереотипные, взаимодействия, образованные на уверенной, повторяющейся связи, стереотипе входивших во взаимодействие участников.

Аффективные, эмоциональные педагогические взаимодействия, вызванные душевным волнением или эмоциональным состоянием его партнеров.

ВЫВОДЫ

Таким образом, особенности культуры общения студентов характеризуются, как совокупность правил, которых должна придерживаться каждая личность. Соблюдение этих правил показатель уровня образования и культуры человека в целом, без культуры общения невозможно взаимодействовать с людьми в обществе, невозможно сотрудничать и налаживать деловые контакты. Культура общения подразумевает коммуникацию двух человек, которые прекрасно понимают рамки дозволенного и не позволяют их себе нарушать. Культура общения -это неотъемлемая часть поведения во взаимодействии в обществе, любая беседа, разговор, фраза, направленная в чью-либо сторону, должны быть культурными, красивыми и достойными. Культура общения должна проявляться не только в знаниях принципов и правил, но и в способности к пониманию другого человека. Она проявляется в тысячи мелочей: в умении уважительно спорить, вести себя скромно за столом, в умении незаметно помочь другому человеку, беречь природу, не мусорить вокруг себя. Язык всегда связан с культурой, как и культура с языком.

Отсюда следует, что расширить культуру педагогического общения у студентов, нужно изучая диалогический тип связи и взаимодействия, в которой между собеседниками возникает полноценный бартер сообщениями, их содержанием и оценками результата, утвержденных каждым из них. Соблюдение правил культуры общения, освоение коммуникативных навыков и применение их как в повседневной жизни, так и в профессиональной деятельности – это серьезный показатель уровня зрелости будущих специалистов.

REFERENCES

1. Андреева Г.М. Социальная психология. - М.: МГУ, 1980
2. Гизатулина Ольга Ивановна ФОРМИРОВАНИЕ МОТИВАЦИИ К ИЗУЧЕНИЮ РУССКОГО ЯЗЫКА СТУДЕНТАМИ ВУЗОВ // Academic research in educational sciences. 2022. №4. URL: <https://cyberleninka.ru/article/n/formirovanie-motivatsii-k-izucheniyu-russkogo-yazyka-studentami>

3. Кон И.С. В поисках себя: Личность и ее самосознание. – М.: МГУ, 1984.
4. Леонтьев А.А. Психология общения. – М.: Смысл; Изд. Центр «Академия», 2005.
5. Бодалев А.А. Познание человека человеком (возрастной, гендерный, этнический, профессиональный аспекты). – СПб.: Речь, 2005.
6. Свенцицкий А.Л. Социальная психология в трудах отечественных психологов. – СПб.: Питер, 2000.
7. Каган, М.С., Эткинд А.М. Общение как ценность и как творчество
// Вопросы психологии – 1988 - № 4
8. Творогова Н.Д. Психология управления общением личности: автореф.
... док. псих. н.: 19.00.07.- М, 1992.



FAVQULODDA VAZIYATLARNI BASHORATLASH VA MA'LUMOTLAR BAZASINI TAKOMILLASHTIRISH

Jahongir Sherali o'g'li Abduraxmonov

FVV Akademiyasi huzuridagi Fuqaro muhofazasi instituti magistranti
jahongirabduraxmonov13@mail.ru

Saidxo'jayeva Nafisa Saidolimovna

“TIQXMMI” MTU, “Hayot faoliyati xavfsizligi” kafedrasida dotsenti
nafisa_said@mail.ru

ANNOTATSIYA

Yildan yilga favqulodda vaziyatlar soni ortib bormoqda. Tabiiy, texnogen va ekologik tUSDagi favqulodda vaziyat natijasida yurtimizda yiliga ikki mingdan ziyod inson xalok bo'ladi, o'n mingga yaqini turli darajada jarohat oladi va bu ko'rsatkich ortib bormoqda. Bu esa favqulodda vaziyatlarni oldini olish va bartaraf etish lozimligini ko'rsatadi. Quyidagi maqolada esa favqulodda vaziyatlarni bashoratlash va ma'lumotlar bazasini takomillashtirishga bag'ishlanadi.

Kalit so'zlar: favqulodda vaziyat, favqulodda vaziyatlarni bashoratlash, favqulodda vaziyatlarning ma'lumotlar bazasi.

ABSTRACT

Year after year, the number of emergency situations is growing. As a result of the natural, technological and environmental emergency situation, more than two thousand people will be saved in our country, about ten thousand people will travel to different levels and this figure is increasing. This indicates the need to prevent and eliminate emergencies. The following article will be devoted to the improvement of emergency forecasting and data base.

Keywords: emergency, forecasting emergency situations, database of emergency situations.

KIRISH

Ilmiy-texnika taraqqiyot etib, murakkab va mukammal texnologik jarayonlar nechog'li jadal suratlar bilan rivojlanmasin hamon “Koinot-Yer-Inson - Jamiyat” o'rtasidagi uzviy bog'liqliklarning ba'zi tugunlari xali xamon o'z yechimini topolmay qolmoqda. Mana shunday muammolardan biri favqulodda ro'y beruvchi xavflardir. Keyingi vaqtlarda

sayyoramizning turli burchaklarida sodir bo'layotgan voqealarni umumlashtirib tahlil qilsak, tabiiy, texnogen va ekologik tUSDagi favqulodda vaziyatlar yildan-yilga ortib borib, keng maydonlarni qamrab olayotganligiga yana bir bor amin bo'lamiz [4].

ADABIYOTLAR TAHLILI VA METODOLOGIYA

Birlashgan Millatlar Tashkilotining Tabiiy ofatlar xavfini kamaytirish bo'yicha byurosi (UNDRR) tomonidan may oyida Favqulodda vaziyatlar xavfini kamaytirish bo'yicha global platforma oldidan e'lon qilingan Global baholash hisoboti (GAR2022) shuni ko'rsatadiki, har yili 350 dan 500 gacha o'rta va yirik miqyosdagi ofatlar sodir bo'lgan. So'nggi yigirma yilda tabiiy ofatlar soni 2030 yilga kelib yiliga 560 ta yoki kuniga 1,5 ta falokatga yetishi kutilmoqda. Bundan ko'rinib turibdiki favqulodda vaziyatlar soni va ko'lamini ortib bormoqda. Bu muammolarni oldini olish va bartaraf etishning samarali yo'llaridan biri bu favqulodda vaziyatlarni bashoratlash va ma'lumotlar bazasini takomillashtirish va undan samarali foydalanishni yo'lga qo'yishdir [6].

Favqulodda vaziyatlarni bashoratlash. Favqulodda vaziyatlarning bashorati odatda uning paydo bo'lishi va yuzaga kelishi mumkin bo'lgan oqibatlarini aniqlashga qaratilgan. Favqulodda vaziyatlarni bashorat qilish uchun hududiy taqsimot qonunlari hamda jonli va jonsiz tabiatda yuzaga keladigan turli jarayonlar va hodisalar vaqtida namoyon bo'ladi.

bashorat — favqulodda vaziyatlarga olib keladigan xavfli tabiiy-texnogen jarayonlar va hodisalarning yuzaga kelishi va rivojlanishi ehtimolini aks ettiruvchi ma'lumot.

Bashorat-kelajakda obyektning yuzaga kelishi mumkin bo'lgan sharoitlari va (yoki) ularga erishishning boshqa usullari va muddatlari to'g'risida ilmiy asoslangan qaror. Mamlakatimiz hududida favqulodda vaziyatlar xavfi (favqulodda vaziyatlar) bashorati asosan Favqulodda vaziyatlar vazirligi tomonidan va boshqa federal etuvchi organlar bilan ilmiy asosda hamkorlikda amalga oshiriladi.

Ma'lumotlarga ko'ra, favqulodda vaziyatlarni prognozlash favqulodda vaziyatlarning yuzaga kelishi ehtimolini, uning kelib chiqish sabablarini, o'tmishda va hozirgi manbalarini tahlil qilish asosida yuzaga kelishi va rivojlanishi ehtimolini oldindan aks ettiradi. Favqulodda vaziyatlarni bashorat qilishning asosiy maqsadi-qaror qabul qilish uchun dastlabki ma'lumotlarni tayyorlash, ushbu hududda yuzaga kelishi mumkin bo'lgan barcha favqulodda vaziyatlarni aniqlash, ularning yuzaga kelish ehtimoli va favqulodda vaziyatlarning yuzaga kelishi ehtimoli va ularning oqibatlarini baholashdir [2].

Bashoratni oldindan belgilash davrida quyidagi bashorat turlari farqlanadi:

- operativ yoki joriy; odatda tadqiqot obyektida sezilarli miqdoriy yoki sifatli o'zgarishlar kutilmaydigan vaqt uchun hisoblanadi.

- qisqa muddatli (1 oydan 1 yilgacha); odatda miqdoriy o'zgarishlar.

- o'rta muddatli (1 yildan 5 yilgacha); oraliq oraliqni egallaydi qisqa muddatli bashoratlar va uzoq muddatli bashoratlar o'rtasidagi vaziyat;

- uzoq muddatli (5 yildan 15 yilgacha); nafaqat miqdoriy, balki op sifatidagi o'zgarishlar bilan ham ajralib turadi;

- uzoq muddatli (15 yildan ortiq); odatda bashoratlash obyekti o'zgarishining istiqbolini hisobga olib, sezilarli sifatli o'zgarishlar kutilmoqda. Favqulodda vaziyatlarning bashorati zamonaviy jamiyatning boshqa sohalarida bashoratlash bilan chambarchas bog'liq.

Bashoratlashning to'rtta sohasi mavjud: strategik, operativ-taktik, iqtisodiy, texnik.

FVV tashkiliy-texnik tizimlarining boshqaruv faoliyatiga bashoratlashni har tomonlama va jadal joriy etishning asosiy omili boshqaruv obyektlarining murakkabligi va boshqaruv tizimining o'zi uzluksiz o'sishdan iborat. Bunday holatda bashoratlash boshqaruv tizimini istalgan harakatlar uchun "qayta qurish" yoki proaktiv boshqaruv harakatlarini qabul qilish va amalga oshirishga qaratilgan. Bashoratlashning turli xil turlari qo'llaniladi, ularning har biri bashoratlashning muayyan usuli bilan tavsiflanadi. Odatda, 5-15 yil oldin uzoq muddatli bashoratlash (yangi tizimni ishlab chiqish) bilan asosan ekstrapolyatsiya va modellashtirish qo'llaniladi, uzoq muddatli (15 yildan ortiq) ko'pincha mutaxassislarni so'roq qilish usuli qo'llaniladi. Hozirgi vaqtda yuzdan ortiq xususiy bashoratlash usullari ishlab chiqilgan. Ushbu turli usullar amaliyotda yuzaga keladigan muayyan muammolarni hal qilishda ulardan foydalanishni oqlashni murakkablashtiradi. Natijada, hozirgi haqiqatlarda bashoratlash usullarini tasniflash, baholash va tanlash muammosi juda dolzarb bo'lib qolmoqda. Ushbu vaziyatga asoslanib, bir nechta yondashuvlar qo'llaniladi va shuning uchun tasniflashning turli belgilari hisobga olingan bashoratlash usullarini tasniflash uchun bir nechta variant mavjud [1].

Agar ushbu usullarni tahlil qilishda asosiy xususiyat sifatida bashoratlar qurilishida ishlatiladigan axborot manbaining xususiyatini tanlasangiz, bashoratlashning barcha usullari ikkita katta sinfga bo'linadi:

Faktografik va evristik usullar.

Birinchi sinf usullari to'g'ridan-to'g'ri aniq materiallarga, asosan, aniq miqdoriy ma'lumotlarga asoslangan. Bashoratlashning asosiy faktografik usullari: statistic bashoratlash

usuli (bashoratlash obykti xarakteristikalarining dinamik qatorlarini va ularning statistic aloqalarini qurish va tahlil qilishga asoslangan).

Bashoratli ekstrapolyatsiya (taxminan funktsiyani tanlash bashoratlash obyekt rivojlanishining shartlari va cheklovlarini hisobga olgan holda amalga oshiriladigan matematik ekstrapolyatsiyaga asoslangan). Bashoratli interpolatsiya (interpolatsiya funktsiyasini tanlash rivojlanishining shartlari va cheklovlarini hisobga olgan holda amalga oshiriladigan matematik interpolatsiyaga asoslangan). Moslashuvchan tuzilishga ega bo'lgan funktsiyani bashoratlash (ekstrapolyatsiya funktsiyasidan foydalanishga asoslangan, uning ko'rinishi va parametrlari dastlabki dinamik ketma-ketlikni retrospektiv tahlil qilish jarayonida muayyan bir qator mumkin bo'lgan funktsiyalardan tanlanadi).

Ekspontentsial yumshatilish usuli (uning koeffitsientlarining ekspontentsial pasayishi yordamida ekstrapolyatsiya funktsiyasidan foydalanishga asoslangan).

Harmonik tarozilar usuli (bu chiziqning nuqtalarini Harmonik tarozilar yordamida tortish bilan chiziqlar segmentlari tomonidan taxmin qilingan harakatlanuvchi trendning ekstrapolyatsiyasiga asoslangan).

Regression bashoratlash usuli (argumentlar o'zgaruvchilari va bashoratli o'zgaruvchining funktsiyasi o'rtasidagi barqaror statistic aloqalarni tahlil qilish va qo'llash asosida).

Autoregression bashoratlash usuli (ular orasidagi sobit vaqt oralig'I bilan dinamik ketma-ket qadriyatlarining korrelyatsiyasini tahlil qilish va qo'llash bo'yicha qurilgan stasionar tasodifiy jarayonlarni bashorat qilish usuli).

Faktor bashoratlash usuli (factor statistic tahlil apparati yoki uning turlaridan foydalangan holda dinamikada op haqida ko'p o'lchovli ma'lumotlarni qayta ishlashga asoslangan).

Argumentlarni guruh hisobini yuritish usuli (dastlabki dinamik ketma-ketlikning bashoratlash funktsiyasining turi va ko'rsatkichlarini optimallashtirish bilan bir-biriga yaqinlashtirishga asoslangan).

Markov zanjirlari usuli (bahoratlash obyektining bir davlatdan ikkinchisiga o'tish ehtimolini tahlil qilish va ulardan foydalanishga asoslangan).

Tarixiy o'xshashlik usuli (bashoratlash obyektining tabiatdagi bir xil obyekt bilan o'xshashligini aniqlash va ulardan foydalanishga asoslangan).

Matematik o'xshashlik usuli (turli xil rivojlanish jarayonlarining matematik tavsiflari o'xshashligiga asoslanadi, keyinchalik ulardan birining matematik tavsifini boshqasining bashoratlarini tayyorlash uchun ishlatish).

Ilg'or axborot bo'yicha bashoratlash usuli (ilmiy-texnik axborotning ijtimoiy amaliyotda ilmiy-texnik yutuqlarning amalga oshirilishidan oldin foydalanishga asoslangan).

Patent bashoratlash usuli (ixtirolar va kashfiyotlarni baholashga va ularning dinamikasini o'rganishga asoslangan) [7].

Ma'lumotlarni saqlash, qayta ishlash va boshqarish.

Ma'lumot – bu biz uchun muhim sanalgan axborotni yaratish uchun zarur bo'ladigan va turli xil tizimga kiritiladigan belgilardir.

Ma'lumotlar bazasi-maxsus obyekt to'g'risida integratsiyalashgan axborotlar to'plami tushuniladi. Geografik axborotlar bazasi esa oddiy bo'lib, u aniq maydon va obyektga tegishli geografik axborotlardan tashkil topgan bo'ladi. Ma'lumotlar bazalari (ma'lumotlar bazalari) foydalanish uchun qulay bo'lgan tartibli ma'lumotlarni o'z ichiga oladi. Ular turli xil turlarga bo'linadi - to'g'ri tanlash uchun, u yerda qanday ma'lumotlarni saqlash kerakligini va ular bilan ishlash uchun eng qulay bo'lgan printsiplarni hisobga olish muhimdir. Umuman olganda, ba'zi ma'lumotlar bazalari boshqalardan ko'ra yaxshiroq deb aytish mumkin emas-ularning har biri muayyan vazifalarni hal qilish uchun javob beradi. Ochiq kodli ma'lumotlar bazalari mavjud, ular miqyosi va boshqa afzalliklarga ega. Bunday ma'lumotlar bazalarini tanlash yaxshidir. Hamma narsa siz bajaradigan vazifalarga bog'liq. Sizning ma'lumotlar bazangiz qanday xususiyatlarga ega bo'lishi kerakligini aniqlash kerak. Quyidagi omillardan boshlash kerak:

- ma'lumotlar bazasiga analitik kirish mavjudligi;
- saqlamoqchi bo'lgan jadvallar yoki yozuvlar soni;
- ustunlardan foydalanish zarurati;
- ustunlar yoki satrlar bo'yicha filtrlangan jadvallarga kirish imkoniyati mavjud;
- onlayn yozish yoki o'qish kerak[3].

Relational ma'lumotlar bazalari. Misollar-MySQL, Oracle DB, PostgreSQL. Bu ma'lumotlar jadvallar shaklida saqlanadigan ma'lumotlar bazasining eng mashhur turi. Satrlarda obyektning har bir xususiyatining tavsifi va satrdan ma'lum xususiyatlarni olish uchun ustunlar kerak. Jadvallar o'zaro bog'liq bo'lishi mumkin.

Relational model oddiy, ammo turli xil vazifalarni bajarishga imkon beradi. Ma'lumotlar elementlarini bir-biri bilan bog'lash va ularni xavfsiz va ishonchli boshqarish zarur bo'lsa, uni ishlatish qulay. Ma'lumotlar bazasi ma'lumotlar bazasining turli nusxalarida bir vaqtning o'zida ma'lumotlarning yaxlitligini ta'minlaydi.

Relational ma'lumotlar bazalari SQL-ni qo'llab-quvvatlaydi, shuningdek, kerakli ma'lumotlarni tezroq topishga

imkon beruvchi indekslash. Bunday bazalarning maxsus afzalligi-ma'lumotlarning normallashtirishi: ular turli jadvalga bo'linadi, shuning uchun takroriy yoki bo'sh hujayralar chiqarib tashlanadi. Ma'lumotlar bazasi operatsiyalari ishonchli ishlashni kafolatlaydigan kislotali xususiyatlar to'plamiga mos keladi. Ma'lumotlar bazasining minuslaridan ma'lumotlarga nisbatan past kirish tezligi, tuzilmasiz ma'lumotlarning yomon qo'llab-quvvatlanishi, miqyosi murakkabligi va ma'lumotlar strukturasi tushunish qiyin bo'lgan ko'plab jadvallarni shakllantirish mumkin.

Doimiy ma'lumotlar bazalari. Misollar-Redis, Apache Ignite, Tarantool. Ma'lumotlar ramda saqlanadi. Ma'lumotlar tezda qayta ishlanadi, shuning uchun doimiy ma'lumotlar bazalari eng qisqa javob vaqtini ta'minlash uchun mashhur. Ular telekommunikatsiya uskunalari boshqarish, onlayn rejimda savdo qilish yoki Real vaqtda xizmat ko'rsatishga yordam beradi. In-memory ma'lumotlar bazalari tez yozish va tez o'qishni qo'llab-quvvatlaydi. Ular asosan kalit qiymat yozuvlari bilan ishlaydi, lekin ular ustunlar bilan ham ishlashi mumkin.

Kutilmagan qayta ishga tushirilganda ma'lumotlarni yo'qotmaslik uchun, uchuvchan bo'lmagan qurilmada dastlabki jurnalistika bilan rekord o'rnatishingiz kerak. Bu in-memory bazasining kamchiliklariga bog'liq bo'lishi mumkin-uzluksiz ovqatlanishni ta'minlash uchun qimmatbaho infratuzilma echimlariga investitsiya qilish kerak. Bundan tashqari, doimiy ravishda ma'lumotni qattiq axborot vositalariga nusxalashingiz kerak. Ma'lumotlar bazasining yana bir kamchiligi — bu qimmatbaho o'lchovdir.

Qidiruv bazalari. Misol-Elastik. Ushbu turdagi ma'lumotlar bazasi filtr orqali ma'lumot olish uchun kerak. Siz kiritgan har qanday qiymat, shu jumladan alohida so'zlar uchun qo'ng'iroq qilishingiz mumkin. To'liq matnli qidiruvni ishlatishingiz mumkin. Qidiruv bazalari yaxshi miqyosda va jurnallarni saqlash uchun qulay, ommaviy matn qiymatlari.

Narxlarni optimallashtirishni kuzatish, chiptalarni bron qilish dasturida xatolarni aniqlash va boshqa ko'plab vazifalarni hal qilish uchun qidiruv bazalaridan foydalanish mumkin. Ma'lumotlar bazasida milliardlab hujjatlar saqlanishi mumkin. Qidiruv tez amalga oshiriladi. Tizimning kamchiliklari-yomon analitik qo'llab-quvvatlash va ma'lumotlar bazasidan foydalanish imkoniyati cheklangan (faqat ommaviy qo'shimchalar uchun ishlatilishi mumkin).

Keng ustunli ma'lumotlar bazalari. Misollar-Cassandra, Google BigTable, HBase. Keng ustunli ma'lumotlar bazalari katta hajmdagi ma'lumotlarni an'anaviy relatsionlarga qaraganda tezroq talab qilishi mumkin. Ma'lumotlar qattiq disk yoki qattiq diskdagi "kalit-qiymat" yozuvlari shaklida

saqlanadi. Keng ustunli ma'lumotlar bazalari tezkor va tezkor kalit o'qish imkonini beradi.

Ma'lumotlar bazalari yaxshi miqyosda va do'kon kataloglarini tashkil qilish uchun mos, firibgarlikni aniqlash mexanizmlari. Ular tarqatilgan tizimdagi ko'plab umumiy serverlarda katta hajmdagi ma'lumotlarni boshqarish uchun qulay. Ma'lumotlar bazasining kamchiliklari "kalit-qiymat" formatida ishlaydi va analitik yordamga ega emas.

Ustunli ma'lumotlar bazalari. Misollar-Clickhouse, Vertica. Ushbu turdagi ma'lumotlar bazasida ma'lumotlar satrlarda emas, balki ustunlarda saqlanadi. Kontentga kirish kalitlarsiz amalga oshiriladi. Ustunli ma'lumotlar bazalarini ishlatganda, ustunlar orqali tez o'qish uchun ma'lumotni tayyorlash uchun ommaviy qo'shimchadan foydalaning. Ustunli ma'lumotlar bazasida analitik qo'llab-quvvatlash va qulay Zoom imkoniyati mavjud.

Bunday ma'lumotlar bazalari ma'lum ustunlar haqida ma'lumot so'rash kerak bo'lgan joylarda — chakana savdo va moliyaviy bitimlar tizimlarida qo'llaniladi. Ma'lumotlar bazasining asosiy kamchiliklari faqat bitta: u faqat ommaviy qo'shimchalar uchun javob beradi.

Hujjatlashtirilgan ma'lumotlar bazalari. Misollar-CouchDB, Couchbase, MongoDB. Agar ma'lumotlar bazasini olish uchun ma'lumotlar bazalarida jadvallarni birlashtirish kerak bo'lsa, unda bu ma'lumotlar bazalarida katta hajmdagi ma'lumotlar yaxshi saqlanadi. Ular JSONNI qo'llab-quvvatlaydi. Har qanday kalit uchun murakkab qiymat yaratishingiz va darhol barcha ma'lumotlar tuzilishini bitta yozuvga kiritishingiz mumkin. So'rov bo'yicha namunalar ko'plab hujjatlarning qismlarini Ramga to'liq yuklamasdan o'z ichiga olishi mumkin.

Hujjatlashtirilgan bazalarda sxemaga hech qanday aloqasi yo'q. Ular OLTP uchun mos va murakkab turlarni qo'llab-quvvatlaydi. Bunday ma'lumotlar bazalari kontentni boshqarish tizimlarida, hujjatlarni qidirish, nashriyotda foydalanishni afzal ko'radi.

Hisoblash ma'lumotlar bazalari. Misollar-OrientDB, Neo4j. Ma'lumotlar grafikalar, ya'ni tugunlar va ulanishlar bo'lgan modellar sifatida saqlanadi. Ular juda moslashuvchan, mantiqiy tuzilishga ega. Nodlar ma'lumotlarning mohiyatini saqlashga xizmat qiladi va qovurg'alar nazorat qilinishi mumkin bo'lgan shaxslar o'rtasidagi munosabatlarni saqlab qolish uchun xizmat qiladi.

Grafika ma'lumotlar bazalari bioinformatika muammolarini hal qilish, shuningdek, ijtimoiy tarmoqlarni modellashtirish uchun odamlar haqida bir-biriga bog'liq ma'lumotlarni saqlash uchun ishlatiladi. Ushbu turdagi ma'lumotlar bazalari miqyosga mos kelmaydi va

ularning ikkinchi kamchiliklari SQLdan farq qiluvchi maxsus SPARQL so'rovlar tilidan foydalanish zaruriyati hisoblanadi[5].

NATIJALAR

Favqulodda vaziyatlarni bashoratlash va ma'lumotlar bazasini takomillashtirish muhim va dolzarb hisoblanadi. Favqulodda vaziyatlarni bashoratlashni tahlil qilib faktografik va evristik usullari to'plamlarini o'rganib chiqdik. **Faktografik** usullari: to'g'ridan-to'g'ri aniq materiallarga, asosan, aniq miqdoriy ma'lumotlarga asoslangan. Statistik bashoratlash usuli (bashoratlash obyekti xarakteristikalarining dinamik qatorlarini va ularning statistik aloqalarini qurish va tahlil qilishga asoslangan). Bu usullarni o'rganib chiqib favqulodda vaziyatlarni bashoratlash uchun eng samarali usuli faktografik ekanligi aniqlandi.

Ma'lumotlar bazasini takomillashtirish uchun bugungi kunda eng samarali ma'lumotlar bazalari o'rganildi. Bulardan **hujjatlashtirilgan ma'lumotlar bazalari** favqulodda vaziyatlar ma'lumotlar bazasi uchun eng samaralirog'i ekanligi aniqlandi.

XULOSA

Xulosa qilib aytadigan bo'lsak, Favqulodda vaziyatlarning oldini olish, ularning oqibatlarini kamaytirish, aholining tinch va xavfsiz hayot kechirishini ta'minlash, mamlakatni rivojlantirishning strategik maqsadlariga erishishda muhim ahamiyat kasb etadi. Favqulodda vaziyatlarni bashoratlash va ma'lumotlar bazasini takomillashtirish bir muncha murakkab jarayon hisoblanadi. Favqulodda vaziyatlarni bashoratlash monitoring ma'lumotlariga tayangan holda amalga oshiriladi. Bunda ma'lumot qanchalik to'g'ri va aniq bo'lsa bashorat ham shunchalik aniq bo'ladi. Ma'lumotlar kuzatuv natijasida olinadi, bular rasm, video, statistika, matn va boshqa ko'rinishlarda bo'lishi mumkin. Bu ma'lumotlarni to'plashning bir muncha qiyinchiliklari mavjud bular doimiy kuzatuvni talab qiladi, zamonaviy texnika texnologiyalardan foydalanish samaraliroq, kuzatuv obyektlarining katta va ko'pligi, foydalanilayotgan texnikalarning qimmatligi. Lekin bu ishlar ko'p kuch va ko'p xarajat talab qilsada favqulodda vaziyatni oldini olish yaxshiroq va foydalidir.

REFERENCES

1. I.Nigmatov, M.Tojiyev. Favqulodda vaziyatlar va fuqaro muhofazasi. Darslik –T 2011.
2. В. А. Немтинов. Ю. В. Немтинова. Ж. Е. Зимнухова “Прогнозирование чрезвычайных ситуаций” Москва 2014 г.

3. Sh.Nazarov, A.Ne'matov, R. Qobulov, N. Mardonova, "Ma'lumotlar bazasi" Toshkent-2007 C200, B 34-71.
4. J.Abdurahmonov, N.Saidho'jayeva, S.Holiqov. Favqulodda vaziyatlarda xarakat qilish va ularning oldini olish chora tadbirlarini o'qitishning dolzarbligi. "Mehnat va kasb ta'limi bakavriat yo'nalishlarida texnik fanlarni o'qitishning dolzarb muammolari" Respublika ilmiy-texnik anjuman materiallari. 23-24 aprel 2019 y. 150 bet.
5. А. М. Яхёхўжаева, Н. С.Саидхўжаева. Замонавий шароитларда фавқулodда вазиятларда бошқариш ва режалаштириш тамойиллари ва усуллари. Academic Research in Educational Sciences Volume 3 | Issue 2 | 2022 ISSN: 2181-1385
6. A.Qosimov, J.Abduraxmonov. Favqulodda vaziyatlarni prognozlashning hayot faoliyati xavfsizligida tutgan o'rni. "Hayot faoliyati xavfsizligini ta'minlashning dolzarb muammolari va sohada innovation texnologiyalarning o'rni" mavzusidagi Respublika ilmiy-amaliy seminar materiallar toplami. 2021 yil
7. www.fvv.uz
8. www.ziyonet.uz
9. <https://www.undrr.org/gar2022-our-world-risk>

CHARACTERISTICS OF UTERINE INVOLUTION AFTER DELIVERY IN NURSING MOTHERS ACCORDING TO ULTRASOUND EXAMINATION DATA

Nargiza Gofurovna Rahmonkulova

Assistant of the Department of Physiology, Bukhara State Medical Institute

Shokhrukh Shavkatovich Mukhitdinov

Assistant of the Department of Physiology, Bukhara State Medical Institute

ABSTRACT

Ultrasound parameters of uterine involution after vaginal delivery and caesarean section in 44 lactating women and Doppler data of uterine vessels in 37 puerperas are presented.

АННОТАЦИЯ

Представлены УЗИ параметры инволюции матки после вагинальных родов и кесарева сечения у 44 кормящих женщин и данные доплерометрии сосудов матки у 37 родильниц.

ANNOTATSIYA

Ultratovush tekshirishlar orqali 44 emizikli ayollarda fiziologik tug'ruq va kesar kesishdan keyin bachadon involyutsiyasining ultratovush ko'rsatkichlari va 37 tug'ruq davridagi bachadon tomirlarining Doppler ma'lumotlari keltirilgan.

INTRODUCTION

Lactation and breastfeeding, being a new stage after the end of pregnancy, are a unique state of the female body [3]. to the mother's breast, the joint stay of mother and child in the same room, feeding at the request of the child, etc., in general, have a positive effect on the maternal body, favorably affect uterine contraction, reducing the likelihood of postpartum hemorrhage and accelerate uterine involution. In connection with the above, it became necessary to re-determine the ultrasonic parameters of uterine involution in the postpartum period in women who gave birth naturally, vaginally, and abdominally.

In connection with the above, we have delivered. In nulliparous women who underwent caesarean section, the parameters of the height and width of the uterus significantly

exceeded those in women who gave birth through the vaginal birth canal, on the 2nd day - by 8.7% and 12.1% [8].

Purpose: to study the ultrasound characteristics of uterine involution in nursing mothers who underwent normal labor and caesarean section.

MATERIAL AND RESEARCH METHODS

44 women aged 19 to 36 years were examined in the first 6-7 days after childbirth. The first group consisted of 26 women after physiological childbirth and the second group of 18 women delivered by caesarean section. The selection criterion for the groups was the weight of the newborn in the range of 2700-3700 grams, the absence of multiple pregnancies, polyhydramnios, uterine fibroids, developmental anomalies, i.e. factors of overstretching of the uterus, contributing to the subinvolution of the uterus. The first group included relatively healthy women who had no complications in childbirth: weakness of labor, preeclampsia, bleeding during and / or after childbirth, any intrauterine interventions and benefits. In accordance with the principles of safe motherhood, all women in labor underwent active management of 3 stages of labor with the introduction of 10 units of oxytocin intramuscularly and the principles of breastfeeding: early attachment of the child to the breast, feeding at the request of the child, etc. In the women of the second group, indications for operative delivery were: a scar on the uterus after caesarean section in 10, of which 2 had prenatal rupture of water; clinically narrow pelvis - in 6 and anomalies of labor activity - in 2. Cesarean section in all operated women was performed according to the MisgavLadach method. Newborns were applied to the breast after the end of the operation and the effect of anesthesia, after the transfer of the patient to the intensive care unit, in fact, 2-2.5 hours after the birth of the child. Intraoperatively, all women were administered uterotonics: methylergometrine 1 ml intravenously and oxytocin 10 units intravenously. The first three days continued the introduction of oxytocin 0.5 ml intramuscularly 2 times a day. The mother and child were kept together. Ultrasound was performed in dynamics on days 2-3, 4-5 and 6-7 of the postpartum/postoperative period on an SSD - 280 "Aloka" device (Japan), equipped with a high-frequency sensor (5 MHz) (ultrasound doctor - Nikolaeva E.A.). Doppler study of uterine vessels was carried out in 18 puerperas after physiological childbirth and 19 women after caesarean section. There were 10 and 8 primiparous, 8 and 11 multiparous, respectively. The average body weight of newborns in both groups was the same and amounted to 3240g and 3251g, except for 2 cases of twins and 2 large fetuses, where the average total body weight was 4657g. The systole-diastolic

ratio (S/D) and resistance index (IR) were determined in the right and left uterine arteries [1,2]. The data obtained were processed by the generally accepted method of variation statistics. Results and their discussion. Ultrasound parameters of uterine involution after normal delivery and caesarean section in lactating women were analyzed taking into account parity and are presented in Table 3.1.

Table 3.1.

Ultrasound parameters of uterine involution after normal delivery and caesarean section in nursing mothers

The nature of delivery	Primiparous						
	Uterus dimensions, mm						
	2 day		4 day		6-7 day		
	Height	Width	Height	Width	Height	Width	
Normal delivery n = 7	137,9±1,5	124,3± 2,3	119,0± 3,0	107,9 ±2,6	101,4± 1,4	91,4± 1,4	
Cesarean section n = 7	149,7±1,6	139,0±1,6	141,0±0,7	129,1±1,6	115,6±1,1	99,7±0,3	
P	<0,001	<0,001	<0,001	<0,001	<0,001	<0,001	
	Multiparous						
	Normal delivery n=19	142,6±0,9*	127,6±1,4	121,6±1,0	110,3±1,2	102,3±0,9	92,1±0,8
	Cesarean section n = 11	153,6±1,0*	141,3±0,6	141,2±0,6	130,4±0,7	116,9±1,7	100,3±0,9
	P	<0,001	<0,001	<0,001	<0,001	<0,001	<0,001

Note: * - $P < 0.05$, the difference is significant in relation to similar data of primiparous

As follows from the data in the table, in nulliparous women who underwent caesarean section, the parameters of the height and width of the uterus significantly exceeded those of women who gave birth through the natural birth canal, on day 2 - by 8.7% and 12.1% ($P < 0.001$), on day 4 - by 18.5% and 19.5% ($P < 0.001$), and on days 6-7 - by 13.9% and 9.1% ($P < 0.001$). The greatest delay in uterine involution was observed in operated women on the 4th day. After normal repeated births, most indicators of the size of the uterus differed from those of primiparous women by 1-2.5% ($P > 0.05$), only on the 2nd day of the postpartum period, the height of the uterus exceeded that by 3.6% ($P < 0, 05$).

In multiparous women after caesarean section, these parameters of the uterus significantly differed from the size of the uterus after normal repeated births and exceeded their values on day 2 by 7.8% and 11.0%, on day 4 - by 16.5% and 18.2% and on days 6-7 - by 14.7% and 8.9%. The greatest delay in uterine involution after caesarean section was also noted on the 4th day. The data on the parameters of the uterus in multiparous women after caesarean section did not significantly differ from the size of the uterus during the first birth that ended in caesarean section, the difference was 0.8-1.5% ($P >$

0.05), only on the 2nd day of the postoperative period, the height of the uterus exceeded that by 2.6% ($P < 0.05$). Dimitrov A. et al. [4] found that the degree of uterine involution after caesarean section is slower and more unstable, which is more pronounced during repeated operations. Thus, the results of the ultrasonic testing uterine involutions in nursing mothers indicate that it is necessary to take into account the parity of the transferred births and the method of delivery in the first two days. After a caesarean section, despite the prophylactic administration of uterotonics, there is a significant delay in uterine involution in the first 7 days by 9-19%, most pronounced on day 4, compared with women after normal delivery. According to the literature, in addition, the term of delivery and the weight of the fetus are important, so A. Dimitrov et al. The obtained parameters of ultrasound scanning can serve as standards for monitoring uterine contractions in lactating women after normal delivery and after caesarean section.

Analysis of the obtained data during Doppler studies showed that after normal birth in primiparous and multiparas, the systolic-diastolic ratio (S/D) was the same in the right and left uterine arteries, amounting to 2.5 ± 0.1 and 2.6 ± 0.1 , and the index resistance (IR) also did not differ and amounted to 0.59 ± 0.015 on the right and 0.57 ± 0.015 on the left. After caesarean section, a significant difference in S/D was observed in primiparas: for example, on the right S/D was 3.00 ± 0.33 , and on the left - 2.0 ± 1.3 ($P < 0.05$), as well as RI on the right- 0.62 ± 0.01 , and on the left - 0.51 ± 0.01 ($P < 0.05$). After caesarean section in multiparous IR on the right and left did not differ, there was a significant difference in S/D data on the right and left. When compared with the data of group 1, a decrease in S/D and IR of the left uterine artery was noted. When the uterus is overstretched (twins, large fetus), a significant increase in C/D and IR on the left is recorded, which indicates a violation of blood flow in the uterine artery. Thus, based on the results obtained, it can be concluded that in lactating mothers, the data of dopplerometry of the uterine vessels on the 3rd day after physiological delivery can serve as control markers.

In postpartum women after caesarean section on the 3rd day, there is a violation of blood flow in the uterine arteries, especially with an overstretched uterus, which must be taken into account when determining the term for discharge of the patient from the hospital. A retrospective analysis of 70 lactating women was carried out according to a specially compiled questionnaire in the obstetric complex of the Bukhara region of the Karakul region in women with obesity and dyslipidemia, this condition affects the involution of the uterus [6-8]. It was noted that lipid metabolism disorders are significantly higher in patients with GA [7].

REFERENCES

1. Воскресенский С. Л. Допплерометрическое исследование маточного кровотока при срочных родах. // Здоровоохран. Беларуси.- 1994.-N1.-С. 13-15.
2. Хитров М. В., Охалкин М. Б., Карпов А. Ю., Коньков С. Н. Допплерометрия в акушерстве : Критический взгляд. // Ультразвуковая диагностика в акушерстве, гинекологии и педиатрии.-2000.-8.-N1.-С.49-53.
3. Чувакова Т.К. Роль грудного вскармливания в обеспечении здоровья младенцев//Вест. Врача общей практики.-Самарканд.-2003.-№3(27).- Спец. Вып., часть 3.- С 352-357.
4. Dimitrov A, Nikolov A, Nashar S, Mikhova M, Pavlova E, Kristeva K. Puerperal uterine involution according to the method of delivery// AkushGinekol (Sofia). 2007;46(9):14-8.
5. Ochilova Dilorom Abdugarimovna , Komilova Baxmal Odilovna Sobirov Shohruh Husenovich, Rakhmonkulova Nargiza Gafurovna .Characteristics Of The Manifestation Of Hypertension In Patients With Dyslipidemia
6. Rakhmonqulova Nargiza Gafurovna.Characteristic of reproductive function restoration nursing mothers. 3 rd International Multidisciplinary Scientific Conference on Ingenious Global Thoughts
7. D. A. Ochilova , N. G. Rakhmonkulova, Sh. H. Sobirov. Features of the Course of Hypertension Disease in People with Dyslipidemia. American Journal of Medicine and Medical Sciences 2020, 10(2): 77-80
8. Rakhmonqulova Nargiza Gofurovna .Ultrasound examination of the restoration of reproductive function in women who underwent a cesarean section . Galaxy International Interdisciplinary Research Journal 10 (1),
9. Лактационная аменорея как способ послеродовой контрацепции
Ю.К Джаббарова, Н.Г.Рахманкулова.Биология и интегративная медицина, 54-62.

SPORT MAKTABLARI FAOLIYATI VA SAMARADORLIGINI TAHLILIIY NATIJALARI

Bek Bekov

Jismoniy tarbiya va sport bo'yicha mutaxassislarni qayta tayyorlash va
malakasini oshirish instituti Farg'ona filiali

bekbekov179@gmail.com

Rustamjon Kuzibayev

Jismoniy tarbiya va sport bo'yicha mutaxassislarni qayta tayyorlash va
malakasini oshirish instituti Farg'ona filiali

rustam.kuzibayev.71@mail.ru

ANNOTATSIYA

Ushbu maqolada mualliflar tomonidan sport maktablari faoliyati, ularda olib boriladigan sport turlari, o'quvchi yoshlar qamrovi, shuningdek, shug'ullanuvchilar jins guruhlari va ularni ulushi, seksiyalar bo'yicha o'quv guruhlari, sport turlari bo'yicha shug'ullanuvchilarning toifasiga ko'ra tahliliiy-statistik ma'lumotlar va ular bo'yicha xulosa hamda takliflar bayon etilgan.

Kalit so'zlar: sport, sport maktabi, yoshlar qamrovi, sportga tanlash, sport turlari, shug'ullanuvchilar toifasi.

ABSTRACT

In this article, the authors discuss the activities of sports schools, the types of sports they perform, the coverage of students, as well as the gender groups of participants and their share, study groups by sections, participants in sports. Analytical and statistical data by category and conclusions and recommendations on them.

Keywords: sports, sports school, youth coverage, sports selection, sports, category of participants.

KIRISH

Bugungi kunda mamlakatimizda amalga oshirilayotgan qator islohotlar zamirida xalqning turmush tarzini yaxshilash, aholining barcha qatlamlarida mahnan va jismonan sog'lom muhitni yaratish, salomatlikni mustahkamlash g'oyasi yotibdi. SHu bois ayni paytda jismoniy



tarbiya va sportga e'tibor davlat ahamiyatiga molik muhim ijtimoiy-siyosiy vazifaga aylangan.

O'zbekiston Respublikasi Prezidentining 2021 yil 5 noyabrdagi "Sport tahlimi tizimini tubdan takomillashtirish orqali olimpiya va paralimpiya sport turlari bo'yicha sportchilar zaxirasini shakllantirish sifatini yanada oshirish chora-tadbirlari to'g'risida" PQ-5279-son Qarori hamda bu sohaga tegishli boshqa mehyoriy-huquqiy hujjatlarda belgilangan vazifalarni amalga oshirish ushbu sohada ilmiy tadqiqot ishlarini olib borishni taqozo etadi. Qarorga muvofiq bolalar-o'smirlar sport maktablari va ixtisoslashtirilgan bolalar-o'smirlar sport maktablari faoliyatiga sportga keng jalb qilingan bolalar va o'smirlar, davlat buyurtmasiga asosan tayyorlangan unvonli va razryadli sportchilar, respublika va xalqaro sport musobaqalarida g'olib va sovrindor bo'lgan sportchilar, olimpiya va paralimpiya zaxiralari kollejariga qabul qilingan o'quvchilar soniga qarab baho berish, shuningdek, bolalar-o'smirlar sport maktablari, ixtisoslashtirilgan bolalar-o'smirlar sport maktablari, olimpiya va milliy sport turlariga ixtisoslashtirilgan davlat maktab-internatlari, olimpiya va paralimpiya zaxiralari kollejlari rahbarlarining sport bo'yicha o'rinbosarlari va trenerlari har yarim yilda kamida bir marta umumiy o'rta tahlim maktablariga bevosita tashrif buyurib, iqtidorli yoshlarni tegishli sport-tahlim muassasalariga jalb qilish bo'yicha selektsiya ishlarini amalga oshirish masalalari dolzarb vazifa etib belgilangan.

ADABIYOTLAR TAHLILI VA METODOLOGIYASI

Jismoniy tarbiya va sportda yuqori natijalarga erishda sport menejmenti va sport tahlimi muassasalari infrastrukturasi ham muhim ahamiyat kasb etadi. Jumladan, muassasa rahbar xodimlarining taktik-boshqaruv mahorati, trener-o'qituvchilar kasb malakasi, ularni yuqori sport tayyorgarligi, yoshlarni jismoniy tarbiya va sportga jalb etishda yuksak pedagogik mahorat, sport bilan mutnazam shug'ullanish, aholi orasida sog'lom turmush tarzini keng targ'ib etish, aholining barcha qatlami, ayniqsa yosh avlodni sportga jalb qilish orqali ular salomatligini saqlash, mamlakatning iqtisodiy-ijtimoiy hayotini yanada yuksaltirish hozirgi kunning muhim masalalaridan biri bo'lib qolmoqda.

Tadqiqot materiali sifatida Farg'ona shahar 1-BO'SM faoliyatiga doir xujjatlari va ularning matematik statistik tahliliy ma'lumotlaridan foydalanildi.

MUHOKAMA

Farg'ona shahar 1 - sonli Bolalar va o'smirlar sport maktabida olimpiada sport turlari qatoriga kiritilgan jami 34 ta sport turidan 17tasi bo'yicha faoliyat olib boriladi. Ular quyidagi

jadval asosida keltirilgan: badiiy gimnastika, badminton, basketbol, boks, voleybol, dzyudo, yengil atletika, kamondan otish, karate WKF, stol tennisi, taekvando WTF, trompolin, futbol, chim ustida xokkey, erkin kurash, yunon rum kurashi, qilichbozlik kabi sport turlari olib boriladi.

NATIJALAR

Ushbu BO‘SMda faoliyat olib borayotgan jami 17 ta sport turi bo‘yicha jami Badiiy gimnastikada - 72 nafar, Badmintonda - 28 nafar, Basketbolda – 32 nafar, Boksdan – 54 nafar, Voleybolda – 16 nafar, Dzyudoda – 28 nafar, Yengil atletikada - 42 nafar, Kamondan otishda – 28 nafar, Karate WKFda – 10 nafar, Stol tennisida – 61 nafar, Taekvando WTFda – 96 nafar, Trompolinda – 45 nafar, Futbolda – 123 nafar, CHim ustida xokkeyda – 13 nafar, Erkin kurashda – 108 nafar, Yunon rum kurashida – 78 nafar, Qilichbozlikda – 23 nafar sportchilar shug‘ullanib kelmoqdalar. (1-jadval).

Farg‘ona shahar 1-sonli BO‘SM faoliyat olib boriladigan sport turlari

1-jadval

№	Sport turlari	SHug‘ullanuvchilar soni, shundan:		
		Jami	O‘g‘il	Qiz
1	Badiiy gimnastika	72	-	72
2	Badminton	28	15	13
3	Basketbol	32	16	16
4	Boks	54	50	4
5	Voleybol	16	15	1
6	Dzyudo	28	23	5
7	Engil atletika	42	30	12
8	Kamondan otish	28	11	17
9	Karate WKF	10	10	-
10	Stol tennisi	61	46	15
11	Taekvando WTF	96	79	17
12	Trompolin	45	41	4
13	Futbol	123	123	-
14	CHim ustida xokkey	13	13	-
15	Erkin kurash	108	107	1
16	Yunon rum kurashi	78	78	-
17	Qilichbozlik	23	18	5
	Umumiy jami:	857	675	182

Mazkur BO‘SMda eng ko‘p shug‘ullanib kelayotgan yosh sportchilar jins guruhlari hamda sport turlari bo‘yicha tahlil

qilinganda futbol sport turida 123 nafar o'g'il bolalar, sportning erkin kurash turida shug'ullanuvchilar soni 108 nafarni tashkil etib, undan faqat 1 nafarini qiz bolalar, yunon-rum kurashi bo'yicha faqat 78 nafar o'g'il bolalar, Taekvandoning WTF turi bo'yicha jami 96 nafar sportchilar jalb etilib, undan o'g'il bolalar soni 79 nafarni, qiz bolalar soni esa 17 nafarni, Boks sport turi bo'yicha esa jami 54 nafar sportchilar tayyorlanib, ularda 50 nafari o'g'il bolalar, 4 nafari qiz bolalarni, sportning Badiiy gimnastika turi bo'yicha jami 72 nafar qiz bolalar shug'ullanib kelmoqdalar. Ushbu sport turlari orasida eng kam sportga jalb etilgan o'g'il-qizlar asosan sportning Karatening WKF turi bo'yicha 10 nafar, CHim ustida xokkey turi bo'yicha jami 13 nafar, Voleybol sport turi bo'yicha jami 16 nafar sportchilar jalb etilgan. (1-diagramma).

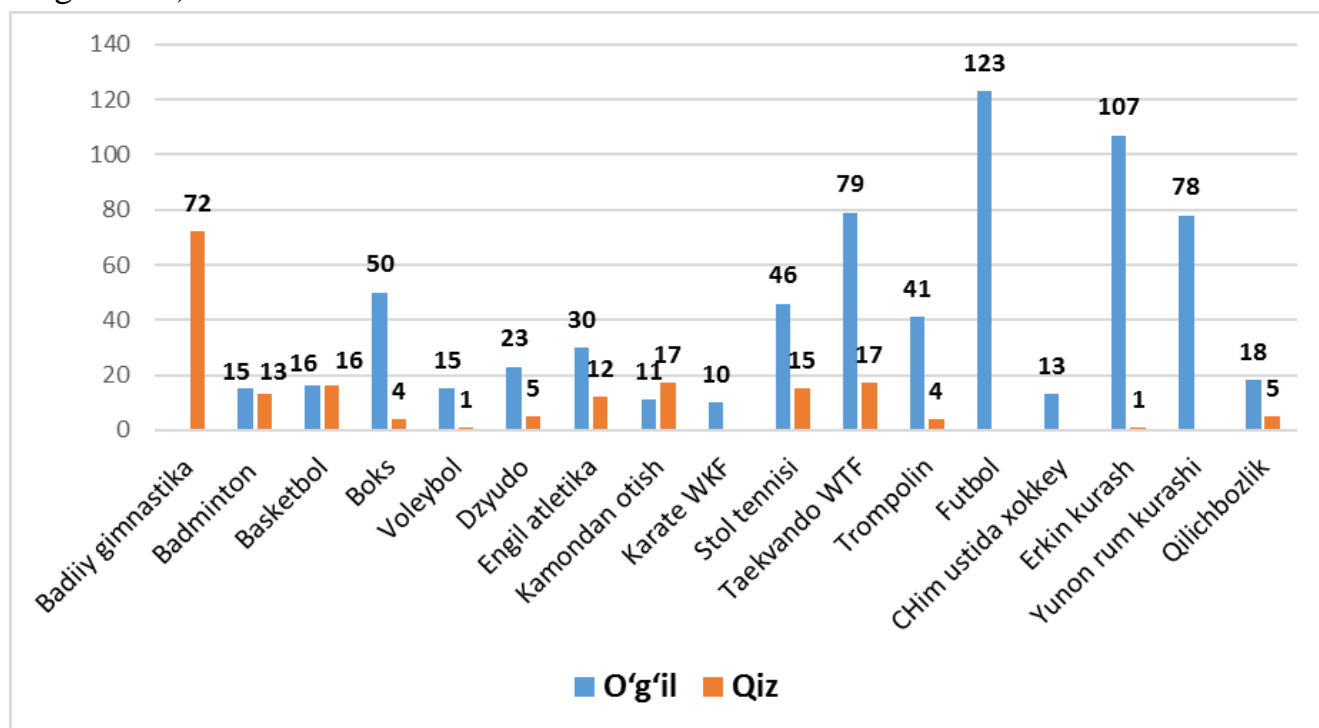

1-rasm. Sport turlari bo'yicha shug'ullanuvchilar soni.

Mazkur BO'SMda eng ko'p shug'ullanib sonidan kelib chiqib sport turlari tahlil etilganda shartli ravishda, dastlabki **I-o'rinni** sportning futbol, erkin kurash, taekvando WTF, yunon rum kurashi, badiiy gimnastika turlari bo'yicha jami shug'ullanayotgan yosh sportchilar soni jami **477 nafarni**, **II-o'rinni** stol tennis, boks, trompolin, yengil atletika, basketbol sport turlari egallab, ularda jami shug'ullannayotgan sportchilar soni 262 nafarni, **III-o'rinda** esa badminton, dzyudo, kamondan otish, qilichbozlik, voleybol, chim ustida xokkey, karate WKF turlari bo'yicha 118 nafarni tashkil etdi. (2-jadval, 2-diagramma).

Sport turlari bo'yicha eng ko'p jalb etilgan shug'ullanuvchilar soni

2-jadval

SHug'ullanuvchilar soniga nisbatan egallagan o'rni	Sort turi	Soni	SHug'ullanuvchilar soniga nisbatan egallagan o'rni jami
I-o'rin	Futbol	123	477
	Erkin kurash	108	
	Taekvando WTF	96	
	Yunon rum kurashi	78	
	Badiiy gimnastika	72	
II-o'rin	Stol tennis	61	262
	Boks	54	
	Trompolin	45	
	Engil atletika	42	
	Basketbol	32	
III-o'rin	Badminton	28	118
	Dzyudo	28	
	Kamondan otish	28	
	Qilichbozlik	23	
	Voleybol	16	
	CHim ustida xokkey	13	
	Karate WKF	10	
	Jami		

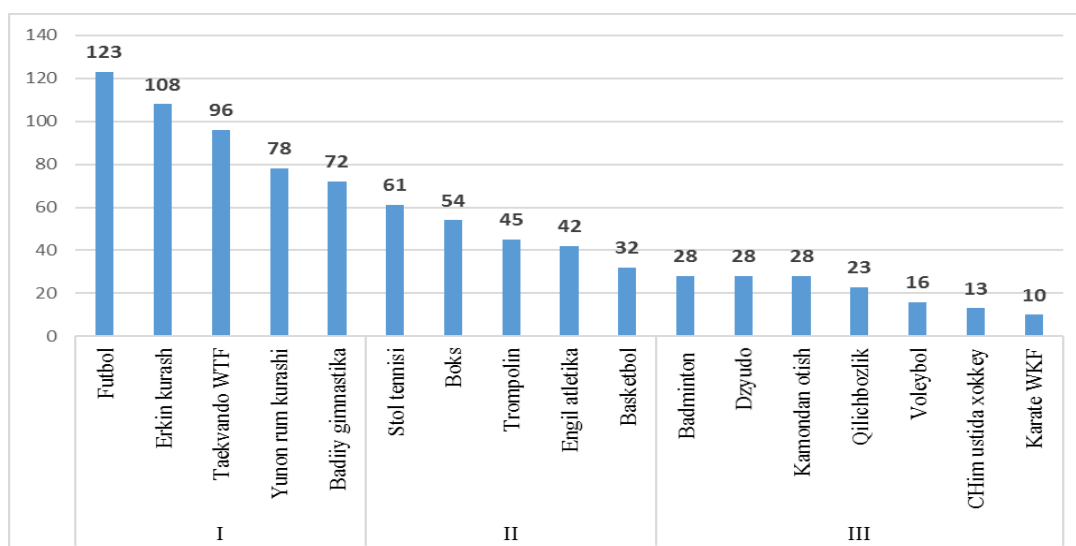

2- diagramma. Sport turlari bo'yicha eng ko'p jalb etilgan shug'ullanuvchilar soni

Mazkur sport tahlimi muassasasi sektsiyalar bo'yicha o'quv guruhlar soni tahlili shuni ko'rsatdiki, boshlang'ich tayyorlov guruhlarida tashkil etilgan guruhlar soni **54 tani**, o'quv mashq guruhi **25 tani**, sport mahoratini oshirish guruhi atiga **1tani**, oliy sport mahorati guruhi esa mavjud emas. (3rasm).

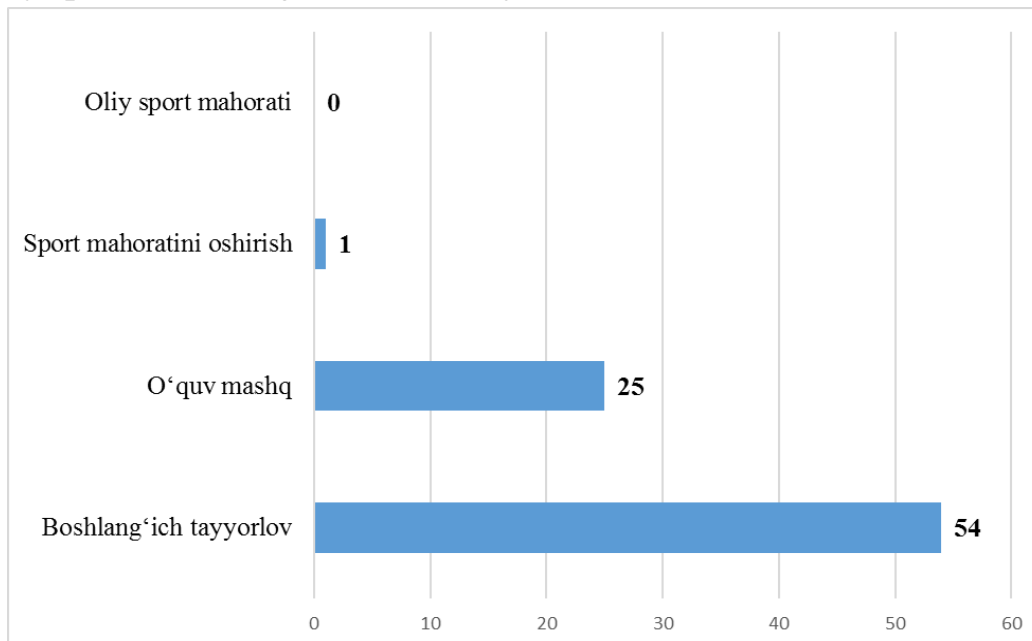

3- diagramma. Sektsiyalar bo'yicha o'quv guruhlar soni

Farg'ona shahar 1-sonli BO'SM shug'ullanuvchilarning toifasiga ko'ra tahlil etilganda II, III va o'smirlar toifasi – 194 nafar, I toifa – 61 nafar, sport ustaligiga nomzodlar – 106 nafarni, sport ustalari – 2 nafarni tashkil etdi. Ushbu ko'rsatgichlarning barcha sport turlari bo'yicha tahlili 3-jadval va rasmda keltirilgan. (3-jadval, 4-5- diagramma).

Sport turlari bo'yicha shug'ullanuvchilarning toifasiga ko'ra soni

3-jadval

№	Sport turlari	Shug'ullanuvchilarning toifasi, shulardan:				
		II, III va o'smirlar toifasi	I toifa	SUN	SU	XTSU
1	Futbol	50	14	7		
2	Taekvando WTF	28	11	18	1	
3	Yunon rum kurashi	24		38	1	
4	Stol tennisi	21		2		
5	Boks	17	5			
6	Erkin kurash	17	20	19		

7	Badiiy gimnastika	12			
8	Engil atletika	12	1		
9	Basketbol	7			
10	Kamondan otish	6	3	8	
11	Qilichbozlik		7	1	
12	CHim ustida xokkey			13	
	Jami	194	61	106	2

4- diagramma. Sport turlari bo'yicha shug'ullanuvchilarning toifasiga ko'ra soni

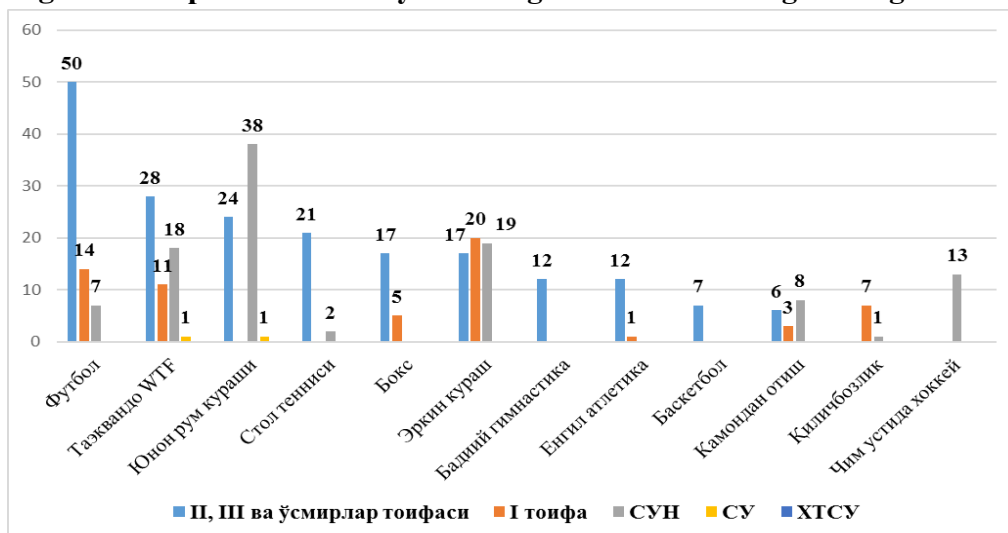

5- diagramma. Sport toifalari bo'yicha shug'ullanuvchilar soni.

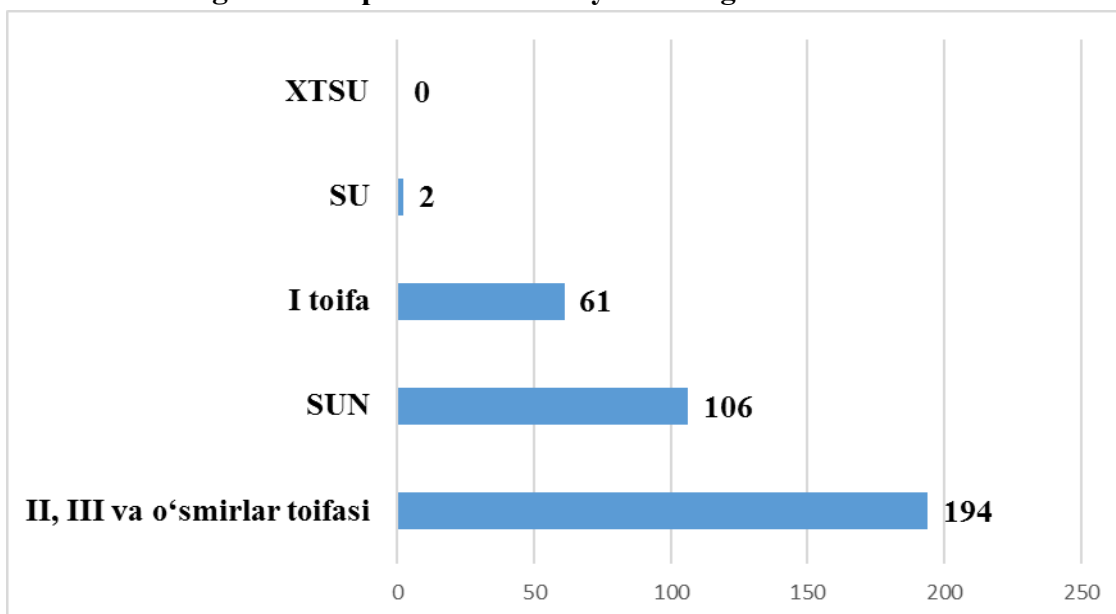

XULOSALAR

1. Ushbu sport tahlimi muassasasi monitoringi va tahlil natijalari shuni ko'rsatdiki, olimpiada sport turlari qatoriga

kiritilgan jami 34 ta sport turidan 17 ta turi bo'yicha faoliyat olib boriladi va unga jami **857 nafar** o'g'il-qizlar jalb etilgan, shundan o'g'il bolalar **78,8%ni**, qizlar esa atiga **21,2 %ni** tashkil etadi. Ayniqsa, sportning badminton, dzyudo, kamondan otish, qilichbozlik, voleybol, chim ustida xokkey, karate WKF turlari bo'yicha qamrov **13,8%ni** tashkil etadi.

2. Sport turlari va ularda shug'ullanuvchilar sportning futbol, erkin kurash, taekvando WTF, yunon rum kurashi, badiiy gimnastika turlari bo'yicha **477 nafarni** yoki **55,6%ni**, stol tennisi, boks, trampolin, yengil atletika, basketbol sport turlari bo'yicha **262 nafarni** yoki **30,6 %ni**, badminton, dzyudo, kamondan otish, qilichbozlik, voleybol, chim ustida xokkey, karate WKF turlari bo'yicha **118 nafarni** yoki **13,8%ni** tashkil etishi ma'lum bo'ldi.

3. SHug'ullanuvchilar toifasiga ko'ra tahlili jami **857 nafardan 363 nafari**, yahni **42,4 %i** ma'lum toifa turiga ega bo'lib, qolgan **494 nafar** yoki **57,6%i** hech qanday toifaga ega emasligi aniqlandi.

4. Sport maktablarida sportni olimpiada o'yinlariga kiritilgan sport turi bo'yicha muntazam faoliyatini tahminlashda birinchi navbatda kadrlar masalasiga doir muammolarni xal etish, ushbu muassasalarga yuqori malakali kadrlarni jalb etish yoki ularni malakasini oshirish va qayta tayyorlash tizimini tubdan isloh etish;

5. Sport tahlimi tizimini tubdan takomillashtirish orqali iqtidorli sportchilarni aniqlash, tanlash va saralash (selektsiya)ning yangi mexanizmlarini joriy qilish orqali tuman va shahar hamda mahallalar kesimida o'g'il-qizlar, ayniqsa qiz bolalarni jismoniy tarbiya va sportga keng jalb etish, bolalarni sportga bo'lgan qiziqishini oshirish, umumtahlim maktablarida sport to'garaklari, sport bo'yicha yetuk mutaxassislar ishtirokida mahorat saboqlari, g'olib va sovrindor sportchilar bilan jonli uchrashuvlar o'tkazish kabi sport tadbirlarni tashkil etish;

6. Sport muassasalari shug'ullanuvchilar orasida sport toifalari va ularning nufuzini oshirish maqsadida shahar-tuman musobaqalarini muntazam o'tkazish bo'yicha oldindan istiqbolli yo'l xaritasini ishlab chiqish, unda trener-o'qituvchilar faoliyatini yanada rahbatlantirish bo'yicha tizimli kompleks chora-tadbirlarni belgilash va ular monitoringini tahliliy va tanqidiy olib borish.

REFERENCES

1. O'zbekiston Respublikasi Prezidentining 2021 yil 5 noyabrdagi "Sport tahlimi tizimini tubdan takomillashtirish orqali olimpiya va paralimpiya sport turlari bo'yicha sportchilar zaxirasini shakllantirish sifatini yanada oshirish chora-tadbirlari to'g'risida" PQ-5279-son Qarori.

2. Алексеев С. В. Спортивный менеджмент. Регулирование организации и проведения физкультурных и спортивных мероприятий: учебник для студентов вузов / под. ред. П. В. Крашенинникова. - М.: ЮНИТИ-ДАНА: Закон и право, 2016. - 687 с.
3. Алексеев С.В. Спортивный маркетинг. Правовое регулирование: учебник для вузов/С.В. Алексеев; под ред. докт. юрид. наук, проф. П.В. Крашенинникова. М.: ЮНИТИ-ДАНА: Закон и право, 2015, 647 с.
4. Алтухов С.В. Актуальность сценарного менеджмента для международного олимпийского движения / Управленческие науки. 2017. Т. 7. № 1. С. 12-18.
5. Аристова Л.В. Система менеджмента качества как механизм обеспечения эффективной деятельности организаций сферы физической культуры и спорта / Л.В. Аристова. — М.: Ассоциация спортивного инжиниринга, 2013. — 439 с.
6. Починкин А.В. Менеджмент в сфере физической культуры и спорта: учебное пособие/ А.В. Починкин. - 4-е изд., доп и перераб. - М.: Спорт, 2017, 384 с.



ВЗАИМОДЕЙСТВИЕ КУЛЬТУР И КОНТАКТ ЦЕННОСТЕЙ ПРИ ОБУЧЕНИИ РУССКОМУ ЯЗЫКУ

Фатима Караматовна Файзиева

преподаватель, Гулистанский государственный университет

АННОТАЦИЯ

В статье особое внимание уделяется изучению конфликта ценностей в условиях взаимодействия культур. Оценочный знак ценности может меняться в зависимости от того, какой взгляд фиксирует ценность: взгляд изнутри или взгляд извне. В преподавании русского языка как иностранного необходимо учитывать коннотативную семантику лексики.

Ключевые слова: русский язык как иностранный, культурные ценности, конфликт ценностей, контакт культур.

ABSTRACT

In the article the special attention is paid to the research of values conflict in Russian language teaching. The estimated sign of evaluation can be changed depending on the point of view that the value fixes: the view from the inside or the view from the outside. The structure of views about the same event can not correspond in different cultural communities. Even having similar experience people of different cultures can differently perceive and evaluate the same facts that confirms the thesis about the existence of fundamental culture codes which manage its language and perception schemes. This work is deeply connected with such topical questions as formation of associative potential of words, national and cultural specificity of connotations, the means of its lexicographical representation, decoding of speaker's value system.

Keywords: Russian as a foreign language, cultural values, values conflict, culture contact.

ВВЕДЕНИЕ

Человек, живущий в контексте культуры, не может существовать вне системы оценок, ценностей, ценностных установок и ориентиров. Именно в континууме идей и оценок, ценностей и норм отображается в языке и культуре коллективная личность.

Ценностный аспект в межкультурной коммуникации связан с идеей относительности. Раскрывая суть теории

лингвистической относительности, Бенжамен Ли Уорф писал: «Мы расчленяем природу в направлении, подсказанном нашим родным языком. <...> Мир предстаёт перед нами как калейдоскопический поток впечатлений, который должен быть организован нашим сознанием, а это значит в основном языковой системой, хранящейся в нашем сознании» [9, 174]. Язык призывает нас что-то замечать, фиксировать в сознании в виде отдельного слова, а что-то не замечать, игнорировать как менее важное и ценное, выстраивая таким образом определённую иерархию явлений по степени их важности и ценности. В связи с этим образ единого мира, одного для всех живущих на земле, должен иметь различия в разных языковых отражениях.

ЛИТЕРАТУРА И МЕТОДОЛОГИЯ

Диалог культур может выступать как примиряющий фактор, предупреждающий возникновение войн и конфликтов. Он может снимать напряженность, создавать обстановку доверия и взаимного уважения. Понятие диалога особенно актуально для современной культуры. Рубеж XX и XXI веков – это период глобальных инноваций и проектов во всех сферах жизни человеческого общества, в том числе и в культуре.

Проблемами диалога занимались древнегреческие философы – софисты, Сократ, Платон, Аристотель, философы эпохи эллинизма. Диалоговое пространство было ими создано на основе духовной культуры, основанное на признании плюрализма мнений, равноправия точек зрения, признании общечеловеческих принципов, свободы и ценности личности и общества в целом. В средние века диалог использовался преимущественно в нравственных целях.

Хотя диалог, как форма межчеловеческого общения существует с очень дальних времен, но по-настоящему проблемами диалогических отношений занялись немецкие философы И. Кант, И. Фихте, Ф. Шеллинг около 200 лет назад, когда они занимались проблемами субъекта и его познающих возможностей, субъективных и межсубъективных отношений. Далее, развивая идеи Фихте об инаковости и взаимообусловленности «я» и «другого» Л. Фейербах дает начало исследованию диалога начала XX века.

ОБСУЖДЕНИЕ И РЕЗУЛЬТАТЫ

Язык способен аккумулировать опыт и передавать культурные ценности от одного поколения к другому, что находит отражение в языковой картине мира –

зафиксированной в языке (в лексике и грамматике) специфичной для данного языкового коллектива особой схеме восприятия действительности, в которой выражаемые значения складываются в единую систему взглядов – своего рода коллективную философию. «Человек, как носитель культуры, не может воспринимать мир абсолютно объективно, поэтому язык, являясь инструментом оценивания», обладает возможностью фиксировать не только объективную картину мира, но и запечатлеть субъективное видение мира человеком [2,71]. Например, такие русские слова, как *доносчик*, *ябеда*, *фискал*, *стукач* и др., не только сообщают о том, что именно делают люди, получившие такую номинацию в языке, но и указывают на то, что данные действия оцениваются обществом отрицательно: «нехорошо передавать негативную информацию о ком-либо третьим лицам». Такая оценка далеко не универсальна.

Известно, что в некоторых культурах стран Западной Европы передавать информацию о каких-либо нарушениях в полицию и другие органы правопорядка считается правильным, полезным для общества, и оценивается положительно. В русской культуре исторически сложилось отрицательное отношение к доносите́льству, что и нашло отражение в лексической семантике слов этого ряда. Выявлению различий, которые связаны с существованием специфических для каждой культуры способов кодирования культурных феноменов, способствует межкультурное общение.

Приведём некоторые из «заповедей» русской наивно-языковой этики:

«нехорошо преследовать узкокорыстные интересы» (*домогаться, льстить, сулить*); «нехорошо вторгаться в частную жизнь других людей» (*подслушивать, подсматривать, любопытствовать*); «нехорошо унижать достоинство других людей» (*помыкать, насмехаться, глумиться*); «нехорошо забывать о своих чести и достоинстве» (*унижаться, пресмыкаться, угодничать*) [1,351].

Исходя из этих правил, можем декодировать ряд русских культурных ценностей. Некоторые из них (внутренний мир, человеческое достоинство, доброта, уважение к людям) представляются общими, в частности, с западноевропейской культурой, где так высоко ценится личное пространство (*privacy*). Важно выяснить ранжирование ценностей в разных культурах, степень их внутренней значимости, содержание в них специфического национально-культурного компонента, что особенно ярко проявляются при контакте культур.

Оценочный знак ценности может меняться в зависимости от того, какой взгляд фиксирует ценность: взгляд изнутри или взгляд извне. Рассмотрим несколько примеров. Преподавание русского языка как иностранного показывает, что студентами-иностранцами нередко отрицательно оцениваются герои некоторых русских народных сказок, например, Иванушка-дурачок, Емеля и другие персонажи, воспринимаемые русскими как положительные. Причина несовпадения оценок состоит в том, что в характере одних и тех же героев представители разных культур выделяют различные доминантные черты. Русские ценности *терпение, смирение, кротость, скромность* и др. нередко остаются вне поля зрения представителей западного типа ментальности, однако в славянском мире эти качества являются положительными (ср. восприятие фильма «Морозко» в разных странах).

В рамках русской культуры *русская прямота* и *откровенность* ценятся очень высоко. В толковых словарях *прямой* толкуется как ‘правдивый, откровенный, нелицемерный’ [СОШ]. Однако с позиций иной культуры эти качества далеко не всегда привлекательны. Основными задачами при описании значения слова считаем выявление дифференциальных семантических признаков, что обеспечивает диагностическую различительную силу толкований, и описание ассоциативных комплексов и коннотаций, актуализирующих «смысловые прибавки» к значению слова.

Национально-специфический культурный компонент в семантике слова особенно ярко обнаруживает себя именно при анализе ассоциативного ореола слов. Так, например, образ *болота* для русского человека связан с гниением, неприятным запахом, нечистой силой, застоем, косностью, что подтверждают примеры из Национального корпуса русского языка [НКРЯ]: ... *одна книжная мудрость, что смрадное болото; оно испаряется теориями и умозрениями, методами и системами, заражающими жизнь нравственным недугом – скукою; там ум как стоячая вода; из этого болота почерпается только мёртвая вода...* (И.А. Гончаров, Хорошо или дурно жить на свете, 1841); *Ведь я увёл науку в болото талмудической абстракции, оторвал её от практики* (Василий Гроссман, Жизнь и судьба, 1960); *Вон, какие люди были, а как скатились в болото оппозиции, как пошли не той дорожкой, то вон к чему и пришли!* (Ю.О. Домбровский, Факультет ненужных вещей, 1978); *Слово за слово – и всё, видимость спокойствия исчезает, и социальный базис, который хоть как-то скрепляет людей, превращается в бесформенную жижу – болото, в котором каждый тонет – или выплывает – как может* (Евгений Гусятинский, С кем

ты хочешь быть, 2011).

В Словаре В.И. Даля этот ассоциативный комплекс отражён лишь частично: *болото* – ‘не просыхающая грязь от родников или от натёка по рыхлой почве’: *В тихом болоте (омуте) черти водятся. Не ходи при болоте: чёрт уши обколотит* [3].

Словарь С.И. Ожегова и Н.Ю. Шведовой даёт толкование этого слова с учётом национально-культурного компонента: 1. Избыточно увлажнённый участок земли со стоячей водой и зыбкой поверхностью, заросший влаголюбивыми растениями. *Завязнуть в болоте*. 2. *Перен.* Общественная среда, находящаяся в состоянии застоя, косности. *Болото обывательщины*. 3. *Ед.* В старых народных представлениях: топь, трясина как место обитания нечистой силы. *Было бы болото, а черти найдутся* (посл.). *Иди ты в болото!* (грубое требование уйти). *Ну тебя в болото!* (прост) – выражение пренебрежения, нежелания видеть, считаться, иметь дело с кем-н. *Черти болотные* [СОШ].

Как видим, и данные словарей, и литературные примеры выявляют в русском слове *болото* исключительно негативные коннотации. Вместе с тем известно, что финский учёный Л. Хакулинен сравнивал финский язык с *болотом*, в котором, подобно попавшим в болото сучьям деревьев, веками сохраняются древние заимствования, т.е. болото для финнов не место тления и гниения, а своего рода хранилище, «хорошее» место, с которым можно сравнивать родной язык [6,128].

Таким образом, анализ этнокультурной семантики можно продолжить на примере зоонимов. Прямые значения русских слов *осёл* и *ишак* практически не различаются, но ассоциативный потенциал у них разный: если человека называют *ослом*, значит, считают, что он упрямый или глупый, но если человека называют *ишаком*, то предполагается, что он слишком много работает, причём труд этот подневольный. Такого рода дополнительная информация должна найти отражение в словарных толкованиях, поскольку она выводит на выявление национально-культурного компонента в значении языковых единиц. Словарные толкования названий животных нередко содержат научную информацию, не востребованную рядовым носителем языка и не способную дифференцировать в должной степени те или иные понятия. Сравним, например, словарные определения названий животных *лиса* и *волк*:

Лиса (лисица) – в первом значении ‘хищное млекопитающее семейства псовых с длинным пушистым хвостом, а также мех его’ [СОШ].

Волк – ‘хищное животное семейства псовых’ (здесь уже не говорится, что это млекопитающее) [СОШ].

Основываясь на этих дефинициях, мы можем ошибочно полагать, что волк отличается от лисы только отсутствием длинного пушистого хвоста. Однако наш опыт подсказывает нам, что это не так.

В русском языковом сознании *волк* обычно предстаёт как существо опасное, агрессивное, вечно голодное: *волчий оскал, волком смотреть, волком выть, волчий аппетит; злой как волк, голодный как волк; Волков бояться – в лес не ходить; С волками жить – по-волчьи выть* и т.п. Однако комплекс отрицательных характеристик не помешал волку стать официальным символом чемпионата мира по футболу 2018 года. В языке и культуре нет ничего однозначного. Волк в русской культуре воспринимается, кроме всего прочего, как свободолюбивое существо (*Как волка ни корми, а он всё равно в лес смотрит*), как животное, быстро передвигающееся (*Волка ноги кормят*), обладающее опытом и жизненной мудростью (*Старый морской волк*) и др. Возвращаясь к сравнению волка и лисы, заметим, что говорящие по-русски рядовые носители языка знают о *лисе* больше, чем представлено в словарях (‘хищное животное семейства псовых’). В речи актуализируются такие её признаки, как особенности внешнего облика (острая мордочка, нос своеобразной формы, цвет меха), ум, лукавство, хитрость: *лисья мордочка, лисье личико, лисий нос; лисий ум, лисья хитрость* и т.д.

ВЫВОДЫ

Коннотативная семантика – это целый комплекс «надстраивающихся» над лексической семантикой прагматических, символических, культурных, энциклопедических и других «созначений», актуализирующихся в особых, вторичных, поэтических, метафорических и других «непрямых» употреблении слов [8,289]. Исходя из этого, считаем, что лексикографическая интерпретация языкового образа мира в идеале должна также иметь национально-культурный отпечаток. Но зачастую феномены действительности получают в толковых словарях разных языков одну и ту же трактовку, поскольку традиционные толковые словари, как правило, ориентируются не на языковую картину мира, а на научную.

Как показывает практика, учёт «своего» и «чужого» в национально-культурной семантике – важный момент оптимизации обучения русскому языку как иностранному, на что неоднократно обращали внимание методисты [4, 69].

Представители разных культурно-языковых сообществ не всегда осознают несовпадение в структуре восприятия одних и тех же феноменов культуры, но различия в оценке заметны сразу и могут явиться источником коммуникативных неудач и межкультурных конфликтов. Именно поэтому несовпадение ценностных установок представителей разных языков и культур необходимо учитывать в процессе преподавания русского языка как иностранного [3].

Выявление этнокультурной специфики в способе познания мира разными народами помогает ответить на вопрос, каким образом человек смотрит на мир, как опознаёт его объекты и включает их в светлую зону сознания, подвергая их категоризации.

REFERENCES

1. Апресян Ю.Д. Избранные труды в 2-х тт. Т.1. Лексическая семантика. Синонимические средства языка. М.: Языки русской культуры, 1995. 472 с.
2. Богданова Л.И. Культурные ценности: код культуры // Русский язык и культура в зеркале перевода. 2017. №1. С.70–78.
3. Гизатулина Ольга Ивановна. Формирование мотивации к изучению русского языка студентами Вузов // Academic research in educational sciences. 2022. №4. URL: <https://cyberleninka.ru/article/n/formirovanie-motivatsii-k-izucheniyu-russkogo-yazyka-studentami-vuzov> (дата обращения: 11.06.2022).
4. Даль В. И. Толковый словарь живого великорусского языка: в 4-х тт. М.: Русский язык, 1999. Т. 1. 699 с.
5. Методика включённого обучения русскому языку как иностранному: коллективная монография / отв. ред. Йоханна Виймаранта, Л.Г. Громова. Тверь: Твер. гос. ун-т, 2018. 395 с.
6. НКРЯ – Национальный корпус русского языка [Электронный ресурс]. URL: <http://www.ruscorpora.ru> Дата обращения: 09.06.2022.
7. Сабитова З.К. Лингвокультурология. М.: Флинта: Наука, 2015. 528 с.
8. СОШ – Ожегов С.И., Шведова Н.Ю. Толковый словарь русского языка. М.: Азбуковник, 1999. 944с.
9. Толстой Н. И. Язык и народная культура. Очерки по славянской мифологии и этнолингвистике. М.: Индрик, 1995. 510с.
10. Уорф Б.Л. Наука и языкознание // Новое в лингвистике. Вып. I. М.: Изд. Иностранной литературы, 1960. С.169–182.
9. Tolstoy N. I. Language and folk culture. Essays on Slavic mythology and ethnolinguistics. M.: Indrik, 1995. 510s.
10. Wharf B.L. Science and linguistics // New in Linguistics. Issue I. M.: Ed. Foreign Literature, 1960. pp.169–182.

TURKISTON O'LKASIDAGI ISTIQLOLCHILIK HARAKATI TAFSILOTLARI SABABLARI VA OQIBATLARI

Noila Xasan qizi Ashirova

Chirchiq davlat pedagogika instituti talabasi

ANNOTATSIYA

Ushbu maqolada XX asr boshlarida sovet askarlariga va sovet tuzumiga qarshi kurashgan Turkistondagi haqiqiy mujohid o'g'lonlar va ularning qo'llariga qurol olib toptalgan haq huquqlari, din-u diyonatlari uchun kurashganlari tasvirlanadi. Madaminbek va Shermuhammadbekning bosqinchi qizil askarlarga kurashish yo'lida ko'rsatgan jasoratlari, ularning bu mardliklarini hatto sovet xodimlari va askarlari ham e'tirof etganlari, ammo, harakatga bir yoqlama baho berilganligi, tarixiy hujjatlarga o'zgartirish kiritilganligi ularni istiqloqlar, mujohidlar emas "bosmachilar" deya nomunosib nom bilan ataganliklari haqida so'z boradi.

Kalit so'zlar: Qizil askarlarga qarshi istiqloqlilik kurashi, Farg'ona muvaqqat muhtor hukumati, Madaminbek Ahmadbek o'g'li va Shermuhammadbekning shaxsiyati, sovet askarlari bilan bo'lgan munozaralar, Amir al- muslimin.

KIRISH

Sovet davrida bolsheviklarga qarshi qurol ko'targan turkistonlik o'g'lonlarga "Bosmachi" laqabi qo'yilib, ularning faoliyatini o'rganish taqiqlangan edi. "Tarixni g'olib yozadi" degan tamoyilga asoslanib, sho'rolar davrida tarix biryoqlama yozilib, mag'lubiyatlar tarixi soxtalashtirildi. Biroq yaqin o'tmishda istiqloql uchun kurashgan sarkardalar, lashkarboshilar, askarlarni, go'yo oyni etak bilan berkitib bo'lmaydi, deb tarixdan o'chirib tashlab bo'lmaydi. Bugungi maqolamizda XX-asrning birinchi choragida sho'rolarga qarshi qurol olib, o'z xalqi ozodligi uchun kurashgan marg'ilonlik Madaminbek Qo'rboshi va Shermuhammadbeklar haqida ma'lumot beramiz.

ADABIYOTLAR TAHLILI VA METODOLOGIYA

Tarixiy manbalarda Turkiston o'lkasi xalqlarining sovetlar bosqiniga qarshi milliy ozodlik va istiqloqlilik harakatining boshlanish va uni davrlashtirish bo'yicha har xil fikr-xulosalar ilgari surildi. Jumladan, sovetlar tarixshunosligida o'lkamiz xalqlarining ozodlik va milliy mustaqillik uchun kurashi davrini ko'r-ko'rona grajdanlar urushi davri deb qaraldi, Rossiyadagi fuqarolar urushi davridan aynan ko'chirib olindi va

1918–1920-yillar bilan belgilandi. Holbuki, bu tarixiy haqiqatga mutlaqo to‘g‘ri kelmaydi. Bolsheviklar va so‘l eserlar musulmon aholining o‘lkani boshqarishdagi qonuniy huquqini inkor qilib, hokmimiyat to‘g‘risidagi masalani kelishib hal qilish imkoniyatini yo‘qqa chiqardi va shu bilan Turkiston siyosiy hayotida milliy va demokratik kuchlarning kelgusida muholifatga o‘tishini oldindan muqarrar qilib qo‘ydi. Har ikkala tomondan bu qirg‘inbarot jangda qancha kishi qatnashdi degan savolga manbalarda turlicha raqamlar keltiriladi. Jumladan, sovet tarixchilari asarlarida bu raqam 6 mingdan 60 minggacha deb tilga olinadi. “

Engliz olimi R.Frezer 1922-yil noyabrda Turkistonda 100 ming kishilik sovet askarlariga qarshi 60 ming istiqloqchi kurashgan deb yozadi. 1919-yil, 22-oktabrda istiqloq uchun kurash harakati kuchlarini tiklash va uni yanada mustahkamlash maqsadida Ergashtomda qo‘rboshilar qurultoyi chaqirildi. Madaminbek Farg‘ona vodiysida sovet hukumati organlariga muqobil bo‘lgan siyosiy boshqarish tizimini joriy etdi. «U bizning rahbarlikdagi kamchilik va xatolarimizdan mohirona foydalandi, unda o‘z «boshqarish apparati, o‘z tribunali, o‘z «genshtabi» bor edi, u qonunlar chiqardi», – deb ta‘kidlangan edi uning dushmanlaridan biri bo‘lgan Gromatovich. Madaminbek istiqloqchilar qo‘shiniga yagona, uyushgan harbiy qo‘shilma tusini berdi, uning askarlari orasida kuchli harbiy intizom bor edi. Madaminbek askarlari tinch aholini talovchilar va bosqinchilarni o‘zlari ushlab, qattiq jazoladilar. Madaminbek Skobolev shahridagi sobiq gimnaziya maktabi yon-boshidagi katta butxonaning maydonida istiqloqchi kuchlarni to‘playdi, baland minbarga chiqib xaloyiqqa qarata nutq so‘zlaydi. Toshkentga borib sovetlar vakillari bilan so‘zlashib, sulh haqida shartnoma tuz-ganligini, uning mazmunini eshittirish uchun xalqni bu joyga to‘plan-ganini aytadi. U xalqqa qarata shunday deb murojaat qiladi: «...Ey birodarlar! Ey xaloyiq! Bilingizlarki mulk ollohni mulkidur, isto-g‘onida olur, xohlaganig‘a berur. Ma‘lumlaringizdurki Nikolay taxtidan tushdi. O‘rnig‘a inqilob hukumati qurildi. Bu hukumatning millatlarga berg‘on salohiyati va huquqidan foydalanibsiz, hammamiz qurol boshig‘a soruldik, hammamiz bir yoqadan bosh chiqarduk, siz raiyatni yordami bilan, nafaqasi bilan, millatparvar ziyolilarimiz rahbarligi bilan bizlar maydonga chiqduk. Parvardigorimizni lutf va inoyati bilan jihodimizda muvaffaq bo‘lduk, allohga shukr, sizlarga tashakkur ey millat, alloh taolo ham-mangizdan, hammamizdan rozi bo‘lsin, omin. Ey birodarlar! Bizlar maqdurimizni xarjlab ruslar bilan ko‘p zamonlar muzokara qilduk. Bizni talablarimiz, da‘volarimiz, to‘kkan qonlarimiz, berg‘on qurbonlarimizni oqibatida ruslar ila oramizda bir ittifoq tuzildi. Ittifoqnomani matnlari shulardir: Turkistonda bugundan e‘tiboran milliy muxtoriyat davri bosh-lanib, hukumat ishlari ruslar va

musulmonlar o'rtasida mushtarak idora qilinadur. Mulkiy, askariy, moliyaviy, maorif, adliya, amniyat, sanoat, ziroat, tijorat va shularga o'xshagan davlat ishlari ikki tarafni ishtiroki bilan idora qilinadur. Ey musulmon birodarlar! Bizlar moddiy-ma'naviy kelturg'on yutuq bu qadar bo'ldi. Kelajakda ziyoda huquqlarimizga ega bo'li-shimiz biz musulmonlarni, biz Turkistonlik millatchilarimizni ittifo-qimiz va e'tiqodimizga bog'liqdur. Tavfiq olloh taolodandur. Birodarlar! Shundoq ittifoq qilindi. Iloha oqibat baxti obod...» “

Madaminbekning bu otashin nutqini yig'in ahli gurullab, mislsiz ko'tarinki ruh bilan: «Xudo xayringizni bersun Bek! Xudo ofatdan saqlasun, o'zi asrasun, Alloh murodingizni bersun!» degan xitob va ovozar bilan ma'qulladi. Ammo ayyorlik va makkorlikni kasb qilib olgan sovet hukumati Madaminbekni aldab tuzilgan bitim shartlarini bajarmaydi va u qog'ozda qolib ketdi. Buning asosiy aybdorlari V. Kuybishev va M.V.Frunzelar edi. V.Kuybishev ikki o'rtada tuzilgan bitim shartlarini qoralab bunday degan edi: «U (ya'ni bitim – mualliflar) shu hoida siyosiy sohada ham, harbiy sohada ham yomon oqibatlarga olib kelishi mumkin... Birinchi bandi bizni Farg'onada va hatto Turkistonda fuqarolar orasida olib borajak ishlarimizni cheklab qo'yadi va Sovet hokimiyatiga yot bo'lgan mezonlarga amal qilishga majbur etadi». Shu boisdan u bitim matnini qaytadan tuzishni talab qiladi. Shunday qilish kerakki, deydi V.Kuybishev: «Madaminni asta-sekin shashtidan tushirib, uni bir oddiy itoat etuvchi kishi darajasiga keltirib qo'yish», lozim. Ana shu g'oyadan kelib chiqib Farg'ona viloyat partiya qo'mitasi maxsus qaror qabul qildi. Mazkur qarorda quyidagi jummalarni o'qiyimiz: «Turkiston Kompartiyasi o'lka komitetidan va Turkfront Harbiy Inqilobiy Kengashidan Madamin bilan tuzilgan yarash bitimi matnining kirish qismi va 5-bandidan boshqa hammasini bekor qilish so'ralsin, chunki u viloyat komiteti va Harbiy Inqilobiy Kengashining ba'zi a'zolari fikricha, siyosiy jihatdan noto'g'ridir».

Madaminbekka qarashli bo'lgan vatanparvar kuchlar 2-Turkiston o'qchi diviziyasi tarkibiga kiritildi. Ammo oradan ko'p vaqt o'tmasdan ular tarqatib yuborildi. Chunki o'z ixtiyori bilan sovetlarga bo'yin ekkan vatanparvarlarga ishonchsizlik bildiriladi. Mening kelishuvimning eng muhim shartlari: armiyam men bilan bo'lishi va mensiz hech qaerga yuborilmasligi kerak. Agar mobodo Farg'ona chegarasiga hujum qilsa, men darhol o'z yigitlarim bilan vatanimni himoya qilishga kirishaman". Qo'rboshi taslim bo'lsa-da, bolsheviklar undan qo'rqishdi. 1920-yil 9-aprelda qizillar Madaminbekni o'ldirib, uni jismonan yo'q qildilar. Qo'rboshi taqdiri haqida tarixiy manbalarda qarama-qarshi ma'lumotlar keltirilgan. Xususan, sovet davri adabiyotida Madaminbek Shermuhammadbek buyrug'i bilan Xolxo'ja tomonidan "sotqin"

sifatida otib tashlanganligi qayd etilgan. Ingliz tarixchisi Glenda Freyzer o'zining "Bosmachilar" kitobida shunday yozadi: "Madaminbek Shermuhammadbek tinchlikparvarlik missiyasiga jo'natilgan. Shermuhammadbek 14-may kuni Madaminni ayg'oqchi sifatida otadi. Biroq, bu qarashlar hech qanday dalilga asoslanmagan.

Turk tarixchisi Ali Bodomchi o'zining ikki yillik "Qurboshilar" asarida yozilishicha, Madaminbek Xolxo'ja tomonidan o'ldirilmagan. Turk tarixchisi ham qurbonni Shermuhammadbek o'ldirganini rad etadi. Shermuhammadbek o'z xotiralarida Madaminbekning qotilligi haqida shunday yozadi: "Muhammad Aminbekning vafot etganini kech eshitdim", deb eslaydi Shermuhammadbek. Biz buni Karboboga qaytganimizdagina bildik. Jang paytida men uni ko'rmadim. Chunki biz hayot-mamot jangida edik. Xolxo'ja Muhammad Aminbekni qo'lga olib, Soib qori va Lutfullo Maxdunga topshiradi. Ular qo'rboshini o'ldirib, Buxoroga qochib ketishdi. Muhammad Aminbekni men yoki Xolxo'ja o'ldirgan degan fikr ruslar tomonidan bizga qarshi olib borilgan tashviqot edi".

XULOSALAR

Madaminbekni Shermuhammadbek o'ldirgan deya aytilgan fikrlar hech qanday dalillarga suyanmaydi. Turk tarixchisi Ali bodomchining yozishicha Madaminbekni ruslarga sotilgan Soib qori va Lutfullo mahdum amalga oshirgan. Ular Madaminbekni o'ldirib Buxoroga qochib ketishgan. Madaminbek Ahmadbek o'g'li nafaqat bolsheviklar balki har qanday dushman oldida bo'yin egishni istamagan Turkistonning mard o'g'loni yurt ozodligi va istiqloli uchun kurashib, qurbon bo'ldi. Qo'rboshining qabri hozirgi Qirg'ziston Respublikasi hududida, Oloy vohasidagi Shig'ay qishlog'idadir. Bu manzil XX asrning 20-yillaridan boshlab o'zbek, qirg'iz va boshqa turkiy xalqlarning ziyoratgohiga aylangan. Marmartoshda "Turing begim' gunohlarni yuvaylik, bosqinchini Ona yurtdan quvaylik!" degan she'riy bitik lotin imlosida o'zbek tilida o'yib yozilgan.

She'riy matn ostida qilichning rasmi aks etgan. Shermuhammadbek esa o'z yurtini qizil askarlardan ozod qilishda o'z hamrohlari bilan Madaminbekning yo'lini davom ettirib o'tdi. Istiqlolchi harakati 1920-1924-yillarda Buxoro va Xorazm respublikalarida ham avj oldi. Buxoroda Ibrohimbek, Mulla Abduqahhor, Davlatmandbek, Anvar posho, Jabborbek kabi qo'rboshi va yo'lboshchilar, Xorazmda Qurbon Mamed Sardor Junaidxon, Madrayimboy, Sa'dulla bola, Shokir bola, Mavlonbek kabilar.

REFERENCES

1. Rajabova. R O'zbekiston tarixi. 1917-1993 yillar
2. Rajabov Q. Haydarov .M Turkiston tarixi
3. Rajabov Q. Farg'ona vodiysida istiqloqlilik harakati:mohiyati va asosiy rivojlanish bosqichlari (1918-1924) T.f.n,ilmiy darajasini olish uchun yozilgan dissertatsiya-T:1994,34 bet
4. R.Shamsiddinov .Sh.Karimov Vatan tarixi
5. M.Aliboyev "XX asr boshlarida milliy ozodlik jarayonlari(Farg'ona vodiysi misolida)" mavzusidagi bitiruv malakaviy ishi 2016 y.
6. O'zbekiston sovet mustamlakachiligi davrida. "Sharq"nashriyoti: 195 bet.
7. O'zbekiston tarixi. T.,"O'AJBNT" Markazi, 2003
8. M .Hasaniy. "Turkiston bosqini" Toshkent-"Nur"-1992 yil
9. B.Eshov. "O'zbekiston davlatchiligi va boshqaruvi tarixi".



ТАЛАБАЛАРДА ИНТЕЛЛЕКТУАЛ-ИЖОДИЙ ҚОБИЛИЯТНИ РИВОЖЛАНТИРИШ ТЕХНОЛОГИЯЛАРИ

Лола Кузибаевна Наримбаева

Тошкент вилояти Чирчиқ давлат педагогика институти

АННОТАЦИЯ

Мақолада талабаларда интеллект ва ижодий қобилиятни ривожлантиришга қаратилган замонавий технологиялар келтирилган. Шунингдек, мактабгача педагогика ўқув модулини ўқитишда қўлланиш мумкин бўлган технологиялар асосида дарс ишланмалари баён этилган.

Калит сўзлар: технология, интеллект, шахс, қизиқиш, тизим, негиз, имиж, компетенция, тарихий маълумот, тарбия, тарбиячи, мотивация.

ABSTRACT

The article presents modern technologies aimed at developing students' intelligence and creative abilities. It also describes the development of lessons based on technologies that can be used in teaching preschool pedagogy module.

Keywords: technology, intellect, personality, interest, system, foundation, image, competence, historical information, education, educator, motivation.

КИРИШ

Талабаларда интеллектуал-ижодий қобилиятни ривожлантиришда замонавий таълим технологияларига бўлган эҳтиёж мавжудлиги асословчи тажриба-синовда ўз тасдиғини топди. Таълим технологиялар бўйича илмий-методик тавсияларни келтиришдан аввал унинг ўқув жараёнидаги инъикосига оид назарий маълумотларни келтириб ўтиш жоиз деб билдик. Замонавий технологиялар нафақат таълим мазмунини ривожлантириш, балки талабаларни интеллектуал-ижодий қобилиятини ривожлантиришда қўл келади.

Сўнгги йилларда олий таълим жараёнида ривожлантирувчи, муаммоли, ҳамкорликдаги, дастурли, блок-модулли, шахсга йўналтирилган, ўйинли ва ахборот технологиялар кенг қўллаб келинмоқда. Ҳар қандай таълим технологияси узлуксиз таълимнинг қайси бўғинида қўлланмасин, унинг марказида таълим олувчи шахси ва унинг қизиқишлари, эҳтиёжлари қўзда тутилиши керак. Шунингдек, интеллект ва ижодий қобилиятни ривожлантирувчи таълим технологиялари тизимлаштирилди. Ушбу технологияларнинг мақсади



талабаларда касбий салоҳият ва педагогик тайёргарликни шакллантириш, келажак фаолияти ҳақидаги тасаввурларни мустаҳкамлаш, ўз-ўзини ривожлантириш ҳамда шахсий сифатларини тарбиялашдан иборат.

АДАБИЁТЛАР ТАҲЛИЛИ ВА МЕТОДОЛОГИЯ

Талабаларда ижодий қобилиятни ривожлантириш олий таълим жараёнидаги долзарб масала саналади. Талабаларни кутилмаган педагогик вазиятларда билим ва кўникмаларни қўллай олишга касбий ва кундалик масалаларни ҳал қилишга тайёрлаш олий таълим жаранидаги асосий вазифалардан биридир. Талабада педагогик вазиятларда энг мақбул усулни танлай олиш кўникмасини шакллантириш орқали унинг ижодий ривожланишига эришилади. “Ижодкорлик” ва “Ижодий қобилият” тушунчалари ўртасидаги муносабат, шунингдек талабаларнинг ижодий қобилиятларини ривожлантириш борасида қатор олимлар изланиш олиб борган. Қадимги юнон олимлари Платон, Аристотел, Августин ижодийлик тушунчасини тадқиқ этган. Шунингдек, Ж.Бруно, Б.Спиноза, И. Кант, С. Рубинштейн, Г. Уоллес ва бошқаларнинг асарларида ҳам ўз аксини топган.

Турли даврларнинг вакиллари ижодкорликни фалсафий категория сифатида ифодалаган. П.К. Энгелмеер “ижод назарияси”, Н.А.Бердяев “эркинлик фалсафаси” ва “яратилиш маъноси, А. Либьер “ижод фалсафаси” ва бошқалар.

Д. Б. Элкониннинг таъкидлашича, ижод ўзаро боғлиқ қобилиятларнинг бир бутун тизими элементларни: тасаввур, ассоциативлик, фантазия, хаёлпарастликни ўзида мужассамлаштирган қобилиятдир. Шахсий фаолиятнинг энг юқори шакли сифатида ижод узоқ тайёргарлик, донолик, ижтимоий интеллектнинг юқори даражада бўлишини тақозо қилади.

Швейцариялик психолог Ж.Пиаже интеллектнинг куйидаги рвиожланиш босқичларига ажратади:

1. Сенсомотор интеллекти (туғилишдан то 2 ёшгача).
2. Операциялардан илгариги тафаккур даври (2 ёшдан 7 ёшгача).
3. Конкрет (яққол) операциялар (ақлий ҳаракатлар) даври (7-8 ёшдан 11-12 ёшгача).
4. Формал (расмий) операциялар (ақлий ҳаракатларни амалга ошириш) даври [8].

Талабаларни ақлан зукко, креатив қобилиятли, изланувчан, мустақил мулоҳаза юритувчи малакали мутахассис сифатида тайёрлаш учун қулай педагогик-

психологик шарт-шароит ва имконият яратиш, махсус ташкил этилган, давр талабларига жавоб берувчи ўқув-тарбиявий жараёни олиб бориш мақсадга мувофиқдир.

Э.П.Торрансе ижодийлик мезонларини аниқлаган, унинг фикрича “биринчи мезон- ностандартлик ижодий қобилият ва оригиналлик билан ўхшаш бўлиб, ўзига хосликка нисбатан кенгроқ тушунчадир. Иккинчи мезон - англашганликдир. Бунда талаба томонидан муаммо ечимининг англашганлиги назарда тутилади” [3]. Маълумки психология фанида шахсда интеллектни аниқлашга қаратилган тестлар ўтказилади. Интеллектуал тест шахсдан конвергент тафаккурни талаб қилади, креатив эса дивергент тафаккурни талаб этади.

Ненси Кантор, Джон Килстром психология фанига академик интеллектдан ташқари ижтимоий интеллект тушунчасини киритган. Ижтимоий интеллект- бу шахснинг маълум ижтимоий вазиятларни тушуниб етиши ва уни енгиб ўтишидир [7:41-бет]. Талабаларда ҳам ижтимоий интеллектни ривожлантириш педагогик фаолиятини самарали ташкил этишига асос бўлади. Чунки педагог-тарбиячилар ота-оналар, турли ташкилот мутахасислари, энг муҳими тарбияланувчилар билан муносабатда бўлади. Ушбу жараёнда улардан ижтимоий интеллект тақозо этилади.

МУҲОКАМА ВА НАТИЖАЛАР

Тажриба-синов даврида технологиялар негизда 1-2 босқич талабаларини касбий фаолиятга тайёрлаш бўйича бир неча вазифалар амалга оширилди:

- ўқув-тарбиявий фаолиятни ташкил этиш бўйича кўникмалар шакллантирилди;

- педагогик имиж ва педагогик маҳорат сифатлари ривожлантирилди;

- ижодий тўғараклар олиб борилди;

- “Мактабгача таълим лабораторияси”да амалий машғулот ва тажрибалар амалга оширилди.

Тадқиқотимиз жараёнида “Мактабгача педагогика” фани мавзулари асосида дарс машғулотларини олиб боришда қўлланадиган технологиялар амалиётга жорий этилди. Тажриба-синов дастурида 1 ва 2-босқич талабалари билан “Ўзбекистонда мактабгача педагогиканинг вужудга келиши”, “Мактабгача педагогиканинг асослари.”, “Мактабгача таълим ёшдаги болалар тарбияси”, “Мактабгача таълим ёшидаги болалар ривожланишига таъсир этувчи омиллар”



“Мактабгача ёшдаги болаларнинг ривожланиш соҳалари”, “Касбий компетенция”, “Мураббийлик ва тарбиячилик касби ва унинг жамиятда тутган ўрни” Педагогик жараёни режалаштириш”, “Тарбиянинг ижтимоий ҳодиса ва педагогик жараён сифатида”, “Методик ишларга раҳбарлик қилиш” мавзулари танлаб олинди. Таълимий фаолиятда метод ва технологиялардан тизимли фойдаланиш, олдиндан белгиланган мақсадларга эришишни кафолатлайди.

1-босқич талабалари билан “Ўзбекистонда мактабгача таълимнинг вужудга келиши” мавзуси “Динамик ўзгаришлар” технологияси орқали олиб борилди.

Дарсинг мақсади: Талабаларни мамлакатимиздаги мактабгача таълимнинг юзага келиши тарихи ва тараққиёти борасидаги билим ва маълумотларни ўзлаштиради.

Керакли жиҳозлар: компьютер, проектор, тарқатма материаллар, маркер, ватман қоғоз, скоч.

1-қадам. Талабалар мавзу ва унинг мақсади билан таништирилади.

2-қадам. Талабаларга қуйидаги тарқатмалар берилди. Тарқатма асосида чизмани тўлдиради.

1917-йилгача Туркистон ўлкасида мактабгача таълим муассасалари бўлмаган. 1917- йилдаги жамиятдаги туб ижтимоий ўзгаришлар натижасида болалар боғчалари ва яслилар пайдо бўла бошлади. Ўзбекистоннинг турли шаҳарларида турли вақтларда давлат томонидан алоҳида қурилган биноларда эмас, аксинча мослаштирилган биноларда мактабгача таълим муассасалари очилди. Тошкентда **биринчи** болалар боғчаси 1918-йилда “ эски шаҳар” даҳасида очилди. У ерда тўртта болалар боғчаси очилган. Биринчи боғча Шайхонтохур туманида очилган бўлиб мудираси А Хасанова, Маҳсума Қориева тарбиячиллик қилган. Кейинчалик у актриса бўлиб кетган. Унинг ўрнига Робиға Абдурашидова тарбиячи бўлиб ишлаган. **Иккинчи** болалар боғчаси “Хўжа” кўчасида очилган, бу боғчага Анвара Агушева мудирлик қилган. **Учинчи** болалар боғчаси “Кўкча” даҳасида “лангар” кўчасида очилган. **Тўртинчи** болалар боғчаси, “Беш-ёғоч” даҳасида очилган бўлиб, унга эркак ўқитувчи М.Қодирхонов мудирлик қилган.

Шу вақтнинг ўзида Тошкентнинг “Янги шаҳар” қисмида ҳам бир неча болалар боғчаси ишлай бошлади. 1919-йилда Самарқанд ва Фарғонада, 1920-йилда Хива ва Бухоро, 1926-йилда Андижонда ҳам мактабгача таълим муассасалари очилган. 1938-1939 йилларда Ўзбекистонда 13 та метод кабинет очилган бўлиб,

улар тарбиячиларга ёрдам тариқасида консултациялар олиб борилган. 1939-1940 йилларда вилоятларда ҳам метод кабинетлар иш юрита бошлашди.

3-қадам. Талабалар янги мавзу бўйича маълумотларни қуйида келтирилган чизма асосида ёритиб беришлари таклиф этилади. Вақт белгиланади (15-20 дақиқа). Қуйидаги чизма ҳар бир талабага тарқатилади.



4-қадам. Талабалар тўлдирилган чизмани жуфтликда таҳлил қилади.

5-қадам. Жуфтликлардан кичик гуруҳлар шакллантирилиб, барча маълумотлар умумлаштирилади.

6-қадам. Энг муҳим маълумотлар сараланади. Гуруҳнинг умумий хулосалари ватман қоғозда баён этилади.

7-қадам. Кичик гуруҳлар тақдироти ўтказилади ва ўқитувчи билан ҳамкорликда умумий хулоса чиқарилади.

8-қадам. Мактабгача таълим соҳасидаги ислохотларга оид видеолавҳа намойиш этилади.

9-қадам. Талабалар видеолавҳани таҳлил қилади ва ўз муносабатини билдиради.

10-қадам. Фаол талабалар рағбатлантирилади. **Уйга вазифа** “Мактабгача таълим бугун ва эртага ” мавзусида эссе ёзиш.

Юқорида келтирилган технологиялар талабаларда нафақат интеллектуал-ижодий қобилият балки касбий мотивацияни ҳам шакллантириш имкониятини беради.

ХУЛОСА

Интеллектуал қобилиятлар - бу шахснинг таъсирчанлиги, предметни идрок қилишининг кучлилиги ва

яхлитлиги, у тўғрисида кенг маълумотларга эга бўлишдир. Шуниндек, тафаккур ўзгарувчанлиги ва тезкорлиги (тез, хилма-хил, ўзига хос), мантиқий ва саводли мулоҳаза юритиш, тизимли ҳаракатлар, синтез-тахлил-синтез, ижодий ифодалай билиш, умумлаштириш ва хулосалаш, ўз фикрига эга бўлиш билан намоён бўлади. Талабаларда интеллектуал-ижодий қобилиятни ривожлантиришда таълимнинг амалий ва назарий шакллари инновацион дидактик методларни қўллаш орқали амалга оширилади натижада замонавий малакали шахсни шакллантиришга эришилади.

REFERENCES

1. Гогоберидзе А.Г., Солнцевой О.В. Дошкольная педагогика с основами методик воспитания и обучения. Учебник для вузов. 2-е изд. СПб.: Питер, 2016.-464 с.
2. Дошкольное образование. Практикум по дисциплинам профессионального учебного цикла: учеб. пособие для вузов/под. ред. О.М. Газиной, В.И. Яшиной. - 2-е изд., испр и доп. - М.: Издательство Юрайт, 2018.-111 с.
3. Ильин Е.П. Психология творчества критичности одаренности. Питер.: 2001-448 с
4. Козлова С.А., Куликова Т.А. Дошкольная педагогика: Учеб. пособие для студ. сред. пед. учеб. заведений. - 3-е изд., исправ. и доп. - М.: Издательский центр «Академия», 2001. - 416 с.
5. Қодирова Ф.Р., Қодирова Р.М. Мактабгача таълим концепцияси. Т.: Фан ва технология, 2011-101 б.
6. Қодирова Ф.Р., Гошпўлатова Ш.Қ, Қаюмова Н.М., Н.Аъзамова Мактабгача педагогика. Дарслик. Т.: Тафаккур нашриёти, 2019- 688 б.
7. Майер Д. Интуиция. Питер.: 2018- 256 с.
8. Пиаже Ж. Психология интеллекта. Питер.: 2003.-192 с

БОШЛАНҒИЧ СИНФ ЎҚУВЧИЛАРИНИНГ ЎЗЛАШТИРГАНЛИК ДАРАЖАСИНИ АНИҚЛАШ ДИАГНОСТИКАСИ

Онахон Маннаповна Жабборова

Тошкет вилояти Чирчиқ давлат педагогика институти (PhD)

Динорахон Турғунбой қизи Сапарбаева

Тошкет вилояти Чирчиқ давлат педагогика институти талабаси

АННОТАЦИЯ

Мақолада бошланғич синф ўқувчиларининг ўзлаштирганлик даражасини аниқлаш диагностикаси хусусиятлари тўғрисида фикр юритилган.

Калит сўзлар: таълим, бошланғич, ўқувчи, ўзлаштириш, диагностика, билим, кўникма.

КИРИШ

Ўзбекистон халқ таълимини ривожлантириш бўйича Миллий дастурида бошланғич таълимни ривожлантириш ва унда ўқувчиларнинг сифатли таълим олишини таъминлаш вазифалари қўйилган [1]. Мазкур вазифаларнинг ижросини таъминлаш жараёнида бошланғич таълим муаммоларини илмий, назарий ва методологик жиҳатдан тадқиқ этиб бориш тақозо этилади. Тадқиқотларнинг хулосалари асосида бошланғич таълимни ривожлантиришнинг янги йўналишлари ва мезонлари белгиланади. Шу жиҳатдан бошланғич синф ўқувчиларининг ўзлаштирганлик даражасини *диагностика* қилиш масаласини илмий тадқиқ этиб бориш ва бу борада янгича ёндашувни ишлаб чиқиш долзарб бўлиб турибди.

АДАБИЁТЛАР ТАҲЛИЛИ ВА МЕТОДОЛОГИЯ

“Диагностика” атамаси лотинча бўлиб, унинг маъноси “ўқувчиларнинг билимларини ўзлаштиришлари ва тарбияланганлик даражасини ҳар томонлама ўрганиш, таҳлил қилиш асосида хулосалар чиқариш, баҳолаш ва янада такомиллаштириш юзасидан тавсиялар бериш” демакдир [2]. Дикқат қилинса, диагностика масаласида қуйидагилар муҳим ўрин тутди:

- ўқувчиларнинг олган билимлари даражасини аниқлаш;
- ўқувчиларнинг тарбияланганлик даражасини ўрганиш;
- мазкур йўналишлар бўйича олинган маълумотларни

таҳлил қилиш ва хулоса чиқариш;

- келинган ҳулосалар асосида ўқувчиларнинг билим ва тарбияланганлик даражасини баҳолаш;

- баҳолашнинг натижалари асосида ўқувчиларнинг билим ва тарбияланганлик даражасини ривожлантиришга оид тавсияларни ишлаб чиқиш.

Шу сабабли диагностика атамаси аниқлаш, ўрганиш, ҳулоса чиқариш, баҳолаш ва тавсиялар бериш тушунчалари асосида Педагогика назарияси ва амалиётининг энг муҳим йўналишларидан бири сифатида намоён бўлади.

Бошланғич синф ўқувчиларининг билимларини ва тарбия асосларини ўзлаштирганлик даражасини аниқлаш диагностикаси нисбатан ўзига хос *хусусиятларга* эга бўлади. Бу хусусиятларнинг асосийлари қуйидагилардан иборат:

1. *Диагностика жараёнига қонуниятлар асосида ёндашиш.* Унга кўра, бошланғич синф ўқувчиларининг билим ва тарбияланганлик даражасини диагностика қилишда педагогик ҳамда психологик қонуниятларга қатъий асосланилади. Эътибор беринг:

а) асосий педагогик қонуниятлар:

- бошланғич синф ўқувчиларининг жисмоний ва ақлий имкониятларини ҳисобга олиш;

- бошланғич синф ўқувчиларининг ҳуқуқларини устувор билиш;

- бошланғич синф ўқувчиларининг психофизиологик ва жисмоний жиҳатдан ривожланиш жараёнида эканлигини ҳисобга олиш ва ҳ.к.

б) асосий психологик қонуниятлар:

- бошланғич синф ўқувчиларининг руҳий ҳолати ва вазиятларини яхши билиш;

- бошланғич синф ўқувчиларининг руҳий кўникма ва малакаларини аниқ тасаввур қилиш;

- бошланғич синф ўқувчиларининг руҳий ривожланиш жараёнида эканлигини ҳисобга олиш ва ҳ.к.

Мана шу педагогик ва психологик қонуниятларга асосан бошланғич синф ўқувчиларининг билим ва тарбияланганлик даражасини диагностика қилиш бу ишнинг ўзига хос хусусиятларидан бирини белгилайди.

2. *Аниқ диагностик жараённи амалга ошириш.* Унга кўра, бошланғич синф ўқувчиларининг ўзлаштирганлик даражасини синфлар кесимида аниқ амалга ошириш ва бунда муносиб тавсияларни ишлаб чиқиш назарда тутилади. Шу жиҳатдан бошланғич синф ўқувчилари бўйича амалга ошириладиган диагностика ишлари қуйидагилар бўйича маълумотларни тўплайди:

- а) ўқувчиларнинг билим даражасини аниқлаш;
- б) ўқувчиларнинг тарбияланганлик кўникмасини аниқлаш;
- в) ўқувчиларнинг ўзлаштирган билим ва тарбия асосларини амалиётда қўллай олиш малакасини аниқлаш.

Бунда ўқувчиларнинг *билим даражасини* аниқлаш янги Миллий дастуримизнинг дастурига биноан, уларнинг аниқ, табиий ва гуманитар фанлар асосларини ўзлаштириш бўйича билимларига эътибор берилади. Мисол учун, “Она тили ва ўқиш саводхонлиги” ўқув фани бўйича бошланғич синф ўқувчиларининг билим ва тарбияланганлик даражасини диагностика қилишда уларнинг онги ва ахлоқда фикрлаш ҳамда ахлоқий муносабатларнинг таркиб топганлигига эътибор қаратилади. Натижада бу борадаги диагностика кўрсаткичлари бошланғич синфлар кесими шаклида маълумотнома тарзида тайёрланади. Бошланғич синф ўқувчиларининг *тарбияланганлик кўникмасини* диагностика қилишда уларнинг ижтимоийлашганлиги, ахлоқий фазилатларни ўзлаштиришга киришганлиги ва фаолиятда ахлоқий муносабатлар меъёрларига амал қилиши масалаларига диққат қаратилади. Натижада бошланғич синф ўқувчиларининг тарбияланганлик даражаси ва ҳолати тўғрисида синфлар кесимида маълумотнома шакллантирилади. Бошланғич синф ўқувчиларининг ўзлаштирган билим ва тарбия асосларини амалиётда қўллай олиш *малакасини* диагностика қилишда уларнинг мустақил фикрлаши, хатти-харакати ва ўзгаларга муносабатига асосий эътибор қаратилади. Бунинг натижасида ҳар бир ўқувчининг малака даражаси тўғрисида аниқ маълумотларга эга бўлинади ва бу маълумотлар умумлаштирилиб, синфлар кесимида тайёрланади.

Эътибор берилса, бошланғич синф ўқувчиларининг билим, кўникма ва малака даражаларини диагностика қилишда умумий ўрта таълим мактаблари ўрта ва юқори синф ўқувчиларига нисбатан ўзига хос ёндашувлар асосида ҳаракат қилинади. Бунда бошланғич синф ўқувчиларининг билим, тарбия асослари ва уларни амалиётда қўллай олиш кўникмаларининг ривожланиш жараёни эканлигига бирламчи қонуният сифатида таянилади.

3. *Диагностик даражасин ривожлантириш бўйича тавсиялар.* Унга кўра, бошланғич синф ўқувчиларининг билим, кўникма ва малака даражаларини диагностикаси натижасида олинган маълумотларга таянган ҳолда мазкур даражаларни ривожлантириш бўйича тавсиялар ишлаб чиқилади ҳамда бошланғич таълимни амалга оширувчи масъулларга тақдим этилади. Бундай тавсияларни ишлаб чиқиш қуйидаги йўналишларда амалга оширилади:

- a) ўқувчиларнинг билим даражасини аниқ, табиий ва гуманитар фанлар асосларини тенг ривожлантириш бўйича назарий тавсиялар;
- б) ўқувчиларнинг тарбияланганлик даражасини ривожлантириш бўйича амалий тавсиялар;
- в) ўқувчиларнинг ўз билимлари ва тарбияланганлик асослари кўникмаларини амалиётда қўллай олиш малкасини ривожлантириш бўйича методик тавсиялар.

Диққат қилинса, бошланғич синф ўқувчиларида ўтказилган диагностика ишларининг натижасида мана шундай ривожлантириш тавсиялари ишлаб чиқилиши тақозо этилади. Бу тавсиялар назарий, амалий ва методик йўналишларда алоҳида тайёрланади ҳамда улардан фойдаланиш механизмлари белгилаб берилди.

Бошланғич синф ўқувчиларининг ўзлаштирганлик даражасини диагностика қилиш ишлари мактаб Педагогик кенгаши ёки таълим муассасаларини бошқарувчи органлар томонидан белгиланади ҳамда мазкур ишни амалга ошириувчи Ишчи гуруҳи тузилади. Ишчи гуруҳи аниқ режа асосида бошланғич синф ўқувчиларининг ўзлаштирганлик даражасини чораклик ва йиллик даврларига мос равишда диагностика қилиб боради. Диагностика натижалари бўйича ишлаб чиқилган Маълумотномани тегишли таълим муассасаларига ва уларнинг бошқарув органларига тақдим этади.

Кези келганда таъкидлаш лозимки, бошланғич синф ўқувчиларининг ўзлаштирганлик даражасини диагностика қилиш гуруҳини тузишда илмий мутахассислар ва тажрибали ўқитувчиларнинг имкониятларидан кенг фойдаланиш кутилган самарани беради.

Олий педагогик таълим жараёнида бўлажак бошланғич синф ўқитувчиларига бошланғич таълимда амалга ошириладиган диагностика асослари, назарий хусусиятлари, методологик омиллари ва амалий кўникмалар бўйича касбий компетенция бериш мақсадга мувофиқ бўлади. Бунинг учун мутахассислик (педагогик) мажбурий фанларнинг модуллари диагностика ва унинг бошланғич синфларда амалга ошириладиган хусусиятлари тўғрисида билим, кўникма ҳамда малака бериш билан бойитилиши мақсадга мувофиқ бўлади [3].

ХУЛОСА

Шундай қилиб бошланғич синф ўқувчиларининг ўзлаштирганлик даражасини диагностика қилиш ўзига хос хусусиятларга эга бўлиб, у педагогик таълимнинг кластер,

таҳлил ва амалиёт методларига қатъий асосланади. Диагностика натижасида ўқувчиларнинг билим, тарбия ва амалий фаолият бўйича кўникмаларини ривожлантириб бориш имкониятларига эга бўлинади. Шу сабабли диагностика масаласи Педагогик илмий тадқиқотчиликнинг асосий йўналишлардан бири эканлигини таъкидлаб ўтиш жоиз.

REFERENCES

1. 2022-2026 йилларда Халқ таълимини ривожлантириш бўйича Миллий дастур. // www.ziyonet.uz
2. Ҳасанбоев ва бошқ. Педагогика фанидан изоҳли луғат. – Тошкент, 2009.
3. Жабборова О.М. Бошланғич таълимнинг янги назарий масалалари. – Тошкент. 2022



БОЛАЛАРНИ МАКТАБ ТАЪЛИМИГА ТАЙЁРЛАШДА АТРОФ ОЛАМНИНГ ТАЪСИРИ

Тармиза Латиповна Хурвалиева

Педагогика фанлари (DSc) доктори, доцент Тошкент вилояти Чирчиқ давлат педагогика институти Мактабгача таълим факультети

АННОТАЦИЯ

Мақолада мактабгача ёшдаги болаларни психик ривожланиш хусусиятлари таҳлил қилинган. Шунингдек, мактаб таълимига тайёрлашда атроф оламнинг бола ривожланишига таъсири бўйича маълумотлар асосланган.

Калит сўзлар: психик, сезги, идрок, тафаккур, аффектив, комплекс, интеллект, шахс, қизиқиш, интеграция, тасаввур, метод, атроф олам, манипулятив.

ABSTRACT

The article analyzes the features of mental development of preschool children. It is also based on data on the impact of the environment on child development in preparation for school education.

Keywords: psychic, intuition, perception, thinking, affective, complex, intellect, personality, interest, integration, imagination, method, environment, manipulative.

КИРИШ

Жаҳон миқёсида мактабгача ёшдаги болаларни интеллектуал ва эмоционал жиҳатдан ривожлантириш, атроф олам билан таништириш жараёнини инсонпарварлаштиришнинг креатив моделлари амалиётга татбиқ этилган. ЮНЕСКОнинг 2015 йилдаги халқаро Конгрессида “мактабгача таълим тарбияланувчиларни комил инсон бўлиб ривожланишида муҳим роҳна ҳисобланиши, ижтимоийлашуви ва ўзгарувчан оламга мослашишига замин яратиши” белгиланган. Мактабгача таълим концепциясининг мақсади боланинг мактабда таълимига ҳар томонлама тайёрлаш, уларда умуминсоний қадриятлар (эзгулик, яхшилик, бағрикенглик)ни тарбиялашдан иборат. Бугунги кунда мактабгача таълим дастурлари ижтимоий мослашувчанлик характери билан суғорилган бўлиши талаб этилади.



АДАБИЁТЛАР ТАҲЛИЛИ ВА МЕТОДОЛОГИЯ

Жаҳонда мактабгача ёшдаги болаларни атроф олам билан таништириш ва уларда экологик тарбияни шакллантиришга йўналтирилган педагогик жараёни инновацион ёндашувлар асосида такомиллаштириш, болаларнинг қизиқиш ва эҳтиёжлари, ёш хусусиятига мос имкониятларига йўналтирилган ўқув-тарбия жараёнини шакллантиришга қаратилган илмий-педагогик тадқиқотлар манзилли олиб борилмоқда.

Болаларнинг табиат ва ундаги ўзгаришлар, атроф оламда учрайдиган нарсалар, воқеа-ҳодисалар хусусида оғзаки саволларга тўғри ёки қисман тўғри жавоб бериши муассасада методик ишларнинг тизимли йўлга қўйилганлиги, оилада таълимий муҳитнинг яратилганлик даражаси, тарбиячиларнинг касбий компетенциясига бевосита боғлиқлигини кўрсатади. Атроф олам ҳақидаги тасаввурларнинг бола ривожланиши ва мактабга комплекс тайёр бўлишидаги таъсири ва аҳамиятини қатор олимлар илмий асослаган.

Мактабгача ёшдаги болаларни таълим-тарбиясига оид юнон олими Демокрит қуйидаги фикрни билдиради “билиш жараёнини икки поғонадан иборат, яъни улар сезги ва тафаккур. Улар бир вақтда пайдо бўлади ва ривожланади. Шунинг учун болалар тафаккур орқали кўпроқ маълумотга эга бўлади. Тарбия инсонга уч нарсани бериши керак: яхши фикрлаш; яхши сўзлаш; яхши бажариш” [154; 27-б]. Олим ахлоқий тамойиллар инсонга туғилишидан берилмайди, балки тарбия натижаси эканлигини асослайди.

Швейцариялик психолог олим Эдуард Клапаред боланинг ҳар томонлама ривожланишида ўйиннинг аҳамияти катта эканлигини уқтиради. Ўйинларни қуйидаги турларга ажратади: болаларни индивидуал хусусиятини ривожлантирувчи ўйинлар; интеллектуал ўйинлар (билиш қобилиятини ривожлантирувчи); аффектив ўйинлар (ҳиссиётни ривожлантирувчи) [154; 27-б].

Д.Б.Эльконин ва В.В.Давидовларнинг таъкидлашича “мактабгача ёшдаги болалар назарий тушунчаларни тез тушуна оладилар, улар олдиндан ўзлаштирадиган маълумотларни амалда кўриб гувоҳи бўладилар. Чунки илк ёшдан болаларда предметли яъни буюм ва нарсалар билан шуғулланишни ёқтиради. Бу эса болада ақлий қобилиятни ривожланишига туртки беради” [154; 27-б]. Болалар нарса ва буюмлар билан танишиш орқали, уларнинг белги-хусусияти, вазифалари ва тузилишини ўзлаштиради. Буюм ва нарсаларни умумлаштириш кўникмасини бола дастлаб ҳаракат орқали ўзлаштиради, кейин эса сўз билан мустаҳкамлайди. Бола буюмлар ва уларнинг вазифаларини ўзлаштириб олгач, турли

вазиятларда улардан фойдаланишни ҳам билиб олади. Бола буюмлар ва фаолиятнинг ўзаро боғлиқлигини англай бошлайди. Яъни ҳаракат билан буюмларни ўзгаришини тушунади. Бундай манипулятив ҳаракатлар ҳар қандай ўйинчоқ ва буюмлар билан боланинг ўйнай олишини таъминлайди.

Рус олими В.М. Бехтерев педологик институт ташкил этди. Бу институтда болани турли йўналишларда ўрганилган: шифокор ва физиологлар бола ривожланишининг психофизиологик қонуниятларини; гигиенистлар организмнинг барча функцияларини тўғри ривожланиши ҳамда ёшга доир психик функцияларни ривожланиши; социолог ва юристлар боланинг жамиятдаги ҳуқ-атвор бузилишини сабабларини ўрганишларини кўрсатиб ўтган [156;16-18-б]. Бугунги кунда болаларни мактаб таълими муҳим бўлган бешта соҳа яъни, жисмоний ривожланиш ва соғлом турмуш тарзини шаклланиши, ижтимоий-ҳиссий, билиш жараёни ва ижодий ривожланиш асосида тайёрланади.

Вальдорф педагогикасининг асосчиси Р.Штайнер инсонпарварлик тамойили хусусида шундай дейди: “Болаларнинг ҳаёти қизиқарли бўлиши эртаклар, кўшиқ, рақс ва сахналаштирилган намойишлар, қўл меҳнатининг турли шакли билан таъминланади. Катталар болани бошқармай ва босим ўтказмай, мазмунли ўйинлар учун шароит яратиши, кундалик ҳаётда кўтаринки ижобий ҳислар, кайфиятни ташкил этиши лозим” [196,197].

Болада қобилият ва иқтидор атроф оламни англаш негизида ривожланади. Бунда асосий тамойил болага ижобий муносабатда бўлиш, унинг ютуқларини баҳолашдан иборат. Вальдорф педагогикасида фарзанд тарбиясида оналарнинг фаол иштирок этиши марказий ўринда туради.

Б.Н.Водовозова болага илк ёшидан сенсор тарбия бериш методикаси ҳамда ақлий тарбия беришнинг “яқиндан узоққа, оддийдан мураккабга, нарса ва буюмлар ўртасидаги алоқадорлик, конкрет тушунчадан мавҳумгача” каби педагогик тамойилини асослайди [84].

Болаларда ақлий тарбия негизида маънавий-ахлоқий сифатлар ривожланади ҳамда фуқаролик тарбияси, жамиятда ўзини тутиш маданияти шаклланиб боради. Атроф оламнинг ўзига хослиги шундаки, у интеграцион ҳарактерга эга бўлиб, табиат ва жамият, тарихий-маданий, табиий-ижтимоий жиҳатдан ўзаро тизимли равишда болалар онгида акс этади.

6-7 ёшли болаларнинг психологик жиҳатдан мактаб таълимига тайёрлигини аниқлаш бунда болаларнинг психик жараён ва хусусиятларини, имкониятларини ҳисобга олган ҳолда таълимни рационал ташкил қилиш йўллари белгилаш

зарур. Олима таълимни ўзлаштириш қандай амалга оширилиши, диққат, идрок, хотира, тафаккур ва хаёл каби психик жараёнларни фаоллаштириш керак. Инсон ўзини анласа, атроф оламни ҳам англайди, қалб ва руҳият инсон танасидаги қоидалар бир хил кечади. Болаларнинг психик ривожланишида атроф оламга қизиқишнинг ўрни муҳимдир. Уларни бирор фаолиятга ундаш, ўйин фаолияти орқали амалий ҳаракатларни муваффақиятли бажаришга тайёрлаш тарбиячилардан методик компетенцияни талаб этади. Ўқув-тарбиявий фаолиятни ташкил этишда болалар фаолиятининг турли шаклидан ўринли фойдаланиш муҳим.

МУҲОКАМА ВА НАТИЖАЛАР

Мактабгача таълимда ўқитиш ва тарбиялаш воситаси сифатида болаларнинг ёш хусусиятларни инобатга олиш муҳимдир. Шу боисдан мактабгача таълимда индивидуал ва дифференциал ёндашувга катта аҳамият берилади. Мазкур ёндашувлар болаларнинг интеллектуал ривожланишида муҳим ҳисобланади. Бунда ўқув жараёни болаларнинг ички имкониятлари ва уларни рўёбга чиқаришга йўналтирилади.

Мактабгача ёшдаги болаларни мактаб таълимига тайёрлашда куйидаги тамойилларга таяниш муҳим:

- *таълим олиш мотивацияси*-таълим жараёнининг барча қисмини болаларнинг эҳтиёжи ва қизиқишларига кўра ташкил этиш;
- *олий жараёнларни ривожлантириш*- таълимни ташкил этишда болалардаги психик жараёнларнинг барчаси иштирок этиши талаб этилади, турли хил фаолиятда муаммоли вазиятларни муваффақиятли ҳал этиш ва ижодий фаол ҳаракатни таъминлаш;
- *маълумотларни қайта ишлаш*-болалар топшириқларни мустақил равишда бажаради, муаммо ечимини излаб, энг мақбул жавобларни танлайди ва аниқ хулоса чиқаради.

Тарбиячилар томонидан бола учун қулай педагогик шароит яратилиши лозим. Болани мажбурлаш эмас, унинг эҳтиёжи ва қизиқишларига эътибор бериш мақсадга мувофиқ. Болалар эҳтиёжини қондириш орқали таълим жараёнида уларнинг фаол бўлишларига эришиш мумкин. Маълумки, атроф олам билан мулоқотда бўлиш, болаларга амалий тажрибаларни бажариш имконини беради.

ХУЛОСА

Атроф олам мактабгача таълим мазмунини алоҳида компоненти бўлиб, бу йўналишда болалар эгаллаши лозим



бўлган билим ва компетенциялар давлат талаблари мазмунида алоҳида акс эттирилган. Тарбияланувчиларнинг ўз шахсий имкониятларини намоён этишлари, билим олишга бўлган қизиқиши ва эҳтиёжини қондиришда ота-онанинг эътибори, катталарнинг шахсий намунаси, тарбиячининг билими ва маҳорати алоҳида ўрин эгаллайди. Болаларга самимий муносабат, таълимга замонавий ёндашув, хорижий тажрибаларни ўрганиш ва уларга кўра миллий таълим бериш усуллари қўллаш бугунги кунда педагог-тарбиячилар олдидаги энг муҳим асосий вазифадир. Педагогик жараёндан кутилаётган натижаларни кафолатлашга эришишда прогностик (ҳар бир тарбияланувчининг имкониятларини олдиндан билган ҳолда ўқув топшириқлар мураккаблик даражаларини белгилаш ва уларни тайёрлаш)-диагностик (жараёнда ўзини оқламаган метод ёки ёндашувларни таҳлил қилиш орқали мослашувчан вариантларини тайёрлаш ҳамда болалар ҳатти-ҳаракатларидаги салбий ҳолатларнинг сабабларини бевосита фаолиятда кузатиш) методлардан самарали фойдаланиш орқали интерфаол ўқув муҳитини яратиш керак. Болаларда ўз ҳатти-ҳаракатларини идора этишда ихтиёрий қобилиятнинг етарли эмаслигини инобатга олган ҳолда ҳар бир болага индивидуал ёндашиш, уларда билишга қизиқишни кучайтиришга йўналтирилган ўйин турларидан самарали фойдаланиш. Катта ва тайёрлов гуруҳ болаларида мустақиллик, ўз ҳатти-ҳаракатларини бошқариш, ўзини ўзи ташкил этиш кўникмаси мавжудлиги боис, уларда саводхонлик малакаларини шакллантиришда оила, мактаб ва бошқа ташкилотлар билан манзилли корпоратив ҳамкорликни кучайтириш.

REFERENCES

1. Водовозова Е.Н. Умственное и нравственное воспитание детей от первого проявления сознания до школьного возраста. М.: Либроком, 2012- 400 с.
2. Крайг.Г., Бокум Д. Психология развития-9-е изд.-СПб.: Питер.-2012.-940с.
3. Марцинковская ТД. Детская практическая психология: Учебник/ М.: Гардарики, 2003.-255.
4. Штайнер Р. «Воспитание ребенка. Пер.с нем-М.: «Парсифаль» 1993.- 35 с.
5. Хурвалиева Т. The Psychological Peculiarities of Preschool Children to Be Ready For School Education. International Journal of Progressive Sciences and Technologies Vol. 14 No.2 2019.P. 235-237
6. Эльконин Д.Б. Психология игры. -2-е изд.-М.:Гуманит.изд.центр Владос,1999.-360 с.



ЯНГИ ЎЗБЕКИСТОНДА ЁШ АВЛОДНИ ТАРБИЯЛАШДА ТАЪЛИМ-ТАРБИЯНИНГ РОЛИ

Эшматбой Тошпулатович Калконов
Чирчиқ давлат педагогика институти доценти

АННОТАЦИЯ

Ушбу мақолада Ўзбекистонда охириги йилларда ёш авлодни баркамол қилиб тарбиялаш, уларнинг ҳаётга мустақил қадам қўйишлари учун барча зарур шароитларни яратиш, таълим мазмунини модернизациялаш, таълим сифатини ошириш, таълимда инновацион технологияларни кенг жорий этишга йўналтирилган инновациялар яратиш ва амалиётга жорий этиш истиқболлари таҳлил қилинган, ҳамда инновацион таълимнинг таълим сифатини оширишдаги аҳамияти ёритилган.

Калит сўзлар: таълим, тарбия, маънавият, инновация, модернизация, Олий таълим, таълим сифати, ҳаракатлар стратегияси, тараққиёт стратегияси, ижтимоий тараққиёт, замонавий билим, Янгиланиётган Ўзбекистон.

ABSTRACT

This article analyzes the prospects for educating the younger generation in Uzbekistan in recent years, creating all the necessary conditions for its independent life, modernizing the content of education, improving the quality of education, creating and introducing innovations in education, as well as innovative education. the importance of improving the quality of education.

Keywords: education, upbringing, spirituality, innovation, modernization, Higher education, quality of education, action strategy, development strategy, social development, modern knowledge, Renewed Uzbekistan.

КИРИШ

Илм-фан ва техника ютуқларини кенг қўллаган ҳолда иқтисодиёт тармоқларига, ижтимоий ва бошқа соҳаларга замонавий инновацион технологияларни тезкор жорий этиш Ўзбекистон Республикаси жадал ривожланишининг муҳим шarti ҳисобланади. Ўзбекистон Республикаси Президенти Шавкат Мирзиёев таъкидлаганидек: “Бугун биз давлат ва жамият ҳаётининг барча соҳаларини тубдан янгилашга қаратилган инновацион ривожланиш йўлига ўтмоқдамиз. Бу бежиз эмас, албатта. Чунки, замон шиддат билан ривожланиб бораётган



ҳозирги даврда ким ютади? Янги фикр, янги ғоя, инновацияга таянган давлат ютади. Инновация бу – келажак дегани. Биз буюк келажакимизни барпо этишни бугундан бошлайдиган бўлсак, уни айнан инновацион ғоялар, инновацион ёндашув асосида бошлашимиз керак”. Жамият ва давлат ҳаётининг барча соҳалари шиддат билан ривожланаётгани ислохотларни мамлакатимизнинг жаҳон цивилизацияси етакчилари қаторига кириш йўлида тез ва сифатли илгариллашини таъминлайдиган замонавий инновацион ғоялар, ишланмалар ва технологияларга асосланган ҳолда амалга оширишни тақозо этади.

Шунингдек, бугунги куннинг долзарб вазифаларидан бири таълим мазмунини модернизациялаш, таълим сифатини ошириш, таълимда инновацион технологияларни кенг жорий этишга йўналтирилган кўплаб инновациялар яратилмоқда ва амалиётга жорий этилмоқда. Мазкур инновацияларнинг самарадорлиги кўп жиҳатдан таълим муассасасида амалга оширилаётган инновацион фаолиятнинг тўғри ташкил этилганлигига билан боғлиқ. Ўзбекистон Республикаси Президенти Шавкат Мирзиёев аъмоли билан айтганда “Ҳозирги пайтда дунё миқёсида рақобат қандай кескин тус олиб бораётганини ҳаммамиз кўриб турибмиз. Бу шиддатли рақобатга фақат замонавий илм-фан, юқори технологиялар ва инновация ютуқларини кенг жорий этиш орқали муносиб жавоб бера оламиз”[1, 237].

АДАБИЁТЛАР ТАҲЛИЛИ ВА МЕТОДОЛОГИЯ

Замонавий глобаллашув жараёнида ҳар қандай мамлакат тараққиётининг етакчи омилларидан бири таълим тизими ҳисобланади. Дунёнинг ривожланган мамлакатлари босиб ўтган йўлга назар солсангиз, улар айнан таълимга асосий эътиборини қаратганига гувоҳ бўласиз. Оқилона стратегия, маркетинг, сифатли бошқарув сабаб олий таълимни бизнесга айлантирган ва топ рейтингларда етакчилик қилаётган олий таълим муассасалари бугун давлатга боқиманда эмас. Кўплар орзу қилган АҚШ, Буюк Британия, Франция, Германия, Хитой ва Жанубий Корея каби мамлакатларнинг етакчи олий таълим муассасалари айни пайтда нафақат ўзини ўзи тўлиқ молиялаштиради, балки мамлакатга ҳам даромад келтиради. Гарвард, Йель, Принстон, Кембриж, Оксфорд... Бу университетлар ўз номини “бренд”га айлантира олди.

Янги Ўзбекистон олий таълим тизимини юксак босқичга кўтариш йўлидан бормоқда. Сўнгги йилларда 36 та янги олий ўқув юрти ташкил этилиб, институт ва университетлар сони 126 тага етди. Тошкент вилоятида ўқитувчиларга бўлган эҳтиёжни қоплаш учун Чирчиқ шаҳрида Тошкент вилояти Чирчиқ давлат педагогика



институти ташкил этилди. Таълим тизимидаги креатив ёндашувлар ва инновация асосида аниқ фанлар чуқур ўқитиладиган Муҳаммад Хоразмий ва Мирзо Улуғбек номидаги махсус мактаблар ташкил этилди. Янгиликларни янада такомиллаштириш борасида ҳам кўплаб ислохотлар амалга оширилмоқда. Жумладан, 2017-2021 йилларда олий таълим тизимини комплекс ривожлантириш дастури ҳамда Ўзбекистон Республикаси Олий таълим тизимини 2030 йилгача ривожлантириш концепцияси қабул қилинди.

Ҳозир Ўзбекистонда АҚШ, Буюк Британия, Россия, Италия, Жанубий Корея, Ҳиндистон, Сингапур ва бошқа етакчи олий ўқув юртларининг 30 дан ошиқ филиали фаолият кўрсатмоқда. Олий таълим муассасаларида таълим, фан, инновация ва илмий тадқиқотлар натижаларини тижоратлаштириш узвий боғлиқлигини назарда тутувчи «Университет 3.0» концепциясини босқичма-босқич жорий этилмоқда. Бугунги замонавий глобаллашув шароитида олий таълим муассасалари фақатгина таълим хизматларини сотиш билан рақобатбардошликка эриша олмаслиги инкор этиб бўлмас ҳақиқат бўлиб қолмоқда.

МУҲОКАМА ВА НАТИЖАЛАР

Таълим тизимини тубдан ислох этиш одамларимизнинг онгу тафаккури ва дунёқарашини ўзгартириш, уларнинг сиёсий ва фуқаролик, ижтимоий фаоллигини, ўз келажагига бўлган ишончини оширишнинг энг муҳим омили ва мустаҳкам асосига айланди, десак, ҳеч қандай муболаға бўлмайди. Энг муҳими шундаки, бизнинг янги авлодимиз, билимли, ўтмишнинг ҳар қандай иллатларидан озод бўлган ёшларимиз бугунги кунда мамлакатимизни демократлаштириш ва либераллаштириш, уни янгилаш ва ишончли тарзда раванқ топтиришнинг ҳал қилувчи ҳаракатлантирувчи кучига айланиб бормоқда.

Бугунги кунда янги инновацион технологияларнинг жорий этилиши асосида дарс жараёнини ташкил этиш бўйича анчагина ишлар амалга оширилди. Жумладан, аксарият олий ўқув юртларининг дарс ўтиш хоналари техник ва эстетик жиҳатдан талаб даражасида тайёрланди, аудиториялар видеопроектор ҳамда компьютер техникаси билан таъминланиб, ахборот технологияларидан фойдаланиб дарс ўтишга мослаштирилди. Булар талабаларнинг сифатли ва самарали билим олишларида асосий техник воситалар бўлиб ҳисобланади. Шунинг билан бирга ҳозирда дарсларни инновацион технологиялар асосида



ташқил қилиш, ёш профессор-ўқитувчиларнинг методик маҳоратини оширишга катта эътибор қаратилмоқда. Жумладан, технопарклар ташқил этилиб профессор-ўқитувчилар, илмий изланувчилар, докторантлар, магистратура ва бакалаврият талабаларини илмий ва инновацион фаолият олиб боришларига эриштирилмоқда. Тошкент давлат техника университети ҳузуридаги Ўзбекистон-Япония ёшлар инновация маркази, Тошкент тўқимачилик ва енгил саноат институти ҳузуридаги Ўқув-амалий тўқимачилик технопарки ҳамда Урганч давлат университети ҳузуридаги «Хоразм» инновацион технопаркининг фаолияти самарадорлиги янада оширилмоқда. Зеро, ҳозирги кунда таълим жараёнида интерактив методлар, инновацион технологиялар, педагогик ва ахборот технологияларини ўқув жараёнида қўллашга бўлган қизиқиш кучайиб бормоқда, бунинг сабаби, шу вақтгача анъанавий таълимда талабаларни фақат тайёр билимларни эгаллашга ўргатилган бўлса, замонавий технологияларда эса, уларни эгаллаётган билимларни ўзлари қидириб топишларига, мустақил ўрганиб таҳлил қилишларига, ҳатто хулосаларни ўзлари келтириб чиқаришга йўналтиради.

Профессор ўқитувчи эса бу жараёнда шахснинг ривожланиши, шаклланиши, билим олиш ва тарбияланишига шароит яратади ва шу билан бир қаторда бошқарувчилик, йўналтирувчилик функциясини бажаради. Шу боисдан олий ўқув юртлари малакали касб эгаларини тайёрлашда замонавий ўқитиш методлари – интерактив методлар, инновацион технологияларнинг ўрни ва роли бениҳоя каттадир. Бунда педагогик технология ва педагогик маҳоратга оид билим, тажриба ва интерактив методлар талабаларни билимли, етук малакага эга бўлишларини таъминлайди.

Олий таълимнинг ривожланишидаги асосий омил сифатида инновацияларни тасдиқлаш бизнинг давримизнинг муҳим хусусиятларидан биридир. Бунинг сабаби шундаки, инновацияларни идрок этиш қобилияти ва инновацион ривожланиш йўлини танлаш ижтимоий ўзгаришларнинг тобора кучайиб бораётган динамикаси ва тобора кучайиб бораётган рақобат шароитида олий мактабни омон қолиш ва ривожлантиришга имкон беради. Илмий ва педагогик фаолият мазмунини ўзгартирадиган инқирозли вазиятларни енгиб ўтган бундай олий таълим муассасалари замон талабига жавоб бериши мумкин. Олий таълим муассасасининг инновацияларга бўлган эҳтиёжи тобора жамиятнинг динамизмига барқарор реакциянинг ривожланиши билан боғлиқ бўлган аниқ тенденция сифатида намоён бўлади.

Таълимдаги инновациялар - бу янги ўқув курслари, мутахассисликлар, кадрлар тайёрлаш ва қайта тайёрлаш



соҳалари (профиллари), янги таълим технологиялари кўринишидаги инновацион фаолият натижаларидир. Инновацион технологиялар педагогик жараён ҳамда ўқитувчи ва ўқувчи фаолиятига янгилик, ўзгаришлар киритади, уни амалга оширишда асосан интерактив методлардан тўлиқ фойдаланишга эришилади. Ўқитиш жараёнида талабаларга шахс сифатида қаралиши, турли педагогик технологиялар ҳамда замонавий методларнинг қўлланилиши уларни мустақил, эркин фикрлашга, изланишга, ҳар бир масалага ижодий ёндошишга ундайди. Шунингдек бу уларда масъулиятни ҳис этишни, таҳлил қилиш, адабиётлардан унумли фойдаланишга, энг асосийси, ўқишга, фанга, педагог шахсига, ўзи танланган касбига бўлган қизиқишларини кучайтиради.

Бундай натижага эришиш амалиётда ўқув жараёнида ахборот технологияларни қўллашни ҳам тақозо этади. Улар хилма-хилдир. Замонавий методлар, ўқитишнинг самарасини оширишга ёрдам берувчи технологик тренинглар талабаларда мантиқий, ақлий, ижодий, танқидий, мустақил фикрлашни шакллантиришга, қобилиятларини ривожлантиришга, етук мутахассис касбий фазилатларини тарбиялашга ёрдам беради.

ХУЛОСА

Хулоса қилиб шуни қайд этиш зарурки сўнгги пайтларда мамлакатимизда олий таълим муассасаларининг инновацион фаолияти ривожланиш хусусиятларини ўрганишга бўлган қизиқиш тобора ортиб бормоқда. Шу билан бирга, республикадаги олий таълим муассасаларининг инновацион фаолиятини ҳар томонлама баҳолашнинг самарали усулларини ишлаб чиқиш муаммоси ҳали етарлича тўлиқ ақс этирилган эмас ва бу ўз навбатида чуқур тадқиқотларни талаб қилади. Бугунги кунда олий таълим муассасасининг инновацион фаолиятини, уни амалга оширишга тайёрлашни ва инновацион ривожланишни рағбатлантирувчи таълим фаолиятини баҳолаш учун методология зарур.

Турли замонавий ўқитиш усулларини ташкил этиш учун педагогнинг инновацион фаолиятини самарали амалга ошириш қатор шарт-шароитларга боғлиқ. Унга педагогнинг мулоқоти, талаба ва улар фикрларига нисбатан муносабати, турли ҳолатларда рационал вазиятнинг тан олинисини ўқитишга тайёрлиги инобатга олинисини лозим. Демак таълимнинг турли моделлари ва инновацион фаолият – ўз ичига янгиликни ташкил қилиш, қўллаш, таҳлил қилиш ва баҳолаш кабиларда ўз ифодасини топади. Зеро, таълимнинг мақсади ва концепциясини шакллантириш ва



жорий этиш зарур самарадорликка эришишнинг муҳим омилидир.

REFERENCES

1. Мирзиёев Ш.М. Ўзбекистон Республикаси Президентининг Олий Мажлисга Мурожаатномаси // Халқимизнинг розилиги бизнинг фаолиятимизга берилган энг олий баҳодир. Том 2. – Тошкент: “Ўзбекистон”, 2018. – Б.88.
2. Ўзбекистон Республикаси Президентининг 2018 йил 21 сентябрдаги ПФ-5544-сонли “2019-2021 йилларда Ўзбекистон Республикасини инновацион ривожлантириш стратегиясини тасдиқлаш тўғрисида”ги фармони.
3. Мирзиёев Ш.М. Илм-фан инновацион тараққиёт асоси // Янги Ўзбекистон стратегияси. – Тошкент: “Ўзбекистон”, 2021.
4. Ўзбекистон Республикаси Президентининг 2019 йил 8 октябрдаги “Ўзбекистон Республикаси Олий таълим тизимини 2030 йилгача ривожлантириш концепциясини тасдиқлаш тўғрисидаги” ПФ-5847 сон Фармони.
5. Қандов Б.М. (2020). Глобаллашув шароитида миллий ғоя ва кадриятлар уйғунлиги / Актуальные научные исследования в современном мире. – С. 150-154.
6. Қандов Б.М. (2021). Ёшларда фаол фуқаролик позициясини шакллантиришнинг аҳамияти // Актуальные научные исследования в современном мире. – С. 102-106.
7. Kandov B.M. Ikramov R.A. (2021). The Role of Education and Upbringing in the Formation of a Harmonious Personality in the Process of Globalization /Journal of Ethics and Diversity in International Communication. – pp. 33-37.
8. Кандов Б.М. (2019) Особенности социального развития молодежи Узбекистана // «Актуальные научные исследования в современном мире». Сб. научных трудов - Переяслав-Хмельницкий, - Вып. 12, ч.4. –С. 111-114.
9. Kuyliev Tulkin (2022). Ensuring Regional Security is the Main Criterion of the Foreign Policy of Uzbekistan // European Journal of Life Safety and Stability. – pp. 93-97.
10. K.B Mirzaevich, K.E Toshpulatovich, A.Nodira (2019). Social and Philosophical Aspects of Globalization. International Journal of Recent Technology and Engineering.
11. Kandov Bakhodir Mirzayevich. Togayev Shavkat Hurrarovich. (2021) The role of education in the development of environmental consciousness of a person. ISJ Theoretical & Applied Science, 1129-1133.
12. Баҳодир Мирзаевич Қандов. (2021) THE IMPORTANCE OF FORMING AN ACTIVE CIVIC POSITION AMONG YOUNG PEOPLE.. Актуальные научные исследования в современном мире. - С. 102-106.



МАЪНАВИЙ ТАҲДИДЛАРГА ҚАРШИ КУРАШДА ОИЛА ИЖТИМОЙ ОМИЛ СИФАТИДАГИ РОЛИ

Баҳриддин Асрорович Муқимов

“Тошкент ирригация ва қишлоқ хўжалигини механизациялаш
муҳандислари институти” миллий тадқиқот университети ўқитувчиси

АННОТАЦИЯ

Жамиятнинг маънавий соғлом ва мустаҳкам пойдевори унинг барқарор тараққиётига замин яратиши шубҳасиз. Лекин афсуски бугунги кунда ана шундай мустаҳкам пойдевор яратишимизга тўсиқ бўлувчи омилар ҳам борки, уни ҳеч бир нарса билан тўсиб бўлмайди. Ана шундай хавфли омилардан бири глобаллашув ва унинг оқибатида юзага келадиган маънавий таҳдидлардир. Жамиятда рўй бераётган глобаллашув жараёнлари, глобаллашувнинг мафкурага ва маънавиятга таъсири масалалари мазкур мақолада илмий-назарий таҳлил этилган. Шунингдек мақолада оиланинг – мафкуравий тарбияни шакллантиришдаги муҳим ижтимоий институт эканлиги ёритилган.

Калит сўз: глобаллашув, ёшлар, таълим, тарбия, оила, маънавият, кадрият, таҳдид, миллий ғоя, мафкуравий иммунитет, маънавий таҳдидлар, мафкуравий тарбия, баркамол инсон, умуминсоний кадрият.

КИРИШ

Глобаллашув жараёни ҳозирги дунёнинг муҳим хусусиятидир. У мураккаб ва зиддиятли, айти пайтда объектив жараён эканлиги билан характерланади ҳамда ижтимоий ҳаёт соҳалари билан боғлиқ. “Янги Ўзбекистонни ўз ҳаётидан рози, бахтли инсонлар мамлакатига, ҳар томонлама ривожланган ижтимоий маконга айлантириш ушбу йўналишдаги ислохотларим изнинг асосий мақсадидир”[1]. Бу бир томондан, ижтимоий ҳаёт талаблари, глобал ютуқларга бўлган эҳтиёжи билан боғлиқ бўлса, иккинчи томондан глобаллашув турли халқлар, миллатлар ижтимоий ҳаёт соҳаларига турли хил таъсир кўрсатмоқда.

АДАБИЁТЛАР ТАҲЛИЛИ ВА МЕТОДОЛОГИЯ

Жамиятда рўй бераётган глобаллашув жараёнлари, глобаллашувнинг мафкурага ва маънавиятга таъсири кўплаб сиёсатшунос, файласуф ва бошқа ижтимоий-гуманитар соҳа вакиллари, олимлар томонидан илмий-назарий таҳлил этилиб



келинаётганини тадқиқотимизни ўрганиш жараёнида гувоҳи бўлдик. Аввало айтиш жоизки, ушбу муаммо нафақат мамлакатимиз олимлари, балки халқаро миқёсда ҳам кенг ўрганилмоқда. Чунки муаммонинг илмий-назарий ечими дунё миқёсида миллатлар маданиятининг ранг-баранглигини, инсон ҳуқуқларини таъминлашда ва шунингдек ахлоқий муаммоларни бартараф этишда муҳим аҳамиятга эгадир. Жумладан “Глобаллашув”, унинг моҳияти, глобаллашувни маънавий мафкуравий таъсири масалаларида Гринин Л.Е. А.Очилдиев, А.Эркаев, С.Отамуродов, Ш.Қаҳҳарова, Баҳодир Зокир, М. Қуронов, А. Ғаниев, Ш.Пахрутдинов, И.Исламов, Ш.Рўзиев каби олим ва тадқиқотчиларнинг илмий ишларида муаммонинг турли хил жиҳатлари ўзига хос тарзда ўрганилганлиги аниқланди. Лекин шунини алоҳида таъкидлаш жоизки, биз ўрганишга киришган “Глобаллашув шароитида маънавий-ахлоқий таҳдидларга қарши курашда оиланинг ўзига хос хусусиятлари” яхлит тарзда фалсафий таҳлил этилганлигини ўрганилган тадқиқотларда кўзга ташланмади.

МУҲОКАМА ВА НАТИЖАЛАР

Бугунги кунда бутун дунё халқларини ташвишга солган терроризм, диний экстремизм ва бошқа глобал хавф-хатарлар орасида яна бир кўзга ташланмас хавф, ёт ғояларнинг миллатга ва миллийликка таҳдиди ҳам пайдо бўлдики, ўтмиши бақувват, илдизлари чуқур, дунё ҳамжамиятида ўз ўрни ва мавқеига эга бўлган халқлар бу хавфнинг аянчли оқибатлар келтиришини дарҳол англаган ҳолда унга қарши тегишли чоралар кўрмоқда. Маънавий таҳдидларга қарши курашдаги асосий вазифа халқимизнинг онги ва қалбига миллий ғояни сингдириш орқали уларда мафкуравий иммунитетни ҳосил қилиш кераклиги ҳақида биз юқорида таъкидлаб ўтган эдик. Дарҳақиқат, бу вазифани амалга оширишда мафкуравий тарбиянинг ўрни катта. Мафкуравий тарбия эса жамиятда, авваламбор, оила, мактабгача болалар муасссалари, мактаблар, лицей-коллежлар, олий ўқув юртлари, оммавий ахборот воситалари, жамоат ташкилотларининг биргаликдаги фаолиятини тақазо қилади. Шунини алоҳида таъкидлаш лозимки, мафкуравий тарбия таъсирида шакллантирилган мафкуравий иммунитет маънавий таҳдидларни олдини олишда ва ёшларни унинг таъсирида ҳимоя қилишда муҳим омил ҳисобланади. Айни вақтда маънавий таҳдидларга қарши курашда институционал асосда фаолиятни ташкил этиш самарали натижа бериши шубҳасиздир. Турли ижтимоий гуруҳлар, оила, маҳалла, миллий-маданий марказлар, сиёсий партиялар, жамоат бирлашмалари, халқнинг интеллектуал салоҳиятини юксалтиришга йўналтирилган таълим-тарбия

тизимининг қонуний ҳуқуқий асослари ва дастурлари; оммавий ахборот воситалари; умуман, жамият миллий ғоясини шакллантириш ва уни халқ ишонч эътиқодига айлантиришнинг маънавий-маърифий комплекси асосида олиб бориладиган мафкуравий тарбия орқали маънавий таҳдидларни бартараф этишда самарали натижага эришиш мумкин. Бу омилларнинг ҳар бири маънавий таҳдидларни олдини олишда, миллий ғояни кенг жамоатчилик онгига сингдиришда муҳим ўрин тутди.

2021 йилнинг 26 март куни Ўзбекистон Республикаси Президенти Шавкат Мирзиёев томонидан имзоланган “Маънавий-маърифий ишлар тизимини тубдан такомиллаштириш чора-тадбирлари тўғрисида”ги ПҚ – 5040-сон Қарорининг бош мақсади ҳам асосан ёт ғояларнинг олдини олишга қаратилган бўлиб, унинг миллий кадриятларимизни, урф-одатларимизни сақлаш ва ёшларимизни унинг таъсиридан асраб-авайлашдаги аҳамияти беқиёсдир. Чунки янги аср бошидан оқ ёшларимиз онгига бегона турмуш тарзини тарғиб этиш орқали уларни миллийлигидан ўзлигидан бегоналаштирадиган ахборот хуружларига, бизга мутлақо ёт бўлган аксилмафкуравий тарғиботга қарши курашни ташкил қилиш ҳаётий эҳтиёжимизга айланиб бормоқда.

“Демократия” шиори остида кириб келаётган ғояларнинг маъзига эътибор қаратадиган бўлсак, ҳатто ота-она ва фарзандлар ўртасида шаклланган ўзаро меҳр-оқибатни четга суриб қўювчи “Ота-онанг кексайса нима қилипти, шунга ҳам бош қотириб ўтирасанми, ана, қариялар уйи бор, олиб бориб қўй. Яшайверади-да, – қабилдаги бизнинг кадриятларимизга мос келмаган маслаҳатларни учраши, уларни демократия, эркинлик сифатида қайд этилиши миллий маънавиятимизни парокандаликка олиб келувчи маънавий таҳдидларнинг бир кўринишидир”[2]. Бизда азалдан ота-онани ҳурмат қилиш, улар кексайганда ҳолидан хабар олиш энг катта савоб иш сифатида қаралиб келинган. Ота ўтирган томнинг устига чиқишни гуноҳ билиш, ота-она кексайганда етти қават кўрпачага ўтқазиб сийлаш каби одатларимиз халқимиз орасида фарз деб қаралиши ҳам бежиз эмас. Чунки фарзандига ўзи еб ўтирган овқатини бериб, бундан қорни ҳам кўнгли ҳам тўладиган, оғир машаққатларга дош бериб фарзандларининг эҳтиёжларини қондиришга ўзини фидо қилган ота-оналаримизни қанчалик ҳурматини жойига қўйсак ҳам камлик қилади.

“Оммавий маданият”нинг зарарли таъсири турли кўринишларда фуқароларимизнинг дунёқарашини эгаллашга интиломоқда. Бу ўзига хос манипуляция бўлиб, у дастлаб одамлар ўртасида меҳр-оқибат ришталарини узиб ташлайди. Кишиларни бир-

биридан узоқлаштиради, тўй-аза, яхши-ёмон кунлардаги одамларимизнинг елкадошлиги, бир-бирини қўллаб-қувватлаши, ҳамжиҳатлик қилиши бизни ўз йўриғига юрдиришга уринаётганларга ғайритабиий туюлади. Шунинг учун улар ғарбона демократияни ёшларимиз онгига глобал санъат, глобал маданият, глобал ҳаёт тарзида, жаҳонга кириб бориш йўли сифатида сингдиришга уринмоқда. Бунинг заминида эса бизнинг киномизни томоша қил, бизнинг роликларимизга қулоқ ос, бизнинг муסיқаларимизни эшит ва биздай яша, биз каби кийин, биздай ўйла ҳамда биз каби фикр қил, деган мақсадлар ётиши кўзга кўринмас, лекин миллатни ичидан емирувчи маънавий таҳдиддир.

Манипулятор ўз таъсирини бизнинг қадриятларимизни қадрсизлантириш ҳисобига эришишни мақсад қилган. Шунинг учун биз улар тиқиштираётган “эркинлик” билан бизнинг анънавий эркинлигимизнинг, улар тасаввуридаги “ҳуқуқ” билан бизнинг ҳаётимизга сингдирилган ҳуқуқнинг катта фарқи борлигини англашимиз учун юқоридаги фаслларда таъкидлаганимиздек, мафкуравий иммунитетни шакллантиришимиз керак бўлади.

Мафкуравий, ғоявий ва информацион курашлар кучайиб бораётган ҳозирги мураккаб ва таҳликали даврда ёшларимиз ўртасида маънавий-маърифий ишларни замон талаблари асосида ташкил этиш орқали уларни турли мафкуравий хуружлардан ҳимоя қилиш, ҳаётга онгли муносабат билан ёндашишига эришиш, ён-атрофда юз бераётган воқеаларга дахлдорлик ҳиссини кучайтириш ва тинч-осойишта ҳаётимизга хавф туғдириши мумкин бўлган тажоввузлардан ҳимоялашга институционал асосда фаолиятни такомиллаштириш зарурлиги йўлидаги энг самарали кадам дейиш мумкин.

Юқорида қайд этилган қарорда фуқароларимизда мафкуравий иммунитетни мустаҳкамлаш, маънавий таҳдидларга қарши курашнинг долзарблигини яна бир бор ифода этади. Ушбу Қарорда ватанимиз мустақиллигининг маънавий асосларини мустаҳкамлаш, миллий қадриятларимиз, анъана ва урф-одатларимизни асраб-авайлаш, халқимиз, айниқса, ёш авлод қалби ва онгига она юртга муҳаббат, истиқлолга садоқат туйғуларини чуқур сингдириш масалаларининг тобора долзарб аҳамият касб этаётганлиги учун бир қатор вазифаларни амалга ошириш зарурлиги кўрсатиб ўтилган.

Шуни алоҳида таъкидлаш лозимки, ушбу вазифани амалга оширишда оила, маҳалла институтларини ролини кучайтириш муҳим аҳамиятга эга. Сўнгги йилларда жаҳоннинг кўпгина мамлакатларида оила инқирозининг таҳликали кўриниши кўзга ташланмоқда. Ажралишлар, номукамал оилалар, никоҳсиз туғилган

болалар, оиладан ташқарида яшовчи шахслар сони ва ҳоказолар тобора ортиб бормоқда. Фақат ўзини ўйлаш, худбинлик каби иллатлар оилаларни бузилиб кетишига таъсир кўрсатмоқда. Лекин Ўзбекистонда оила моҳият-эътибори билан ишончлилик, барқарорлик кафолати, халқ маънавий соғломлигининг мустаҳкам таянчи эканлигини намоён этмоқда. Бу биринчи навбатда, оиланинг анъанавий кучли мавқеи сақланганлиги, никоҳ ва оилага умрбод иттифоқ сифатида қарашнинг мажбурийлиги билан изоҳланади. Дарҳақиқат, оила – инсоннинг муқаддас уйи, энг асосий тарбия масканидир. Оила – мафкуравий тарбиянинг энг муҳим ижтимоий омилларидан биридир. Оила ҳаётнинг абадийлигини, авлодларнинг давомийлигини таъминлайди ва урф-одатларимизни сақлайди, келажак авлоднинг қандай инсон бўлиб етишишини белгилайди. Миллий истиқлол ғоясини халқимизнинг онги ва қалбига сингдириш орқали уларда маънавий, мафкуравий иммунитетни шакллантирар эканмиз, у аввало оиладан бошланади. Айнан боболар ўғити, отанинг шахсий ибрати, онанинг меҳри орқали миллий ғоя авлоддан-авлодга, инсондан-инсонга ўтади, онг ва шуурда муҳрланиб боради. Ҳар томонлама иқтисодий, маънавий-маърифий, маданий, ахлоқий, ғоявий-тарбиявий жиҳатдан соғлом бўлган оила негизидаги жамият ва мамлакат мустаҳкам бўлади. Оиладаги соғлом муҳит – соғлом мафкурани шакллантириш манбаидир.

Ўзбекистон Республикаси Биринчи Президенти Ислам Каримовнинг “Юксак маънавият – енгилмас куч” асарида маънавий таҳдидларга қарши курашда, болаларнинг маънавиятини юксалтиришда оилага алоҳида эътибор қаратилганлиги ҳам бежиз эмас. Жумладан, ҳар қайси миллатнинг ўзига хос маънавиятини шакллантириш ва юксалтиришда, ҳеч шубҳасиз, оиланинг ўрни ва таъсири беқиёслиги; Боланинг характерини, табиати ва дунёқарашини белгилайдиган маънавий мезон ва қарашлар – яхшилик ва эзгулик, олижаноблик ва меҳр-оқибат, ор-номус ва андиша каби муқаддас тушунчаларнинг пойдевори оила шароитида қарор топиши табиий эканлиги; оила муҳитида пайдо бўладиган ота-онага ҳурмат, уларнинг олдидаги умрбод қарздорлик бурчини чуқур англаш ҳар қайси инсонга хос бўлган одамийлик фазилатлари ва оилавий муносабатларнинг негизини, оиланинг маънавий оламини ташкил этиши ҳақидаги фикрлар баён этилган[2, 52]. Дарҳақиқат, инсоннинг энг соф ва покиза туйғулари, илк ҳаётий тушунча ва тасаввурлари биринчи галда оилада шаклланади. Ўзбек оиласида бола онгида соғлом ғоя ва билимлар шаклланиши жараёнида оиланинг катталари – боболар, момолар, яқин қариндош-уруғлар ҳам бевосита иштирок этади. Айтиш мумкинки бир оилада уч авлод бир

бўлиб яшашади. Уч авлоднинг ҳаётий тажрибаси бир қозонда қайнайди. Агар бир одам мисол учун 70 ёшга кирса, у ўзидан етмиш йил олдинги тажрибаларни ҳам катта-кичикдан эшитиб юриб ўзлаштириб олади. Ана шу тажрибаларни катталар кичикларга ўргатадилар, анъаналар силсиласи узилиш билмай давом этаверади. Азалий удумга биноан, бола тарбиясида ота-онадан ҳам кўра бобо бувиларнинг таъсири кучлироқ бўлади. Улар оиладаги маънавий муҳитнинг бошқарувчилари ҳисобланади. Бундай тарбия анъанаси буюк аجدодларимиз тақдирида муҳим ўрин тутган. Масалан, Амир Темурнинг неваралари тарбияси билан уларнинг оналари эмас, улуғ боболари – бувилари шуғулланган. Хусусан, Шохруҳ Мирзо, Муҳаммад Султон Мирзо, Ҳалил Султон Мирзо, Улуғбек Мирзо сингари темурий шахзодалар Сароймулкихоним қўлида тарбия топган. Бир сўз билан айтганда ота-она ўз боласини ахлоқи ва ҳуқуқий маданияти учун жамият олдида жавобгардир.

Давлат статистика қўмитасининг 2021 йил 1 январь ҳолатидаги маълумотларига қараганда Ўзбекистон Республикасида 8 871 412 та оила мавжуд. Ҳар бир оила ўзига хос олам. Унинг авлоддан-авлодга ўтиб келаётган анъаналари, расм-русмлари, ахлоқий-маънавий қадриятлари бор. Зеро, оилада шахс инсон сифатида шаклланади, яшашни, меҳнат қилишни ўрганади, ҳар томонлама баркамол, иймон-этиқоди бутун инсонлар соғлом муҳитли оилаларда туғилиб вояга етадилар.

Маълумки, шарқ халқлари фарзанд тарбиясига ўта масъулият билан қараб келганлар ва уларни вояга етишида халқ анъаналарига қатъий риоя қилишган. Энг аввало меҳнат тарбиясига катта эътибор беришган. Оилада ҳеч бир фарзанд меҳнатсиз қолмаган, ота-она ўз фарзандларига касб сирларидан сабоқ берганлар, натижада болаларда меҳнатга ҳурмат ва малака пайдо бўла бошлаган. Ота-она, қариндош-уруғ ва умуман инсонлар меҳнатини қадрлаш кўникмаси аввало, оилада таркиб топган. Ёшлиқдан эл-юртга фойдаси тегадиган меҳнат фаолиятига йўналтириш ҳам мафкуравий аҳамиятга эгадир. Ота-оналар фарзандларининг мактабда, олий ўқув юртларида олаётган билимларига, касб танлаш маданияти, эҳтиёжи шаклланишига бефарқ қарашлари мумкин эмас. Болалар доим бирор фойдали иш билан банд бўлишини таъминлаш ҳам катта аҳамиятга эга. Бирор иш билан банд бўлишга ўрганган ёшлар меҳнатсевар бўладилар, уларда жуда ёшлигиданоқ маълум меҳнат малакалари шаклланади. Бўш вақтларида, улар ўзлари севган иш билан шуғулланишга ўрганиб қоладилар. Бундай болаларнинг жиноят қилишга ёки ножўя ишлар билан шуғулланишга вақти ҳам бўлмайди.

Ота-оналар билиши, амал қилиши лозим бўлган яна бир муҳим масала фарзандларига бераётган тарбия давр руҳига, замон имконияти ва эҳтиёжларига, давлат белгилаган режалар тизимига қай даражада мос келишини яхши тасаввур этишдир. Ота-онанинг кўзи олдида ширин фарзандлари билан бир каторда, уларнинг жамият, миллат тараққиёти, давр эҳтиёжлари ва имконияти билан узвий боғланган келажаги ҳам турмоғи керак. Афсуски баъзи ота-оналар ўз фарзандларининг қизиқишларига, унинг тафаккурида рўй бераётган ўзгаришларга аҳамият беравермайдилар. Шунингдек, оила отанинг ўзини тутишни билмаслиги, ахлоқ-одоб бобида фарзандига ўртак бўлолмаслиги табиийки, фарзандларнинг маънавий оламининг шаклланишига салбий таъсир кўрсатади. Агарда, оилада фисқу фасод, ифво муҳити ҳукмрон бўлса, ҳеч шубҳасиз фарзанд тарбиясига ўзининг носоғлом таъсирини кўрсатмай қолмайди. “Оилавий тарбия масаласида хатога йўл қўймаслик учун аввало ҳар қайси хонадондаги маънавий иқлимни ўзаро ҳурмат, ахлоқ-одоб, инсоний муносабатлар асосига қуриш айтиш муддао бўлур эди”[4].

Ота-оналар фарзанд тарбиясида асрлар давомида шаклланган анъаналарга, бу борадаги умуминсоний қадриятларга таянганида, давр руҳи ва эҳтиёжларини эътиборга олганида яхши натижаларга эришадилар. Бу ишнинг самараси кўпроқ тарбиянинг мақсади ва усулларига боғлиқ бўлади. Тарбиявий ишларнинг мазмуни, йўналиши, усуллари эса ўзгариб, янгиланиб, такомиллашиб туради. Бунга ҳар бир конкрет тарихий даврнинг сиёсий, иқтисодий, ижтимоий, маънавий, мафкуравий, эҳтиёжлари ҳам таъсир этади.

Шу боис ақлан етук, руҳан тетик ва соғлом, эркин ва танқидий фикрловчи, айтиш пайтда, ижтимоий масъулиятни тўғри ҳис этадиган, муайян касб-ҳунарни эгаллаган баркамол авлодни тарбиялаш Ўзбекистонда янги жамият барпо этишнинг таркибий қисмига, асосий шарт-шароитига ва мақсадига айланди[3, 20].

ХУЛОСА

Хулоса қилиб айтганда, бугунги кунда ёшларнинг ахлоқий жиҳатдан камол топишида оиладаги ўзаро ҳурмат, ҳушмуомалалик, меҳнатсеварлик, ватанпарварлик каби қадриятлар маънавий таҳдидларга қарши курашдаги муҳим омиллардан бири дейишимиз мумкин. “Оила соғлом экан – жамият мустаҳкам, жамият мустаҳкам экан – мамлакат барқарордир”[2, 58]. Дарҳақиқат, оилада соғлом турмуш тарзининг қарор топиши оиланинг ижтимоий-иқтисодий

барқарорлиги, фаровонлигига эришиш, билимли, ақл-заковатли баркамол инсонни тарбиялашда муҳим роль ўйнайди. Бундай оилалар ахлоқсизлик, эътиқодсизлик, ақидапарастлик, хоинлик, гиёҳвандлик каби иллатларни олдини олишга, уларни пайдо бўлишига йўл қўймасликка ўз хиссаларини қўшадилар.

Умуман олганда оилада амалга ошириладиган тарбиянинг мазмунини фарзандларда ўз ота-онасидан, оиласи, аждодлари, туғилиб ўсган ўлкаси, ватани, миллати, халқи, тили, дини, анъаналаридан ғурурланиши ҳиссини уйғотишдан иборат. Буюк аждодларимизнинг бетакрор ва ноёб илмий-маънавий мероси биз учун доимий ҳаракатдаги ҳаётий дастурга айланиши керак. Бу ўлмас мерос ҳамиша ёнимизда бўлиб, бизга доимо куч-қувват ва илҳом бағишлаши лозим. Бунинг учун олим ва мутахассисларимиз, ҳурматли уламоларимиз бу маънавий хазинани бугунги авлодларга содда ва тушунарли, жозибали шаклларда етказиб беришлари зарур.

REFERENCES

1. Мирзиёев Ш. Янги Ўзбекистон – тараққиёт стратегияси. – Тошкент: “Ўзбекистон”, 2022.
2. Каримов И. Юксак маънавият – енгилмас куч. – Тошкент: “Маънавият”, 2008. 52, 53-б.
3. Ўзбекистонда барпо этилаётган жамият. – Тошкент: «Ijod dunyosi» нашриёти, 2002. 20-б.
4. Қандов Б.М. Глобаллашув жараёнида инсон ҳуқуқларининг ижтимоий фалсафий таҳлили. Фалсафа фанлари бўйича фалсафа доктори (PhD)... дисс. автореферати. – Тошкент: 2020. – 47 б.
5. Отамуродов С. Глобаллашув ва миллат. Т., Янги аср авлоди, 2008
6. Қаҳҳарова Ш. Глобал маънавият –глобаллашувнинг ғоявий асоси. Т.: Тафаккур, 2009.
7. Kuyliyev Tulkin (2022). Ensuring Regional Security is the Main Criterion of the Foreign Policy of Uzbekistan // European Journal of Life Safety and Stability. – pp. 93-97.
8. Kuyliyev T. (2020) The role of national heritage and values in formation of self-consciousness. / Theoretical & Applied Science. – pp. 753-757.
9. Tulkin Kuyliyev (2020) Духовное наследие как мировоззренческий фактор в развитии общества / Theoretical & Applied Science. – pp. 69-72.
10. Saparov B., Kuyliyev T. (2020) Spiritual heritage as a worldview factor in the development of society / ISJ Theoretical & Applied Science, – pp. 69-72.

БЕССОЗНАТЕЛЬНЫЕ ПСИХОЛОГИЧЕСКИЕ РЕАКЦИИ КАК ПРОЯВЛЕНИЕ ЗАЩИТНЫХ МЕХАНИЗМОВ В ПСИХОЛОГИИ

Айгуль Тахировна Абдурахманова

Преподаватель Термезского государственного университета

АННОТАЦИЯ

У всех есть чувства, импульсы и воспоминания, с которыми бывает трудно справиться. В некоторых случаях люди справляются с трудными чувствами, используя так называемые защитные механизмы. Эти защитные механизмы представляют собой бессознательные психологические реакции, которые защищают людей от чувства тревоги, угроз самооценке и вещей, о которых они не хотят думать или иметь дело.

Ключевые слова: психология, мышление, защитный механизм

ABSTRACT

We all have thoughts, feelings, impulses and memories that can be difficult to deal with. In some cases, people deal with difficult feelings using so-called defense mechanisms. These defense mechanisms are unconscious psychological responses that protect people from anxiety, threats to self-esteem, and things they don't want to think about or deal with.

Keywords: psychology, thinking, defense mechanism.

ВВЕДЕНИЕ

У каждого ремесла есть свой набор инструментов, которыми мастер умело использует в своих творческих усилиях. Критическое мышление - это искусство, ничем не отличающееся от других в этом отношении: благодаря управляемой практике и совершенствованию опытный мастер обоснованного суждения разработал набор когнитивных инструментов, которые она использует в своих рефлексивных усилиях. Но как навыки критического мыслителя связаны с характером такого мастера? Навыки критического мыслителя наводят на мысль о том, кем он должен быть, чтобы правильно их использовать. Эти добродетели критического мышления являются мотивацией, предрасположенностью и ценностями, которые оживляют ее умелое мышление, и эта готовность мыслить критически - вот что движет любым соответствующим образом применяемым навыком. Готовность мыслить критически является наиболее

фундаментальной добродетелью критического мышления, а не интерпретирующей благотворительностью, непредубежденностью, оценкой непогрешимых рассуждений или любыми другими добродетелями, связанными с навыками.

Термин появился в психоаналитической терапии, но постепенно проник в повседневный язык. Вспомните, когда вы в последний раз называли кого-то «отрицающим» или обвиняли кого-то в «рационализации». Оба этих примера относятся к типу защитного механизма. Что такое защитный механизм? Защитный механизм, наиболее часто используемый Зигмундом Фрейдом в его психоаналитической теории, - это тактика, разработанная эго для защиты от тревоги.

ЛИТЕРАТУРА И МЕТОДОЛОГИЯ

Считается, что защитные механизмы защищают разум от чувств и мыслей, с которыми сознательному уму слишком сложно справиться.

В некоторых случаях считается, что защитные механизмы не позволяют неуместным или нежелательным мыслям и импульсам проникать в сознание.

Как работают защитные механизмы?

В модели личности Зигмунда Фрейда эго - это аспект личности, имеющий дело с реальностью. Делая это, эго также должно справляться с конфликтующими требованиями ид и суперэго.

- Идентификатор: часть личности, которая стремится удовлетворить все желания, потребности и импульсы. Ид - это самая основная, основная часть нашей личности, и она не принимает во внимание такие вещи, как социальная целесообразность, мораль или даже реальность удовлетворения наших желаний и потребностей.

- Суперэго: часть личности, которая пытается заставить эго действовать в идеалистической и моральной манере. Суперэго состоит из всей внутренней морали и ценностей, которые мы получаем от наших родителей, других членов семьи, религиозных влияний и общества.

Чтобы справиться с тревогой, Фрейд считал, что защитные механизмы помогают защитить эго от конфликтов, создаваемых ид, супер-эго и реальностью. Итак, что происходит, когда эго не может справиться с требованиями наших желаний, ограничениями реальности, а наши собственные моральные нормы?

Согласно Фрейду, тревога - это неприятное внутреннее состояние, которого люди стремятся избежать. Беспокойство

действует как сигнал эго, что все идет не так, как должно. В результате эго использует своего рода защитный механизм, который помогает уменьшить это чувство тревоги.

Типы беспокойства. Не все типы беспокойства одинаковы. Причем эти опасения не происходят из одних и тех же источников. Фрейд выделил три типа тревоги:

- Моральное беспокойство: страх нарушить наши собственные моральные принципы.
- Невротическая тревога: бессознательное беспокойство о том, что мы потеряем контроль над побуждениями Ид, что приведет к наказанию за ненадлежащее поведение.
- Беспокойство о реальности: боязнь реальных событий. Причину этого беспокойства обычно легко определить. Например, человек может бояться укуса собаки, находясь рядом с опасной собакой. Самый распространенный способ уменьшить это беспокойство - избегать угрожающего объекта.

Хотя мы можем сознательно использовать эти механизмы, во многих случаях эти защиты работают бессознательно, искажая реальность.

Например, если вы столкнулись с особенно неприятной задачей, ваш разум может решить забыть о вашей ответственности, чтобы избежать страшного задания. Помимо забывания, к другим защитным механизмам относятся рационализация, отрицание, вытеснение, проекция, отторжение и формирование реакции.

Хотя все защитные механизмы могут быть нездоровыми, они также могут быть адаптивными и позволяют нам нормально функционировать.

Наибольшие проблемы возникают, когда защитные механизмы используются чрезмерно, чтобы избежать проблем. В психоаналитической терапии цель может состоять в том, чтобы помочь клиенту раскрыть эти бессознательные защитные механизмы и найти более эффективные и здоровые способы справиться с тревогой и стрессом.

Дочь Зигмунда Фрейда, Анна Фрейд, описала 10 различных защитных механизмов, используемых эго. Другие исследователи также описали множество дополнительных защитных механизмов.

Смещение. У вас когда-нибудь был действительно плохой день на работе, а затем вы отправились домой и избавились от разочарования в семье и друзьях? Тогда вы испытали на себе защитный механизм вытеснения эго.

Смещение включает в себя устранение наших разочарований, чувств и побуждений на людей или объекты, которые менее опасны.

Смещенная агрессия - типичный пример этого защитного механизма. Вместо того, чтобы выражать свой гнев способами, которые могут привести к негативным последствиям (например, спорить с начальником), мы вместо этого выражаем свой гнев по отношению к человеку или объекту, который не представляет угрозы (например, нашему супругу, детям или домашним животным).

Отрицание. Отрицание, вероятно, является одним из самых известных защитных механизмов, часто используемых для описания ситуаций, в которых люди не могут смотреть в лицо реальности или признать очевидную истину (например, «Он отрицает»).

Отрицание - это прямой отказ признать или признать, что что-то произошло или происходит в настоящее время. Люди, страдающие от наркотической или алкогольной зависимости, часто отрицают, что у них есть проблема, а жертвы травмирующих событий могут отрицать, что это событие когда-либо имело место. Функции отрицания защищают эго от вещей, с которыми индивидум не может справиться.

Хотя это может спасти от беспокойства или боли, отрицание также требует значительных затрат энергии. Из-за этого также используются другие защиты, чтобы удерживать эти неприемлемые чувства от сознательного осознания. Во многих случаях могут быть неопровержимые доказательства того, что что-то правда, но человек будет продолжать отрицать это существование или истину, потому что это слишком неудобно смотреть в лицо.

Отрицание может включать в себя категорическое отрицание существования факта или реальности. В других случаях это может включать признание того, что что-то правда, но при этом минимизировать его важность. Иногда люди принимают реальность и серьезность факта, но они отказываются от своей ответственности и вместо этого обвиняют других людей или другие внешние силы.

Зависимость - один из самых известных примеров отрицания. Люди, живущие с проблемой употребления психоактивных веществ, часто категорически отрицают, что их поведение проблематично. В других случаях они могут признать, что употребляют наркотики или алкоголь, но будут утверждать, что их употребление психоактивных веществ не является проблемой.

Репрессия и подавление. Репрессия - еще один хорошо известный защитный механизм. Подавление действует, чтобы не допустить осознания информации. Однако эти воспоминания не исчезают просто так; они продолжают влиять на наше поведение³. Например, у человека, у которого были подавленные воспоминания о жестоком обращении, перенесенном в детстве, могут возникнуть трудности с установлением отношений.

Иногда мы делаем это сознательно, вытесняя нежелательную информацию из нашего сознания, что называется подавлением. Однако в большинстве случаев считается, что это удаление вызывающих тревогу воспоминаний из нашего сознания происходит бессознательно.

Сублимация. Сублимация - это защитный механизм, который позволяет нам отыгрывать неприемлемые импульсы, преобразовывая это поведение в более приемлемую форму. Например, человек, испытывающий крайний гнев, может заняться кикбоксингом, чтобы избавиться от разочарования. Фрейд считал, что сублимация является признаком зрелости, которая позволяет людям нормально функционировать социально приемлемыми способами.

Проекция. Проекция - это защитный механизм, который включает в себя принятие наших собственных неприемлемых качеств или чувств и приписывание их другим людям³. Например, если вы испытываете сильную неприязнь к кому-то, вы можете вместо этого полагать, что они вас не любят. Проекция работает, позволяя выражать желание или импульс, но таким способом, который эго не может распознать, тем самым уменьшая тревогу.

Интеллектуализация. Интеллектуализация помогает уменьшить тревогу, думая о событиях холодно, клинически. Этот защитный механизм позволяет нам не думать о стрессовых, эмоциональных аспектах ситуации и вместо этого сосредоточиться только на интеллектуальной составляющей.

Например, человек, которому только что поставили диагноз неизлечимой болезни, может сосредоточиться на том, чтобы узнать все о болезни, чтобы избежать стресса и оставаться вдали от реальности ситуации.

Рационализация. Рационализация - это защитный механизм, который включает объяснение неприемлемого поведения или чувств рациональным, или логическим образом, избегая истинных причин такого поведения.

РЕЗУЛЬТАТЫ И ОБСУЖДЕНИЕ

Например, человек, которому отказано на свидании, может рационализировать ситуацию, заявив, что его все равно не привлекает другой человек. (А.Т., Деструктивное

поведение как проблема адаптации в обществе, 2020) Учащийся может винить преподавателя в плохой оценке на экзамене, а не в собственной неподготовленности. Рационализация не только предотвращает беспокойство, но также может защитить самооценку и самоощущение.

Столкнувшись с успехом или неудачей, люди склонны приписывать достижения своим собственным качествам и навыкам, в то время как в неудачах винят других людей или внешние силы (А.Т., Влияние педагогических технологий на познавательную и психоэмоциональную сферу учащихся, 2019).

Регресс. Столкнувшись со стрессовыми событиями, люди иногда отказываются говорить, что катексис ((удержание, задержание) — термин динамической психологии, обозначающий интенсивность проявления психических процессов и динамику течения психической энергии. Зигмунд Фрейд использовал этот термин для характеристики интенсивности проявления психических процессов, динамики течения психической энергии) и антикатексис (против катексиса. Таким образом: 1. Действие, которое блокирует катексис, предотвращает накопление психической энергии. 2. Действие, которое усиливает подавление катексиса. Процесс, который, как предполагается, завершается тем, что эмоциональная нагрузка заменяется на полностью противоположную, любовь превращается в ненависть, а ненависть в любовь. Также называется контркатексис.) контролируют психическую энергию (А.Т., Адекватная оценка психологический фундамент личности, 2017).

Столкнувшись со стрессовыми событиями, люди иногда отказываются от стратегий выживания и возвращаются к образцам поведения, которые использовались ранее в процессе развития.

Анна Фрейд назвала этот защитный механизм регрессией, предполагая, что люди отыгрывают поведение с той стадии психосексуального развития, на которой они зафиксированы. Например, человек, зафиксированный на более ранней стадии развития, может плакать или дуться, услышав неприятные новости (А.Т., Обзор проблемы обесценивания норм социализации в девинтном поведении, 2020).

Поведение, связанное с регрессом, может сильно различаться в зависимости от того, на какой стадии человек зафиксирован.

Согласно Фрейду, человек, зафиксированный на оральной стадии, может начать чрезмерно есть или курить, или может стать очень агрессивным на словах. Фиксация на анальной

стадии может привести к чрезмерной опрятности или беспорядку.

Реакция формирования. Формирование реакции снижает тревогу, принимая противоположное чувство, импульс или поведение. Примером формирования реакции может быть чрезмерно дружелюбное отношение к человеку, который вам сильно не нравится, чтобы скрыть свои истинные чувства (А.Т., Деструктивное поведение как проблема адаптации в обществе, 2020).

Почему люди так себя ведут? Согласно Фрейду, они используют формирование реакции как защитный механизм, чтобы скрыть свои истинные чувства, ведя себя прямо противоположным образом (А.Т., Деструктивное поведение как проблема адаптации в обществе, 2020).

Другие механизмы защиты. С тех пор, как Фрейд впервые описал оригинальные защитные механизмы, другие исследователи продолжали описывать другие методы снижения тревожности. Некоторые из этих защитных механизмов включают:

- Отговорка: справляться со стрессом, участвуя в действиях, а не признавая и испытывая определенные чувства.
- Запрещение цели: принятие измененной формы своей первоначальной цели (например, стать тренером по баскетболу в старшей школе, а не профессиональным спортсменом)
- Альтруизм: удовлетворение внутренних потребностей через помощь другим.
- Избегание: отказ иметь дело с неприятными предметами или ситуациями или столкнуться с ними.
- Компенсация: перевыполнение в одной области для компенсации неудач в другой.
- Диссоциация: отстранение от своего опыта.
- Фантазия: избегая реальности, уходя в безопасное место в своем разуме.
- Юмор: указание на забавные или иронические аспекты ситуации.
- Пассивная агрессия: косвенное выражение гнева.
- Отмена: попытка компенсировать то, что вы считаете неуместными мыслями, чувствами или поведением (например, если вы обидели чьи-то чувства, вы можете предложить сделать что-нибудь приятное, чтобы уменьшить свое беспокойство или чувство вины).

Хотя защитные механизмы часто рассматриваются как негативные реакции, все мы нуждаемся в них, чтобы временно ослабить стресс и защитить самооценку в

критические моменты, позволяя нам сосредоточиться на том, что необходимо в данный момент (А.Т., Фольклор Байсуна - неисчермая духовная сокровищница, 2018).

ЗАКЛЮЧЕНИЕ

Некоторые из этих защит могут быть более полезными, чем другие. Например, использование юмора для преодоления стрессовой, провоцирующей тревогу ситуации на самом деле может быть механизмом адаптивной защиты.

Таким образом, некоторые из наиболее известных защитных механизмов стали обычной частью повседневного языка. Можно бы описать кого-то как человека, который «отрицает» проблему, с которой он сталкивается. Когда кто-то возвращается к старым способам ведения дел, мы можем назвать это «регрессом» к более ранней точке развития. Надо помнить, что защитные механизмы могут быть как хорошими, так и плохими. (Б.К., Роль планирования тренировочного процесса и мотивации на успешный результат чемпионата, 2020) Они могут сыграть полезную роль, защищая эго от стресса и обеспечивая здоровую отдушину. В других случаях эти защитные механизмы могут удерживать от встречи с реальностью и действовать как форма самообмана.

Если заметить, что чрезмерное использование определенных защитных механизмов оказывает негативное влияние на жизнь, подумайте о консультации со специалистом в области психического здоровья, психотерапия может помочь. Подумайте о том, чтобы пройти консультации и тренинги по защитным механизмам, чтобы узнать, насколько хорошо можете определять различные типы защиты в действии.

REFERENCES

1. Юнг К.Г. Инстинкт и бессознательное/К.Г. Юнг. СПб. 1997. С.67.
2. Юнг К.Г. Об отношении аналитической психологии к поэзии/К.Г. Юнг. СПб., 1997.
3. Розинер Ф. Искусство Чюрлениса/ Ф.Розинер. М.,1993.
4. Амонтурдиев Б. К. Анализ разбора стиля игры команды для контратаки в футболе // Вестник науки и образования. 2020. №7-2 (85).
5. Амонтурдиев Б. К. Роль планирования тренировочного процесса и мотивации на успешный результат чемпионата //Достижения науки и образования. – 2020. – №. 9 (63). – С. 50-53.

6. Абдурахманова А. Т. Влияние педагогических технологий на познавательную и психоэмоциональную сферу учащихся // Проблемы Науки. 2019. №8 (141).
7. Абдурахманова А.Т. Обзор проблемы обесценивания норм социализации в девиантном поведении / Мир педагогики и психологии: международный научно-практический журнал. 2020. № 04 (45).
8. Абдурахманова А. Т. Деструктивное поведение как проблема адаптации в обществе // Вестник науки и образования. 2020. №7-2 (85).
9. Абдурахманова А. Т. Адекватная самооценка как психологический фундамент личности. // Апробация. – 2017. – №. 2. – С. 112-113.
10. Абдурахманова А. Т. Фольклор Байсуна-неисчерпаемая духовная сокровищница // Гуманитарный трактат. – 2018. – №. 24. – С. 24-26.
11. Бабушкин Г.Д. Влияние способностей, умений и отношений тренеров к своему делу на эффективность профессиональной деятельности // ТиПФК, 1985. -№1. -С.47-49.
12. Багина В.А. Психолого-педагогические условия активизации юных спортсменов в профессиональном самоопределении.: Автореф. дис.канд. пед. наук / РГАФК. М., 1995. - 25 с.
13. Батуев А.С. Высшие интегративные системы мозга. Л.: Наука, 1981. -255 с.27.
14. Мелетинский Е.М. Аналитическая психология и проблемы происхождения архетипических сюжетов/ Е.М.Мелетинский. Минск, 1999. С.63.

KOMPYUTER VA AXBOROT TEXNOLOGIYALARIGA MUNOSABAT

Shohjahon Bobomurod o'g'li Boboyorov

Muhammad al-Xorazmiy nomidagi Toshkent axborot texnologiyalari universiteti
3-bosqich talabasi

ANNOTATSIYA

Mazkur maqolada o'qituvchi va talabalarning kompyuter va axborot texnologiyalariga bo'lgan munosabatiga bag'ishlangan ishlar ko'rib chiqiladi. Talabalar va o'qituvchilarning axborot texnologiyalariga munosabati va ulardan o'quv va kasbiy faoliyatda foydalanishning ayrim jihatlari tahlil qilinadi.

Kalit so'zlar: kompyuter tashvishi, kompyuter va internetga qaramlik, kompyuterga munosabat, dasturlash, texnik vositalar, ta'lim, fobiya, ishqibozlik, xulq-atvor, kognitiv komponentlar, raqamli hayot.

ABSTRACT

This article provides an overview of works devoted to the attitude of teachers and students to computers and information technology. Some aspects of the attitude of students and teachers to information technologies and their use in educational and professional activities are analyzed.

Keywords: computer anxiety, computer and Internet addiction, computer settings, programming, hardware, education, phobias, hobbies, behavior, cognitive components, digital life.

KIRISH

Haqiqatda ham XXI asr - axborot texnologiyalari asri. Hozirgi kunda hayotimizda axborot texnologiyalari va kompyuterlar qo'llanilmagan soha qolmadi. Asr boshida turibmiz, demak, hali oldinda qancha yangidan-yangi texnologiyalarning yaratilishi va tadbiiq etilishiga guvox bo'lamiz. Ulardan foydalanishni uddalash uchun maxsus axborot texnologiyasi sohasi bilimlariga ega bo'lmasada, har jabhada keng qo'llanadigan kompyuter dasturlarida ishlashni o'rganish barchadan talab etiladi.

Kompyuter kompyutergacha davrda bo'r va doska kabi zamonaviy ta'limning muhim atributiga aylandi va axborot texnologiyalari bilimi o'qish, yozish va hisoblash qobiliyati kabi zarurdir. Bu talabalarga ham, ularning o'qituvchilariga ham tegishli. Kompyuterlarning ta'limga integratsiyalashuvi nisbatan qisqa tarixga ega.

Jamiyatning ushbu sohasiga mamlakatimizda kompyuterlarni ommaviy joriy etish ko'pchilik rivojlanayotgan mamlakatlarda bo'lgani kabi 1985 yilda boshlangan (taqqoslash uchun: Nigeriyada bu jarayon 1987 yilda hukumat tashabbusi bilan boshlangan).

Bu yerdan o'quv jarayonida insonning kompyuter bilan o'zaro munosabatlarining turli jihatlariga bag'ishlangan nashrlarni ham sanash mumkin, ulardan biri kompyuterga munosabat, axborot texnologiyalari va axborot texnologiyalari faoliyati.

Maqolada talabalar va o'qituvchilarning kompyuter va axborot texnologiyalariga bo'lgan munosabatiga bag'ishlangan ishlarning umumiy ko'rinishi berilgan, talabalar va o'qituvchilarning axborot texnologiyalariga bo'lgan munosabatining turli jihatlarini va ularning o'quv va kasbiy faoliyatda qo'llanilishi tahlil qilinadi. Ushbu munosabatlarning o'ziga xos xususiyatlarini hisobga olgan holda o'qituvchilarga ba'zi tavsiyalar beriladi.

METODLAR

Kompyuterdan foydalangan holda o'quv faoliyatining turli jihatlariga munosabatni o'rganishga ko'plab ishlar bag'ishlangan. Kompyuterlarni ta'limga joriy etishning dastlabki bosqichi kompyuter tashvishi (kompyuter tashvishi) va kompyuterdan fobiya (kompyuterfobiya) buzilishini eng aniq shakl sifatida o'rganishga bag'ishlangan xorijiy olimlarning ko'plab nashrlari bilan birga keldi.

Ko'pgina olimlar kompyuter tashvishini kompyuterga bo'lgan munosabat tarkibiga kiritadilar. Shunday qilib, Texas o'qituvchilarining kompyuterga bo'lgan munosabatini o'rganar ekan, R. Kristensen munosabatlar tuzilmasida 7 ta omilni o'z ichiga oladi: g'ayrat / zavq (ishtiyoq / zavq), tashvish (anksiyete), qochish / qochish (qochish), elektron pochta sinfda o'rganish uchun (Email for Classroom Learning), jamiyatning salbiy ta'siri, mahsuldorlikni oshirish, kompyuterlarning semantik idroki [1; 2].

Bir qator tadqiqotchilar kompyuter tashvishi uch komponentli tuzilishga ega ekanligini va xatti-harakatlar, hissiy va kognitiv komponentlarni o'z ichiga olishini ta'kidlashadi. Eng qadimgi ishlardan biri kompyuter fobiyasining alomatlarini sanab o'tadi. Uning muallifi Timoti B. Jey fikriga ko'ra, kompyuterdan fobiya asosan texnologiyaga salbiy munosabat shaklida namoyon bo'ladi. Salbiy munosabat quyidagi shakllarda namoyon bo'ladi: a) yangi texnologiyalar va hatto ular haqidagi fikrlarni eslatishga qarshilik; b) qo'rquv yoki tashvish, hatto fiziologik oqibatlariga olib kelishi mumkin; c) buzilishlar yoki

asosiy buzilishlar bo'lgan dushmanlik yoki tajovuzkor fikrlar va harakatlar [2; 2].

Bu qarshilik, qo'rquv, tashvish va dushmanlik quyidagicha ko'rinishi mumkin:

kompyuterga jismoniy teginishdan qo'rqish;

kompyuter yoki uning ichidagi narsalarni buzish yoki buzishdan qo'rqish;

kompyuterning haqiqiy mavjudligini rad etish sifatida o'qish yoki kompyuter haqida gapirishda ishtirok etishdan bosh tortish;

ayniqsa, kompyuterlar haqida biror narsani biladigan talabalar va boshqalar tomonidan tahdidni his qilish;

kompyuter va texnologiyaga nisbatan salbiy munosabat bildirish, masalan, mashina sizning o'rningizni bosa oladi, deyish; bu g'ayriinsoniy texnologiya ekanligi;

Siz mashinaning qo'shimchasiga aylanasiz va kompyuterga nisbatan tajovuzkorlik tuyg'usi paydo bo'ladi (bukish, ezib tashlash, perfokartani yirtish istagi), bu ishonchsizlik va vaziyatni nazorat qilmaslik hissini ko'rsatadi. Kompyuter tashvishi va kompyuter fobiyasining boshqa ko'rinishlari mumkin, ularning namoyon bo'lishi juda individualdir.

Doronina O. V. ishida kompyuter bilan o'zaro ta'sir qilish holati nima uchun ba'zi odamlar tomonidan hissiy jihatdan salbiy, stressli, boshqalari esa bunday emas, degan savolga javob berishga harakat qilindi. Xulq-atvordagi individual farqlar butun vaziyatni ham, uning alohida elementlarini ham, ularning munosabatlarini ham idrok etish, baholash, talqin qilish va ma'no berishning individual usullaridagi farqlar bilan izohlanadi, degan xulosaga keladi [3; 3].

Turli xil foydalanuvchilarga har xil darajada xos bo'lgan kompyuter tashvishining bir nechta turlari mavjud (biror narsani buzish, buzish qo'rquvi; nodonlik, qobiliyatsizlik hissi; texnologiya, matematika qo'rquvi; o'z sog'lig'i uchun qo'rquv; yangi, notanish qo'rquv; a intellektual o'zini o'zi qadrlash uchun tahdid hissi, kompyuterga ishonchsizlik yoki haddan tashqari ishonchda namoyon bo'ladi; vaqt etishmasligi hissi).

Ko'pincha tashvishning bir turi ustunlik qiladi, boshqalari esa noqulay holatga hamroh bo'ladi va kuchaytiradi. Muallif kompyuter tashvishining sabablarini tahlil qildi va ularga muvofiq uning turli turlarini nomladi, oldini olish va bartaraf etish bo'yicha tavsiyalar berdi.

Hozirgi vaqtda kompyuter tashvishini o'rganish davom etmoqda. Biroq, 80-yillarda tug'ilgan avlod axborot texnologiyalari ta'sir doiralarning kengayishi bilan birga o'sib ulg'ayganligi va kompyuterlarsiz dunyoni tasavvur qila olmasligi va axborot texnologiyalari yanada "do'stona" bo'lib qolganligi sababli, hozirgi vaqtda bu oliy ta'lim uchun tadqiqot yo'nalishi, ko'ra, o'zining avvalgi ahamiyatini yo'qotgan ko'rinadi. Sakkiz oy

davomida kompyuterni o'rganish jarayonida talabalarning hissiy holatini o'rganish, Robin Kay [4; 3] baxtning holati eng aniq bo'lganini ta'kidlaydi. Boshqa his-tuyg'ular (qo'rquv, g'azab, tashvish) kamdan-kam uchraydi, kompyuter bilimi ortishi bilan tashvish va g'azab darajasi sezilarli darajada kamaydi.

Kompyuter tashvishlari bo'yicha tadqiqot yo'nalishi raqamli tsivilizatsiyaga qo'shilishning majburiy ehtiyoji (pensiya olish va bankomat orqali to'lovlarni to'lash, shifokor bilan uchrashuvga yozilish, poezdga chipta bron qilish) tufayli keksa odamlarning tashvishlarini o'rganish bilan ta'minlanadi.

Hamma keksa odamlar ham kompyuterdan qo'rqmaydi. Ko'pchilik kompyuterlar taqdim etayotgan imkoniyatlarga juda qiziqadi, yangi texnologiyalardan xabardor bo'lishni va zamonaviy hayotda ishtirok etishni xohlaydi. Biroq, M. Sonnenmoser fikriga ko'ra, ba'zi odamlar yangi axborot texnologiyalariga juda sekin o'rganadilar va hamma narsa hali ham kompyutersiz ishlagan vaqtdan afsuslanadilar.

"Kompyuterdan qo'rqqan odamlar o'z muammolari haqida bajonidil gapirmaydilar, chunki ular odatda jiddiy qabul qilinmaydi yoki tabassum qilmaydi" [5; 4], shuning uchun bu olimlar va klinisyenlar uchun jiddiy muammodir.

Mamlakatimizda oliy ta'lim muassasalari o'qituvchilarining o'rtacha yoshi pensiya yoshiga yaqinlashayotgani va professor-o'qituvchilarning o'rtacha yoshi allaqachon pensiya yoshiga yetganligi sababli, kompyuter tashvishi muammosini qo'shimcha kasbiy ta'lim va malaka oshirish tizimidagi o'qituvchilar ham e'tiborga olishlari kerak. universitet o'qituvchilarini tayyorlash. Ushbu yosh toifasidagi talabalar uchun jiddiy psixologik yordam kerak.

Aziz Shamsa [6; 4] ishida kompyuter tashvishi va kompyuterga munosabat tushunchalari ajratilgan. Muallif kompyuter tashvishini kompyuterdan qo'rqish, kompyuterdan hozirgi yoki kelajakda foydalanishdan qo'rqish tendentsiyasi deb ataydi. O'quvchilarning kompyuterga munosabatini u o'quvchilarning kompyuterdan umumiy foydalanish, kompyuterni o'rganish, dasturlash va texnik tushunchalar, kompyuterdan foydalanish bilan bog'liq ijtimoiy muammolar va ularning tarixiga oid his-tuyg'ulari, e'tiqodlari va tasavvurlari sifatida belgilaydi.

Talabaning axborot-kommunikatsiya sohasidagi bilimlari, kompyuter tashvishi va kompyuterga munosabati o'rtasidagi o'zaro bog'liqlik o'rganildi. Bilim va munosabat o'rtasida ijobiy bog'liqlik va munosabat va kompyuter tashvishlari o'rtasida salbiy korrelyatsiya mavjudligi aniqlandi.

Kompyuter tashvishlari bo'yicha tadqiqotlar rivojlanayotgan mamlakatlarda dolzarbdir. Alaba Agbatogun nigeriyalik o'qituvchilar orasida kompyuter texnologiyalarini

o'qitish va o'qitishga integratsiyalashuvini ko'rib chiqishda sezilarli darajada kompyuter tashvishlarini qayd etadi [7; 4]. M. Shah1, R. Hassan va R. Embi Malayziyadagi bank xodimlari o'rtasida kompyuter tashvishini o'rganish natijalarini taqdim etib, uchta darajani (yo'q, past, o'rtacha / yuqori) ta'kidlaydi.

Turli jins, yosh, irq va ma'lumotga ega bo'lgan bank xodimlarining kompyuterdan tashvishlanish darajasi sezilarli darajada farq qiladi. Masalan, ayollar tashvishlanishni erkaklarnikiga qaraganda yuqori darajada boshdan kechirishadi, bu yosh respondentlarda o'rta yoshdagi xodimlarga qaraganda ko'proqdir [8; 4]. Oxirgi xulosa boshqa tadqiqotchilar tomonidan boshqa faoliyat sohasida ishlaydigan shaxslar uchun olingan natijalarga qarama-qarshidir.

Xavotir har doim insonning innovatsiyalarga shubha bilan qaraydigan tabiati tufayli mavjud bo'lganiga ishongan holda, ko'pchilik kiberfobiyaning to'liq yo'q qilish mumkin emas deb hisoblaydi, ammo ularning darajasini va ularni sezilarli darajada kamaytirish strategiyalarini aniqlash mumkin. Mishel Vayl va Larri Rozen [9; 4] ga ko'ra, odamlarni tashvish darajasiga ko'ra uch turga bo'lish mumkin:

- Noqulay foydalanuvchi: kompyuterni juda yaxshi biladi, faqat yangi dasturlar bilan ishlashda yoki yangi ko'nikmalarga ega bo'lganda tashvish va xavotirni boshdan kechiradi. Qoida tariqasida, u o'z muammolarini mustaqil ravishda hal qiladi;

- Kognitiv texnofobiya: tashqi tomondan xotirjam, ammo o'ziga ishonchsizlikdan noqulaylikni boshdan kechirish, o'zining muvaffaqiyatsizligi haqidagi kuchli his-tuyg'ularda ifodalanadi. O'quv jarayonida psixologik yordamga muhtoj;

- Xavotirlangan texnofob: kompyuterda ishlash jarayonida psixofiziologik darajada tashvish belgilari paydo bo'ladi: terlash, yurak urishi, bosh aylanishi, qon bosimi ortishi. Ushbu turdagi talabalar maxsus davolashni va, ehtimol, psixologik tuzatishni talab qiladi.

Kompyuter tashvishining bir qancha modellari mavjud. S. Chua, D. Chen va Vong fikriga ko'ra, bu hodisani "bir nuqtai nazardan to'liq tasvirlab bo'lmaydigan murakkab psixologik konstruktsiya" sifatida tasniflash mumkin. Ular kompyuter tashvishining ta'rifini "takroriy o'lchovlar bilan o'zgartirilishi va o'lchanishi mumkin bo'lgan tashvish holati" sifatida umumlashtirdilar [10; 5].

NATIJALAR

Bir qator tadqiqotchilar foydalanuvchilarni kompyuter va axborot texnologiyalariga munosabatiga qarab uch turga ajratadilar. Diana Saparniene, Gediminas Merkys va Gintaras Saparnis [11; 5] (talabalar orasida "funktionalistlar" (funktionalistlar), "kompyuter

/ kompyuter foblaridan qo'rqish" (kompyuterfobi) va " muxlislar va ishqibozlar" guruhlarini ajralib turadi.

Funksionalistlar guruhiga kompyuterga nisbatan neytral pozitsiyani egallagan talabalar kiritilgan. Ularning hech biri kompyuterni ma'lum bir mehr va hayrat ob'ekti deb hisoblamaydi va undan foydalanishdan qo'rqmaydi. Funksionalistlar uchun kompyuter shunchaki ma'lum funktsiyalarni bajarish uchun vositadir.

Kompyuterofoblar guruhiga kompyuterni charchoq, stress va norozilik manbai sifatida qaraydigan talabalar kiradi. Ular kompyuterga mutlaqo befarqlikni namoyish etadilar va kompyuter ixlosmandlari orasida o'ziga xos noqulaylikni his qilishadi. Ushbu guruh vakillari kompyuterni o'z takomillashtirish va ta'lim olishning muhim omili deb hisoblamaydilar. Ular kompyuterdan hissiy va motivatsion norozilikni his qilishadi.

Kompyuter fanatlari va ishqibozlari kompyuterni sevimli mashg'ulot, hayratga soladigan narsa deb bilishadi. Ular o'zlarining his-tuyg'ularini quyidagi so'zlar bilan ifodalaydilar: "Kompyutersiz yashash havosiz kabi", "Agar men kompyuterdan mahrum bo'lsam, hayot zerikarli bo'ladi". Ushbu guruhdagi respondentlar kompyuterni takomillashtirish va ta'lim vositasi deb hisoblashadi. Ushbu guruh vakillari kompyuterga to'liq ijobiy munosabatda bo'lishadi.

Sabine Feierabend va Valter Klingler [12; 6] ham foydalanuvchilarni "Kompyuter pragmatistlari" (PC-Pragmatiker), "Kompyuterdan qochish" (PC-Verweigerer) va "Kompyuter fanatlari" (PC-Fans) deb nomlagan holda uch guruhga bo'lishni taklif qilishdi). Kompyuter pragmatistlari kompyuterlarga ijobiy munosabatda. Ular xotirjam va kompyuterlarni tanqid qiladilar.

Kompyuterdan qochqinlar o'zlarini kompyuterlardan uzoqlashtiradi. Ular kompyuter yordamisiz teledasturlarni o'qish va tomosha qilishni afzal ko'radilar. Ular kompyuterdan ta'lim olish yoki dam olish uchun foydalanishlarini tasavvur qilish qiyin.

Kompyuter muxlislari kompyuterga nisbatan ijobiy munosabatda bo'lishadi. Ular kompyuterni ommaviy axborot vositalari, kitoblar va televizorlardan afzal ko'radilar. Kompyuter muxlislari kompyuter bilan ko'proq vaqt o'tkazishni xohlashadi, chunki bu ular uchun eng yaxshi vaqt.

Kompyuter fanatizmining haddan tashqari darajasi oxir-oqibat kompyuterga qaramlikka aylanishi mumkin. Kompyuterga munosabatning bu hodisasi 80-yillarning oxirida tadqiqot ob'ektiga aylandi. o'tgan asr. Tarmoq texnologiyalarining rivojlanishi bilan "Internetga qaramlik" atamasi paydo bo'ldi, ya'ni Internetga qaramlik.

Kompyuterga bog'liq bo'lgan odamlarni (narkomanlarni) boshqa kompyuter foydalanuvchilaridan ajratish uchun umumiy qabul qilingan mezon yo'q. Ko'pincha, mezon - bu odamning aniq ehtiyojlarsiz kompyuterda o'tkazadigan vaqti va tadqiqotchilar turli xil chegara vaqtlarini (kuniga uch soat yoki undan ko'proq) nomlashadi. Qoida tariqasida, kompyuter bilan bunday nazoratsiz aloqa odamlarning ruhiy holatining o'zgarishiga olib keladi: kayfiyatning pasayishi, faollik va farovonlikning yomonlashishi.

Ko'pincha bu o'zini disforiya sifatida namoyon qiladi - sog'inish holati, g'azablanish bilan g'amgin norozilik, tajovuzkorlik bilan g'azabning portlashi. Kompyuterga qaram bo'lganlar haqiqiy dunyoda doimo umidsizlik va past kayfiyatda. Ularning xulq-atvori ruhiy holatini o'zgartirib, haqiqatdan qochish istagi bilan tavsiflanadi.

Mualliflar kompyuterga qaramlikning turli bosqichlarini va faoliyatning turli shakllari bilan bog'liqligini aniqlaydilar. Odatlanish bosqichida odam kompyuterda keraksiz ko'p vaqt o'tkazishini tushunadi va o'z ishini mustaqil ravishda to'xtata oladi. U shunday imkoniyatga ega bo'lishi bilanoq kompyuterga o'tirmaydi. Subkritik bosqich kompyuterda barcha yoki deyarli barcha imkoniyatlar bilan o'tirishga obsesif istagi bilan tavsiflanadi.

Biroq, odam kompyuterdan osongina chalg'itishi va boshqalar bilan muloqotga o'tish orqali ishni to'xtatishi mumkin. Kritik bosqichda, giyohvand odam bilan muloqotga muhtoj emas, kompyuterga qaragan paytda unga murojaat qilish noto'g'ri xatti-harakatlarni keltirib chiqaradi, ko'pincha tajovuzkor bo'ladi. U o'z-o'zidan ishni to'xtata olmaydi. Fatal bosqich jismoniy va ruhiy salomatlikning buzilishi bilan tavsiflanadi.

Kompyuterga qaramlik - bu kompyuterga bog'liqlik emas, balki u taqdim etadigan interaktiv faoliyat turlariga, shu jumladan Internet orqali. Bu dasturlash, rolli o'yinlar, ijtimoiy tarmoqlarda muloqot va boshqalar bo'lishi mumkin. Imkoniyatlar kundan-kunga kengayib bormoqda.

Internetga qaramlikni shakllantirishda qo'shimcha moddalar ro'yxatining elementlarini sanab o'tgan Zanin D.S. masofaviy ta'limni nomlaydi. Masofaviy ta'lim va doimiy ravishda takomillashtirishga intilish axborotning maqsadga muvofiqligi bilan ajralib turadi; inson masofaviy ta'lim seminarlarida qatnashish, kasbiy faoliyat (o'rganish uchun o'rganish) haqida ma'lumot to'plash orqali o'z malakasini oshirishga (shaxsiy rivojlanish) intiladi. Qo'shimcha moddalarning foydalanuvchi shaxsiyatiga kundalik ta'sirini nazarda tutadigan Internet makonidagi mehnat faoliyati ham sublimatsiyalangan qo'shadi xatti-harakatlar modelidir [13; 6].

Kompyuterga qaramlik hodisasi o'quv jarayonida o'qituvchilar tomonidan hisobga olinishi kerak. Har bir giyohvandning o'ziga xos holati bor. Har kimga qaramlik holatidan chiqishga hissa qo'shadigan o'z yondashuvi ta'minlanishi kerak. Albatta, biz boshqa mutaxassisning yordami talab qilinadigan tanqidiy va halokatli bosqichda kompyuterga qaram bo'lganlar haqida gapirmayapmiz.

O'qituvchining ishida Internetga qaramlikka moyil bo'lgan o'quvchilarning shaxsiy xususiyatlarini bilish yordam berishi mumkin, T. S. Spirkina shuni o'rganib chiqdiki, bunday foydalanuvchilarning hissiy beqarorligi, o'zini o'zi boshqarishning pastligi, boshqalarga bo'ysunish, sezgirlik, tortinchoqlik, zo'riqish, taranglik va boshqalar bilan ajralib turishini aniqladi.

Kompyuterga qaramlik insonning fundamental psixologik xususiyatlarining hosilasi bo'lganligi sababli, unga moyil bo'lgan o'quvchilarni ishontirish orqali "kompyuter mustaqilligi" ga ko'ndirish deyarli mumkin emas. Hissiy jihatdan beqaror holatlarni tuzatish kerak.

O'qituvchining vazifasi ishqibozga uning qiziqish mavzusiga bog'liq bo'lmagan turli xil hayajonlarni berishdir. Har bir aniq holatda, kompyuterda ishlash bilan 100% bog'liq bo'lmagan va qiziqish holatini keltirib chiqaradigan muqobil-konstruktiv qaramlikni taklif qilish kerak. Axborot texnologiyalaridan foydalangan holda foydali jamoaviy ish, giyohvandlarni haqiqiy muloqotga jalb qilish, muvaffaqiyatga hamdardlik va natijaga erishish quvonchi.

Biroq, o'qituvchining vazifasi nafaqat kompyuterga qaram bo'lgan talabalarni rehabilitatsiya qilish, balki giyohvandlik bosqichida bo'lgan odamlar orasida kompyuterga qaramlikning oldini olishdir. Chora-tadbirlar ro'yxati birlamchi profilaktikani o'z ichiga olishi kerak, bu kompyuter bilan uzoq vaqt muloqot qilishning mumkin bo'lgan salbiy ta'sirini tushuntirish va oldini olish, mehnat salomatligiga qat'iy rioya qilishdan iborat.

MUHOKAMA

Adabiyotlar tahlili shuni ko'rsatdiki, "munosabatlar" tushunchasining umumiy qabul qilingan ta'rifi yo'q, ammo ko'plab mualliflar bu murakkab hodisa ekanligiga qo'shilishadi, uni bevosita kuzatish mumkin emas, ammo og'zaki va og'zaki xatti-harakatlardan xulosa chiqarish mumkin. og'zaki bo'lmagan. Aloqalar hissiyotlar, idrok, e'tiqod va boshqa elementlarni o'z ichiga olgan psixologik konstruktsiyalar sifatida belgilanadi. Biroq, amalda u ko'pincha ijtimoiy stimullar va hissiy ma'noga ega bo'lgan javoblar bilan bog'liq.

Ba'zi tadqiqotchilar hissiy elementlarga boshqa rejaning alohida elementlarini qo'shib, munosabatlarni o'rnatishga harakat

qilishadi. Shunday qilib, hissiy komponentning to'rtta elementi (tashvish, g'azab, quvonch, qo'rquv) va to'qqizta eng muhim kompyuter ko'nikmalari o'rtasidagi munosabatlar o'rganildi. Mahalliy fanda inson munosabatlarini tahlil qilishning nazariy asoslari V. M. Bexterev va A. F. Lazurskiy tomonidan yaratilgan bo'lsa, keyinchalik V. N. Myasishchev shaxs munosabatlarining psixologik konsepsiyasini ishlab chiqdi.

V.N.Myasishchevning fikricha, psixologik munosabatning o'ziga xos xususiyati uning ongidir: "Inson munosabatlari - bu shaxsning shaxsiy, ijtimoiy tajribasiga asoslangan tajribalari va harakatlarining ongli faol tanlanishi bilan namoyon bo'ladigan potentsialdir". Psixologik munosabatlar, ularning tabiati, tuzilishi va funktsiyalari (V. N. Myasishchev, B. F. Lomov) haqidagi nazariy g'oyalarga muvofiq, ta'lim jarayoni ishtirokchilarining kompyuterlarga bo'lgan psixologik munosabatlarining kognitiv, hissiy va konativ tomonlarini ajratib ko'rsatish mumkin.

Psixologik munosabatning kognitiv (ratsional) tomoni yangi axborot muhitida o'z faoliyatini anglash va oqilona baholashni aks ettiradi. Psixologik munosabatning hissiy (baholash) tomoni - bu faoliyatni amalga oshirish uchun ob'ektlar va shart-sharoitlar to'g'risida sub'ektiv, hissiy jihatdan rangli fikrlar va baholashlar to'plami. Munosabatlarning konativ (xulq-atvor) tomoni kompyuterlar va axborot texnologiyalari vositasida faoliyatning idrok etilgan motivlari va maqsadlari, shuningdek uning barcha turlarini amalga oshirishga tayyorlik bilan ifodalanadi.

Ta'lim jarayoni ishtirokchilarining kompyuterga bo'lgan munosabatini ushbu pozitsiyalardan o'rganish T. M. Krasnyanskaya, A. B. Trofimov, A. E. Serejkina va M. E. Dmitriev tomonidan amalga oshirildi. M. N. Garanina, M. E. Dmitriev va A. E. Seryozhkinada kompyuter vositachiligidagi faoliyatga munosabat uni amalga oshirishga psixologik tayyorlikning elementi sifatida qaraladi. Kompyuterdan unumli foydalanishga tayyorlikni shakllantirishning tashkil etilishi va asosiy natijalari muhokama qilinadi. Ishda [14; 8] oliy maktab o'qituvchilarining malaka oshirish jarayonida olingan axborot texnologiyalari faoliyatiga bo'lgan qadriyat-motivatsion munosabatlarini o'rganish natijalari keltirilgan. Mualliflarning ta'kidlashicha, yangi axborot texnologiyalarini o'qitish jarayonida o'quvchilarga ular o'rganayotgan texnologiyalarning istiqbolini, universalligini, ularning ilmiy va o'quv faoliyatida foydalanish imkoniyatlarini ko'rsatish mutlaqo zarur. Olingan natijalar shuni ko'rsatadiki, bunday o'qitish jarayonida axborot texnologiyalarini o'rganishning dominant motivlari ierarxiyasi qayta tuziladi. Rahbarlar orasida o'z-o'zini anglash va o'zini rivojlantirish motivlari bor.

XULOSA

Kompyuter va axborot texnologiyalariga ijobiy munosabat ko'p jihatdan kompyuter vositachiligidagi faoliyat samaradorligini belgilaydi.

Munosabatlar kontseptsiyasining umumiy qabul qilingan ta'rifi yo'q, natijada tadqiqotchilar ushbu murakkab hodisaning faqat ma'lum jihatlarini o'rganadilar.

Insonning kompyuter va axborot texnologiyalari bilan o'zaro ta'siri natijasida kompyuterga bo'lgan munosabatini kompyuter vositachiligidagi faoliyat uning individualligini namoyon qilish va rivojlantirishga qanday imkon berishiga qarab o'rganish eng maqbul yondashuv hisoblanadi.

Mazkur yondashuv ushbu faoliyat turiga ijobiy munosabatni shakllantirishga va uning samaradorligiga erishishga yordam berishi mumkin, ammo bugungi kunda u xorijiy va mahalliy ilmiy nashrlarda etarli darajada namoyish etilmaydi.

REFERENCES

1. Christensen, R. Parallel Forms of Measuring Teachers' Attitudes toward computers / R. Christensen // Information Technology & Teacher Education (SITE)'s 9th International Conference, Washington, DC. 1998 (<http://courseweb.unt.edu/gknezek/studies/SITET AC/tsld001.htm>).
2. Jay, T. B. Computerphobia: What to do about it? / T. B. Jay // Educational Technology. – 1981. – January. – P. 47-48.
3. Доронина, О. В. Страх перед компьютером: природа, профилактика, преодоление / О. В. Доронина // Вопросы психологии. – 1993. – № 1. – С. 68-78.
4. Kay, R. Exploring the relationship between emotions and the acquisition of computer knowledge / R. Kay // Computers & Education. – 2008. – 50(4), P. 1269–83.
5. Sonnenmoser, M. Ein weit verbreitetes Phänomen /M. Sonnenmoser // Deutsches Ärzteblatt. – 2010. – H. 1, S. 32-33.
6. Shamsa, A. A Study of I.C.S Students, Knowledge, Anxiety and Attitude Towards Computers / A. Shamsa // PhD thesis, University of the Punjab, Lahore. 2004 (<http://eprints.hec.gov.pk/1580/1/1459.HTM>).
7. Agbatogun, A. O. Self-concept, computer anxiety, gender and attitude towards interactive computer technologies: A predictive study among Nigerian teachers / A. O. Agbatogun // International Journal of Education and Development using Information and Communication Technology (IJEDICT). – 2010. – Vol. 6. – Issue 2. – P. 55-68.
8. Shah1, M. M. Experiencing Computer Anxiety /M. M. Shah1, R. Hassan, R. Embi // 2nd International Conference on Business

and Economic Research (2nd ICBER 2011), Proceeding. – P. 1631-1645.

9. Weil, M. M. The etiology of computerphobia /M. M. Weil, L. D. Rosen, S. E. Wugalter // Computers in Human Behavior.– 1990. – 6. – P. 361-379.

10. Chua, S. Computer anxiety and its correlates: a meta- analysis/ S. Chua, D. Chen, A. Wong, // Computers in Human Behavior. – 1999. – 15(5), P. 609-623.

11. Saparniene, D., Students' Attitudes towards Computer: Statistical Types and their Relationship with Computer Literacy/D. Saparniene, G. Merkys, G. Saparnis(<http://www.leeds.ac.uk/educol/documents/143581.htm>).

12. Feierabend, S., Jugend, Information, (Multi-) Media 2000/S. Feierabend, W.Klingler (http://www.media-perspektiven.de/uploads/tx_mppublications/11-2000_Klingler.pdf).

13. Boboyorov B., Boboyorov Sh. Ta'lim zamonaviy axborot texnologiyalari: kredit-modul tizimi / ITN&T-2022 “Axborot texnologiyalari, tarmoqlar va telekommunikatsiyalar” xalqaro ilmiy-amaliy anjumani. Urganch, 29-30 aprel 2022 y.

14. Гаранина, М. Н. Ценностно-мотивационные отношения преподавателей высшей школы к информационно - технологической деятельности /М. Н. Гаранина, М. Е. Дмитриев, А. Е. Серёжкина // Вестник Казан. тех- нол. ун-та. – 2010. – № 12. – С. 93-96

OPERATORLAR NAZARYASI

Alfiya Shermurotovna Xudoyberdiyeva

“TIQXMMI” MTU ning Qarshi irrigatsiya va agrotexnologiyalar instituti assistenti

ANNOTATSIYA

Maqola operatorlar nazaryasiga doir masalalarni yechishdan olingan natijalarning xossalari bag'ishlangan. operatorlari nazaryasi albatta operatorlar nazaryasining eng kata bo'g'inidir, biroq biz ushbu operatorlarni kompleks analizning malum bir qismlarida va matematika-fizika tenglamalarini yechishda qo'llay olishimiz lozim. Chunki Nyoter operatorlar nazaryasi chegaraviy masalalarini yechishda asosiy rol o'ynaydi. Shunda asosiy maqsadimizga yetamiz. Sababi biz Nyoter operatorlar nazaryasini ishlab chiqishimiz lozim.

Kalit so'zlar: operator, indeks, Xausdorf fazosi operatorning noli, yadro, singulyar integral, o'lchov, yechim, chegaralan fazo

Aytaylik, X_1 va X_2 banax fazosi bo'lsin. Agar A operatorning aniqlanish sohasi D_A to'plam X_1 bilan qiymatlar sohasi R_A to'plam X_2 bilan ustma-ust tushsa A operator X_1 fazoni X_2 fazoga akslantiradi deyiladi

$$Ax = 0 \quad (1)$$

tenglamaning yechimlari to'plami A operatorning nollari to'plami yoki yadrosi deyiladi va $\text{Ker}(A)$ ko'rinishda belgilanadi.

Biz qarayotgan A operator chegaralangan holda, $\text{Ker}(A)$ to'plam, X_1 fazoning qism fazosi bo'ladi (1) tenglamaning chiziqli erkli yechimlari sohasi α_A ni $\text{Ker}(A)$ ning o'lchami deyiladi va $\alpha_A = \dim \text{Ker}(A)$ bilan belgilanadi. Aytaylik X_1 va X_2 fazolarda aniqlangan chiziq chegaralangan funksiyalar fazosini mos ravishda X_1^* va X_2^* orqali belgilaymiz. X_1^* va X_2^* lar mos ravishda X_1 va X_2 larning qo'shma fazolari deyiladi. Qaralayotgan A operatorning qo'shmasi A^* orqali belgilaymiz. A^* operator X_1^* fazoni X_2^* fazoga akslantiradi.

$$A^*u = 0 \quad (2)$$

Tenglamaning barcha yechimlari to'plami A^* operatorning nollari yoki A^* operatorning yadrosi deyiladi va $\text{Ker}(A^*)$ ko'rinishda belgilanadi.

$\text{Ker}(A^*)$ to'plam X_2^* fazoning qism fazosi bo'ladi (2)

tenglamaning chiziqli erkli yechimlari soni α_{A^*} ni $Ker(A^*)$ o'lchami deyiladi va $\alpha_{A^*} = \dim Ker(A^*)$ deb belgilanadi.

A operator Xausdorf ma'nosida normal yechiladi deyiladi, agar bir jinsli bo'lmagan

$$Ax_1 = x_2 \quad (3)$$

tenglamaning o'ng tomonidagi x_2 lar qo'shma bir jinsli (2) tenglamaning barcha yechimlariga ortogon bo'lganda yechilsa Boshqacha qilib aytganda, u barcha $u \in Ker A^*$ uchun faqat va faqat

$$u(x_2) = 0 \quad (4)$$

Bo'lganda yechimga ega bo'lsa. Yanada boshqacha aytganda, A operator normal yechiladi deyiladi, faqat va faqat uning R_A qiymat to'plami A^* qo'shma operatorning $Ker(A^*)$ yadrosining orthogonal to'ldiruvchisi bo'ladi.

Endi Nyoter operator va indeksiga ta'rif beramiz.

Ta'rif 1. Chiziqli chegaralangan

$$A: X_1 \rightarrow X_2$$

operator Nyoter operatori deyiladi, agar

- 1) A operator normal yechilsa;
- 2) α_A va α_{A^*} sonlar chekli bo'lsa;

Ta'rif 2. A Nyoter operatorining indeksi, $IndA$ deb

$$IndA = \alpha_A - \alpha_{A^*}$$

butun songa aytiladi.

Nyoter operatoriga Koshi yadroli singulyar integral operator misol bo'la oladi. (3) tenglamada A – Nyoter operatori bo'lsa, x_1 – izlanayotgan, x_2 – esa berilgan elementlar bo'lsa, u holda operator $Ax_1 = x_2$ tenglama Nyoter tenglamasi, deyiladi;

$IndA$ esa berilgan bu tenglamaning indeksi hisoblanadi.

Nyoter operatori va uning indeksini yuqorida berilgan ta'riflarga teng kuchli bo'lgan ta'riflarni keltiramiz.

Malum bo'lishicha, A operatorning normal yechilishi sharti A operatorning qiymatlar sohasi R_A to'plamning yopiqlik shartiga, ya'ni $R_A = \tilde{R}_A$ teng kuchli ekan. Faraz qilaylik oxirgi shart bajarilsin, u holda X_2 / R_A factor fazoni qarash mumkin. Bu factor fazo A operatorning koyadrosi deyiladi va uni $Coker A$ simvoli bilan belgilaymiz;

$\text{Coker } A = X_2 / l_A$ va $\beta_A = \dim \text{Coker } A$ orqali belgilaymiz $\text{Ker } A^*$ qism fazosi cheklin o'lchamli bo'ladi, faqat va faqat $\text{Coker } A$ factor-fazo chekli o'lchamli bo'lsa, bu holda

$$\alpha_{A^*} = \beta_A$$

bo'ladi.

Yuqoridagi ta'riflarga teng kuchli bo'lgan ta'riflarni keltiramiz;

Ta'rif 1. Chiziqli chegaralangan

$$A: X \rightarrow X_1 \rightarrow X_2$$

operator Nyoter operatori deyiladi, agar

1) A operatorning qiymatlar to'plami R_A yopiq;

2) α_A va α_{A^*} sonlar chekli bo'lsa.

Ta'rif 2. A operatorning $\text{Ind } A$ indeksi deb

$$\text{Ind } A = \alpha_{A^*} - \beta_A$$

Butun songa aytiladi

Bu ta'riflarning muhimligi shundaki, unda qo'shma operator tushunchasidan foydalanilmaydi. Shuning uchu bu ta'riflardan A^* operatorning aniq ko'rinishi noma'lum bo'lganda ham foydalansa bo'ladi

REFERENCES

1. Г.С.Литвинчук «Кроение задачи и сингулярные интегральные уравнения со сдвигом», - М. 1977.
2. Антонович А.В. «Линейные функциональные уравнения». Опрятный подход. — Мн. Университетская. 1888-232 с.
3. Крюпник Н.Я "Банаховий алгебри с символом и сингулярний интегральные операторий" Кишние Штиниса 1984-138 с
4. Xudoyberdiyeva A.SH., Mardiyev R. "Силжишли функционал операторларнинг тескариланувчанлик шартлари" Республика илмийамалий конференсияси материаллари тўплами, 1-қисм, 2018-йил 25-май, 164-б.
5. Xudoyberdiyeva A.SH., Mardiyev R. "Силжишли сингуляр операторларнинг ярим нётерлик шартлари" Математиканинг замонавий муаммолар илмий онлайн конференсия тезислари тўплами, 2020-йил 20май, Нукус, 189-б.
6. А.Н.Колмогоров, С.В.Фомин "Элементарный теории функции и функционального анализа" Москва, 1976.
7. www.Зиёнет.Уз



PREDICTION OF ELECTRIC VEHICLES CHARGING: A (MAX, +) ALGEBRA-BASED APPROACH

Azizbek Ruzmetov

Ajou university in Tashkent, National University of Uzbekistan
azizbek.ruzmetov@gmail.com

Ahmed Nait-Sidi-Moh

University of Picardie Jules Verne-INSSET
ahmed.nait@u-picardie.fr

Mohamed Bakhouya

International University of Rabat
bakhouya@gmail.com

Jaafar Gaber

University of Technology of Belfort-Montbéliard
jaafar.gaber@utbm.fr

ABSTRACT

Nowadays, one of the most major issues for electric vehicles (EVs) concerns their charging. In our previous research works in this field, we have proposed a predictive charging policy aiming to reduce waiting times of EVs within charging stations. In this paper we continue this effort by developing a formal model to describe and study the charging process behavior. Based on this model, the objective consists of serving a large number of charging demands with a minimum of time tacking into account many parameters of the system such as the location of EVs, their consumption and their real needs in terms of energy. Our developed model is described as states/transitions occurring sequence in a chronological order. It based on Petri net model in which each event execution requires the time amount. Managing charging demands is ensured by a collaborative platform based on communication technologies and geopositioning techniques. The behavior of this platform is represented and access control of registered EVs is also addressed. Some qualitative properties of charging system such as reachability, deadlock-free and synchronization are checked and validated using Petri net theory. Afterwards, we combine Petri nets with (Max, +) equations in order to express the analytic behavior of the process and, to analyze and validate some of its quantitative properties.

Keywords: Electric vehicles, Charging process, Predictive charging, Modeling, Evaluation, Petri nets, (Max, +) algebra.

1. INTRODUCTION

Charging electric vehicles with a minimum time while keeping a maximum of performances they provide is the current challenge of constructors and researches in the field. Among these performances we underline traveling long distances (autonomy) and unconditionally using on board services (air conditioning, radio, lighting, etc.). Moreover, the limited cruising range and the ability to regain energy during deceleration are the main features of EVs. In this case, to suggest the nearest charging station is not enough. However, guiding vehicles into adequate charging stations could be effective and avoid serious problems such as long waiting and breakdown. In our recent research work subject to the EVs charging management [14] which was addressed one of the most major issues related to the drivers uncertainty to get a suitable and vacant place at a charging station. We continue these efforts and try to propose a formal approach in order to anticipate, plan and propose the EVs adequate charging solutions in our current work. The studied system can be seen as a discrete Event System (DES) managed by *State/Transition* concept. In this system a *State* represents, for example, charging operation of an EV, waiting for charging, traveling before/after charging, etc.; and a *Transition* models beginning/ending dates of each process state. It is worth noting that a transition may include the following optional features: event, a guard condition or a list of actions. In our current work a transition is an event signifying the transition from a state of the system to another one. Considering the chronological evolution of charging operations, the problem will be then modeled by a well-known powerful formalism already developed for DES. To do so, we propose a unified methodology based on Petri nets (PN) combined with a mathematical algebra, called dioid algebra, to model and evaluate the performances of the system using linear equations. Both formalisms have specific advantages they present. Furthermore, using these two complementary formalisms in order to model and analyze synchronized and concurrent systems is effective as well. More precisely, as a design language for the complex processes specification can be used PN and its theory provides powerful analysis techniques with mathematical background which can be used to verify the modelled systems correctness. Many sub-classes of PN are developed in the literature according to the studied system. For DES, Event Graphs (EG) are more suitable to address the phenomena such as synchronization, parallelism and concurrency. When the system behavior evolves over time, Timed Event Graphs (TEG) are a well-founded process modeling technique integrating the time factor for the evaluation of delays and beginning/ending dates of each process state. These extensions of PN facilitate the modeling of complex processes

where time and data are important factors. Combined with TEG, dioid algebra provides a complete analysis of studied systems by studying and verifying some quantitative properties of the system. In addition this algebra is well-known as powerful formal tool for describing the behavior of systems characterized by delays and synchronization. In this paper we mainly use the $(\max, +)$ algebra for calculating the occurrence date, called also dater, of each system event. Among research works developed in the literature focusing on these tools, there are [2],[5], [10] and [11].

Using these formalism, the proposed models in this paper describe the behavior of a developed collaborative platform for charging process for which the architecture is detailed in [14]. Furthermore, the access control to provided services by the platform (e.g. suggestion of a suitable charging station for an EV, suggestion of a charging station with other interest points such as shopping, restaurant, etc.) is addressed by the proposed models. TEG will be used to prove graphically, and also analytically, some properties (reachability, deadlock, etc.) of the charging system and to evaluate some performance measures (waiting times, response times, occupation times, etc.). However, TEG model cannot offer the possibility to ensure a complete study of the proposed process. To remedy to this lack, we combine the obtained TEG model with a state representation in dioid algebra in order to describe its behavior with mathematical linear equations thereby allowing to reach suitable and convincing results. Through a case study, allying TEG with dioid algebra is not only a powerful methodology for specification and modeling will be shown in this paper and adequate tool for behavior prediction and decision-making as well.

The remainder of this paper is organized as follows. The Section 2 represents a survey of related work. Our research context is given in Section 3. In Section 4, the problem statement and modeling approach are presented. Section 5 presents how the system sizing can be carried out for performance tuning and improvement. The Section 6 concludes the paper and gives some future directions of this work.

2. RELATED WORK

With the promotion of EVs many challenges are to be addressed such as charging and discharging process which can be a serious source of troubles. In fact, to charge their EVs drivers have no solutions except to put their EVs under charging for several hours. To remedy to this problem of long waiting, many researches have been conducted in the literature and try to propose some solutions and alternatives. Otherwise, many researches have been conducted to schedule, control and optimize charging and discharging processes of EVs. In what follows we present some of these research works. Several

methods and architectures for charging/discharging of EVs have been proposed. For example, in [4] a distributed architecture is proposed. This architecture achieves energy balancing at three levels: at the charging station level through controlled charging and at two other levels. The aim of this work is to create guidance EV users to a charging station in order to charge optimally by using routing server. This server enables to dispatch the reservations on the basis of the rough availability of resources at certain selected charging stations.

In the same context, the authors of [13] and [8] proposed some approaches for effective planning charging times. In [8] is given a reservation-based scheduling scheme, which is to decide the multiple requests service order for the charging station. The objective of this scheme is to improve the drivers' satisfiability of EVs to reduce the charge costs and waiting times. In [18], an agent-based approach is developed to represent and control the behavior of charging and discharging operations of Plug-in Hybrid Electric Vehicles (PHEV). A comparative study was proposed in this work about reactive scheduling and proactive scheduling for reducing imbalance costs. Some simulations were worked out and obtained results show a reduction of imbalance costs by 14% with reactive scheduling. Contrariwise, using proactive scheduling the imbalance cost reduction is about 44%. The work presented in [16] focused on an optimization of charge pattern problem of a PHEV. The objective is double: minimizing the costs of fuel and electricity and the degradation of the battery health over a 24 hours drive cycle. A stochastic optimization method is used to reach the first objective, whereas an electrochemistry-based model is adopted to reach the second objective. This model is based on an anode-side resistive film formation in lithium-ion batteries.

A genetic algorithm used for optimizing the charging behavior of a PHEV was proposed in [9]. Through this study, the authors aim to maximize the energy trading profit in a V2G context, and second minimize the battery cost. Furthermore, the charging and discharging processes have been addressed in [7] as a scheduling optimization problem. In this study, charging power is considered to minimize the total cost of EVs. Other charging algorithms are developed respectively in [21], [3] for fast charging and increasing battery life cycles. In [6] authors have addressed the issue of management of parking lots and charging station management systems. They have proposed to manage the charging process within parking lots by using sensors which detect whether a parking space is free or occupied. Furthermore, an existing luminary within charging stations guides customers in search of a parking space.

Regarding the combination of TEG and (max, +) algebra, the proposed modeling approach in this paper is based on what the authors have proposed and developed in [11]. Allaying TEG with (max, +)-algebra is proposed to describe and analyze the electronic signature process of contracts between clients and server to answer clients requests. The objective of the study is to serve a maximum of requests using a minimum of servers. We make then an analogy between the problem addressed in this paper in the proposed approach in in [11], and the objective is to serve a maximum charging requests using a minimum charging stations without excessive waiting of drivers.

3. THE CONTEXT OF RESEARCH: MANAGEMENT OF EVS CHARGING

According to the electric power and the extent of energy conservation, three technology types of EVs are developed. Fully electric vehicles (FEV), Hybrid electric vehicles (HEV), and plug-in hybrid electric vehicles (PHEV). The first technology FEV are primarily suited for short journeys with limited ranges. However, the duration of their charging processes may take several hours. In this technology, batteries have to be efficiently used since the propulsion of the EVs depends on their capacity for energy storage. The second technology, HEV, has been developed to overcome the limitations of FEV with the aim to to extend the range capability. This technology consists of replacing a discharged battery by an alternative engine for propelling the EV and recharge its discharged battery. With this technology, the precipitation for searching an adequate charging station is not required. In the third technology, PHEV, the EVs have on-board engines that may be used to charge their batteries by regenerative breaking of motors or another electric source. An energy management system for Opel is developed in [1]. It consists in regulating the interaction between the electric motor, generator, gasoline engine and the battery.

When we discuss about EV charging process, it is also necessary to know about characteristics of charging stations and charging modes. For EV drivers there are two possibilities for charge their EVs. The first one is the use of an adequate electrical outlet installed at home overnight in a garage, and the second one is the use of public charging stations. Furthermore, slow or fast charging can be used according to the wishes and constraints of drivers. For example, slow charging equipment can be installed at home and public stations can provide the possibility for fast charging for EVs. It is worth noting that for slow and fast charging, there are three power levels. Level 1 is mainly used for charging at home. Power levels 2 and 3 are used in public charging stations.

Usually chargers are divided into two types: on-board and off-board with unidirectional or bidirectional power flow as detailed in [19] and [20]. In electricity flow when using AC/DC (Alternating Current/Direct Current) then this kind of charger which is connected with the Grid is off-board. Otherwise DC/DC converter, connected with the battery, is on-board charger.

4. PROBLEM STATEMENT AND MODELING APPROACH

In this section, we present the modeling approach that we adopt in this paper for describing the behavior of the main components of the system. More precisely, we represent the behavior of EV with various states (under charging, fully charged, under driving), an intermediate collaborative platform (denoted CPL) between EVs and charging stations (see [15] for more details) and finally the charging station with one or several charging points. The relationship and connection between these components are represented. The system is represented by a TEG model, and then described mathematically by a (max, +)-linear system. Based on the obtained (max, +) model, we show how to act on the charging time, or also charging rate (SoC of the battery), according to the arrival frequency of charging requests and concrete needs of energy for EVs in order to serve a maximum number of requests while avoiding a long waiting of vehicles. It is worth noting that the arrival frequency of charging demands is defined according to a given distribution (uniform, random, etc.). In our case, we consider a random arrival of charging requests. This will be further explained hereafter.

To prove the feasibility of the proposed approach, first we consider many charging requests addressed to a charging station with only one charging point via the CPL. Thereafter, we study the evolution of charging process (charging rate, charging time, waiting time for charging) by increasing the number of charging points or also the number of charging stations. In this study we suppose that all charging requests are addressed to charging stations with random time slots (arrival frequencies) and all charging points provide the same charging service (especially the same power).

4.1. MODELING WITH TEG

In order to adequately satisfy all received charging demands and accomplish the charging process successfully, we represent its behavior by a graphic-based model using the TEG formalism. As mentioned already previously, in this model, transitions of the model represents the events and their firings represent the occurrence of these events. A TEG is a subclass of Petri nets where each place has exactly one upstream (or

incoming) transition and one downstream (or outgoing) transition. The weight on each arc equals to 1 by default. TEG is well known to be rather adapted to problems with synchronization and parallelism phenomena, and then which suppose the absence of conflicts and resources sharing. The dynamic of TEG is governed by a set of tokens that participate to the firing of transitions and change the system states. More details about this formalism can be found in [2], [5] and [10].

In a formal way, a PN is a 5-tuple $PN = (P, T, A, W, M_0)$ where:

- $P = \{p_1, \dots, p_n\}$ is a finite set of places (represented by circles);
- $T = \{T_1, \dots, T_n\}$ is a finite set of transitions (line segments);
- $A \subseteq (P \times T) \cup (T \times P)$ is a finite set of arcs;
- $W = A \rightarrow \{1, 2, \dots\}$ is the weight function associated with arcs (equal to 1 for all arcs of TEG);
- $M_0 = P \rightarrow \{0, 1, 2, \dots\}$ is the initial marking of the graph.

These definitions are also true for TEG. In addition, when times are associated with certain places of the TEG the model is called P-Timed Event Graph, called also TEG in the rest of this paper. Also, when the sojourn times of tokens in certain places are given as time intervals, the graphic model is named P-Timed Event Graph (PTEG). More details about these varieties of PN are given in [5]. Without any ambiguity, when the time (fixed time or time interval) is considered, the graphic model is called TEG. In our study we suppose that all transitions are immediate transitions (transitions without firing delays).

The figure 1 presents the EG model of the charging process. It consists of three main parts as illustrated in the table 2:

- EV part with its access conditions to the CPL;
- Collaborative platform (CPL);
- Charging station with available charging points.

The EG model dynamic evolves according to the occurrence of different events and states of the process following a chronological order. For each charging request, the EV connects to the CPL (firing of *Conn-Ch-Serv*). The firing of the transition *Rec-Req-EV* means that the request is received by the CPL.

Thereafter, the CPL connects to the charging station. If this last is free (presence of a token in the place *Avail-CS*) then the charging point can be reserved for the EV asking to be charged. In this EG we consider only one charging point which is represented with the only token presented in the place *Avail-CS*. The number of charging points will be increased in the second part of this study. Next step is the traveling of EV for reaching the charging station. When the EV arrives at charging station, it can begin

charging operation. The charging time (or charging rate) of this EV depends on the queue of EVs which wait for charging (this time will be introduced and evaluated with TEG and (max, +)-equations). The firing of the transitions *Beg-Charg* means that the EV starts its charging operation. In our study we consider that charging rate for this EV depends on the arrival date of the next charging request. We adopt this policy to avoid long waiting times of EVs for charging. At the end of charging operation, the charging point becomes available again and a notification is sent to the CPL (firing of *Notif-CPL*) in order to update the CPL data base. All these steps are represented and included in the EG model of figure 1. In table 2 we present all EG model nodes (places and transitions). Each place or transition has own short name (designation) and its significance.

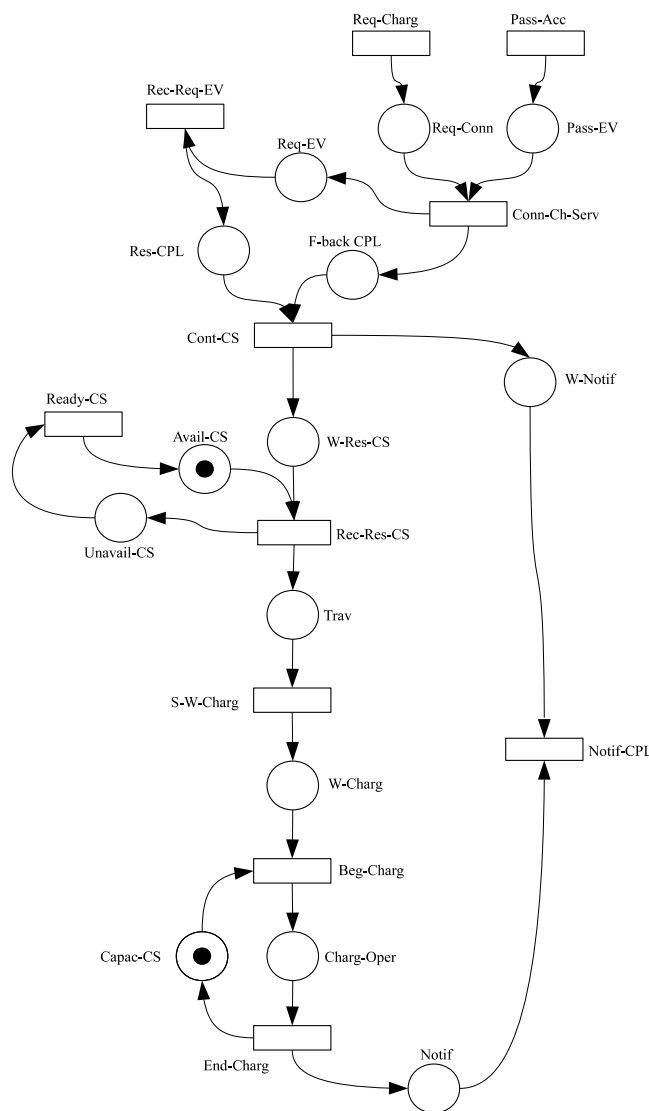

Figure 1. Event Graph model of the charging process.

The standard qualitative properties of the studied charging process are analyzed and verified by the execution of the EG model (figure 1) using the VisualObjectNet++ software. The proposed model is used for verifying the process feasibility and other properties such as sojourn times of tokens in each place, transition firings, reachable states, etc.. These properties are known in Petri net language as reachability, boundedness, deadlock-free.

Table 1. Legend of figure 1.

Entity	Node	Designation	Significance
EV	Places	- Req-Conn	- Charging request and connect to the CPL
		- Pass-EV	- Driver password
		- Req-EV	- EV request sent to the CPL
		- F-back CPL	- Waiting the CPL feedback
		- W-Notif	- Waiting notification to update the CPL DB
		- Trav	- Traveling to the charging station
	Transitions	- W-Charg	- Waiting for charging
		- Req-Charg	- Request for charging
		- Pass-Acc	- Password to access to the CPL
		- Conn-Ch-Ser	- Connect and send a request to the CPL
- Cont-CS		- Sending EV request to a charging station	
CPL	Places	- S-W-Charg	- Waiting the availability of a CP
		- Res-CPL	- Response from the CPL
	Transitions	- W-Res-CS	- Waiting response from CS
		- Rec-Req-EV	- Receiving request from EV
CS	Places	- Rec-Res-CS	- Receiving response from a charging station
		- Unavail-CS	- Unavailability of charging station
		- Avail-CS	- Availability of the CS
		- Capac-CS	- Capacity of the CS
		- Charg-Oper	- Charging operation
	Transitions	- Notif	- Notification of the charging operation end
		- Ready-CS	- A charging station is ready to charge an EV
		- Beg-Charg	- Beginning of charging operation
		- End-Charg	- Ending of charging operation
		- Notif-CPL	- Notifying CPL (update the CPL DB)

The next step of the study is the evaluation and analysis of other process performances such as occurrence time of each state (e.g. waiting, charging, notifying), process improvement, etc.. The process behavior is then described, by introducing time parameter on the graphic model and translating the EG model to TEG, using a representation state in (max, +) algebra.



Before representing the behavior of the EG model of figure 1 with mathematical equations, let us recall some basic elements of (max, +) algebra. More details about this algebra is given in [17].

4.2. BASIC ELEMENTS OF (MAX, +) ALGEBRA

The (max, +) algebra is a linear mathematical algebra endowed with several properties and assertions like the conventional algebra. In this algebra there are two main operators \oplus and \otimes named respectively maximum and addition. The set $\mathbb{R}_\varepsilon \stackrel{def}{=} \mathbb{R} \cup \{-\infty\}$ endowed with these two operators is called a dioid (i.e. $(\mathbb{R}_\varepsilon, \oplus, \otimes)$). For all $x, y \in \mathbb{R}_\varepsilon$,

$$x \oplus y = \max(x, y) \quad \text{and} \quad x \otimes y = x + y$$

Usually we call \oplus the (max, +) addition, and \otimes the (max, +) multiplication.

The zero element for \oplus is $\varepsilon \stackrel{def}{=} -\infty$. We can write: $\forall a \in \mathbb{R}_\varepsilon, a \oplus \varepsilon = a = \varepsilon \oplus a$.

The neutral element of \otimes is $e \stackrel{def}{=} 0$. That means: $\forall a \in \mathbb{R}_\varepsilon, a \otimes e = a = e \otimes a$. The element ε is called absorbing element for $\otimes, \forall a \in \mathbb{R}_\varepsilon, a \otimes \varepsilon = \varepsilon = \varepsilon \otimes a$. Let $r \in \mathbb{R}$ the r^{th} (max, +) – algebraic power of $x \in \mathbb{R}_\varepsilon$ is denoted by $x^{\otimes r}$ and corresponds to $r \cdot x$ (with “.” is the multiplication in conventional algebra). For $x \in \mathbb{R}_\varepsilon$ then $x^{\otimes 0} = 0$ and the opposite element of x is $x^{\otimes -1} = -x$. There is no opposite element for ε . If $r > 0$ then $\varepsilon^{\otimes r} = \varepsilon$, else if $r < 0$ then $\varepsilon^{\otimes r}$ is not defined.

Like for the conventional algebra, the matrix calculation in the (max, +) algebra is also possible and enables to solve infinity of problems. The basic (max, +) algebraic operations are extended to matrices as follows.

$\forall A, B \in \mathbb{R}_\varepsilon^{m \times n}$ and $C \in \mathbb{R}_\varepsilon^{n \times p}$ (where $\mathbb{R}_\varepsilon^{m \times n}$ is a dioid of matrices with m lines and n columns. The elements of these matrices are scalars in \mathbb{R}_ε), we can write for all i, j :

$$(A \oplus B)_{ij} = a_{ij} \oplus b_{ij} = \max(a_{ij}, b_{ij})$$

$$(A \otimes C)_{ij} = \bigoplus_{k=1}^n a_{ik} \otimes c_{kj} = \max_k(a_{ik} + c_{kj})$$

The matrix $\varepsilon_{m \times n}$ is the set of $m \times n$ (max,+) algebraic zero matrices with $(\varepsilon_{m \times n})_{ij} = \varepsilon$ for all i, j .

The matrix E_n is the $n \times n$ (max,+) algebraic identity matrix with:

$$(E_n)_{ii} = e \text{ for all } i \text{ and } (E_n)_{ij} = \varepsilon \text{ for all } i, j \text{ with } i \neq j. \text{ The}$$

(max, +) – algebraic matrix power of $A \in \mathbb{R}_\varepsilon^{n \times n}$ is defined as follows: $A^{\otimes 0} = E_n$ and $A^{\otimes k} = A \otimes A^{\otimes k-1}$ for $k = 1, 2, \dots$



The Kleene star of a matrix A is given by $A^* = E_n \oplus A \oplus A^{\otimes 2} \oplus \dots$. We show later, how this matrix will be used to evaluate different states of the process whose behavior is expressed with a $(\max, +)$ implicit equation such as the equation (4.1) given hereafter. Also reminder the conditions of the existence of the Kleene star of a given matrix.

It is well known that the dynamic behavior of a TEG can be expressed by a system of linear inequalities in the $(\max, +)$ algebra [16]. To do so, we introduce the time parameter on the EG of figure 1 and we associate with each transition x_i of the TEG a dater, $x_i(k)$ which corresponds to the date of its k^{th} firing. A dater is key element for evaluating the execution time (beginning and end) of each task of the process.

4.3. (MAX, +) – STATE REPRESENTATION

In this section, we show how $(\max, +)$ algebra will be used for modeling, analysis and performance evaluation of the charging process. We show later that the behavior of this process can be described by the following $(\max, +)$ -state model: $\forall k \geq 2$,

$$\begin{cases} X(k) = A_0 \otimes X(k) \oplus A_1 \otimes X(k - 1) \oplus B \otimes U(k) \\ Y(k) = C \otimes X(k) \end{cases} \quad (4.1)$$

With:

- k is the k^{th} charging request sent by an EV;
- $U(k)$ is the arrival time of the k^{th} request. It is called input vector whose components correspond to the input transitions of the TEG model;
- $X(k)$ is the state vector containing the daters of all process operations (connection to the CPL, waiting, charging, notifying, updating, ...) for the k^{th} request. This vector is called state vector whose components are state variables associated with the internal transitions of the TEG model;
- A_0, A_1, B and C are the characteristic matrices of the process. These matrices contain the required times to perform all tasks of the process from connection to the CPL by an EV until receiving a notification. As known in the literature all given data of the system are expressed in these matrices;
- $Y(k)$ is the notification time of ending charging process for the k^{th} request. It represents the output vector whose components correspond to the output transition of the TEG model;

• The first equation enables to evaluate the system evolution and computes its different states. The three terms on the right are given such that the two first terms $A_0 \otimes X(k)$ and $A_1 \otimes X(k - 1)$ represent the impact of the internal state of the process on its evolution, and the second one $B \otimes U(k)$ models the impact of the process input on its evolution.

• The second equation enables to compute the system output and the term $C \otimes X(k)$ represents the impact of the system internal state on its output.

In order to translate (describe) the obtained graphical model (figure 1) into mathematical equations in (max, +)-algebra as the system (4.1), we first associate a variable to each transition as shown in figure 2. Thus, we associate input variables (denoted by u_1 and u_2 with input transitions and state variables (x_1, x_2, \dots, x_{11}) with internal transitions, and finally we associate output variables (denoted by y_1 and y_2) with the output transitions. As mentioned previously, we also assign time intervals to certain places. A time interval associated with a given place means that the sojourn time of a token in this place varies between a lower and an upper bound. All places with time intervals represent the process components, e.g. CPL, for which the responses are not often immediate and require a time for answering a query. Time intervals can also be assigned to places wherein the tokens wait for responses, e.g. an EV waiting to be charged. These time intervals will be the key elements in the performances improvement of the process. Fixed times which represent the necessary time to accomplish a task of the process is assigned with other places of the model.

Taking into account these explanations and introducing the new variables, the fixed times and time intervals the EG model of 1 becomes a TEG model as given in figure 2.

The second stage of the analytic modeling is to label each model variable x_i ($1 \leq i \leq 8$) by $x_i(k)$ for all $k \geq 1$, called "dater", which denotes the time of the k^{th} firing of x_i . Similarly we define the daters $u_i(k)$ ($1 \leq i \leq 2$) and $y(k)$.

Using all daters and temporizations (time intervals and fixed times), we give hereafter a system of (max, +)-linear equations that represent the process.

Let consider the following parameters:

- CT_{max} : Required time for a full charging ($SoC = 100\%$) of the EV battery;
- CT_{min} : Required time for a minimum acceptable charging rate;
- $TT(k)$: Trip Time from the location of k^{th} EV to the charging station.

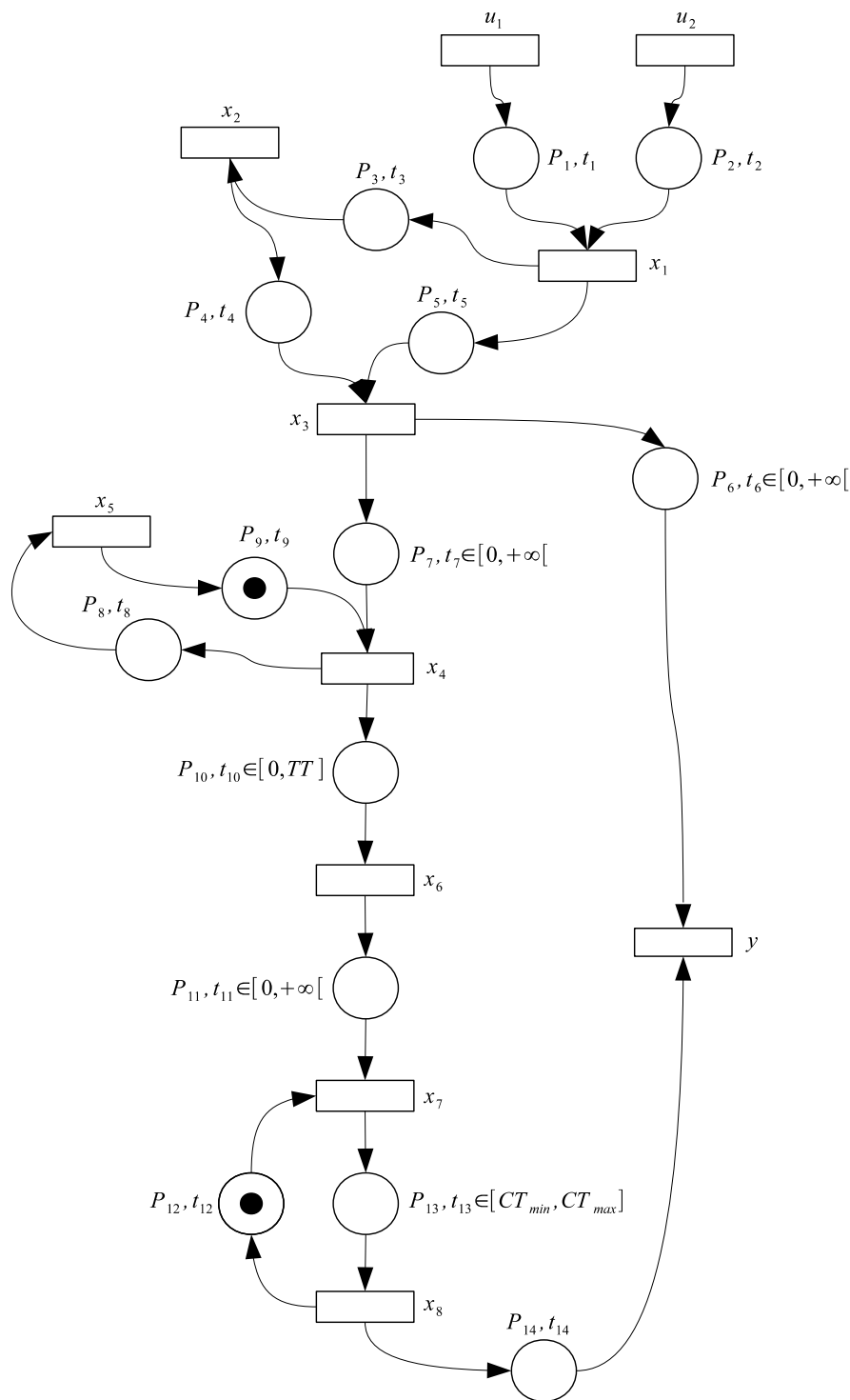

Figure 2. TEG model of the charging process labeled with variables and temporizations.

We denote by P_i , representing a system state, the output place (resp. input place) of the transition x_i (resp. of x_j). These transitions represent respectively the beginning and the ending of a process task (represented by P_i). The required time to accomplish this task is

denoted t_i and associated with the place P_i . The temporization t_i corresponds to the sojourn time of tokens in the place P_i . In our model, these temporizations represent needed times to achieve tasks by involved services in the process.

In order to show how to translate a TEG behavior into a mathematical equation, first we express the dater $x_1(k)$ as given by the equation (4.2). $\forall k \geq 1$,

$$\begin{cases} x_1(k) = \text{Max} (t_1 + u_1(k), t_2 + u_2(k)) \\ = t_1 \otimes u_1(k) \oplus t_2 \otimes u_2(k) \end{cases} \quad (4.2)$$

The equation (4.2) means that the k^{th} firing of x_1 can occurs only after t_1 time unit after the firing of u_1 and after t_2 time unit after the firing of u_2 .

The (max, +) equations representing the system are given by the model (4.3). $\forall k \geq 2$

$$\begin{cases} x_1(k) = t_1 \otimes u_1(k) \oplus t_2 \otimes u_2(k) \\ x_2(k) = t_3 \otimes x_1(k) \\ x_3(k) = t_4 \otimes x_1(k) \oplus t_5 \otimes x_2(k) \\ x_4(k) = t_7 \otimes x_3(k) \oplus t_9 \otimes x_5(k - 1) \\ x_5(k) = t_8 \otimes x_4(k) \\ x_6(k) = t_{10} \otimes x_4(k) \\ x_7(k) = t_{11} \otimes x_6(k) \oplus t_{12} \otimes x_8(k - 1) \\ x_8(k) = t_{13} \otimes x_7(k) \\ y(k) = t_6 \otimes x_3(k) \oplus t_{14} \otimes x_8(k) \end{cases} \quad (4.3)$$

with: $t_6 \in [0, +\infty[$, $t_7 \in [0, +\infty[$, $t_{10} \in [0, TT]$, $t_{11} \in [0, +\infty[$, $t_{13} \in [CT_{min}, CT_{max}]$. The other temporizations of the system are supposed to be fixed.

The equations of the system (4.3) will be written as a 1^{st} order recurrent matrix equation in order to facilitate its resolution. In doing so, we define the following vectors:

- Input vector $U = [u_1, u_2]^t$;
- State vector $X = [x_1, x_2, x_3, x_4, x_5, x_6, x_7, x_8]^t$;
- Output vector $Y = y$.

By using these vectors, the equations of the system (4.3) can be written as the standard equation (4.1), where $A_0 \in \mathbb{R}_{max}^{8 \times 8}$, $A_1 \in \mathbb{R}_{max}^{8 \times 8}$, $B \in \mathbb{R}_{max}^{8 \times 2}$, $C \in \mathbb{R}_{max}^{1 \times 8}$ are the characteristic matrices of the model (containing all system data).

4.4. (MAX, +) – STATE RESOLUTION

In order to solve the implicit equation given by the system (4.1), we proceed as follows: we replace in the first equation of

(4.1), successively, $X(k)$ by its expression to obtain the smallest solution of the first equation of (4.1). This allows to express the equation according to the Kleene star A_0^* of the matrix A_0 . If such matrix is defined, then the implicit system has a realizable solution, otherwise the solution doesn't exist and then the feasibility of the process can not be proved. Thus the first equation of the system (4.1) can be written as follows: $\forall k \geq 2$,

$$\left\{ \begin{aligned} X(k) &= A_0X(k) \oplus A_1X(k-1) \oplus BU(k) \\ &= A_0[A_0X(k) \oplus A_1X(k-1) \oplus BU(k)] \\ &\quad \oplus A_1X(k-1) \oplus BU(k) \\ &= A_0^2X(k) \oplus A_0A_1X(k-1) \oplus A_0BU(k) \\ &\quad \oplus A_1X(k-1) \oplus BU(k) \\ &= A_0^2X(k) \oplus [A_0 \oplus Id]A_1X(k-1) \\ &\quad \oplus [A_0 \oplus Id]U(k) \\ &= \dots \\ &= A_0^nX(k) \oplus \bigoplus_{i=0}^{n-1} A_0^i[A_1X(k-1) \\ &\quad \oplus BU(k)] \\ &= \bigoplus_{i=0}^{n-1} A_0^iA_1X(k-1) \oplus \bigoplus_{i=0}^{n-1} A_0^iBU(k) \\ &= (\bigoplus_{i=0}^{n-1} A_0^i)A_1X(k-1) \oplus (\bigoplus_{i=0}^{n-1} A_0^i) \\ &\quad BU(k) \\ &= A_0^*A_1X(k-1) \oplus A_0^*BU(k) \end{aligned} \right. \quad (4.4)$$

where A_0^* is defined by: $A_0^* = \bigoplus_{i=0}^{+\infty} A_0^i$. As mentioned previously about the calculation of the Kleene star A_0^* , A_0^n for $n \geq 9$ (A_0 is an (8x8) matrix), does not contribute to the sum of A_0^* . In other terms, $\forall n \geq 9$, $A_0^n = \varepsilon$. So, $A_0^nX(k) = \varepsilon$, $\forall n \geq 9$ and $\forall k \geq 2$. Let us recall that the existence of Kleene star A_0^* leads to a feasible solution of the equation (4.1). The matrix Id introduced in the system (4.5) is the identity matrix (E_n with $n = 8$) as given in the section of basic elements of (max, +) algebra.

The evaluation of the system will be done knowing that the numerical values of the system input $U(k)$, for all k , and the system initial state $X(1)$ are given. The solution of the system (4.1) is then given by: $\forall k \geq 2$,

$$\begin{cases} X(k) = A_0^* A_1 X(k-1) \oplus A_0^* B U(k) \\ \quad = (A_0^* A_1)^{k-1} X(1) \oplus \bigoplus_{i=0}^{k-2} (A_0^* A_1)^i \\ \quad \quad (A_0^* B) U(k-i) \\ Y(k) = C X(k) \\ \quad = C((A_0^* A_1)^{k-1} X(1) \oplus \bigoplus_{i=0}^{k-2} (A_0^* A_1)^i \\ \quad \quad (A_0^* B) U(k-i)) \end{cases} \quad (4.5)$$

4.5. NUMERICAL EXAMPLE: ANALYSIS AND EVALUATION

For the evaluation study, we will assign numerical values to various parameters as shown in Table 2. These various numerical values are defined as follows. Each system operation can be done within a given time interval $[a, b]$, where the lower bound a is the required minimum time to perform the task and the upper bound b is the maximum time not to exceed for executing the task. The values of t_{10} and t_{12} are given within time intervals (as given in Table 2) according to some criteria, such as: the charging operation, availability of a charging point to perform a charging operation. Other parameters t_6 , t_7 and t_{11} represent the waiting for receiving response and then to perform next charging operation. These waiting times vary from "0" which means that the reply for charging request is immediate to " $+\infty$ " which means that the response will never be received. In most cases, the waiting time is defined and bounded. In addition, we carry out a feasibility study and performances improvement of the process. For a concrete application, these timing parameters may be changed slightly but the principle remains the same.

Table 2. Numerical values of system parameters.

Times	t_1	t_2	t_3	t_4	t_5	t_6	t_7
Num. values	0	0	0	0	0	$\in[0, +\infty[$	$\in[0, +\infty[$
	t_8	t_9	t_{10}	t_{11}	t_{12}	t_{13}	t_{14}
	0	0	$\in[0, TT[$	$\in[0, +\infty[$	0	$\in[CT_{min}, CT_{max}[$	0

We assume that the arrival dates of charging requests follow a stochastic low (not uniform) and known *a priori*. These arrival dates are given by the dates $u_1(k)$, for all $k \geq 1$. The performed simulations and obtained results are based on these arrival dates. Furthermore, we assume that the maximal and minimal charging times are: $CT_{max} = 40 \text{ t.u.}$, $CT_{min} = 20 \text{ t.u.}$ (with t.u. means time unit). As said previously, we predict charging rate and time for each charging request according to the arrival frequency of all EV

request on one hand, and the travel time ($TT(k)$) of each k^{th} EV from its location to the charging station on the other hand. Charging times $t_1(k)$ and charging rates are calculated according to the flowchart of figure 3. In this algorithm, $\Delta(k)$ is defined as follows. For all $k \geq 2$, $\Delta(k)$ is expressed according to the time slot between two consecutive arrivals of k^{th} and $(k - 1)^{th}$ charging demands including the theoretical waiting time denoted $wt(k)$ of the k^{th} demand before freeing the charging point by the $(k - 1)^{th}$ EV. The travel time from EV location till the charging station is included in the expression of $\Delta(k)$. The expression of this parameter is given by:

$$\forall k \geq 2, \Delta(k) = |v_1(k) - v_1'(k - 1)| \tag{4.6}$$

with: $v_1(k) = u_1(k) + TT(k)$, $v_1'(k - 1) = v_1(k - 1) + wt(k - 1)$

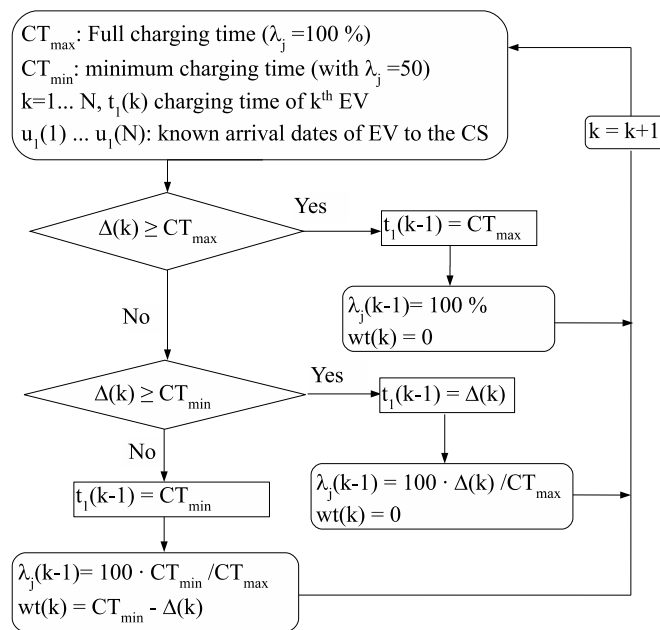

Figure 3. Flowchart of charging time and rate calculation.

Based on the proposed algorithm (figure 4), figure 6 presents a comparison between charging times and arrival of charging requests. This figure presents the evolution of each parameter versus time. As illustrated in this figure, charging time varies between 20 and 40 t.u according to the fixed charging bounds $CT_{min} = 20$, $CT_{max} = 40$. From these results we remark that the $(k - 1)^{th}$ EV can be charged fully when the inter-arrival dates of $(k - 1)^{th}$ and $(k)^{th}$ requests is superior to $\Delta(k)$. This means that the $(k - 1)^{th}$ EV has enough time to be charged fully without any obligation to

leave the station before being charged completely ($\lambda = 100\%$). When the inter-arrival of two consecutive requests is too-short the charging time decreases to reach $CT_{min} = 20$ some times. In this case the first EV ($(k - 1)^{th}$ EV) has to stop its charging and leave the charging point when the acceptable charging minimum rate is reached. Some times, the next EV ($(k)^{th}$ EV) has to wait till the EV under charging ($(k - 1)^{th}$ EV) reaches the acceptable charging minimum rate.

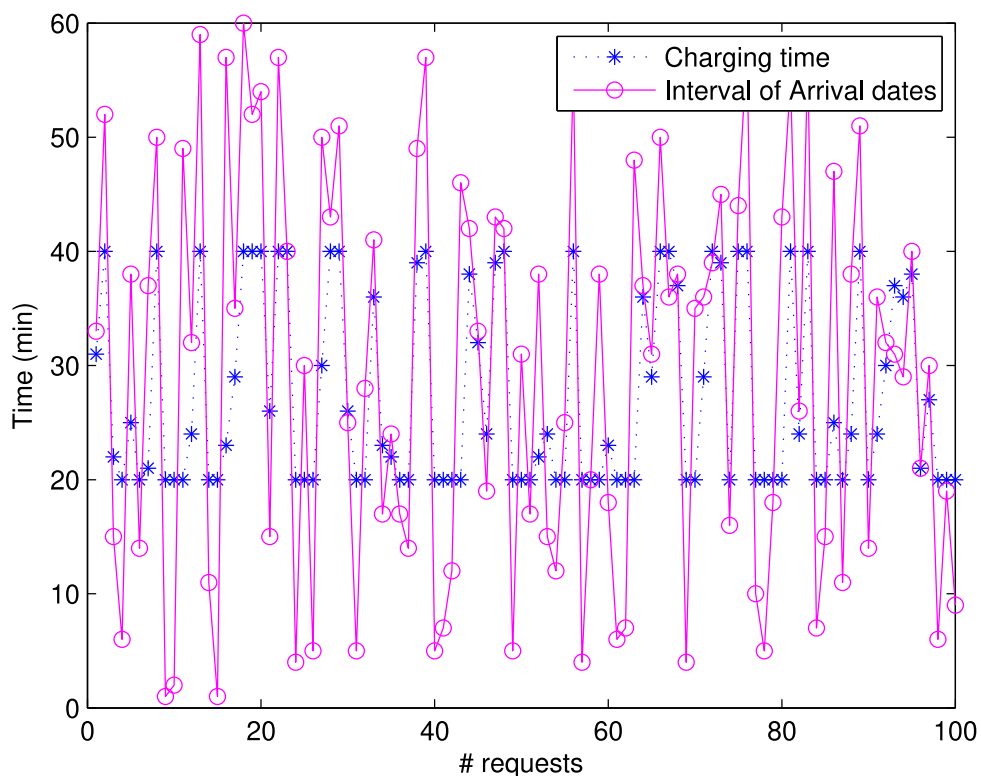

Figure 4. Comparison of the evolution of charging time with arrival dates of charging requests.

The main objective is to calculate the exact time of charging process for each EV. As depicted in figure 5, times of charging process for all EVs are not the same. In fact, as illustrated in figure 4, these charging times depend of the inter-arrival of consecutive requests. It depends also on the travel time from the EV location till the charging station. In figure 5, we limit the x-axis to only to 10 requests in order to show clearly the difference between the two curves (arrivals of charging requests and end of charging processes).

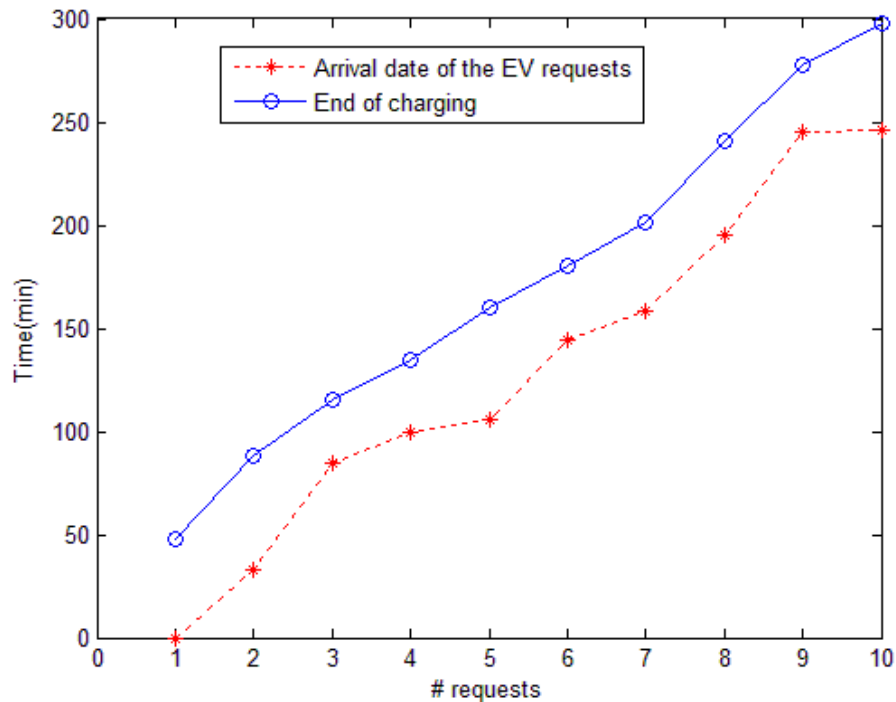

Figure 5. Difference between arrival dates of the requests and the end of charging.

As mentioned previously, we aim to charge EVs fully as more as possible. Using only one charging point and according to arrival dates and travel times of EVs to reach charging station, we can define exact number of fully charged EVs (see figure 6). In this case, the number of EVs fully charged is very low compared with the number of received charging requests.

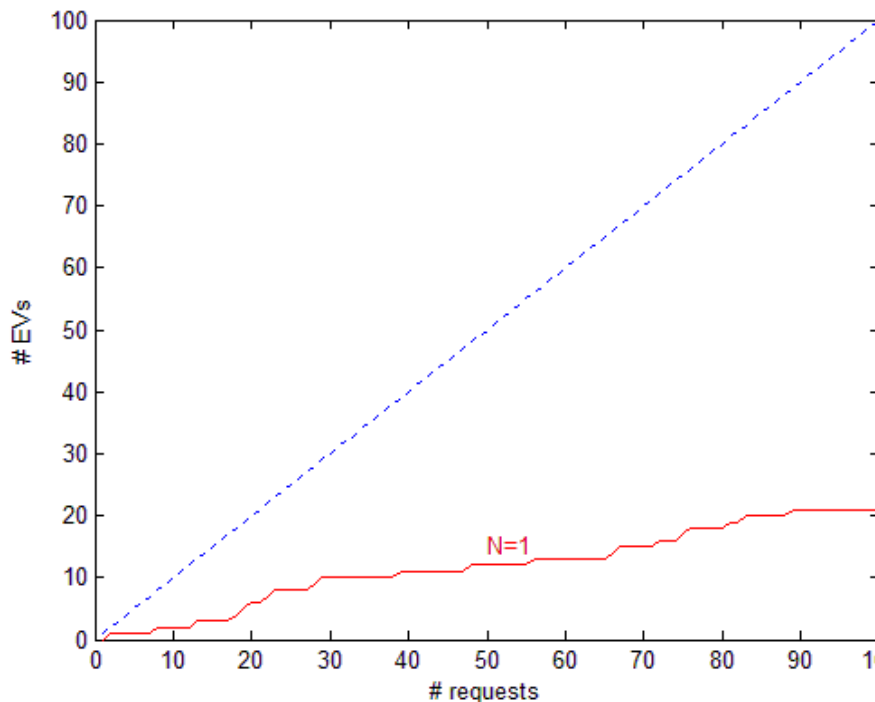

Figure 6. Number of EVs fully charged vs number of charging requests using one CP.

The next step is to improve the obtained results by increasing the number of EVs fully charged. We show, using the simulation of the proposed (max, +) model, how this number evolves according the number of used charging points.

5. IMPROVEMENTS: SIZING RESULTS

The objective of this improvement study is to increase charging rate of each EV (ideally reaching a SoC of 100 %). For doing so, we show how the increasing of the number of charging points (the minimum possible) participates to reach this goal. The figure 7 shows the rate of fully charged EVs according to the number of used charging points. Let note that for all obtained results in this case, we consider the same numerical values given in Table 2 and the same arrival dates of all charging requests.

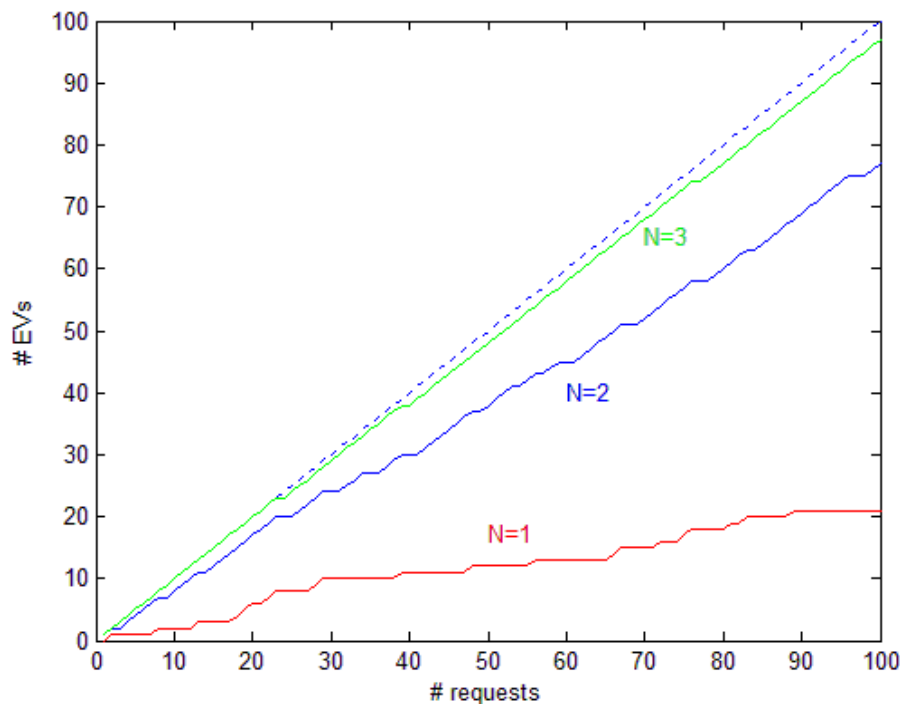

Figure 7. Number of EVs fully charged vs number of charging requests using 1, 2 and 3 CPs.

The simulation results show that, when only one charging point is used 21% of EVs are fully charged. Using two charging points we remark that 77% of all EVs can be fully charged. Finally 97% of EVs can be fully charged by using three charging points (see figure 7). As a conclusion, with only three charging points within the charging station, the full charging of almost all EVs is ensured. Using four charging points, the obtained results, that we do not present in this paper, show that all EVs can be fully charged and the four CPs are not fully exploited.

6. CONCLUSIONS AND FUTURE WORK

In this paper, a charging process of electric vehicles was modeled, evaluated and improved using $(\max, +)$ -algebra. The process was first modeled using a dynamic timed event graph, and some appropriate properties such as feasibility, reachability, deadlock-free, synchronization, etc. of the process were evaluated through this graphical model. $(\max, +)$ -equations describing the analytic behavior of the process are then derived from the TEG model. The required performance metrics are evaluated using these linear equations. Among these metrics we have evaluated the occurrence times of all process events and states, process evolution over time, feasibility of charging process. This is by proving the existence of a feasible solution for the implicit $(\max, +)$ equation through the existence of a determined form of Kleene star of the characteristic matrix of the $(\max, +)$ system.

A performance tuning algorithm was proposed on in order to improve the quality of service offered to EVs by increasing the charging rate. This tuning method allows to study the trade off between the number of charging requests and the number of charging points required to satisfy them, e.g., charge a maximum number of EVs using a minimum number of charging points. Furthermore, this study can be seen as a predictive charging policy to anticipate the assignment and the guidance of EV to charging stations. A numerical example was worked out and simulation results are reported and show the added value of the proposed predictive charging approach.

Throughout this study, we demonstrated, using a real-world application, how the proposed methodology can be used for validation of qualitative properties as well as issues of performance analysis, evaluation, and improvement.

In future work, we will extend this methodology to model and evaluate the performance of a complex and large distributed charging system. More precisely, the behavior of the proposed charging process will be modeled as a probabilistic/stochastic process. The proposed model will be extended while combining $(\max, +)$ algebra with stochastic processes to predict the charging process for EVs while considering the dynamic evolution of the system. In addition, real time issue will be considered and integrated in the developed model. In addition the correctness of the proposed approach will be further proved by performing some simulations and concrete experiments. The objective is to validate the obtained numerical results by these simulations and these experiments.

REFERENCES

1. ADAC:Electrifying the Automobile–Variations, Strategy for the Electro-era Magazine ADAC (2011), 1–19

2. François, Baccelli and Cohen, Guy and Olsder, Geert Jan and Quadrat, Jean-Pierre: Synchronization and linearity **3** 1992, Wiley New York
3. Nafeh, Abd El-Shafy A: An effective and safe charging algorithm for lead-acid batteries in PV systems, International Journal of Energy Research **35** 8 733–740 (2011) Wiley Online Library
4. Sandford, Bessler and Grønbaek, Jesper: Routing EV users towards an optimal charging plan International Battery, Hybrid and Fuel Cell Electric Vehicle Symposium (2012) 1–8
5. Collart-Dutilleul, Simon Réseaux de Petri P-temporels: Modélisation et validation d'exigences temporelles, (2008) Université des Sciences et Technologie de Lille-Lille I
6. Gökay, Sevkett and Terwelp, Christoph and Samsel, Christian and Krempels, Karl-Heinz and Rabenhorst, Sebastian and Greber, Bastian: Parking Lot Management for Charging Stations SMARTGREENS 2014-3rd International Conference on Smart Grids and Green IT Systems, Barcelona, Spain (2014) 289–295 In Proceedings of the 3rd International Conference on Smart Grids and Green IT Systems
7. He, Yifeng and Venkatesh, Bala and Guan, Ling: Optimal scheduling for charging and discharging of electric vehicles, Smart Grid, IEEE Transactions on **3** 3 1095–1105 (2012) IEEE
8. Kim, Hye-Jin and Lee, Junghoon and Park, Gyung-Leen and Kang, Min-Jae and Kang, Mikyung An efficient scheduling scheme on charging stations for smart transportation Security-Enriched Urban Computing and Smart Grid 274–278 (2010) Springer
9. Lunz, Benedikt and Walz, Hannes and Sauer, Dirk Uwe: Optimizing vehicle-to-grid charging strategies using genetic algorithms under the consideration of battery aging, Vehicle Power and Propulsion Conference (VPPC) 1–7 (2011) IEEE
10. Murata, Tadao: Petri nets: Properties, analysis and applications Proceedings of the IEEE **77** 4 541–580 (1989) IEEE
11. Nait-Sidi-Moh, Ahmed and Bakhouya, Mohamed and Ait-Cheik-Bihi, Wafaa and Gaber, Jaafar: Modeling and Performance Evaluation of a Contract-based Electronic Signature Process, Journal of Universal Computer Science **18** 5 676–703 (2012)
12. Nait-Sidi-Moh, Ahmed and Manier, M-A and El Moudni, Abdellah: Spectral analysis for performance evaluation in a bus network European Journal of Operational Research **193** 1 289–302 (2009) Elsevier
13. Sundstrom, Olle and Binding, Carl: Planning electric-drive vehicle charging under constrained grid conditions, Power System Technology (POWERCON) (2010) 1–6 IEEE

14. Ruzmetov, Azizbek and Nait-Sidi-Moh, Ahmed and Bakhouya, Mohamed and Gaber, Jaafar: Towards an optimal assignment and scheduling for charging electric vehicles Renewable and Sustainable Energy Conference (IRSEC), 2013 International 537–541 (2013) IEEE
15. Ruzmetov, Azizbek and Nait-Sidi-Moh, Ahmed and Bakhouya, Mohamed and Gaber, Jaafar: A (max - plus)-based approach for charging management of electric vehicles The 2nd World Conference on Complex Systems (WCCS14), Agadir, Morocco (2014) IEEE
16. Bashash, Saeid and Moura, Scott J and Forman, Joel C and Fathy, Hosam K: Plug-in hybrid electric vehicle charge pattern optimization for energy cost and battery longevity Journal of Power Sources **196** 1 541–549 (2011) Elsevier
17. De Schutter, Bart and van den Boom, Ton: Max-plus algebra and max-plus linear discrete event systems: An introduction, Discrete Event Systems, 2008. WODES 2008. 9th International Workshop on 36–42, 2008 IEEE
18. Vandael, Stijn and Boucké, Nelis and Holvoet, Tom and De Craemer, Klaas and Deconinck, Geert: Decentralized coordination of plug-in hybrid vehicles for imbalance reduction in a smart grid, The 10th International Conference on Autonomous Agents and Multiagent Systems-Volume 2 803–810 (2011)
19. Yilmaz, Murat and Krein, Philip T: Review of charging power levels and infrastructure for plug-in electric and hybrid vehicles Electric Vehicle Conference (IEVC), 2012 IEEE International 1–8 2012 IEEE
20. Mkahl, Rania and Nait-Sidi-Moh, Ahmed and Gaber, Jaafar and Wack, Maxime: An optimal solution for charging management of electric vehicles fleets Electric Power Systems Research **146** (2017), 177-188 ELSEVIER
21. Chang, Wen-Yeau: The State of Charge Estimating Methods for Battery: A Review ISRN Applied Mathematics, 2013 1–7 (2013) Hindawi Publishing Corporation

XALQ OG‘ZAKI IJODIDA NUTQ ODOBI MASALASI

Salomat Orifjonovna Rustamova

Toshkent viloyati Chirchiq davlat pedagogika instituti magistranti

salomatrustamova28@gmail.com

Ilmiy rahbar: Q.A.Mo‘ydinov - f.f.f.d,dots.v.b

ANNOTATSIYA

Ushbu maqola nutq madaniyati sohasidagi izlanishlardan biri bo‘lib,unda o‘zbek va tojik xalq og‘zaki ijodidagi nutq madaniyati masalalari o‘rganilgan. Mavzu rivoyat,zarbulmasal,maqol va hikoyalar tahlili asosida dalilangan.

Kalit so‘zlar: nutq madaniyati,xalq og‘zaki ijodi,nutq odobi,maqol,rivoyat,suxandonlik,so‘zlashish odobi.

KIRISH

O‘zbek va tojik xalqlarining tarixiy ildizi uzoq asrlar qariga borib taqaladi. Qadim zamonlardan beri o‘zbek va tojik xalqlari so‘zlashish odobi, yoki nutq madaniyatiga katta e‘tibor berib,so‘zlashganda nutq madaniyati me‘yori bilan so‘zlashishni insoniylik odobining belgisi deb bilgan.Zeroki, so‘zlovchining nutqi orqali uning odob-axloqini,dunyoqarashini,bilim saviyasini bilish mumkin.Nutq odobi va nutq madaniyati masalalari zamonlar o‘tsada o‘z ahamiyatini, dolzarbligini yo‘qotmaydi.

ADABIYOTLAR TAHLILI VA METODOLOGIYA

Xususan, nutq odobi haqida R.Rasulov, A.Shofqorov, Q.Mo‘ydinovlarning “O‘qituvchi nutqi madaniyati va notiqlik san’ati” kitobida “sodda va o‘rinli gapirish, qisqa va mazmundor so‘zlash, ezmalikni, laqmalikni qoralash, keksalar, ustozlar oldida nutq odobini saqlash, to‘g‘ri, rost va dadil gapirish, yolg‘onchilik, tilyog‘lamalikni qoralash va boshqa shu kabi mavzularda so‘z boradi”deb ta’kidlangan.

Odamlar so‘zlovchining nutqiga qarab chiroyli va mulohizali gapiriyotgan shaxsga nisbatan “odobli”,o‘rinsiz,pala-partish so‘zlayotganlarga nisbatan “odobsiz” degan xulosalar chiqarishlari ham bejizga emas. “O‘zingga qarab kutarlar,so‘zingga qarab kuzatarlar”degan naql ham yo‘q emas.Kishining fahm-farosati va saviyasi ikki og‘iz so‘zidayoq namoyon bo‘ladi.

Xalq tarix va madaniyatini ,moddiy va ma‘naviy boyliklarini yaratuvchi buyuk kuchdir.Har bir xalq asrlar

davomida juda katta hayotiy tajriba to'playdi,shu tajribani turli vositalar bilan kelajak avlodlarga meros qilib qoldiradi. Bu ma'lum ma'noda xalq og'zaki ijodi janrlariga ham o'z tasirini o'tkazgan. Jamiyatda fikr almashish qonuniy zaruriyat hisoblanadi. Odamlar orasida fikr almashish bo'lmasa, jamiyat taraqqiyotdan to'xtaydi. Shuning uchun har bir kishi undan foydalanishni bilishi va avvalo uning o'zini to'la-to'kis o'rganib olishga harakat qilmog'i zarur. Shu ma'noda insoniyat so'z odobiga qo'yilgan talablarni xalq og'zaki ijodi janrlari-maqollar, rivoyatlar, ertaklar, hikmatli so'zlar orqali kishi ongiga yetkazishga harakat qilgan. Chunki badiiy so'z san'ati madaniyatining eng qadimgi va uzoq tarixga ega bo'lgan bir sohasidir. Shunday ekan ,qadim zamonlardan beri o'zbek va tojik xalqlari ijodiyotida nutq madaniyati masalalariga bag'ishlab yozilgan ko'plab maqol, qissa va hikoyalarni uchratish mumkinki,o'zining tarbiyaviy ahamiyatini zamonlar o'tsada yo'qotmagan.Hattoki, bu mavzu yozma nutqdan oldin xalq og'zaki ijodida ko'zatilgan.² O'zbek va tojik xalq maqollarining tarkibida ba'zi maqollar borki,ular hind,yunon,arab, rus tillari tarkibidan kirib kelgan bo'lib bugungi kunda ularni qaysi tildan kirib kelganini aniqlash qiyin.Shu jumladan, "Ming bir kecha"("Хазору як шаб" tojik tilida), "To'tinoma"("Тўтинома"), "To'rt darvesh"("Чор дарвеш"), "Ayyor baliq"("Самаки айёр") o'zbek va tojik xalqlari sevib o'qiydigan, xalq og'zaki ijodi namunalaridan ko'plab zarbulmasal va maqollarni uchratish mumkin bo'lgan asarlardir.Bu asarlarda qahramonlarning suxandonlik (roviylik) mahoratini va nutq madaniyatini yaxshi bilishlari asarning oxirigacha sezilib turadi.Ana shu xususiyatlari orqali qahramonlar o'z jonlarini saqlab qoladilar.Masalan,"Ming bir kecha" asari qahramoni Shahrnavoz suxandonlik mahoratini va nutq madaniyatini yaxshi bilgani uchun o'z jonini omon saqlash maqsadida, shahzodaga har bir kecha qissa va hikoyalar so'zlab beradi. "To'tinoma"da esa ,to'ti mahorat bilan so'zlay olishi natijasida o'z xojasi safarga ketganida xotinini fahsh va xiyonat yo'lidan saqlab qoladi.Bugungi kunda yuqorida keltirilgan xalq og'zaki ijodi namunalari arab,tojik,turk,hind xalqlar mushtarak adabiyoti sifatida qadrlanadi.

TAHLIL VA NATIJALAR

Insoniyat so'zlash qobiliyatiga ega bo'lgan kundan boshlab ma'noli nutq tuzishga harakat qilgan .Kishilar turmush tajribalarini, tabiat va jamiyat haqidagi fikr-tushunchalarini obrazli so'z orqali tasvirlash, bayon etish ko'nikmalarini yarata boshlaganlar. Badiiy so'z tajribasining o'sishi, badiiy did va zavqning takomillashib rivojlanib borishi xilma-xil adabiy janrlarni vujudga keltiradi. Mana shunday janrlardan biri xalq maqollaridir. Maqollar, hikmatli so'zlar biz uchun asrlarning sadosi, uzoq o'tmish bilan

hamnafaslik hissini uyg'otuvchi mangu chaqiriq, zamonlararo ko'prikdir. Xalqimizda o'z qadrini bilgan so'z qadrini biladi degan gap bor. O'z qadrini bilgan odam so'zni pala-partish ishlatmaydi, uning asl ma'nosini qidiradi, bilib o'rniga qo'yib gapiradi. Chunki, maqol-so'z ko'rki hisoblanadi. Xalq maqollarida ota-bobolarimiz so'zlash odobiga rioya qilish haqidagi o'gitlarini, pand-nasihatlarini bayon etganlar.

Maqol – mantiqiy mushohada namunasi, odob va axloq qoidalarini jamuljam etgan dono gap.⁴ U qadimdan xalq donishmandligi, aql-idroki, fikr-o'ylarining ifodasi sifatida yashab kelgan; sinalgan, turmush tasdiqidan o'tgan tushunchalarni ifodalab, unga qanot baxsh etganlar. Maqollar ta'lim-tarbiyaviy jihatdan katta ahamiyatga ega. U kishilarni ogohlantiradi ("Tez so'zlagan tez pushaymon bo'lar"), maslahat beradi ("O'ynab gapirsang ham o'ylab gapir"), tanbeh berib, tanqid qiladi ("Gapning qisqasi yaxshi, Qisqasidan –hissasi.") va boshqalar.

Yaxshi so'zlash, shirin gapirish haqida ham bir qancha maqollar yuzaga kelgan:

Anjom - uy ziynati,
So'z – inson ziynati.

Achchiq savol berib ,
Shirin javob kutma.

Bir tavakkal buzadi
Ming qayg'uning qal'asin.
Bir shirin so'z bitkazar
Ming ko'ngilning yarasin

Bug'doy noning bo'lmasin,
Bug'doy so'zing bo'lsin.⁵

Shuningdek, xalqimiz do'sting ham til, dushmaning ham til deb o'qtiradi. Ko'pchilik odamlar orasida pichirlab gapirmaslik haqida "Gapning yomoni-pichir" deb aytilsa, yomon so'zning dilni jarohatlashi haqida "Tayoq etdan otar, so'z suyakdan" deb gapiriladi. Jamiyat a'zolari o'zaro munosabatlarda so'zlashish odobiga qat'iy rioya qilishlari zarurligi ta'kidlanadi. Kishi aytadigan har bir gapini o'ylab olishi, so'ng so'zlashi lozim. O'ylamay aytilgan so'z kishini ko'pchilik orasida o'yalib qolishiga, hatto fojiali ahvolga tushishiga sabab bo'lishi mumkin. Bu haqda shunday maqollar mavjud:

Dilda pishir, tilda gapir.

Og‘izga kelgan so‘z arzon, ovulga kelgan bo‘z arzon.

O‘ylanmagan joydan tulki chiqar,
O‘ylanmagan so‘zdan kulki chiqar.

XULOSA

Til odobiga bag‘ishlangan maqollar xalqimiz tomonidan juda ko‘plab yaratilgan. Bu narsa xalqimizning so‘zlash odobiga naqadar mas‘uliyat bilan yondashganligidan dalolat beradi. Nutq masalasiga bag‘ishlangan rivoyatlar, ertaklar yaratilgan. Bir rivoyatda aytilishicha, malika o‘z o‘g‘liga avvalo ona tilini o‘rganmoqchi bo‘lgan yigitga turmushga chiqmoqchi bo‘ladi. Yana bir rivoyatda podsho vaziriga “boshga nima balo keltiradi?”-deb so‘raganda, vazir tilni ko‘rsatgan ekan. Xullas, xalq og‘zaki ijodi namunalari bo‘lgan maqollar, rivoyatlar, ertaklarda ham so‘zlash odobiga oid bo‘lgan hikmatli fikrlar bayon qilingan. Xalqimiz qadim zamonlardan beri so‘z odobiga rioya qilish zarurligini o‘qtirib kelgan.

REFERENCES

1. R.Rasulov,A.Shofqorov,Q.Mo‘ydinov.O‘qituvchi nutqi madaniyati va notiqlik san’ati.Toshkent:-Fan va texnologiyalar nashriyot-matbaa uyi,2022. 7-bet.
2. D.Yusupova.Adabiyot.Toshkent:-Akademnashr,2014.10-bet.
3. A.Samadov.Nazariyai adabiyotshinosi.Samarqand:-SamDU,2011.4-bet.
4. O‘zbek xalq maqollari.Toshkent:-Sharq,2019.7-bet.
5. O‘zbek xalq maqollari.Toshkent:-Adabiyot uchqunlari,2014.132-133-betlar.

SALOMATLIK ETIKASI MAKTABDAN BOSHLANADI

L. X. Xurmatova

Ogahiy ijod maktabi o'qituvchisi

ANNOTATSIYA

Maqolada mamlakatimizda jismoniy tarbiya va sportga qaratilayotgan alohida e'tibor hamda aholini ommaviy sport tadbirlariga jalb qilish bo'yicha tashkil etilayotgan tizimli ishlar bayon qilingan.

Kalit so'zlar: salomatlik, ommaviy sport, sog'lom turmush tarzi, sport daqiqasi yurish, yugurish, mini – futbol, velosport, badminton, stritbol, «Workout».

ABSTRACT

The article describes the special attention paid to physical culture and sports in our country, as well as the systematic work being done to attract the population to mass sports events.

Keywords: health, mass sports, healthy lifestyle, sports minute walking, running, mini-football, cycling, badminton, streetball «Workout».

O'zbekistonda sog'lom avlod tarbiyasi davlat siyosatining eng muhim yo'nalishlaridan biri sifatida belgilangan. Lekin bugungi kunda aholimizning aksariyati (50 foizdan ortig'i) ortiqcha vaznga ega ekanligi, keyingi vaqtda immunitet tanqisligi, oshqozon osti bezi, yurak xuruji va turli onkologik kasalliklarning ko'payib borayotganligi har bir mahalla, ta'lim muassasalari, mehnat jamoalari hamda nodavlat tashkilotlarida jismoniy tarbiya va sport faoliyatini samarali tashkil etish zaruriyatini yuzaga keltirmoqda.

Doimiy ravishda aholining turli yosh guruhlarining sport faoliyatini o'rganish va baholash, sport musobaqalarida ishtirok etish, sport sohasidagi xizmatlarning mavjudligi va sifatidan qoniqishga qaratilgan maxsus tadqiqotlar yetarlicha olib borilmayapti.

Mamlakatimiz mintaqalari bo'ylab sport sohasi rivoji yo'lidagi mavjud muammolarni aniqlash, aholining jismoniy tarbiya va sport bilan shug'ullanish, sog'liqni saqlash, sog'lom ovqatlanish va boshqalarni o'z ichiga olgan sog'lom millat rivojlanishining muhim yo'nalishi borasida tarmoqlar va idoralararo hamkorlikning samarali mexanizmlari, shuningdek, manfaatdor tashkilotlar, hududiy hokimliklar, nodavlat sektorlarning o'zaro hamkorligini rag'batlantirish tizimi yetarlicha yo'lga qo'yilmagan edi.



Bu borada juda katta qadamlar tashlandi. Jumladan, O‘zbekiston Respublikasi Prezidenti Sh.M.Mirziyoyevning Oliy Majlisga **Murojaatnomasida 2021-yil mamlakatimizda “Yoshlarni qo‘llab-quvvatlash va aholi salomatligini mustahkamlash yili”** – deb e‘lon qilindi.

Murojaatnomada “...Jismoniy tarbiya va sportni yanada ommalashtirish – aholi salomatligini ta‘minlashda muhim omildir... Shuningdek, barcha tuman markazlari va shaharlarda maxsus piyodalar va velosiped yo‘laklari barpo etiladi...”- deb ta‘kidlandi.

Qolaversa, O‘zbekiston Respublikasi Prezidentining 2020-yil

24-yanvardagi PF–5924-son “O‘zbekiston Respublikasida jismoniy tarbiya va sportni yanada takomillashtirish va ommalashtirish chora-tadbirlari to‘g‘risida”gi Farmoni, 2020-yil 30-oktabrdagi “Sog‘lom turmush tarzini hayotga keng tatbiq etish va ommaviy sportni yanada rivojlantirish chora – tadbirlari to‘g‘risida”gi PF-6099-son farmonlari qabul qilinishi aholini, ayniqsa, yoshlarni jismoniy tarbiya va ommaviy sport bilan shug‘ullanishga keng jalb etish, o‘sib kelayotgan avlodni jismonan kamol topishi uchun shart-sharoitlarni yaratish ishlari mahalliy davlat hokimiyati organlari tomonidan yetarli darajada tashkil qilinishiga va oqibatda jismoniy tarbiya va ommaviy sport bilan shug‘ullanish istagini bildirgan yoshlar keskin ortishiga xizmat qiladi.

Zero sog‘lom turmush tarzini shakllantirish, kasalliklarning oldini olish, aholining keng qatlamini, ayniqsa yoshlarni zararli odatlardan asrash hamda jismoniy tarbiya va sport bilan shug‘ullanishga jalb etish borasida Jismoniy tarbiya va sport vazirligi bilan bir qatorda, barcha vazirlik va idoralar, davlat va nodavlat tashkilotlari shu jumladan sport turlari bo‘yicha federatsiyalar (uyushmalar) o‘rtasidagi hamkorlik mexanizmini takomillashtirish davr talabiga aylanmoqda. Shu bois ham “Sog‘lom turmush tarzini hayotga keng tatbiq etish va ommaviy sportni yanada rivojlantirish chora – tadbirlari to‘g‘risida”gi Prezident Farmonida: “...Har bir oila, mahalla va tuman (shahar)da, maktabgacha, umumiy o‘rta, o‘rta maxsus, professional va oliy ta‘lim muassasalarida hamda boshqa korxonalar va nodavlat turdagi barcha tashkilotlarda jismoniy tarbiya va ommaviy sport bilan shug‘ullanishga shart – sharoitlar yaratish.”- e‘tirof etilgan.

Farmonda, shuningdek O‘zbekistondagi umumta‘lim maktablarida 2021-2022 o‘quv yilida, umumiy o‘quv soatlari doirasida jismoniy tarbiya fani barcha sinflarda haftada 2 soatdan o‘qitish yo‘lga qo‘yilishi, 2021-yilda umumta‘lim maktablariga 50 ta sport zali qurilishi sport ta‘lim muassasalariga 48 ta sport inshooti qurilishi ta‘kidlangan.

An'anaviy ta'limda umumta'lim, professional va oliy ta'lim muassasalarida darslar oralig'ida (katta tanaffus vaqtida) «Sport daqiqasi» jismoniy mashqlari amaliyotga joriy etilishi va darslar boshlanishidan oldin esa 2 daqiqa nafas olish mashqlari o'tkazilishi inson salomatligining garovi ekanligiga e'tibor qaratilgan.

Sog'lom turmush tarzini hayotga keng tatbiq etish va ommaviy sportni yanada rivojlantirish va targ'ib qilishda: **yurish, yugurish, mini – futbol, velosport, badminton, stritbol, «Workout»** (mahalla va ko'cha fitnesi) sportning ustuvor turlari etib belgilangan.

(**Stritbol** - basketbolning faqat 3 o'yinchi ishtirok etadigan turi. «**Workout**» - aholi va yoshlarni mahalla va ko'cha mashqlarida mushaklarini rivojlantirishi – fitnesi.)

Mahallalarda aholini barcha qatlamlarini jismoniy tarbiya va ommaviy sport bilan shug'ullanishga keng jalb etish ishlari doirasida mahalladagi, maktabgacha, umumiy o'rta, o'rta maxsus, professional va oliy ta'lim muassasalarida hamda davlat, nodavlat tashkilotlar qonun ustivorligiga amal qilgan holda hamkorlikda joriy etishlarida quyidagi tavsiyalar taklif qilinadi:

Mahalla - tashabbuskor tashkilot sifatida jamiyatdagi iqtisodiy, ijtimoiy, siyosiy, milliy, ma'naviy, mafkuraviy, madaniy, ekologik, salomatlik, jismoniy tarbiya va ommaviy sport hamda boshqa sohalarga doir manfaatlarni qamrab olib, rais boshchiligida ishchi guruh a'zolari, faollar shu manfaatlarni ijrochisi sifatida faoliyat ko'rsatadilar.

Mahallada sog'lom turmush tarzini hayotga keng tatbiq etish va aholini jismoniy tarbiya va ommaviy sport bilan shug'ullanishga keng shart – sharoitlar yaratish ishlari doirasida fuqarolar va yosh avlodning sog'lig'ini mustahkamlash, har tomonlama jismoniy kamol topishiga va sog'lom turmush tarziga ehtiyojini shakllantirish jismoniy tarbiya va sport musobaqalarini o'tkazish orqali ularning qalbi va ongiga Vatanga muhabbat va sadoqat tuyg'ularini yanada chuqurroq singdirish hamda yoshlarning bo'sh vaqtlarini mazmunli tashkil etishdan iborat.

“Obod va xavfsiz mahalla” tamoyiliga asoslangan yangi tizimda aholini barcha qatlamlarini jismoniy tarbiya va ommaviy sport bilan shug'ullanishga keng jalb etish ishlari bo'yicha mahalla raisi, o'rinbosarlari va maslahatchi, komissiya a'zolari, mutaxassislarining vazifalarida ko'rsatilmagan.

Mahalla raisi hamkor tashkilotlarning moliyaviy imkoniyatlari va mahalliy shart – sharoitlardan kelib chiqib, tegishli qonunlar talabida “Sport targ'ibotchisi” lavozimini joriy etishi, aholini sog'lom turmush tarzi va ommaviy sportni rivojlantirishga ijobiy ta'sir o'tkazib, amalga oshirish samaradorligini ta'minlaydi.

“Sport targ‘ibotchisi” mahalla aholisini jismoniy tarbiya va ommaviy sport bilan shug‘ullanishga keng jalb etish, ular o‘rtasida jismoniy madaniyatni rivojlantirish ishlari doirasida tashkilotlar bilan mahalla raisi, o‘rinbosarlari boshchiligida mahalladagi sportchilar oilasi, sport sohasida yuqori natijalarga erishgan (sobiq chempion) sportchilar va sport faxriylaridan jamoatchilik asosida maslahatchi va trenerlar guruhini tashkil etib faoliyat olib boradi.

Aholining keng qatlamlarini yurish, yugurish, velosport, xavaskorlik badmintoni, shaxmat – shashka, stol tennisi kabi sport turlari bilan muntazam shug‘ullanishga jalb etish, madaniy – ma’naviy, jismoniy tarbiya, sport tadbirlarini amalga oshirish, tinchlik barqarorligi hamda tartib – qoidalarni mustahkamlashda omma kuch – g‘ayratini bunyodkorlikka yo‘naltiradi.

Har bir oilada sportning turli yoshdagilar uchun eng ommabop, inventarlari arzon, maxsus maydon talab qilmaydigan xavaskorlik “**BADMINTON**” turi bilan shug‘ullanishni tashkil etish va oilalar, ko‘chalar o‘rtasida mahalla birinchiligi musobaqalarini uyushtirish;

Mahallada istiqomat qiluvchi sport sohasida respublika va xalqaro sport musobaqalari g‘oliblari (championlar) “Yo‘l xaritalari”ga o‘zlari o‘qigan maktab o‘quvchilari, fuqarolar bilan “**SPORT – HAYOT TARZI!**” mavzusida ma’naviy – ma’rifiy uchrashuvlar o‘tkazish;

Mahallada o‘tkaziladigan turli bayram tadbirlarida umumta’lim maktab o‘quvchilari, sport ta’limi muassasalari shug‘ullanuvchilarining sport sohalari bo‘yicha ko‘rgazmali chiqishlarini tashkil qilish;

Mahalla idorasi (guzari)da stol tennisi va mahalla faxriylari uchun shaxmat – shashka bo‘yicha musobaqalar uyushtirish;

Mahalladagi davlat va nodavlat maktabgacha, maktab, sport ta’limi tashkilotlarining sport zallari va sport maydonchasida aholining yoshlariga mos milliy xarakterli o‘yinlar: “Biz bilan bajar, bizdek bajar, bizdan yaxshiroq bajar!”, “Katta yoshdagilar uchun aerobika”, “Boshlang‘ich yoga mashg‘ulotlari”, “Ortiqcha vazndan voz kech!” kabi jismoniy tarbiya va sport mashg‘ulotlarini hamda oilalar o‘rtasida o‘tkaziladigan “Otam, onam va men – sportchilar oilasi!” kabi sport musobaqalarini tashkil etish va ommaviy axborot vositalarida yoritish kabilar.

Aholisi ahil va sog‘lom bo‘lgan mahalla – milliy va umuminsoniy qadriyatlar beshigi bo‘lgan zamonaviy va fayzli obod, xavfsiz ko‘rkam qishloqlar, ovullarlar bo‘lib, hayotga katta umid bilan kirib kelayotgan yoshlarni ilm, kasb – hunar tanlashlarida qobiliyat va iste’dodlarini ro‘yobga chiqarish, oilalardagi sog‘lom muhit fuqarolarni jismoniy tarbiya va sport

bo'yicha salomatligini mustahkamlashga maqsadli yondoshuv motivatsiyasini oshiradi va salbiy, zararli odatlardan xalos etadi.

REFERENCES

1. O'zbekiston Respublikasi Prezidenti Sh.M.Mirziyoyevning 2020-yil 29-dekabrda Oliy Majlisga Murojaatnomasi <https://president.uz/uz> .
2. O'zbekiston Respublikasi Prezidentining 2020-yil 24-yanvardagi "O'zbekiston Respublikasida jismoniy tarbiya va sportni yanada takomillashtirish va ommalashtirish chora-tadbirlari to'g'risida"gi PF-5924-son Farmoni Lex.uz.
3. O'zbekiston Respublikasi Prezidentining 2020-yil 30-oktabrdagi "Sog'lom turmush tarzini hayotga keng tatbiq etish va ommaviy sportni yanada rivojlantirish chora – tadbirlari to'g'risida"gi PF-6099-son Farmoni Lex.uz.



SPELLCHECKER WINDOWS ILOVASI ORQALI O‘ZBEK TILIDAGI IMLOVIY SAVODXONLIKNI TEKSHIRISH USULLARI

Shukrilla Abdusaid o‘g‘li Murodov

Qarshi irrigatsiya va agrotexnologiyalar instituti assistenti

murodov.shukrilla@mail.ru

Sirojiddin Zoyrjon o‘g‘li Xazratqulov

Qarshi irrigatsiya va agrotexnologiyalar instituti talabasi

sirojiddinzomin1999@gmail.com

ANNOTATSIYA

Maqolada o‘zbek tilidan imlo savodxonlikni tekshirishning turli variantlarini taqdim etuvchi dasturiy ta‘minot yaratish va undan foydalanish masalasi bayon etilgan.

Kalit so‘zlar: spellchecker, ta‘limiy nazorat dasturlari, multimediyaviy texnologiyalar, Visual Basic Net, grafik interfeysli dasturiy ta‘minot.

ABSTRACT

In the article considered the creation and use of software that representing various options for testing literacy on the Uzbek language.

Keywords: spellchecker, educational control software, multimedia technology, Visual Basic Net, software with graphical interface.

KIRISH

Inson tafakkuri shu qadar taraqqiy etib bormoqdaki, kompyuterlashtirish jarayoni nafaqat ishlab chiqarishning turli sohalari, balki madaniyat va ta‘lim sohalari ham dadil kirib bormoqda.

Kompyuter texnologiyalarining shiddat bilan rivojlanishi ta‘lim jarayonini yangi bosqichga ko‘tardi, bu o‘z o‘rnida ta‘lim mazmunini, metod va shakllarni qayta ko‘rib chiqish, hozirgi vaqtda turli ta‘lim muassasalarida yangi pedagogik texnologiyalarning ilmiy asoslarini yaratish, ularni tasniflash, metodik ahamiyatini belgilash, ta‘lim jarayoniga tatbiq etish kabi dolzarb muammolar ustida ish olib borilmoqda.

Umuman, bugungi kunda to‘g‘ridan-to‘g‘ri dars jarayoniga tatbiq etish mumkin bo‘lgan turli texnologiyalar ham mavjudki, ulardan o‘z o‘rnida samarali foydalanish o‘qituvchilar uchun

ta'lim jarayonini to'g'ri tashkil etish va oqilona boshqarish uchun asosiy omillardan biri sanaladi.

Jahonda kompyuterni o'quv jarayoniga qo'llash bo'yicha yetarli tajriba to'plangan, bu borada olib borilgan muhim ilmiy-metodik tadqiqotlar, ko'pgina ta'limiy-nazorat dasturlari, multimedia darsliklari mavjud. Yaratilgan dastur va boshqa elektron ishlanmalarning sifati, albatta, mualliflarning shaxsiy qarashlariga, ilmiy-metodik saviyasiga va umumiy madaniyatiga bog'liq bo'ladi.

Bugungi kunda o'qitishning kompyuterlashtirish nazariyasini ishlab chiqish, haqiqatan ham, o'quv faoliyatining samaradorligini oshiradigan, o'rganilayotgan mavzuga nisbatan ijobiy munosabat va qiziqishni shakllantiradigan ta'limiy-elektron ishlanmalarni yaratishning umumiy va xususiy mezonlarini belgilash zarurati paydo bo'ldi.

MUHOKAMA

Ma'lumki, hozirgi vaqtda kirill va ayniqsa lotin imlosida yozilgan ko'pgina matnlarda imloviy xatoliklar yetarlicha uchrayotganligini ko'rish mumkin. Bu xatoliklar endigina o'sib kelayotgan o'quvchi yoshlarning imlo savodxonligiga salbiy ta'sir ko'rsatishi ehtimoldan xoli emas, albatta.

O'quvchilar asosan qanday so'zlarda xato qilishi mumkin?

1. So'zda ketma-ket kelgan unli yoki undosh harflar tizimida (mas.: mutolaa, muolaja, emblema va h.k.).

2. "H" va "x" harflar qatnashgan so'zlarda (mas.: muhr, zaxira, xarxasha, ayyuhannos va h.k.).

3. "U" va "O" harflar qatnashgan so'zlarda (mas.: shu'la, yo'sin, bekam-ko'st va h.k.).

4. Chiziqcha (defis) bilan yoziladigan juft so'zlarda (mas.: sha'n-shavkat, unter-ofitser, xud-bexud va h.k.).

5. Qo'shib yoki alohida yoziladigan qo'shma so'zlarda (mas.: fotoapparat, tog'olcha, ahli funun, ko'pdan ko'p va h.k.).

8. Fonetik xususiyatga ko'ra yoziladigan so'zlarda (mas.: talafot, notarius, suiiste'mol, tamagir, tatbiq va h.k.).

9. Paronim so'zlarda (mas.: abro'-obro', suymoq-so'ymoq va h.k.).

Shu bois, o'zbek tili imlo qoidalari hamda xususiyatlarini o'zida kengroq mujassamlashtirgan intellektual dasturlarni yaratish davr taqozosi hisoblanadi. Chunki shu va shunga o'xshash dasturiy ta'minotlardan mustaqil foydalanish orqali ham o'quvchilar o'z bilimini oshiradilar, ya'ni ushbu dasturlardan ko'proq foydalansa, o'quvchilarning so'z

boyligi ortadi, imlo qoidalarini puxta egallab, so‘z ma’nolarini farqlaydigan va ularni to‘g‘ri qo‘llaydigan bo‘ladilar.

Shu o‘rinda tilshunos olim Sh.Rahmatullayevning “Hozirgi adabiy o‘zbek tili” nomli darsligida qayd etib o‘tilgan ushbu fikrlarni keltirish joiz deb hisoblayman:

“Adabiy yozish qoidalari to‘plamiga **orfografiya** deyiladi (yunoncha *orthos* – to‘g‘ri). Tilshunoslikning adabiy yozish me‘yorlarini belgilaydigan bo‘limi ham orfografiya deb yuritiladi. Orfografiya (imlo qoidalari) adabiy nutqning yozma ko‘rinishiga xizmat qiladi.

... Imlo qoidalari til taraqqiyotining ma‘lum bir bosqichi asosida tuziladi. Tilning taraqqiyoti, til haqidagi bilimning rivojlanishi natijasida imlo qoidalari ham takomillashtirib boriladi.

Shuni alohida ta’kidlash kerakki, amaliyotga joriy qilingan imlo qoidalari hozirgi adabiy o‘zbek tilida yozilgan asarlarga tatbiq qilinadi, oldingi davr asarlarini nashr qilishda, eski talaffuzni ta’kidlash zarur bo‘lgan o‘rinlarda esa o‘sha davr tili xususiyatlarini hisobga olib yozish lozim.

Imlo qoidalari tilshunos olimlar tomonidan tuziladi, hukumatning qarori bilan tasdiqlanadi va joriy qilinadi. Shunga ko‘ra imlo qoidalariga rioya qilish qat’iy tejabtergaladi”.

Ikkinchi tomondan, tabiiy tillar informatikada ham asosiy o‘rinni egallaydi, chunki tabiiy tillarni kompyuterda ifodalash orqali muloqot tizimini yaratish avval ham, hozir ham informatika fani oldidagi dolzarb muammolardan biri bo‘lib kelgan va shunday bo‘lib qolmoqda.

Kompyuter va tabiiy tillarni bir-biriga yaqinlashtirish maqsadiga qaratilgan dastlabki urinishlar yillar o‘tib bu sohada ko‘pgina amaliy ishlar qilinishiga asosiy poydevor bo‘ldi. XX asrning o‘rtalariga kelib, kompyuter orqali bir tabiiy tildagi matnni ikkinchi bir tabiiy tilga avtomatik tarjima qilish yo‘nalishiga kuchli e’tibor qaratildi. Shu bilan birga muayyan bir tilni kompyuter dasturlari asosida o‘rgatish, bilimlarni testdan o‘tkazish, matnni tahrirlash kabi bir qator amaliy dasturlar ham ishlab chiqildi.

Kompyuter bilan muloqot vositasi sifatida tabiiy tillardan foydalanishga oid minglab loyihalar yaratilgan bo‘lib, bu sohada olib borilgan keng ko‘lamli ilmiy tadqiqotlar natijasi o‘laroq, fanlar klassifikatsiyasi tarkibiga nazariy fan darajasidan amaliy fan darajasigacha ko‘tarilgan yangi fanlar “**sun’iy intellekt**”, “**ekspert sistemalar**”, “**intellektual sistemalar**” nomlari bilan kirib keldi.

Ma’lumki, intellektual sistemalar bilimlarni ishga soladi, bilim esa o‘z navbatida kompyuter sistemasining kognitiv tomonlarini shakllantiradi. Shu nuqtayi nazardan, bir tomonida

“kompyuter”, ikkinchi tomonida “til” tushunchasini o‘zida mujassamlashtirgan quyidagi ketma-ketlikni yozish mumkin:

kompyuter – dastur – bilim – til.

Tabiiy tillar grammatikasi uchun formal modelning yaratilishi o‘z navbatida kompyuter orqali lingvistik muammolarni hal etishga oid ko‘pgina amaliy dasturlarning ishlab chiqilishiga asos bo‘ldi va bu kompyuter lingvistikasi fanining vujudga kelishi uchun asosiy turtki vazifasini o‘tadi

Kompyuter lingvistikasi shug‘ullanadigan muammolar sun‘iy intellektning eng markazida turgan muammolar bilan chambarchas bog‘liq bo‘lib, uning negizida bilimlarni elektron ko‘rinishda tasvirlash masalasi yotadi. Boshqacha aytganda, tabiiy tilni kompyuterli tushunish, kompyuter va inson o‘rtasidagi tabiiy tilga juda-juda yaqin bo‘lgan “muloqot” tilini yaratish, tabiiy tillarni elektron ko‘rinishda ifodalashga mo‘ljallangan matematik modellardan foydalanish kompyuter lingvistikasi oldida turgan eng asosiy masalalardan bo‘lib, mazkur masalalarni ilmiy jihatdan hal etish tilshunolar va kompyuter dasturchilarining o‘zaro hamkorlikda ishlashini taqozo etadi.

Shunday qilib, xususiy masalaga to‘xtaladigan bo‘lsak, o‘quvchilarning imlo savodxonligini kompyuter orqali tekshirishda hozirgi kunda ommaviylashib qolgan test usulidan foydalanish o‘qituvchilar uchun mushkulliklar tug‘dirmoqda.

Boshqacha aytganda, bir nechta (odatda 4 ta: A, B, C, D) javob varianti bilan beriladigan ko‘pgina testlar aynan orfografik bilimlarni tekshirish uchun mukammal usul emas. Aynan shuning uchun ham o‘qituvchilar ta’lim muassasalarida hamon yozma ish yozdirish orqali o‘quvchilarning bilimini tekshirayotganligining guvohi bo‘lamiz.

Mazkur holda o‘quvchilarning o‘zbek tilidan imlo savodxonligini baholash maqsadiga qaratilgan dasturiy ta’minotlarni (bunday dastur fanda **spellchecker** deb yuritiladi) o‘zbek tilida yaratish bu sohada bitta yechim bo‘lib xizmat qilishi mumkin.

NATIJALALAR

Imloviy savodxonlikni tekshirib baholashga oid grafik interfeysli dasturiy ta’minotlarni yaratishda turli usullarga tayanish mumkin. Masalan:

1. MS Word va boshqa matn muharrirlari tarkibida ustqurma sifatida faoliyat ko‘rsatuvchi applet ko‘rinishida.

2. Mustaqil (avtonom) holda off-line rejimda ishlovchi dasturiy ta’minot ko‘rinishida.

3. Biror sayt tarkibida on-line rejimda avtonom ishlovchi Web-dasturiy ta’minot ko‘rinishida.

Shu o‘rinda imloviy savodxonlikni dasturiy yo‘l bilan tekshirish usuli haqida ham turlicha variantlarni keltirish mumkin. Masalan:

1. So‘zning faqat undosh harflari yoziladi va unlilar o‘rniga * (yulduzcha) belgisi qo‘yilgan bo‘ladi. Foydalanuvchi esa * o‘rniga unlilarni to‘g‘ri qo‘yish orqali to‘g‘ri javob berishi lozim bo‘ladi (1-rasm).

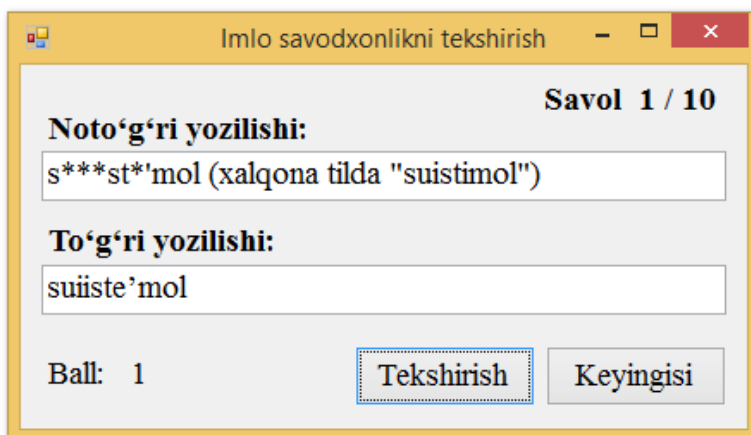

1-rasm. Umumiy orfografik xatolikka tekshirish.

Bu usulning mohiyati shundaki, so‘zlarda urg‘u tushmaydigan “o” unlisi odatda “a” deb talaffuz qilinadi. Masalan, “obyekt” so‘zi “abyekt”, “metafora” so‘zi “metafira” kabi talaffuz qilinadi va hokazo.

O‘quvchilar esa aynan eshitgan talaffuz me‘yoriga amal qilgan holda so‘zni yozaman deb aynan shu yerda xatoga yo‘l qo‘yadilar. Bu hozir bizning misolda “suiiste‘mol” so‘zining yozilishidan bir namuna bo‘lib, uning xalqona tildagi talaffuzi biroz chalkashlikka olib keladi.

2. So‘zning kirillcha varianti yozilgan bo‘ladi va uning lotincha varianti javob maydoniga yozilishi lozim bo‘ladi (2-rasm).

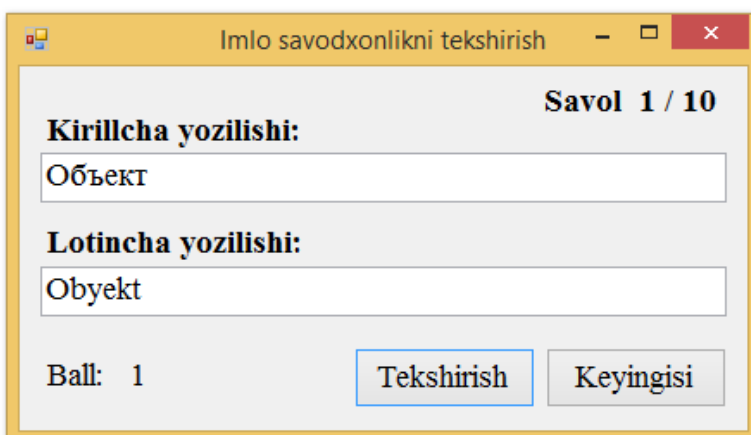

2-rasm. Lotin imlosiga oid savodxonlikni tekshirish.

Bu usul orqali o‘quvchilar so‘zning bir yo‘la kirillcha variantini ham bilib oladilar, bu tilimizga rus tilidan o‘zlashgan so‘zlarni yozishda ko‘p xatoliklarning oldini oladi.

3. Maxsus tovush effekti asosida lug‘at bazasidagi so‘zlar navbat bilan o‘qib eshittiriladi va javob maydoniga bu so‘zlarning to‘g‘ri variantlarini yozish talab etiladi (3-rasm).

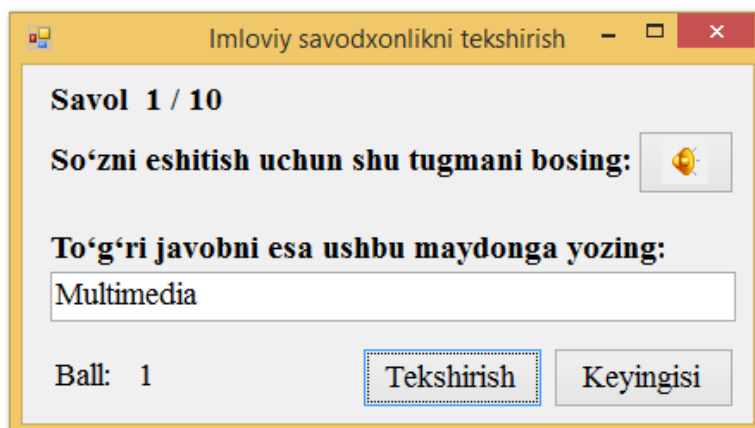

3-rasm. Tovush effekti asosida orfografik tekshirish.

Bu usul foydalanuvchi uchun qulay bo‘lishi bilan bir qatorda bir qator shartlarni ham talab etadiki, ulardan eng asosiysi kompyuterning multimediyaviy texnologiyalar (xususan, akustik sistema) bilan ta‘minlanganligidir.

Umumiy holda bu usullarning barchasini bitta loyihaga birlashtirib ham tashkil etish mumkin. O‘qituvchi o‘quvchining iqtidoriga qarab, bu usullardan istalgan birini tanlashi va o‘quvchining bilimni tekshirib ko‘rishi mumkin.

Har qanday dasturiy ta‘minotning qadr-qimmatini undan foydalanish darajasi bilan ham belgilanadi. Shu bois dastur umumiy bazadan tashqari lokal bazalarga ham ega bo‘lib, har bir lokal baza o‘quvchining yoshi, iqtidori yoki qaysi sinfda o‘qiyotganligiga qarab tashkil etilgan.

Har bir bazadan tanlanishi kerak bo‘lgan savollar soni esa ixtiyoriy bo‘lib, har bir savolga berilgan to‘g‘ri javob uchun 1 ball belgilangan (4-rasm).

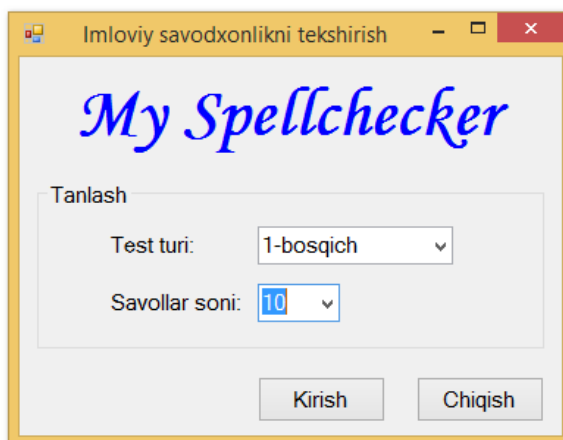

4-rasm. Dasturga kirish.

Mazkur ishda muallif tomonidan taklif etilayotgan dasturiy ta‘minot Visual Basic Net dasturlash tizimida yaratilgan bo‘lib,

unda foydalanuvchining nafaqat imloviy savodxonligi, balki uning klaviaturada yozish mahoratini shakllantirish masalasi ham ko'zda tutilgan.

Dastur Unicode-simvollarini to'liq qo'llab-quvvatlaydi va unda klaviaturada aks etmagan simvollarini (o', y', k, f, x) terish uchun yo'riqnoma keltirilgan bo'lib, nomutaxassis foydalanuvchilar uchun bu mushkullik tug'dirmaydi.

Dasturning amaliy ahamiyati shundaki, u shablon-dastur (Updated & Tester) ko'rinishida yaratilgan bo'lib, istalgan ona tili o'qituvchisi o'z sohasida uning bazasini o'zgartirishi, to'ldirishlar qilishi va zarur bo'lganda bazani saqlab qo'yishi mumkin. Dastur har gal sistemaga yuklanganda ushbu bazani chaqirib olib, undan foydalangan holda test o'tkazishi mumkin.

Dastur bazasi Блокнот ("Notepad") dasturidan foydalangan holda tashkil etilgan bo'lib, foydalanishda bir qator qulayliklarga ega, ya'ni:

- 1) dasturning ishlash tezligi yuqori bo'ladi (chunki dastur va baza o'rtasidagi dinamik almashuv uchun ortiqcha resurs talab etilmaydi);
- 2) dastur xotiradan kam joy egallaydi;
- 3) bazani yangilash yoki to'ldirishlar qilish qiyin emas.

XULOSA

Xulosa o'rnida aytish mumkinki, keyingi yillarda tilni o'qitishda kompyuter va axborot texnologiyalari hamda avtomatlashtirilgan sistemalardan foydalanish masalasi dolzarb tus olganligini e'tiborga oladigan bo'lsak, bunday dasturiy ta'minotlardan o'qituvchilar ham boshlang'ich yoki yuqori sinflarda tegishli mashg'ulotlarda samarali foydalanishlari mumkin.

REFERENCES

1. А.Климов. Занимательное программирование на Visual Basic Net. – СПб.: БХВ-Петербург, 2005. – 528 с.
2. A.Norov. Kompyuter lingvistikasi asoslari. – Qarshi, "Nasaf", 2017. – 128 b.
3. Sh.Rahmatullayev. Hozirgi adabiy o'zbek tili. – T.: Universitet, 2006. – 476 b.
4. N.Husanov, Z.Rasulova. Lotin yozuviga asoslangan o'zbek alifbosi va imlosi. – T.: 2004. – 92 b.

АНОРНИНГ GYULASHE НАВИ ЭКСПЛАНТЛАРИНИ ЮЗА СТЕРИЛЛАШ

Жахонгир Менгдобилович Очилдиев

Академик М.Мирзаев номидаги бо-дорчилик, узумчилик ва виночилик илмий-тадқиқот институти таянч докторанти

Соҳиб Яхшибекович Исламов

Тошкент давлат аграр университети, профессори

АННОТАЦИЯ

Мақолада анорнинг *Gyulashe* нави эксплантлари натрий гипохлориднинг (NaOCl) 0,1 ва 0,3 фоизли эритмасыда 10, 20, 30 ва 40 дақиқа давомида стерилланганда, зарарланган ва яшаб қолган куртаклар фоизи ёритилган. *In vitro* усулида анор кўпайтиришнинг устун жиҳатларидан яна бири шундаки, жуда юқори кўпайиш хусусиятига эга бўлиб одатий усулда кўчатлар етиштиришда бир қанча муаммолар туғилиб кўчат етиштириш қийинлашган бир пайтга *in vitro* шароитида минглаб клон кўчатларини етиштириши муҳим аҳамиятга эга.

Калит сўзлар: Анор, *Punicagranatum L.*, *Punicea*, эксплант, юза стериллаш, зарарланган куртаклар, микроклонал кўпайтириш, *in vitro*.

ABSTRACT

The article shows the percentage of damaged and surviving buds during sterilization of *Gulashe* pomegranate for 10, 20, 30 and 40 minutes in 0.1 and 0.3% sodium hypochlorite solution (NaOCl). Another advantage of *in-vitro* pomegranate propagation is that it has a very high reproductive capacity and it is important to grow thousands of clone seedlings *in vitro* at a time when it is difficult to grow seedlings in the traditional way.

Keywords: Pomegranate, (*Punicagranatum L.*), *Punicea*, explant, surface sterilization, damaged kidney, micropropagation, *in vitro*.

КИРИШ

Бугунги кунда дунё бўйича йилига 1,5 млн. тонна анор ишлаб чиқарилади. Анор етиштириш бўйича Эрон давлати биринчи ўринни эгаллайди (600 минг тонна). Анор асосан Ўзбекистон, Озарбайжон, Россиянинг Кроснадар (Сочи) ўлкаси, Қрим,



Жанубий Қозоғистон ва Доғистонда кенг тарқалган.

Субтропик мевалар ўзига хос бўлган агроэкологик ва технологик хусусиятлари билан муҳим аҳамиятга эгадир. Ўзбекистонда субтропик мевалардан анор мевасини етиштириш етакчи ўринда бўлиб, анорзорлар 25% ташкил этади. Анор мевалари қадимдан халқ хўжалигида кенг фойдаланилиб, юз дардга даво сифатида қўлланилиб келинади.

Инродукция қилинган анор ўсимлигининг уруғли ва уруғсиз навларини микроклонал кўпайтириш усулидан фойдаланиш, тўқималарни ўстириш учун мақбул озуқа муҳитини танлаш, стерилизация жараёнини тўғри йўлга қўйиш, ёш новдалардан илдиз орттириш ўсимликларни ностерил шароитга ўтқизишни лаборатория (*in vitro*) ва иссиқхона (*in vivo*) шароитида амалга ошириш муҳим илмий-амалий ва долзарб масала ҳисобланади.

Ўзбекистон Республикаси Президентининг 2017 йил 7 февралдаги ПФ-4947-сон Фармонининг 3.3 банди ҳамда 2019 йил 11 декабрдаги «Мева-сабзавотчилик ва узумчилик тармоғини янада ривожлантириш, соҳада кўшилган қиймат занжирини яратишга доир кўшимча чора-тадбирлар тўғрисида» ги ПҚ-4549-сон қароридаги боғдорчилик тармоғида бошқарув тизимини шакллантириш ҳамда замонавий ресурстежамкор технологиялар асосида юқори сифатли, рақобатбардош ва экспортбоп маҳсулотлар ишлаб чиқариш ҳажмларини кенгайтиришда ҳамда мазкур фаолиятга тегишли меъёрий-ҳуқуқий ҳужжатлардаги вазифаларни амалга оширишга ушбу тадқиқот иши муайян даражада хизмат қилади.

АДАБИЁТЛАР ТАҲЛИЛИ ВА МЕТОДОЛОГИЯ

Анор (*Punicagranatum L.*) *Punicea* оиласига мансуб бўлиб, бу оилага *P.granatum* ва *P.Protopunica* турлари киради (Samir, 2010). Анор тропик ва субтропик минтақалар учун ўзининг ажойиб мевалари ва фармацевтик хусусиятлари туфайли иқтисодий муҳим ўсимлик тури саналади (Jayesh & Kumar, 2004). Анорнинг ватани Эрон, Афғонистон ва Хиндистоннинг шимолий минтақалари ҳисобланади. Бу ўсимлик тури кўплаб миқдорда Жануби-шарқий осийнинг қуруқ ўлкалари, Малайзия, тропик Африка ва Хиндистонда экилиб келинмоқда (Raj & Kanwar, 2008).

Микроклонал кўпайтириш усули – бу ўсимликларни тез кўпайтиришда, шунингдек юқори сифатли ва вируссиз ўсимликларни олишда юқори салоҳиятга эга усул ҳисобланади. Бу тармоқдаги ривожланиш, соҳанинг ичида ўсимликларни тез кўпайтириш ва мевали экинларнинг кенг қамровли спектрини яхшилаш

бўйича бир неча усуллар ишлаб чиқилди. Микрклонал кўпайтириш уч хил вегетатив кўпайтириш усулидан ташкил топган:

1. Новда ва илдиздан ташкил топган структуралар шаклланадиган соматик эмбриогенез;
2. Каллус тўқмасидан ёки бевосита эпидермал ёки субэпидермал хужайралардан адвентив (кўшимча) новдаларни шакллантириш;
3. бўғим куртаклардан новдалар шаклланишини фаоллаштириш ва улардан бошланғич материал сифатида фойдаланиш (Анварова Н.А. 1998; Джонс О.П. 1987).

Микрклонал кўпайтириш усулининг асосида ўсимликлар хужайрасининг тотипотентлик хусусияти, яъни ўзига ўхшаш нусха ва клонларни яратиш хусусияти ётади. Клонлаш усули ўсимлик хужайраларидан бир хил ўсимликларни олиш усули бўлиб, ананавий усулга нисбатдан бир қанча афзалликларга эга. Буларга ўсимликларнинг генетик жихатдан бир хил бўлиши, меристема культурасини қўллаш орқали вируслардан холи ўсимлик олиш, юқори кўпайиш коэффциенти, селекция жараёнининг қисқариши, ўсимликларни ювенил даврдан репродуктив даврга ўтишининг тезлашиши ва кўпайтириш жараёнининг автоматлаштирилишини мисол қилиш мумкин. (Ананьина, 2005; Лебедев ва б. 2001)

Шундай қилиб, *in vitro* шароитида ўсимликларнинг хужайра ва тўқмаларини кўпайтириш жуда мураккаб жараён бўлиб, ҳар бир ўсимлик тури, ҳаётий шакли, ва навига қараб индивидуал ёндашишга мухтождир.

Тадқиқот мавзуси юзасидан илмий изланишлар 2020-2022 йиллар мобайнида Академик М.Мирзаев номидаги боғдорчилик, узумчилик ва виночилик илмий-тадқиқот институтининг «Сурхондарё» илмий тажриба станциясининг «Биотехнология» лабораториясида ўтказилди.

НАТИЖАЛАР

Тадқиқот давомида амалга оширилган лаборатория ишлари Ж.Драйвернинг “Лаборатория шароитида тўқималар ва хужайралардан сунъий (пробирка) ўстириш” бўйича услубий қўлланмаси, фенологик кузатувлар, биометрик ҳисоблар ва лаборатория назарий ва амалий таҳлиллари Х.Ч.Буриев ва бошқаларнинг «Мевали ва резавор-мевали ўсимликлар билан тажрибалар ўтказишда ҳисоблар ва фенологик кузатувлар методикаси», В.Л.Витковский «Изучение динамики роста побегов, формирование почек и цветков у плодовых растений», барг сатҳи П.Л. Феклистов, В.В. Худяков «Практикум по физиологии растений» услуби,



самарадорлик И.Б.Рустамова ва бошқаларнинг «Қишлоқ хўжалигида инновацион технологиялардан фойдаланишни иқтисодий баҳолашнинг услубий асослари» қўлланмаси, тажриба маълумотларига камерал ва вариацион-статистик ишлов бериш Б.А.Доспехов тавсия этган услублар бўйича ўтказилди.

In vitro усулида микроклонал кўпайтиришда энг биринчи ва энг асосий босқич бу эксплантларни културага киритишдир. Аммо бунинг натижаси бевосита янги ўсимлик материаллари яъни эксплантларни юза стериллашга бевосита боғлиқ жараён ҳисобланади. Стериллаш жараёни бутун бир тажриба ёки ишлаб чиқариш босқичларида турли ҳилдаги касаллик ва зарарланишларни олдини олиш ва жараённи узвийлигини таъминлаш учун керак. Анор эксплантларини юза стериллаш учун натрий гипохлориднинг 0,1, ва 0,3% ли эритмасидан фойдаланилди (1-жадвалга қаранг).

3.1-жадвал

In vitro шароитида Гюлаше анор нави эксплантларини юза стериллаш, 2021 й.

Юза стериллаш воситаси ва концентрацияси	Стелиллаш муддати, дақиқа	Културага киритилган куртаклар сони, дона	Зарарланган куртаклар, %	Яшаб қолган куртаклар, %
Гюлаше				
NaOCl – 0,1 %	10	30	87,8	12,2
	20	30	48,0	52,0
	30 назорат	30	55,6	44,4
	40	30	78,9	21,1
NaOCl – 0,3 %	10	30	63,3	36,7
	20	30	81,1	18,9
	30	30	96,7	3,3
	40	30	100,0	0,0

МУҲОКАМА

Гюлаше навини юза стериллашда натрий гипохлориднинг(NaOCl) 0,1% ли эритмасида назорат вариантыда 30 дақиқа давомида стерилланганда културага киритилган куртаклар сони 30 дона, зарарланган куртаклар 55,6% бўлиб, яшаб қолган куртаклар 44,4% ни ташкил қилди. Гюлаше навини юза стериллашда энг самарасиз кўрсаткич натрий гипохлориднинг(NaOCl) 0,1% ли эритмасида 10 дақиқа стерилланганда културага киритилган куртаклар сони 30 дона, зарарланган куртаклар 87,8% бўлиб, яшаб қолган куртаклар 12,2% ни ташкил қилиб, назоратга

нисбатан зарарланган куртаклар 32,2% юқори кўрсаткич қайд этилди. Гюлаше навини натрий гипохлориднинг(NaOCl) 0,1% ли эритмасида 20 дақиқа стерилланганда културага киритилган куртаклар сони 30 дона, зарарланган куртаклар 48,0% бўлиб, яшаб қолган куртаклар 52,0% ни ташкил қилиб, назоратга нисбатан зарарланган куртаклар 7,6% кам кўрсаткич қайд этилди. Гюлаше нави учун натрий гипохлориднинг(NaOCl) 0,1% ли эритмасида 40 дақиқа стерилланганда, зарарланган куртаклар 78,9% бўлиб, яшаб қолган куртаклар 21,1% ни ташкил қилиб, назоратга нисбатан зарарланган куртаклар 23,3% юқори кўрсаткич қайд этилди. Гюлаше навини юза стериллашда натрий гипохлориднинг(NaOCl) 0,3% ли эритмасида назорат вариантыда 30 дақиқа давомида стерилланганда културага киритилган куртаклар сони 30 дона, зарарланган куртаклар 96,7% бўлиб, яшаб қолган куртаклар 3,3% ни ташкил қилди. Гюлаше навини юза стериллашда кўрсаткич натрий гипохлориднинг(NaOCl) 0,3% ли эритмасида 10 дақиқа стерилланганда културага киритилган куртаклар сони 30 дона, зарарланган куртаклар 63,3% бўлиб, яшаб қолган куртаклар 36,7% ни ташкил қилиб, назоратга нисбатан зарарланган куртаклар 32,2% кам кўрсаткич қайд этилди. Гюлаше навини натрий гипохлориднинг(NaOCl) 0,3% ли эритмасида 20 дақиқа стерилланганда културага киритилган куртаклар сони 30 дона, зарарланган куртаклар 81,1% бўлиб, яшаб қолган куртаклар 18,9% ни ташкил қилиб, назоратга нисбатан зарарланган куртаклар 15,6% кам кўрсаткич қайд этилди. Гюлаше нави учун натрий гипохлориднинг(NaOCl) 0,3% ли эритмасида 40 дақиқа стерилланганда, културага киритилган куртаклар сони 30 дона, зарарланган куртаклар 100% бўлиб, яшаб қолган куртаклар 0,0% ни ташкил қилди.

ХУЛОСА

Гюлаше навини натрий гипохлориднинг(NaOCl) 0,1% ли эритмасида 20 дақиқа стерилланганда културага киритилган куртаклар сони 30 дона, зарарланган куртаклар 48,0% бўлиб, яшаб қолган куртаклар 52,0% ни ташкил қилиб, назоратга нисбатан зарарланган куртаклар 7,6% кам ҳамда яшаб қолган куртаклар 7,6% юқори кўрсаткич билан энг самарали стериллаш воситаси эканлиги билан ажралиб чиқди

REFERENCES

1. Мирзиёев Ш. ПҚ-4549-сон. «Мева-сабзавотчилик ва узумчилик тармоғини янада ривожлантириш, соҳада қўшилган қиймат занжирини яратишга доир қўшимча чора-



- тадбирлар тўғрисида» Президент Қарори. Тошкент, 2019 йил 11 декабр.
2. Мирзиёев Ш. ПФ-4947-сон. “Ўзбекистон Республикасини янада ривожлантириш бўйича ҳаракатлар стратегияси тўғрисида”. Президент Фармони. – Тошкент, 2017 йил 7 феврал.
3. Буриев Х.Ч., Енилеев Н.Ш. – Мевали ва резавор мевали ўсимликлар билан тажрибалар ўтказишда ҳисоблар ва фенологик кузатувлар методикаси – Т.: ТошДАУ, 2014. – Б. 25-28.
4. Витковский В.Л. Изучение динамики роста побегов, формирование почек и цветков у плодовых растений. Методические указания. – ВАСХНИЛ, Ленинград, 1989. – С. 10-18.
5. Доспехов Б.А. Методика полевого опыта. – М., Колос. – 1979. – С. 72-85, 167-172.
6. Драйвер Ж. “Лаборатория шароитида тўқималар ва ҳужайралардан сунъий (пробирка) ўстириш” бўйича услубий қўлланмаси. Т.:2015.-Б.30.
7. Ананьина, Н.Н. Влияние размера бутонов и питательной среды в культуре пыльников/ Н.Н. Ананьина, А.В. Поляков, И. И. Тарасенков, И.Н.Боровикова// Актуальные проблемы инноваций с нетрадиционными природными ресурсами и создания функциональных продуктов: материалы 3 Российской науч - практ. конф. (Москва, 6-7 июня 2005г.). - Москва. -2005. -С.57-58
8. Анварова, М. А. Морфо - физиологические особенности регенерации генотипов картофеля *in vitro*: автореф. дис...канд. биол. наук/ Анварова Мавлюда Анваровна. - Душанбе, 1998 - 24с.
9. Джонс, О. П. Размножение хозяйственно важных древесных растений *in vitro*/ О. П. Джонс // Биотехнология сельскохозяйственных растений. – М.: Агропромиздат, 1987. – С. 134-152.

ОБ-ҲАВОНИ БАШОРАТ ҚИЛИШНИНГ АНЪАНАВИЙ УСУЛЛАРИ ВА УНИ ГЕОГРАФИК ҶҲАНАШИШ ЙЎНАЛИШЛАРИ

Ҳилола Шухратовна Джўрабоева

Фарғона давлат университети география кафедраси докторанти

АННОТАЦИЯ

Ушбу мақолада ўзбек халқининг асрлар давомида шаклланган, табиатдан фойдаланиш анъаналари сифатида эътироф этиб келинаётган об-ҳавони башорат қилишнинг анъанавий усуллари географик нуқтаи назардан ўрганилган.

Калит сўзлар: анъана, агрометеорология, метеорологик кузатишлар, халқ тақвими, об-ҳаво ўзгаришини олдиндан айтиш, об-ҳаво ўзгаришининг маҳаллий белгилари.

КИРИШ

Инсоният этник жиҳатдан шунча бой ва хилма-хилдирки, ҳозиргача Ер сайёрасида қанча халқ ва элатлар яшаётганлиги фанда аниқ маълум эмас. И.Жабборовнинг ёзишича, «жаҳонда икки мингдан ортиқ элатлар мавжуд бўлиб, улар бир неча мингдан то миллиардгача етадиган миллий бирликлардан иборат» [4]. Ҳар бир халқ ёки этнос муайян ҳудудда шаклланади ва ривожланади. Агар этнос бир ҳудудда узок вақт яшаса, у ўша ҳудудга оптимал мослашади ва қоидага кўра, табиий мувозанатни бузмайди, асрлар давомида табиатдан фойдаланишнинг фақатгина шу халқ учун хос бўлган анъаналарини шакллантиради [3]. Ушбу анъаналар минг йиллар давомида сақланиб, доимий равишда бойитиб борилади ва авлоддан-авлодга бериб келинади. Агрометеорологик ҳолатни башорат қилиш усуллари аждодларимиздан мерос бўлиб келаётган табиатдан фойдаланиш анъаналаридан бири сифатида эътироф этиш мумкин. Бу соҳа халқларнинг маънавий маданияти сифатида баҳоланиб, этнометеорология йўналишида ўрганиб келинмоқда.

Замонавий метеорологияда атмосфера ҳолатини махсус асбоб-ускуналар ёрдамидаги кузатишларни таҳлил қилиш асосида об-ҳаво ўзгаришини башорат қилинади, чунки об-ҳаво биринчи навбатда маълум бир жойда, маълум бир вақтдаги атмосферанинг ҳолатидир. Этнометеорологияда об-ҳавони, экиннинг ҳосилдорлигини, дарё сувининг миқдорини, тупроқнинг етилиш вақтини аниқлашда жойнинг минтақавий

хусусиятлари ва жонли табиатнинг фенологик ўзгаришлари ҳисобга олинади.

АДАБИЁТЛАР ТАҲЛИЛИ ВА МЕТОДОЛОГИЯ

Метеорологик кузатишлар ҳақидаги дастлабки маълумотлар эрамиздан олдинги V асрларга оид қадимги Юнон ёзма манбаларида учрайди. Шунингдек, бундай маълумотларни Ўрта Осиёнинг буюк мутафаккирлари асарларида ҳам учратиш мумкин. Жумладан, буюк тибшунос олим Абу Али ибн Сино ўзининг машҳур “Уржуза”си (“Тиб ҳақида шеърӣ асар”)да иқлим ва унинг шаклланиши ҳамда инсон саломатлигига таъсири ҳақида тўхталиб, шундай ёзади: “Зарурий ишлардан биринчиси ҳаводир. Ҳавога Қуёшнинг ҳукмлари бор. У ҳукмлар (йил) фаслларида ва ёритқичларга тушишида аён бўлади. Иқлимларга ҳам унинг (Қуёшнинг) таъсири бор” [1]. Олим инсон саломатлиги ва ранги (ирқи)га иқлимнинг таъсирини қуйидагича изоҳлайди: “[Кишиларнинг] рангига қараб [мизожига] далил ахтарма, агар унга мамлакатларнинг таъсири бўлган бўлса. Занж (Африканинг шарқий соҳили)да иссиқлик танларни ўзгартириб юборган, ҳатто у танларнинг терисига қораликни кийим қилиб кийгизган. Сақлаб (славян)лар ўзига оқликни олган, шу қадарки, уларнинг териси нафис-нозик бўлиб кетган. Агар етти иқлимнинг чегарасини билиб олсанг, мизожнинг ҳамма турларига ошно бўлган бўласан. Ўша иқлимлардан (мизожда) мўътадил ва текиси тўртинчисидир, ранг унда мизожга тобедир” [1].

Агрометеорологик ҳолатни башорат қилишнинг анъанавий усуллари айрим жиҳатлари этнолог, фольклоршунос, маданиятшунос, биолог, метеоролог, агроном каби соҳа вакиллари эътиборини тортган бўлсада, географиянинг тадқиқот объекти сифатида ўрганилмаган. Ушбу йўналиш бўйича этнологияда бажарилган ишлар “анъанавий халқ билимларини ўрганиш” мавзуси остида амалга оширилаётган бўлиб, айрим олимлар бу соҳани турли фанлар орқали комплекс ўрганилиши лозимлигини таъкидламоқдалар [6]. Юқоридагиларга асосланиб, агрометеорологик ҳолатни башорат қилишнинг анъанавий усуллари географик жиҳатларини ўрганиш тадқиқот ишининг мақсади сифатида белгиланди.

МУҲОКАМА ВА НАТИЖАЛАР

Аждодларимиз эртага об-ҳаво қандай бўлишини осмон жисмлари, Қуёш ва Ойнинг ҳолатига, атмосферада рўй берадиган турли ҳодисаларга, ўсимлик ва ҳайвонларда ҳамда инсон организмида бўладиган баъзи ўзгаришларга қараб башорат

қилишга ҳаракат қилганлар. Ҳаво ҳарорати, босим, шамол, булут, ёғингарчилик, қуёш нури, атмосферанинг ионлашганлиги каби омиллар кишилар саломатлигига, меҳнат фаолияти ва иш унумдорлигига бевосита таъсир этади. Шунинг учун қадим замонларданок халқлар, хусусан, кўпроқ вақтини очик ҳавода ўтказувчи деҳқон ва чорвадорлар, шунингдек, кўчманчи халқлар, табиатда бўладиган ҳодисаларни кузатиб, об-ҳавонинг қандай бўлишини олдиндан билишга ва шунга қараб фаолият олиб боришга одатланганлар. Метеорология, астрономия, геология ва геоморфология каби илмий билимлардан мутлақо беҳабар деҳқонлар, асрлар давомида табиатни фенологик кузатиш ва оддий астрономик билимлар асосида халқ календарини ишлаб чиққанлар. Қишлоқ хўжалигида зарур бўлган календарь 90 циклдан иборат бўлиб, ҳар фасл 90 кунга бўлинган, яъни, баҳорги тўқсон (ҳамал, савр, жавза), ёзги тўқсон (саратон, асад, қавс), кузги тўқсон (мезон, ақраб, қавс) ва қишки тўқсон (жадий, далв, ҳут) [4]. Халқимиз орасида об-ҳаво ва ундаги ўзгаришлар, дарёлар режими, тошқин вақти, қишлоқ хўжалик экинларининг етилиши тўғрисидаги топишмоқ, мақол ва хикматли сўзларнинг сақланиб қолганлиги ҳам юқоридаги календарлар билан боғлиқ. Масалан, “Саксонда савокда, тўқсонда товоқда (шоли)”, “Аямажуз олти кун, олти ой қишдан қаттиқ кун”, “Асадда оралаб ейсан, сунбулада саралаб”, “Яхши йил баҳоридан маълум, яхши кун саҳаридан”, “Қишнинг куни қирқ турли, қирқови ҳам қилиқли” ва бошқалар.

Аждодларимиз об-ҳаводаги ўзгаришларни, экиннинг ҳосилдорлигини, тупроқнинг етилиш вақтини аниқлашда жойнинг минтақавий хусусиятлари ва жонли табиатнинг фенологик ўзгаришларини ҳисобга олишга, дарё сувининг миқдори ва ҳатто тошқиннинг хавф туғдириш даражасини ҳам олдиндан башорат қилишга интиланганлар. Деҳқонлар руҳонийлар иштирокида тузилган рисолага эга бўлганлар. Унда деҳқончиликка оид афсона ва ривоятлар, ер, сув, ўсимлик, ҳайвонлар ва бошқа табиий ресурслардан фойдаланиш борасидаги айрим талаб ва чекловлар баён этилган. Совет даврида “эскилик саркити”, “хурофот”, “инсоннинг табиат олдидаги ожизлиги” сифатида баҳоланган мазкур талаб ва чекловлар, маросим ва иримлар ҳозирги этноэкологик билимлар ойнаси орқали қаралса, табиатдаги мувозанатни сақлашга қаратилган чора-тадбирлар эканлигини англаш қийин эмас.

Қуйида ўзбек халқи томонидан асрлар давомида тўпланган, асрлар синовига бардош бериб, авлоддан-авлодга бериб келинган об-ҳавонинг ўзгаришини белгиловчи айрим аломатларни келтириб ўтамиз:

1. Осмон жисмлари (Қуёш, Ой, юлдузлар)ни кузатиш орқали об-ҳавони олдиндан айтиш: Қуёш чиқишидан олдинги шамол ва қора булут – ёмғир белгиси; қуёш кечқурун булутлар орқасига ўтиб ёки қорамтир қизариб ботса, яъни шафақ тўқ қизил бўлса, эртасига об-ҳаво айнийди; тушга бориб Қуёш хиралашса – эртасига ҳаво айнийди; юлдузларнинг кўпроқ жимирлаши ҳаво айнишидан дарак беради; янги Ой туғилиши – ой орасида об-ҳаво ўзгаради.

2. Атмосферадаги айрим ҳолатларни кузатиш ва об-ҳавони олдиндан айтиш: Осмонда қора булутларни пастлаб тез сузиб юриши узоқ давом этадиган ёмғир белгиси; шиддат билан ёққан йирик ёмғир тез тўхтайтиди, шивалаб ёққан ёмғир узоқ вақт давом этади; агар кундузи ҳаво очиқ бўлиб, кечга яқин туман тушса, совуқни кутиш мумкин; ёмғир пайтида бирданига шамол турса – ҳаво очилишидан дарак беради; кундузи иссиқ, кечаси совуқ бўлса, ҳаво узоқ вақт очиқ бўлиши мумкин.

3. Ўсимликларни кузатиш орқали об-ҳавони олдиндан айтиш: Йўнғичқа гули, қоқигул юмилса, ҳаво айнийди; гуллар одатдагидан кўра кўпроқ ҳид таратса, ёмғир ёғишини кутиш мумкин; баҳорда терак кучаласи ҳавода учиб юрса, ҳаво очиқ бўлади; олма ва айрим мевали дарахтлар ёз охирида иккинчи марта гулласса, куз яхши келади; ёзда дарахтларда сариқ барглар пайдо бўлиши кузнинг барвақт келишидан, кузда баргларнинг эрта тўкилиши эса қишнинг эрта келишидан дарак беради; агар терак барглари кузда учидан сарғая бошласа, баҳор эрта келади, пастдан сарғая бошласа – кеч келади [5].

4. Ҳайвонлар ва ҳашоратларни кузатиш орқали об-ҳавони олдиндан айтиш: Асаларилар барвақт озуқа қидириб кетса, ҳаво очиқ ва беғубор бўлади, агар учиб кетмай, инида ғувиллашиб турса, ёмғир ёғиши мумкин; чорва моллари далада кечки пайт иштаҳа билан ўт еса, сувни кам ичса ва кундузи мудраса ёмғирни кутиш мумкин; ит бошини олд оёқларининг орасига олиб, ғужанак бўлиб ётиб олса, совуқ бўлади; товуклар баландроқ жойга чиқиб патларини тозаласа, ёмғирни кутиш мумкин; қалдирғоч пастлаб, ер бағирлаб учса, ёмғир ёғиши мумкин, баландлаб учса – ҳаво очиқ ва қуруқ бўлади; қарғанинг қағиллаши–ҳаво айниши аломатидир; балиқ сув бетига сапчиб чиқаверса, ҳаво айнийди; қишда сичқон, чумоли ва қўнғизларнинг ер бетига чиқиши – ҳаво исишидан дарак беради.

ХУЛОСА

Хулоса қилиб айтганда, бозор иқтисодиёти шароитида деҳқончилик маданиятини юксалиши ва фермерлик ҳаракатининг ўсиши ҳар бир кишининг агрометеорологик билимларни ўрганишини тақозо этади. Ер юзида рўй бераётган аномал иқлим шароитида гидрометеорологик тадқиқотларга бўлган эътибор янада кучайиб бориши сабабли жамиятда иқлим ва об-ҳавони олдиндан билиш, оз бўлсада, тўпланган билимлар мажмуасини жамлаш, тажрибадан амалиётда фойдаланиш яхши натижа бериши мумкин.

REFERENCES

1. Абу Али ибн Сино. Тиббий рисоалар. Т., “Фан”, 1987.-352б.
2. Аҳмадалиев Ю. Этноэкологиянинг долзарб масалалари. Ф.: 1997.-34 б.
3. Баллиева Р. Каракалпакский этнос и традиционное природопользование. :Автореф. дис...доктора исторических. наук. –М.: МГУ. 2003. - 49 с
4. Жабборов И. Ўзбек халқи этнографияси. Т.: “Ўқитувчи”, 1994.- 320б.
5. Мўминов О. Қизиқарли география. Т.: “Ўзбекистон”, 1978.-255 б.
6. Руднев В.В. Этнометеорология.//Сов. этнография.-М.: 1990. №4. -С. С. 42-54.
7. http://www.dissercat.com/catalog/istoricheskie_nauki/etnologiya/
8. <http://www.dissercat.com/news/rss>.



UZUMNING URUG'SIZ NAVLARI FENOLOGIK FAZALARINI TUP YUKLAMASIGA BOG'LIQLIGI

O'tkir Ollanazarovich Ochildiyev

Akademik Maxmud Mirzayev nomidagi bog'dorchilik, uzumchilik va vinochilik ilmiy-tadqiqot instituti uzumchilik va mikro-vinochilik bo'lim boshlig'i q.x.f.f.d.katta ilmiy xodim

Xikmatilla Abduxaxilovich Adilov

Toshkent davlat agrar universiteti, Mevachilik va uzumchilik kafedrasida dotsenti

Farid O'tkir o'g'li Mustafoyev

Toshkent davlat agrar universiteti, magistri

ANNOTATSIYA

Uzumning urug'siz navlari fenologik fazalarini o'tishining tup yuklamasiga bog'liqligini o'rganish bo'yicha tajribalarimiz shuni ko'rsatdiki, Kishmish irtishar navi tuplarining kurtak yuklamasi 80 dona miqdorida qoldirilganda kurtaklarning eng ko'p bo'rtishi 69,7% kuzatildi. Yuklama 120 kurtakka yetkazilganda ko'kargan kurtaklar miqdori 61,4% ga, yuklama 160 kurtakka yetkazilganda esa 60,5% ga tushganligi qayd etildi. Kurtaklarda novdalarning o'sib chiqishi bo'rtishga teskari proporsional holatni aks ettirdi.

Kalit so'zi: uzum, urug', nav, fenologik faza, yuklama, kurtak, muddat, novdalarning uzunligi, novdalarni tutishi, foyiz.

ABSTRACT

Our experiments to study the dependence of the passage of the phenological phases of seedless grape varieties on the load on the bushes showed that the greatest budding was observed in the bushes of the Kishmish Irtysh variety 69.7%, when the renal load was left in the amount of 80 pieces. It was noted that with a load of 120 packs, the number of bruised shoots drops by 61.4%, and with a load of 160 kidneys -by 60.5%. The growth of branches in the kidneys reflected a condition inversely proportional to the relief.

Keywords: grapes, seeds, varieties, phenological phase, loading, bud, term, length of branches, capture of branches, fault.

KIRISH

So'nggi yillarda dunyo qishloq xo'jaligining muhim tarmog'i bo'lgan uzumchilik sohasini rivojlantirishga qaratilgan ilmiy tadqiqotlar natijasida uzumning istiqbolli urug'siz navlarini chiqarish, ularning hosildorligi va sifatini oshirish, quritilgan mahsulot (mayiz) olish uchun eng yaxshi urug'siz navlarni tanlash, tok tupi yuklamasi, mineral o'g'itlar va o'sishni boshqaruvchi moddalarning eng maqbul miqdorlari ishlab

chiqilgan. Ushbu ishlanmalarni ma'lum joy tuproq-iqlim sharoitlari va qo'llanilayotgan nav xususiyatlaridan kelib chiqqan maqbullashtirish uzumchilik sohasining samaradorligini sezilarli oshirish imkonini beradi.

Urug'sizlik – madaniy sharoitda yuzaga kelgan mutatsiyadir (yovvoyi turlar orasida kuzatilmagan). Vegetativ yo'l bilan ko'paytirish orqali mazkur belgi yanada mustahkamlandi va shundan so'ng amaliyot va ishlab chiqarishda qo'llanila boshlandi. K.V.Smironovning ta'kidlashicha, uzumning urug'sizligi – urg'ochi gul degeneratsiyasining chegaraviy shaklidir. Genetik nuqtai nazardan, urug'lilik – dominant, urug'sizlik esa – retsessiv belgidir. Shu bois urug'siz uzum chiqarish seleksiyasi ancha murakkab va o'ziga xos xususiyatlarga ega. Urug'siz navlar miqdorining kamligini balki shu holat bilan tushuntirish mumkindir, yaqin kunlarga ularning soni qariyb 20 ta atrofida bo'lgan. Ular orasida dunyo bo'yicha Kishmish irtishar, Kishmish Sog'diana, Kishmish Botir va boshqalar juda keng tarqalgan. Keyingi yillarda mamlaktimizda va dunyoning ko'pgina davlatlarida urug'siz navlarga xo'raki uzum sifatida katta e'tibor berila boshlandi. Bunga bog'liq ravishda ularning nav majmuini kengaytirish va takomillashtirish borasida seleksiyada ko'pgina ishlar amalga oshirilib kelinmoqda.

ADABIYOTLAR TAHLILI VA METODOLOGIYA

Tajribalar X.Ch.Bo'riyev, N.Sh.Enileyev va boshqalar tomonidan ishlab chiqilgan «Mevali va rezavor mevali o'simliklar bilan tajribalar o'tkazishda hisoblar va fenologik kuzatuvlar metodikasi», (2014), M.A.Lazarevskiyning «Metodi botanicheskogo opisaniya i agrobiologicheskogo izucheniya sortov vinograda» (1946), N.N.Prostoserdovning «Izucheniye vinograda dlya opredeleniya yego ispol'zovaniya» (1963), V.F.Moiseychenkoning «Metodika ucheto v nablyudeniye v opitax s plodovimi i yagodnimi kul'turami» (1967) nomli uslubiy adabiyotlarida keltirilgan tavsiya va uslublar bo'yicha o'tkazilgan.

TADQIQOT NATIJALARI

Tok o'simligi bo'ylama qutblanishga kuchli moyil o'simlik hisoblanadi. Shu bois uning kurtak yuklamasini optimal holatda belgilash muhim ahamiyatga ega hisoblanadi. Negaki tok tupining umumiy potensial o'sish kuchi shu qoldirilgan kurtaklarga taqsimlanadi. Ushbu farazdan kelib chiqqan holda tajribada uzumning urug'siz navlari fenologik fazalarini o'tishining tup yuklamasiga bog'liqligini o'rgandik.

Olimlarning kuzatuvlari shuni ko'ratganki, tok tupi yuklamasi oshirilganda o'sib kelayotgan kurtaklarning bir qismida

2-3 barg shakllanadi va ularning sust rivojlanishi kuzatiladi. Mazkur holat tarjibadagi o'rganilgan navlarga o'rtacha va yuqori miqdorda yuklama berilganda yetarli darajada va ularga kamroq yuklama berilganda esa kuchsizroq darajada o'z ifodasini topadi.

Uzumning urug'siz navlari fenologik fazalarini o'tishining tup yuklamasiga bog'liqligini o'rganish bo'yicha tajribalarimiz shuni ko'rsatdiki, uzumning Kishmish irtishar navi tuplarining kurtak yuklamasi 80 dona miqdorida qoldirilganda kurtaklarning eng ko'p bo'rtishi – 69,7% kuzatildi. Yuklama 120 kurtakka yetkazilganda ko'kargan kurtaklar miqdori 61,4% ga, yuklama 160 kurtakka yetkazilganda esa 60,5% ga tushganligi qayd etildi. Kurtaklarda novdalarning o'sib chiqishi bo'rtishga teskari proporsional holatni aks ettirdi. Binobarin, novdalarning eng ko'p o'sib chiqishi tupning kurtak yuklamasi 160 bo'lganda qayd etildi va u 15,9% ni tashkil qildi. Eng kam novdalar – 9,1% tuplarning yuklamasi 80 kurtak bo'lganda kuzatildi. Yuklama 120 ta kurtak bo'lganda novdalarning o'sib chiqishi oraliq o'rinni egalladi va 12,3% ni tashkil qildi (1-jadval).

1-jadval

Tok tupidagi kurtaklarni bo'rtishi va novdalarning o'sishiga yuklamaning ta'siri, 2020-2021 yillar

Nav	Tupning kurtak yuklamasi, dona	Tupdagi kurtaklarning bo'rtishi, %	Kurtaklardan novdalarning o'sib chiqishi, %
Kishmish irtishar	80 (nazorat)	69,7 ± 1,77	9,1
	120	61,4 ± 1,22	12,3
	160	60,5 ± 1,26	15,9
Kishmish Sog'diana	80 (nazorat)	69,9 ± 1,22	8,9
	120	64,3 ± 0,83	13,8
	160	59,9 ± 1,07	16,9
Kishmish Botir	80 (nazorat)	68,7 ± 1,30	8,8
	120	65,6 ± 1,04	13,9
	160	60,1 ± 1,23	15,7

MUHOKAMA

Kishmish Sog'diana navida kurtaklarning o'sib chiqishini ko'zatishtish yuklama oshirilganda bo'rtishning susayishi tendensiyasi aniqlash imkonini berdi. Kuzatuvlar shuni ko'rsatdiki, Kishmish Sog'diana navida ham kurtaklar yuklamasi 80 dona qoldirilganda ularning eng ko'p– 69,9% bo'rtishi qayd etdi. Yuklama 120 kurtakka yetkazilganda ko'kargan kurtaklar miqdori 65,6% ga, yuklama 160 kurtakka yetkazilganda esa 60,1% ga tushganligi qayd etildi.

Kishmish Sog'diana navida ham kurtaklardan novdalarning



o'sib chiqishi yuklama 160 kurtak bo'lganda eng ko'p, ya'ni 16,9% ni tashkil qildi. Eng kam – 8,8% novdalar yuklama 80 kurtak bo'lganda o'sib chiqqanligi kuzatildi. Tup yuklamasi 120 ta kurtak bo'lganda ushbu navda novdalarning o'sib chiqish foizi oraliq o'rinni egalladi va 13,8% ni tashkil etdi.

Kishmish Botir navida ham tup yuklamasi oshirilgan sari bo'rtgan kurtaklar miqdorining 68,7 dan 60,1% gacha kamayib borishi va aksincha kurtaklardan novdalarning o'sib chiqish foizining 8,8 dan 15,7% gacha ortib borishi kuzatildi. Ushbu uchta navda olib borilgan kuzatuvlar shuni ko'rsatadiki, tuplarning kurtak yuklamasi oshirilgan sari ularda rivojlanuvchi kurtaklar foizi kamayib boradi.

Binobarin, Kishmish irtishar navida yuklama 80 kurtak bo'lganda gullashning tugashi 13/V sanada qayd etilgan bo'lsa, yuklama 50% ga oshirilganda ushbu faza 2 kunga, 100% oshirilganda esa 5 kunga kechikishi aniqlandi (2-jadval).

2-jadval

Tupning har xil yuklamasida shira harakati, kurtaklarning bo'rtishi va gullash fazalarining kechishi, 2020-2021 yillar

Fenofazalar	Kishmish irtishar			Kishmish Sog'diana			Kishmish Botir		
	tup yuklamasi								
	80	120	160	80	120	160	80	120	160
Shira harakati boshlanishi	28/ II	27/II	28/II	3/III	4/III	4/III	1/ III	2/ III	2/ III
tugashi	16/III	16/III	15/III	2/IV	2/IV	5/IV	18/III	19/III	20/III
Kurtaklarning bo'rta boshlashi	27/III	28/III	29/III	2/IV	3/IV	4/IV	28/III	28/III	2/IV
tugashi	22/IV	21/IV	24/IV	28/IV	29/V	30/IV	23/IV	24/IV	24/IV
Gullashning boshlanishi	5/V	6/V	7/V	10/IV	11/IV	11/IV	6/V	6/V	7/V
tugashi	14/V	16/V	17/V	20/V	20/V	22/V	15/V	16/V	17/V

Yuqoridagi jadval ma'lumotlari shuni ko'rsatadiki, tuplarning kurtak yuklamasi uzumning Kishmish Sog'diana navida ham Kishmish Botir navida ham shira harakatining boshlanishi, kurtaklarning bo'rtishi va gullash muddatlarining boshlanish muddatlari va ularning o'tish davomiyligiga sezilarli ta'sir ko'rsatmadi. Bunda tuplarning kurtak yuklamasi oshirilgan sari kuzatilgan fenofazalarning boshlanishi va davomiyligidagi tafovut 1-3 kundan oshmadi.

Ammo ta'kidlash joizki, tok tupidagi yuklama oshirilganda uzum boshlari g'ujumlarining texnik yetilishi kechikadi. Bu esa tuplarda uzumboshlari miqdori va tupning tabiiy potensial kuchi



bilan tushuntiriladi.

O'tkazgan tajribalarimiz shuni ko'rsatdiki, uzumning o'rganilgan urug'siz navlarida hosilning pishib yetilish muddati faqatgina kurtak yuklamasiga emas, balki novdaning kesilish uzunligiga ham bog'liq bo'lganligi qayd etildi. Bunda novdalar qanchalik uzun kesilsa, hosilning pishib yetilishi ham shuncha kechikkanligi kuzatildi. Binobarin, Kishmish irtishar navida tadqiqot yillarida hosilning eng tez yetilishi novdalar kalta va o'rtacha uzunlikda kesilgan variantlarda qayd etildi. novdalar uzun kesilganda hosilning pishib yetilishi avvalgi ikki variantga nisbatan 6-7 kunga kechikkanligi kuzatildi (3-jadval).

3- jadval

Uzum hosilini pishib yetilish muddatining novdani kesish uzunligiga bog'liqligi

Novdani kesish uzunligi	Kishmish irtishar			Kishmish Sog'diana			Kishmish Botir		
	2019	2020	2021	2019	2020	2021	2019	2020	2021
Kalta	5/VIII	2/VIII	5/VIII	2/IX	9/IX	9/IX	9/VIII	7/VIII	11/VIII
O'rtacha	5/VIII	3/VIII	5/VIII	3/IX	9/IX	9/IX	9/VIII	7/VIII	12/VIII
Uzun	11/VIII	9/VIII	11/VIII	9/IX	14/IX	14/IX	15/VIII	15/VIII	16/VIII

XULOSA

Jadval ma'lumotlari shuni ko'rsatadiki, uzumning urug'siz Kishmish Sog'diana va Kishmish Botir navlarida ham novdalar kalta va o'rtacha uzunlikda kesilganda hosilning pishib yetilishi deyarli bir xil muddatda va ayni vaqtda ertaroq yetilganligi qayd etildi. Novdalar uzun kesilganda hosilning pishishi avvalgi nav singari 5-7 kunga kechikkanligi qayd etildi.

REFERENCES

1. Арутюян А.С. “Удобрение виноградников” - М: Колис, 1965. 65с
2. Абдуллаев Г.Г., Установление оптимальных доз минеральных удобрений и нормы нагрузки кустов, в целях получения высоких устойчивых урожаев. Автореф. дисс... канд. с.-х. наук. – Кибрובобад, 1949. 99 с
3. Абесадзе Г.Е. Удобрение виноградников в Грузинской ССР. Автореф. дис. доктора с.-х. наук. – Табилиси, 1970. 53 с.
4. Смирнов К.В. Бессемянность винограда и селекция бессемянных сортов в Узбекистане: Автореф. дисс. док. с.-х. наук. – Ереван. – 1977. – С. 3-6.
5. Погосян К.С., Мелконян М.В. Фотосинтетическая активность листового аппарата винограда. // Всетник с.-х. наук. – 1970. – № 7. – С. 100-105.

ДУККАКЛИ ЎСИМЛИКЛАРНИНГ УНУВЧАНЛИГИ ВА УНИШ КУЧИГА “ЕР МАЛҲАМИ” МИКРОБИОЛОГИК ПРЕПАРАТИНИНГ ТАЪСИРИ

Ойгул Одил қизи Расулова

Тошкент вилояти Чирчиқ давлат педагогика институти “Генетика ва эволюцион
биология” кафедраси ўқитувчиси

Жалолбек Сапарбоевич Досчанов

Хоразм Маъмун академияси “Табиий фанлар” бўлими катта илмий ходими,
биология фанлари фалсафа доктори

Марғуба Аминжон қизи Амирова

Тошкент вилояти Чирчиқ давлат педагогика институти, Табиий фанлар
факултети талабаси

Нилуфар Ғайрат қизи Ғойипова

Тошкент вилояти Чирчиқ давлат педагогика институти, Табиий фанлар
факултети талабаси

АННОТАЦИЯ

Ушбу тажрибада “Ер малҳами” микробиологик препаратини соянинг Орзу ва Барака, ясмиқнинг Олтин дон навига таъсири ўрганилди. Бунда назорат ўсимликларга нисбатан микробиологик препарат билан ишлов берилган ўсимликларда униш кучи ва унувчанлик кўрсаткичлари юқори бўлиши аниқланди. Препарат таъсири натижасида унувчанлик ва униш кучи соянинг Орзу навига нисбатан Барака навида юқорироқ кўрсаткич кайт этди. Ясмиқнинг Олтин дон навида эса унувчанлик 20 % га, униш кучи қиймати эса 522,2 га ортиши кузатилди.

Калит сўзлар: дуккакли экинлар, соя, ясмиқ, микробиологик препарат, унувчанлик, униш кучи.

ABSTRACT

In this experiment, the effect of the microbiological preparation “Yer malhami” on the shade Orzu and Baraka, lentils Oltin don navigation was studied. At the same time, it was found that plants treated with microbiological drugs have higher germination capacity and

germination rates than control plants. As a result of the drug's effect, forgetfulness and germination power were higher in Baraka than in Orzu. In the Oltin don variety of lentils, the yield increased by 20% and the germination value increased by 522.2.

Keywords: legumes, soybean, lentils, microbiological preparation, germination, germination power.

КИРИШ

Дуккакли экинлардан олинадиган маҳсулотлар таркибида оқсил, витамин ва минераллар миқдори нисбатан юқори бўлади. Ривожланган давлатларда, хусусан, Европа давлатларида дуккакли маҳсулотлари “камбағаллар гўшти”, “крахмалли озуқа” деган ибора билан таърифланади. Ҳозирги кунда нафақат очликка қарши кураш, балки семириш касаллиги келтириб чиқарувчи омилларга қарши курашда аҳоли саломатлигини оширишда бош биоактив компонент сифатида дуккакли ўсимликларнинг ўрни алоҳида аҳамият касб этади [7,8].

Дуккакли экинлар орасида озук-овқат маҳсулоти сифатида соя ва ясмиқ ўсимликлари муҳим ўрин тутди. Ясмиқ (*Lens culinaris Medic.*) қимматли оқсилли озук-овқат экинлардан бири ҳисобланади. Уруғларидаги оқсил миқдори 26-31% ни ташкил қилади. Ясмиқ оқсили таркибида барча зарур аминокислоталар мавжуд. Бу экин таркибида лизин миқдори юқори ва оқсил таркибида 6,7–7,5 % ни ташкил қилади. Шунингдек треонин (3,1–3,8 %), валин (5,4–5,8 %), изолейцин (4,1–4,6 %), лейцин (6,5 7,4 %) ни ташкил қилади [4].

Соя хилма-хил мақсадларда ишлатилгани учун энг қимматли экинлар қаторига киради. Унинг дони таркибида 33-45 % гача оқсил, 15-25,5 % гача мой, 25-27% углеводлар, шунингдек, А, В, С, Д, Е витаминлар бор. Соя таркибида бир ваиктнинг узида ҳам оқсил, ҳам мой кўп бўлган ноёб ўсимликдир [9].

Кенг талаб қилинадиган дуккакли экинлар ҳосилдорлиги ошириш, маҳсулот сифатини яхшилаш, саноатда экологик хавфсиз хом ашё билан таъминлаш ва қайта ишлаш, қишлоқ хўжалигида ишлаб чиқаришни барқарорлаштиришда ва халқ хўжалигида катта аҳамиятга эга [3]. Бунинг учун биринчи навбатда ўсимликларнинг уруғ сифат кўрсаткичларини баҳолаш муҳим аҳамият касб этади. Ўсимликларнинг ўсиши ва ривожланишида яхши сифатли уруғларни танлаш муҳим аҳамиятга эга. Юқори сифатли уруғлардан олинган ҳосил паст сифатли уруғлардан олинган ҳосилга нисбатан 18 % юқори бўлиши тажрибаларда аниқланган [1]. Уруғнинг униб чиқиш кучи уруғ сифатини аниқловчи

кўрсаткичлардан бири ҳисобланади. Уруғнинг униб чиқиш кучи ўсимликларнинг униб чиқишида муҳим аҳамиятга эга. Униб чиқиш кучи юқори бўлган уруғлар юқори қувватли уруғлар дейилади [2].

МЕТОДОЛОГИЯ

Тажрибамиздан мақсад Ер малҳами микробиологик препаратининг ўсимлик уруғ унувчанлигига ва уруғнинг униб чиқиш кучига таъсирини ўрганиш. Бунда ясмиқнинг Олтин дон нави, соянинг Орзу, Барака навлари ҳамда Ер малҳами микробиологик препаратидан фойдаланилди. Лаборатория шароитида уруғлар дастлаб маҳсус докага ўралиб, 2 соат давомида оқиб турган водопровод суви билан ювилди. Сўнгра, намуналар 0,5 % натрий гипохлорид (NaClO) эритмасида 10 дақиқа, стерил дистилланган сувда 2 марта 5 дақиқадан ушлаб турилди. Назорат уруғлар дистилланган сувда, тажриба ўсимликлари эса микробиологик ўғитларнинг эритмаларида ивитиб қўйилди. Ивитилган уруғлар пинцент ёрдамида Петри ликобчасида ҳосил қилинган нам шароитда 7 кун давомида униш тезлигини кузатиш учун 25-26°C хароратли сунъий иқлим камерасига 2 та қайтариқда қўйилди. 7-кун ўсимлик унувчанлиги ва уруғнинг униб чиқиш кучи аниқланди. Тажриба асосида олинган натижалар статистик таҳлили EXCEL 2016 да, ANOVA бўйича Stat View дастурида амалга оширилди.

МУҲОКАМА ВА НАТИЖАЛАР

Дуккакли ўсимликларга микробиологик препаратларнинг таъсири натижасида улардаги хлорофилл а, хлорофилл б, умумий хлорофилл миқдори, каротиноид миқдорлари, қимматли-хўжалик белгиларининг ўзгариши ўрганилган [5,6].

Соя ва ясиқ ўсимлигига “Ер малҳами” микробиологик препарати таъсир эттирилганда улардаги униш кучи ўзгариши аниқланди (1-жадвал).

Соянинг Орзу навига “Ер малҳами” микробиологик препарати таъсир қилдирилганда назорат ўсимликларга нисбатан унувчанликда фарқ кузатилмади яъни 70 % ни ташкил қилди. Униш кучи кўрсаткичлари таҳлил қилинганда назорат ўсимликларга нисбатан микробиологик препаратлар билан ишлов берилган вариантларда 23,37 % га юқори бўлиши кузатилди.

Соянинг Барака навига “Ер малҳами” микробиологик препарати таъсир қилдирилганда назорат ўсимликларга нисбатан унувчанлик 10 % га юқори бўлди. Униш кучи кўрсаткичлари таҳлил қилинганда назорат ўсимликларга нисбатан микробиологик

препаратлар билан ишлов берилган вариантларда 30,53 % га юқори бўлиши кузатилди.

Ясмиқнинг Олтин дон навига “Ер малҳами” микробиологик препарати таъсир қилдирилганда назорат ўсимликларга нисбатан унувчанлик 20 % га юқори бўлди. Униш кучи кўрсаткичлари таҳлил қилинганда назорат ўсимликларга нисбатан микробиологик препаратлар билан ишлов берилган вариантларда униш кучи 522,2 га юқори бўлиши аниқланди.

1-жадвал.

Дуккакли ўсимликлари унувчанлиги ва уруғ униб чиқиш кучига “Ер малҳами” микробиологик препаратининг таъсири.

Вариантлар	Ўсимлик илдиз узунлиги	Ўсимлик ўсимтаси узунлиги	Ўсимликнинг умумий узунлиги (илдиз+ўсимта)	Ўсимлик уруғ унувчанлиги (% да)	Уруғнинг униб чиқиш кучи
Орзу (назорат)	15,23±2,09	1,21±0,09	16,32±2,11	70%	1142,4
Орзу (тажриба)	19,92±1,98	1,41±0,12	21,33±2,01	70%	1409,4
Барака (назорат)	17,25±1,87	1,09±0,11	18,34±1,98	80%	1467,2
Барака (тажриба)	20,04±1,98	1,24±0,23	21,28±2,21	90%	1915,2
Олтин дон (назорат)	5,91±0,98	6,21±0,74	12,13±1,69	60%	727,8
Олтин дон (тажриба)	7,87±0,92	8,13±0,88	16,00±1,79	80%	1280

ХУЛОСА

“Ер малҳами” микробиологик препарати дуккакли ўсимликлардан соя ва ясмиқ ўсимликларининг униш кучи ва унувчанлигига ижобий таъсири аниқланди. Препарат таъсири натижасида унувчанлик ва униш кучи соянинг Орзу навига нисбатан Барака навида юқорироқ кўрсаткич кайт этди. Ясмиқнинг Олтин дон навида эса униш кучи кўрсаткичи кескин ортиши кузатилди.

REFERENCES

1. Bishnoi, U.R. and Delouche, J.C. 1980. Relationship of vigour tests and seed lots cotton seedling establishment. Seed Science Tech. 8:341-345
2. Black, M. and Bewley, J. D. 2000. Seed Technology and its Biological Basis. Sheffield Academic press Ltd, sheffield
3. Kononenko S. I. Netradicionnye zernovye komponenty v racionah svinej //Politematicheskij setevoy jelektronnyj nauchnyj

zhurnal Kubanskogo gosudarstvennogo agrarnogo universiteta. Krasnodar: KubGAU. - 2012. – №79. – S. 402 – 414.

4. Задорин А.Д., Исаев А.П., Новиков В.М. Роль зер-нобобовых и крупяных культур в развитии устойчиво-го земледелия // Земледелие. – 2012. – № 5. – С. 7 – 9.

5. Маткаримов Ф.И., Бабоев С.К., Тохирбоева Д.У., Холлиев О.Э. Влияние биопрепаратов на урожайность бобовых культур // Academic Research in Educational Science, Vol. 1 No. 1, 2020, ISSN 2181-1385, p. 314-323

6. Маткаримов Ф.И., Бабоев С.К., Тохирбоева Д.У., Кулмаматова Д.Э. Влияние (действие) микробиологических препаратов на количество хлорофилла и каротиноидов у растение нута (*Cicer arietinum L.*) // Молодежная наука как фактор из ресурс инновационного развития. Сборник статей III Международной научно-практической конференции, состоявшейся 15 апреля 2021 г. в г. Петрозаводске “Новая наука” 2021 ст. 56-60

7. ФАО (Продовольственная и сельскохозяйственная организация Объединенных Наций Москва, 2017. Зернобобовые культуры. Кн. Стр 5.)

8. ФАО.Зернобобовые – питательные зерна устойчивого будущего. 2016. С-12.

9. Чирков В.Н. Донли экинлар.// “Ўқитувчи” Тошкент -1975. 234 б.

ҲАРБИЙ ВАТАНПАРВАРЛИК НУТҚИ ҲАҚИДА

Фируза Равшановна Улмасова

Тошкент вилояти Чирчиқ давлат педагогика институти магистранти

Илмий раҳбар: Қ.А.Мўйдинов, ф.ф.ф. д ,доц.в.б

АННОТАЦИЯ

Мақолада ҳарбий ватанпарварлик нутқи ҳақида унинг ёшлар тарбияси борасидаги ўрни, нотиклик санъати унинг тарихи ва ҳозирги замонда тутган ўрни ҳақида сўз боради.

Калит сўзлар: риторика, нотиклик, ватанпарварлик, санъат, ҳарбий нутқи.

ABOUT MILITARY PATRIOTIC SPEECH

ABSTRACT

The article discusses the role of military patriotism in the education of young people, its history and the role of public speaking in modern times.

Keywords: rhetoric, rhetoric, patriotism, art, military speech.

КИРИШ

Нотиклик санъати муҳим ижтимоий-сиёсий аҳамиятга ва қудратга эга бўлган таълим ва тарбия воситаларидан биридир. Шунга кўра ҳам қадимдан - жамият тарихидан бошлаб нотиклик санъатига жиддий эътибор бериб келинган. Нотиклик санъати жамият тараққиётида турли даврларда турлича йўллар билан ривожланиб келган. У жамиятнинг қайси давр ва қайси босқичи бўлмасин ўша давр – ўша тузумнинг сиёсий-иқтисодий асослари ва маънавий эҳтиёжи билан узвий боғлиқ ҳолда ривожланган. Бу тарихий ҳол.

АДАБИЁТЛАР ТАҲЛИЛИ ВА МЕТОДОЛОГИЯ

С.Иномхўжаев ўзининг «Нотиклик санъати асослари» китобида нотиклик санъатини муайян тур ва ички кўринишларга ажратиб, ҳар бирига алоҳида тўхталади. Масалан, олим сиёсий-ижтимоий нотиклик турининг 9та ички нутқий кўринишларини қайд этади. Ҳарбий ватанпарварлик нутқи ҳам сиёсий - ижтимоий нотикликнинг муайян бир кўриниши сифатида берилади.

Ҳарбий ватанпарварлик нутқи нотиклик санъатининг жуда қадимий кўринишларидан бири бўлиб, у аввало ўзининг жанговар руҳи билан, сиёсий кескинлиги билан, ватанпарварлик моҳияти ва табиати билан ҳамда халққа садоқат руҳида суғорилганлиги билан ўзига хосдир, мустақилдир.

Ҳарбий ватанпарварлик нутқи ҳақида гапирганда тарихан Искандар Зулқарнайн, Амур Темур, Заҳириддин Муҳаммад Бобур каби буюк саркардалар фаолиятига тўхталмасликнинг иложи йўқ. Чунки улар сўз санъатига, сўз кудратига жиддий эътибор бериб, ҳарбий ватанпарварлик нутқини юқори даражада намоёиш қила олганлар. Ҳарбий юришларда бутун кўшин олдида нутқ сўзлаб, жангчиларда ўзига ишонч уйғотганлар, уларга жанговар руҳ бера олганлар. Саркардаларнинг нутқи мантиқий изчиллиги, аниқлиги, таъсирчанлиги, теранлиги билан ажралиб турган. Бу нутқлар ғализликдан, такрорлардан, сўзларни ноўрин ишлатишдан ҳоли бўлган. Масалан, Амур Темурнинг нутқи ифодаларга бойлиги, теранлиги, қатъийлиги, аниқлиги ўзига бўлган ишончнинг юксаклиги билан ажралиб турган. Қиёсланг:

“Ўғилларим, миллатнинг роҳати, саодатини сақламоқ учун сизларга қолдираётган васият ва тузукларни яхши ўқинг, асло унутманг ва тадбиқ этинг. Миллатнинг дардига дармон бўлмоқ вазифангиздир. Адолат ва ийилик (яхшилиқ) қилмоқ дастурингиз, раҳбарингиз бўлсин. Мен каби узун салтанат сурмоқ истасангиз қиличларингизни яхши ўйлаб чекингиз. Бир дафъа чекикдан сўнгра-да, уни усталик-ла қўллангиз”. Яна қиёсланг:

“...Мамлакат ва миллатнинг осойишталиги, кўшин салоҳиятининг мукамаллиги, раиятнинг хотиржамлиги борасида фойдали тадбирлар кўринг. Бинобарин, сизлар ҳам итоат ва эҳтиром борасида унга байъат билдириб, салтанатни бошқаришда, эл-юртнинг тинчлиги, мусулмонларнинг осойишталиги учун ҳамжиҳат бўлиб, кўмаклашиш лозим. Сизларнинг ҳамжиҳатлик ва иттифоқ билан қилган ишларингиз узоқ-яқиндаги дўст-душманларга кўриниб турсин. Токим ўзаро низоларга ўрин қолмагай, ҳеч ким салтанатга қарши исён кўтаришга ўзида жасорат топмагай. Билакс ўзаро низолар вужудга келгай, раият бошига ташвиш ва надоматлар ортиб, мамлакат ободонлиги барҳам топгай. Инчунун, менинг кўп йиллик саъй - ҳаракатларим зое кетгай...”

МУҲОКАМА ВА НАТИЖАЛАР

Таъсирчан нутқи билан шоҳ ва шоир Заҳириддин Муҳаммад Бобур машҳур бўлган. Унинг ҳаётида – жанговарлик санъатида бадиий сўзнинг таъсир кудратини



кўрсатиб берувчи қатор жонли далиллар бор. Тарихдан маълумки, Бобурнинг нутқий маҳорати лашкарлар орасида бошланган парокандаликни, тарқоқликни тўхтатган. Унинг ҳинд саркардаси Рано Санго билан бўладиган жанги олдидан(1527) кўшинлари орасида баъзи бир сабабларга кўра тарқоқлик бошланади. Бу аҳволни кўрган Бобур лашкарлари олдида нутқ сўзлайди: “ Ҳар кимки ҳаёт мажлисига кирибтур, оқибат ажал паймонасидин ичкусидир ва ҳар кишиким, тириклик манзилига кирибтур, охир дунё ғамхонасидин кечкусидур, ёмон от билан тирилгандин, яхши от билан ўлган яхшироқ. Тангри таоло бу навъ саодатни бизга насиб қилибтур ва мундоқ давлатни бизга қарийиб айлабтур. Ўлган шаҳид ва ўлдирғон ғозий, барча Тангрининг каломи билан онт ичмак керакким, ҳеч ким бу католдин юз ёндирур ҳаёл қилмай, то бадандин жони айрилмағунича, бу муҳориба ва муқотиладин айрилмағай...” Гулбаданбегимнинг маълумотига кўра, “бунга мажлисдагиларнинг ҳаммаси рози бўлишиб..., томиримизда бир томчи қонимиз қолгунча курашамиз, деб қасам ичадилар...”

Демак, ҳарбий ватанпарварлик нутқи санъат даражасига кўтарилган нутқ турларидан бўлиб, айниқса, ватанига садоқат руҳидаҲарбий ватанпарварлик нутқи сиёсий-ижтимоий нотикликнинг таркибига кирувчи бошқа нутқ кўринишларидан кескин фарқ қилади. Бу нутқ кўринишининг тарихи аслида Зардуштийлик динининг муқаддас китоби бўлмиш ”Авесто”га бориб тақалади. Унда ҳарбий юришлар, қабила йўлбошчиларининг ҳарбий ватанпарварлик нутқлари ҳақида маълумотлар берилган. Масалан, Кави Виштасп қабилаининг йўлбошчиси бўлиб, бир неча тарқоқ қабилаларни бир-бирига бирлаштириб, уларга бошчилик қилган. Қабилани бошқариш учун аввало дадил, эркин фикрловчи ва оммани ўзига ишонтира оладиган шахс бўлиши керак. Туроннинг Спитамен, Темур Малик, Жалолиддин Мангуберди ва бошқа мард баҳодирлари, саркардалари ҳам ўзларининг жасурлиги, мардонаворлиги билан бирга ҳарбий ватанпарварлик нутқини мукамал эгаллаганлар, амалда исботлаганлар. Уларнинг нутқларида доимо Она-юрт ҳимоясига тайёр эканликларини кўриб турган. Масалан, Хўжанд ҳокими саркарда Темур Малик ўз Она-Ватанини жонидан севган, иймони бутун, мард халқ фарзанди бўлиб, мўғуллар Моварауннаҳрга ҳужум қилган дастлабки онларидаёқ, у оташин нутқ сўзлайди: “**Ҳатто ожиз инсон ҳам бор кучи билан ташланса, ваҳшатли йулбарсни ҳам енгади. Наҳотки биз чекинишни ўйласак? Душманни саратон иссиғидан қочади, демаклик-нодонлик!...Жангга кирсак, ўқимиз нишонга тегишини, қиличимиз осмонда ярқирашини кўрсатинглар!**” Кўриниб турибдики, ҳарбий

ватанпарварлик нутқи жанговар курашга қаратилган, юқори ватанпарварлик ғояси билан йўғрилган, сиёсий характери ва ватани ҳамда ўз халқига садоқат руҳида суғорилганлиги билан характерланадиган, шахсий ботирлик, оммавий мардлик кўрсатишни талаб қиладиган нутқдир. Демак, бу нутқ кўриниши бошқа нутқ кўринишларидан ўзининг таъсирчанлиги, жанговар руҳ ва кўтаринки кайфиятдалиги, Ватанга садоқат руҳидалиги билан кескин фарқланиб туради.

Ҳарбий ватанпарварлик нутқида, асосан, ундов ва буйруқ гаплар фаол қўлланади. Мазкур нутқ кўринишида мураккаб, ишонтириш, ғалабага ундаш ва мажбур этиш каби ғоялар, чақириқлар етакчилик қилади.

REFERENCES

1. Амир Темур Тарағай васияти. «Ўзбегим» тўп. – Т., 1992 йил.
2. Аминов Б., Расулов Т. Ватан-юрақдаги жавоҳир. Тошкент. 1996. 46-б.
3. А. Арипова. Нотиқлик ва унинг лисоний- услубий воситалари. Т-2007.
4. Гулбаданбегим. Ҳумоюннома. – Т.: Ўзбегистон, 1959 йил,
5. С. Иномхўжаев. Нотиқлик санъати асослари. Тошкент, Ўқитувчи- 1982 й.



MAKTABGACHA KATTA YOSHDAGI BOLALAR FAOLLIGINI SHAKILLANTIRISHDA O'YINLARDAN FOYDALANISH YO'LLARI

Uldona Narziboyevna Ravshanova
Termiz davlat pedagogika instituti magistranti

ANNOTATSIYA

Katta maktabgacha yoshdagi bolalarni o'qitishda, o'yinlardan foydalanish o'yin maktabgacha yoshdagi bolalarni o'qitish vositasi sifatida qo'llanilishi keltirilgan.

Kalit so'zlar: harakatli o'yinlar, didaktik o'yinlar, faoliyat, harakat.

KIRISH

O'zbekiston Respublikasi Prezidentining 2017-yil 30-sentabrdagi PQ-3305-son "O'zbekiston Respublikasi Maktabgacha ta'lim vazirligi faoliyatini tashkil etish o'g'risida"gi qarori hamda O'zbekiston Respublikasi Prezidentining 2016-yil 29-dekabrdagi PQ-2707-son "2017-2021-yillarda maktabgacha ta'lim tizimini yanada takomillashtirish chora-tadbirlari to'g'risida"gi qaroriga muvofiq mamlakatda o'tkazilayotgan ijtimoiy-iqtisodiy islohotlarni, xorijiy mamlakatlar ilg'or tajribasi hamda ilm-fan yutuqlari va zamonaviy informatsion kommunikativ texnologiyalarni inobatga olgan holda maktabgacha ta'lim tizimida ma'nan mukammal va intellektual rivojlangan shaxsni tarbiyalashdir ta'lim-tarbiya jarayoniga pedagogik va zamonaviy axborot-kommunikatsiya texnologiyalarini joriy etishdan iborat.

ADABIYOTLAR TAHLILI VA METODOLOGIYA

Bugungi kunda respublikamizda maktabgacha ta'lim sohasida me'yoriy huquqiy bazani tubdan takomillashtirish, ilg'or xorijiy tajribalar, ilmiy ishlanmalar va texnologiyalarni maktabgacha ta'lim tashkilotlari faoliyatiga integratsiya qilish, maktabgacha yoshdagi bolalarni erta rivojlantirish sohasidagi ilmiy, innovatsion-pedagogik faoliyatni qullab-quvvatlashga qaratilgan konseptual islohotlar amalga oshirilmoqda. Prezidentimiz Shavkat Mirziyoevning Oliy majlisga so'zlagan Murojaatnomasida Maktabgacha ta'lim sohasida kelgusida olib boriladigan keng islohatlar xaqida tuxtalib o'tildi. "Birinchidan, bola dunyoga kelganidan boshlab, unda aynan maktabgacha bo'lgan yoshda aqliy faollik oshadi, axlokiy-estetik va jismoniy xislatlar shakllanadi. Shu bois xam, kelgusi yillarda maktabgacha ta'lim sohasini rivojlantirish borasidagi strategik maqsadimiz-ijtimoiy axvolidan qat'iy nazar, maktabgacha yoshidagi xar bir bolani

ushbu ta'lim yo'nalishi bilan to'liq; qamrab olish uchu zarur sharoitlarni yaratishdan iborat".

Maktabgacha yoshdagi bolalarning kelgusida maktab bilimini o'zlashtirishi, maktabga moslashuvining yengil o'tishi, bola shaxsida yuzaga kelishi mumkin bo'lgan muammolarning oldini olish, qiyinchiliklarni bartaraf etishni amalga oshirishda bolalarning maktabgacha ta'lim tashkilotiga jalb etilganligi, ta'limga qamralganligi aloxida ahamiyatga egadir. Maktabgacha yoshdagi bolalarda harakatning o'sishiga o'yinning ta'siri haqida gap borganda avvalo shuni aytish kerakki, birinchidan, o'yinni tashkil qilishning o'ziyoq mazkur yoshdagi bolaning harakatini o'stirish va takomillashtirish uchun eng qulay shart-sharoit yaratadi. Ikkinchidan, o'yinning bola harakatiga ta'sir etishining sababi va xususiyati shundagi, harakatning murakkab ko'nikmalarini sub'ekt aynan o'yin paytida emas, balki bevosita mashg'ulot orqali o'zlashtiradi. Uchinchidan, o'yinning keyinchalik takomillashuvi barcha jarayonlar uchun eng qulay shart-sharoitlarni vujudga keltiradi. SHu boisdan o'yin faoliyati xatti-harakatni amalga oshirish vositasidan bolaning faolligini ta'minlovchi mustaqil maqsadga aylanadi. Negaki, u (o'yin) sub'ekt (jonot) onginging dastlabki ob'ekti darajasiga o'sib o'tadi. Maktabgacha yoshdagi bola muayyan xususiyatga ega bo'lgan rolni tanlaydi, shu bilan birga u yoki bu personajga xos qat'iy yurish-turishni ongli ravishda ijro etishga intiladi. SHunday ekan, o'yin mazkur bola uchun eng zarur faoliyatga aylana boradi va yangi shakldagi harakatlarni, takomillashtirish, ularni anglagan holda esga tushirish ehtimoli yaqqol voqelikka aylana boshlaydi. Mazkur harakatlarni egallash bolada jismoniy mashqlarni ongli ravishda bajarish imkoniyatini vujudga keltiradi (A.V.Zaporojets).

Bolaning o'yinlar shart-sharoitidan kelib chiquvchi ongil maqsadi harakatlarni bajarish kezida o'z ifodasini topadi va uning o'z oldiga qo'ygan maqsadi esda olib qolish va esga tushirish jarayonlariga aylanadi. Bolaning laboratoriya sharoitiga nisbatan o'yinlarda ko'proq so'zlarni eslab qolish va esga tushirish imkoniyatiga ega bo'ladilar, bu esa ixtiyoriy xotira xususiyatini chuqurroq ochishga yordam beradi. Tajribada yig'ilgan ma'lumotlarni tahlil qilish quyidagicha xulosa chiqarish imkonini beradi: a) o'yinda bola tomonidan ma'lum rol tanlash va uni ijro etish jarayoni bir talay axborotlarni eslab qolishni talab qiladi; b) shu boisdan personajning nutq boyligini egallash, xatti-harakatini takrorlashdan iborat ongli maqsad bolada olinroq paydo bo'ladi va oson amalga oshadi.

O'yin faqat bilish jarayonlarini takomillashtirib qolmay, bolaning xulq-atvoriga ham jobiy ta'sir ko'rsatadi. Maktabgacha yoshdagi bolalarda o'z xulqini boshqarish ko'nikmalarini tarkib toptirishga bog'liq psixologik muammoni o'rgangan Z.V.Manuylenkoning fikricha,

biror maqsadga yo'naltirilgan mashg'ulotga nisbatan o'yinda xulq ko'nikmalarini oldindan va osonroq egallash mumkin. Ayniqsa, bu omil maktabgacha yoshdagi bolalarda yosh davrining xususiyati sifatida o'zining ifodasini topadi. Katta maktabgacha yoshdagi bolalarda o'z xulqini o'zi boshqarish ko'nikmasi o'yin faoliyatida ham, boshqa sharoitlarda qariyb baravarlashadi. Ba'zan ular ayrim vaziyatlarda, masalan, musobaqa paytida o'yindagiga qaraganda yuqoriroq ko'rsatkichga ham erishishlari ham mumkin. Yuqoridagi mulohazalar asosida umuman aytganda, o'yin va o'yin faoliyati bolada o'z xulqini boshqarish ko'nikmalarini shakllantirish uchun muhim ahamiyat kasb etadi.

Bolaning aqliy o'sishi to'g'risida fikr yuritilganda, shuni aytish ham kerakki, narsalarni yangi nom bilan atashda yoki yangicha nomlash holatidan kelib chiqib, sub'ekt o'yin paytida faol harakat qilishga urinadi. Chunki u moddiy narsalarga asoslangan harakat rejasidan tasavvur qilinayotgan, fikr yuritilayotgan jismlar mohiyatini aks ettiruvchi harakat rejasiga o'tadi. Bola jismlarning moddiy shaklidan birdaniga hayoliy ko'rinishiga o'tishida unga tayanch nuqtasi bo'lishi kerak, vaholanki shunday tayanch nuqtasi vazifasini o'tuvchi narsalarning aksariyatidan o'yinga bevosita ob'ekt sifatida foydalaniladi. o'yin faoliyatida mazkur jismlar qandaydir alomatlarni aks ettiruvchi sifatida emas, balki ana shu tayanch narsalar to'g'risida fikrlash uchun xizmat qiladi, shuningdek, tayanch nuqtasi harakatning yaqqol narsa bilan bog'liq jihatini aks ettiradi. Yuqorida aytilganidek, narsa bilan o'yin harakatlarining takomillashuvi harakat shakli, xususiyati bosqichi kabilarni qisqartirish va umumlashtirish hisobiga amalga oshiriladi. o'yin harakatlarining qisqarishi va umumlashuvi ularning aqliy ko'rinishdagi mantiqan izchil, yig'iq shaklga o'tishning asosini tashkil qiladi.

Maktabgacha yoshdagi bolalar qiziqishi, iqtidori, individual ruhiy va jismoniy xususiyatlari, madaniy ehtiyojlarini hisobga olgan holda, bolada ma'naviy me'yorlarni shakllanishi, hayotiy va ijtimoiy tajriba egallanishini ko'zda tutgan har tomonlama rivojlantirishga qaratilgan yaxlit jarayon hisoblanadi. o'yin ijtimoiy faoliyat sifatida jamiyatda muayyan vazifalarni bajaradi - boshqa tarbiya vositalari qatorida to'plangan ijtimoiy tajribani bir avloddan ikkinchi avlodga o'tkazilishini, bola shaxsining rivojlanishini ta'minlaydi. O'yinning ijtimoiy tabiati shundan iboratki, u faqat muayyan ijtimoiy sharoitda voqe bo'la oladi. Jamiyatning katta a'zolari bolalarning yashashi va o'sishi uchun zarur moddiy sharoit yaratish asnosida o'yinlarning rivojlanishi uchun ham ob'ektiv imkoniyatlar yaratadilar.

Sog'lom avlod - sog'lom yurt demakdir. Sog'lom avlodni tarbiyalash vazifasi esa birinchi navbatda maktabgacha tarbiya muassasalari zimmasidadir. Maktabgacha tarbiyani

insonparvarlashtirish uni yangilash jarayonining asosi hisoblanadi. Bolalarni o'rab turgan muhit o'zgarib bormoqda. Oddiy, sodda o'yinlar o'rniga kompyuter o'yinlari kirib keldi. Bolani aqliy, estetik rivojlantirish ustuvorlik kasb etmoqda. *O'yin - bu o'sib borayotgan bola tanasiga bo'lgan ehtiyoj hisoblanadi. O'yinda bolaning jismoniy kuchi rivojlanadi, qo'li qattiqroq, tanasi, aniqrog'i ko'zi moslashuvchan bo'ladi, aql-zakovati, topqirligi va tashabbusi rivojlanadi* », deb yozgan taniqli sovet o'qituvchisi N.K. Krupskaya. Shuningdek, u taassurotlarni, o'yindagi tasavvurlarni, bolalarning hayotga kirib borishini, o'yinlarni haqiqat bilan, hayot bilan bog'lash imkoniyatlarini kengaytirish imkoniyatlariga ishora qildi. Maktabgacha yoshdagi bolalar uchun o'yin yetakchi faoliyat hisoblanadi u juda muhim ahamiyatga ega: ular uchun o'yin - bu o'rganish, ular uchun o'ynash - bu mehnat, ular uchun o'yin - bu ta'limning jiddiy shakli. Maktabgacha yoshdagi bolalar uchun o'yin bu atrofdagi dunyoni o'rganish usulidir. Maktabgacha yoshdagi bolalarda o'ynashga bo'lgan ehtiyoj va o'ynash istagi muayyan ta'lim muammolarini hal qilish uchun ishlatilishi kerak. O'yin, agar u yaxlit pedagogik jarayonga kiritilgan bo'lsa, ta'lim vositasi bo'ladi. O'yinni olib borish, o'yinda bolalar hayotini tashkil etish, bolaning shaxsini rivojlantirishning barcha jihatlariga ta'sir qiladi: his-tuyg'ular, ong, iroda va umuman o'zini tutish. O'yinda bola yangi bilim, ko'nikma va ko'nikmalarni egallaydi. Idrok, diqqat, xotira, taffakur fikrlash, ijodiy qobiliyatlarni rivojlantirishga hissa qo'shadigan o'yinlar umuman maktabgacha yoshdagi bolaning aqliy rivojlanishiga qaratilgan. Shunday qilib, o'yin bolalar xayoli tomonidan yaratilgan narsa emas, aksincha bolalar xayolining o'zi o'yin jarayonida yuzaga kelib rivojlanadigan narsadir. Bolalarning o'yin faoliyatlarida xar xil xayoliy va afsonaviy obrazlarni yaratishlaridan shunday xulosa chiqarish mumkin: bolalarning tashqi muxitdagi narsa va xodisalarni aks ettirish jarayonlari passiv jarayon emas, balki faol xamda ijodiy yaratuvchan, uzgartiruvchan jarayondir. Bolalar o'yin faoliyatlarining yana bir ajoyib xususiyati shundan iboratki, o'yin jarayonida bolaning qiladigan xatti-xarakatlari va bajaradigan rollari ko'pincha umumiylik xarakteriga ega bo'ladi. Buni shunday tushunish kerakki, bola o'zining turli-tuman o'yinlarida faqat o'ziga tanish bo'lgan yolg'iz bir shofyorning, vrachning, militsionerning, tarbiyachining, uchuvchining xatti-xarakatlarigina emas, balki umuman shofyorlarning, vrachlarning, tarbiyachilarning xamda uchuvchilarning xatti-xarakatlarini aks ettiradi. Albatta, turmush tajribalari va faoliyatlari doirasi juda cheklangan kichik yoshdagi bolalar(ba'zan kichik gurux bolalari xam) uzlarining o'yinlarida konkret odamlarni va ularning xarakatlarini aks ettiradilar. (Masalan, oyisini, adasini, akasini, tarbiyachisini va shu kabi). O'rta, katta bog'cha yoshidagi bolalarning o'yinlarida esa bunday obrazlar umumiylik

xarakteriga ega bo'la boshlaydi. o'yin ijtimoiy faoliyat sifatida jamiyatda muayyan vazifalarni bajaradi - boshqa tarbiya vositalari qatorida to'plangan ijtimoiy tajribani bir avloddan ikkinchi avlodga o'tkazilishini, bola shaxsining rivojlanishini ta'minlaydi. O'yinning ijtimoiy tabiati shundan iboratki, u faqat muayyan ijtimoiy sharoitda voqe bo'la oladi. Jamiyatning katta a'zolari bolalarning yashashi va o'sishi uchun zarur moddiy sharoit yaratish asnosida o'yinlarning rivojlanishi uchun ham ob'ektiv imkoniyatlar yaratadilar.

Yuqoridagi mulohazalar asosida shuni aytilish mumkinki, katta kishilar hayoti va faoliyatining o'rnini bosuvchi ashyolar ularning harakatini umumlashgan holda ifodalashning moddiy tayanchi hisoblanadi. SHunday ekan, o'yin faoliyatida bola harakatining rivojlanishi o'yin mazmuniga ko'proq bog'liqdir. CHunki bolaning xatti-harkati qanchalik ihsam va umumlashgan bo'lsa, u kattalarning faoliyati mazmunini aks ettirishdan shunchalik yiroqlashadi. Binobarin, u odamlarning narsalarga va bir-biriga munosabatini amalda bajarishga o'tadi va shuning uchun narsalar bilan harakat qilishda kattalarning ijtimoiy munosabatlarini to'g'ri ifodalashga intiladi.

Har qanday o'yinning va o'yin faoliyatining markazida bola katta kishilarning faoliyati va o'zaro munosabatini, muomalasini o'ziga xos tarzda aks ettirishi, takrorlashi imkoniyati turadi. SHunga ko'ra o'yin ijtimoiy ahamiyat kasb etib, bola insoniyat tomonidan asrlar davomida yarailgan qimmatli bilimlar, amaliy ko'nikmalar, malakalar va odatlarni o'rganishga imkon yaratadi, oqibatda uni shaxslararo muloqotning mohiyatiga olib kiradi.

SHunday qilib, psixolog adabiyotlar tahliliga tayanib maktabgacha yoshdagi bolalarning o'ziga xos xususiyatlari qatoriga quyidagilarni kiritish mumkin:

- 1) bola odamlarning faoliyati, ularning predmetlarga munosabati va o'zaro muomalasiga qiziqadi;
- 2) bolalar rolli o'yinda atrofdagi voqelikning eng tashqi ifodali, jo'shqin xis-tuyg'uli jihatlarini aks ettiradilar;
- 3) rolli o'yinda bola kattalar bilan bir xil sharoitda, yagona zaminda yashayotganini his etgan holda o'z istagini amaliyotga tadbiiq qiladi;
- 4) kattalar hayoti va faoliyatiga kirish bolaning tasavvuri timsollari tariqasida namoyon bo'lsa ham, umuman uning chinakam shaxsiy hayotida o'chmas iz qoldiradi.

XULOSA

Bolalar faolyatini to'g'ri tashkil etishda o'yinning roli beqiyosdir. Biz bolaning faolyat jarayonini o'yinsiz tasavvur



qilishimiz qiyin. Chunki, o'yin orqali bola faqat jismoniy tomondan emas, balki psixologik tomondan ham rivojlanadi. O'yin orqali bola olamni, undagi narsa hodisalarni, ularga xos xususiyatlarni o'rganibgina qolmay, balki nutq so'zlashga, mustaqil fikrlashga xayol qilishga, ijod qilishga, muomala madaniyatiga o'rganadi. Ko'pchilik psixologlar hamda pedagoglar o'yinning psixologik masalalari bilan bevosita shug'ullanib, o'yinlarning bolani psixik kamol toptirishdagi ahamiyatiga alohida to'xtalib o'tganlar. Ma'lumki, o'yin bola uchun voqelikni aks ettirishdir. Bu voqelik bolani qurshab turgan voqelikdan ancha qiziqarlidir. o'yinning qiziqarliligi uni anglab etishning osonligidadir. Faolyatlarni olib boorish jarayonida o'yinlardan samarali foydalansa faolyat jarayonda katta yutuqlarga erishib boriladi. Maktabgacha ta'lim tashkiloti tarbiyalanuvchilari uchun rollarini bajaradigan vaziyatlarni yaratish, o'z-o'zini bilishga yo'naltirilgan rivojlantiruvchi o'yinlardan iborat maxsus, innovatsion dastur asosida tadqiqotlar olib borilib, bolalarning faolligi munosabatlar xaqida tasavvurlarni shakllanishini kuzatiladi, yuqori samaraga erishish imkoniyatini berishi bo'yicha tadqiqiy ishlar olib boriladi.

REFERENCES

1. Sabitova, T., & Karomatov, A. (2022). TAJOHULI ORIF SAN'ATI. *Academic research in educational sciences*, 3(2), 765-769.
2. Sabitova, T., & Anisbekova, D. (2022). ALISHER NAVOIYNING" SABAI SAYYOR" DOSTONIDAGI OLTINCHI HIKOYA TAHLILI. *Academic research in educational sciences*, 3(4), 596-602.
3. Sabitova, T. (2021). THE ROLE OF WORKS OF ORAL FOLK ART IN ENHANCING THE SPIRITUALITY OF YOUTH. *Galaxy International Interdisciplinary Research Journal*, 9(9), 77-88.
4. Shokirjonov, M., Eshonqulov, O. K., & Ibrohimov, F. (2022). JAMOAT TRANSPORTLARIDAN FOYDALANISH MADANIYATI YOHUD FAROSAT HAM BIR RIZQ. *Conferencea*, 322-325.
5. Ibrohimov, F. (2022). YANGI O 'ZBEKISTON YOSHLARINING MA'NAVIY VA AXLOQIY QARASHLARI XUSUSIDA. *Conferencea*, 326-329.
6. F. A. Ibrohimov, & I. Sh. Fayziyev (2021). SHAXS MA'NAVIY-RUHIY BEGONALASHUVINING SHAKLLARI. *Scientific progress*, 1 (5), 591-599.

“ЭЛЕКТРОН ПЕДАГОГИКА”НИНГ НАЗАРИЙ АСПЕКТЛАРИ

Севинч Элёр қизи Бахтиёрова

Тошкент вилояти Чирчиқ давлат педагогика институти талабаси

АННОТАЦИЯ

Мақолада янги фан “Электрон педагогика”нинг ўзига хос назарий аспекти таҳлил этилган ва тавсиялар берилган.

Калит сўз: электрон, педагогика, инновация, назария, аспект, таълим, тарбия, амалиёт.

THEORETICAL ASPECTS OF ELECTRONIC PEDAGOGY

ABSTRACT

The article analyzes the specific theoretical aspects of the new discipline "Electronic pedagogy" and makes recommendations.

Keywords: electronics, pedagogy, innovation, theory, aspect, education, upbringing, practice.

КИРИШ

Ўзбекистон Республикаси “2022-2026 йилларда халқ таълимини ривожлантириш бўйича Миллий дастури”да барча фанлардан янги авлод ўқув адабиётларини яратиш ва инновацион фан соҳаларини ривожлантириш вазифалари қўйилган [1]. Шу жиҳатдан “Электрон педагогика” Умумий педагогиканинг янги таркибий қисми ва инновацион асосларга таянган ҳамда шаклланиб келаётган янги фан тармоғи сифатида кейинги пайтларда педагог олимларнинг эътиборини торта бошлади. Педагогиканинг янги мазкур йўналиши бўйича янги авлод адабиётлари яратиш долзарб бўлиб турибди. Бу ўринда эътиборингизни ана шу фаннинг энг муҳим назарий аспекти таҳлиliga тортаман.

АДАБИЁТЛАР ТАҲЛИЛИ ВА МЕТОДОЛОГИЯ

1. *Таълим бериш хусусияти.* “Электрон педагогика”нинг бошқа педагогик фанлар қаторида асосий негизини шахсга таълим бериш ташкил этади. Айни пайтда, мазкур фаннинг таълим бериш вазифаси ўзига хос хусусиятларга эгаллиги билан ажралиб туради. Бунда аввало мазкур фан ахборот-коммуникацион



воситаларнинг энг муҳимлари бўлган компьютер, ТВ, радио каби ўқув-техник жиҳозларга таяниши билан ўзига хос хусусиятга эга. Айни пайтда, фаннинг таълим бериш вазифаси ана шу воситалари асосида амалга оширилиши билан педагогик туркумдаги бошқа фанлардан фарқланиб туради. Шу жиҳатдан “Электрон педагогика” фани таълим беришда куйидаги хусусиятларга эгаллиги билан диққатни тортади:

а) билим беришда энг асосий маълумотлар ва хабарларга асосланади, кези билан бу хабарлар ва маълумотларни такомиллаштириб бориш имконияти мавжуд;

б) таълим маълумотларини янги тадқиқотлар, ихтиролар ва кашфиётлар хулосалари асосида мунтазам текшириб боради;

в) таълим беришнинг вақти ва муддати чекланганлиги билан муҳим хусусиятга эгаллиги намоён бўлади, бунда вақт ва муддат омилидан таълим олувчининг унумли фойдаланиши тақозо этилади [2].

Эътибор берилса, мазкур фаннинг таълим бериш вазифаси бутунлай янги хусусиятларга эгаллиги билан муҳим аҳамиятга эга.

2. *Тарбия беришдаги хусусияти.* “Электрон педагогика” фани шахсга тарбия беришдан ўзига хусусиятларга эгаллиги билан кўзга ташланади. Ахборот ва технологияларнинг ривожланиши жараёнида таркиб топаётган мазкур педагогик фан шахс тарбиясига нисбатан мутлақо янгича ёндашувларга асосланиши билан эътиборга молик. Шу жиҳатдан ушбу фаннинг тарбия бериш хусусиятларида куйидагиларга асосланилади:

а) шахснинг тарбияси тарбияга оид махсус тузилган топшириқлар воситасида амалга оширилади, бунда топшириқ олувчи уни бажариш жараёнида ахлоқий фазилатларни, тарбиявий муносабатларни ва хатти-харакат кўникмаларини ўзлаштиради;

б) тарбияда шахсни фаоллаштирувчи вазифанинг устувор билиниши, бунда тарбия олувчи шахс турли топшириқлар, тестлар ва мустақил таълим воситалари асосида мунтазам фаоллаштириб борилади, унинг фаоллигига кўра тарбияланганлик даражаси баҳоланади;

в) тарбиявий тадбирларнинг мунтазам янгиланиб бориши, бунда ахборот-коммуникацион воситалар имкониятлари асосида тарбия тадбирлари изчил равишда янги эҳтиёжлар, заруриятлар ва талаблар асосида тезкор равишда янгиланиб боради, асосий эътибор тарбиявий тадбирларнинг ўз вақтида ва тезкор равишда таъсир кучига эга бўлишига қаратилади.

Диққат қилинса, бу инновацион фан тарбия бериш масаласида ҳам бутунлай янги асосларга таянади ва аста-секин унинг бу борадаги объекти аниқлашиб бормоқда.

3. *Ўзлаштириш амалиёти.* “Электрон педагогика” шахсга, умуман таълим олувчиларга таълим ва тарбия бериш масаласида инновацион ёндашувга эга эканлиги туфайли мазкур масалалар бўйича ўзлаштириш амалиётига ҳам асосий эътиборни қаратади. Шу жиҳатдан ушбу фаннинг ўзлаштириш амалиёти хусусиятларини қуйидагилар муҳим ўрин тутди:

а) таълим олувчининг таълим ва тарбия соҳасида кўникма ҳосил қилганлик даражаси;

б) шахснинг (кўп ҳолларда педагогнинг) “Электрон педагогика” нинг таълим-тарбия назарияси асосларини билиш даражаси;

в) шахснинг “Электрон педагогика” асосида таълим ва тарбиянинг кутилган самарадорлигига эришганлик даражаси.

ХУЛОСА

Мана шу мезонлар асосида таълим олувчиларнинг ушбу фан бўйича ўзлаштирганлик даражаси баҳоланади ва уларнинг ўзлаштириш даражасини ривожлантириш йўналишлари бегиланади.

Эътибор берилса, “Электрон педагогика”нинг назарий аспекти Умумий педагогика асосларига таянса-да, лекин мазмун жиҳатидан ўзининг ёндашувлари ва хусусиятларига эгадир. Шу жиҳатдан таълим, тарбия ва ўзлаштирганлик амалиёти масалаларига мазкур инновацион фаннинг объекти илмий-тадқиқотлар, амалий кузатишлар ва тажрибалар асосида ривожланиб бораётганлигини эслатиб ўтиш жоиз [3].

Шундай қилиб бугунги кунда олий педагогик таълим жараёнида инновацион фан “Электрон педагогика”нинг назарий масалаларини тадқиқ этиш, бу борадаги янгича ёндашувларни тизимлаштириш ва тавсиялар мажмуини ишлаб чиқиш муҳим аҳамиятга эга.

REFERENCES

1. Ўзбекистон Республикаси “2022-2026 йилларда халқ таълимини ривожлантириш бўйича Миллий дастури”. // www.ziyonet.uz
2. Сборник материалов для электронных учебных литературы. –Москва, 2007
3. Мардонов Ш.Қ. Педагогика фанидан ўқитишнинг электрон модулли дидактик таъминотини ишлаб чиқиш технологияси. – Тошкент, 2021

МУТАФАККИРЛАР ИЛМИЙ МЕРОСИДА ИНСОН ВА ИЛМ ҲАҚИДА (ЖОМИЙ АСАРЛАРИ АСОСИДА)

Лутфилло Ахатов

Чирчиқ давлат педагогика институти

АННОТАЦИЯ

Мутафаккирлар илмий мероси ва ундаги инсонпарварлик тимсоли ёритилган. Илм ва унинг нажоткорлиги ҳақида сўз боради. Инсон омили ва унинг умри, моҳияти ва эзгуликлари ёритилган. Жамиятдаги иллатлар ва уларни бартараф этиш ҳақида фикрлар баён этилган. Илм ўрганишда эътиқод ва фаннинг узвийлиги берилган. Илмнинг юкалиш босқичлари таҳлил қилинган.

Калит сўз: Илм, илмий мерос, инсон омили, Абдурахмон Жомий, Баҳористон, равза, ҳаёт, жамият.

КИРИШ

Илм ва унинг моҳиятини уни ўрганган, унга амал қилган ва бошқага етказган инсонлар англайди. Илмда сохтакорлик, ёлғон ва зарар асло бўлмайди. Илм-ақл орқали инсон юксак марраларга чиқади. Инсон омилининг жавҳари ҳам илм орқали сайқалланади. Исломи динида илм ўрганишлик фарз (бажарилиши мажбурий) деб аталган. Шунинг учун биладиганлар билан билмайдиганларнинг фарқи ҳақида оят келган. “Аллоҳ Қуръони Каримнинг Зумар сурасида шундай дейди: “Биладиганлар билан билмайдиганларнинг бўлармиди?!” деб айт. Албатта, ақл эгаларигина эслатма олулар” (Зумар сураси 9-оят) [1]

АДАБИЁТЛАР ТАҲЛИЛИ ВА МЕТОДОЛОГИЯ

Мутафаккирлар илмий меросини ўрганишда, илм ва у орқали инсон омилининг шаклланиши ҳақида кўплаб маълумотлар мавжуд. Абдурахмон Жомий илмий мероси шулар жумласидан. Унинг илмий мероси ҳар бир даврда ўрганилган, жумладан, китоблар ва турли масалаларга бағишланган рисоаларининг номи: “Тавсири каломулло”, фотиҳа сурасидан то “Фаайа фарҳабун” оятигача, “Шавоҳидун – нубувват”, “Нафа хотул – унс”, “Мақсадул – фусус”, “Рисолаи тариқайи суфийя”, “ Шарҳи миот”, “Шарҳи нусуси лавомеъ”, “Шарҳи абёти форизия”, “Шарҳи рубоийёт”, “Лавойих”, “Шарҳи матни мавлонойи Рум”,

“Шарҳи матни Амир Хусрав Дехлавий”, “Шарҳи ҳадиси Абузар Уқаймий”, “Шарҳи суханони хожа Муҳаммад порсо”, “Таржумайи арбаин”, “Маноқиби ҳазрати Мавлавий Румий”, “Маноқиби хожа Абдуллоҳ Ансорий”, “Рисолаи таҳқиқи мазҳаби суфийя”, “Рисола дар исботи вужуд”, “Рисола дар суоли Ҳинустон”, “Рисолаи дар Ло Илоҳи Иллоллоҳ”, “Рисолаи дар маносики ҳаж”, “Ҳафт авранг” (Ҳатфт авранг) тарзида берилади. Ҳафт авранг қўйдўаги тартибда: “Силсилатуз – заҳаб”, “Саломон ва Абсол”, “Тухфатул – аҳрор”, “Сабҳатул – аброр”, “Юсуф ва Зулайҳо”, “Лайли ва Мажнун”, “Хирадномаи Искандарий”, “Девони аввал”, “Девони сони”, “Девони солис”, “Баҳористон”, “Рисолаи кабир дар муаммо”, “Рисолаи мутавассит дар муаммо”, “Рисолаи сағир дар муаммо”, “Рисолаи манзума дар муаммо”, “Рисолаи аруз”, “Рисолаи кофия”, “Рисолаи мусиқи”, “Муншоот”, “Шарҳи мулло бар кофия”, “Шарҳи мифтоҳ ул – ғайб” каби илм ўрганишга асос бўладиган илмий маъно касб этган асарлардир.

Асарларидан “Баҳористон” асарининг иккинчи равзаси *Донолар ҳикмати ҳақида* деб номланиб унга битилган ҳар бир ҳикоятнинг замирида инсонпарварлик ғоясини мужассам:

Фаридунки шавқат заминига насиҳат тухмин икди, фарзанди учун қоғозга куйдаги сўзларни чекди: “Ҳаёт варақлари киши амалининг саҳифаларидир. Унга энг яхши ишларгина ёзиб қолдирилади”.

Замон саҳифалари – инсон умрин дафтари,
Шундайин сўзни демиш ўйга толган бир доно:
Кимки бу пок китобда яхши амали билан
Яхши номин қолдирса, ўшанинг бахти аъло.[2]

Мисранинг шарҳи: *Замон саҳифалари* – яъни ўтаётган ҳар бир кунимиз, сониямиз – вақтимиз (тарих сифатида) замон саҳифаси сифатида муҳирланиб боради ва *инсон умрин дафтари*, яъни яшаган умримизни мазмуни акс итилган ҳаёт дафтари (китоби)миз тарзида шакилланиб боришлигига урғу берилмоқда. Бу дафтарни безаш учун *Шундайин сўзни демиш ўйга толган бир доно*: хаёлага толиб бутун – “Баҳористон” боғларининг ҳар бир равзаси (асардаги боғлар жаннатдаги равзаларга тенглаштирилмоқда)ни сайр этиш мақсадида *Кимки бу пок китобда яхши амали билан* ошно бўлса, яъни бу китобни ўқиб у китода акс этилган боғлардаги ахлоқ билан хулқланса, унинг хушбўй муаттар гулу - райҳонлар орқали ўзини жаннатдаги равзаларда ҳис қилган бўлади ва *Яхши номин қолдирса, ўшанинг бахти аъло* эканлигига ишора берилиши эса, бу (“Баҳористон”) боғлардаги ахлоқий фазилатларга амал қилиб, шу ахлоқ

орқали шуҳрат қозонса, яхши ахлоқ соҳибидеган маънода жамиятда ўз ўрнини топса, демакки, *ўшанинг бахти аъло*, деб энг улуғ мақомга лойиқлигини эътироф этмоқда. Бу мақомни биз қўйдагича шарҳлашимиз мумкин:

Шариъат – Ислом қонун қонидаси, бажарилиши шарт бўлган қонун ва қоидалар.

Тариқат – тўғри йўл бўлиб, бунда Шариъатни мукаммал билмасдан Тариқатга эришмайди.

Маърифат – мукаммаллашган илм, яъники, унча – мунчага ҳам ўзгармайдиган илм

Ҳақиқат – энг буюк мартабага эришганлигига ишора

Охирдаги Ҳақиқат мақоми бу *бахти аъло* деб аталади. Зеро, Ҳақиқатга эришиш бу энг юксак – олий мақом сифатида баҳоланади. Бундан олий бахт бошқа бўлмаслигини унутмаслик керак. Шундай экан, олий – *бахти аъло*га эриш учун ҳар бир инсон бу боғдаги ахлоқдан мосуво бўлмаслиги керак деб айтилмоқда.

Зар талаблар эшик каби ҳалқа тоқиб қулоққа,

Етиб келди, бу орада мен йўқдирман, шукурлар.

Боғу роғим бўлмаса ҳам, маъни ниҳолларим кўп,

Бу ниҳолнинг шоҳу барги қалам эрур ва дафтар.

Байту шеърлардан бўлак, менинг мулким, уйим йўқ,

Бошқа мулким қофия – бу бўлолмас мулку зар. [3]

Шарҳ: *Зар талаблар эшик каби ҳалқа тоқиб қулоққа*, деб жамиятдаги баъзи “ношуд” кимсалар – дунё матосига, зебу – зейнатларига бурканганлиги (баъзи эркаларнинг қулоқларига балдоғ тақишларини эса бирон сўз билан таърифлаб беролмаймиз)ни васф этиб, *Етиб келди, бу орада мен йўқдирман, шукурлар*, яъни бундай жараёнлар юз берганда ҳам парво қилмадим, улар (“ношуд” кимсалар – дунё матосига, зебу – зейнатларига бурканган)дан бўлмаганимга шукурлар қиламан. *Боғу роғим бўлмаса ҳам, маъни ниҳолларим кўп*, яъни улар (“ношуд” кимсалар – дунё матосига, зебу – зейнатларига бурканганлар) каби боғу роғим (бойлигим) бўлмасада ҳам, маънога бой (маънавий хазина) бўлган ниҳол (асар)ларим кўпдир. *Бу ниҳолнинг шоҳу барги қалам эрур ва дафтар*, деб маънога бой (маънавий хазина) бўлган ниҳол (асар)ларимнинг шоҳлари қалам билан безатилган ва дафтар (китоб) бўлиб шакилланган. Ҳамда *Байту шеърлардан бўлак, менинг мулким, уйим йўқ*, деб бунёд этган маънога бой бўлган ниҳол (асар)ларимнинг шоҳлари қалам билан безатилган ва дафтар (китоб)лардаги шеърлардан бўлак, менинг бойликларим – мулким (“ношуд”

кимсалар – дунё матосига, зебу – зейнатларига бурканганлар) каби боғу роғиларим ҳам йўқ бўлса-да, **Бошқа мулким қофия – бу бўлмас мулку зар**, яъни улар (“ношуд” кимсалар – дунё матосига, зебу – зейнатларига бурканганлар) каби боғу роғларидан устун турувчи мулким – бойлигам бу маънога бой (маънавий хазина) бўлган ниҳол (асар)ларимдаги қофия – байтларим бўлиб, гарчи бу мулк – бойлик ва зар – олтин бўлмаса ҳам, киммати бу унинг маърифатга илтувчи маънавий ниҳол (дафтар - китоб)лигидадир.

REFERENCES

1. Шайх Муҳаммад Содиқ Муҳаммад Юсуф. Олам ва одам Дин ва илм. – Т.: “Nilol - nashr”, 2021й.
2. *Кمال خجندی دیوان موترجیم : (ترجمان) م. وصفی* – 1962. *قطع ها : سحیفه 313*
3. Акрам Б. Фасоҳат мулкининг соҳибқирони. – Т: “O’zbekiston” 2016 й.
4. Шомухамедов Ш. Абдурахмон Жомий. – Т: F.Фулум, 1971й.
5. Комилов Н. Тасаввуф. – Т: “Movarounnahr” – “O’zbekiston”, 2009й.
6. *از حکمت های امیر خسرو دهلوی ترتیب دهندهنده و مترجیم شاه اسلام شاه محمداف تاشکند اداره نشریات یاش گواردیا – 1973 سهیفه 4*
7. Комилов Н. Тафаккур карвонлари (Шарку Ғарбнинг цивилизациявий алоқалари). – Т: “Sharq”, 2011й .
8. Ислом Каримов Юксак маънавият – енгилмас куч. – Т: “Маънавият”, 2008й.
9. Madalimov, T., Akhatov, L., Haytmetov, R., & Ibrohimov, F. (2020). A Symbol of Tolerance and Friendship in Jamiy's Work "Bahoriston". *International Journal of Current Science Research and Review*, 1(1), 29-32.
10. Madalimov, T., Khaytmetov, R., & Akhatov, L. (2020). THE PROBLEM OF TOLERANCE IN ORIENTAL PHILOSOPHY. *JournalNX - A Multidisciplinary Peer Reviewed Journal*, 6(7), 130-133.
11. Madalimov, T., Khaytmetov, R., & Akhatov, L. (2020). the PROBLEM of HUMAN PSYCHOLOGICAL CRISES in the VIEWS of EMIL DURKHEIM. *НАУКА ОБРАЗОВАНИЕ И КУЛЬТУРА*, 50(6), 50-57.
12. Haytmetov, R., Akhatov, L., & Madalimov, T. (2020). Капитализм ва инсон психологияси. *Педагогика ва психологияда инновациялар*, 2(1), 53-61.
13. Haytmetov, R., Madalimov, T., & Akhatov, L. (2020). The spiritual connection of Sufism and Tolerance in the works of Jami. *International Journal of Multidisciplinary Research and Publications*, 1(2), 1-4.
14. Akhatov, Lutfillo, Timur Madalimov, and Raimberdi Haytmetov. "The Spiritual Connection of Sufism and Tolerance in

the Works of Jami." *International Journal of Multidisciplinary Research and Publications* 2 (2020): 1-4. Web. Apr. 2020.

15. Akhatov, Lutfullo, Timur Madalimov, Raimberdi Xaytmetov, and Farxod Ibrohimov. "A Symbol of Tolerance and Friendship in Jamiy's Work "Bahoriston"." *International Journal of Current Science Research and Review* 3 (2020): 29-32. Web. Apr. 2020.

16. Khaytmetov, R., T. Madalimov, and L. Akhatov. "The Problem of Human Psychological Crises in the Views of Emil Durkheim." *Наука, образование и культура* 6.50 (2020): 50-57. Web.

17. Khaytmetov, R., T. Madalimov, and L. Akhatov. "The Problem of Tolerance in Oriental Philosophy." *Multidisciplinary Peer Reviewed Journal* 6.7 (2020): 130-133. Web.

18. Хайтметов, Раимберди, Тимур Мадалимов, and Лутфулло Ахатов. "Капитализм ва инсон психологияси." *Педагогика ва психологияда инновациялар* 2 (2020): 53-61. Web. Apr. 2020.



ГЛОБАЛЛАШУВ ДАВРИДА ЭРКИНЛИК ТУШУНЧАСИНИНГ ИЖТИМОЙ-ФАЛСАФИЙ ТАҲЛИЛИ

Чарос Азаматовна Азимова

Тошкент архитектура-курулиш институти катта ўқитувчиси
charosrose@gmail.com

АННОТАЦИЯ

Мазкур мақолада, айни глобаллашган шароитда эркинлик, тенглик, озодлик каби тушунчаларнинг мазмун-моҳиятини таҳлил этиш, жамият ҳаётига мослаштириш янада долзарблашаётганлиги ва ушбу тушунчалар ўзининг келиб чиқишдан нафақат сиёсий ёки иқтисодий, балки ижтимоий ва фалсафий жиҳатлари ҳам мавжудлиги борасида сўз боради.

Калит сўзлар: уруғчилик жамоси, ибтидоий тузум даври, кулдорлик, ахлоқий жараёнлар, эркинлик, ижтимоий қатлам, адолат, озодлик, диний эркинлик, фикр эркинлиги.

ABSTRACT

This article discusses the importance of analyzing the content of concepts such as freedom, equality, liberty, adaptation to society, and the fact that these concepts have not only political or economic, but also social and philosophical aspects.

Keywords: seed community, period of primitive system, slavery, moral processes, freedom, social class, justice, freedom, religious freedom, freedom of thought.

КИРИШ

Инсоният илк шаклланиб, онги ривожлана бошлаган ибтидоий жамоа тузуми даврдан жамиятнинг интеллектуал тараққиёти жараёнида эркинликка интилиб яшаган. Шундан ҳам билишимиз мумкинки, инсон эркинликнинг мазмун-моҳияти борасида кеча ёки бугун эътибор қаратмаган. Ушбу тушунчанинг фалсафий илдизлари бир неча минг йилларни ўз ичига олади десак янглишмаган бўламиз.

Ушбу омил эса ўз навбатида инсоният оламида турли диний тазйиқ ва хурофотлардан ҳоли бўлган дастлабки уйғониш даврининг юзага келиши учун туртки бўлди. Бу ҳодисани Марказий Осиё ва Ғарбий Европа мамлакатларининг илк ўрта асрлардаги тарихий жараёнларида юз берган воқеликлар асносида кўришимиз

мумкин. Бу даврга келиб, ўз эркинлигини англаб етган ва мустақил тафаккурга эга бўлган инсонлар илм-фаннинг ривожланиши йўлида инқилоб ясадилар. Бу инқилоб дунё халқларининг ҳаётида ва турмуш тарзида табиий заруратга айланган умуминсоний қадрият эди.

АДАБИЁТЛАР ТАҲЛИЛИ ВА МЕТОДОЛОГИЯ

Буюк немис файласуфи Гегель фикрича, алоҳида шахснинг эркинлиги ва маънавий юксалиши нисбий қадрият бўлиб, миллат ва давлатнинг фаровонлиги – мутлоқ қадриятдир. Шоҳ давлати учун ҳаётини қурбон қилар экан, у ўзининг ахлоқий бурчини бажаради. Ўлим олдидаги қурқув, дея таъкидлайди файласуф, миллат эркинлиги ва халқ мустақиллигини ҳалокат ёқасига олиб келиши мумкин, бу ўз навбатида ахлоқий ҳалокатдир. Мустақилликни йўқотиш, бошқа халқлар зулми остида эзилиш нафақат миллатнинг, балки ҳар бир алоҳида шахснинг шаъни топталишидир [1, 360]. Албатта, инсон онгли мавжудот сифатида дунёга келибдики, унинг ўзгаларга қарам бўлмасдан, ўз хоҳиши бўйича яшашга бўлган интилиши ҳам юзага келган. Бу интилиш қанчалик кучаймасин, барибир унинг «абсолют» амалга ошиши муаммолигича қолиб келмоқда. Аслида, унинг ўз хоҳиши бўйича яшаш истаги инсоният тараққиётининг идеали сифатида давом этаверади. Ҳатто, бугун демократия батамом қарор топган, фуқароларнинг эркинлиги тўла таъминланган, жаҳоннинг бир қатор мамлакатларида ҳам уларнинг хоҳиш-истаклари абсолют амалга ошган, деб айта олмаймиз ва бундай бўлиши ҳам мумкин эмас. Чунки инсон дунёга келган кундан бошлаб, то охири нафасигача она, ота, оила, миллат, халқ, давлат ва жамият тизимида яшайди, улар билан тегишли муносабатларда бўлади, ўз манфаатлари эвазига «абсолют» эркинлигининг аксарият кўп қисмидан «воз» кечишга мажбур бўлади.

Аслида, инсоннинг абсолют эркинликка эга бўлиши унинг ҳеч ким билан алоқаси йўқлигини, жонли дунёдан ажралиб қолишини, шу тариқа моддий, маънавий, ижтимоий-сиёсий ва ҳуқуқий манфаатлари қондирилиши имкониятларидан маҳрум бўлганлигини ҳам билдиради. Ўз эркинлигининг маълум қисмидан воз кечиши эвазига у турли муносабатларга кириша олади. Ана шулар қаторида унинг юқорида тилга олинган тизим (она, ота, оила, жамоа, миллат, халқ, давлат ва жамият) билан бўладиган муносабатлари алоҳида ўрин эгаллайди. Бу тизимда содир бўладиган муносабатлар орқали улар билан ўзаро мувозанатда яшайди. Бу мувозанат бўлмас экан инсон бу ёруғ оламда тинч, осойишта ва фаровон яшай олмайди [2,155]. Юқоридаги фикрларлар мажмуасидан шу

нарсага амин бўламизки, инсон ўзининг эркинлигини табиатдан, жамиятдан ва инсонлар бағридан ташқарида амалга ошира олмайди. Чунки, бутун тарих давомида жамоавийлик анъанаси асосида яшаб келган инсоният қавми бу ақидадан ҳеч қачон воз кеча олмайди, истаимизми йўқми, бу табиий ҳол.

МУҲОКАМА

Шунга кўра, битта сабаб билан қатор оқибатларни юзага келтирса бўлади. Бунда, **биринчидан**, инсон эркинлиги нафақат ташқи омиллар билан балки, ички интилишлар, эҳтиёжлар билан ҳам тақоза қилинади; **иккинчидан**, эркинликка интилувчи шахс ўзига кўрсатилаётган ҳар бир таъсирга фикран турлича, ўз имконияти даражасида жавоб бераолади; **учинчидан**, шахсининг мақсадга мувофиқ фаолияти жараёнида унинг эркинлиги ижтимоий-иқтисодий, сиёсий, ахлоқий ва маънавий соҳаларда намоён бўлади. Шундай қилиб шахс эркинликнинг субъектив англаб олишдан тортиб, то уни объектив амалга оширишгача бўлган турли босқичларни босиб ўтади.

Дейлик, уруғчилик жамоси, умуман ибтидоий тузум даври, кулдорлик, уйғониш даври (IX-XI асрлар), ўрта асрлар, янги ва энг янги давр ҳамда ҳозирги кунга қадар инсоният ўз эркинлигига эҳтиёж сезиб яшайди. Чунончи, шахс ўз фаолияти жараёнида эркинликка оид мақсадини илгаридан белгилаб олиш имкониятига эга. Чунки ҳар қандай аниқ вазиятда ҳам шахсининг эркинлигига оид бир нечта имкониятлар мавжуд бўлади. Бундай бўлмаган шароитларда, яъни оқилона муқобиллик етишмай турганда ҳам шахс ўз эркинлиги доирасида юз бериши мумкин бўлган салбий оқибатлардан ўзини четга тортади.

Эътибор қиладиган бўлсак, шахс танлов эркинлигини инсоният дунёсида тутган ўрнини жонли табиатдаги объектив сараланиш билан қиёс этиш мумкин. Танлов эркинлиги туфайли инсоният жамият ривожланишининг истаган босқичида ва истаган жойида яратилган моддий ва маънавий қадриятлари ўрганилиши, ўзлаштирилиши ва ижодий такомиллаштирилиши мумкин. Инсон шахсининг бу жихати фақат индивидуал табиатга эга бўлмай, балки ялпи ижтимоий жиҳатларда ҳам кўринади. Яъни, шахсларгина эмас, балки катта ёки кичик эл-элатлар, миллатлар ва халқлар ҳам ўз тақдирларига тегишли ҳолларнинг барчасида ижтимоий танлов эркинлигига эгадирлар. Жамиятда кишилар ўртасидаги ижтимоий, ахлоқий жараёнлар, эркинликка оид муносабатлар турли ижтимоий қатлам ва гуруҳлар ўртасида ташкил топадиган манфаатлар кураши эркинликка асосланган воситалар орқали амалга оширилиб келинади. Инсонлар ўртасидаги бундай муносабатларнинг асосий вазифаси шахслараро ўзаро

зиддиятларни бартараф этиш йўллари аниқлаш, томонлар учун мақбул бўлган шароитларни белгилашга оид муоммолар ечимини ташкил этишдан иборат. Бундай услублар мавжуд шахснинг эркинлигига нисбатан танланган воситаларнинг реал ёки идеаллиги билан белгиланади.

Таъкидлаш лозимки, жамият ҳаётининг ижтимоий-сиёсий тузumi ўзгариши натижасида кишиларнинг ўз ҳаётига нисбатан муносабати ҳам ўзгара бошлайди. Ижтимоий ҳаётда эркинлик, адолат, озодлик, инсоннинг кадр-қимматини эътироф этиш ғояси аста-секин етила бошлади. Айни пайтда, даврлар ўтиши, тарихий эврилишларнинг алмашинуви ҳосиласида саноатнинг ривожланиши, шаҳарлашув жараёнининг тезлашуви шахснинг ўз эркинлигига нисбатан бўлган эҳтиёжини кучайтирди. Натижада, шахслараро айниқса, аёллар ўртасида эркинликка интилиш зарурияти кучая бошлади. Бир томондан, озодлик, эркинлик ғоясининг вужудга келиши, иккинчи томондан, аёлларнинг ишлаб чиқаришга қатнашуви уларнинг эркаклар каби эркин яшашга ҳақлилигини ҳамда жамият тараққиётига муносиб тарзда ўз улушини қўша олиш ғоясини вужудга келишига замин тайёрлади.

Тарихдан маълумки, аёллар ҳукмронлиги давридан эркаклар ҳукмронлиги даврига ўтилиши аёлларнинг жамиятда тутган ўрнини ўзгартирди, уларни жамият тараққиётидаги иштирокини рад этиб, фаолиятини оила доираси билан чеклаб қўйди. Шу даврдан бошлаб, жамият ва оилани бошқариш эркаклар қўлига ўтди, аёллар эса фарзандлар тарбияси, оила доирасида чекланиб, эркак кишига моддий ва маънавий жиҳатдан қарам бўлиб қолди. Натижада, бу жараён тарих саҳифаларида “феминизм”[3] тушунчасининг юзага келишига имкон яратди. Феминизм тушунчаси (французча “feministe”, лотинча “femina” - аёл)— аёлларни камситишлардан халос этишни тарғиб этувчи, уларнинг мавқеини жамиятдаги ижтимоий воқеалар ҳосиласи сифатида ўрганувчи оқим, маъносини беради. Феминизм Франция буржуа инқилоби даврида вужудга келиб, хотин-қизларнинг иқтисодий, ижтимоий-сиёсий ва маданий соҳаларда эркаклар билан тенг ҳуқуққа эга бўлиши учун курашини, шунингдек, ижтимоий-сиёсий фаолиятда иштирок этишини тарғиб этади [4,284]. Шу каби, шахснинг муайян эркинликка эга эканлигини, унинг эркинлигини ҳимоя қилувчи, тарғиб қилувчи бир қанча ахлоқий, фалсафий ва дунёвий-диний таълимотлар юзага кела бошлади. Натижада бундай ҳолатлар фуқаролик жамиятига хос бўлган илк ва содда кўринишларни юзага келтирди. Ҳозирги вақтда феминизм тушунчаси фуқаролик жамияти негизида қадимий ва янги босқичларга бўлиниб ўрганилади. Қадимий феминизм XVIII асрда вужудга келган бўлиб, XIX аср охиригача ўз таъсирини



сақлаб келди. Бу даврда хотин-қизлар барча йирик ижтимоий ҳаракатларда иштирок эта бошлади. Францияда аёлларнинг тенглик учун курашига бағишланган илк журнал чиқа бошлади, дастлабки хотин-қизлар инқилобий клублари пайдо бўлди ва улар сиёсий курашда фаол қатнашдилар. Бу даврдаги асосий ғоя — хотин-қизларнинг оиладаги тутқунлигига қарши қаратилган бўлиб, уларнинг сиёсий тенг ҳуқуққа эга бўлишларини ҳаётнинг ўзи тақозо этади. Бунинг учун улар маълумот олишлари, эркакалар билан баробар ишлаши ва ҳақ олишини ёқлаб чиқилиши талаб қилинар эди. XX асрда АҚШ Конституциясига аёлларнинг сайланиш ва сайлаш ҳуқуқига эга экани тегишли меъёр билан мустақамланади. Бу ҳол феминизм ғоясини янада кенг миқёсда тарқалишига ҳамда янги хилма-хил феминистик оқимларнинг вужудга келишига шароит яратди [5,155].

ХУЛОСА

Ушбу тарихий ҳодисаларнинг вужудга келиши асосида жамиятда шахслараро фикр қарамлиги, тафаккур қуллиги бироз сусайгандай бўлди. Фикр қарамлиги, тафаккур қуллигининг асл маъноси, кишилар фикри, тафаккури устидан муайян ғояларнинг ҳукмрон мавқега эғалигини, инсоннинг содир бўлаётган воқеаларни мустақил баҳолаш имкониятидан маҳрум бўлганини ифодаловчи тушунча бўлиб, асл мақсади кишилик жамиятини манқуртликка етаклашдир.

Инсоният бутун ижтимоий тарих давомида доимо мустақилликка, озодликка ва эркинликка интилиб яшаган. Ижтимоий муносабатлар шакллариға мос равишда иқтисодий, ҳуқуқий, маънавий ва диний эркинликлар, энг аввало, шахснинг фикр эркинлиги тарзида намоён бўлган. Шунинг учун ҳам бошқа миллатлар, халқлар устидан ҳукмронлик қилган мамлакатлар сиёсати ҳамиша босиб олинган халқларни фикр қарамлигига, тафаккур қуллигига маҳкум этишга қаратилган.

Инсоннинг муайян мафкураға, сиёсатға фикрий қарамлиги мустамлакачилик сиёсатининг энг машъум кўринишидир. Чунки фикр қарамлиги, тафаккур қуллиги инсонни ўз-ўзини англашдан маҳрум қилиб, ундаги ижтимоий масъулият ҳиссини сўндиришға, жамиятда юз берадиган воқеликларға, янгилик ва ўзгаришларға нисбатан лоқайдлик кайфиятини кучайишиға олиб келади. Айни пайтда, бошқача қарашлар билан ҳисоблашмайдиган мутаассиблар, манқуртлар пайдо бўлишиға замин яратади. Фикр қарамлиги ва тафаккур қуллигидан озод бўлиб, фикрлар хилма-хиллигига,

плюрализмга эришиш эса, жамиятни демократлаштириш тараққиётининг оқилона йўлини танлаш имкониятини беради.

REFERENCES

1. Г.В.Ф. Гегель. Философия права. – М.: 1990. - С. 360.
2. Отамуродов С. Миллий ривожланиш фалсафаси. -Тошкент: “Академия”, 2005. -155-бет.
3. Миллий ғоя: тарғибот технологиялари ва атамалар лўғати. -Тошкент.: “Академия”, 2007. -284-бет.
4. Отамуродов С. Миллий ривожланиш фалсафаси. -Тошкент: “Академия”, 2005. -155-бет.
5. Бентам И. Введение в основания нравственности и законодательства. — М.: РОССПЭН, 1998. — 415 с ISBN 5-86004-166-7
6. Хайек Ф. А. Судьбы либерализма в XX веке. — М.: ИРИСЭН, Социум, Мысль, 2012. — 344с. 978-5-91066-050-6, 978-5-244-01154-8, 978-5-91603-070-9, 0-9179-4722-1
7. Фукуяма Ф. Конец истории и последний человек / Пер. с англ. М. Б. Левина. М.: АСТ, 2004. ISBN 5-17-021219-4
8. Гэлбрейт Д. Новое индустриальное общество. — М.: Прогресс, 1969.
9. Валлерстайн И. После либерализма / Пер. с англ. под ред. Б. Ю. Кагарлицкого. М.: Едиториал УРСС, 2003. ISBN 5-354-00509-4



МАЪНАВИЙ ЮКСАЛИШ ВА АХЛОҚИЙ ҚАРАШЛАРНИНГ ТАСАВВУФДАГИ ТАЛҚИНИ

Лутфилло Ахатов

Чирчиқ давлат педагогика институти

АННОТАЦИЯ

Жамиятдаги “обрупарастилик васвасаси”нинг моҳияти ва қарама-қарши дунёқарашлар шаклланишлиги ҳақида сўз боради. Илм орқали юксак маънавий маррага эга бўлиш мумкин. Ахлоқий қарашлар ва кадриятлар орқали жамиятдаги тубанликка қарши курашиш мумкин. Тасаввуф ва унинг моҳияти, илмга бўлган қизиқиш ва юксак маърифатга сазовор бўлиш учун “Дунёда илмдан бошқа нажот йўқ...”лиги ҳақидаги қарашлар таҳлили берилган.

Калит сўз: Маънавият, ахлоқ, тасаввуф, инсон, илм, илмий мерос, жамият, давлат, Баҳористон, Шайх Муҳаммад Содиқ Муҳаммад Юсуф, Абдурахмон Жомий.

КИРИШ

Бугунги дунёнинг пиллапоясидаги зиддиятлар ва уларнинг оқибатини таҳлил қилмасдан, маънавия ва маънавий юксалиш ҳақида сўз юритишимиз мантиксиз кўринади. Зеро, Бир нарсани суриштириб, тагига етмоқчи бўлсак, аслидан келамиз: асли нима эди? Асли қандай эди? Ва ҳоказо.

Демакки, биз маънавий юксалиш ҳақида гапирганимизда унинг “Асл”ни нима ташкил этишлиги ва бу “Асл”лик қандай шаклланишлиги ҳамда унга қарши бўлган “бузғунчи ғоялар”ни қандай бартараф этиш кераклиги ҳақида ўзимизнинг мустақил фикримиз бўлсагина “Асл маънавият ва маънавий юксалиш ривожи” ҳақида фикр юрита оламиз.

АДАБИЁТЛАР ТАҲЛИЛИ ВА МЕТОДОЛОГИЯ

Ҳозирги даврда буюк мутафаккирлар ижодини ўрганиш масаласини фалсафий – ирфоний, илмий нуқтаи назардан тадқиқ этиш улкан назарий ва ҳам амалий аҳамиятга молик масалардан ҳисобланади. Чунончи, “Бизнинг ўз олдимизга қўйган мақсадимиз эса, бундай улуғ зотларнинг ҳаёт йўли ва қолдирган меросини тўлиқ тасвирлаш эмас, балки, уларнинг энг буюк намояндалари тимсолида маърифат, илм – у фан, маданият, дин каби соҳаларнинг барчасини ўзида уйғунлаштирган халқимизнинг маънавий олами нақадар бой ранг – баранг



эканини исботлаб беришдан иборатдир”, деб таъкидлаган эди Ўзбекистоннинг Биринчи Президенти Ислон Абдуғаниевич. Мамлакатимизнинг бугунги салоҳияти, эртанги куни ва шу билан бирга фуқаролик жамиятини шакллантириш ва мустаҳкамлаш учун айнан шундай мутафаккир – алломаларимизнинг меросини, ундаги маънавий саводхонлик мезонлари билан бирга толерантлик ғояларини шакллантириб боришлигимиз зарур. Бутун дунёни “дастаксиз тур”га кўтаришга ўриниб турган бугунги “жун тўқимачилар дастгоҳи”нинг маҳсули сифатида турли ёт ғоялар атрофини безашга ўринишлар ҳеч биримизга сир эмас албатта. Бундай таҳликали ва сермашаққат давр талабларини бажаришга бел боғлаган ҳар биримизнинг ўз олдимизга қўйган мақсад ва муддаоларимиз мавжуд. бизнинг асл мақсадимиз эса худди ана шундай бемазагарчиликларга чек қўйишга ўз ҳиссамизни қўйиш. Камтарона ўринишларимиз самараси улароқ ўтмишда ўтган алломаларимиз илмий меросини шунчаки “дастакка нақш солиш” каби эмас, балки, бундай илмий меросларнинг туб моҳиятини таҳлил қилиб, ёш авлодга маънавий озуқа сифатида маърифат ўргатиш вазифасини танладек! Зеро, маънавий юксалишжараёнида улуғ мутафаккир зотларнинг илмий меросини таҳлил этмасдан туриб жамият тараққиётини таъминлаш душвор масала эканлигини ҳамиша долзарб бўлиб қолаверади. Бугун дунё ҳамжамияти бирлашиб бутун “Бир макон – бир йўл” атрофида ўз мақсад ва муддаоларини минтақаларо тинчликни таъминлаш, диний бағрикенглик тенденциясини шакллантириш каби муҳим масалалар атрофига йиғилар экан, айнан маънавий саводхонлик ва маърифат масаласини ҳам муҳим эканлигини атрофлича муҳокама қилмасдан қўймайдилар. Бугунги шиддат билан ўтиб бораётган глобал шароитда турли қарама – қаршилиқлар, маънавий ва ахлоқий қадриятларга зид ҳолда турли кўринишдаги таҳдидлар, миллатлараро зиддиятлар, турли “диний тортишувлар”, минтақавий можаролар ва нифоқлар кучайиб бораётган бир даврни бошимиздан ўтказмоқдамиз. Айни вақтда бундай “таҳликаларга бой замон”да яшар эканмиз ҳеч биримиз, ҳеч қачон бефарқ ва лоқайд бўлишга ҳаққимиз ва вақтимиз ҳам йўқ албатта. Бугунги “Жаҳолат гирдобиди ғарқ бўлиб турган манзаралар”ни маърифат зиёси орқали, мутафаккирларимизнинг фалсафий – ирфоний меросларини чуқурроқ ўрганиш, бир сўз билан айтганда соф диний маърифат билан бартараф этмоғимиз мукин.

Мутафаккир меросида, жумладан, Жомийнинг “Баҳористон” асарида “Инсон омили”га таъриф берар экан, инсон камолотининг кўплаб мезонларини бирма-бир ёритишга ўринади ва маълум маънода ёритиб берганлигини ҳам кўришимиз

мумкин. Шунингдек, Жомий “Инсон омили”ни гавдалантирар экан, инсонни шахс сифатида улғайтриш – тарбиялашда моддий омиллар билан бирга маънавий омилларнинг роли ҳам беқиёс эканлигини алоҳида таъкидлаган.

МУҲОКАМА ВА НАТИЖАЛАР

Жомий асарларида “Инсон омили”га қаратилган эътибор ва унинг тарбиясига оид маънавий-ахлоқий сифатлар ҳар томонлама асосланган ҳолда баён этилган бўлиб, бугунги мамлакатимизнинг бош муддаоиси бўлмиш “Комил инсон” тарбиясини амалга ошириш учун катта аҳамият касб этишлиги шубҳасиз.

Мавлоно Жомий ўзининг машҳур “Силсилатуззаҳаб” (“Олтин тизмалар”) номли достонидаги бобларга эътибор берадиган бўлсак, “Севимли азиз фарзандимга насиҳат” бобининг ўзида, бугунги куннинг муҳим “зарурият”ларидан ҳисобланмиш тарбия – таълим масаласида, аввало биринчидан ҳар бир ёш таълим олиши зарурлиги, сабаби инсон умри жуда қисқа бўлиб, ушбу умрни беҳуда ўтказмаслигини, аммо билим олгандан сўнг унга амал қилишлигини алоҳида таъкидлайди ва амалга тадбиқ қилинмаган таълим ҳам беҳуда эканлигини уқтириб ўтаганлиги ҳар биримизга ўрнатилган албатта. Шунингдек “Силсилатуззаҳаб” (“Олтин тизмалар”) номли достонидаги “Насиҳат” бобида эса умр ҳақида алоҳида ҳикматлар мавжуд бўлиб, бу умрни таҳлил қилиш ва ёшлик қадрига етишлик, жамиятга манфаат келтиришлик, яхшиликка эзгулик билан жавоб қайтаришлик, доимо дўстларга меҳрибон ва садоқатли дўст бўлишлик, хасис – бахиллик эллатидан ҳазар қилишлик ва хасис – бахилликнинг акси бўлмиш сахий – қалби поклик билан эҳсон томон ҳаракатда бўлишлик, инсон китобга ошно бўлишлик ва доимо уни миннатсиз устоз билишлик, маърифатга доимий муштоқ – ошно бўлишлик билан бирга, ҳаёт фаолияти давомида такаббурлик ва манманликдан сақланишлик, мунофиққа хос фазилатлардан чиқинишлик, доимо ваъдага вафо қилишлик, “Силсилат уз-заҳаб” (“Олтин тизмалар”) достони орқали мулойимликни касб тутиб донолар насиҳатидан баҳраманд бўлишни моҳирона шакиллантирганлигини кўрамиз. Эътибор берадиган бўлсак, Жомий талқинидаги панд – насиҳатлар кўпроқ Ислом ва унинг маърифатпарвар ғоялари асосида шакиллантирилган.

ХУЛОСА

Зеро, мусулмонларнинг диний билимлари ортиши билан ихтилофлар камайиб бораётгани ҳар биримизга кундек



равшан. Бугунги кунга келиб, кишилар турли тоифа, фирка ва ҳизбларнинг фарқига борадиган, улардан эҳтиёт бўладиган савияга эга бўлдилар. Бу хайрли жараённинг бошланганига шукр қилишимиз ва унинг илдамлаб бориши учун астойдил интилишимиз лозим. Маънавий юксалишлар ва ахлоқий қарашларнинг шаклланиши мукаммал йўлнинг шаклланишида намоён бўлади. Мукаммал йўл кимнингдир “манфаати”га хизмачи эмас, балки, инсониятнинг ҳаммасига тўғри йўл кўрсатувчи маёғ саналади.

REFERENCES

1. Каримов И. Юксак маънавият – енгилмас куч. – Т: Маънавият, 2008 й.
2. Комилов Н. Тафаккур карвонлари (Шарқу Фарбнинг цивилизациявий алоқалари). – Т: “Sharq”, 2011й.
3. Комилов Н. Тасаввуф. – Т: “Movarounnahr” – “O’zbekiston” 2009й.
4. Шайх Муҳаммад Содиқ Муҳаммад Юсуф. Тасаввуф ҳақида тасаввур. – Т: “Nilol - nashr”, 2016й.
5. Шайх Муҳаммад Содиқ Муҳаммад Юсуф. Мукаммал саодат йўли. – Т: “Nilol - nashr”, 2014й.
6. Шайх Муҳаммад Содиқ Муҳаммад Юсуф Ихтилофлар: сабаблар ечимлар. – Т: “Nilol - nashr”, 2016 й.
7. Ўткир Ҳошимов. Дунёнинг ишлари. – Т: “O’qituvchi”, 2017 й.
8. Мирзо Абдулқодир Бедил. Комане ва Мудан. – Т: ЎзССР., 1960 й.
9. Madalimov, T., Akhatov, L., Haytmetov, R., & Ibrohimov, F. (2020). A Symbol of Tolerance and Friendship in Jamiy's Work "Bahoriston". *International Journal of Current Science Research and Review*, 1(1), 29-32.
10. Madalimov, T., Khaytmetov, R., & Akhatov, L. (2020). THE PROBLEM OF TOLERANCE IN ORIENTAL PHILOSOPHY. *JournalNX - A Multidisciplinary Peer Reviewed Journal*, 6(7), 130-133.
11. Madalimov, T., Khaytmetov, R., & Akhatov, L. (2020). the PROBLEM of HUMAN PSYCHOLOGICAL CRISES in the VIEWS of EMIL DURKHEIM. *НАУКА ОБРАЗОВАНИЕ И КУЛЬТУРА*, 50(6), 50-57.
12. Haytmetov, R., Akhatov, L., & Madalimov, T. (2020). Капитализм ва инсон психологияси. *Педагогика ва психологияда инновациялар*, 2(1), 53-61.
13. Haytmetov, R., Madalimov, T., & Akhatov, L. (2020). The spiritual connection of Sufism and Tolerance in the works of Jami. *International Journal of Multidisciplinary Research and Publications*, 1(2), 1-4.
14. Akhatov, Lutfillo, Timur Madalimov, and Raimberdi Haytmetov. "The Spiritual Connection of Sufism and Tolerance in

the Works of Jami." *International Journal of Multidisciplinary Research and Publications* 2 (2020): 1-4. Web. Apr. 2020.

15. Akhatov, Lutfullo, Timur Madalimov, Raimberdi Xaytmetov, and Farxod Ibrohimov. "A Symbol of Tolerance and Friendship in Jamiy's Work "Bahoriston"." *International Journal of Current Science Research and Review* 3 (2020): 29-32. Web. Apr. 2020.

16. Khaytmetov, R., T. Madalimov, and L. Akhatov. "The Problem of Human Psychological Crises in the Views of Emil Durkheim." *Наука, образование и культура* 6.50 (2020): 50-57. Web.

17. Khaytmetov, R., T. Madalimov, and L. Akhatov. "The Problem of Tolerance in Oriental Philosophy." *Multidisciplinary Peer Reviewed Journal* 6.7 (2020): 130-133. Web.

18. Хайтметов, Раимберди, Тимур Мадалимов, and Лутфулло Ахатов. "Капитализм ва инсон психологияси." *Педагогика ва психологияда инновациялар* 2 (2020): 53-61. Web. Apr. 2020.



YERYONG‘OQ O‘SIMLIGINING MORFO BIOLOGIK XUSUSIYATLARI VA AHAMIYATI

M. K. Xodjamova

Genetika va o‘simliklar eksperimental biologiyasi instituti, TVChDPI
munojatxodjamova@gmail.com

H. X. Matniyazova

Genetika va o‘simliklar eksperimental biologiyasi instituti, TVChDPI
matniyazova@mail.ru

D. N. Karshibayeva

Genetika va o‘simliklar eksperimental biologiyasi instituti, TVChDPI
dono.karshibayeva.99@bk.ru

M. M. Salohiddinova

Genetika va o‘simliklar eksperimental biologiyasi instituti, Mirzo Ulug‘bek nomidagi
O‘ZMU
Marifatsalohiddinova91@gmail.com

I. Dj. Kurbanbayev

Genetika va o‘simliklar eksperimental biologiyasi instituti
ilhomak@mail.ru

S. M. Nabiyev

Genetika va o‘simliklar eksperimental biologiyasi instituti
m.saydigani@mail.ru

ANNOTATSIYA

Dukkakdoshlar oilasiga mansub yeryong‘oq (*Arachis*) o‘simligining mahaliy navlarini kelib chiqishi, ahamiyati, morfobiologik xususiyatlari, o‘shishi va rivojlanishi hamda yetishtirish texnologiyasi haqida ma‘lumot keltirilgan.

KIRISH

Yeryong‘oq - ozuqaviylik qiymatining ustun va iste‘mol qilinishining turli xil shakllarida bo‘lganligi tufayli boshqa moyli ekinlar orasida o‘ziga xos o‘ringa ega. U inson iste‘mol qilish



jarayonida to'yimli energiya hamda oqsilga bo'lgan talabini qondirishda foydalanish mumkin bo'lgan ozuqa moddalarga boy asosiy o'simliklardan biridir. Hozirda, yeryong'oq juda ko'p mamlakatlarda jumladan: keng miqyosda Hindiston, Xitoy, AQSH, Senegal, Indoneziya, Nigeriya, Birma, Braziliya va Argentina mamlakatlarida yetishtirilsa, Gana, Mali, Samali, Sudan, Tayland, Vetnam, Afrika, Uganda va Mozambikda ushbu ekinning yetishtirish maydonlari jadal sur'atlar bilan ortib bormoqda. Yeryong'oq yetishtiriladigan maydonning 97 foizi, yalpi hosilning 94 foizi rivojlanayotgan mamlakatlar ulushiga to'g'ri keladi. O'zbekistonda so'nggi yillarda 5,5-6,0 ming gektar yerga ekib kelinmoqda, ilg'or innovatsion texnologiyalar qo'llanilganda 20-40 s/ga va undan ham yuqori hosil yetishtirilmoqda [3].

ADABIYOTLAR TAHLILI VA METODOLOGIYA

Yaqin kelajakda yeryong'oq ekin maydonlarini kengaytirish, bir gektar maydondan olinadigan hosil miqdorini oshirish hisobiga qandolatchilik sanoatini respublikada rivojlantirish va mahsulotlarni xorijiy mamlakatlarga eksportga yo'naltirish borasida ishlar davom ettirilmoqda. Yeryong'oqning vatani -Janubiy Amerika (Braziliya). 16-asrda Janubiy Amerikadan Osiyoga, so'ng Yevropaga tarqalgan. Xitoy va Amerika Qo'shma Shtatlarining ulushiga to'g'ri kelib, aynan shu mamlakatlarda yetishtirilgan mahsulotning 60-80% qayta ishlanadi. Dunyo bo'yicha eng yuqori hosildorlik Xitoy (2,5-3,0 t/ga) va Amerika Qo'shma Shtatlarida (3,0-4,0 t/ga) qayd etilgan. O'zbekiston yeryong'oq yetishtirish bo'yicha dunyoda 51-o'rinni, hosildorlik bo'yicha esa 1-o'rinni egallagan, Respublikamizda bu ko'rsatkich o'rtacha takroriy ekin sifatida parvarishlanganda 1,5-1,8 t/ga ni, asosiy ekin sifatida ilg'or fermer xo'jaliklarida yetishtirilganda 3,5-4,0 t/ga ni tashkil qiladi. O'zbekistonda yeryong'oqni yetishtirish, dunyo mamlakatlarida bo'lgani kabi, asosan ichki bozorga qaratilgandir [4]. O'zbekistonda 2017 yilgacha 5,5-6,0 ming gektar, 2020 yilga kelib 19 ming gektardan ortiq maydonlarda yeryong'oq asosan takroiyy ekin sifatida ekib kelinmoqda. Takroriy ekin sifatida yetishtirilganda o'rtacha 15-20 s/ga, asosiy ekin sifatida ilg'or innovatsion texnologiyalar qo'llanilganda 30-35 s/ga va undan ham yuqori hosil olinmoqda. Yeryong'oq- *Fabaceae* dukkakdoshlar oilasiga, *Arachis hypogaeae* L. avlodi va turiga mansub bir yillik moyli o'simlik [5].

Sistematikasi

Bo'lim: Gulli o'simliklar (magnoliya toifa)

Sinf (ajdod): Ikki urug'lilar (magnoliyasimonlar)

Oila: Dukkakdoshlar (*Fabaceae*)

Turkum: Yeryong'oq (*Arachis*)

Tur: *Arachis hypogaeae* L.

Yeryong‘oq (*Arachis hypogaea* L.) Fabaceae oilasiga mansub bo‘lib, bu oila o‘z navbatida 70 dan ortiq turlarni o‘z ichiga oladi. Shundan faqat bitta turi *Arachis hypogaea* L. madaniylashtirilgan bo‘lib, xalq xo‘jaligida keng foydalaniladi. Madaniy yeryong‘oqning ikkita (*Hypogaea* va *Fastirgiata* kenja turlari bo‘lib, ular o‘z navbatida *Hypogaea* (*hypogaea hirsuta*), *fastirgiata* (*fastirgiata*, *vulgaris*, *peruviana*, *aequatoriana*) botanik nav guruhlariga bo‘linadi. Yeryong‘oq — issiqsevar, namsevar, yorug‘sevar va qisqa kun o‘simligi [6]. Yeryong‘oqning ildizi o‘q ildiz, tuproqqa chuqur kirib boradi, azot to‘plovchi tugunaklar hosil qiladi.

Yon tarafdin chiqqan ildizlar asosiy ildizga vertikal holatda joylashgan. Ildizlar 90-120 sm chuqurlikkacha o‘sib boradi. O‘rtacha yosh ildiz og‘irligi tuproq usti qismida shakllangan nihol og‘irligining 14 foizini tashkil etadi. Asosiy va yon ildizlar ustida kurtak shaklidagi tugunlar, ya‘ni atmosferadagi biologik azotni o‘zlashtiruvchi *Rizobium* bakteriyalari joylashgan kurtaklar shakllangan bo‘ladi [8].

Poyasi o‘tsimon, balandligi 50-60 sm, shoxlangan, tik, yon shoxlari yer bag‘irlab o‘sadi. Ba‘zi turlarida (asosan tik o‘svuchanlarda) antotsian (siyohrang) rang beruvchi moddasi bor. Antotsianli bo‘lganlarning poyalari boshqalarnikiga nisbatan yog‘ochsimon. Bu o‘simliklarda turlarga ko‘ra yon poyalar yoyiq, qiya va tik shaklda o‘shishi mumkin. Yeryong‘oq poyalari endi o‘sayotgan paytida burchakli va yassidir, rivojlanganida esa poyalar yumaloqlashadi. Poya rangi, yashil va to‘q yashil orasida o‘zgarib turadi. Odatda poyaning ustida hech nima yo‘q, ammo ba‘zi turlarida tuk mavjud. Bargi murakkab, juft patsimon, yoki teskari tuxumsimon shaklda har bir barg qo‘ltig‘ida gulto‘plam (shingil) joylashgan. Barglar, yorug‘likka va qurg‘oqchilikka qarshi chidamli hisoblanib, kechqurunlari va qurg‘oqchilik paytida qarama-qarshi shaklda yopiladi. Barglarning shakllari uzun-ovalsimon. Barg ranglari poyalari kabi turiga bog‘liq bo‘lib, och yashil rangdan to‘q yashil rangga o‘zgaradi. Urug‘ida moy miqdori ko‘p bo‘lib, o‘simlik moyi olish uchun parvarishlangan turlarga mansub navlarda barglar yirik va och yashil rangda bo‘lishi bilan urug‘idan oziq-ovqat sanoatida foydalaniladigan navlardan farqlanadi. Gullari ikki jinsli, rangi sariq, zarg‘aldoq. Yer tagidagi gullari ochilmaydi, o‘zidan changlanadi. Yer ustidagi gullari esa chetdan changlanadi. Guli changlangandan keyin tugunchasi avval tik, so‘ng pastga qarab o‘sadi, 8-10 sm chuqurlikda tuproqqa kirib boradi va meva (dukkak) tugadi [2].

Ginafor, yeryong‘oqga xos bo‘lib, tuproq ichida dukkak hosil qiluvchi yosh o‘simtalardir. Uning guli boshqa o‘simliklardan ajratadigan o‘ziga xos qismi hisoblanadi. Gullar urug‘langandan so‘ng gulto‘jbarglari to‘kiladi va har bir gulning urug‘lanishidan 10-12 kundan so‘ng

tuxumdonning ostidagi to'qima tezda ko'payadi va vaqti bilan tuxumdonni o'rab olgan to'qima bilan birlashib kengaytma hosil qiladi va bu kengaytmaga ginafor deyiladi. Odatda ginoforning bo'yi 15 sm bo'ladi. Ginaforlar tuproqqa kirgandan so'ng 8-10 kundan so'ng qobiqlarni hosil qilishni boshlaydi. Ginaforlar tuproqqa qarab rivojlanadi va tuproqqa kirib dukkak qobiqlarni shu yerda hosil qiladi. Ginaforning novdaga o'xshash tuzilishi, ildizga o'xshash vazifasi bordir. Tuproqda ginaforning uchidagi urug'langan tuxumdonning rivojlanishi bilan meva, ya'ni yeryong'oq dukkagi paydo bo'ladi. Gullashdan taxminan 2 oy o'tib ilk meva hosil bo'ladi. Har bir o'simlik uchun nav va parvarishlanish sharoitlariga ko'ra, 20-40 dona yetuk meva hosil qilishi davom etadi. Dukkagida 2-4 tagacha urug'i bo'ladi. 1000 ta dona urug'ining vazni 200-1500 g (o'rtacha 400-500 g). Dukkagi chatnamaydi. Bir tupda 700 tagacha dukkak bo'ladi. Yeryong'oq mevasi ma'lum kattalikka erishgandan so'ng, tarkibida urug'lar paydo bo'lishni boshlaydi. Dukkaklar ichida odatda 1-3 dona urug bo'ladi. Urug'ning atrofini yupqa qog'oz kabi urug' po'stlog'i o'rab turadi. Tarkibida 45-55 foiz moy, 20-25 foiz oqsil, 16-18 foiz uglevod va mineral moddalar mavjud [1].

Qumoq va unumli tuproqlarga talabchan, sho'rlangan va botqoqlangan yerlarda yaxshi o'smaydi. Urug'i 12-15° C da unib chiqadi, maysasi -1° C sovuqda nobud bo'ladi. O'suv davri 150-170 kun. O'zbekistonda yer yong'oq sug'oriladigan yerlarga ekiladi, hosildorligi 20-40 s/ga. Mevasi tarkibida 48-66% yog', 23-38% oqsil va 22% gacha uglevodlar bor. Yeryong'oq tuproqda biologik azot to'plab, tuproq unumdorligini oshiradi. Urug'i va yog'i qandolatchilikda ishlatiladi. Yog'i qurimaydigan yog'larga kiradi, sifati jihatidan zaytun yog'iga tenglashadi [8].

Poyasi, bargi chorva hayvonlari uchun yaxshi oziqa. Respublikamizda tuproq-iqlim sharoitida yeryong'oq ekish uchun maxsus seyalkalar mavjud emas. Biroq katta maydonlarga yeryong'oq ekish uchun Turkiyada ishlab chiqilgan seyalkalaridan foydalanish maqsadga muvofiq bo'lib, urug'larni bir me'yorda, bir xil chuqurlikda ekish, ustini tuproq bilan sifatli yopish operatsiyalarini bajarishda Ruminiya (SPCH-4-6-8M) seyalkalaridan ustunlikka ega ekanligi tajribalarda aniqlandi. Agrotexnikasi chopiq qilinadigan ekinlarnikiga o'xshash. 2-3 marta haydalib boronalangan maydonlarga bahorda aprel oylarida ekiladi. Fosforli va azotli o'g'itlarga talabchan. Urug'i yoki dukkagi makkajo'xori yoki chigit seyalkalarida keng qatorlab (60-70 sm) 70x10, 70x15 sxemasida har uyaga 7-8 yoki 4-5 tadan urug' tashlab 5-7 sm chuqurlikka ekiladi. Gektariga 70-100 kg urug'lik sarflanadi. O'sish davrida 4-6 marotaba sug'oriladi. Qator oralariga ishlov beriladi, o'suv davrida 2-3 marta chopiq qilinadi, ildiz bo'g'zi tuproq bilan ko'milsa hosildorlik ancha oshadi [7].

Yeryong'oq urug'ning tarkibida 48-50% yengil hazm bo'luvchi moy bo'lib, sanoatda undan xushta'm "araxis" moyi ishlab chiqariladi. Yeryong'oq mag'zi tarkibida moydan tashqari 26-28% yuqori sifatli yengil hazm bo'luvchi oqsil, mineral va vitaminlar mavjud. Yeryong'oqda oqsilni hosil qiluvchi aminokislotalarning oson singdira olish xususiyatiga ega ekanligi ozuqaviy qadrini orttiradi. Shu sababdan, yeryong'oq urug'i sof shaklda yoki qovurib yengil ozuqa holda ko'p iste'mol qilinadi. Yeryong'oq urug'larida o'rtacha 18% uglevod, ko'p miqdorda K, Ca, Mg, P va S kabi mineral moddalar mavjud. Shuningdek, A, B va E kabi vitaminlarga boy. Asosan, ovqatlanish nuqtai nazaridan muhim hisoblangan yog' kislotalari 8 ta turining o'z tarkibida mavjudligi tufayli, yeryong'oq moyining ozuqaviy qadri ortmoqda [4].

Hozirgi kunda O'zbekistonda yeryong'oqning 4 navi yetishtiriladi. Bugungi kunda yurtimizda yetishtirilayotgan yeryong'oq mahsuloti Avstriya, Ozarbayjon, Afg'oniston, Belarus Respublikasi, Gruziya, Iroq, Eron, Qozog'iston, Xitoy, Qirg'iziston, Latviya, Mongoliya, BAA, Pokiston, Polsha, Rossiya, Serbiya, Tojikiston, Tukmaniston va Ukraina kabi mamlakatlarga eksport qilinmoqda [9].

Lider – O'zbekiston o'simlikshunoslik ilmiy-tadqiqot instituti seleksion navi. Nav mualliflari: Amanova M., Rustamov A. Vegetatsiya davri: 150 kun. Poya balandligi: 35-38 sm. Yon shoxlar soni 5-13 ta. Barg rangi yashil, urug'i rangi qizil. Hosildorligi: 40 s/ga. Moy miqdori 49,8%. Sinov davrida qishloq xo'jalik kasalliklari bilan zararlanish holatlari kuzatilmadi. 2015-yildan Respublika bo'yicha sug'oriladigan yerlarda ekish uchun Davlat reyestriga kiritilgan. Mamlakatimiz hududida barcha viloyatlarda ekish uchun tavsiya qilingan [6].

Salomat – O'zbekiston O'simlikshunoslik ilmiy-tadqiqot institutining seleksion navi. Nav mualliflari: Amanova M, Rustamov A, Xolikulov Nigam, Sh, Xodjiyev P. Valinsiya turiga mansub. Poyasi to'g'ri. O'simlik o'rtacha balandlikda. Birinchi shoxda o'rtacha 8-9 ta navda bor. Bargi keng, ellipssimon shaklda. Guli och sariq rangda. Dukkaklari ixcham joylashgan. O'rtacha bitta o'simlikda 45 dukkak bo'ladi. Dukkaklar rangi och sariq sariq kulrang [1].

Mumtoz – O'simlikshunoslik ilmiy-tadqiqot institutining seleksion navi. Nav mualliflari: Amanova M, Rustamov A, Xolikulov 3, Nigam Sh, Mavlyanova R. Virgin turiga mansub. Poyasi qisilmagan. O'simlik o'rtacha balandlikda. Birinchi shoxda o'rtacha 9 ta navda bor. Bargi keng, ellipssimon shaklda. Guli och sariq rangda. Dukkaklari ixcham joylashgan. O'rtacha bitta o'simlikda 50 dukkak bo'ladi. Dukkaklar rangi och sariq sariq kul rang. Urug'i qizil, ovalsimon, yirik kattalikda, ko'rinishi chiroyli. 1000 ta donining vazni o'rtacha 720,0 g. Nav o'rtacha 145 kunda yetiladi. Pishishi 74,0-

82,0%. O'rtacha hosildorligi: gektaridan 31,0 sentner. Nav mexanizm bilan o'rishga yaroqli. Nav qishloq xo'jalik kasalliklari va hasharotlariga bardoshli. Donidagi yog' miqdori 51,0%, oqsil miqdori 18,0% ni tashkil etadi. 2006-yildan Respublika bo'yicha sug'oriladigan yerlarda Davlat reyestriga kiritilgan [7].

Qibray-4 – urug'lari yirik bo'lganligi sababli maqbul ekish sxemasi 70×20 sm, ya'ni har gektar maydonda o'rtacha 75-80 ming tagacha ko'chat, qoldirilganda yaxshi natijalarga erishildi. Urug'likning ekish me'yori Qibray-4 navi uchun 60-65 kg tavsiya etiladi. 1998-yildan Respublika bo'yicha sug'oriladigan yerlarda Davlat reyestriga kiritilgan. Mamlakatimiz hududida barcha viloyatlarda ekish uchun tavsiya qilingan [3].

Toshkent-112 navi – var anthocyanica Z. Luz – botanik tur xiliga mansub. Bu nav O'simlikshunoslik ilmiy tadqiqot institutining O'rta Osiyo tajriba stantsiyasida yaratilgan. Bu nav poyasi tik o'suvchi, baland bo'yli poya hosil qiladi. Barglari ovalsimon-uzunchoq. Dukkak po'stlog'i 27-33% ni tashkil etadi. Dukkakdagi urug'lar soni 3-4 ta. O'rta ertapishar, vegetatsiya davri 140-150 kun, hosildorligi o'rtacha 15-17 s/ga, mayda qizil urug'li, 1000 dona urug' og'irligi 350-400 g. Urug'dagi moy miqdori 51-53%. Quruq meva sifatida iste'mol qilishga va moy ishlab chiqarishga yaroqli [2].

Xorijiy yeryong'oq nav na'munalari tavsifi: Hindiston, Pokiston, Xitoy, Rossiya, Turkiya, Yaponiya va boshqa mamlakatlardan O'zbekiston hududiga kirib kelgan va kam miqdorda bo'lsada ekib kelinayotgan navlar uchraydi. Bu kabi nav urug'lari och-sariq, to'q-qizil, kulrang, siyohrang, binafsha ranglarda bo'lib, shakllari turlicha: yumaloq, ovalsimon, cho'zinchoq. 1000 ta urug' vazni ham turlicha bo'lib, eng kichik 1000 ta urug'lar vazni 285 grammdan eng og'ir urug'lar vazni 580 grammni tashkil etadi. Tezpishar xorijiy navlarida vegetatsiya davri 110-135 kunni tashkil etadi. Urug'i tarkibidagi moy miqdori o'rtacha 45-55%, o'rtacha oqsil miqdori esa 18-21%. Tezpishar navlarda hosil pishib yetilganda yong'oqchalar poyasidan oson ajraladi. Yong'oqlardan mag'izning chiqishi turlicha, o'rtacha 65-72% tashkil etadi Tropik va subtorik mintaqada nav na'munalarning tezpisharlik xususiyatlariga ega ekanligini alohida ta'kidlagan holda, ularning urug'chiligini yanada takomillashtirish va mamlakatimiz tuproq-iqlim sharoitlariga mos navlarini tanlab olib, istiqbolda takroriy ekin sifatida ekish maqsadga muvofiq hisoblanadi [4].

XULOSA

Xulosa qilib aytganda yeryong'oq (*Arachis*) o'simligi qimmatli moyli va oziq-ovqat o'simligi ekanligi bilan sanoat miqyosida katta ahamiyatga ega. O'zbekistonda bu o'simlikni

eksport qilish ko‘rsatkichi yildan-yilga o‘sib bormoqda. O‘simlikning iqtisodiy samaradorligini oshirish, kasalliklarga chidamlilik mexanizmlarini ishlab chiqish, xorijiy ertapishar navlarni respublikamiz iqlimiga moslashtirish va keng maydonlar ekishga tadbiiq qilish ahamiyatli hisoblanadi.

REFERENCES

1. Amanova M., Rustamov A., AUanazarova L., Xudayqulov J. “Yeryong‘oq ekinini yetishtirish agrotexnikasi bo‘yicha tavsiyanoma”. -Toshkent: “NISIM” Ch.K., 2016.
2. Atabayeva X.N., Umarov Z. va boshqa. O‘simlikshunoslik, -Toshkent: “Mehnat”, 2000,270 b.
3. Atabaeva X.N., Xudayqulov J.B. Yeryong‘oq. Monografiya. “Navro‘z” nashriyoti. 8,85 b.t., Toshkent, 2019. – 140 b
4. <https://www.thespruce.com/peanut-plant-profile-4797389>
5. <https://www.agro.uz/ru/yer-yong-oq/#1635091535272-193d7865-e69a>
6. <http://navagro.uz/tavsiyalar/mavsumiy-tavsiyalar/1285-yeryongoq-qanday-yetishtiriladi.html>
7. Vavilov P. P., Rasteniyevodstvo, M., 1986; Pasipanov G. S, Rasteniyevodstvo, M.,1997.
8. Xudayqulov J.B. Yeryong‘oq navlarining tezpisharlik ko‘rsatkichlari // O‘zbekiston qishloq xo‘jaligining «AGRO ILM» ilmiy ilovasi. – Toshkent, 2016. Maxsus son. – b. 26-27. (06.00.00., №1)
9. O‘zbekiston Respublikasi hududida ekish uchun tavsiya etilgan qishloq xo‘jalik ekinlari Davlat reestriga 2007-2017 yillarda kiritilgan navlar va duragaylarning tavsifi. Toshkent 2017. 377 b.

ИЛМДА ДИНИЙ ДУНЁҚАРАШ, ФАЛСАФИЙ ДУНЁҚАРАШ ВА МОҲИЯТ

Ахатов Лутфилло

Чирчиқ давлат педагогика институти

АННОТАЦИЯ

Илмнинг мазмуни бу қандайдир кашфиёт эмас, балки, ўша кашфиётнинг инсонлар-жамиятга манфаатлиси ва тараққиётга хизмат қилишлиги билан баҳоланади. Диний дунёқараш ва фалсафий дунёқарашнинг моҳияти ҳам инсон маънавияти ва маърифатига хизмат қилиши муҳим. Матнда дунёвий ва диний қарашлар ҳақида сўз боради ва илмнинг моҳияти таҳлил қилинади.

Калит сўз: Илм, диний дунёқараш, фалсафий дунёқараш, тасаввуф, Жомий, Навоий, жамият, ахлоқ.

КИРИШ

Бугунги “тараққиёт ва техникага ошно ёзувчи”ларнинг диққати доим бирёқлама бўлиб қолмоқда. Мисол: илм деб тушунадиган (биладиган) тафаккурларининг маҳсули ёки “дунёвий қараш”лар асосида ёки “диний қараш”лар асосида таҳлил қилинади. Аслида илм бирёқламаликдан чекинади, яъни, мукаммаллик касб этади. Илм ўзида барча (Диний, дунёвий, фаразлар, назариялар ва ҳ.к) жабҳаларни қамраб олади ва ягона йўлни танлайди. Бу йўл кимгадир тариқат (мукаммал йўл Л.А) ва кимгадир тасарруф (карийрасига илтувчи, бойлик келтирувчи йўл Л.К) қабилида кўрилади.

АДАБИЁТЛАР ТАҲЛИЛИ ВА МЕТОДОЛОГИЯ

Кўплаб алломалар илмий мероси (Ўрта аср Л.А) асосан диний дунёқараш замирида шаклланган. Сўзнинг бошланиши Басмала (Аллоҳ номи ила Л.А) билан келади. Зеро, бошлашга азму қарор қилинган нимаики ҳайирли – руҳий баркамолликка хизмат қилувчи иш бўлса, уни албатта Аллоҳ таъолонинг исми билан бошлаш муҳим ҳисобланади.

“Ҳар қандай хайирли – муътабар иш Аллоҳнинг исми билан бошланмаса, абтардир – охири кесик, давоми йўқдир”.

Ҳазрат Навоийнинг:

*Илоҳо подшоҳо кирду коро
Санга очуқ ниҳону ошкоро*



Мисралари билан бошланувчи сўзлардан ҳам билиб олиш мумкин.

Бугунги шиддат билан тобора жадаллашиб бораётган вақт масофасининг талабларидан бири бу жамиятда малакали мутахасисларни, аниқроқ қилиб айтадиган бўлсак, баркамол авлодни вояга етказиб, мамлакат ва жамият тараққиётига ўз ҳиссасини қўшадиган, шунингдек, жамият маънавий камолотининг илҳомлантирувчи манбаи сифатида намоён бўладиган авлодни камол топтиришдан иборатдир.

Жамият маънавий камолотининг илҳомлантиришга хизмат қиладиган манбалар бўлмиш фалсафий-ирфоний қарашлар орқали ёш авлодни камол топтириш учун ҳикмат илми-фалсафа ва орифлар зикри-ирфони илмини кенг оммага тадбиқ қилиш бош мақсаддир.

Юртимизнинг ўз мустақиллигига эришиши бу тарихий ютуғ бўлиб битилиши билан бирга, мамлакатимиз тарихини замонлар оша сайқалланиб, ўз аҳамиятини сақлашга хизмат қилган кўплаб аجدодларимиз илмий мероси, миллий маданиятимиз тамаддунини ўрганишга, у борада холисона сўз юритишга юксак имкониятлар яратилганлигини гувоҳи бўлдек.

Ҳар бир даврнинг ўзига хос ижтимоий муҳити ва “Жамият барқарорлигининг муҳим устувор томонларини белгилаб берувчи тузум”лар шаклланиб борганлигини тарихий манбалардан кузатишимиз мумкин.

Минтақалар барқарорлиги эса Дин ва ахлоқ, санъат ва адабиёт ўз замирида фарсафий-ирфоний илмларни шаклланиб боришлиги рад этиб бўлмас ҳақиқатдир. Зеро, Дин ва санъат ҳеч бир замон ва маконни ҳам, ҳеч бир минтақа ва миллатни ҳам ажратмайди. Дин ва санъатнинг миллат танламаслиги бу инсоният тарихидаги “Буюк кашфиёт” демақдир. Ушбу “кашфиёт”ни мазмун-моҳиятида шаклланган тасаввуфий-ирфоний қарашларни тафаккур орқали мушоҳада қилиш бу ҳикмат илми-фалсафанинг вазифаси.

Фалсафий-ирфоний қарашлар орқали миллий маънавиятимиз ва унинг бунёдкорлари учун муҳим вазифаларни белгилаб беради. Қонунан тартибга солиш ва маълум меъёрларни жорий қилиш соҳалардаги фаолиятни назорат қилишга ургатса, эътиқод орқали ҳалоллик, поклик, виждон ва бирқанча диншунослик “категория”лар орқали инсонларни тўғри йўлга бошлашга ундайди. Ҳар иккала томондан қаралса ҳам, илм ва у орқали кучли жамиятни бунёд этиш мумкин. Буларни тизимли асосда шакллантириш эса фалсафий-ирфоний қарашлар орқали йўлга қуйиш мумкин. Бу эса миллатлар ва минтақалар ўртасидаги тинчлик ва тотувликни, кенгбағирлилик ва дўстлик руҳини сайқалланишига замин ҳозирлашлиги табиий жараёндир.

Тарихда шундай машхур зотлар ўтганки, тазкира ва тарих арбоблари улар ҳақида сўз очганларида: “Бу зот таъриф ва тавсифга муҳтож эмас, бу ерда номлари табаррукона келтирилди”, деб қўя қоладилар.

Фалсафий мушоҳада орқали маълум бир ўзгаришларни тафаккур тарзида анализ-сентиз қилиб, қисман хулоса қилиш мумкин, аммо бу фақатгина рационал ёндашувни тақоза этади. Бугунги глобаллашув даврида керак бўлса рационал қарашларнинг бир ўзи билан чегараланишлик бу бирёқлама қарашни тақозо этади. Шунинг учун рационал ёндашувларни янада мукамалроқ аҳамият касб этишлиги учун иррационал ёндашувларни ҳам кенг миқёсда жонлантириш керак. Бунда фалсафа илимининг хайрихоҳлиги ўз-ўзидан ирфон илми ва унинг намояндаларига мурожаат қилади. Шундагина фалсафий-ирфоний қарашлар маълум маънода янгича тафаккур тазини шакллантиришга дастак бўлиб хизмат қилади. Бунда тасаввуф-ирфон илми вакиллари ва уларнинг илмий меросларини қиёсий таҳлил қилиш алоҳида ўрин эгаллайди.

Ислом дини ва унинг раҳнамолари (Исломдаги мазҳаблар ва уларнинг бирлиги, тасаввуф ва тариқат вакиллари Л.Ахатов) томонидан баён этилган манбалар ҳам муҳим. Биргина Ирфон илми – **тасаввуф** (التصوف) – руҳий қувват, руҳий тарбия вакиллари илмий мерослари оладиган бўлсак, уларнинг Ислом ва инсон ўртасидаги ажралмас робитани шакллантирган муҳтарам зотлар саналади. Ирфон илми – орифлар зикри, сўфийлар мақомоти, маърифатпарварлар мероси тарзида гавдаланувчи иррационал (илоҳий-ғайб Л.Ахатов) илмини татбиқ этади. Бу эса фалсафий билиш моҳиятини тақозо этади.

Тасаввуф (التصوف) – тахлия, яъни холи бўлмоқ, қалбни бўшатмоқ ва яхши, **махталган ахлоқдир**, дейдилар. Иккинчидан, тасаввуфни тасфия, яъни **руҳни азёр – бегонадан тозалашдир**, деб айтадилар. Учинчидан, тасаввуф хузуъ, яъни **нафсни жиловлаш**, хоксорлик ва жонсипорлик намунасини кўрсатишдир дейдилар.

Тасаввуф аҳлини кимлигини билишни истаган инсон энг аввало Ислом ва инсон омили ҳақида мукамал манбаларга суянмасдан туриб (ўз – ўзича мухтасар) хулосалар чиқаришлиги “Беодоб даъвогар”ликдан ўзга нарса эмас.

Шундай экан, ўзининг панднома асарлари орқали ахлоқ илмини сайқалланиши ва тасаввуф маърифатини шаклланишига “Қуввати рух” – руҳий қувват (Л.Ахатов) бағишлаган, пири тариқат деб ном олган, Шайх Нуриддин Абдурахмон Жомий илмий меросини ўрганиш ҳар бир замон ва маконга хос тадқиқот объекти бўлиб қолажак.

Жомий ҳаёт йўли жамиятнинг турли жабҳаларига боғлаб бунёд этган янги – янги кашфиётларию, яратган нодир асарлари билан илмий, маънавий, маданий, адабий жабҳалари, бир сўз билан айтганда, маърифат бунёдкорларидандир. Бундай дастурни эса биз Жомийнинг бир неча асарлари, хусусан “Нафоҳот ул-унс” асарисиз баҳо беришдан йироқмиз.

Анас ибн Молик розияллоҳу анҳудан:

“Расулуллоҳ соллаллоҳу алайҳи васаллам:

“Илм талаб қилиш ҳар бир мусулмоннинг зиммасига фарздир”, – дедилар”.

Аҳмад ва Ибн Можа ривоят қилган.

ХУЛОСА

Бундан кўриниб турибтики, илм олиш ва уни ҳаётга тадбиқ қилиб бориш ҳаммамизга шарт экан. Зеро, Аллоҳ таоло Исро сурасининг 70-оятда куйдагича марҳамат қилади:

“Батаҳқиқ, Биз Бану Одамни азизу мукаррам қилиб қўйдик ва уларни қуриқлигу денгизда (улов-ла) кўтардик ҳамда уларни пок нарсалардан ризқлантирдик ва уларни Ўзимиз яратган кўп нарсалардан мутлақо афзал қилиб қўйдик”

Инсон ҳамма жонзотлар ичида энг мукаммали ҳисобланади. Бундай шарафга эга бўлган инсон албатта илм ва маърифатни мукаммал ўрганиб боришлиги лозим. Бундай жараённи эса арслар оша ўз аҳамиятини мустаҳкамлаб келаётган мутафаккирлар илмий мероси орқали амалга ошади.

Халқимизнинг бутун ўтмиш тарихи ва маданий-маънавий, илмий меросидек унинг ажралмас бўлаги бўлган Ирфон-тасаввуфни том маънода кенг, мукаммал ва холисона таҳлил қилиш асосан мустақилликка эришганимиздан сўнг бошланди.

REFERENCES

1. Бобур З.М.Мубайян ва насрий баёни (Рисолаи волидийа назмий таржимаси ва шарҳи). – Т: “Sharq”, 2014.
2. *اوزبکستان س س س ر فنلار اکادیمیاسی علیشیر نوایی نامیادگی ادبیات موزی علیشیر نوایی الک 1968- بیت 1 دیوان اوزبکستان س*س*س*ر*قن" نشریاتی تاشکینت*
3. Васлий Самарқандий Имом Аъзам ҳаёти ҳақида қимматли сўзлар, Ал=калому=л=афам фий маноқиб=л=имоми=л=аъзам. – Т: “Мажнунтол”, 1991.

4. Ҳусайн Воиз Кошифий Футувватномаи султоний ёхуд жавонмардлик тариқати (Форс – тожик тилидан Комилов Н. таржимаси). – Т: А.Қодирӣ, 1994.
5. Шайх Муҳаммад Содик Муҳаммад Юсуф. Мукамал саодат йўли. – Т: “Hilol–Nashr”, 2014.
6. Madalimov, T., Akhatov, L., Xaytmetov, R., & Ibrohimov, F. (2020). A Symbol of Tolerance and Friendship in Jamiy's Work "Bahoriston". *International Journal of Current Science Research and Review*, 1(1), 29-32.
7. Madalimov, T., Khaytmetov, R., & Akhatov, L. (2020). THE PROBLEM OF TOLERANCE IN ORIENTAL PHILOSOPHY. *JournalNX - A Multidisciplinary Peer Reviewed Journal*, 6(7), 130-133.
8. Madalimov, T., Khaytmetov, R., & Akhatov, L. (2020). the PROBLEM of HUMAN PSYCHOLOGICAL CRISES in the VIEWS of EMIL DURKHEIM. *НАУКА ОБРАЗОВАНИЕ И КУЛЬТУРА*, 50(6), 50-57.
9. Xaytmetov, R., Akhatov, L., & Madalimov, T. (2020). Капитализм ва инсон психологияси. *Педагогика ва психологияда инновациялар*, 2(1), 53-61.
10. Xaytmetov, R., Madalimov, T., & Akhatov, L. (2020). The spiritual connection of Sufism and Tolerance in the works of Jami. *International Journal of Multidisciplinary Research and Publications*, 1(2), 1-4.
11. Akhatov, Lutfillo, Timur Madalimov, and Raimberdi Xaytmetov. "The Spiritual Connection of Sufism and Tolerance in the Works of Jami." *International Journal of Multidisciplinary Research and Publications* 2 (2020): 1-4. Web. Apr. 2020.
12. Akhatov, Lutfullo, Timur Madalimov, Raimberdi Xaytmetov, and Farxod Ibrohimov. "A Symbol of Tolerance and Friendship in Jamiy's Work "Bahoriston"." *International Journal of Current Science Research and Review* 3 (2020): 29-32. Web. Apr. 2020.
13. Khaytmetov, R., T. Madalimov, and L. Akhatov. "The Problem of Human Psychological Crises in the Views of Emil Durkheim." *Наука, образование и культура* 6.50 (2020): 50-57. Web.
14. Khaytmetov, R., T. Madalimov, and L. Akhatov. "The Problem of Tolerance in Oriental Philosophy." *Multidisciplinary Peer Reviewed Journal* 6.7 (2020): 130-133. Web.



THE COMPETENCE APPROACH IN TEACHING RUSSIAN AS FOREIGN IN FERGHANA STATE UNIVERSITY

U. M. Yulbarsova

Lecturer, Ferghana State University

ABSTRACT

The article deals with the peculiarities of competence approach in education, and also examines the application of this approach in teaching Russian as a foreign language.

Keywords: competency approach, grammar-transferable method, conscious-practical method, communicative method, modular system.

Today, the competence approach in education is opposed to the ZUNOVSKY and qualification approach to determining goals, results and, accordingly, standards of higher professional education. It involves the development of a quality assurance system for the training of future specialists that meets the needs of the modern world labor market.

It should be noted that the competence approach is opposed to "knowledge" in the sense of transferring ready-made knowledge to students in the form of information, information.

The units of the competence approach are competence and competence. Competence is a set of professional and personal qualities that ensure the effective implementation of competencies.

The use of a competence-based approach in the course of training specialists leads to the formation of a certain set of key competencies among trainees, the implementation of which will allow them (trainees) to successfully socialize. Unlike the term "qualification", competencies include, in addition to specific professional knowledge and skills that characterize qualifications, qualities such as initiative, willingness to cooperate, ability to work in a group, communication skills, the ability to learn, evaluate, think logically, select and use information. From the standpoint of the competence approach, the level of education is determined by the ability to solve problematic problems of varying complexity on the basis of existing knowledge, and more significant and effective for successful professional activity are not scattered knowledge, but generalized skills, manifested in the willingness to solve life and professional problems, the ability to communicate in a foreign language, training in information technology, etc.



Competence can be defined as a set of abilities to realize one's potential (knowledge, skills, experience) for successful creative activity, taking into account the understanding of the problem, the presentation of the predicted results, the disclosure of the causes that complicate the activity, the proposal of means to eliminate these causes, the implementation of necessary actions and evaluation of the predicted results. In this interpretation of competence, it is not the awareness of students that is put forward in the first place, but the ability to solve problems.

The introduction of a competence-based approach to the educational process requires serious changes in the content of education, in the implementation of the educational process, and in the practice of the teacher.

The use of a competence-based approach in teaching Russian as a foreign language contributes to the formation of professional skills necessary for a future specialist, provided for by qualification characteristics. The main purpose of the training is to teach students the Russian language as a real means of communication between specialists from different countries and at the same time representatives of different linguistic and cultural communities. Within the framework of this approach, the task of mastering language as a means of communication in real life situations becomes urgent.

Until recently, two main methods were used in the process of teaching foreign languages — translation-grammatical and direct. In search of a new method, many of our methodologists and teachers again turn to the principles of "straightforwardness", at the same time striving to base the teaching on the data of modern structural linguistics. Along with this, there is a desire to implement a consciously practical method in teaching a foreign language. A distinctive feature of this method is the practical assimilation by students of lexical, grammatical and phonetic features of foreign language speech based on their conscious understanding. Foreign language and speech practice is considered to be the decisive factor of learning, but it is based on language theory. The latter should be given no more than 15-20% of the study time. The presence of consciousness with this method ensures the fastest, easiest and most durable assimilation of a foreign language, and speech practice contributes to the development of foreign language thinking among students. Since language is closely connected with thinking, practical language proficiency is impossible without the ability to think in it, therefore thinking in a foreign language is considered as the main foreign language-speech ability, which is always brought up or developed by students in the process of learning a foreign language.

Today, the first place among the methods of teaching Russian as a foreign language belongs to the communicative



method (the name was proposed by E.I. Passov). Its purpose is to develop students' skills to solve communicative tasks by means of a foreign language, to communicate freely with its native speakers. Thus, the language is learned during natural communication, the organizer and participant of which is the teacher. At the same time, the student performs the role of the subject of this communication and must constantly act.

This area of methodological research is developing under the significant influence of communicative linguistics and its qualities such as communicativeness, consistency, functionality are considered as the main properties of the studied language.

Russian Russian teaching as a foreign language from the point of view of the competence approach, we can talk about the need to move from the translation-grammatical and conscious-practical methods of teaching Russian as a foreign language to the communicative method of language acquisition.

At the Fergana State University, the competence approach in teaching Russian as a foreign language is implemented in a modular learning system, while the module is understood as a unit of discipline content.

The content of training, based on the principles of modularity, creates conditions for cyclical management of the educational process and, ultimately, for achieving the goals put forward.

Russian Russian as a Foreign language has been compiled by the university teachers on the basis of the state educational standard, on the basis of which a new textbook is being developed by the teacher of the Russian Language Methodology Department.

The manual does not have an after-school development, which will make its structure flexible and give the teacher the opportunity to choose certain topics taking into account the needs, personal characteristics and interests of a specific contingent of students.

Modular teaching of Russian as a foreign language to students provides flexibility of content, adaptation to individual needs of the individual and the level of her training through the organization of educational and cognitive activities according to an individual curriculum. Thus, it becomes possible to plan and implement an individual educational trajectory. Nonlinear trajectories in the organization of the educational process are a necessary element of the student-centered learning model.

The implementation of a competence-based approach in teaching Russian as a foreign language at a university contributes to the achievement of its main goal - the training of a qualified

specialist of the appropriate level and profile, competitive in the labor market, fluent in his profession and oriented in related fields of activity, capable of effective work in the specialty at the level of world standards, ready for continuous professional growth, social and professional mobility.

REFERENCES

1. Гиздулин, Э. Ф. (2021). Стратегии обучения как важное условие для развития автономного обучения. In *Педагогика и психология в современном мире: теоретические и практические исследования* (pp. 48-51).
2. Verbitsky A. Contextual learning in a competence approach // Higher education in Russia. - 2006. - No. 11. - pp. 39-463. Гиздулин, Э., & Акбаров, О. (2021). Видовые особенности лирики Е. Евтушенко. *Общество и инновации*, 2(10/S), 47-51.
4. Gizdulin, E. (2022). THE MOTIVES OF EASTERN MYSTICISM IN THE WORKS OF RUSSIAN WRITERS OF THE XIX CENTURY. *Oriental renaissance: Innovative, educational, natural and social sciences*, 2(5), 731-736.
5. Ivanova E. O. Competence-based approach in relation to knowledge-oriented and culturological // Online magazine "Eidos". - 2007. - September 30. URL: <http://www.eidos.ru/journal/2007/0930-23.htm>
6. Larionova O. Competence - the basis of contextual learning // Higher education in Russia. - 2005. - No. 10. - pp. 118-122.
7. Nalitkina O.V. Competence approach as the basis of a new paradigm of education // Proceedings of the A.I. Herzen Russian State Pedagogical University. - 2009. - Issue 88. - pp.170-174.

ЃЎЗА ГЕНОТИПЛАРИНИНГ СУВ ТАНҚИСЛИГИГА ЧИДАМЛИГИНИ БАҲОЛАШ

А. Х. Мақамов, М. М. Холмурадова, Н. Н. Хусенов, У. А. Бойқобилов
Геномика ва биоинформатика маркази

Ж. С. Шавкиев

Генетика ва ўсимликлар экспериментал биологияси институти

АННОТАЦИЯ

Мақолада сув билан оптимал таъминланганлик (назорат) ва сув танқислиги (тажриба) шароитларида етиштирилган ўрта толали (*G. hirsutum* L.) ўза навларида ўсимлик маҳсулдорлиги бўйича сув танқислигига таъсирчанлик, бардошлилик, бардошлилик индекси, ўртача маҳсулдорлик, маҳсулдорлик индекси, маҳсулдорлик стабиллик индекси каби кўрсаткичларнинг таҳлил натижалари келтирилган. Ѓзанинг Saenr pena 85, C – 417, SAD-35-11 ва Наманган-77 генотипларида сув танқислигига таъсирчанлик индекси паст бўлса, бардошлилик индексининг эса юқори эканлиги аниқланган.

Калит сўзлар: *Gossypium hirsutum* L., сув танқислиги, ҳосилдорлик, индекс, корреляция, ўза.

ABSTRACT

In this article, we evaluated yield traits in upland cotton (*G. hirsutum* L.) grown under control and water deficiency. We analyzed stress tolerance index (STI), stress susceptibility index (SSI), tolerance index (TOL), mean production (MP), yield index (YI), yield stability index (YSI) of cotton. The susceptibility index to water deficiency were identified low in cotton genotypes Saenr pena 85, C - 417, SAD-35-11 and Namangan-77 while the tolerance index was found to be high.

Keywords: *Gossypium hirsutum* L., water deficit, yield, index, correlation, cotton.

КИРИШ

Дунёда кузатилаётган глобал иқлим ўзгаришлари биосферада ҳаво ҳароратининг ошишини, ёз ойларида нисбий намликнинг кескин пасайишидан вужудга келадиган иссиқ шамоллар эса атмосфера ва тупроқ қурғоқчилигини келтириб чиқармоқда. Сув муаммоси жиддий бўлган ҳозирги даврда сув тежамкор агротехнологияларни яратиш ва жорий қилиш, жумладан, тупроқ ва атмосфера қурғоқчилигига

чидамли ҳамда сувдан самарали фойдаланиш коэффиценти юқори бўлган ғўза навларини яратиш дунё пахтачилигининг энг долзарб вазифалари сифатида қаралмоқда.

Ғўза ўсимлиги дунёнинг кўплаб минтақаларида етиштириладиган қимматли техник экин ҳисобланади. Ғўза ривожланган ва ривожланаётган дунё мамлакатларида ҳам етиштириладиган саноат экини ҳисобланади [1].

Ўрта толали *G. hirsutum* L. турига мансуб навлар 77 га яқин мамлакатларда асосий дала экини сифатида экилиб, 32,0 миллион гектарга яқин майдонни эгаллайди ва турли иқлим шароитида етиштирилади. Бутун жаҳон бўйлаб пахта савдоси йилига тахминан 20,0 миллиард АҚШ долларини ташкил этади [2].

Пахтачилик соҳасида толани тозалаш ва қайта ишлаш заводлари, тўқимачилик саноати ва бошқалар миллионлаб одамларнинг асосий бандлик манбаи бўлиб, Ўзбекистон, Австралия, Греция, Ҳиндистон, Хитой ва Покистон каби кўплаб мамлакатларнинг ялпи ички маҳсулотида салмоқли улушни ташкил этади [3]. Ўзбекистон пахта ишлаб чиқариш бўйича дунёда 5-ўринда ва пахта хомашёси экспорти бўйича 4-ўринда туради, шунинг учун у дунёда пахта етиштирувчи йирик давлатлар қаторига киради. Мамлакат пахта майдонларининг қарийб 93 фоизиди ўрта толали ғўза навлари экилади [4].

Бошқа давлатлар сингари Ўзбекистон ҳам суғориш суви етишмаслиги сабабли жиддий қурғоқчилик муаммоларига дучор бўлмоқда.

Ғўзада ҳосил пасайишининг асосий муаммоси-суғориш сувининг етишмаслиги билан боғлиқ бўлганлиги сабабли сув танқислигига бардош бера оладиган навларни яратиш долзарб ҳисобланади.

Ҳозирда глобал миқёсда кечаётган иқлим ўзгаришлари яқин келажакда сув танқислиги муаммосини янада кучайтириши мумкин. Глобал иқлим ўзгариши яқин келажакда ҳам давом этишини ҳисобга олсак, сув танқислиги бутун дунё бўйлаб экин етиштириш йўлидаги жиддий тўсиқларга айланиб бормоқда [5]. Бу вазиятда сув тақчиллигига чидамли навларни ривожлантириш зарурати ортади [6,7].

Бизга маълумки, *сув таъминоти* – кишлоқ хўжалигида барча ўсимлик турларининг ўсиш–ривожланиши ва ўз навбатида, юқори ҳосил олишни кафолатловчи асосий омиллардан бири ҳисобланади. Шунингдек, ҳозирги вақтда дунё миқёсида табиий иқлим шароитининг кескин ўзгариши, дунё аҳоли сонининг ортиши билан боғлиқ ҳолатда озиқ–овқат маҳсулотларига бўлган талаб–эҳтиёж даражаси ортиши

натижасида қишлоқ хўжалигида сув ресурсларига бўлган талаб даражасининг ҳам ортиб бориши кузатилмоқда [8].

Қурғоқчиликка чидамлик – бу умумий ҳолатда ўсимликларнинг турли хил тизимларига таъсир кўрсатувчи кўплаб омилларга боғлиқ бўлган, мураккаб тавсифга эга агрономик хоссаларидан бири ҳисобланади [9].

Сув танқислиги (етишмовчилиги) – ўсимликларнинг ўсиш–ривожланиши ва ўз навбатида, ҳосилдорлигига салбий таъсир кўрсатувчи омиллардан бири ҳисобланади. Ўсимлик илдизи орқали сўриб олинувчи ер ости сувлари захираларининг камайиши ва шунингдек, сувни сўриб олишга нисбатан кўп миқдорда қувват сарфланиши бевосита суғорма деҳқончиликда пахта ҳосилдорлигига катта таъсир кўрсатади. Шу сабабли, ўсимликнинг қурғоқчиликка чидамлик хоссасини ўрганиш, бошқа кўплаб қишлоқ хўжалиги экинларини етиштириш соҳалари каби пахтачилик соҳаси учун асосий диққат–эътибор қаратилувчи масалалардан бири ҳисобланади [10].

Дунёда генетик-селекционер олимлар томонидан кўплаб ғўза навлари яратилиб, ишлаб чиқаришга жорий қилган. Бу навлар юқори ва сифатли ҳосил бериш хусусиятига эга. Сув танқислиги муаммосини йилдан-йилга кучайиб бораётганини инобатга олган ҳолда, мавжуд ўрта толали ғўза навлари ва тизмаларининг сув танқислигига чидамлик хусусиятларини аниқлаш ва улар асосида янги нав ва селекцион ашёлар яратиш энг муҳим вазифалардан ҳисобланади.

Стрессга таъсирчанглик кўрсаткичи (SSI) Maurer ва Fischer томонидан киритилган бўлиб, у ҳозирда турли хил стрессларга қарши генотипларни скрининг қилиш учун фойдалинилади [11]. Fernandes қурғоқчилик шароитида ҳосилдорлик потенциали юқори бўлган навларни тан олишда жуда фойдали бўлган стрессга бардошлилик кўрсаткичи (STI) таклиф этди [12].

Бардошлилик индекси кўрсаткичи (TOL) нормал ва стресс шароитида ҳосилнинг фарқини кўрсатади, ўртача маҳсулдорлик кўрсаткичи (MP) эса нормал (Y_p) ва стресс (Y_s) шароитида ҳосилнинг ўртача қийматини билдиради [13].

Maurer ва Fischer (1978) стрессга таъсирчанглик кўрсаткичи орқали сув танқислигига мойил генотипларни аниқлаш мумкин эканлигини ва Rosielli va Hamblin [14] тажрибаларида пастроқ стрессга таъсирчанлик кўрсаткичига эга генотиплар нормал ва сув танқислиги шароитларида ҳосилдорлик кўрсаткичи бир-бирига яқин ва қурғоқчиликка чидамли бўлган. Бир қанча тадқиқотлар шуни кўрсатдики, чидамлик индексларининг афзаллиги, сув чекланган шароитларда

барқарор маҳсулдорликка эга генотипларни аниқлаш имконини беради [15].

Ушбу тадқиқотнинг мақсади ғўза УАК-популяциясининг ота-она генотипларида қурғоқчиликка чидамлик кўрсаткичларини баҳолаш ва чидамлик генотипларни аниқлашдан иборат.

ТАДҚИКОТ ОБЪЕКТИ

Тадқиқот объекти сифатида ғўзанинг *G. hirsutum L.* турига мансуб Наманган-77 (1), КК-1796 (2), КК-1795 (3), 1000 (4), С-9006 (5), КК – 1086 (6), Catamarca 811 (8), С-9008 (9), L-N1 (10), Л-141 (11), Napicala-19 (12), 0-30 (13), С-4769 (14), L-45 (14), Занги-Ота (15), Saenr pena 85 (16), С-2025 (17), КК-602 (18), SAD-35-11 (19) ва С – 417 (20) нав ва нав намуналаридан фойдаланилган.

ТАДҚИКОТ ЎТКАЗИШ ШАРОИТЛАРИ

Илмий иш, Геномика ва биоинфарматика марказининг Тошкент вилояти, Қибрай туманида жойлашган махсус уруғчилик хўжалиги тажриба дала майдонида 2021 йилда олиб борилди. Бу ер Тошкент шаҳридан 0,5 км шимолий-шарқда, 41°20 шимолий кенликда, 69°18 шарқий узунликдаги, Чирчиқ дарёсининг юқори трассасида, денгиздан 398 метр баландликда жойлашган. Тажриба даласининг ери – гумуси кам, типик бўз тупроқ, механик таркибга кўра тупроқ ўртача қумоқли. Ер рельефи бир оз нишабли, шўрланмаган, табиий равишда оқпалак (вертициллез) вилт билан кучли зарарланмаган.

Тажриба майдонларидаги агротехник тадбирлар Геномика ва биоинфарматика марказининг тажриба хўжалигида қабул қилинган тартибда олиб борилди: кузда ер майдонлари ғўзапоядан тозаланиб, 35-40 см чуқурликда шудгор қилинди. Баҳорда ҳавонинг ва ердаги тупроқ ҳароратининг мўътадил бўлиши билан тупроқдаги намликни сақлаб қолиш ва ўсиб келаётган бегона ўтларни йўқ қилиш мақсадида бороналаш тадбирлари ўтказилди.

Тажриба ва назорат вариантларидаги чигитлари сув режими бўйича фарқланадиган 2 та фонга, яъни сув билан оптимал таъминланганлик 1-2-1 суғориш схемасида сарфланган жами сув 4800-5000 м³/га ни, ўсимликларнинг гуллаш-ҳосил тўплаш даврида тупроқ намлиги чекланган дала нам сифимига нисбатан оптимал сув режимида 65-70% ни ташкил этган бўлса, сув танқислиги фонига 0-1-0 суғориш схемасида сарфланган жами сув 1000-1200 м³/га ни, ўсимликларнинг гуллаш-ҳосил тўплаш даврида тупроқ намлиги чекланган дала нам сифимига нисбатан сув танқислиги режимида 50-55% ни ташкил этган.

Моделлаштирилган қурғоқчилик 0-1-0 суғориш схемаси ўсимликларнинг вегетация даврида, яъни гуллашда суғориш сонини камайтириш ва гуллашдан кейин суғориш ўтказилмагани ҳисобига пайдо қилинди. Агротехник тадбирлар ҳар иккала фонда бир хил ва тажриба базасида қабул қилинган умумий тарзда олиб борилди.

ТАДҚИҚОТ УСЛУБЛАРИ

Вўза нав ва тизмаларни сув танқилигига чидамлигини баҳолаш қўйидаги тенгламалар ёрдамида аниқланди.

Стрессга бардошлилик кўрсаткичи (STI) = $(Y_s * Y_p) / \bar{Y}_p^2$

Стрессга таъсирчанглик кўрсаткичи (SSI) = $1 - (Y_s / Y_p) / (1 - (\bar{Y}_s / \bar{Y}_p))$

Бардошлилик индекси кўрсаткичи (TOL) = $Y_p - Y_s$

Ўртача маҳсулдорлик кўрсаткичи (MP) = $(Y_s + Y_p) / 2$

Маҳсулдорлик индекси кўрсаткичи (YI) = Y_s / \bar{Y}_s

Маҳсулдорлик стабиллик индекси кўрсаткичи (YSI) = Y_s / Y_p

Бу ерда Y_p – сув билан оптимал таъминланганлик шароитида генотипнинг ўсимлик маҳсулдорлиги, Y_s - сув билан кам таъминланганлик шароитида генотипнинг ўсимлик маҳсулдорлиги, \bar{Y}_p - сув билан оптимал таъминланганлик шароитида генотипларнинг ўсимликларининг ўртача маҳсулдорлиги, \bar{Y}_s - сув билан кам таъминланганлик шароитида генотипларнинг ўсимликларининг ўртача маҳсулдорлиги.

Сув санқислигига чидамлилик кўрсаткичларининг бошланғич таҳлиллари Microsoft® Office EXCEL 2016 дастурида бажарилди. Дисперсион анализ Statgraphics 18 (ANOVA, T-Test) ва кластер анализ NCSS 2022 (K-means klastering) программаларида қилинди.

НАТИЖАЛАР ВА УЛАРНИНГ МУҲОКАМАСИ

Вўза УАК популяциясининг ота-она генотипларини ўсимлик маҳсулдорлиги бўйича сув билан оптимал таъминланганлик шароитида энг паст кўрсаткичлар 0-30 ва L-45 ғўза нав намуналарида (мос равишда $35,78 \pm 0,28$ г ва $38,13 \pm 0,29$ г) бўлса, сув танқислиги шароитида эса КК-1795 ғўза намунасида $13,17 \pm 0,14$ г да аниқланди. Saenr репа 85 ғўза намунасида назорат ва тажриба фонларида энг юқори кўрсаткичларда (мос равишда $94,91 \pm 1,34$ г ва $91,2 \pm 2,57$ г) бўлди (1-жадвал).

1-жадвал

Турли сув режимда шароитларида ғўза УАК популяциясининг ота –она генотипларининг ўсимлик маҳсулдорлиги кўрсаткичлари

	Ўсимлик маҳсулдорлиги		Фарқ
	Оптималь ME±SE	Сув танқислиги ME±SE	
Namangan-77	67,14±1,86	65,09±3,05	2,05
KK-1796	73,69±4,12	31,11±3,07	42,58
KK-1795	55,45±5,62	13,17±0,14	42,28
1000	65,26±1,3	27,11±1,96	38,15
C-9006	78,96±6,79	37,34±3,48	41,62
KK – 1086	65,22±3,34	30,39±3,32	34,83
Catamarca 811	79,14±5,04	22,32±0,34	56,82
C-9008	57,25±0,56	44,11±6,67	13,14
L-N1	86,64±4,94	20,92±1,37	65,72
141	47,99±3,09	28,75±5,44	19,24
Hapicala 19	61,18±0,91	51,29±0,52	9,89
0-30	35,78±0,28	35,5±1,29	0,28
C-4769	46,05±0,85	39,29±2,46	6,76
L-45	38,13±0,29	33,01±1,92	5,12
Zangi-Ota	65,9±8,70	61,53±4,85	4,37
Saenr pena 85	94,91±1,34	91,2±2,57	3,71
C-2025	71,34±8,04	57,04±1,08	14,3
KK-602	66,56±1,22	48,37±4,58	18,19
SAD-35-11	61,34±1,45	59,99±0,32	1,35
C – 417	75,39±0,24	71,83±5,40	3,56

УАК-популяцияси ота–она генотипларининг курғоқчиликка чидамлик хусусиятини баҳолашда стрессга бардошлилик кўрсаткичи (STI) ўрганилганда, тадқиқ қилинган ғўза нав намуналари орасида энг паст кўрсаткичга эга KK-1795 (0.17) намунасида аниқланган бўлса, энг юқори кўрсаткич Saenr pena 85 (2.07) ва C – 417 (1.30) намуналарида аниқланди. Бир қанча тадқиқотчилар тажрибаларига кўра, стрессга бардошлилик кўрсаткичи қанчалик юқори кўрсаткичда бўлиши генотипни сув танқислигига шунчалик юқори даражада чидамли эканлигини англатади. Мазкур кўрсаткич бўйича Наманган 77, Zangi-Ota, Saenr pena 85, C-2025 ва C – 417 ғўза намуналари юқори қийматларни намоеён этиб, бошқа генотипларга нисбатан сув тақчилигига чидамли эканлиги маълум бўлди. Бир қатор олимлар курғоқчиликка чидамли генотипларни танлашда стрессга бардошлилик индекси кўрсаткичидан фойдаланишган ва бу кўрсаткичнинг юқори бўлиши генотипларнинг стрессга чидамлилигини белгилашини айтиб ўтишган [16].

Стрессга таъсирчанглик кўрсаткичи (SSI) ғўза нав намуналари ичида энг паст кўрсаткичларга эга Наманган-77



(0.09), 0-30 (0.02), Saenr pena 85 (0.12), SAD-35-11 (0.07) ва С-417 (0.14) ғўза нав намуналарида бўлса, энг юқори кўрсаткичлар КК-1796 (1.76), КК-1795 (2.33), 1000 (1.78), С-9006 (1.61), КК – 1086 (1.63), Catamarca 811 (2.19), L-N1 (2.31) ва 141 (1.220) ғўза нав намуналарида бўлди. Тадқиқотчилар баёнотида кўра, агарда ўсимликнинг стрессга таъсирчанглик кўрсаткичи $SSI \geq 1$ бўлса, ўсимликнинг сув танқислигига мойил эканлиги исботланган [15]. Ушбу кўрсаткич бўйича, КК-1796, КК-1795, 1000, С-9006, КК – 1086, Catamarca 811, L-N1 ва Л-141 ғўза генотиплари сув тақчилигига бошқа генотиплар орасида чидамсиз эканлиги маълум бўлди.

Бардошлилик индекси кўрсаткичи (TOL) бу сув билан оптимал таъминланганлик шароитидаги ўсимлик маҳсулдорлиги сув танқислигидаги маҳсулдорлиги фарқланиши билан асосланади [14]. Бунда генотиплар орасида энг юқори кўрсаткичлар Catamarca 811 (56.82) ва L-N1 (65.71) ғўза нав намуналарида бўлса, энг кичик кўрсаткич 0-30 намунасида (0.28) бўлди. Тажрибадан бардошлилик индекси кўрсаткичи КК-1796, КК-1795, 1000, С-9006, КК – 1086, Catamarca 811 ва L-N1 ғўза нав намуналарида юқори эканлиги аниқланди. – Бунда, ўсимлик маҳсулдорлиги оптимал шароитга нисбатан сув танқислиги шароитида кескин камайган.

Ўртача маҳсулдорлик кўрсаткичи (MP) - сув билан оптимал таъминланганлик ва сув танқислиги шароитларидаги ўсимлик маҳсулдорлигининг ўртача кўрсаткичи бўлиб, бунда энг яхши кўрсаткич Saenr pena 85 (93,06 г) генотида аниқланди. Наманган 77, Zangi-Ota, Saenr pena 85, С-2025, КК-602, SAD-35-11 ва С – 417 генотиплари ўсимлик маҳсулдорлиги бўйича яхши бошланғич селекция учун донорлар бўлади. А. В. S. Hossain ва бошқалар ўсимликнинг ўртача маҳсулдорлигини сув билан оптимал таъминланганлик ва сув танқислиги шароитларидаги ўсимлик маҳсулдорлик кўрсаткичларини қўшилган ҳолдаги ўртача йиғиндиси деб таъкидлаб ўтган. Маҳсулдорлик индекси кўрсаткичи (YI) Наманган 77 (1.50), Zangi-Ota (1.42), Saenr pena 85 (2,10) ва С – 417 (1,65) ғўза нав намуналарида энг юқори кўрсаткичларда аниқланди. Маҳсулдорлик индекси кўрсаткичи энг паст даражада эса КК-1795 (0,30) ва L-N1 (0,48) ғўза нав намуналарида бўлди.

Маҳсулдорлик стабиллик индекси кўрсаткичи (YSI) ўсимлик маҳсулдорлиги сув билан оптимал таъминланганлик шароитига нисбатан сув танқислиги шароитида барқарорлик даражасини аниқлайди. Бунда, энг юқори кўрсаткичлар Наманган 77 (0.97), 0-30 (0.99), Zangi-Ota (0.93), Saenr pena 85 (0.96), SAD-35-11 (0.98) ва С – 417 (0,95) ғўза нав намуналарида бўлди. КК-1795 (0,24) Catamarca 811 (0,28)

ва L-N1 (0,24) ғўза нав намуналарида энг паст даражада бўлди.

2-жадвал

Ғўза нав намуналарида сув танқилигига чидамлигини баҳолаш.

Ғўза генотиплари	(STI)	(SSI)	(TOL)	(MP)	(YI)	(YSI)
1 Namangan-77	1,05	0,09	2,05	66,12	1,50	0,97
2 KK-1796	0,55	1,76	42,59	52,40	0,72	0,42
3 KK-1795	0,17	2,33	42,28	34,31	0,30	0,24
4 1000	0,42	1,78	38,15	46,18	0,62	0,42
5 C-9006	0,71	1,61	41,62	58,15	0,86	0,47
6 KK – 1086	0,47	1,63	34,83	47,80	0,70	0,47
7 Catamarca 811	0,42	2,19	56,82	50,73	0,51	0,28
8 C-9008	0,60	0,70	13,15	50,68	1,01	0,77
9 L-N1	0,43	2,31	65,71	53,78	0,48	0,24
10 141	0,33	1,22	19,24	38,37	0,66	0,60
11 Napicala 19	0,75	0,49	9,89	56,23	1,18	0,84
12 0-30	0,30	0,02	0,28	35,64	0,82	0,99
13 C-4769	0,43	0,45	6,76	42,67	0,90	0,85
14 L-45	0,30	0,41	5,12	35,57	0,76	0,87
15 Zangi-Ota	0,97	0,20	4,37	63,72	1,42	0,93
16 Saenr pena 85	2,07	0,12	3,71	93,06	2,10	0,96
17 C-2025	0,97	0,61	14,30	64,19	1,31	0,80
18 KK-602	0,77	0,83	18,19	57,47	1,11	0,73
19 SAD-35-11	0,88	0,07	1,35	60,67	1,38	0,98
20 C – 417	1,30	0,14	3,56	73,61	1,65	0,95

Таъриба натижасига кўра, Наманган 77, 0-30, Zangi-Ota, Saenr pena 85, SAD-35-11 ва C – 417 ғўза нав намуналарида сув танқичлиги шароитида маҳсулдорлигини бошқа ғўза нав намуналарига нисбатан анча турғунроқ эканлиги маълум бўлди. Баъзи олимларнинг фикрига кўра ўсимлик маҳсулдорлигини стабиллик индекси кўрсаткичи яъни сув билан оптимал таъминланганлик шароитидагига нисбатан сув танқислигида камайиш даражаси қурғоқчиликка чидамли генотипларни аниқлашга имкон беради [12;15]

Ғўза генотипларининг сув танқислигига чидамлилик кўрсаткичларини кластер таҳлили генотипларни 2-қутбга бўлди. Улар 3 та гуруҳни ташкил этди. Сув танқислигига чидамлилигининг умумий кўрсаткичлари асосида 1-гуруҳни чидамли Saenr pena 85, C – 417, SAD-35-11 ва Namangan-77 генотиплар ташкил этса, 2-гуруҳга сув танқислигига ўртача чидамли бўлган KK-1796, 1000, C-9006, KK – 1086, C-9008, 141, Napicala 19, 0-30, C-4769, L-45, Zangi-Ota, C-2025 ва KK-602 генотиплар мансуб бўлди. 3-гуруҳни KK-1795, Catamarca 811 ва L-N1 генотиплари ташкил этиб, сув танқислигига чидамсиз эканлиги аниқланди.

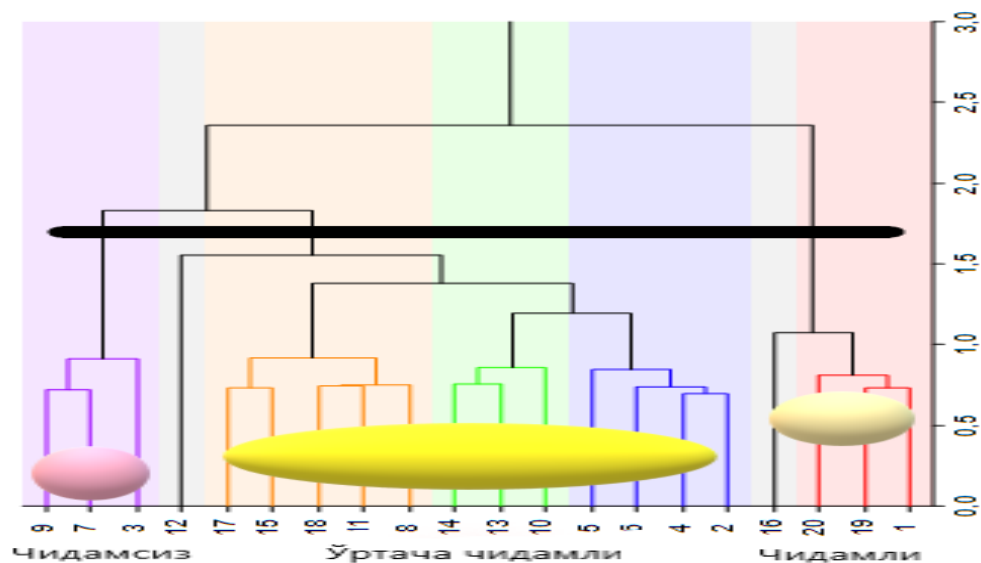

Расм 1. Ғўзанинг генотипларини сув танқислигига чидамлилик кўрсаткичларининг кластер таҳлили.

ХУЛОСА

Ғўза генотипларини турли суғориш режими шароитида ўсимлик маҳсулдорлик белгисининг қурғоқчиликка чидамлилик кўрсаткичлари ва уларнинг кластер таҳлиллари натижасига кўра, сув танқислигига Наманган 77, Saenr pena 85, SAD-35-11 ва С – 417 ғўза нав намуналари чидамли, КК-1795, Catamarca 811 ва L-N1 ғўза нав намуналари эса ўта чидамсиз эканлиги ҳамда бошқа ғўза нав намуналарини эса ўртача чидамли эканлиги аниқланди.

REFERENCES

1. Worldbank.org POLICY DIALOGUE ON AGRICULTURE MODERNIZATION IN UZBEKISTAN Cotton-Textile Clusters in Uzbekistan: Status and Outlook. 2020. 4.
2. United States Department of Agriculture Foreign Agricultural Service Cotton: World Markets and Trade. 2022
3. <http://www.trendingtopmost.com/worlds-popular-list-top-10/2017-2018-2019-2020-2021/agriculture/largest-cotton-producing-countries-world-best-quality-highest>.
4. <https://kun.uz/en/news/2021/03/04/uzbekistan-named-sixth-largest-cotton-producer-in-the-world>.
5. Le H. H.N. 1996. Climate changes. drought and desertification. J. Arid Environ. 34. 133-185.

6. Longenberger P.S. Smith C.W. Thaxton P.S and McMichael B.L. 2006. Development of a screening method for drought tolerance in cotton seedlings. *Crop Sci.* 46: 2104-2110.
7. Shavkiev J, Nabiev S, Khamdullaev Sh, Usmanov R, Chorshanbiev N (2019b). Physiologic-biochemical and yield traits parameters of cotton varieties under different water irrigated regimes. *Bull. Agrarian Sci. Uzbekistan* 78(4(2)): 157- 162.
8. Taheri S. Saba J. Shekari F and Abdullah T.L. 2011. Effects of drought stress condition on the yield of spring wheat (*Triticum aestivum* L.) lines. *African. J. Biotechnol.* 10: 18339-18348.
9. Cushman J.C. and Bohnert H.J. 2000. Genomic approaches to plant stress tolerance. *Plant Biology.* 3: 117-124.
10. Howard D.D. Gwathney C.O. Lessman G.M. and Roberts R.K. 2001. Fertilizer additive rate and plant growth regulator effects on cotton. *J. Cotton Sci.* 5:42-52.
11. Fischer R.A. and Maurer R. 1978. Drought resistance in spring wheat cultivars. I. Grain yield responses. *Aust. J. Agric. Res.* 29: 897–912.
12. Fernandez G.C.J. 1993. Effective selection criteria for assessing plant stress tolerance. In: *Adaptation of food crops to temperature and water stress.* C.G. Kuo (ed.). AVRDC. Shanhua. Taiwan: 257–270.
13. John M. Clarke, Thomas N. McCaig (1982). Evaluation of Techniques for Screening for Drought Resistance in Wheat. *Crop science.* 22(3). 503-506
14. Rosielle, A.A. and Hamblin, J. (1981) Theoretical aspects of selection for yield in stress and nonstress environments. *Crop Science*, 21, 943-946.
15. Gavuzzi P. Rizza F. Palumbo M. Campalino RG. Ricciardi GL. Borghi B (1997). Evaluation of field and laboratory predictors of drought and heat tolerance in winter cereals. *Can J Plant Sci.* 77: 523-531.
16. Shavkiev J, Hamdullaev SH, Nabiev S, Usmanov R, Bozorov T, Erjigitov D (2019a). Water sensitivity and tolerance indices upon productivity in upland cotton and other economic valuable traits. *Bull. Gulistan State Uni.* 2: 64-68.

HOSILANING FIZIKA, GEOMETRIYA VA BOSHQA FANLARGA TADBIQLARI

D. J. Risbekova, M. M. Miryusupova, M. Sh. Saydullayeva

Chirchiq davlat pedagogika instituti magistrleri

$y = f(x)$ funksiyaning x_0 nuqtadagi hosilasi deb, $f(x)$ funksiyaning x_0 nuqtadagi Δy orttirmasini argument orttirmasi Δx ga nisbatining Δx nolga intilgandagi limitiga aytiladi va u, $y', y'(x_0), f'(x_0), \frac{dy}{dx}$ lardan biri bilan belgilanadi.

Hosilaning ta'rifiga ko'ra, funksiyaning ixtiyoriy x nuqtadagi hosilasini topish uchun quyidagi algoritmni ko'rsatish mumkin.

1) x ga Δx ortirma beriladi, u holda $y = f(x)$ funksiya ham Δy ortirma oladi va

$$y + \Delta y = f(x + \Delta x)$$

bo'ladi;

2) Funksiyaning Δy orttirmasi topiladi;

$$\Delta y = f(x + \Delta x) - f(x);$$

3) Funksiya orttirmasining argument orttirmasiga nisbati topiladi;

$$\frac{\Delta y}{\Delta x} = \frac{f(x + \Delta x) - f(x)}{\Delta x};$$

4) Bu nisbatning Δx nolga intilgandagi limiti topiladi;

$$\lim_{\Delta x \rightarrow 0} \frac{\Delta y}{\Delta x} = f'(x)$$

Berilgan $f(x)$ funksiyaning $f'(x)$ hosilasini topish amaliga funksiyani differensiallash deyiladi.

$f'(x_0)$ ga funksiya hosilasining x_0 nuqtadagi qiymati deyiladi.

$y = f(x)$ egri chiziqning $M_0(x_0; y_0)$ nuqtasiga o'tkazilgan urinmaning k burchak koeffisienti $y = f(x)$ funksiya hosilasining $x = x_0$ nuqtadagi qiymatiga teng. Ya'ni, $k = f'(x_0)$.

$y = f(x)$ egri chiziqning $M_0(x_0; y_0)$ nuqtasiga o'tkazilgan urinmaning tenglamasi

$$y - y_0 = f'(x_0)(x - x_0)$$

formula yordamida tuziladi. Bu yerda $y_0 = f(x_0)$.

Nuqta Ox o'qi bo'yicha harakat qilib, vaqtning t paytida $x = f(t)$ koordinataga ega bo'lsin, u holda vaqtning t paytida

$$V = \lim_{\Delta t \rightarrow 0} \frac{\Delta x}{\Delta t} = \frac{dx}{dt}, \quad a = \lim_{\Delta t \rightarrow 0} \frac{\Delta v}{\Delta t} = \frac{d^2x}{dt^2}.$$

bo'ladi.

Har qanday funksiyaning hosilasini hosilani hisoblash algoritmi bo'yicha aniqlash har doim ham oson emas va ancha murakkab hisoblashlarni talab etadi. Shu sababli amalda $y = f(x)$ funksiyaning hosilasi quyidagi qoidalarni qo'llash yordamida topiladi.

Bu yerda f va g lar x nuqtada hosilaga ega bo'lgan funksiyalardir. Egri chiziqning $M_0(x_0; y_0)$ nuqtasiga o'tkazilgan normal tenglamasi $y - y_0 = -\frac{1}{k}(x - x_0)$ dan iborat bo'ladi (1-chizma).

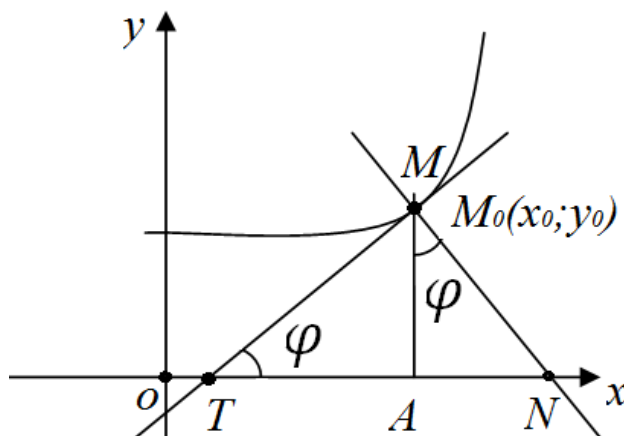

1-chizma

$TA = y_0 \cdot \text{ctg}\varphi$, $AN = y_0 \cdot \text{tg}\varphi$ kesmalar mos ravishda urinma osti va normal osti deyiladi. Ularning uzunliklari urinma va normal uzunliklari deyiladi.

Agar $y = f(x)$ funksiyaning hosilasi $f'(x)$ o'z navbatida hosilaga ega bo'lgan funksiya bo'lsa, u holda uning hosilasi ikkinchi tartibli hosila deyiladi va $f''(x)$ deb belgilanadi.

Agar $f''(x)$ ikkinchi tartibli hosila yana hosilaga ega bo'lgan funksiya bo'lsa, u holda uning hosilasi uchunchi tartibli hosila deyiladi va $f'''(x)$ kabi yoziladi.

Xuddi shunday to'rtinchi, beshinchi va xakazo n -tartibli hosilalarga ta'rif berish mumkin.

Mavzuga doir yechimlari bilan berilgan topshiriqlardan namunalari:

1. $y = x^3$ funksiyaning $x = 1$ nuqtadagi hosilasi topilsin.

Yechish: 1) x argumentga Δx orttirma beramiz. U holda y funksiya Δy orttirma oladi. $y + \Delta y = (x + \Delta x)^3 = x^3 + 3x^2 \cdot \Delta x + 3x \cdot (\Delta x)^2 + (\Delta x)^3$;

2) Δy ni topamiz:

$$\Delta y = (x + \Delta x)^3 - x^3 = x^3 + 3x^2 \cdot \Delta x + 3x \cdot (\Delta x)^2 + (\Delta x)^3 - x^3$$

$$=$$

$$= [3x^2 + 3x\Delta x + (\Delta x)^2] \cdot \Delta x;$$

3) $\frac{\Delta y}{\Delta x}$ ni topamiz:

$$\frac{\Delta y}{\Delta x} = \frac{[3x^2 + 3x\Delta x + (\Delta x)^2] \cdot \Delta x}{\Delta x} = 3x^2 + 3x \cdot \Delta x + (\Delta x)^2;$$

4) $\lim_{\Delta x \rightarrow 0} \frac{\Delta y}{\Delta x}$ ni topamiz: Agar bu limit mavjud bo'lsa, u holda y berilgan funksiyaning hosilasidan iborat bo'ladi.

$$y' = \lim_{\Delta x \rightarrow 0} \frac{\Delta y}{\Delta x} = \lim_{\Delta x \rightarrow 0} [3x^2 + 3x \cdot \Delta x + (\Delta x)^2] = 3x^2.$$

$$y'(1) = 3 \cdot 1^2 = 3.$$

2. $y = 2x^2 - 2$ parabolaning absissasi $x_0 = -2$ bo'lgan nuqtasiga o'tkazilgan urinmaning tenglamasi tuzilsin.

Yechish: Parabolaga tegishli bo'lgan va absissasi $x_0 = -2$ bo'lgan nuqtaning ordinatasini topamiz:

$$y_0 = y(x_0) = y(-2) = 2 \cdot (-2)^2 - 2 = 2 \cdot 4 - 2 = 6.$$

$y = f(x)$ egri chiziqning $M_0(x_0; y_0)$ nuqtasiga o'tkazilgan urinma tenglamasi $y - y_0 = y'(x_0)(x - x_0)$ dan iborat bo'lgani uchun dastlab y' ni so'ngra $y'(x_0) = y'(2)$ ni topamiz.

$$y' = (2x^2 - 2)' = (2x^2)' - (2)' = 4x - 0 = 4x;$$

$$y'(-2) = 4 \cdot (-2) = -8.$$

Demak urinma tenglamasi

$$y - y_0 = y'(x_0)(x - x_0), \quad y - 6 = -8(x + 2), \quad y = -8x - 10 \text{ dan iborat.}$$

3. $y = x^2 - \cos x + 2$ funksiyaning hosilasi topilsin.

Yechish: Funktsiyalar yig'indisining hosilasini topish formulasidan foydalanamiz:

$$y' = (x^2 - \cos x + 2)' = (x^2)' - (\cos x)' + (2)' = 2x + \sin x + 0 = 2x + \sin x.$$

4. To'g'ri chiziqli harakat qonuni

$$S = 4t^3 - t^2 + 1 \text{ (m)}$$

formula bilan berilgan. Bu harakatning $t = 4$ bo'lgan paytdagi tezlanishi topilsin.

Yechish: Harakatning t paytdagi tezligi:

$$v(t) = s'(t) = (4t^3 - t^2 + 1)' = (12t^2 - 2t) \frac{m}{c},$$

t paytdagi tezlanishi esa

$$a(t) = v'(t) = (12t^2 - 2t)' = (24t - 2) \frac{m}{c^2};$$

$$\text{ga teng bo'lib undan } a(4) = 24 \cdot 4 - 2 = 96 - 2 = 94 \frac{m}{c^2},$$

4. Quyidagi masalalarda egri chizilarga o'tkazilgan urinmalarning tenglamalari yozilsin va egri chiziqlar hamda urinmalar yasalsin.

1) $y = \frac{x^3}{3}$ egri chiziqqa $x = -1$ nuqtada;

2) $y^2 = x^3$ egri chiziqqa $x_1 = 0$ va $x_2 = 1$ nuqtalarga;

3) $y = \frac{8}{4+x^2}$ lokonga (zulfga) $x = 2$ nuqtada;

4) $y = \sin x$ sinusoidaga $x = \pi$ nuqtada.

Javob: 1) $y = x + \frac{2}{3}$; 2) $y = 0$ va $y = \pm \frac{1}{2}(3x - 1)$;

3) $y = -\frac{x}{2} + 2$; 4) $y = -x + \pi$.

5. $xy = 4$ giperbolaga $x_1 = 1$ va $x_2 = -4$ nuqtalarda o'tkazilgan urinmalarning tenglamalari yozilsin va urinmalar orasidagi burchak topilsin. Egri chiziq va urinmalar yasalsin.

Javob: $y = -4x + 8$, $y = -\frac{1}{4}x - 2$; $\varphi = \arctg \frac{15}{8}$.

6. $y = x^2 + 4x$ parabolaga qaysi nuqtada o'tkazilgan urinma Ox o'qqa parallel bo'ladi?

Javob: $(-2; -4)$.

7. Jism $x(t) = \frac{t^3}{3} - 2t^2 + 3t$ qonuniga asosan Ox to'g'ri chiziq bo'yicha harakat qiladi. Harakat tezligi va tezlanishi aniqlansin.

Javob: $\frac{dx}{dt} = t^2 - 4t + 3$; $\frac{d^2x}{dt^2} = 2t - 4$.

8. Qandaydir kimyoviy reaksiya natijasida hosil qilinadigan jism miqdori x bilan t vaqt orasidagi bog'lanish $x = A(1 - e^{-kt})$ tenglama bilan ifodalanadi. Reaksiya tezligi aniqlansin.

Javob: kAe^{-kt} .

9. Jism qo'zg'almas o'q atrofida

$$\varphi(t) = 3t^2 - 4t + 2 \text{ (rad).}$$

qonun bo'yicha aylanadi. Jismning $t = 4c$. dagi burchak tezligi va burchak tezlanishi topilsin.

Javob: $w(4) = \varphi'(4) = 20$; $a(t) = w'(t) = 6$.

10. Nuqta $S(t) = 2t^3 + t - 1$ qonun bo'yicha to'g'ri chizikli harakat qilmoqda. Nuqtaning t paytdagi tezligi va tezlanishini toping.

Javob: $v(t) = 6t^2 + 1$; $a(t) = 12t$.

11. Jismning T temperaturasi t vaqtga bog'liq holda $T(t) = 0.5t^2 - 2t$ qonun bo'yicha o'zgaradi. Vaqtning $t = 5(c)$ paytida bu jism qanday tezlik bilan isiydi?

Жавоб: $v(5) = 3$.

REFERENCES

1. Азларов Т.А., Мансуров Х. Математик анализ. Тошкент 2000 й.
2. Агальцева Н.А Долгосрочные прогнозы стока малых рек // Тр. САНИГМИ. - 2001. – вып.163(244), стр. 113-122.
3. Агальцева Н.А Долгосрочный прогноз притока в Нурекское водохранилище на реке Вахш // САНИГМИ,- 1996. Вып. 149 (230),стр. 101-108.
4. Агальцева Н.А., Василина Л.Ю. Долгосрочный прогноз притока воды в Чарвакское водохранилище // Тр. САНИГМИ. - 1992. - Вып. 145, стр. 52-58
5. Мягков С.В. Метод долгосрочного прогноза стока реки Амударьи в створах п.Керки и п.Дарганата с учетом хозяйственной деятельности // Руководящий документ. Методические указания. РН 68.02.07:2001. - Ташкент: САНИГМИ. - 2001г.,стр. 15.
6. Шерматов Е. Динамическая модель климатических показателей Средней Азии. Современное состояние подземных вод: проблемы и их решения. Материалы Международно-практической конференции, посвящённой 100-летию со дня рождения Н.А. Кенесарина Ташкент, 2008, стр.89-91.
7. Шерматов Е. и др. Один из подходов к вопросу прогноза объема стока реки Амударьи в зависимости от изменчивости солнечной активности //Материалы республиканской научно-практической конференции, посвященной «Проблемы улучшения обеспеченности, качества водных ресурсов и мелиорации орошаемых земель республики Узбекистан» - Ташкент, 2013 –стр. 217-224.
8. A Zh Seitov, BR Khanimkulov. [Mathematical models and criteria for water distribution quality in large main irrigation canals](#). Academic research in educational sciences. Uzbekistan. Ares.uz. Vol. 1. №2, 2020. ISSN 2181-1385. Pp.405-415. (№5, web of science IF=5.723)
9. А. Ж. Сейтов, Б. Р. Ханимкулов, М. Гаипов, О. Хамидуллаева, Н. К. Мурадов. Численные алгоритмы решения задач оптимального управления объектами каршинского магистрального канала. academic research in educational sciences volume 2 | ISSUE 3 | 2021 ISSN: 2181-1385 Scientific Journal Impact Factor (SJIF) 2021: 5.723 DOI: 10.24411/2181-1385-2021-00519. pp. 1145-1153. (№5, web of science IF=5.723)

БАҲОРИСТОН АСАРИДА ДЎСТЛИК ТИМСОЛИ ВА ИНСОН ФАЗИЛАТЛАРИ

Лутфилло Ахатов

Чирчиқ давлат педагогика институти

АННОТАЦИЯ

Бугунги тараққиётнинг муҳим омилларидан бири бу инсон капитали саналади. Инсон омилининг жамиятдаги ўрни доимо ўзгариб боради, баъзан тубанлашиб борса баъзан юксалиб боради. Бундай омиллар мутафаккирлар илмий меросларида ифодаланиб туради. Шайх Абдурахмон Жомий асарларидаги образ-омиллар шулар жумласидан. Инсоний фазилатлардан бири бу – дўстлик. Дўстлик ҳақида доим мавзу-ҳикоялар яратилган ва давом этажак.

Калит сўз: Дўстлик, инсон омили, “Комил инсон” ғояси, Жомий, Баҳористон, ошиқ, меҳр.

“Баҳористон” асарини мазмун – моҳияти бу “Инсон омили”га қаратилган панднома асар эканлигини инобатга оладиган бўлсак, унинг бугунги кундаги (нафақат бугунги кундаги, балки, келажакда ҳам) ўз аҳамиятини таҳлил қилмасдан туриб, баркамол авлод (мукамалроқ талқинда “Комил инсон” ғояси)ни шакиллантириб боришлик “елкансиз қайиқ”қа ўхшайди гўё. Зеро, мақсад аниқ, манзил олисми, демакки, биз ўз олдимизга қўйган ўша олис манзилдаги мақсадимизга эришмоқлигимиз учун “Баҳористон” ва бунга ўхшаш панднома асарларни таҳлил қилишга ҳар доим ихтиёжга муҳтожлик сезамиз.

Панднома асарларни таҳлил қилмасак, асл мазмун ва моҳиятини нималар ташкил қилишлигини билмасак биз ўз мақсадимизга (баркамол авлодни тарбиялаш) эришишимиз мушкул албатта. Мисол учун: асардаги ҳар бир равзаларни кўздан кечирар эканмиз, ундаги биргина “Дўстлик” иборасини оладиган бўлсак, “Баҳористон” асари 1 – равза “Дарвишлар ҳақида ҳикоят” бобидан:

Абдулҳасан Қушанжи айтган эди:

–Дунёда бир нарса эвазига ёки бирор нарса ғаразига дўстлик қилган кишидан кўра хунукроқ нарса йўқ.

Дўст ҳажридан Ошиқ кутар адолат,

Ё васл эшигида тутар бир ҳолат.

Дўстликдан ўзга бир мақсади бўлса,

Оламда борми ҳеч бундан разолат.

Дўстлик тушунчаси бу нафис туйғу ва манфаатсиз (манфаат фақат Аллоҳ ризоси учун бўлиши керак) мақсад устига қурилиши керак бўлган бирлик рамзи саналади. Юқоридаги мисраларни таҳлил қиладиган бўлсак:

Дўст ҳажридан Ошиқ кутар адолат, бунда *Ошиқ* – деб *Аллоҳ*ни назарда тутганлигини кўрамиз. Дўст бўлишлик бу шунчаки ошно – оғайни бўлиб, ёхуд кўшни бўлиб яшашлик эмас, балки, тенгликни мустаҳкам тутиб, *Аллоҳ (Ошиқ)*га етишиш *ҳажрида адолат*ни унутмаслик лозим.

Ё васл эшигида тутар бир ҳолат, бу мисрада ҳам *Дўст*нинг ўз *Ошиғи (Аллоҳ) васлига* эришмоқлик учун асл *ҳолати* (дўстлик моҳияти)ни доимо ёдда тутиб, ўзини *У (Аллоҳ)*нинг наздида камтар – хоксор, ожиз ҳисоблаб, Унинг барча синовларига мардона туришлиги лозимлиги баён этилган.

Дўстликдан ўзга бир мақсади бўлса, бу иборани таҳлилидан эса *Дўст* бўлиш учун ўз *Ошиғидан* қандайдир бошқа бир (ғараз) *мақсади*да манфаатдорлик кўзланган бўлса, *Оламда борми ҳеч бундан разолат*, яъни, *Дунё (Олам)*да бундан *разолат* (қабихлик) – вайронкорлик *борми*, деб баён этмоқда.

Дўстлик ҳақида сўз кетганда Мавлоно Жомийнинг “Баҳористон” асаридаги кўплаб боб – равзалари дўстлик, адолат, тенглик, фаровон жамият ҳақида баён этилганлигини кўрамиз. Дўстлик ҳақидаги яна бир мисрани таҳлил қилсак, Жомийнинг “Баҳористон” асаридаги 1 – равза “Дарвишлар ҳақида ҳикоят” бобидан:

Шиблининг бошига девоналик тушди, уни жиннихонага элтиб қўйишди.
Сўнг бир неча киши уни кўргани боришди.

– Кимсизлар? – деб сўради жинни улардан.

– Биз сенинг дўстларингмиз, – дейишди.

У қўлига тош олиб ҳамла қилди. Ҳаммалари қочиб кетишди.

– Қайтинглар, эй даъвогарлар, – деди у, – дўст дўстдан қочмайди ва унинг жафо тошидан сақланишга шошмайди.

Чин дўст ул – дўстлиги ошаверса гар,

Дўстидан ёмонлик кўрганида ҳам.

Бошига минг жафо тоши ёғилса,

Меҳр уйи у тошдан бўлур мустаҳкам

Маълумки Шайх Шибли ўз даврининг тариқат пешволари қаторида фаолият олиб борган. Мансур Ҳалложни осигна ҳукм қилган уламолар, у (Шибли)ни жиннихона – шифохонага элтиб қўйган деб айтилади баъзи манбаларда. Ушбу мисраларни шиблига таҳлид қилиб баён этилиши эса дўстларнинг ўзаро бир –

бирига, яхши ва ёмон кунларда ҳам ёрдам қўлини ўзатиш кераклиги ҳақида боради. Мисрадаги *Чин дўст ул – дўстлиги ошаверса гар*, деб айтилишидаги маъно дўстнинг *Чин дўст* бўлишлиги бу унинг ҳар доим (машаққатларда ҳам) ёнида туришлиги лозимлиги, *дўстлиги ошаверса гар* – дўстлиги мустаҳкамланишилиги бу *Дўстидан ёмонлик кўрганида ҳам*, дўст билан ҳамнафас бўлиб туриш, яхши ва ёмон кунларида ҳам тиргак бўлишлиги, *Бошига минг жафо тоши ёгилса*, яъни, дўстининг бошига тушган *жафо тоши* (машаққатлар)да ҳам дўстини тарк этмаслиги лозим. Зеро, *Мехр уйи у тошдан бўлур мустаҳкам*, яъни дўстининг *Бошига минг жафо тоши ёгилса*, демакки, бундай *жафо тошидан* ҳимояланиш йўллари излаб топиши, унга қарши маърифатни шакиллантириш йўллари бунёд этишлигини кашф этиб боради.

“Баҳористон” асаридаги биргина “Дўстлик ҳақида”ги мисрасини таҳлил қилганимизда қанчалик маъно ва мазмун мужассамлашганлигини кўрдик. Демакки, биз баркамол авлодни вояга етказишни мақсад қилдекми, унинг тарбияси ва таълимига дахилдорлик ҳисси билан яшашимиз шарт. Бугунги таҳликали шиддат билан ўтиб бораётган бир даврда “Баҳористон”га ўхшаш панднома асарларни кўпроқ таҳлил қилиб, унинг замонавий аҳамиятини, яъни, бугунги кундаги мавқийи ҳақида ўз муносабатимизни баён қилган ҳолда, ёшларимиз тарбиясига кўпроқ вақт сарфлашлигимиз лозим.

Дўстликнинг ҳам ўзига хос меъёрий ришталари борки, у ришта фақатгина дўстларга хос боғлов вазифасини ўтайди. Инсонлар жамиятдаги ижтимоий жараёнларга баъзан дўстлик ва “таниш” – қариндошликни ҳам бир биридан фарқламай қоладилар. Инсон “Одам” бўлиб дунёга келдими, демакки, “Одам”ийликка хос яшамоғлиги лозим. Зеро, “Одам” Аллоҳ томонидан (барча махлуқотлар ичида) азиз ва муқаррам қилиб яратилган зотдир. Шундай экан, борликни ихтиёр этган Зот унинг бошқарувини ҳам Ўз зиммасига олганлиги унутмаслик керак.

Бундай дўстлик ўзининг масъулиятлилиги билан бошқа “Таниш – билиш, ошна - оғайни”гарчиликлардан фарқланиб туради. Аслида инсоният яратилибтики, ўзаро, бир – бирининг “аъзо” – бўлакларидан иборатдир. Буни биз Саъдийнинг “Гулистон”ида ҳам ўз ифодасини топганлигини кўришимиз мумкин:

Бани одам аъзои якдигаранд,
Ки дар офариниш зи як гавҳаранд.
Чу узве ба дард оварад рўзгор,
Дигар узвҳоро намонад қарор.

Мазмуни: «Одам болалари ибтидода бир гавҳардан бино бўлганлари туфайли яхлит бир вужуд кабидирлар. Бинобарин, замон унинг бир аъзосига жароҳат етказса, бошқа аъзолари ҳам ўз тинчини йўқотади».

Биз бу мисраларни бироз бошқачароқ, тушунарлироқ мазмунда шарҳлашни лозим топдик:

Бани одам аъзои якдигаранд, яъни, **Бани одам** – инсонлар(нинг) ҳаммаси, **аъзои якдигаранд** – (ўзаро) бир – бирларининг аъзолари ҳисобланадилар. Маълумки, инсон танасининг бирон бир аъзоси (жойи)га озор етса, бутун вужуд унинг оғриғидан азият чекади. Шунинг учун инсоният тарихига назар соладиган бўлсак, улар (инсонлар)нинг тили, ирқи, ижтимоий келиб чиқишидан қатъий назар ҳамкорлик (бугунги кундаги инвестиция масаласидаги ҳамкорлик)да ўзаро бирлашадилар ва жамиятнинг ижтимоий тараққиётига муносиб ўрин тутадилар. Бирлашиш ва ҳамкорлик ҳақида сўз кетганда, Ислом дининг муқаддас Китоби бўлмиш Қуръони каримда ҳам бу борада ояти карима мавжудлигини алоҳида таъкидламоғимиз лозим.

Аллоҳ таоло шундай марҳамат қилади:

“Яхшилик ва тақво йўлида ҳамкорлик қилинг. Гуноҳ ва душманлик йўлида ҳамкорлик қилманг” (Моида сураси 2 – оят)

Бундан кўришиб турибтики, яхшилик йўлида қўйилган қадам учун ҳамиша ҳамкорлик қилиш ва аксинча, ёмонлик йўлидаги ҳамкорликка ҳаргиз бирлашмаслик лозимлигини алоҳида инобатга олмоғимиз лозимдир.

Ўзи мантиқан, инсонлар бир – бирларининг аъзолари ҳисобланар экан, ўзига раво кўрмаган нарсалар албатта бошқаларга ҳам раво кўрмаслиги лозим.

Ки дар офариниш зи як гавҳаранд – яра(ти)лишда ҳам (тарихан) ягона (бир) гавҳар – наслдан шакилланганлар. Фикр юритадиган бўлсак, инсон бир гавҳар – наслдан яратилгани бу буюк бир ҳақиқатки, худди ака ва укаларнинг бир қориндан талашиб ичққанлари учун ўзаро иноқ ва бир – бирларига меҳрубон бўлишлари каби, **Бани одам** – инсонлар(нинг) ҳаммаси ўзаро тинчликда, иноқ яшашлари лозимлиги кераклиги лозим.

Чу узве ба дард оварад рўзгор, яъни ҳаёт (давоми)даги маълум бир жабҳасида бирон аъзо (инсон)га мабодо оғриқ (азоб – азият) тегадиган бўлса, **Дигар узвҳоро намонад қарор** – бошқа (аъзо – инсон)лар ундан холи (оғриқсиз) қолмас, деб соддароқ қилиб, шарҳласак мақсадга мувофиқдир. Зеро, инсонларнинг яшаш шароитга, у(инсон)нинг имкониятига қараб, тоқатидан ташқари бўлмаган нарсаларга йўналтирилганлигини унутмаслик лозим.

Аллоҳ таоло Қуръони Каримда марҳамат қилади:

“Аллоҳ ҳеч бир жонга имкониятидан ташқари нарса юклагмас” (Бақара сураси 286 – оят)

Демак, ҳар бир инсон чин дўст учун муҳтожлигида Ундан келадиган масъулият (машаққат) вақтида ҳам сабр билан қабул қилиши керак. Ва доим ҳамнафас бўлиши лозим. Бунга ушбу ояти Карим ҳам далилдир!

REFERENCES

1. Абдурахмон Жомӣ (муҳаррир Мубашшир Акбарзод) “Баҳористон”. – Душанбе: “Адиб”, 2014.
2. Ш.Шомухамедов таржимаси асосида. 1971 *الرحمن جامي - غافور غولام - تاشكند سانى* عبد
3. Шайх Муҳаммад Содик Муҳаммад Юсуф. Олам ва одам Дин ва илм. – Тошкент: “Hilol - nashr”, 2021.
4. Шарқ ренессанси даври алломалари ва мутафаккирларининг илмий-фалсафий мероси. (А.Маврулов ва бошқа...) – Т.: “Sino-standart”, 2017.
5. Madalimov, T., Akhatov, L., Haytmetov, R., & Ibrohimov, F. (2020). A Symbol of Tolerance and Friendship in Jamiy's Work "Bahoriston". *International Journal of Current Science Research and Review*, 1(1), 29-32.
6. Madalimov, T., Khaytmetov, R., & Akhatov, L. (2020). THE PROBLEM OF TOLERANCE IN ORIENTAL PHILOSOPHY. *JournalNX - A Multidisciplinary Peer Reviewed Journal*, 6(7), 130-133.
7. Madalimov, T., Khaytmetov, R., & Akhatov, L. (2020). the PROBLEM of HUMAN PSYCHOLOGICAL CRISES in the VIEWS of EMIL DURKHEIM. *НАУКА ОБРАЗОВАНИЕ И КУЛЬТУРА*, 50(6), 50-57.
8. Haytmetov, R., Akhatov, L., & Madalimov, T. (2020). Капитализм ва инсон психологияси. *Педагогика ва психологияда инновациялар*, 2(1), 53-61.
9. Haytmetov, R., Madalimov, T., & Akhatov, L. (2020). The spiritual connection of Sufism and Tolerance in the works of Jami. *International Journal of Multidisciplinary Research and Publications*, 1(2), 1-4.
10. Akhatov, Lutfullo, Timur Madalimov, and Raimberdi Haytmetov. "The Spiritual Connection of Sufism and Tolerance in the Works of Jami." *International Journal of Multidisciplinary Research and Publications* 2 (2020): 1-4. Web. Apr. 2020.
11. Akhatov, Lutfullo, Timur Madalimov, Raimberdi Haytmetov, and Farxod Ibrohimov. "A Symbol of Tolerance and Friendship in Jamiy's Work "Bahoriston". *International Journal of Current Science Research and Review* 3 (2020): 29-32. Web. Apr. 2020.

12. Khaytmetov, R., T. Madalimov, and L. Akhatov. "The Problem of Human Psychological Crises in the Views of Emil Durkheim." *Наука, образование и культура* 6.50 (2020): 50-57. Web.

13. Khaytmetov, R., T. Madalimov, and L. Akhatov. "The Problem of Tolerance in Oriental Philosophy." *Multidisciplinary Peer Reviewed Journal* 6.7 (2020): 130-133. Web.

14. Хайтметов, Раимберди, Тимур Мадалимов, and Лутфулло Ахатов. "Капитализм ва инсон психологияси." *Педагогика ва психологияда инновациялар* 2 (2020): 53-61. Web. Apr. 2020.



VICIA FABAL. O‘SIMLIGINING BIOLOGIK XUSUSIYATLARI VA XALQ XO‘JALIGIDAGI AHAMIYATI

Saodat Saidmurodovna Qodirova

Toshkent viloyati Chirchiq davlat pedagogika instituti magistri

Nozigul Panjiyevna Xodjayeva

Toshkent davlat agrar universiteti magistri

Baxtiyor Xushbaqovich Amanov

Toshkent viloyati Chirchiq davlat pedagogika instituti

amanov.81@bk.ru

ANNOTATSIYA

Ushbu maqolada adabiyotlar tahlil natijalari keltirilgan bo‘lib, *Vicia faba* L. turi urug‘ tarkibida 32-40% oqsil, 56-60% uglevod, 2,5% shakar, 2% ga yaqin yog‘, askorbin kislota (vitamin C), karotin (provitamin A) va ko‘p miqdorda mineral tuzlar, asosan kaliy, kaltsiy, fosfor, magniy, oltingugurt hamda temir elementlari uchraydi. Bugungi kunda oziq-ovqat xavfsizligini ta‘minlash maqsadida loviya o‘simligini moslashtirish, genetik, fiziologik xususiyatlari bo‘yicha tadqiqotlar olib borish natijasida irsiy jihatdan boyatilgan duragaylar olish, serhosil hamda tashqi muhitning stress omillariga chidamli yangi tizma va navlarni yaratish ustuvor yo‘nalishlardan biri hisoblanadi.

Kalit so‘zlar: dukkak, loviya, oqsil, vitamin, genetik, fiziologik, patogen, bakteriya, populyatsiya, nav.

KIRISH

Mamlakatimizda ikkinchi ekin sifatida vegetatsiya davri qisqa dukkakli don ekinlari ekish bo‘yicha keng qamrovli ishlar olib borilmoqda. Jumladan, 2020 yil dekabr oyida O‘zbekiston Respublikasi Prezidenti Shavkat Mirziyoyevning 2021 yil uchun parlamentga qilgan Murojaatnomasining eng muhim qismini qishloq xo‘jaligini modernizatsiya qilish, raqamlashtirish, yerlarning unumdorligini oshirish, zamonaviy qishloq xo‘jaligi texnologiyalarini joriy etish va qishloq xo‘jaligiga investitsiyalarni ko‘paytirish masalalariga bag‘ishlandi. Xususan, Prezident qishloq xo‘jaligida hosildorlik va samaradorlikni keskin oshirish kambag‘allikni qisqartirish va qishloq aholisi daromadlarini

ko'paytirishning eng tez natija beradigan omil ekanligiga e'tibor qaratdi[1].

ADABIYOTLAR TAHLILI VA METODOLOGIYA

Dukkakli o'simliklar orasida ozuqabop oqsillarga boyligi va sifatli yem-xashak mahsuloti hisoblangan *Vicia faba* o'simligi alohida ahamiyatga ega. Bu o'simlikning vatani O'rta yer dengizidir. Miloddan avvalgi ming yillardan buyon Falastinda ekilgan. Qadimgi Misrda *Vicia faba* muqaddas o'simlik hisoblangan, qadimgi Yunonistonda juda hurmatga sazovor bo'lgan. Qovurilgan loviya kukuni yalpiz va sarimsoq bilan birga Bolgariya, Makedoniya, Ukraina, Ruminiya va Moldaviya davlatlarining oshxonalarida asosiy mahsulot va ikkinchi taomlar uchun qadimiy ziravor sifatida ishlatiladi [2-25].

Hozirgi vaqtda madaniy navlari ko'plab mamlakatlarda o'stiriladi. Jumladan, Yevropa va Afrikaning O'rta yer dengizi sohillarida, AQSh, Hindiston va Rossiyaning deyarli barcha hududlarida yetishtiriladi. Bu o'simlik turi mamlakatimiz sharoitiga moslashtirish va yetishtirish ustida ilmiy tadqiqotlar olib borilmoqda [9].

Dukkakdoshlar oilasiga mansub yasmiq, no'xat, loviya, marjumak kabi o'simliklar tarkibida uchrovchi eng kerakli moddalar bo'lganligi uchun ozuqaviy qiymati yuqori hisoblanadi. Jumladan, *Vicia faba* L.turi ko'p yetishtiriladigan dukkakli don bo'lib, urug' tarkibida 32-40% oqsil, 56-60% uglevod, 2,5% shakar, 2% ga yaqin yog', askorbin kislota (vitamin C), karotin (provitamin A) va ko'p miqdorda mineral tuzlar, asosan kaliy, kaltsiy, fosfor, magniy, oltingugurt hamda temir elementlari mavjud[2]. Chorva mollari uchun ozuqabop, tuproq mahsuldorligini oshiruvchi ekinlarni ekishga katta e'tibor berilmoqda. Oziq-ovqat tarkibida oqsil miqdorini oshirish va ekin ekiladigan maydonlarning melorativ holatini yaxshilab azot bilan boyitishda dukkakli ekinlarni ekish talab etiladi[3].

Dunyo bo'yicha dukkakli o'simliklarning 17 turkumiga mansub 60 dan ortiq turi ma'lum. *Vicia faba* L.o'simligi ekiladigan maydon 2,55 mln. gektar maydonni egalladi va umumiy ishlab chiqarish 119 000 tonnani tashkil etadi. Iste'moli esa 420 ming tonnadan iborat [10].

Dukkakli ekinlar ildizida tugunak bakteriyalari to'playdi. Tugunak bakteriyalari azot saqlovchi bakteriyalarning eng ko'p o'rganilgan guruhlaridan biridir. [6].

Hozirgi kunda bir qator donli va dukkakli ekinlar shular jumlasidan yasmiq, loviya, no'xat, marjumak, bug'doy, arpa, suli, makkajo'xori kabi ozuqaviy jihatidan yuqori o'rinlarda sanaladigan o'simliklar

mamlakatimiz hududida ekib o'stirilmoqda. Chunki bu o'simlik tarkibida foydali oqsillar va aminokislotalar nihoyatda ko'p[5].

Vicia faba L. o'simligi dukkakldoshlar oilasiga mansub bir yillik o't o'simlik hisoblanib, loviya (*ordo Fabales Nakai*), dukkaklilar oilasi (*Fabaceae*), vetch tizzasi (*tribus Vicieae* Bronn.), jinsi *Faba* Medik jinsiga tegishli bo'lib, ular ikki tur bilan ifodalanadi: Pliniy loviya (*Fabaceae Plinina* Trabut.) va ot loviya (*Fabaceae Bona* Medik.) (*Vulture Vicia faba* L., *Faba vulgaris* Moench., *Faba sativa* Bernh.). Pliniy loviya namunalari amaliy ahamiyatga ega emas. Ular Jazoirda yovvoyi holda o'sadi. Dunyoda yetishtiriladigan barcha navlar bir turga - o't loviyalariga mansubdir[8].

Vicia faba L. turining tashqi tuzilishiga keladigan bo'lsak poyasi to'g'ri, yog'ochsimon, ichi bo'sh yoki yumaloq, ba'zan poyasi shoxlangan, balandligi 60-150 sm va undan yuqori shakllari mavjud. Tashqi muhit omillaridan biri bo'lgan yog'ingarchilikning miqdori poya va shoxlarining o'zgarishiga sabab bo'ladi. Qurg'oqchilik paytida novdalar soni sezilarli darajada kamayadi. O'simlik buta shakliga ega. Qayta o'sish jarayoni asosan ildiz bo'yinbog'idan yangi kurtaklar paydo bo'lishi, ya'ni shoxlanish tufayli sodir bo'ladi.

Vicia faba L. o'simligining ildiz tizimi 1,5-2,0 m chuqurlikka kirib boradi, buning natijasida mikroelementlar yer osti gorizontlaridan haydaladigan qatlamga o'tadi: fosfor, kaliy va boshqalar, havo va suv rejimi, fizik xususiyatlari, tuproq tuzilishi yaxshilanadi. Dukkaklilar, shuningdek, begona o'tlarni soya qiladi va cho'ktiradi, bu patogenlar va zararkunandalar populyatsiyasini kamaytiradi, bu esa qo'llaniladigan fungitsidlar va pestitsidlar dozasini kamaytiradi. Ildizlarda tugunak bakteriyalar koloniyalari hosil bo'lib, tuproqni azot bilan boyitadi [6].

Loviya barglari murakkab, 1-3 juft bargchalari bor. Gullari yirik, 2-12 bo'lakcha bo'lib, kalta shoxchalar shaklida yig'ilgan, oq rangli, qanotlarida qora baxmal dog'li va dog'siz, xushbo'y, barg qo'ltig'ida joylashgan to'pgullarda yig'ilgan. Oq, binafsha, jigarrang yoki qizil gulli vakillari mavjud.

Gullashi erta boshlanadi: unib chiqqandan keyin taxminan bir oy o'tgach, nam yozda-kuzgi sovuqlargacha davom etadi. O'simlik 2-3 hafta davomida iqlim sharoitiga qarab gullaydi, gullash davri nam va sovuq havoda uzaytiriladi va qurg'oqchilikda qisqaradi. U asosan meva beradigan pastki shohlaridan gullashni boshlaydi. Gullarining ochilish vaqti ob-havoga, ba'zan esa gulning yoshiga bog'liq. Yashil kurtak bosqichidan gulining ochilishiga ikki kun vaqt o'tadi. Ochiq holatda gul 1-2 kun turadi, keyin yopiladi va so'na boshlaydi. Gullari asal shiraga boy. Asalarilarga ko'p nektar beradi, ayniqsa bulutli va issiq havoda. Bu o'simlik ekilgan maydonlar hisobiga ko'plab sifatli asal olish mumkin. Fasolning biologik o'ziga xosligi gullarning

hosil bo'lgan mevalarga qaraganda sezilarli darajada ko'proq rivojlanishidir.

Ba'zi mualliflar loviyalarni o'z-o'zini changlatuvchilar deb tasniflaydilar, boshqalari esa ularni asosan asalarilar va arilar tomonidan changlanadigan fakultativ chatishtirishlar deb hisoblashadi [5.7].



1-rasm. *Vicia faba* L. o'simligi.

Loviya mevasi xilma-xilligiga qarab o'zgarib turadi. Yassidan tekisgacha, uzunligi 4,0-3,5 sm gacha, tor va juda keng, jigarrang. Tuzilishi bo'yicha loviya qanotlarining ichki qismida pergament qatlami bo'lgan shakar loviya (loviya go'shtli, pergamentsiz) va qobiqqa bo'linadi. Yosh fasolning qanotlari yashil, silliq, qalin, yumshoq go'shtli, pergament qatlamisiz. Yetuk bo'lganda, ular to'q jigarrang bo'ladi. Loviya pishib yetilgach, o'rim yig'imga tayyor yuzasi teriga o'xshaydi, jigarrang yoki qora rangga aylanadi[9, 10].

XULOSA

Adabiyotlar tahlili shuni ko'rsatdiki, *Vicia faba* L. turi urug'i tarkibida urug' tarkibida 32-40% oqsil, 56-60% uglevod,

2,5% shakar, 2% ga yaqin yog‘, askorbin kislotasi (vitamin C), karotin (provitamin A) va ko‘p miqdorda mineral tuzlar, asosan kaliy, kaltsiy, fosfor, magniy, oltinugurt hamda temir elementlari uchraydi. Shu bilan birga bugungi kunda oziq-ovqat xavfsizligini ta‘minlash maqsadida loviya o‘simligini moslashtirish, genetik, fiziologik xususiyatlari bo‘yicha tadqiqotlar olib borish natijasida irsiy jihatdan boyitilgan duragaylar olish, serhosil hamda tashqi muhitning stress omillariga chidamli yangi tizma va navlarni yaratish ustuvor yo‘nalishlardan biri hisoblanadi.

REFERENCES

1. Sh.M. Mirziyoyevning 2020-yil 29-dekabrda Oliy Majlisdagi Murojaatnomasi. <https://www.google.com/search>.
2. Badina G.V. Dukkakli ekinlarni yetishtirish va ob-havo / G.V. Badin. - L: Gidrometeoizdat, 1974. - 244 b.
4. Badina G.V. Dukkakli ekinlarni yetishtirish va ob-havo / G.V. Badin. - L.: Gidrometeoizdat, 1974. - 244 b.
5. Fasol dietasi [Elektron resurs] // A dan Z gacha vazn yo‘qotish uchun dietalar. - M., [201-]. - Kirish rejimi: www.zolotoy-kuvshin.ru/dieti/1322-bobovaia-dieta.
6. Fasol // O‘rmonetsiklopediyasi: 2 jildda / ch. ed. Vorobieva G.I. - M., 1985.-T. 2.-C. 563.
7. Bondar G.V. Dukkakli ekinlar / G.V. Bondar, G.T. Lavrinenko. - M.: Kolos, 1977. - 256 p.
8. Buntova E.A. Dukkakli urug‘larning bakteriyalanishining o‘simlik unumdorligiga va yuvilgan chernozemning biologik faolligiga ta‘siri. // Dissertatsiya konspekti. dis. . qand. s.-x. Fanlar: 06.01.09 / E.A. Buntov. - Novosibirsk, 2002. - 19 p.
9. Bezuglova E.V. G‘arbiy Sibirning janubiy o‘rmon-dashtlari sharoitida loviya yig‘ishni o‘rganish natijalari / E.V. Bezuglova, N.G. Kazydub // Nauch. jurnali [Elektron resurs] // Qishloq xo‘jaligi fanlari. - M., 2014. - Kirish rejimi: <http://www.science-education.ru/118-14302>.
10. M.A. Vishnyakova // Dukkakli vadonli ekinlar. - 2012. - 3-son -S. 25-29.
11. Муротов, О. О. Ў., Тувганбаева, Ж. Қ. Қ., Аманов, Б. Х., & Турсунова, Н. М. (2022). ДУККАКДОШЛАР ОИЛАСИГА МАНСУБ FAGOPYRUM ESCULENTUM, PHASEOLUS VULGARIS L. НАМУНАЛАРИДА УРУФ УНУВЧАНЛИГИ. *Academic research in educational sciences*, 3(2), 566-571.
12. Турсунова, Н. М., Аманов, Б. Х., & Уткирович Закиров, Д. PHASEOLUS VULGARIS L. ТУРИГА МАНСУБ МАҲАЛЛИЙ ВА ХОРИЖИЙ НАМУНАЛАРНИ ДУРАГАЙЛАШ ВА

БОШЛАНГИЧ МАНБАЛАРИНИ ЛАБОРАТОРИЯ ШАРОИТИДА
УНУВЧАНЛИГИ АНИҚЛАШ.

13. Umirova, L. F., & Amanov, B. X. (2022). MOSH (PHASEOLUS AUREUS) O‘SIMLIKLARINING BIOLOGIK XUSUSIYATLARI. *Academic research in educational sciences*, 3(1), 447-454.

14. Aygerim Azimbay Qizi Asilbekova, & Hasan Aliqulovich Mo‘Minov (2022). YASMIQ O‘SIMLIGI BO‘YICHA OLIV BORILGAN TADQIQOTLAR TAHLILI. *Academic research in educational sciences*, 3 (1), 1039-1047. doi: 10.24412/2181-1385-2022-1-1039-1047.

15. Эшмуродова, А. А., & Бўронов, А. Қ. Ў. (2022). ТРИТИКАЛЕ МОРФОЛОГИЯСИ ВА УНИНГ КЕЛИБ ЧИҚИШИ. *Academic research in educational sciences*, 3(2), 496-501.

16. Бабоев, С. К., Холлиев, О. Э. Ў., Буронов, А. К., Маткаримов, Ф. И., & Бузуруков, С. С. (2021). ЯСМИҚНИНГ МАЙДА УРУҒЛИ ХАЛҚАРО ЭЛИТА КЎЧАТЗОРИ ЎСИМЛИКЛАРИДА ҲОСИЛДОРЛИК БЕЛГИЛАРИ ТАҲЛИЛИ. *Academic research in educational sciences*, 2(2).

17. Baboev, S., Muminjanov, N., Turakulov, K., Buronov, A., Mamatkulov, I., Kos, E., ... & Morgounov, A. (2021). Diversity and sustainability of wheat landraces grown in Uzbekistan. *Agronomy for Sustainable Development*, 41(3), 1-13.

18. Baboev, S. K., Buranov, A. K., Vozorov, T. A., Adylov, B. S., Morgunov, A. I., & Muminzhonov, K. (2017). Biological and agronomical assessment of wheat landraces cultivated in mountain areas of Uzbekistan. *Sel'skokhozyaistvennaya Biologiya*, 52(3), 553-560.

19. Бўронов, А. Қ. Ў. (2022).

ЮМШОҚБУҒДОЙНИНГ МАҲАЛЛИЙ НАВЛАРИНИНГ ЛИАДИНОҚСИЛЛАРИ ЁРДАМИДА ПОЛИМОРФИЗМИНИ АНИҚЛАШ. *Academic research in educational sciences*, 3(1), 401-407.

20. Бабоев, С. К., Холлиев, О. Э. Ў., Буронов, А. К., Маткаримов, Ф. И., & Бузуруков, С. С. (2021). ЯСМИҚНИНГ МАЙДА УРУҒЛИ ХАЛҚАРО ЭЛИТА КЎЧАТЗОРИ ЎСИМЛИКЛАРИДА ҲОСИЛДОРЛИК БЕЛГИЛАРИ ТАҲЛИЛИ. *Academic research in educational sciences*, 2(2).

21. Буронов, А. Қ. Ў., Зияев, З. М., Холлиев, О. Э. Ў., & Файзуллаев, А. З. Ў. (2021). КУЗГИ ВА ДУВАРАК БУҒДОЙ НАВЛАРИНИНГ ЮҚОРИ АВЛОД ЛИНИЯЛАРИДА МИҚДОРИЙ ВА СИФАТ БЕЛГИЛАРИ БЎЙИЧА КЛАСТЕР ТАҲЛИЛИ. *Academic research in educational sciences*, 2(6), 1481-1488.

22. Farrux Nutfillo O‘G‘Li Raimov, Akmal Qalandar O‘G‘Li Bo‘Ronov, Baxtiyor Xushbakovich Amanov TRITIKALENING XALQ XO‘JALIGIDAGI AHAMIYATI // Academic research in educational sciences. 2022. №3.
24. Kalandarovic, B. A., &Kimsanbaevic, B. S. (2018). Polymorphizm of gliadin proteins among wheat landraces of Uzbekistan. *Europeansciencereview*, 2(11-12), 15-17.
25. Shahnoza Xurshid Qizi Mirzarahimova, Baxtiyar Xushboqovich Amanov, & Hasan Aliqulovich Muminov (2022). ISSIQXONA SHAROITIDA O‘STIRILGAN NO‘XAT O‘SIMLIGINING QIMMATLI XO‘JALIK BELGILARINI QIYOSIY TAQQOSLASH. Academic research in educational sciences, 3 (1), 466-470.doi: 10.24412/2181-1385-2022-1-466-470.



ПЕДАГОГИК ЖАРАЁН ТИЗИМИНИНГ ХУСУСИЯТЛАРИ

Иброҳим Шухратович Файзиев

Чирчик давлат педагогика институти Гуманитар фанлар факультети
Факултетлараро ижтимоий фанлар кафедраси ўқитувчиси

АННОТАЦИЯ

Бу мақолада ҳар бир фан ўз соҳасининг қонуни ва қонуниятларини қашф этиш ва тадқиқ қилишни ўзининг вазифаси деб билади. Бола мустақил ҳолда илмий билим тизимини англаши учун, у бу тизимни ўзлаштириши керак. Шунинг учун ҳам, таълимда инсон тажрибаси ақс эттирилган уқув қўлланмаси, дарслик алоҳида ўрин тутаяди.

Қалит сўзлар: Объектив қарама-қаршилик, субъектив зиддиятлар, Абу Наср Форобий, Абу Али ибн Сино, Мирзо Улуғбек, Жалолоддин ад-Давоний, ҳулоса.

КИРИШ

Боланинг ривожланиш даражаси, билим, билиш ва қуникмаларининг қолати ҳамда ҳаётнинг ортиб боровчи талаблари ўртасидаги зиддиятлардир. Бу зиддиятлар узлуксиз таълим, ўқитишни тезлаштириш, меҳнат, жисмоний, ахлоқий тарбиялар орқали бартараф этилади. Жамият ҳаётининг мураккаблашиши, болалар эгаллаши зарур бўлган ахборотлар, билим ва қуникмалар сифати ва ҳажмига бўлган талабнинг доимий ортиб бориши, ўрганиш керак бўлган фанлар, ўқув, меҳнат, жисмоний ва бошқа фаолиятлар сонининг ортиб бориши бир мунча қийинчиликларни юзага келтиради. Вақтнинг этишмаслиги натижасида муқаррар равишда ақлий, жисмоний ва рухий зуриқишлар юзага келаяди. Педагогик жараённинг ички қаракатланувчи қучи, бу англаш, меҳнат, амалиёт, ижтимоий фойдали меҳнат билан боғлиқ талаблар ва уларни амалга оширувчи аниқ имкониятлар ўртасидаги зиддиятлардан иборат. Бу қарама-қаршилик — умумий мақсадга олиб боровчи йўл (тартиб), илгари сурилган талаб ривожга замин, негиз бўлади. Демак, ўқитувчи ўқитувчилар ва ўқувчилар жамоасини, унинг ҳар бир аъзосини яхши ўрганиши ва қелгусида истиқболларни лойиҳалаш маҳоратига эга бўлиши керак.



АДАБИЁТЛАР ТАҲЛИЛИ ВА МЕТОДОЛОГИЯ

Бу айрим ижодий жараён билан педагогик жараённинг оммавий ахборот хусусиятига эгаллиги ўртасидаги:

— бола фаоллиги билан ҳаётдаги ижтимоий-педагогик шароитлар ўртасидаги;
— инсоннинг шаклланишида ижтимоий-гуманитар фанлар мавқеининг ошиб бориши билан педагогик жараённинг техник хусусият касб этиши Уртасидаги зиддиятлардир.

Бу зиддиятларни бартараф этиш учун педагогик жараён самарадорлигини тулих таъминлаш, асосий мазмунли қисмларнинг фаолияти сифатини ошириш зарур. Яъни:

— болалар меҳнатини, тарбияловчи жамоа, турли ижтимоий ташкилотлар фаолиятини ошириш;
— таълим сифатини ошириш;
— ўқитувчи фаолияти педагогик жараённинг асосий қисми бўлишига эришиш;
— ижтимоий фойдали ишлаб чиқариш ва меҳнат тарбиянинг асоси бўлишига эришиш;
— ўқишдан ташқари (синфдан, мактабдан ташқари) ижодий фаолиятларни юксалтириш орқали эришилади.

Абу Наср Форобий (873—910) «Идеал жамоа ҳақида», «Бахт-саодатга эришув тўғрисида» асарларида инсон онги, ақли, сезиш аъзолари тўғрисида оламни ҳар томонлама ўрганиш, уз ақли ёрдамида узини ўраб олган мавжудотнинг моҳиятини тушуниш қобилиятига эгаллигини айтади. У «Бахт-саодатга эришув тўғрисида» асарида таълим-тарбия инсон шахсини камол топтиришнинг йўл-йўриқлари, илм-маърифатга эришувнинг усуллари, ижтимоий муаммоларни ечиш масалалари хусусида фикр билдирди. Форобий, ўрта аср Яқин ва ўрта Шарқда илғор педагогик таълимотларнинг асосчиларидан бири сифатида, уз асарларида дидактика, таълим-тарбиянинг психологик асосларини, ахлоқ, эстетиканинг муҳим назарий масалаларини уз фалсафасининг ажралмас қисми тарзида таҳлил этади. Инсон билимининг ривожига илм-фанни ҳал этувчи омил деб билади, ташқи оламни ўрганиш, табиат сирларини билишда табиий билимларнинг моҳиятини алоҳида қайд қилади. Форобийнинг таъкидлашича, инсонни тарбиялаш икки усул ёрдамида олиб борилиши мумкин. Тарбияланувчи ихтиёрий равишда зарурий, ақлий ва ахлоқий ҳислатларни билимли бўлишга, тўғрилиқни, ҳақиқатни севишга, жасур дустларга садоқатли бўлиш каби фазилатларни эгаллашга интилиши керак. Демак, Форобий педагогик масалаларни ва узвийликда бўлган психологик, физиологик муаммоларни

фалсафанинг мухим кисми сифатида таллин этади. Форобий уз асарларида билишнинг икки боскичи — хиссий билиш ва аъий билиш хакида фикр билдириб, лиссий билишнинг даражалари, келиб чиниши, ривожланиши хакида фикр билдиради, билимларнинг келиб чиқиши хакида шундай дейди:

«Инсон билимларни ақл ва сезиш аъзолари оркали қўлга киритади... Сезилувчи образлар хис этиш оркали, аклий образлар эса сезилувчи образлар оркали билинади».

Форобийнинг таълимотича, инсоннинг беш сезги аъзоси беш турли вазифани бажаришга мувофиъашган бўлиб, улар ташки мухитдан олинган хабарларни бир ягона марказга олиб келади ва бу биринчи марказда барча хабарлар образлар умумлашади. Одам аъзоларининг маркази бўлган юрак тана ва унинг аъзоларини кон билан таъминлайди, кон юрак оркали бутун аъзоларга таркалади. Иккинчи марказ — мия кон билан тирик бўлганлиги сабабли, юракка бўйсунди, лекин шу билан бирга, у бутун аъзоларга рахбарлик килади, уз буйрушга бўйсундиради, уларни маълум муътадилликда ушлаб туради. Форобийнинг фикрича, биринчидан, инсондаги рухий жараёнлар билан физиологик-анатомик жараёнлар рухий аъзо билан борлик, иккинчидан, юрак инсоннинг биологик хаётини, мия эса, рухий-маънавий хаётини бошқариб туради. Форобий уз асарларида сезгилар ва ақли билиш, фикрлаш каби жараёнларга жуда катта эътибор беради ва улар хакида бошқа рухий жараёнлар, масалан, хотира, тасаввур, диккат, хис-туйғу, ирода, кобилият, малака каби шахсий хислатларни билиш жараёни билан боғлиқ холда суз юритади. Инсонга хос бўлган ва унинг маънавий юксалишида мухим ахамият касб этувчи тафаккур ва нутқшг ривожланиши таълим-тарбиянинг асосини ташкил этувчи мухим жараёндр. Форобийнинг фикрича, инсонни тарбиялаш ва унга таълим бериш узвий бирликда олиб каралади, аммо улар уз хусусиятларига кура бир-биридан Фарк килади. «Бахт-саодатга эришув хакида» номли рисоласида билимларни ўрганиш тартиби бирма-бир санаб утилади: билиш зарур бўлган илм, бу — олам асослари хакидаги илмдир. Уни ўрганиш, табиий илмларни, табиий жисмлар тузилишини, шаклини, осмон хакидаги илмларни ўрганиш лозим. Ундан сунг, умуман, жонли табиат — усимлик ва хайвонлар хакидаги илм ўрганилади. Форобий инсон фаолиятини бахолаш учун қўлланиладиган ахлокий мезонлар — яхшилиқ ва ёмонлик ўртасидаги тафовутлар хакида фикр юритар экан, уларни инсоннинг рухий холати ва тарбия натижасида вужудга келадиган маълум маънавий хислатлари билан боуликлигини айтади. Форобий «Бахт — саодатга эришув хакида» номли рисоласида таълим-тарбиянинг вазифа ва методларига оид

фикрлар баён этар экан, таълим факат суз ва ўрганиш билангина булишини, тарбия эса, амалий иш, тажриба билан амалга оширилишини айтади. Демак, Форобий таълим бериш ва тарбия беришни бир-биридан Фарк килади. Таълим суз билан, бир нарсани уктириш, ўргатиш билан амалга оширилади, ёшлар назарий билимларни шу таълим ёрдамида эгаллайдилар. Тарбия эса, амалий фаолиятда намоён бўлади. У маълум иш-харакат, касб-хунар, одоб оркали сингдирилади. Таълим-тарбия жараёнида назарий билим билан амалий каракат — одат, малака, фаолият бирлашиб боради, етуклик шу бирлашув даражасига караб юзага келади. Форобийнинг таъбирича, тарбия беришда, ёшларни назарий билимларга, фалсафий илмларга ўргатиш, улар аклини барча фанларнинг асослари билан бойитиш керак. Тарбиялашда эса, ёшларга маънавий-ахлокий коидалар, хулк — одоб меъёрлари, амалий санъат, яъни турли хунар ўргатилади, улар онгига фаолият тартибларини сингдириш асосий мақсад килиб қўйилади. Таълим ҳам, тарбия ҳам ёшларнинг хақиқий инсон бўлиб етишуви учун ниҳоятда зарурдир. Форобий таълим-тарбия беришнинг методлари устида тухтаб, шундай ёзади: «Амалий фазилатлар ва амалий санъатлар (касб-хунар) ва уларни бажаришга одатлантириш масаласига келганда, бу одат икки турли йўл билан қосил қилинади: биринчи йўл — канотбахш сузлар, чорловчи, илломлатувчи сузлар ёрдамида одат қосил қилинади, малакалар вужудга келтирилади. Одамдаги пйрат, касб-интилиш ҳаракатга айланттирилади. Иккинчи йул (усул) — мажбур этиш йулидир. Аммо улардан қайси бирики, назарий билимларни ўрганишга астойдил киришса ҳамда фазилати яхши булиб, касбларни ва жузъий санъатларни эгаллашга интилиши булса, бундай ёшларни мажбур этмаслик керак, мақсад уларни фазилат эгаси қилиш ва касб-хунар ахилларига айланттиришдир». Форобий уз асарларида тарбиянинг барча турлари, инсон етуклигининг барча томон ва белгилари тутрисида, яъни жисмоний, акдий, ахлокий ва эстетик тарбия тутрисида ҳам фикр юритади. Масалан, Форобий билимдон, маърифатли, етук одамнинг образини тасвирлар экан, бундай дейди:

«Хар кимки илм-хикматини ўрганаман деса, уни ёшлигидан бошласин, соғ-саломатлиги яхши булсин, яхши ахлоқ ва одобли булсин, барча қонун-қоидаларни билсин, билимдон ва нотик булсин, илмли ва доно қишиларни ҳурмат қилсин, илм ва аҳди илмдан мол- дунёсини аямасин, барча реал, моддий нарсалар туррисида билимга эга бўлсин». Бу фикрлардан Форобийнинг таълим-тарбияда ёшларни муқаммал инсон қилиб тарбиялашда, аклий тарбиялашда акли тарбияга алоҳида эътибор берганлиги қуриниб турибди, унинг эътиқодича,



билим, маърифат, албатга, яхши ахлоқ билан безатмоғи лозим акс холда, кутилган максадга эришилмайди, бола етук бўлиб етишмайди. Дарахтнинг етуклиги унинг меваси билан бўлганидек, инсоннинг барча хислатлари ҳам ахлоқ билан яқунланади. Форобийнинг ижодида таълим-тарбиянинг умумий методологик масалалари, ўқитувчи ва ўқувчининг узаро муносабати, ўқувчига ижтимоий мухит орқали таъсир курсатиш йўллари, ўқувчининг хислатлари каби масалалар билан бирга, методик масалалар ҳам уз ифодасини топган.

Абу Али ибн Сино (910—1037) таълим-тарбия, мантиқ, ақл-тафаккур, аниқ фанларнинг бола тарбиясида тутган урни, уларни ўқитиш усуллари хақидаги таълимотларини «Тиб илмлари конуни», «Нажот китоби», «Инсоф китоби», «Донишманд» асарларида ҳам баён этган. «Тиб конунлари» асарида инсон танасини бошқариб турувчи табиий конуниятларни, инсон танаси билан мухит, табиатнинг узвий бирлиги, рухий жараёнларнинг танага таъсири, асаб ва танадаги касалликларнинг пайдо булиши ва уларни тузатиш йўллари баён этди. Ибн Сино уз асарида инсон тарбияси, унинг турли шакллари, вазифалари ва максадларини ёритишга ҳам эътибор берди. Инсон ёш жихатдан усиб бориши билан таълим-тарбия вазифаси ҳам ўзгариб боришини таъкидлади. Ибн Сино «Тиб конунлари» асарида ёш болаларни турилганидан бошлаб оёкка тургунча маълум тартибда тарбиялаб бориш лозимлигини айтади. Макгабда болаларни қандай ўқитиш ва нималарга ўқитиш хақида, унинг усуллари устида ҳам муҳим фикрларни оли суради. У болаларни битта-битта, алоҳида ўқитишдан кура жамоа тартибида ўқитишни афзал деб билади ва унинг устунлиги хақида ёзади: «ўқувчилар ўқиш ва тарбия давомида илмга чанкоклик сезадилар. Уз билимлари билан ғурурланадилар, бир-бирларининг билимларига хавас қиладилар. Ғурур ва узига эътибор тарбияланувчиларни бир-бирларидан орқада қолмасликка ундайди. Ўқувчилар бирга бўлганда, доим бир-бирлари билан гаплашадилар ва бу билан уз хотиралари ва нутқларини ривожлантирадилар». Ибн Синонинг ўқитиришича, жамоа тартибида ўқитишнинг яна бир ижтимоий фойдаси шундаки: ўқувчилар бир-бирлари билан дуст бўладилар, бир-бирларини хурмат қила бошлайдилар, ўзаро фикр алмашадилар, мусобақалашадилар, вазифа ва ҳуҷудари хақида мулоҳаза юритадилар. Булар ҳаммаси намунали ҳулқ ва ахлоқ қоидаларини шакллантиришга ёрдам беради. Айрим бола тилни ўрганади, айримлари шоир бўлиб етишади ёки нотиклик санъатини эгаллайди. Илмларнинг турли соҳаларидан қимдир тилни ўрганиш, қимдир бошқа илмни ўрганишга қиришганидан сунг, баъзиларининг тиббий фанни, баъзиларининг геометрия илмини танлагани маълум бўлади.



Демак, ўқитувчи болаларга таълим беришга киришишдан аввал, ўқучининг хулк-атворини ўрганиш ва билимларини текшириб куриши керак бўлади. Аввало, у ўқувчининг нимага эътибор беришини текшириб куриши, сунгра унга хунар ёки илм турини тавсия этиш керак. Ибн Синонинг уз кузатишларида ўқувчининг шахсий хислатларига, рухиятига эътибор беради. У ўқувчининг акдий хусусиятлари, рухиятига, меҳнатсеварлиги, билими, иродасига асосланган холда таълимтарбия ишини олиб бориш кераклигини айтади. Аллома «Тиб илмлари конуни» асарида бола катта булган чопща жисмоний тарбияга аламият бериш зарурлигини айтади. Унинг уктиришича, одамнинг йигитлик, етуклик ёшида ҳамда улғайган ёшида соғлик-саломатлигини саклаш учун зарур бўлган жисмоний машулот билан шутулланиши керак. Жисмоний машулот инсон руhini хам тетиклаштиради. Аммо жисмоний машулотлар ортикча бўлмаслиги керак. Акс холда баданнинг тезда чарчаб қолишига олиб келади. Жисмоний машулотларни бутунлай ташлаб юбориш эса, баданнинг қариб, тезда ишдан чиқишига сабаб бўлади. Ибн Сино уз асарида акл ва аклий тарбиянинг табиий ва психологик асосларини аниқдашга қаракат қилади. Унинг фикрича, хаёт, хаётий қувват уч Шаклда: Усимлик, хайвонот ва инсон шаклида намоён булади Инсонда хар уч хаётий қувват ва инсонгагина хос бўлган аклий қувват мавжуддир. Инсонда ташки Мухит таъсирсиз аклий жараёнларнинг узи хам турли рухий, хиссий туйғуларни келтириб чиқариши мумкин. Масалан, инсон ёшлик чорларини эслар экан, унда хурсандлик қайфияти қўзғалади. Олимнинг таъкидлашича, мантик, яъни туғри фикр юритиш аклдан туғри фойдаланиш, хатолардан сакланиш коидасини ўргатади, маълум билимлардан номаълум билимларга утиш йулини курсатади. Ибн Сино боланинг илм-фан ёки хунар эгаллашга интилиши, ўқитувчининг унга билим, хунар ўргатиши зарурлигини уктиради. Илм-фанга интилиш инсоннинг энг олий маънавий харакатларидандир. Чунки илм одамни маънавий юксакликка кугаради, жамият раванкининг асосий омили бўлиб хизмат қилади.

Мирзо Улуғбек (1394—1449) узининг педагогик фаолиятида талабаларнинг эркин ва хар томонлама камол топишига эътибор берди. У ўқитувчилардан хам машулотларни юкори савияда ўтказишни, талабаларнинг хар бир дарсада бирор янгиликни билиб олишларига ахамият беришни талаб этди. Олимнинг фикрича, ёшлар олган билимларининг ахамиятини, бу билимлардан мақсад нима эканини аниқ англаб, билимларини такомиллаштириб боришлари, уларни хаётга татбиқ этиш йўллари билишлари, жамият ва халқ фаровонлиги йўлида зарур хунарларни эгаллаб олишлари керак. Шу боис Улуғбек

билимларни нафақат китоблардан, балки бевосита хаётнинг узидан ҳам олишни тавсия этади. Улуғбек мактаб ва мадрасаларда берилган назарий билимларни амалиётга татбиқ этиш мақсадида мударрислар — ўқитувчилардан ўқувчилардан билан расадхонада амалий машғулотлар ўтказишни талаб этди, бунга узи раҳбарлик қилди. У ўқувчининг эркин ва ҳар томонлама ривожланишига бўлган ҳуқуқини ҳимоя қилиб, ўқитувчиларни етукликка, фаол, билимдон ва чуқур савияли инсонларни шакллантиришга даъват этди. Улуғбекнинг фикрича, ўқувчи ҳаётида дарслик муҳим ўринда туради. Шунга қара, у ҳар бир фан бўйича яратиладиган дарсликда воқеа, ҳодиса ёритилишидан катъий назар, унда ҳаётий ҳақиқат, асосий фикр, мақсад уз ифодасини топиши кераклигини таъкидлади. У дарслик содда, тили раво, мантаний изчилликда, ўқимишли бўлишини талаб этади. Аммо дарслик қанчалик яхши бўлмасин, таълимда ўқитувчи асосий ўринда туриши, уз педагогик маҳорати, яхши инсоний фазилатлари билан ўқувчиларга намуна бўлиши керак. Ўқувчилар билимнинг аҳамиятини, билим эгаллашдан мақсад нима эканлигини, ўрганган билимларини ҳаётга татбиқ этиш йўллари билишлари, халқ ва жамият фаровонлиги учун зарур ҳунарларни эгаллашлари лозим. Жалолиддин ад-Давоний (1427—1502) «Ахлоки Жалолий» асарида бола тарбияси ҳақида фикр билдиради. Унинг фикрича, бола дастлабки вақтда шакли бир хил нарсаларни бир-биридан ажрата олмайди. Лекин у ўғайган сари мураккаб нарсаларнинг фарқига боради. Секин-аста ушиб, умумий тушунчаларни идрок қилади. Ёшлиқда боланинг зехни уткир бўлиб, нарсани ва ҳодисаларни тез қабул қилиш қобилиятига эга бўлади. Бола қалби тоза тахтага ўхшайди, унга ҳар қандай тасвирни осонликча қизиш мумкин. Давоний илм-фан болаларни тарбиялашда, уларни гузал ҳули қилиб Устиришда, софдил, меҳр-шафқатли, инсонпарвар, қамтар бўлиб етишувига ёрдам беришини айтади. Унинг фикрича, билим одамларга тутри йўл курсатади. Донолик инсоннинг аълий билими билан қамбарчас ботик. Донолик умумий ахлокий тушунча бўлиб, унга:

- зукколик;
- фаҳм тезлиги;
- зехн уткирлиги;
- тез идрок қилиш қобилияти;
- хотира қабилар қиради.

Ушбу ақлий малақалар инсондан муҳим масалаларга эътибор беришни, масалан:

- масаланинг моҳиятини чуқур англаб олишни.



— Ўзлаштирилган билим билан воқеа ва ходисаларни хотирада саклаб қолишни талаб қилади. Ақлий камолот ёшлиқдан бошланади ва илм-фан сирларини эгаллашда намоён бўлади.

Давоний шижоатни ёшлар эгаллаши зарур бўлган хислатлардан бири деб ҳисоблайди ва унинг таркибига қуйидагиларни киритади:

- камтарликни;
- меҳр-шафкатлилиқни;
- вазминликни;
- чидамлилиқни;
- хушфёъллиқни;
- рухан тетикликни.

Давоний бу ахлоқий қоидаларни шижоатлилиқнинг муҳим хусусияти деб билади. Лекин, унинг таъкидлашича, шижоатқорликда меъёрга, муътадилликка амал қилиш ва унинг инсон ақлий фаолияти билан борлиқлигига эътибор бериш керак. Зеро, «Шижоат ақл фармойиши билан амалга ошганда ва максуди ижобий шижоатни йўлга қиритиш бўлгандагина хақиқий бўлади». Инсон фақат ақл билан ва зарурат туфайли шижоатқорлик қурсатиши мумкин.

ХУЛОСА

Дарс самарадорлигини оширишда инновацион усуллардан фойдаланиш, ўқувчилар маҳоратини ошириш, аввало уларнинг махсус касбий салоҳиятига боғлиқ. Ўтиладиган мавзу соатини инобатга олган ҳолда, улар билимини ошириш муаммосини ҳам ҳар хил йўللار билан ҳал қилиши зарур. Тўплам тушунчаси юзасидан педагоглар ўзларига йетарлича зарур нарсалар юзасидан тез вақт ичида яхши натижага еришишлари мумкин. Ўқувчилар ўтказилаётган машғулотлардан, ўзи қилаётган ишдан қониқиш ҳосил қилиши ҳам жуда катта аҳамиятга эгадир.

REFERENCES

1. Интернет сакифаларидаги материаллар.
2. У. Маҳкамов, Н. Тилабоева, Ш. Тилабоева. «Педагогик маҳорат» Олий уқув юртлири учун уқув қулланма. Тошкент 2003й.
3. И.Турсунов, У.Нишоналиев. «Педагогика қурси» 1997 й. «Уқитувчи» нашриёти.
4. А.Зуннунов, Н.Хатамов, Н.Хайруллаев, Д.Шодиев, «Урта Осиё педагогик фикр тараккиётидан лавқалар», 2001 й. «Фан» нашриёти.



5. О.Хасанбоева, Ж.Хасанбоев Х.Хамидов. «Педагогика тарихи» 2000 й., «Укитувчи» нашриёти.
6. И.А.Каримов «Баркамол авлод - Узбекистон тараккиётининг пойдевори». Т.: Шарк, 1997 й.
7. Узбекистон Республикасининг «Таълим туррисида»ги крнуни. Маърифат, 1997 й., 30 сентябр.
8. «Кадрлар тайёрлаш миллий дастури» («Баркамол авлод _Узбекистон тараккиётининг пойдевори» Китоби).-Т.: Шар;, 1997 й.
9. Узбекистон Республикаси Вазирлар Махкамасининг «Умумий Урта таълимнинг давлат стандартларини тасдикдаш ту-рисида»ги қарори. Маърифат, 1999 й., 16 август.



АҚШ ТАЪЛИМИ ТАШКИЛ ҚИЛИШНИНГ ЎЗИГА ХОС ХУСУСИЯТЛАРИ

Рахмонали Бозорбой ўғли Турсунов

ЎзМУ мустақил изланувчиси

rahmonali504@gmail.com

АННОТАЦИЯ

Мақолада АҚШ олий таълим тизимини ташкил қилишнинг ўзига хос жиҳатлари, бизнинг таълим тизимимизга ўхшаш ва фарқли томонлари ўрганилган. Айрим хусусиятларни бизнинг таълим тизимимизга ҳам киритишнинг самарали томонлари очиб берилган.

Калит сўзлар: таълим тизими, академик эркинлик, синергетик ҳамкорлик, хусусий агентликлар, имтихонсиз қабул, индивидуал ўқув режа, илмий маслаҳатчи, фан ва ишлаб чиқариш.

ABSTRACT

The article explores the specifics of the organization of the U.S. higher education system, similarities and differences to our education system. The benefits of incorporating certain features into our education system have also been revealed.

Keywords: education system, academic freedom, synergetic cooperation, private agencies, exam-free admission, individual curriculum, scientific adviser, science and production.

КИРИШ

“Сайёрамизнинг эртанги куни, фаровонлиги фарзандларимиз қандай инсон бўлиб камолга етиши билан боғлиқ. Бизнинг асосий вазифамиз – ёшларнинг ўз салоҳиятини намоён қилиши учун зарур шароитлар яратишдан иборат.[1] Таълим жамият тараққиётини белгиловчи асосий омил экан, давлат уни муносиб ташкил этиш ва бошқариш масаласига ҳам мос ва хос эътибор бериши лозим.

“Таълим тизимини ривожлантириш, педагогларнинг малакаси ва жамиятдаги нуфузини ошириш, ёш авлод маънавиятини юксалтириш, маънавий- маърифий мухитни замон талабига мослаш, ўқитувчи касбининг, нуфузини ошириш, янги давр педагогларини тарбиялаш, педагогика фанини ривожлантириш, инновацион таълим ва ахборот-коммуникация технологияларини таълимга жорий

этишга катта эътибор қаратиш масалаларига жиддий ёндашиш зарурлигини кўрсатмоқда.[2]

Ривожланган давлатлар нафақат иқтисодий жиҳатдан, балки аввало шу иқтисодий юксалишига сабаб бўлган таълимий ривожланиш тарихига ҳам эга албатта. Хусусан, АҚШ таълим тизими ва уни бошқариш масалалари ҳам жаҳоннинг бошқа аксарият мамлакатларидан кескин фарқланади. Масалан бу ерда таълимда кредит-модул тизимининг ўзига хос мураккаб тизими амал қилади.

АДАБИЁТЛАР ТАҲЛИЛИ ВА МЕТОДОЛОГИЯ

АҚШда турли тарихий ва иқтисодий сабабларга кўра, тақсимланган таълим бошқаруви давлат бошқаруви университетларнинг ўзини ўзи бошқариши ва таълим мазмуни ва сифати устидан ижтимоий профессионал назорат билан бирлаштирилган. Шу муносабат билан, бир қарашда, бу эрда ягона таълим тизими умуман мавжуд эмас, чунки ҳар бир университет ва ҳар бир мутахассислик ўзига хос қабул қоидаларидан, ўз малака талабларидан ва кўпинча ўқув ютуқларини ўлчаш тизимидан фойдаланади.

Бу ерда Олий таълим муассасаси ўзининг билимларни баҳолаш мезонлари, ўқиш муддати ва ўзига хос таълим ҳужжатлари шаклини ихтиёрий ўзи белгилайди. Албатта, мамлакат бўйича талаблар ва қоидаларнинг бундай номувофиқлиги турли хил параллелликларни вужудга келтиради.

Кўшма Штатлардаги таълим тизимидаги ягона давлат органи - Таълим Департаменти бўлиб, унинг асосий вазифалари таълим ва назорат соҳасидаги АҚШ давлат сиёсатини шакллантиришдадир. Шу билан бирга, Олий ўқув юртларида таҳсил олаётганларга моддий ёрдам кўрсатиш билан ҳам шуғулланади.[3]

Айрим университетларнинг илтимоси ва таклифига биноан улар индивидуал таълим дастурлари бўйича кадрлар тайёрлаш ҳажми, мазмуни ва сифатини ва уларнинг миллий аккредитациясини, шунингдек, ушбу дастурларнинг битирувчилари малакасининг касбий тан олиншини кўриб чиқадилар ва баҳолайдилар, турли ҳисоботларни нашр этишни ташкил қиладилар. ва бюллетенлар, кўплаб конференциялар ва семинарлар ўтказишади. Ушбу касб-хунар жамиятлари ва жамоат органларининг фаолияти муайян соҳаларда мутахассислар тайёрлашда ҳам, ўқув жараёнини ташкил этишда ҳам миллий ёндашувларни ривожлантиришга ёрдам беради. Америка коллежлари ва университетлари ассоциацияси ва Америка университет профессорлари уюшмаси Америка

таълим тизимининг шаклланишига алоҳида таъсир кўрсатди. Айнан 1940 йилда улар томонидан имзоланган “Академик эркинлик ва фаолият юритиш тамойиллари баёни” бугунги кунда ҳам ўқув жараёни ва меҳнатни ташкил этиш асосларини белгилайди.[4]

Айтиш мумкинки, жамоат ва касбий жамиятлар фаолияти ва ташқи кўринишда мустақил фаолият кўрсатаётган таълим муассасаларини ягона таълим тизимига бирлаштирувчи органлар ва бу АҚШ таълим тизимининг асосий хусусияти ҳисобланади. Университетнинг кенг автономияси, университетлар фаолиятини ягона маъмурий-методик бошқарувнинг йўқлиги алоҳида университетларнинг таълим ташаббусларига тўсқинлик қилмайди ва профессионал жамиятлар ва жамоат профессионал органларнинг фаолияти фойдали таълим ташаббусларини аниқлаш, кўпайтириш имконини беради. Бу тажрибадан бизнинг мамлакатимизда ҳам фойдаланиш ижобий самара беради, деб ўйлайман.

Кўшма Штатлардаги аксарият университетлар таълим дастурларининг аксарият қисмига талабаларни кириш имтиҳонларисиз, қоида тариқасида, мустақил тест натижалари билан тасдиқланган олдинги таълим босқичларида олинган натижалар асосида қабул қилади.

Айни кунда бизнинг мамлакат таълим тизимида ҳам шу хориж тажрибасидан унумли фойдаланишга ўтиш режаси қилинмоқда.

АҚШ университетларининг кўпчилигига барча тоифадаги талабаларни муддатидан олдин (ўқиш даври бошланишидан олдинги бутун ўқув йили давомида) қабул қилишни амалга ошириш имконини берди.

Шундай қилиб, биринчи курс учун абитуриентлар хужжатлари қабул қилинади ва дастлабки рўйхатга олиш ўрта мактабда ўқишнинг охириги йилида, магистратурага кирувчилар учун эса хужжатлар қабул қилинади ва дастлабки рўйхатга олиш олий ўқув юртида ўқишнинг охириги йилида амалга оширилади. Яъни иккала ҳолатда ҳам қабул ўқиш тугашидан олдин амалга оширилади. Абитуриентлар ота-оналарига олийгоҳ кампусини кўздан кечириш, ҳатто бир неча кун давомида Талабалар турар жойида яшаб кўриш имкониятлари ҳам берилади.

Бошқа баъзи давлатлардан фарқли тарзда Америка университетларида ватандошларни ўқишга қабул қилиш тўғрисидаги қарор уларнинг таълим учун тўлаш қобилиятига боғлиқ, яъни, кириш имконияти тўлов мавжуд бўлганда таъминланади ва бунинг учун тўлов бевосита абитуриентларнинг академик кўрсаткичларига боғлиқ эмас.

Ўқишни кўчириш бошқа университетларда таҳсил олган талабалар учун ҳар қандай университетда ўқиш масаласи бўйича қарор индивидуал асосда ва фақат улар ўқишни давом эттиришни истаганлар билан боғлиқ аккредитациядан ўтган дастурларда ўқиган бўлиши шарти билан қабул қилинади. Ўтиш даврида улар, қоида тариқасида, ўтган барча фанларни “қониқарли” (“С”) балл билан қайта кредитлашади. Инглиз тили она тили бўлмаган университетга кираётган чет эллик талабалар, белгиланган ҳужжатларга қўшимча равишда, суҳбатда имтиҳон натижаларини топширишлари керак.[5]

Америка университетларида таълим харажатларини ҳисоблаш, ўқитувчилар штатини ва уларнинг иш ҳақини аниқлаш учун фойдаланилади.

Қўшма Штатлардаги олий техник таълим муассасаларида, айниқса, юқори курсларда ўқув жараёни жуда индивидуаллаштирилган. Индивидуаллаштириш даражасини ҳатто АҚШ университетларида руслар учун талабалар гуруҳи ва талабалар оқими каби таниш бўлган тушунчалар ва маъмурий бирликлар ҳамда кўплаб университетларда индивидуаллаштиришнинг ташқи белгиси қўлланилиши билан баҳоланиши мумкин.

Аудиторияларда парталар бирон бир жойда полга бириктирилмаган, шунинг учун ўқувчилар улар билан хонада ҳаракат қилишлари ва ўзлари учун энг қулай жойларни эгаллашлари мумкин.

МУҲОКАМА ВА НАТИЖАЛАР

Деярли барча юқори курс талабалари (Жуниор ва Сениор) индивидуал ўқув режалари бўйича ўқийдилар, стандарт (яъни бутун мамлакат учун қабул қилинган) ўқув дастурлари умуман йўқ ва ҳар бир университетда қабул қилинган мутахассисликлар бўйича ўқув дастурлари фақат таълимнинг умумий режасини белгилайди. Кўпроқ ёки камроқ тафсилотларда улар фақат табиий фанлар ва асосий муҳандислик курсларини белгилайди, махсус, гуманитар ва умумий таълим курсларининг муҳим қисми танлов асосида ўрганилади.

Шунга қарамай, касбий тайёргарликнинг қатъий ўзаги мавжуд бўлиб, у тегишли компетенциялар, билимлар ва кўникмаларни етарлича батафсил тавсифлайди, уларнинг ҳар бири қайси даражада - кириш, ўрта ёки юқори даражада ўзлаштирилиши кераклигини кўрсатади.

Интизомни ўзлаштириш учун “Кириш жойида назорат” (олдинги шартлар) кўпинча талабанинг уни ўрганишга тайёр эмаслиги сабабли вақт ва пул сарфини истисно қилиш учун

қўлланилади. Шу сабабли, университетларда ўқув жараёнини режалаштиришда “кредитлар” дан фойдаланишда муносиб кўникма шаклланган.

Турли касбий жамиятлар ва ассоциациялар индивидуал муҳандислик таълим дастурлари ҳажми ва мазмунини ва ушбу дастурларнинг битирувчилари учун малака талабларини шакллантиришда муҳим рол ўйнайди. Айнан шу ижтимоий ва профессионал органларнинг таъсири остида ва мумкин бўлган меҳнат бозори ва таълим хизматлари манфаатларини ҳисобга олган ҳолда ҳар бир университетда қабул қилинган мутахассисликларнинг ўқув дастурлари шакллантирилади. Талабаларнинг индивидуал режалари деярли бир хил омиллар таъсирида, лекин ҳар бир алоҳида талабанинг хоҳиш ва манфаатларини ҳисобга олган ҳолда, унинг салоҳияти, кейинги ишга жойлашиш имкониятлари, мартаба истиқболларини ҳисобга олган ҳолда, шунингдек, имкониятлар, илмий ва унинг раҳбарининг ишлаб чиқариш тажрибаси ва ўрнатилган муносабатлари асосида шакллантирилади. Аккредитация органларининг, хусусан, муҳандислик таълим дастурларини аккредитация қилувчи асосий давлат профессионал органи бўлган Муҳандислик ва технология бўйича аккредитация Кенгаши фаолияти муҳандислик таълими ўқув режаларининг тузилиши ва мазмунига катта таъсир кўрсатади.[6].

Талабаларга таълим ва тарбия беришда Талабалар илмий раҳбарлари институти асосий рол ўйнайди. Айнан илмий раҳбар (“маслаҳатчи”) талабага ўзининг индивидуал ўқув режасини ишлаб чиқиш ва амалга оширишда ёрдам беради, талабанинг ижодий ишига раҳбарлик қилади, у билан фанлараро курс ва лаборатория ишларини олиб боради; битирув ишининг тайёрланишини назорат қилади ва уни ишга жойлаштириш билан шуғулланади. Идеал ҳолда, талаба университетда ўқиш бошланишидан олдин ҳам ўз раҳбарини танлаши ва у билан биргаликда унинг таълим йўналишини аниқлаши керак. Дарҳақиқат, баъзи талабалар университетга ҳали бундай масъулиятли қадамга етарлича тайёр эмаслар, шунинг учун танлов бўлади. Битирувчи мутахассислик ва шунга кўра, битирувчи бўлим ва илмий раҳбар бир икки йилга кечиктирилиши мумкин. Шунинг учун, энг ёмон ҳолатда, талаба учинчи йил ўз раҳбари билан учрашади.

Дарҳақиқат, илмий маслаҳатчи танлаш талабанинг танлаган кенг ихтисослиги доирасидаги тор ихтисослигини белгилайди, битирувчи кафедранинг профили билан белгиланади, шу билан бирга талаба маъмурий йўналиш бўйича тузилган бирон бир гуруҳга эмас, балки бевосита танланган мутахассисликка

қабул қилинади. Натижада ҳар бир раҳбар атрофида ишга қабул қилинган турли йиллардаги талабалар, бакалаврият ва магистратура талабалари (докторантлар ёки PhD талабалари)дан иборат кичик ўқув тадқиқот гуруҳи тузилади. Ушбу жамоанинг барча аъзолари, қоида тариқасида, қандайдир умумий илмий мавзу атрофида бирлашадилар ва аспирантура ва магистратура мавзулари ва юқори курс талабаларининг курс ишлари мавзулари ҳар қандай жамғарма ва ташкилотлар ёки шартномаларнинг умумий грантларининг айрим турли томонларини ифодалайдиган саноат билан ҳамкорлик қиладилар.

Бундай механизм илмий мактаб барча аъзоларининг иш натижалари одатда ушбу жамоа доирасида ҳам, кафедра ёки факультетда мавжуд бўлган йирикроқ илмий мактабларда ўтказиладиган илмий семинарларда муҳокама қилинади. Талабалар билан ишлашнинг шунга ўхшаш шакллари бизнинг мамлакатимизда, қоида тариқасида, маданият ва санъат: мусиқа, бадиий, театр ва кинематография соҳалари ходимларини тайёрлайдиган олий ўқув юртиларида ҳам мавжуд.

ХУЛОСА

Барча соҳада жамиятнинг бошқа турли жабҳасининг ютуқларида фойдаланиш, ҳамкорлик қилиш(синергетик) меҳнат самарасини таъминлаганидек, таълимни ташкил этишда ҳам бошқа қатор давлатлар таълимни ташкил қилиш тажрибаларини ўрганиш ижобий янгиликлар ва қулайликлар яратади. Жамият ва халқ фаровонлигига, иқтисодиёт барқарорлигига хизмат қилади. “Бугунги давр талабларига мос равишда ҳар томонлама баркамол, мустақил фикрлайдиган, мамлакат истиқболи учун масъулиятни ўз зиммасига олишга қодир, ташаббускор, халқ манфаати йўлида бор салоҳиятини сафарбар қиладиган, шижоатли ёшларни тарбиялаш, уларнинг интеллектуал ва ижодий салоҳиятини рўёбга чиқариш учун мустаҳкам шароит яратиш лозим”. [7] Бунинг учун эса ўзаро тажриба алмашиниш, дунё тажриба ва методларини ўрганиш, лозим бўлса ўзлаштириш талаб этилади.

REFERENCES

1. Ўзбекистон Республикаси Президенти Шавкат Мирзиёевнинг БМТ Бош Ассамблеясининг 72-сессиясида сўзлаган нутқидан
2. <https://yuz.uz>
3. Л. ГРЕБНЕВ, В. ПОПОВ. Об организации высшего технического образования в США. Журнал: Образование за рубежом. Стр: 153



4. (<http://www.aaup.org/statements/Redbook/1940stat.htm>)
5. Л. ГРЕБНЕВ, В. ПОПОВ. Об организации высшего технического образования в США. Журнал: Образование за рубежом. Стр: 157
6. Бегимкулов У.Ш. Педагогик таълим жараёнларини ахборотлаштиришни ташкил этиш ва бошқариш назарияси ва амалиёти мавзусидаги педагогика фанлари доктори илмий даражасини олиш учун ёзилган диссертация. – Тошкент. 2007.
7. Ўзбекистон Республикаси Президентининг “Ёшларга оид давлат сиёсати самарадорлигини ошириш ва Ўзбекистон Ёшлар иттифоқи фаолиятини қўллаб-қувватлаш тўғрисида”ги фармони.
8. SI Doniyev, FA Ibrakhimov, IS Joldasov. Trends in the development of primary education (an example of the finnish system of primary education).
9. Р.Б.Турсунов. Таълимда ахборот коммуникацион технологияларни қўллаш тенденциялари. Academic research in educational sciences, 324-331.



ФАЛСАФИЙ-ИРФОНИЙ ҚАРАШЛАР ШАКЛЛАНИШИДА ИЖТИМОЙ ОМИЛЛАРНИНГ ЎРНИ

Лутфилло Ахатов

Чирчиқ давлат педагогика институти

АННОТАЦИЯ

Маърифатнинг моҳияти бу мукамал илмдир. Илми қандай ва кимдан ўрганиш кераклиги ҳақида кўплаб таҳлиллар мавжуд. Мутафаккирлар илмий меросидаги қарашлар-ғоялар бунга асос. Баъзи таҳлилчилар наздида тасаввуф ва ирфон илми бирдек. Унутмаслик керак тасаввуф бу белгиланган мукамал йўлнинг йуловчисига дастур вазифасини бажарса, ирфон илми ушбу дастурни билишга қаратилган илм саналади.

Калит сўз: Фалсафа, Ирфон, тасаввуф, Шайх-устоз, мутафаккир, манба, шарқшунос,

КИРИШ

Фалсафий-ирфоний қарашларнинг шаклланишига ўз илмий мерослари билан илм аҳлларининг номлари доимо тадқиқот марказидан ўрин эгаллаб келинган.

Манбаларда “Тасаввуфнинг маъно – моҳиятини тўғри англашда сўфий ва мутасаввифларнинг тасаввуфга берган таърифларига алоҳида эътибор бериш ҳам зарур. Бунда, айниқса, илк даврлардаги сўфийларнинг таърифлари муҳим қимматга эга. Абу Наср Саррожнинг “Ал – Лумаъ”, Хужвирийнинг “Кашф ул – маҳжуб”, Қушайрийнинг “Рисолаи Қушайрий”, Сухравардийнинг “Авориф ул – маориф” сингари бир неча мўътабар манбаларда бундай таърифларга махсус ўрин ажратилган. Биз улардан айримларини кўрсатиб ўтмоқчимиз”, деб баён этилган:

АДАБИЁТЛАР ТАҲЛИЛИ ВА МЕТОДОЛОГИЯ

– Маъруфи Кархий: “Тасаввуф – ҳақиқатларга кучок очиб, махлуқотнинг кўлидагилардан юз бурмоқ эрур” деганлар.

– Абу Сулаймон Дороний: “Тасаввуф – сўфийнинг Аллоҳдан бошқаси билмайдиган амалларни адо айлаши ва ёлғиз Аллоҳга аён бир ҳол ила У (Аллоҳ) билан доимий бирликда бўлишидир”.

– Абу Ҳафс ал – Ҳаддод: “Тасаввуф – адабдан иборат эрур. Ҳар бир

вақтнинг ўз адаби бордур. Ҳар бир ҳолнинг адаби бор. Вақтнинг адабига диққат қилган солиқ комил инсон мартабасини эгаллайди...”

– Амр Усмон ал – Маккий: “Тасаввуф – ҳар вақт ва ҳар соат қулнинг қўлидан келадиган энг хайрли иш ила машғул бўлишидир”.

– Абу Ҳусайн Нурий: “Тасаввуф – русм ҳам эмас, билим ҳам эмас, балки ахлоқ эрур. Агар тасаввуф маросим бўлсайди, машаққат ила қўлга киритиларди. Илм бўлса таълим билан ўрганиларди. Тасаввуф илоҳий ахлоқ сифатлари ила сифатланмоқдир”.

– Абдулқосим Жунайд: “Тасаввуф – қулга ато этилган ҳолдир”.

– Абу Муҳаммад Рувайм: “Тасаввуф – нафсни Аллоҳ иродасига вақф этмақдир”.

– Абу Амр Дамашқий: “Тасаввуф – коинотни ноқис кўрмак, камчиликдан холи кишининг мушоҳидаси ила ноқис борлиққа боқмоқдан юз буришдир”.

– Абу Али Рўзборий: “Тасаввуф – қувса ҳам севгилининг эшиги олдида ётмоқдир”.

– Шайх Муҳаммад Содик Муҳаммад Юсуф “Тасаввуф – сулук тарзи бўлиб, унинг асоси нафс пок ва руҳ олий бўлиши учун содда ҳаёт ва фазилатлар ила зийнатланиб яшамоқдир”

Шайх Муҳаммад Содик Муҳаммад Юсуф “Тасаввуф илми сўфийлар эътиқод қиладиган нарсалар ва ўз жамоаларида ҳамда ёлғиз қолганларида ушлайдиган одобларидир. Сўфий – тасаввуф йўлига эргашагн одамдир”.

Ал – Жоҳиз: “Ҳақиқий диндор шоир сўфий бўлиши керак” каби таърифлар берилган.

Фалсафий-ирфоний қарашларни шаклланишига туртки бўлган, тариқатларнинг шаклланишига маънавий робита вазифасини ўтаган тасаввуф илмининг вужудга келиш сабаблари ва омиллари тўғрисида кўплаб тадқиқотчилар томонидан турли қарашлар ва тадқиқотлар билдирилган бўлиб, ушбу сабаб ва омиллардан баъзиларини алоҳида олиб кўриш мумкин:

Биринчи сабаб: Диний-эътиқод сабаб ва омиллари орқали ифодаланади. Бунда Ислом эътиқоди ва Ислом манбалари (Қуръони Карим оятлари ва ҳадиси шариф илми) асосида таянилган ҳолда шаклланган илм-таълимотдир. Жумладан: “Алло гўзалдир, гўзалликни севувчидир” талқинида қарашлар асосида варалади. Ва баъзи тадқиқотчилар талқинича (Ибн ал-Арабий, Садриддин Қунявий, Ироқий, Маҳмуд Шобустарий, Нажмиддин Доя, Абдулкарим Гелоний, Азизиддин Насафий, Абулвафо Хоразмий ва б) ваҳдоният (вужуд бирлиги, Зот)

Аллоҳнинг барча жойда мавжудлиги, Унинг инсон-бандаларига яқин туришлиги ҳамда улар билан (ислаш орқали) булишлиги, уларни севиши қаторида банда-инсонларнинг ҳам Аллоҳни севишлари, эслашлари ҳамда Аллоҳдан рози бўлиш учун, шунингдек, ўз нафсларига қарши жаҳд-курашиш орқали яхши хислатларга соҳиб инсон-банда бўлиш учун чорлаши борасидаги, шунингдек, яна бир қанча оят ва ҳадислар Диннинг (Исломнинг) илк вақтларидаги тақволи инсон-бандалардан маълум тоифа-қисмлари ичида бугунги сўфийлик номи билан аталаётган ҳаракатнинг шаклланишига сабаб бўлганлигидир. Жумладан, сўфийлар “Бақара” сўрасининг 186 оятидаги “Сиздан [эй Муҳаммад!] бандаларим Менинг ҳақимда сўрасалар, [айтинг] Мен уларга яқинман. Менга илтижо қилувчининг дуосини ижобат этурман” Қуръони Карим ояти ҳамда “Ким Менга бир қарич яқинлашса, Мен унга бир аршин яқинлашурман. Ким Менга бир аршин яқинлашса, Мен унга бир қулоч яқинлашурман. Ким Мен томон юриб келса, Мен у томон югуриб борурман” деган ҳадисдан келиб чиқиб, Унинг ўз бандаларига яқинлигини ҳис қилиб, доимо ўй-хаёл ҳамда диққат-эътиборларини Аллоҳга қаратишга, буюрганлари ва қайтарганларига батамом риоя қилиш билан Унга яқинлашишга интилганлар.

Аллоҳга бўлган муҳаббатдан мурод – банданинг ягона Яратувчи Ошиққа бўлган муҳаббати назарда тутилишлиги лозим.

Иккинчи сабаб: Иқтисодий ва ижтимоий сабаб ва омиллари орқали ифодаланади. Ислом динининг кенг ёйилиши учун араб халифаликлари томонидан олиб борилган курашлар натижаси улуроқ, қўлга киритилган улжа-бойликлар, солиқлар (фатҳ этган жойлардан олинadиган солиқлар Л.Ахатов) кўтарилиши билан жамиятда (Ислом тарқалган жамиятда Л.Ахатов) мусулмонларнинг бир қисми бойлик ортирганлиги ва бойишига сабаб бўлган. Бундай жараён эса, бир жиҳатдан, мусулмон улжа-жамиятида бойлик ва мол-дунёга ҳирс қуйишлик кайфиятининг ортишига сабаб бўлган бўлса, иккинчи бир жиҳатдан, ижтимоий қарама-қаршиликларнинг кескинлашишига сабаб бўлган. Бундай ыарама-ыаршиликлар халифалик даврида, айниёса, Усмон ибн Аффон (рази Аллоҳу анҳу) давридан бошлангани, уммавийлар даврида бир мунча кучайиб кетади.

Халифа Усмон ибн Аффон (рази Аллоҳу анҳу) давридан бошланган бундай юйликка ружуъ қўйишлик, қимматбаҳо тухфалар билан қариндош-уруғлар, яқинларни табриклаш-сийлаш ҳақида тасаввуфшунос олим Нажмиддин Комиловнинг фикрлари ҳам бир мисолдир.

Учинчи сабаб: Ақидавий-ғоявий сабаб ва омиллари орқали ифодаланади. Ислом жамиятида халифалик даврида, жумладан, Али ибн Абу Толиб давридан бошланган баъзи ижтимоий-сиёсий қарама-қаршиликлар, кейинчалик вақт ўтиши билан ғоявий-ақидавий қарама-қаршиликлар (ихтилофлар) Ислом жамияти ичида ортодоксал саналган Ислом йўналишлари бўлмиш суннийлик билан бирга, шиалар, қадарийлар, муржийлар, хорижийлар, жабарийлар, мўътазилийлар, муржиъийлар, қарматийлар, карромийлар ва бирқанча шу каби эътиқодий-сиёсий ва эътиқодий-ақидавий оқимларнинг шаклланишига ва улар орасида Аллоҳ, Пайғамбарлик, Иймон, Куфр каби эътиқодий (Исломдаги диний) мавзулардан бошлаб ҳокимият ҳамда бошқарув-ҳукмронлик каби ғоявий-сиёсий мавзуларга қадар олинган омиллар сабаб бўлган.

Туртинчи сабаб: сиёсий ва ижтимоий сабаб ва омиллари орқали ифодаланади. Халифалик минтақаси-сарҳадлари кенгайиб борар экан, ижтимоий муносабатлар қаторида сиёсий муносабатлар ҳам кенгайиб борди. Табиийки, бундай муносабатлар фақатгина расмий муносабатлар бўлмасдан, турли зиддиятлар ва уларнинг тинчлик сари ҳаракатланиши ва характерланишини таъминлашлар ҳам бўлган. Мусулмонлар ўртасида бундай жараёнлар турли вақтларда турлича кечган. Мусулмонлар ўртасидаги баъзи бир “тоифа”лар бўлганки, ҳокимият учун кечган турли-қонли можаро-урушлар, уларнинг натижаси улароқ ҳокимиятга чиққан Уммавийлар сулоласи, кейинроқ эса Аббосийлар сулоласининг эътиқодий-диний ғояларига доим ҳам мос-тўғри келмаслигига сабаб бўлувчи сиёсий можаролар, бошқа томондан эса, тақводор банда-инсонлар наздида қиёмат яқинлашувининг аломати бўлиб баҳоланиб, уларнинг шу дунё лаззат ва фароғатларидан кечиш, тоат-ибодатга киришиб кетишларига, бошқа бир иккинчи томондан эса, ҳукрон сулола-табақалар истибдодига қарши кураш бефойдалигини билиб, таркидунёчилик-гўшанишинликка берилишларига сабаб бўлган.

Француз шарқшунос олими А.Корбеннинг “Тасаввуф – мусулмончиликдаги ҳар қандай иккиюзламачиликка қарши кучли эътироз”, эканлигини айтади.

Бундай сабаблардан ҳикмат шуки, илк тасаввуф намояндаларининг (сўфийларнинг) юқорида келтирилган сабаблар асосида қайси ижтимоий қатламлар вакиллари билан бунёд бўлганлиги ҳам Ирфон-тасаввуф илмининг вужудга келиш омилларини оёдинлаштиришга субстанционал асос вазифасини беради.

Субстанционал асос вазифасини ўтовчи омилларни англаш учун эса, “Кейинчалик “сўфийлик” деб номланган

ҳаракат вужудга келган дастлабки пайтларда ушбу ҳаракат вакиллариға нисбатан *сўфий* сўзи қўлланилмаган. Ўша даврда бу дунёнинг мол-дунёси ва лаззатларидан воз кечиб, ўзини Аллоҳга ибодат қилишга бағишлаган кишиларға нисбатан обид (ибодат қилувчи), носик (тақводор) ва зоҳид (тийилувчи) сўзларикўлланилган” лиги ҳақидаги фикрлар ҳам мавжудлигини унутмаслик лозим.

Тарихан ҳар қайси даврнинг ўзига хос рационал ва иррационал тафаккур тарзи сифатида тасаввуфнинг юксалган даврлари ифодаланади. Тасаввуф бу мукаммалик касб этувчи тариқат – йўлнинг тадрижий ифодаси бўлса, унга эргашганлар сўфийлар тарзида машҳур бўлганлар.

Бундай илмларнинг (фалсафий-ирфоний қарашларнинг Л.Ахатов) кенг омма наздида ривожлантириш учун муҳим “анъанавий” жараён борки, у ҳам бўлса “Устоз-шогирд” муносабати ва у орқали илмнинг юксалиш босқичларини белгилашлик саналади. Бунда “Устоз-шогирд” ўртасидаги муносабатлар жуда нозик ва латиф кўринишда кечади. Ислом эътиқодида “Нафс ва унга боғлиқ муносабат”лар қанчалик муҳим саналса, “Устоз-шогирд” муносабатида ҳам бунга алоҳида эътибор қаратилади.

Илм ихтиёр қилувчи – шогирднинг (мутааллимнинг) одоблари алоҳида инобатга олинади.

Биринчидан: шогирд (мутааллим) мақомида бўлувчи шахс нафс ҳалоллигини (поклигини) ёмон сифатлардан устун қўйишлиги ва ахлоқсизликлардан мосуво бўлишлиги лозим қилинган. Зеро, ўрганиладиган илм қалб ибодати ҳисобланади.

Иккинчидан: шогирд (мутааллим) мақомида бўлувчи шахс беҳуда нарсалар-чалғитувчи нарсалар билан муносабат-алоқани узишлиги лозим. Сабаб, хаёл-фикр бўлинадиган бўлса, аслият-ҳақиқатларни билиш-идрок қилишдан ожиз ҳолатда тушади.

Учинчидан: шогирд (мутааллим) мақомида бўлувчи шахс гуё беморнинг табибга бориб ўзини унинг (табибнинг) ихтиёрига топширгани каби, у шогирд (мутааллим) ҳам устозига (илм ўргатувчи-муршидга) буткул бўйсунушлиги, устозига тавозуъда бўлишлиги ва унинг хизматида қоим ҳолатда бўлмоғлиги лозим. Табиб ўзидаги табобат илмидаги имкониятлари орқали беморни даволагани каби, устоз (илм ўргатувчи-муршид) ҳам илм йўлидаги имкониятлари орқали шогирдни (мутааллимни) манфаатдор қилади.

Тўртинчидан: шогирд (мутааллим) мақомида бўлувчи шахс димоғдорлик-такаббурлик қилувчи бўлса, жоҳиллик йўлида бўлади. Сабаб, мақсад-ҳикмат унинг (мўминнинг)

излаб юрган нарсаси саналади. Излаганини қачон-қаердан топса, эга чиқади-олади. Шогирд (мутааллим), устозининг (илм ўргатувчи-муршидининг) йўли-фикрига эргашмоғи лозимлиги айтилади.

Илм ихтиёр қилувчи – шогирднинг (мутааллимнинг) одоблари бўлгани каби, илм ўргатувчи устознинг (муршиднинг) ҳам одоблари мавжуд.

Биринчидан: Илм ихтиёр қилувчи – шогирдларига шавқатли бўлиши ва уларни ўз болалари ўрнида кўриши лозим.

Иккинчидан: (Илм ихтиёр қилувчи шогирдларга) таълим бергани учун ҳақ олмаслиги, мукофот ва ташаккур тамаъ қилмаслиги, ёлғиз Аллоҳ таолонинг розилиги учун илм-таълим беришлиги лозим.

Учинчидан: шогирд (мутааллим) мақомида бўлувчи шахсга миннат қилмаслиги, аксинча, шогирдларнинг (мутааллимларнинг) илм йўлида қилган ҳимматларини фазл деб ҳисоблаши керак. Ажрини Аллоҳ таолодан бошқадан сўрамаслиги керак.

Тўртинчидан: шогирд (мутааллим) мақомида бўлувчи шахснинг фаҳми ва ақли салмоғида назоратга олсин. Унга фаҳми етмайдиган ва ақли эгаллай олмайдиган нарсаларни таълим бермаслиги лозим.

Имом Муслим “Саҳиҳ”да Абдуллоҳ ибн Масъуд розияллоҳу анҳунинг: “Бир қавм уларнинг ақллари етмайдиган гапни зинҳор гапирмагин. Чунки, баъзилари учун фитнага айланиб қолиши мумкин”, деб айтилган.

Бешинчидан: Илм ўргатувчи устоз (муршид) – муаллим илмга амал қилувчи бўлиши шарт.

Аллоҳ таоло: “*Одамларни яхшиликка чорлаб туриб, ўзингизни унутасизми? Ҳолбуки, Китобни тиловат қиляпсиз-ку. Ақлни ишлатмайсизми?!*” деган (“Бақара” сураси 44-оят).

Ушбу оят, умумий қоида саналиб, ҳаммага тегишли эканлиги айтилган.

...Айтганига амал қилиш, ақийдага мувофиқ юриб-туриш осон иш эмас. Бунинг учун сабр-матонат, тиришқоқлик керак, деб тафсир этилган.

Ирфон – عرفان илмининг субстационал воқийлигини ифодаловчи рационал ёндашувнинг моҳияти орқали қаралувчи – тасаввуф – التصوف илми Ислом дини орқали мукаммаллашиб, баъзи ҳолларда (даврларда) Диний мазмундаги (диний дунёқараш) моҳиятларни ифодалаб – эътиқодлашган вақтлари бўлган бўлса, Илмий моҳиятига кўра эса баъзи ҳолларда (даврларда) фалсафий мазмундаги (фалсафий дунёқараш) моҳиятларни ифодалаб – фалсафийлашган вақтлари бўлди. Бу ўз навбатида рационал-ақлий билишнинг янгича моҳиятини тақозо этган. “Шундай қилиб, тасаввуф Шарқ фикрий тараққиётидаги кўп асрлик

тажрибаларни қамраб олиб, уни ривожлантирди, дин ва фалсафа, ҳикмат ва ваҳдат, калом ва ҳадис илмларини бирлаштирди, илоҳий илмлар билан дунёвий илмларни ўзаро боғлашга ҳаракат қилди”.

ХУЛОСА

Хулоса тарзида айтганда, ирфон илмининг рационал англанишлиги ва иррационал аҳамият касб этишлиги ҳам тасаввуфий аҳамият касб этанди. Шунинг учун тасаввуфнинг турли даврларда турли шаклларда (мазмунан эмас!, шаклан) фаолият омили бўлганлиги ва ўз мавқийга эга бўлган. Бу омиллар орқали фалсафий-ирфоний қарашлар такоммиллашиб боради.

REFERENCES

1. Шайх Муҳаммад Содиқ Муҳаммад Юсуф. Руҳий тарбия. I-жуз. Покланиш. “Sharq” нашриёт-матбаа акциядорлик компанияси бош таҳририяти. Т.: 2010. Ҳаққул Иброҳим. Мерос ва моҳият “Маънавият” Тошкент; 2008
2. Шайх Муҳаммад Содиқ Муҳаммад Юсуф. Тасаввуф ҳақида тасаввур “Nilol - nashr”, Тошкент; 2016, - б 35
3. Шайх Муҳаммад Содиқ Муҳаммад Юсуф. Тафсири Ҳилол. Олти жуз-томли (тузатилган ва тўлдирилган қайта нашр) 1-жуз. “Nilol - nashr”, Тошкент; 2016,
4. Комилов Н. Тасаввуф “Movarounnahr” – “O’zbekiston” Тошкент; 2009
5. Степанянц М.Т. Философские аспекты суфизма. “Наука”, 1987, - ст 5; Рида Бринджкар Знакомство с Исламскими науками., калам, фалсафа, ирфан. ООО “Садра” М.: 2014, - ст 207
6. Ефремова Наталия. Ислам. Философия, религия, культура. Редак., Т.А.Аникеева. Ч.1: Теолого-философии РАН. Вост. Лит., “Наука” М., 2015, - ст 110
7. Бертельс Е.Э. Избранные труды. Суфизм и суфийская литература. “Наука” М.: 1965, - ст 16; Рида Бринджкар Знакомство с Исламскими науками., калам, фалсафа, ирфан. ООО “Садра” М.: 2014, - ст 207-208
8. Корбен А. История Исламской философии. . Перевод с фран. яз. 3-е изд.- Академический проект; ООО “Садра” М.: 2016, - ст 186
9. Madalimov, T., Akhatov, L., Haytmetov, R., & Ibrohimov, F. (2020). A Symbol of Tolerance and Friendship in Jamiy's Work "Bahoriston". *International Journal of Current Science Research and Review*, 1(1), 29-32.
10. Madalimov, T., Khaytmetov, R., & Akhatov, L. (2020). THE PROBLEM OF TOLERANCE IN ORIENTAL PHILOSOPHY.

JournalNX - A Multidisciplinary Peer Reviewed Journal, 6(7), 130-133.

11. Madalimov, T., Khaytmetov, R., & Akhatov, L. (2020). the PROBLEM of HUMAN PSYCHOLOGICAL CRISES in the VIEWS of EMIL DURKHEIM. *НАУКА ОБРАЗОВАНИЕ И КУЛЬТУРА*, 50(6), 50-57.

12. Хайтметов, Р., Акхатов, Л., & Мадалимов, Т. (2020). Капитализм ва инсон психологияси. *Педагогика ва психологияда инновациялар*, 2(1), 53-61.

13. Хайтметов, Р., Мадалимов, Т., & Акхатов, Л. (2020). The spiritual connection of Sufism and Tolerance in the works of Jami. *International Journal of Multidisciplinary Research and Publications*, 1(2), 1-4.

14. Akhatov, Lutfullo, Timur Madalimov, and Raimberdi Xaytmetov. "The Spiritual Connection of Sufism and Tolerance in the Works of Jami." *International Journal of Multidisciplinary Research and Publications* 2 (2020): 1-4. Web. Apr. 2020.

15. Akhatov, Lutfullo, Timur Madalimov, Raimberdi Xaytmetov, and Farxod Ibrohimov. "A Symbol of Tolerance and Friendship in Jamiy's Work "Bahoriston"." *International Journal of Current Science Research and Review* 3 (2020): 29-32. Web. Apr. 2020.

16. Khaytmetov, R., T. Madalimov, and L. Akhatov. "The Problem of Human Psychological Crises in the Views of Emil Durkheim." *Наука, образование и культура* 6.50 (2020): 50-57. Web.

17. Khaytmetov, R., T. Madalimov, and L. Akhatov. "The Problem of Tolerance in Oriental Philosophy." *Multidisciplinary Peer Reviewed Journal* 6.7 (2020): 130-133. Web.

18. Хайтметов, Раимберди, Тимур Мадалимов, and Лутфулло Ахатов. "Капитализм ва инсон психологияси." *Педагогика ва психологияда инновациялар* 2 (2020): 53-61. Web. Apr. 2020.

KOREYS VA O‘ZBEK QADIMGI XALQ OG‘ZAKI IJODIDA MUSHTARAKLIK

Umida Elmuratova

Samarqand davlat chet tillar instituti o‘qituvchisi

Zilola Eshonqulova

Samarqand davlat chet tillar instituti talabasi

ANNOTATSIYA

Maqolada Markaziy Osiyo respublikalari bilan Koreya respublikasi o‘rtasidagi aloqalar tufayli mamlakat xalqlarining madaniyatiga o‘z o‘rniga ega bo‘lgan “Xalq og‘zaki ijodi” o‘zbek va koreys adabiyotlaridagi talqini mehnat qo‘shiqlari mavsum-marosim qo‘shiqlari tarixiy qo‘shiqlar lirik qo‘shiqlar bolalar uchun yozilgan qo‘shiqlar ko‘ngilochar syujetli xalq qo‘shiqlari qiyosiy o‘rganilgan.

Kalit so‘zlar: Folklor, Minyo, Qo‘shiq, Yuxviyo, Ishikyo.

KIRISH

Folklor (xalq og‘zaki ijodi) barcha san‘atning boshlanishi, sarchashmasi. Shu sababli boshqa ko‘pgina san‘atlar bilan uyg‘unlikka ega, shuning bilan birga hech biriga o‘xshamagan o‘ziga xosligi bilan ajralib turuvchi san‘at turidir. Shu jumladan, xalq qo‘shiqlari ham musiqiy va og‘zaki ijodning eng qadimiy shakllaridan biri hisoblanadi. Og‘zaki ijodning boshqa janrlari singari, xalq qo‘shiqlarida xalqning turmush tarzi, ijtimoiy, maishiy hayoti, qarashlari, e‘tiqodi, his-tuyg‘ulari, orzu-umidlari ifoda etiladi. U milliy o‘ziga xoslikni yaratadi va xalqlarni birlashtirishga xizmat qiladi. Xalq qo‘shiqlarida misra va misra shakllari ustun bo‘lib, ko‘pincha kompozitsiyasi bu ajratilgan ohang-xo‘r yoki tiyilish bilan ajralib turadi.

ADABIYOTLAR TAHLILI VA METODOLOGIYA

Har bir xalq qo‘shig‘ining mazmuni jihatdan farq qiluvchi she‘riy baytlari odatda bitta kuyga to‘g‘ri keladi, takrorlanish yo‘li bilan ajralib turadi. Ko‘pincha xalq qo‘shiqlari to‘rt misradan iborat bo‘lib, tugal ruhiy holatni ifodalash xususiyatiga ega bo‘ladi. Shuningdek, bir necha bandlardan iborat biror mavzuga bag‘ishlangan qo‘shiqlar ham bo‘lishi mumkin. Xalq qo‘shiqlari turli yo‘nalishlarda ijro etiladi va bu janrlar xilma-xilligini yuzaga keltiradi. Vazifasiga ko‘ra:

Mehnat qo‘shiqlari

Mavsum-marosim qo‘shiqlari

Tarixiy qo‘shiqlar

Lirik qo‘shiqlar

Bolalar uchun yozilgan qo‘shiqlar

Ko‘ngilochar syujetli xalq qo‘shiqlari

Qo‘shiq atamasi dastlab Mahmud Koshg‘ariyning “Devonu lug‘ot-it-turk” (1074) asarida qo‘shug‘ shaklida uchraydi va she‘r, qasida ma‘nosini anglatadi. Qo‘shiq haqida ma‘lumot berilgan hamma adabiyotlarda u “qo‘shmoq” fe‘lidan hosil bo‘lganligi aytiladi. Professor S.Mutallibov shu o‘rinda “qo‘shuq” haqida fikr yuritarkan, “Qo‘shuq so‘zining asl ma‘nosi bir so‘zni boshqa so‘zlarga qo‘shilishi, ma‘lum bir vazn talab qilgan miqdordagi so‘zlar qo‘shilmasi – tizmasi” deb yozadi. Demak, she‘riy yo‘lda yozilgan asarlarga nisbatan qo‘shiq atamasining qo‘llanishi shu ta‘rifga mos tushadi. Quyidagi to‘rtlikda shunday ma‘no, ya‘ni qo‘shiq atamasi she‘riy usulda bitilgan xabar mazmunini ifodalagan:

Turkan qatun qutinga,
Tegur mendin qo‘shig‘.
Ayg‘il sizning tabug‘chi,
O‘tnur yangi tabug‘

Koreys xalq qo‘shiqlari, ya‘ni 민요 atamasida esa min-xalq, 요-tovush ma‘nosini anglatadi. Xalq qo‘shiqlari tabiiy ravishda yaratilgani va kuylangani uchun “tovush”, aniqroq qilib aytganda, “ohang” deb nomlangan. Ozbek va koreys xalq qo‘shiqlari ham yaratilish uslubi, xususiyatlari jihatidan bir muncha yaqindir. Har ikkala xalqning qo‘shiqlari og‘izdan-og‘izga o‘tib kelgan. Mana shu takrorlanish davomida qo‘shiqlarning bir necha namunalari –variantlari yuzaga kelgan. Xususiyatlari esa –xalq qo‘shiqlarida odamlarning mehnat mashaqqatlari, mehnat qurollari va boshqalar qanday bo‘lsa shunday aks ettirilgan. Bundan tashqari, xalqning turmush tarzi ham ko‘rsatib berilgan. Ya‘ni, g‘am-qayg‘u, dard, odamlarning adashishi, xatolari ifoda etiladi. Shu bilan birga xalq qo‘shiqlariga odamlarning hissiyoti, hayajoni, qorishiladi va ideallikka intiladi, yangi dunyo haqida orzular qilinadi. Zolim jamiyatdan qochib, tinchlik, erkinlik, tenglik dunyosini kuylaydi. Xalq qo‘shiqlarida – ruh, uyg‘onish, jonlanish, va omon qolish uchun kuchli iroda, kelajakka nisbatan umidvorlik kayfiyati bor.

Ma‘lumki, o‘zbek-koreys xalqlari qishloq xo‘jaligi bilan qadimdan shug‘ullanib kelgan. O‘zbeklar - dehqonchilik, chorvachilik, hunarmandchilik; koreyslar - baliqchilik, sholikorlik, hattotlik,

bilan bir necha asrlardan buyon shug‘ullanib kelganlar. Mehnat esa o‘ziga yarasha tashvishdan, irodalilikni namoyish qilishdan, ba‘zan insonning o‘zini majburlashidan iborat bo‘lgan. Ayniqsa, kun davomida doimiy ravishda bir xil zerikarli harakat odamni toliqtiradi, qilinayotgan ishni to‘xtatmagan holda ovunish choralari topishga majbur qiladi. Ana shunday damlarda eng samarali yechim-qo‘shiq aytishdan iborat bo‘lib, “qo‘shiq” mehnat jarayonini uning tezlashtirib, xalqning kundalik hayot qiyinchiliklarni yengishga yordam bergan. Mehnat faoliyatiga qarab mehnat qo‘shiqlari ham turli xil ko‘rinishlarni o‘zida aks etira olgan. Bunga misol qilib koreyslarning (Pxung Yo) “Shamol qo‘shig‘i” ni olishimiz mumkin:

Kel, Kel, Kel!

Kel, birga g‘am chekaylik

Xalq iztirobda

Kel, Nirvanani anglab, ruhlarimiz tin olsun.

Bu qo‘shiqni mehnatkashlar Silla hukmronligi davrida kuylaganlar. Qirolicha Sondok hukmronligi davrda ruhoniylar Yangdji ibodatxonasida Buddaga atab haykal qurayotgan edi. Qurilishga yordam berayotgan ayollar va erkaklar birgalikda shu qo‘shiqni kuylashgan. Bu qo‘shiq insonlarni kundalik hayot qiyinchiliklarni yengayotganlarini-jannatdagi hayotga ishonchini oshirgan. (diniy qarashlari bilan bog‘liq)

Lirik qo‘shiqlar-(yuxviyo) ham raqs uchun ham o‘yin-kulgi uchun mo‘ljallangan, Ular musiqiy asboblarning jo‘rligida kuylanib kelinadi. O‘zbek xalq lirik qo‘shiqlarida mehr-muhabbat, ishq tarannum etiladi:

Beqasam to‘nlar kiyib,

Muncha meni kuydirasiz?!

Goh-gohida bir qarab,

Voy, beajal o‘ldirasiz?!

Koreys xalq lirik qo‘shiqlarida ham tabiat va ishq - muhabbat mavzulari bir-biriga chambarchas holda ifoda etilgan. Ularda xalqning o‘ziga xos etnografik xususiyatlari, ko‘p qirrali an‘anaviy tabiat obrazlari – tog‘, archa, kedr, bambuk, turna, xrizantema va shunga o‘xshash narsalar, yilning turli fasllari – xazonrezgi kuz, muzaffar ilk bahor, kun qismlari – subhidam tong, tun kabilar. Bundan tashqari, harakatli o‘yinlar paytida kuylaniladigan va raqsga tushish uchun mo‘ljallangan qo‘shiqlardir. Masalan, “Dondeomunni ochish”

Siz qanday kiyimda yurasiz?

Siz qanday poyabzal kiyasiz?

Qaysi eshik Dongdeomunni ochadi?

Dongdeomun- qadimgi koreys darvozalaridan birining nomidir va ushbu qo‘shiqda darvozani ochish uchun savol tarzidagi kuylangan qo‘shiq. (bu qanday darvoza? Nimani anglatadi?)

Marosim qo‘shiqlar (ishikyoy) – xalq tomonidan turli marosimlar vaqtida ijro etiladigan qo‘shiqlar. Umumxalq bayramlari bilan bir qatorda, oilaviy turli marosimlar ham maishiy hayotda muhim o‘ringa ega bo‘lgan. Odamlarning maishiy hayotidagi mavsum-marosim, har bir bayram, ma‘lum davrdagi mavsumlar alohida-alohida bo‘lib, aniq mavzuni ifodalovchi mazmunga ega bo‘lgan. Ular ba‘zan ommaviy tarzda ijro etishga mo‘ljallangan bo‘lishi bilan bir paytda, maxsus tayyorgarlik ko‘rgan ijrochilar ijodini ham inkor etmaydi.

O‘zbek marosim qo‘shiqlarida ham xuddi shunday jihatlar ko‘zga tashlanadi. Bunga misol qilib, to‘ylarda kuylanadigan:”Yor-yor”, ”Kelin salom” hamda marosim qo‘shiqlari hisoblanmish “Choymomo”, “Sust xotin”larni namuna sifatida ko‘rsatish mumkin. Bu qo‘shiqlardan ayniqsa, “Yor-yor” badiiy jihatdan mukammalligi bilan ajralib turadi:

Tog‘da toychoq kishnaydi,
Ot bo‘ldim deb,yor-yor,
Uyda kelin yig‘laydi
Yot bo‘ldim deb,yor-yor
Yig‘lama qiz yig‘lama to‘y seniki, yor-yor

Koreys marosim qo‘shiqlariga urf-odat va diniy marosim qo‘shiqlari kiradi:

“Songjupuri” nomli qo‘shiqda shu nomli rohibning shaharma-shahar aylanib, budda dinini yoyganligi haqida sharaf bilan kuylanadi. U Namdo qo‘shiqchilari tomonidan kuylanilgan:

O‘sha baland va past qabrlarda
Ba‘zi qahramonlar bor.

(Vonvangsenga) ”Osmon jannatida qayta tug‘ilishga umidni ifodalovchi qo‘shiq”

Ey, Oymomo, g‘arbga yo‘nalib,
Salomimni yetkaz Budda Amitaga:
Odamlar bor samodagi jannatni sog‘inib yashar,
Jannatga tushish uchun duolar qilar
Budda Amita insoniyatni qutqarish uchun
Bergan 48 qasamiga sodiq qolurmi?

Bu qo‘shiq buddaviy marosimlari paytida kuylangan bo‘lib,
Silla hukmdori Munmu (661-680) davriga oiddir.

Koreys xalq lirik qo'shiqlarining yana bir alohida ko'zga ko'ringan yo'nalishlaridan biri - ayollar qo'shiqlaridir. Ularda ayollarning jamiyatda ezilishi, tortgan azob-uqubatlari, oilaviy ajrim jarayonida chekkan iztiroblari tasvirlangan. Turmushga chiqqan ayolga nisbatan- tengsiz ziddiyatli munosabatlar, er-xotin o'rtasidagi nizolar, qaynona va kelin o'rtasidagi o'zaro kelishmovchiliklar aks etgan. Koreys ayollari o'zlarining g'am-anduhlarini shu qo'shiqlar orqali ifodalab, o'zlariga shu orqali tasalli berishga harakat qilgan. Bunday qo'shiqlar- komediya yoki fojiviy xarakterga ega bo'lgan.

XULOSA

Xulosa qilib aytadigan bo'lsak bu ikkala xalqning folklor qo'shiqlari adabiyotining kelgusi rivojiga asosiy poydevar vazifasini o'tab kelmoqda. Bugungi kunda zamonaviy she'riyatda ham xalq qo'shiqlari, qadimgi xalq og'zaki ijod namunalari, ruhiyati, mazmuni, ifoda uslublari sezilib turarli darajada milliy – mental konseptlar sifatida xalq ongiga singib ketganligini ko'rishimiz tabiiydir. Konfudziyning oz o'g'liga she'r yodlashni nasixat qilib aytgan so'zlari diqqatga sazovordir. Jumladan u o'z so'zida she'rni atrofdagi olam, inson uning ruhiy xolati, ichki kechinmalarini tushunish, anglashning hayotbaxsh manbayi, deb takidlaydi.

REFERENCES

1. 한국민족문화대백과사전 "Koreys xalq madaniyati entsiklopediyasi
2. 박경수 "한국의 민요의 유형과 성격 1998.
3. 한국문학개론 183-199
4. 민족의 소리가 말로 진실한 문학 120-123
5. "Klassik koreys she'riyati antologiyasi". Saydazimova U, Choy So Yong, Xvan L, Shakirova N, Kim O, Kim Ye. "Istiqloq" 2013. 5-13b
6. "Xalq og'zaki poetik ijodi" akademik litsey va kasb-hunarlar uchun darslik. Madayev.O, Sobitova T. Toshkent-2010. 11-13b
7. Веселовский А.Н. Историческая поэтика 1940. С 59
8. Лотман Ю.И. Сотворение Карамзина-М 1987. С.225
9. www.wikipedia.org

REAL-TIME PROCESS CONTROL BASED ON ARTIFICIAL INTELLIGENCE

Shuxrat Baxtiyorovich Tursunov

Muhammad al-Xorazmiy nomidagi TATU, ATDT kafedراسي assistenti

tursunov_shuhrat_86@mail.ru

ABSTRACT

Artificial intelligence (AI), which is used to control processes in real time, helps them make these processes work more efficiently. Typically, IT can be used to manage and control complex processes and provide relevant advice to the operator.

Keywords. Artificial intelligence, Control engineering computer applications, Diagnosis, Process control, Rule—based control .

INTRODUCTION.

The practical application of artificial intelligence includes Expert Systems and Rule-Based Systems. These are emerging areas of computer science that will have a significant impact on Will's management engineering.

Part of the impact will be in the area of designing and customizing management systems. However, this article deals with the application of such systems to real-time management.

In these applications, the expert system monitors the status of the plant or process through a process management system. Based on this, the SYS system makes decisions and makes diagnoses and recommends actions that are fast enough to affect the performance of the plant or process (either directly or through an operator). This article discusses some of the goals and projects of using such systems that BP has started in this field.

OBJECTIVES

BP SYS experts have identified two key areas that can be useful in process management;

CONTROLLING DIFFICULT PROCESSES

Some processes are difficult to manage automation due to long delays, nonlinear connections, or multi-variable interactions. While operators can perform manual control, it is usually not possible to provide reliable and robust automatic control. Also, although

performance optimization is known, it is not practical to trust the operator to continuously adjust the process. This is especially true if its attention is focused on problems elsewhere in the plant. For these examples, expert systems can be used to automatically implement the rules applied by human operators.

PROCESSING LARGE AMOUNTS OF DATA

Many large technology enterprises have distributed or centralized computer-based management systems. Data is easily collected by these systems, but when problems occur, the operator may be overwhelmed with signals and data, making it difficult to determine the true cause of the plant failure.

In addition, advanced warnings of impending problems often appear before signals appear, but these signs are very difficult to detect in the data mass.

An expert system applied to this problem will help identify problems in the early stages and provide brief advice to the operator in an emergency. The goal is to reduce the number and severity of plant deaths and prevent complete plant closure.

ADVANTAGES OF EXPERT SYSTEMS

Expert systems are computer-based and can be constantly vigilant. They can monitor the plant constantly. This is especially important given that many technological processes are disrupted when the operator focuses on other areas or functions of the plant.

A key feature of expert systems is that the expert or knowledge in the problem area is not procedural. Because knowledge is not deeply embedded in a computer program, it is very conspicuous. This makes it easier to add a great experience to your knowledge base. In addition to the operational experience of the plant, this process and management includes engineering principles. This knowledge can be general or plant-specific. Thus, the operator can be provided with online expertise in case of crisis.

Non-procedural data retention is also important if the expert system is expected to be the basis for the operator to draw conclusions. This feature of expert systems, when applied to real-time applications, is important because it ensures that the operator appreciates the results achieved. It also includes inconsistencies and gaps in knowledge that need to be identified.

REAL-TIME ARTIFICIAL INTELLIGENCE

If the hypothesis was to approve the expansion of the network, each subclass could be inherited from the same attributes



that led to the problem if it was managed uncontrollably using inheritance mechanisms. from the parent class (i.e. controller). Therefore, ESCORT, in turn, must ensure that each leader inherits his or her opinion with maximum reliability on the attributes of the parent class test hypotheses. Level - Continuous roller).

It is not possible to test all hypotheses except assigning attributes to classes. However, for example, they are not inherited by a particular plant, and if they have a liquid flog in the pipe to determine the palm classes, a f lovometer can come out. The test is interrelated with other classes and is performed by a hand machine asking to determine the cause.

The final value of the actual mapping manager is linked the time function converts the database into a variable. a This ted Gateway's by and output connections. position of the linguistic converter descriptor. The control example for the control device is the valve and if possible (and only because of i f).

Power value between O and I. The mapping function is defined by the conditional program to the user, the reason being linked to each variable. It can only logically give an on or off signal (e.g. when describing a level as High or Binary it can only ensure that the correct valve / controller is connected for this reason) "fuzzy" (e.g. past). As in LINKman, the meanings of the process are used to describe the connection to the system at the factory. Additional,

Linguistic descriptors are contextual. Which valve is connected to which ESCORT at the factory leads to the Fashion concept.

Modes allow you to link linguistic identifiers to the Of plant the plant.values application. the information given to the classes provides a systematic generalization to the class operation The higher this knowledge is applied, the more general it will be. Finally, the system identifies where actions are possible. It is still possible to apply the knowledge needed to solve the problem. These actions are boring. This knowledge is just called advice or they can be done by a special factory that I can do ESCORT directly through the process management system. special knowledge.

Information about the problem, including symptoms, possible causes, and recommended actions, is sent to the Operator's term na1, an explanation behind the review in the "Knowledge Engineering" section. For ESCORT (RE), Knowledge Engineering has dropped to two stages.

Knowledge presentation. A highly managed engineering experience consisting of a description of knowledge gained from any real source (e.g. diagrams) and the introduction of knowledge that can be obtained at an early stage to manage process and time from KE expert system paper. For example, important body t. Even for a small plant, the number of

relationships between plant substances represented by the relationships that need to be described is very large. A part of the agram has been introduced, during which vivi vi vi controls must be placed on knowledge so that information about process fluids and the Knowledge Engineering function is converted into existing reactions and separations. It can also be managed. operating principles of the control ring, failure modes and operation of t randuser and control valves

This concept is recognized in the design of heat exchangers manufactured from the ESCORT perspective. The presentation of data consists of highly structured cause-and-effect relationships, which, while liking the complex processes described, evoke a mass order according to the temptations of knowledge acquisition when creating a knowledge base. made to integrate as much knowledge as possible from the class structure. A central feature of this representation is that knowledge must be included for heating classes, class structure. All plants are divided into categories and genetic mechanisms are cared for as a class of objects. In turn, these classes distribute their knowledge from grade 0 to subclasses and subclasses. This structure is the branches of the plant. Shown in Figure 1.

It is possible to define a test attribute for a class of concerns. Punishment for learning. For example, controllers can be as common as possible - this is the point where the cycle conditions are set, the error, and so on. It may be necessary to use variables such as HIGH or LOV to ensure the correct application of knowledge about linguistic descriptors. cases.

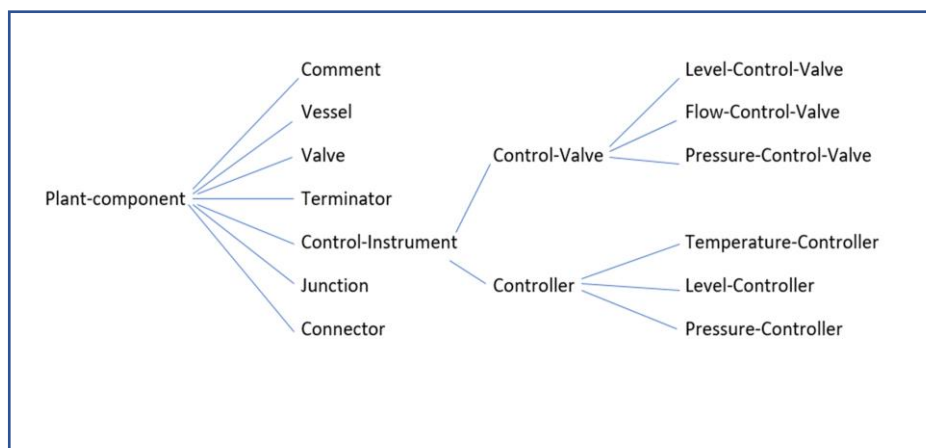

CONCLUSIONS

The LINKman app has shown that rule-based managers can be used to achieve some success. He showed us the process of applying the rules governing the operation of the plant and drawing conclusions

from the experience of management engineering is very simple and by observing the normal operation of the plant.

In addition to creating rules, However should create meanings for linguistic descriptors such as Too-High or Too-Lov. This procedure is similar in nature to the installation of control systems.

The artificial intelligence used in process monitoring and control has the real prospect of briefly advising the operator based on extensive experience. This online expertise should help prevent crises by identifying problems at an early stage and reducing the amount of information provided as the crisis approaches.

The application of ESCORT to a real technology plant will allow us to assess the capabilities of the technology and learn how to install such systems in the future.

REFERENCES

1. Haspel,D. and C.Taunton (1987). *The application of a real-time expert rule-based controller in the cement industry*. Journal A, 126-130.
2. Paterson,A. and P.A.Sachs (1987). *Causal reasoning in a real time expert system*. Journal 131-136.
3. Khasanov Dilmurod, Tojiyev Ma'ruf, Primqulov Oybek., “*Gradient Descent In Machine*”. International Conference on Information Science and Communications Technologies (ICISCT).
4. N.Raximov, O.Primqulov, B.Daminova,“*Basic concepts and stages of research development on artificial intelligence*”, International Conference on Information Science and Communications Technologies (ICISCT)

AMIR TEMUR LASHKARLARINING JANGOVOR TAYYORGARLIGI

Avazbek Abdurashidovich Urmonov

O‘zbekiston Respublikasi Qurolli Kuchlari Akademiyasi Jismoniy tayyorgarlik va sport kafedrasida o‘qituvchisi podpolkovnik

Ibrohim Olimjon o‘g‘li Mamajonov

Umumqo‘shin fakulteti kursanti

ANNOTATSIYA

Amir Temur lashkarlarining jangovor tayyorgarligini yuksak darajada kamol topishida Sohibqironning qanday yo‘l tutgani. Askarlar bilan munosabti, jismonan sog‘lom va kuchli, yengilmas jangchini yaratishda jangovor shaylikni uzliksiz ushlab turishda sport o‘yinlari va musobaqalarning o‘rni yoritib o‘tilgan. Shuningdek oddiy askarlikdan to amirlik darajasiga erishish uchun qandayin sinovlarni yengib o‘tishi keltirilgan.

Keywords: competition, power, fighter, sport.

ABSTRACT

The battle of Amir Temur's troops high level of ambitious preparation in the perfection of Sahibkiran how he behaved. Soldiers, relationship with, physically healthy and strong, in creating an invincible warrior uzliksis of combat readiness sports games while holding and the location of the races is highlighted. Also from ordinary soldier to emirate to reach the level of how to overcome trials to pass.

Keywords: competition, power, fighter, sport.

KIRISH

Buyuk sarkarda, davlat arbobi va odil hukumdor Amir Temur o‘z davrining yengilmas va muntazam armiyasiga asos soldi. Amir Temur mohir sarkarda, bitmas-tuganmas g‘ayratga ega rahbar, qat‘iyatli, shijoatli kuchli jangchi bo‘lganligi barchamizga ma‘lum. Sohibqiron ayni kuch-quvvatga to‘lgan paytida bir oyog‘i va qo‘lidan jiddiy jarohat olganligi va ushbu jarohati bilan umir bo‘yi jang maydonida mardonavor harakatlari bilan jangchilarga ko‘rsatib kelgan jasorati taqsiq sazo vordir. Temurbekning bolaligi kesh tog‘larida o‘tadi. U yoshligidan jismonan sog‘lom, baquvat va ma‘nan yetuk bo‘lib ulg‘ayadi. Yoshligidan esa u ov mashg‘ulotlarini sevar va tinimsiz ravishda otda musobaqalarda ishtirok etardi. Nayza uloqtirish, kamondan o‘q

uzish, qilichbozlik kabi mashg'ulotlarda doimo o'rtoqlari bilan bellashardi. Amir Temurning yoshligidan harbiy va sport o'yinlariga qiziqishi yaqqol sezilib turar edi.

ADABIYOTLAR TAHLILI VA METODOLOGIYA

O'n yoshga to'lganidan so'ng Tarag'ayning xizmatida bo'lgan murabbiylar (*otabegilar*) Temurbekni harbiy san'at va sport o'yinlarini o'rgatishni boshlaydilar. Amir Temur sport o'yinlarini juda ham yoqtirar hamda uzliksiz ravishda ot sporti, nayzabozlik, qilichbozlik va kamondan o'q uzish kabi mashg'ulotlar bilan shug'ullanib kun sayin jismonan kamol topib baraverardi. Sohibqiron daslab harbiy xizmatni mahalliy bo'lgan hukumdorlarga xizmat qilishdan boshlaydi. U kichik lekin yaxshi qurollangan otryadga egalik qilib ular bilan birgalikda harbiy-taktik tajribalarini ortirdi. Amir Temur ushbu otryad bilan tinimsiz birgalikda shug'ullanar har bir oddiy askarlar bilan suhbatlashar, ularni qiziqishlari va oilaviy muommlarini o'rganib ularga munosib muomala qilardi.

Askarlar Temurbekni bu munosabatlarini ko'rib unga bo'lgan sadoqati va hurmati kun sayin ortib borar edi. Amir Temur har kuni o'z bo'linmasi bilan sport mashg'ulotlarini tashkil etardi va o'zi ham ular bilan qatnashar va doimiy ravishda har tomonlama namuna bo'lib kelar edi. Sohibqironning jismoniy jihatdan chidamliligi, chaqqonligi va jasurligi har jabhada ko'rinar edi.

Amir Temurning o'zgacha tipdagi sport va jangovor mashg'ulotlari mavjud edi. Bularga ikki oyog'i orasiga tosh boylab uzoq masofaga yurish, yaralangan askarlarni jang maydonidan olib chiqish usullari, suvda suzish mashqlari (ushbu mashq yurish uyishtirilgan vaqtda daryolardan kechuvlarni amalga oshirda qiynalmaslik uchun), nayza uloqtirish, qilichbozlik, kurash, bir oyoqda turib jang qilish, kamondan o'q uzish va h.k. kabi ko'plab mashg'ulotlarni o'tkazar edi.

Bu askarlarning jang mobaynida, yurish paytida, ov uyishtirganda, otda jang qilganda muozanatni ushlab turish kabi ko'plab askarlarni chiniqishini rivojlantirib kun sayin ko'nikib borishlariga sabab bo'lardi. Askarlar bilan doimiy ravishda Amir Temur ov (shikor) mashg'ulotlarini o'kazib kelgan. Negaki, ov qo'shinining jang qilish yo'llarini o'rgatuvchi mashqdek bo'lgan.

Amir Temurning qo'shinida maxsus vazifalarni bajaruvchi bo'linmalar, mavjud bo'lib ularga razvedga, pontonchi, og'ir va yengil otiliq bo'linmalari va maxsus topshiriqlarni bajaruvchi ayollar bo'linmalari bo'lgan. Har bir bo'linmalarning o'zizni topshiriqlari bo'lib ushbu vazifalarni jang maydonida to'laqonli amalga oshirar edi. Bu esa Sohibqironning eng buyuk sarkardaligidan darak berar edi. Ushbu bo'linmalar o'zlariga yuklatilgan topshiriqlarni eng yuqori darajada amalga oshirishida Amir

Temurning jang oldi lashkarlar bilan jismoniy va jangovor tayyorgarligini yuqori darajada tashkillashtirishida bo'lgan.

Razvedka bo'linmalarining jismoniy va jangovor tayyorgarligi ko'proq jangchilarni turli xil muhitlarga moslashish va chaqqonlikni talab qiluvchi mashqlardan iborat bo'lsa, pontonchi va muxandis bo'linmalarining esa jismoniy va jangovor tayyorgarligi suzish, qo'lga kuch beruvchi va chidamlilik xususiyatiga bog'liq bo'lgan maxsus mashqlarni uzliksiz ravishda bajarib kelishgan. Bu mashqlarning asl samarasi esa jang maydonida namoyon bo'lar edi.

Temurning yengil va og'ir otlq bo'linmalarining asosiy kun davomida bajaradigan mashg'ulotlari yelka, qo'l, bel va bosh qismiga ahamyat berilgan mashg'ulotlar bo'lgan. Og'ir va yengil turlariga bo'linish sababi esa jangchilarning qurollanishidan kelib chiqib og'ir va yengil nomlari berilgan. Og'ir otlq bo'linmalarining qurol-yarog' va anjom-aslahalari yengil otlq bo'linmalarinikiga qaraganda og'ir, soni ham ko'p bo'lgan. Bu ikki bo'linmalarining jismoniy tayyorgarliklari ham bir biridan farq qilgan.

Maxsus topshiriqlarni bajaruvchi o'ziga xos, jang oldi harakatlarida o'rni beqiyos bo'lgan ayollar bo'linmalari bilan esa alohida mashg'ulotlar tashkillashtirilgan. Ularning jismoniy jihatdan chaqqonligi va abjirligi Temur askarlarining anchasidan ustun ham bo'lib turgan. Bu ayol bo'linmalarni tayyorlanishining asosiy sabablaridan biri razvedka ishlari bo'lgan.

Sohibqiron o'z lashkarlarining jismoniy tayyorgarligiga asosiy e'tiborini qaratib kelgan. bo'linmalar orasida doimiy ravishda musobaqalar tashkillashtirib o'tkazilib kelingan. G'oliblarni munosib rag'batlantirib unvonlarini ham oshirar edi. Mag'lub bo'lgan askarlar esa mashg'ulotlardan tashqari o'z ustida ishlab sara kuchli jangchilar qatoriga qo'shilishga intilardi. Amir Temur 200 ming qo'shinni jangovor tayyorgarligini eng yuksak darajaga olib chiq olgan desak ham adashmaymiz.

XULOSA

Amir Temur o'z millati va el-yurtining taqdiri haqida ko'p o'ylagan. U qo'ygan har bir qadam nafaqat o'sha davr uchun, balki hozirgi davrimiz va kelajak sari xizmat qilgan. Uning donishmandligi, odilligi, qatiyatli va jismoniy jihatdan tengsiz kuchga ega bo'lganligi bugungi kunimizda ham ibratlidir.

Amir Temurni jangovor harakatlarda amalga oshirgan ishlari hozirgi kunda ham keng ko'lamda o'rganilib kelinmoqda. O'z davrining eng ko'p sonli va yengilmas armiyasini yarata olgan Sohibqiron shaxsiga bugungi kunda alohida katta etibbor qaralmoqda. Xususan birinchi

prizidentimiz Islom Karimovning bu boradagi soʻzlari quyidagicha edi:

“Amir Temur shaxsini idrok etish – tarixini idrok etish demakdir.

Amir Temurni anglash – oʻzligimizni anglash demakdir.

Amir Temurni ulugʻlash – tarix qaʼriga chuqur ildiz otgan tomirlarimizga, madaniyatimizga, qudratimizga asoslanib, buyuk kelajagimizga ishonchimizni mustahkamlash demakdir”.

Yillar davomida qoralanib kelingan Amir Temur nomi XIX asrga kelib yana tilga olinib boshlandi. Ushbu shaxs siyosida koʻplab kitoblar, maqolalar va izlanishlar olib boʻrish yoʻliga qoʻyildi. Biz Sohibqiron shaxsini chuqurroq oʻrgana boshladik oʻzligimiz va ajdodlarimiz jasoratlarini yengilmas kuch qudratini anglay oldik. Mana shunday dunyo tarixida oʻchmas iz qoldirgan buyuk shaxslar yetkazib bergan ona zaminimizga mehrimiz oshishiga va buyuk ishlar qilishimiz uchun ruhiy ozuqa ola boshladik. Amir Temurdek ajdodlarimizni borligi va ular tomonidan bizga qoldirgan merosi sababli hayot faoliyatimizda ruhan va jismonan birdamlikka ega boʻlish, har qanday yuzaga kelgan nostandart vaziyatlarda toʻgʻri va sogʻlom qaror qabul qila olishimizga asos vazifasini oʻtab kelmoqda.

REFERENCES

1. Amir Temur Yevropa elchilari nigohida. Gonsales de Klavixo. “Gʻofur Gʻulom”, – Toshkent. 2007. – 208 b.
2. Ahmedov, Boʻriboy. Amir Temurni yod etib. – Toshkent: Oʻzbekiston Respublikasi Fanlar akademiyasi “Fan” nashriyoti, 2018. – 392 bet.
3. Abduqahhor Ibrohimov. Bizkim Oʻzbeklar... Milliy davlatchiligimiz asoslari haqida mulohazlar. “Sharq”. Toshkent – 2001, - 400 b.
4. Amir Temur Koʻragon. Temur Tuzuklari. Oʻzbekiston Respublikasi Fanlar akademiyasi “Fan”, Toshken – 2019.
5. Ivanin, Mixail. Ikki buyuk sarkarda. Chingizhon va Amir Temur: harbiy sanʼati, strategiyasi va taktikasi. Yangi asr avlodi. Toshkent – 2017, - 304 b.
6. Keren, Lyusen. Amir Temur saltanati. Oʻzbekiston Respublikasi Fanlar akademiyasi “Fan”. Toshkent – 2018, - 212 b.
7. Hamidulla Dadaboyev. Amir Temurning harbiy mahorati. “Yozuvch”. – Toshkent, - 96 bet.

GAZBALLONLI TA'MINLASH TIZIMIGA EGA DVIGATEL BILAN JIHOZLANGAN AVTOMOBILLARNI EKSPLUATATSIYA JARAYONI TAHLILI

M. I. Ergashev

FerPI, Farg'ona shahri
rasheed.off@mail.ru

ANNOTATSIYA

Ushbu maqolada O'zbekiston mintaqasida zamonaviy avtomobillarda qo'llaniladigan gazballonli ta'minlash tizimiga ega dvigatel silindrlarining to'ldirilish xususiyatlarini yaxshilash imkoniyatlari keltirilgan.

Kalit so'zlar: Gaz balloni, ta'minot tizimi, siqilgan gaz, uskuna, uskunalar, gaz apparaturasi, bosim, neft gaz, yonuvchi diod.

Ma'lumki, gaz yonilg'isida ishlaydigan ichki yonuv dvigatellari, quvvatini va aylanish momentini 20-28% miqdorda yo'qotadi. Bu holat ob'ektiv sabablarga ko'ra, silindrlarni havo bilan to'lishi yomonlashuviga bog'liq; metan va havo uchun hajmiy stexi ometriya koeffitsiyenti 9,53 ga teng bo'ladi. Bu ichki yonuv dvigateli silindri hajmining deyarli 10% ni gaz yonilg'isi va 90% ni havo egallashidan dalolat beradi. Shunga muvofiq bezinda ishlaydigan dvigatelga nisbatan quvvati va aylanish momentining minimal darajada pasayishi 10% tashkil etadi. Shunga ko'ra gazda ishlaydigan dvigatellarning quvvatini va aylanish momentini minimal vositalar yordamida (turbo va elektrprivodlar silindriga purkash, dam berish uchun kompressorlardan foydalanmay turib) oshirishga erishish vazifasi kelib chiqadi [21].

Siqilgangazda ishlaydigan avtomobillarni sinovdan o'tkazish natijalari forsunkalardagi havo oqimi bo'ylab gaz yonilg'isi yuboriladigan shtutserlar o'rnatilganda, samarali quvvati va aylanish momenti ancha (tirsakli valning aylanish chastotasiga bog'liq holda 2% dan 10% gacha) oshganligini ko'rsatadi. Quyida hisoblash sxemasi keltirilgan.

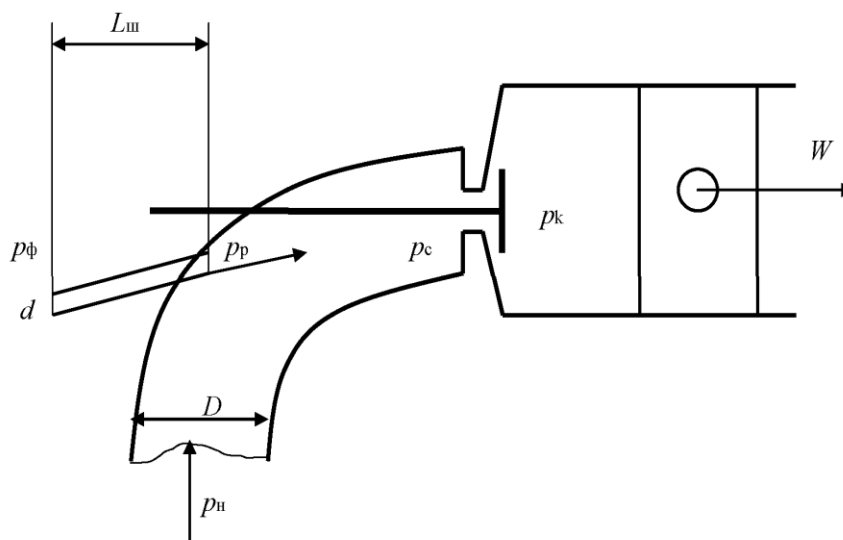

1-rasm. Gaz yonilg'isi purkalgandagi kiritish sistemaning hisoblash sxemasi

Bu yerda:

P_f -gaz forsunkasi ortidagi bosim;

P_r -IYoD kiritish quvuriga gaz berilishida trubkadan chiqayotgan gazning bosimi;

P_n -dvigatelning kiritish trubasidagi havoning bosimi;

P_s -ejektor orqasidagi kiritish quvurdagi yonilg'i aralashmasining bosimi;

P_k -yonilg'i aralashmasi so'rilishi jarayonida yonish kamerasidagi bosim;

L - trubka gaz forsunkasining konus naychasi (soplo)dan IYoD ning kiritish quvuriga kirguncha bo'lgan uzunligi (masalan, 200 mm);

d -gaz trubkasini IYoD ning kiritish quvuriga kirish joyidagi ichki diametri (masalan, 4 mm);

D - kiritish havo quvurining ichki diametri (masalan, 50 mm);

Nazariy asoslash uchun ichki yonish kamerasi kiritish klapani ochiqqligi momentida gaz yonilg'isi purkalishi uchun forsunkalarning optimal xarakteristikasini tanlash maqsadida hisoblash modeli ishlab chiqilgan.

Gaz forsunkalaridagi bosim har xil darajada pasayganda, berilgan geometriya va ejeti darajasi uchun ejetorni hisoblash:

1. Tirsakli valning aylanish chastotasiga bog'liq holda, havo-yonilg'i aralashmasi surilishi jarayonida porshenning harakatlanish tezligining aniqlash. Tezligining tirsakli valning holati burchagiga va uning aylanish chastotasiga bog'liq egriliklarni hosil qilish [22].

Porshenning harakatlanish tezligi:

$$W = R_{sh}\omega(\sin\alpha + 0,5\delta \sin 2\alpha)$$

Bu yerda:

R_{sh} -shatun bo'yni (sheykasi)ning tirsakli val o'qiga yoki porshenning ishlashiga nisbatan aylanish radiusi;

α -tirsakli valning yuqori qo'zg'almas nuqtasidan boshlangan burchak holati;

ω -tirsakli valning burchak tezligi;

δ -krivoshning radiusining shatun uzunligiga nisbati (yaqin hisob uchun 0,3 ni olamiz).

2. Gaz-havo aralashmasini tirsakli valning aylanish chastotasiga, kiritish klapanidagi harakatlanish qarshiligi koeffitsiyentini olishga va oqimining aylanishiga, shuningdek drossel (qopqoq) ning holatiga bog'liq holda gaz -havo aralashmasini sarflanish egriligi seriyasini tuzib, havo-yonilg'i aralashmasining porshen harakatlanish tezligining (A_w) tezligiga teng bo'lgan bir lahzali liniyasi vertikal harakatlanish tezligini qabul qilamiz.

$A=1-(\cos\alpha)/10$ koeffitsiyenti o't oldirish jarayoni uchastkasida havo-yonilg'i aralashmasi tezligining ortishi o't oldirish jarayoni dan keyin 90 gacha kechikishini ko'rsatadi va kiritish klapaning ko'ndalang kesimiga hamda soniga bog'liq bo'ladi.

Silindrga kiradigan havo-yonilg'i aralashmasining maksimal miqdori silindrning va to'lish koeffitsiyentiga bog'liq bo'lib, u ham o'z navbatida tirsakli valning aylanish chastotasiga va boshqa ko'p parametrlarga bog'liq. Silindrga kirayotgan havo-yonilg'i aralashmasining tashkil topgan barcha integral massasi so'rilish jarayonida o't oldirish jarayoni dan boshlab, taxminan sinus qonuniga muvofiq taqsimlanadi [20].

Silindrga kirayotgan havo-yonilg'i aralashmasining massasi quyidagicha:

$$M = V_k \cdot P_{TBC}$$

Bu yerda:

V-silindrning hajmi;

k-tirsakli valning aylanish chastotasiga bog'liq holda silindrni to'ldirish koeffitsiyenti;

P_{TBC} - havo-yonilg'i aralashmasining zichligi.

Shuning uchun havo-yonilg'ili gaz aralashmasining tez sarflanishi quyidagiga teng bo'ladi:

$$dG_B = (dM/dt) \sin \alpha (1 - (\cos \alpha)/10)$$

Yoki o't oldirishdan boshlab, tirsakli valning joylashish burchagi bo'yicha:

$$dG_B = (dM/da) \sin \alpha (1 - (\cos \alpha)/10)$$

Havo-yonilg'i aralashmasining sarflanishi bo'yicha uning harakatlanish tezligini aniqlaymiz:

$$dW_k = (dG_B/d\alpha) / (\mu \cdot \rho_{tvc} \cdot F_k)$$

bu yerda: F_k -kiritish klapan kesimining maydoni.

μ -sarflash koeffitsiyenti (shaybalar uchun, odatda 0,6 dan 0,7 gacha).

Kiritish klapanidagi to'liq bosimning yo'qolishini hisoblab topamiz:

$$\Delta p_K = p_C - p_K = \xi \rho_{tvc} (dW_K)^2/2$$

bu yerda: ξ -shayba qarshiligi koeffitsiyenti.

REFERENCES

1. MAPLE TIZIMIDA KESISHUVCHI IKKINCHI TARTIBLI SIRTLARNING KOORDINATA TEKISLIKLARIDAGI PROYEKSIYALARI, NamDU, Axborotnoma 2018y, 1-soni,11-15b.
2. IKKINCHI TARTIBLI EGRI CHIZIQLARNI ANIQLASHNING AXBOROT VA PEDAGOGIK TEXNOLOGIYA INTEGRATSIYASI ASOSIDA O'QITISH METODIKASI, NamDU, Axborotnoma 2018y 3 soni ,174-180b.
3. Khusanjonov, A. S. O., & Nosirjonov, S. I. O. (2021). Theoretical foundations of the acceleration slip regulation system. *ACADEMICIA: An International Multidisciplinary Research Journal*, 11(9), 618-623.
4. Fayzullayev, E. Z., Raxmonov, I. S. O., & Nosirjonov, S. I. O. G. L. (2021). TOG'IQLIM SHAROITINING TRANSPORT XARAKATI XAVFSIZLIGIGA TA'SIRINI O'RGANISH. *Academic research in educational sciences*, 2(12), 53-56.
5. O'G, T. X. S. S., & O'G'Li, N. S. I. (2021). AVTOMOBILLAR BO'YLAMA ORALIG'IDA XAVFSIZ MASOFANI MEYORLASH USLUBI. *Academic research in educational sciences*, 2(11), 1179-1183.
6. Ergashev, M. I., Nosirjonov, S. I., & Mamasoliyev, J. J. (2022). EFFECTIVE USE OF EXISTING TIRE PRESSURE MONITORING AND CONTROL SYSTEMS AT ROAD TRANSPORT ENTERPRISES IN UZBEKISTAN. *Innovative Technologica: Methodical Research Journal*, 3(03), 39-49.
7. Nosirjonov, S. I. U. (2022). YO'L BURILISHLARIDA HARAKATLANAYOTGAN TRANSPORT VOSITASINING TEZLIGIGA YO'L QOPLAMASI VA OB-HAVO SHAROITLARINING TA'SIRI. *Academic research in educational sciences*, 3(4), 39-44.
8. MAPLE TIZIMIDA IKKINCHI TARTIBLI CHIZIQNI TARQALUVCHI BO'LISHINI ANIQLASH. NamDU, Axborotnoma 2018y 4 soni ,56-61b.

9. BIR JINSLI BO'LMAGAN PARABOLIK TENGLAMA UCHUN ARALASH MASALANI AXBOROT VA PEDAGOGIK TEXNOLOGIYA INTEGRATSIYASI ASOSIDA O'QITISH METODIKASI. NamDU, Axborotnoma 2019y, 5 soni, 12-17b.
10. MAPLE TIZIMI YORDAMIDA TEKISLIKDA VEKTORLARNI QO'SHISHNING ANIMATSIYA USULIDAN FOYDALANIB TALABALARNING MATEMATIK KOMPITENTLIGINI RIVOJLANTIRISH ORQALI O'QITISHNING SIFAT VA SAMARADORLIGINI OSHIRISH. NamDU, Axborotnoma 2020y, 9 soni, 336-342b.
11. MAPLE TIZIMIDA TO'G'RI TO'RTBURCHAKLI MEMBRANANING ERKIN TEBRANISHINI ANIQLASH. NamDU, Axborotnoma 2021y, 8 soni, 3-9b.
12. MAPLE TISIMIDA O'ZARO KESISHMAYDIGAN AYLANALARGA O'TKAZILGAN URINMANI ANIQLASH. NamDU, Axborotnoma 2021y, 9 soni, 516-522b.
13. Mirzaboyevich, M. E. (2022). Using the Maple System to Evaluate the Efficiency of a Regression Model. *CENTRAL ASIAN JOURNAL OF MATHEMATICAL THEORY AND COMPUTER SCIENCES*, 3(5), 7-13.
14. Ergashev, M. I., Nosirjonov, S. I., & Mamasoliyev, J. J. (2022). EFFECTIVE USE OF EXISTING TIRE PRESSURE MONITORING AND CONTROL SYSTEMS AT ROAD TRANSPORT ENTERPRISES IN UZBEKISTAN. *Innovative Technologica: Methodical Research Journal*, 3(03), 39-49.
15. Mirzakarimov, E. M. (2022). REGRESSIYON MODELNI SAMARADORLIGINI BAHOLASHDA MAPLE TIZIMIDAN FOYDALANISH. *Eurasian Journal of Mathematical Theory and Computer Sciences*, 2(3), 27-33.
16. Xujamkulov, S., Abdubannopov, A., & Botirov, B. (2021). ZAMONAVIY AVTOMOBILLARDA QO'LLANILADIGAN ACCELERATION SLIP REGULATION TIZIMI TAHLILI. *Scientific progress*, 2(1), 1467-1472.
17. Meliboyev, A., Khujamqulov, S., & Masodiqov, J. (2021). UNIVER CALCULATION-EXPERIMENTAL METHOD OF RESEARCHING THE INDICATORS OF ITS TOXICITY IN ITS MANAGEMENT BY CHANGING THE WORKING CAPACITY OF THE ENGINE USING THE CHARACTERISTICS. *Экономика и социум*, (4-1), 207-210.
18. Qobulov, M., Jaloldinov, G., & Masodiqov, Q. (2021). Existing systems of exploitation of motor vehicles. *Экономика и социум*, (4-1), 303-308.
19. Masodiqov, Q. X., Xujamqulov, S. ., & Masodiqov, J. X. (2022). Avtomobil shinalarini ishlab chiqarish va eskirgan avtomobil shinalarini utilizatsiya qilish bo'yicha eksperiment o'tkazish usuli. *Academic Research in Educational Sciences*, 3(4), 254–259.

20. Fayziev, P. R., Tursunov, D. M., Khujamkulov, S., Ismandiyarov, A., & Abdubannopov, A. (2022). OVERVIEW OF SOLAR DRYERS FOR DRYING LUMBER AND WOOD. *American Journal Of Applied Science And Technology*, 2(04), 47-57.
21. Xujamqulov, S. U., Masodiqov, Q. X., & Abdunazarov, R. X. (2022, March). PROSPECTS FOR THE DEVELOPMENT OF THE AUTOMOTIVE INDUSTRY IN UZBEKISTAN. In *E Conference Zone* (pp. 98-100).
22. Xujamqulov, S. U. O. G. L., & Masodiqov, Q. X. O. G. L. (2022). AVTOTRANSPORT VOSITALARINING EKSPLOATATSION XUSUSIYATLARINI KUZATISH BO'YICHA VAZIFALARNI SHAKLLANTIRISH. *Academic research in educational sciences*, 3(4), 503-508.
23. Masodiqov, Q. X. O. G. L., Xujamqulov, S., & Masodiqov, J. X. O. G. L. (2022). AVTOMOBIL SHINALARINI ISHLAB CHIQRISH VA ESKIRGAN AVTOMOBIL SHINALARINI UTILIZATSIYA QILISH BO'YICHA EKSPERIMENT O'TKAZISH USULI. *Academic research in educational sciences*, 3(4), 254-259..
24. Khujamkulov, S. U., & Khusanjonov, A. S. (2022). Transmission system of parallel lathe machine tools. *ACADEMICIA: An International Multidisciplinary Research Journal*, 12(2), 142-145.
25. Hurmamatov, A. M., & Hametov, Z. M. (2020). Definitions the division factor at purification of oil slime of mechanical impurity. *ACADEMICIA: An International Multidisciplinary Research Journal*, 10(5), 1818-1822.
26. Hurmamatov, A. M., & Hametov, Z. M. (2020). Results of preparation of oil slime for primary processing. *ACADEMICIA: An International Multidisciplinary Research Journal*, 10(5), 1826-1832.
27. Azizov, A. A., Nishonov, T. M., & Meliev, H. O. (2020). Mechanical-mathematical model of tractor wheel propulsor interaction with bearing surface. *ACADEMICIA: An International Multidisciplinary Research Journal*, 10(5), 636-644.
28. Мелиев, Х. О., & Қобулов, М. (2021). СУЩНОСТЬ И НЕКОТОРЫЕ ОСОБЕННОСТИ ОБРАБОТКИ ДЕТАЛЕЙ ПОВЕРХНОСТНО ПЛАСТИЧЕСКИМ ДЕФОРМИРОВАНИЕМ. *Academic research in educational sciences*, 2(3).



YADRO FIZIKASIDA NOSTANDART TESTLARNING O‘RNI VA AHAMIYATI

K. R. Nasriddinov

Toshkent viloyati Chirchiq davlat pedagogika instituti professori

R. V. Qosimjonov

Qo‘qon davlat pedagogika instituti o‘qituvchisi

r.qosimjonov88@gmail.com

ANNOTASTIYA

Ushbu maqola yadro fizikasi bo‘limi amaliy mashg‘ulotlari samaradorligini oshirishga bag‘ishlangan. Bu bo‘limning amaliy mashg‘ulotlarida nostandart testlarning o‘rni va ahamiyati o‘rganilgan va shu bo‘limga mos nostandart testlar ishlab chiqilgan.

Kalit so‘zlar: atom yadrosi, yadro modellari, radiaktiv emirilishlar, yadro reaktori, yadroning tomchi modeli, Blum taksonomiyasi, kreativ yondoshuv, qisman izlanishli yondashuv, nostandart testlar, pedagogika, metodika, amaliy mashg‘ulotlar.

ABSTRACT

This article is devoted to improving the effectiveness of practical classes in the nuclear physics section. The role and significance of non-standard tests in practical classes have been studied and non-standard tests for this section have been developed

Keywords: atomic nucleus, nuclear models, radioactive decays, nuclear reactor, droplet model of the nucleus, Blum's taxonomy, creative approach, partially creative approach, non-standard tests, pedagogy, methodology, practical classes.

KIRISH

Ta‘lim jarayonida pedogog - o‘qituvchining eng qiyin va mas‘ulyatli vazifalaridan biri talabning fan bo‘yicha olgan bilimni adolatli, xolis va to‘g‘ri baholashdir. Bu jarayon o‘qituvchidan katta mas‘uliyatni talab etadi, chunki bunda nafaqat talabning bilimi baholanadi, balki uning tarbiyasiga ham, kelajakdagi faoliyatiga ham katta ta‘sir ko‘rsatadi.

Hozirgi vaqtda talabalarning fanlar bo‘yicha olgan bilim, ko‘nikma va malakalarini aniqlashda test topshiriqlari keng ko‘lamda qo‘llanilmoqda.

ADABIYOTLAR TAHLILI VA METODOLOGIYA

Talabalar bilimni baholashda testlardan foydalanish ko'plab afzalliklarga ega bo'lishiga qaramasdan, test topshiriqlarining mukammal emasligi natijasida bir qator kamchiliklar ham ko'zga tashlanmoqda.

Bunday kamchiliklarga birinchi navbatda test topshirig'ida javob variantlarining mavjud ekanligini ko'rsatish mumkin. Ma'lumki standart testlar tarkibi test topshirig'ining savoli, to'g'ri va muqobil javob variantlaridan tashkil topadi. Talaba fan asoslarini mutlaqo o'rganmagan holda ham muqobil javoblarni belgilagan holda qandaydir darajada baholanishi mumkin.

Ikkinchi kamchilik sifatida esa test topshiriqlarining ba'zi hollarda mukammal tuzilmaganligini ko'rsatish mumkin, ya'ni test topshirig'i savolida to'g'ri javobni topishga yordam beruvchi so'z va iboralarning ishlatilishi, test topshirig'ining to'g'ri javobi boshqa javoblar ichida shaklan ajralib turishi, muqobil javoblar variantlarida so'zlarni keraksiz takrorlanishi kabilar.

Uchinchi kamchilik sifatida esa test topshiriqlari javoblarining kalitlari mavjud ekanligi natijasida talabalar fan asoslarini mukammal o'zlashtirish o'rniga javoblarni yodlashni ma'qul ko'radilar.

Yuqorida ko'rsatilgan kamchiliklar bo'lmasligi uchun fanlar bo'yicha test topshiriqlarini tuzishga kreativ yondoshuv talab etiladi. Test topshiriqlariga qo'yiladigan bunday talablarga ochiq, qisman izlanishli va kreativ darajadagi test topshiriqlari javob beradi [1].

Ma'lumki, ochiq tipdagi test topshiriqlarida javoblar ochiq qoldiriladi. Bunday testlarning shaklini biroz o'zgartirilsa, ya'ni test topshirig'ida javob variantlari bo'lmasa, to'g'ri javobni talabalar o'zlari yozishlari kerak bo'ladi. Bu talabalar tomonidan javob variantini taxminiy belgilashning oldini oladi. Bunday testlarni to'g'ri ishlash uchun talabalar fanning nazariy asoslarini bilishlari zarurdir [2].

Endi yuqoridagi talablarga javob beruvchi ochiq tipdagi test topshiriqlaridan na'munalar keltiramiz. Test topshiriqlari - iSpring QuizMaker dasturidan foydalanib, kompyuterga o'rnatiladi va talabalar ham testlarni kompyuterda bajaradilar [3].

MUHOKAMA

Talabalarining Blum taksonomiyasi bo'yicha **bilish** o'quv maqsadiga erishganligini nazorat qilishda ular tomonidan muayyan mavzu bo'yicha ma'lumot va axborotlarni o'zlashtirganlik darajasini aniqlash maqsadga muvofiq. Buning uchun talaba mavzu bo'yicha ob'ektlarni aniqlashi, ularga ta'rif berishi, ma'lumotlarni qayta ishlashi, o'z fikrini bayon etishi, muayyan jarayon, ob'ekt yoki voqeaning mohiyatini tushuntirishi, mazkur

jarayon, ob'ekt yoki voqeaning o'ziga xos xususiyatlarini ajratib ko'rsatishi kerak bo'ladi.

Ushbu fikrlarni standart o'quv va test topshirig'i bilan amalga oshirib bo'lmaydi, bilish o'quv maqsadiga erishilganlik darajasini aniqlashda quyidagi rasmlar va ko'p javobli nostandart testlardan foydalanish tavsiya etiladi.

Mazkur test topshiriqlari talabalarning nafaqat o'zlashtirgan bilimlarini balki ob'ekt va uning qismlarini tanish, o'ziga xos xususiyatlarini aniqlash ko'nikmalarini nazorat qilish va baholash jarayonini haqqoniy va odilona amalga oshirish imkonini beradi. Masalan, quyidagi ko'rinishdagi testlar [3]:

1. Quyidagi jadvallarning qaysi qonunni tushuntirishini aniqlang va jadvalga har bir element belgisi ostiga mos raqamlarni yozing.

1) Geliy; 2) Ftor; 3) Temir; 4) Bor; 5) Rux; 6) Mishyak; 7) Vodorod.

${}^4_2\text{He}$	${}^{19}_9\text{F}$	${}^{56}_{26}\text{Fe}$	${}^{10}_5\text{B}$	${}^{90}_{40}\text{Zr}$	${}^{75}_{33}\text{As}$	${}^2_1\text{H}$

Jadvali va ko'p javobli nostandart test javobi quyidagicha bo'ladi.

7	1	4	2	3	6	5
---	---	---	---	---	---	---

2. Rasimga qarab yadro reaktori qismlarini aniqlang va jadvalga mos raqamlarni yozing.

Yadro reaktori qismlari	Raqamlar
Boshqaruvchi sterjen	
Bug'	
Bug' generatori	
Generator	
Issiqlik tashuvchi	
Turbina	
Yadro yoqilg'isi va sekinlatkich	
Kondesator	
Suv	
Qaytaruvchi	
Radiatsiyadan himoyalovchi	

Javobi:

Yadro reaktori qismlari	Raqamlar
Boshqaruvchi sterjen	1
Qaytaruvchi	2
Yadro yoqilg'isi va sekinlatkich	3
Issiqlik tashuvchi	4
Bug'	5
Turbina	6
Generator	7
Kondesator	8
Suv	9
Bug' generatori	10
Radiatsiyadan himoyalovchi	11

3. Rasmga qarab radioaktiv nurlar qismlarini aniqlang va jadvalga mos raqamlarni yozing.

Radiaktiv nurlanish	Belgisi
Yuqoriga	
O'ngga	
Chapga	

Javobi:

Radiaktiv nurlanish	Belgisi
Yuqoriga	γ
O'ngga	α
Chapga	β

O'quv maqsadlarining ichida **tushunish** muhim o'rin tutadi. Talabalar mazkur o'quv maqsadiga erishishi uchun, mavzu bo'yicha o'rganilayotgan muammolarning yechimini topish, ahamiyatini anglash, asosiy g'oyani ajratib ko'rsatishi lozim bo'ladi.

Talabalarning ushbu o'quv maqsadiga erishganlik darajasini aniqlash, nazorat qilish va baholashda ular tomonidan o'quv materialidagi fikrlarni umumlashtirish, asosiy g'oyani qayta ishlash, misollar keltirish, o'z fikrini bayon etish va uni himoya qilish talab etiladi. Yuqorida qayd etilganidek, ushbu darajalarni standart o'quv va test topshiriqlari vositasida aniqlab bo'lmaydi, ularni faqat ko'p javobli nostandart test topshiriqlari yordamida aniqlash tavsiya etiladi.

1. Quyidagi berilgan tushunchalarni ularning ta'riflari bilan to'g'ri yo'naltiring.

1	Tomson modeli	A	Geliy atomining butunlay ionlashgan holati		
2	Atom yadrosi	B	Bu modelda atom qattiq sfera qobiq shaklida bo'lib, sferik qobiq musbat zaryadlangan va sfera ichida elektronlar suzib yuradi.		
3	Rezerfordning yadro modeli	V	Musbat zaryadlangan yadro va uni o'rab olgan elektronlar qobig'i		
4	Alfa zarralar	D	Yadro atrofida elektronlar xuddi quyosh atrofida planetalar kabi harakatlanadilar		
5	Atom	E	Proton va neytronlardan tashkil topgan va atomning butun massasi yig'ilgan nuqta		
Javobi:	1-	2 -	3 -	4-	5-

Javobi:

Javobi:	1-B	2 -V	3 - D	4 - A	5-E
---------	-----	------	-------	-------	-----

2. Quyidagi berilgan tushunchalarni ularning ta'riflari bilan to'g'ri yo'naltiring.

1	Yadroning tomchi modeli	A	Yadro moddasining zichligi katta bo'lishiga qaramasdan, nuklonlar yadro ichida bir-birlari bilan to'qnashmay, o'zaro moslashgan holda harakat qiladi, degan farazga asoslangan model.
2	Yadroning qobiq modeli	B	Yadrodagi ayrim nuklonlar va ularning kollektiv harakat xillari o'zaro uzviy bog'liq degan tasavvurga asoslangan model.
3	Yadroning umumlashgan modeli	D	Yadro zichligi juda katta bo'lgan siqilmaydigan suyuqlik tomchisi deb qaraladigan va yadro moddasi bilan suyuqlik tomchisining o'xshashligidan darak beruvchi model.
Javobi:	1-	2 -	3 -

Javobi:

Javobi:	1-D	2 -A	3 - B
---------	-----	------	-------

Ta'lim-tarbiya jarayonini tashkil etish prinsiplari ichida nazariya va amaliyot birligi muhim o'rin tutadi, shuni hisobga olgan holda o'quv maqsadlaridan talabalarning o'zlashtirgan nazariy bilimlarini **amaliyotga qo'llash** imkoniyatini yaratish zarur. Buning uchun

o'qituvchi o'quv topshiriqlarini tuzishda talabalarning o'zlashtirgan nazariy bilimlarini yangi kutilmagan vaziyatda qo'llashini nazarda tutishi lozim. Bu topshiriqlarni bajarish jarayonida talabalar o'quv materialini qayta ishlashi, moslashtirishi, loyihalashi, modellashtirishi, qayta aytib berishi talab etiladi.

Talabalarning o'zlashtirgan nazariy bilimlarini amaliyotga qo'llash o'quv maqsadiga erishish darajasini standart o'quv va test topshiriqlari vositasida aniqlash ko'zlangan natijani bermaydi. Shu sababli, quyida berilayotgan ko'p javobli, jadvalli nostandart test topshiriqlaridan foydalanish tavsiya etiladi.

1. Yadro kuchlari va yadroning tomchi modeliga tegishli asosiy tushunchalariga mos raqamlarini jadvalning o'ng qismiga yozing.

- 1) Zaryadga bog'liq emas 2) Markaziy emas, tenzor xususiyatga ega 3) Suyuqlik tomchisi va yadrodagi zarralarning ma'lum bir harakatchanlikka egaligi
4) Almashinuv xarakteriga egaligi 5) Qisqa radiusli o'zaro ta'sirdan iborat
6) Suyuqlik molekularining o'zaro ta'sir kuchlari kabi yadro kuchlarining to'yinish xarakteriga ega ekanligi 7) Eng kuchli ta'sir etuvchi kuch 8) To'yinish xarakteriga ega 9) Suyuqlik tomchisidagi molekular kuchlarning ta'siri kabi yadro kuchlari ta'sir radiusining kichikligi 10) Ta'sirlashuvchi nuklonlarning tezligiga bog'liqligi 11) O'zaro ta'sirlashuvchi nuklonlarning spin yo'nalishiga bog'liqligi.

Yadroviy tushunchalar	Javob raqamlari
Yadro tomchi modeli	
Yadro kuchlari	

Javobi:

Yadroviy tushunchalar	Javob raqamlari
Yadro tomchi modeli	3,6,9
Yadro kuchlari	1,2,4,5,7,8,10,11

Bilimlarni o'zlashtirishda **tahlil** muhim o'rin tutadi, tahlil o'quv maqsadiga erishish uchun talabalar axborotni yoki ob'ektni qismlarga ajratishi, taqqoslashi, o'ziga xos xususiyatlarini ajratib ko'rsatishi, qiyoslashi zarur bo'ladi. Mazkur o'quv maqsadiga erishish darajasini aniqlash, nazorat qilish va baholashda quyidagi ko'p javobli nostandart testlardan foydalanish tavsiya etiladi [3].

1. Yadro fizikasidagi tushunchalarning ketma-ketligini ifodalagan holda tegishli raqamlarni kataklarga yozing.

- 1) Neytron; 2) Proton; 3) Yadro; 4) Elektron; 5) Nuklon; 6) Izotop; 7) Izobar.



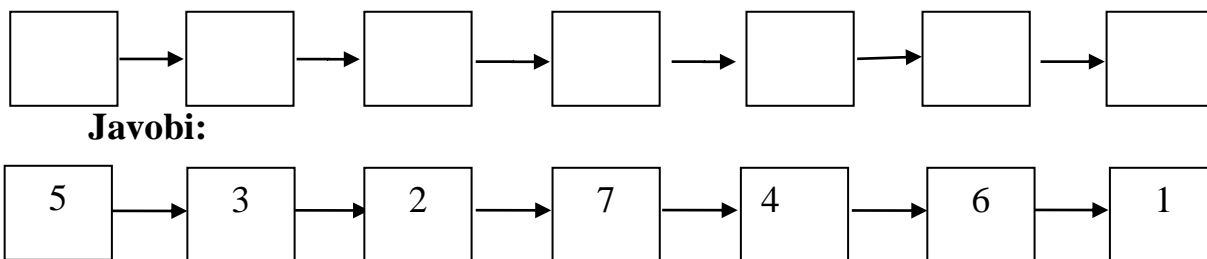

O'quv maqsadlari ichida bilimlarni **sintezlash** muhim o'rin tutadi. Sintezlash o'quv maqsadining asosiy mohiyati talabalar tomonidan kurs yoki mavzu mazmunidagi asosiy g'oyalarni mujassamlashtirish, jarayon va ob'ektlarning o'ziga xos xususiyatlariga ko'ra guruhlariga ajratish, yoki umumlashtirish, rekonstruksiya qilish tushuniladi. Talabalar tomonidan amalga oshirilishi kerak bo'lgan mazkur aqliy operatsiyalarni standart o'quv va test topshiriqlari vositasida nazorat qilish va baholash imkoniyati mavjud emas. Shu sababli quyida berilayotgan ko'p javobli nostandart testlardan foydalanish tavsiya etiladi.

1. Yadro kuchlarining xususiyatlarining ketma-ketligini belgilang.

1. Suyuqlik tomchisidagi molekular kuchlarning ta'siri kabi yadro kuchlari ta'sir radiusining kichikligi.
2. Yadroviy o'zaro ta'sir kuchi eng kuchli ta'sir etuvchi kuchdir.
3. Suyuqlik molekulalarining o'zaro ta'sir kuchlari kabi yadro kuchlarining to'yinish xarakteriga ega ekanligi.
4. Yadroviy kuch qisqa radiusli o'zaro ta'sirdan iborat.
5. Yadroviy o'zaro ta'sir kuchi o'zaro ta'sirlashuvchi nuklonlarning spin yo'nalishiga bog'liq.
6. Suyuqlik tomchisi tarkibidagi modda zichligi va yadroning o'rtacha zichligining doimiyligi, uning suyuqlik tomchisidagi zarralar soni kabi yadrodagi nuklonlar soniga bog'liq emasligi.
7. Yadroviy o'zaro ta'sir kuchi markaziy emas, tenzor xususiyatga ega.
8. Suyuqlik tomchisi va yadrodagi zarralarning ma'lum bir harakatchanlikka egaligi.
9. Yadroviy kuchlarning almashinuv xarakteriga egaligi.
10. Yadroviy kuchlar zaryadga bog'liq emas.
11. Ta'sirlashuvchi nuklonlar orasidagi masofa 10^{-13} sm ga yaqin bo'lganda yadroviy o'zaro ta'sir kuchi tortishish xarakteriga ega, undan kichik masofalarda u itarish xarakteriga ega.
12. Yadroviy o'zaro ta'sir kuchi to'yinish xarakteriga ega.
13. Yadroviy o'zaro ta'sir kuchi ta'sirlashuvchi nuklonlarning tezligiga bog'liq.

O'quv maqsadlari ichida **xulosa yasash** yakunlovchi va tizim hosil qilish vazifasini bajaradi. Xulosa yasash o'quv maqsadining asosiy mohiyati talabalar tomonidan o'rganilgan kurs yoki mavzu yuzasidan xulosa yasash tushuniladi. Bu jarayonda talabalar tomonidan ta'lim mazmunidagi ma'lumotlarga baho berilishi, tanqidiy fikr yuritish ko'nikmalarini qo'llab fikrga qarshi fikr bildirishi, qo'llab-quvvatlashi yoki inkor etishi talab etiladi.

Mazkur jarayonda nostandart ko'p javobli test topshiriqlaridan foydalanish yuqori samara beradi.

1. To'g'ri fikrlarni aniqlang. Javoblar jadvaliga "ha" yoki "yo'q" so'zlarini yozing. Yadro kuchlari:

A. Yadroviy o'zaro ta'sir kuchi eng kuchli ta'sir etuvchi kuchdir.

B. Yadroviy kuch qisqa radiusli o'zaro ta'sirdan iborat.

D. Yadroviy o'zaro ta'sir kuchi o'zaro ta'sirlashuvchi nuklonlarning spin yo'nalishiga bog'liq.

E. Yadroviy o'zaro ta'sir kuchi markaziy va tenzor xususiyatga ega.

F. Yadroviy kuchlar almashinuv xarakteriga ega.

G. Yadroviy kuchlar zaryadga bog'liq.

H. Ta'sirlashuvchi nuklonlar orasidagi masofa 10^{-13} sm ga yaqin bo'lganda yadroviy o'zaro ta'sir kuchi tortishish xarakteriga ega, undan kichik masofalarda u itarish xarakteriga ega.

I. Yadroviy o'zaro ta'sir kuchi to'yinish xarakteriga ega.

J. Yadroviy o'zaro ta'sir kuchi ta'sirlashuvchi nuklonlarning tezligiga bog'liq emas.

A	B	D	E	F	G	H	I	J

Javobi.

A	B	D	E	F	G	H	I	J
Ha	ha	Ha	Yo'q	ha	Yo'q	ha	ha	Yo'q

Ta'lim-tarbiya jarayonida talabalarning o'quv maqsadlariga erishish darajasini nazorat qilish va baholashda yuqoridagi kabi test topshiriqlaridan foydalanish, nazoratning haqqoniyligi va keng qamrovliligini ta'minlaydi. Undan tashqari test topshiriqlarining kompyuter dasturlari orqali elektron variantini yaratish va undan talabalar bilimini baholashda foydalanish yaxshi samara berishi bilan bir qatorda, o'qituvchining mehnatini yengillashtiradi va vaqtini tejashga yordam beradi [4].

NATIJALAR

Bu kabi testlar amaliy mashg'ulotlarda ham foydalanilsa talabalarning nazariy bilimlari mustahkamlanadi va ularining amaliy mashg'ulotdagi faolliklari oshishiga xizmat qiladi.

XULOSA

Yuqorida keltirib o'tilgan test topshiriqlari pedagogika oliy ta'lim muassasalarida Umumiy fizikaning yadro fizika bo'limini o'qitish jarayonida talabalar bilimini nazorat qilish va baholashda qo'llanilishi mumkin.

REFERENCES

1. J.O.Tolipova. Pedagogik kvalimertiya. O'quv qo'llanma. –T. TDPU. 2016. –116 b.
2. K.R.Nasriddinov, A.M.Madaliyev. Amaliy mashg'ulotlarda zarralar fizikasi bo'limini o'zlashtirish samaradorligini oshirish yo'llari // Academic Research in Educational Sciences, V.2, Issue.3, pp.42-46, 2021
- 3.R.V.Qosimjonov. Amaliy mashg'ulotlarda testlardan foydalanishning o'rni va ahamiyati // Материалы Международной научной конференции “Тенденции развития физики конденсированных сред”. –Фергана, 2021. Часть 2. –С.153-156.
4. Р.Б.Бекжонов. Атом ядроси ва зарралар физикаси. –Тошкент. Ўқитувчи 1995. – 576 б.

ОСОБЕННОСТИ СЕНСОРНОГО ВОСПРИЯТИЯ ДЕЙСТВИТЕЛЬНОСТИ ГЕРОЯМИ У. ФОЛКНЕРА НА ПРИМЕРЕ СИНТЕЗА ВИЗУАЛЬНЫХ, АУДИО- И ТАКТИЛЬНЫХ ОБРАЗОВ В РАССКАЗАХ «BARN BURNING» («ПОДЖИГАТЕЛЬ») И «A ROSE FOR EMILY» («РОЗА ДЛЯ ЭМИЛИ»)

Тимур Халилович Сулейманов

Преподаватель, Самаркандского государственного института иностранных
языков

АННОТАЦИЯ

Статья включает в себя разъяснение способов сенсорного восприятия действительности героями рассказов У. Фолкнера и дает описание понятиям связанным с сенсорикой, а также демонстрирует особенности легендарного стиля У. Фолкнера. Кроме того, в статье показан синтез визуальных, аудио- и тактильных образов в рассказах «Barn burning» («Поджигатель») и «A Rose for Emily» («Роза для Эмили»).

Ключевые слова: сенсорика, восприятие, синтез, метафора, эпитет, оксюморон, сенсорный образ, троп, модернизм.

ABSTRACT

The article includes an explanation of the ways of sensory perception of reality by the characters of W. Faulkner's stories and gives a description of the concepts associated with sensorics, and it also demonstrates the features of W. Faulkner's legendary style. In addition, the article describes the synthesis of visual, audio and tactile images in the stories «Barn burning» and «A Rose for Emily».

Keywords: sensorics, perception, synthesis, metaphor, epithet, oxymoron, sensory image, trope, modernism.

ВВЕДЕНИЕ

Одним из ярких и оригинальных авторов 20 века является Уильям Фолкнер, чьи произведения всегда богаты изобразительно-выразительными средствами. Язык произведений Уильяма Фолкнера всегда насыщен образами и зачастую образы эти являются сенсорными. Он отходит от банальных описаний, а прибегает к явному эксперименту. Больше половины его текстов активизируют воображение читателей, снабжая его необычными сочетаниями. Сенсорные образы

Уильяма Фолкнера не надо выискивать, они встречаются с каждой страницы его произведений. Автор детально передает восприятие художественного мира каждым из пяти органов чувств во многих произведениях это некий «поток» визуальных, аудио-, одоро- и тактильных впечатлений. Это, очевидно, например, в рассказе «Поджигатель»

Не уточняя достаточно жесткого содержания произведений и не останавливаясь на разъяснении сюжетных моментов, рассмотрим означенные выше элементы «сенсорики». «В переводе с латыни «сенсорика» означает «восприятие», осуществляющееся посредством органов чувств. В психологии и физиологии «сенсорный» означает «данный в ощущениях» [6].

С самого рождения человек учится и привыкает использовать пять органов чувств для познания окружающего мира. Уже много столетий назад эти органы чувств стали соотноситься с определенными символами. Например, зрение было отождествлено с орлом, слух – с оленем, осязание – с ежом, вкус – с обезьяной, а обоняние – с собакой. Именно так это отражалось в мифологии [3].

С течением времени и развитием литературы писателям и поэтам стало недостаточно таких ассоциаций. В поисках более ярких описаний они пришли к созданию интересных, выразительных символов, передающих процесс и результат работы каждого из пяти органов чувств.

ЛИТЕРАТУРА И МЕТОДОЛОГИЯ

В связи со все более частым использованием в языке и литературе средств выражения перцепции (сенсорики), из лингвистики выделилась такая наука, как лингвосенсорика или сенсорная лингвистика. Она предполагает исследование языковой передачи показаний пяти органов чувств: зрения, слуха, осязания, вкуса и обоняния. Лингвисты-сенсорики занимаются изучением языковых и речевых сенсорных сигналов в отрывках из произведений и классических и современных авторов, заслуживающих изучения, систематизации и лексикографирования [7].

Причиной использования языка сенсорики в художественном произведении является усиление эмоциональности и художественности текста, возможность сделать зрительные образы еще более зримыми при помощи синестезии – особого способа восприятия, при котором некоторые понятия, явления, состояния наделяются дополнительными качествами: запахом, вкусом, цветом, текстурой, звуковой тональностью и так далее.

Специфика процесса сенсорного воспроизведения действительности такова, что порой бывает трудно передать сенсорные ощущения и впечатления обычной лексикой. Причиной использования языка сенсорики в художественном произведении является усиление эмоциональности и художественности текста, возможность сделать зрительные образы еще более зримыми при помощи синестезии – особого способа восприятия, при котором некоторые понятия, явления, состояния наделяются дополнительными качествами: запахом, вкусом, цветом, текстурой, звуковой тональностью и так далее.

Сенсорный образ - это не образ объектов. В нем отображаются только отдельные свойства, качества объектов, например, тактильные ощущения отражают отдельные качества физического объекта. Изображение сенсорики получило широкое распространение в модернизме – направлении, ориентированном на преодоление устоявшейся художественной позитивистской традиции и построенном на последовательном стремлении к новизне.

Сенсорные образы играют важную роль в воплощении потока сознания в произведениях У. Фолкнера. Ведь его герои способны на воображение, и их сенсорные образы иногда невозможно назвать обычными сенсорными образами, так как в них заключен избыток эмоций, внутренней силы и слабости, переживаний и сомнений. В них и прошлое, и будущее, и настоящее героев. Как известно, аудио- и видео впечатления, а также вкусовые, тактильные и обонятельные ощущения очень трудно передать в письменной речи. Для усиления выразительности и для более детального и полного их отражения автор использует тропы. *Троп* – это образ, находящийся в движении, переживающий какой-то смысловой сдвиг. Для поэтики троп – это, прежде всего, изобразительное средство, инструмент смыслового синтеза значения [8].

«A Rose for Emily» («Роза для Эмили») поражает читателей и критиков своей оригинальностью. Она включает в себя, и любовную историю, и скорбь утраты, и убийство. Обычный человек с ужасом осознает сюжет новеллы. «Роза для Эмили», который произвела бум в литературном мире! Фолкнер в новелле синтезирует аудио- и видео образы своих героев с тактильными деталями, создавая сенсорные образы, переходящие рамки правдоподобия. Он превращает тело мисс Эмили в тело мертвеца, хотя мисс Эмили как бы жива, её душа уже а мертва с той поры, как она убила Бэррона. После смерти возлюбленного мисс Эмили потеряла смысл существования, и время для неё остановилось: она жила не

духовной жизнью, а просто физически существовала. Фолкнер видит её мёртвую душу в как бы мертвом теле, и вся сенсорная лексика наполнена аллегориями смерти. Например: «Her skeleton was small and spare; perhaps that was why what would have been merely plumpness in another was obesity in her. She looked bloated, *like a body long submerged in motionless water, and of that pallid hue* [13]. ...Her eyes, lost in the fatty ridges of her face, *looked like two small pieces of coal pressed into a lump of dough as they moved from one face to another* while the visitors stated their errand» [13].

«Barn Burning» («Поджигатель») – чрезвычайно интересная в отношении самой *небанальной сенсорики* новелла У. Фолкнера. *Сенсорные образы* в этой новелле особенно выразительны за счет использования *тропов и необычного словоупотребления*. Новелла написана и от третьего лица – автора, и от первого лица – мальчика. Автор предоставляет читателю воспринять мир, созданный ощущениями мальчика, а автор только в некоторых местах поясняет и дополняет эту образную картину.

Писатель синтезирует видео-, аудио- и тактильные образы в характеристике отца мальчика, превращая его в нечто безжизненное, нечто злое и жестокое, в нечеловеческое, даже в звериное. Так возникает некая «виртуальная» реальность, где мальчик *видит «жесткое»* тело отца, *видит его бескровный, бездыханный* силуэт как «жестянку», *видит его холодные и стальные* глаза. Мальчик *слышит его безжизненный, холодный и жесткий* голос. Фолкнер *синтезирует сенсорные образы и превращает отца мальчика в мертвеца*.

В зависимости от психического состояния перцепция сенсорных образов менялась у фолкнеровских героев. Это явно продемонстрировано в новелле «Поджигатель» на синтезе чувств-эмоций в сочетании с сенсорной перцепцией мальчика.

Фолкнер использует слова в их *переносном значении*, чтобы видео- и аудио образы отца синтезировать с тактильными деталями и тем самым развить *тему смерти*. Такую роль играют эпитеты «*stiff*» и «*harsh*» – они выполняют множество стилистических функций. Эти слова в данном произведении придают качества жесткости, «окоченелости» *трупа, мертвеца*. Автор использует слова «*stiff*» и «*harsh*» только в описании образа отца мальчика. Исходя из этого можно судить, что слова «*stiff*» и «*harsh*» являются *аллегориями* смерти. Кроме этих слов, автор использует эпитет «*cold*» в описании голоса и глаз отца, и оно синтезируется с тактильными деталями и вместе с

вышесказанным превращает образ тела отца мальчика в холодный и окоченевший труп.

Фолкнер использует метафору «*tin*» «*iron*» относя их к тактильным деталям, чтобы усилить образ мертвеца, ведь эти метафоры несут в себе такие качества, как жёсткость и холод.

В душе мальчика происходит борьба, борьба добра со злом. Если он выберет сторону отца, то он выберет зло - как его брат. Мальчик выбрал добро и покончил со злом.

Ночью, на фоне звёзд, мальчик увидел образ отца: «His father called him, and once more he followed *the stiff* back, *the stiff* and ruthless limp, up the slope and on to the starlit road where, turning, he could see his father against the stars *but without face or depth-a shape black, flat, and bloodless as though cut from tin in the iron folds of the frockcoat which had not been made for him, the voice harsh like tin and without heat like tin*» [14, б]. - «Когда отец позвал его, и снова он шел *за жесткой спиной отца*, за его неумолимо ковыляющим шагом вверх по холму и по белевшей под звездами дороге; а там, наверху, когда отец повернулся, он *увидел его на фоне звезд - безликого и бесплотного, просто черный силуэт, плоский и бескровный, словно вырезанный из жести, в железных складках сюртука, скроенного не по росту. И голос, жесткий и плоский, как жесьть, произнес*» [11, б].

Таким образом, проанализированный отрывок новеллы демонстрирует особенности легендарного стиля Фолкнера, способного в своих произведениях переходить временные и пространственные границы правдоподобия и синтезировать сенсорные детали в характеристиках своих персонажей так, что они становятся как бы сверх- или суб-героями. Очевидно, что так проявляется психология подсознания.

Как уже отмечено выше, текст Фолкнера изобилует тропами. Чаще всего это *метафоры, метафорические эпитеты, оксюмороны, синекдохи и олицетворения, но в комплексе все перечисленное восходит к символам к аллегориям, приобретая все больший масштаб*. Он, этот масштаб, оборачивается открытием нового художественного мира (в этом смысле Фолкнер, подобно Л.Н. Толстому, настоящий демиург в древнегреческом понимании этого слова, т.е. «творец», так как все ему подвластно: и повернуть время вспять, и сжать его, и увеличить, и перейти черту жизни и смерти в создании «виртуальности»). Этот мир потому так удивителен для восприятия читателей, что в нём всегда происходит что-

то вроде бы узнаваемое, но вместе с тем всегда абсолютно новое и необычное.

У. Фолкнер в новелле «A Rose for Emily» («Роза для Эмили») синтезирует аудио- и видео-, а также тактильные образы, создавая оригинальную художественную сенсорику, переходящую все границы правдоподобия. Например, он превращает тело мисс Эмили в тело мертвеца при ее жизни потому что, хотя она как бы живёт, в сущности её душа уже мертва с той поры, как она убила Гомера Бэррона. Фактически она вышла за него замуж, оставив его с собой навеки, но это произошло ценой остановки времени, так как и она перешла в иную субстанцию около его мертвого тела. Так рождается аллегория смерти, подкрепленная образом фантастической силы – *это невероятный одоро-образ незахороненного мертвого тела, рядом с которым она находилась сорок лет.* Редко встретишь такое на грани «Horror» и реальности.

В новелле «Barn Burning» («Поджигатель») так же, как и в новелле «A Rose for Emily», душа отца мальчика (Эмбера) была мертва - он убил свою душу тем злом, который творил во время войны «На войну он пошел за тем же, за чем некогда Мальбрук: за добычей, а кого грабить, врагов или своих, - для него было безразлично» [11, 13]. Во времена мирной жизни он поджигал амбары, склады, принадлежащие разным людям. Фолкнер в новелле «Поджигатель» синтезирует аудио-, видео- и тактильные образы, нарушая рамки правдоподобия – так же, как это было в новелле «A Rose for Emily». При описании образа Эмбера видна его мёртвая душа, и также там присутствуют аллегории смерти.

Интересными деталями в новеллах Фолкнера часто являются как бы микродетали, за которые «цепляется» воображение писателя. Например, в новелле «Barn Burning» есть момент, когда ковёр царапает мальчика: ковёр причиняет ему *боль и физическую, и душевную ведь его отец умрёт из-за конфликта, начавшегося из-за ковра.*

В этих произведениях «A Rose for Emily» и «Barn Burning» развивается *тема смерти* и все сенсорные образы способствует к описанию живой физической оболочки в слиянии с мертвой душой.

ЗАКЛЮЧЕНИЕ

Итак, замыкая все сказанное, можно прийти к выводу, что сенсорные образы Фолкнера создают особый «виртуальный» мир, формируя чувства, действия, события, это вполне соответствует изначальной модернистской установке на

авторскую субъективность художественного изображения. Как пишет В.П.Руднев в главе «Принципы прозы XX века» в пункте «Аутистизм», «текст в психических установках совершенно не стремится отражать реальность, в существование или актуальность которой он не верит, а моделирует собственную реальность» [5].

REFERENCES

1. Анастасьев Н.А. Владелец Йокнапатофы. - <http://american-lit.niv.ru/american-lit/anastasev-vladelec-joknapatofy/index.htm>
2. Анастасьев Н.А. Фолкнер. Очерк творчества. - <http://american-lit.niv.ru/american-lit/anastasev-folkner/index.htm>
3. Виды ощущений. - <http://azps.ru/articles/proc/proc47.html>
4. Муратханова О.В. Художественное своеобразие рассказов У. Фолкнера. - Диссертация на соискание степени кандидата филологических наук: 10.01.03. Саранск, 2005. - 187 с.
5. Руднев В.П. Виртуальные реальности. Достоверность. Измененное состояние сознания. Комплекс неполноценности. Модернизм. Невроз. Поток сознания. Психоанализ. Сновидение. Принципы прозы XX века. - Словарь культуры XX века. – <http://lib.ru/CULTURE/RUDNEW/slowar.txt>
6. Сенсорика. - Ноябрь 16, 2011 от Светланы Гурской - <http://psy-resource.com/sensorika-kak-socionicheskaya-funk>
7. Сенсорика. - <http://scicenter.online/osnovyi-psihologii-scicenter/sensorika-30226.html>
8. Троп - <https://ru.wikipedia.org/wiki/Троп>
9. Фолкнер У. - https://ru.wikipedia.org/wiki/Фолкнер,_Уильям
10. Фолкнер У. Рассказы. - <http://lib.ru/INPROZ/FOLKNER/>
11. Фолкнер У. Поджигатель. Москва: 2010. – 22 с.
12. Фолкнер У. Роза для Эмили. Просвещение: Москва, 2010. – 15 с.
13. Faulkner W. A Rose for Emily. The Guildford press: New York, 2013 – 15 с.
14. Faulkner W. Barn burning. New York. 2013 – 22 с.

CLOSE INSIGHT TO THE LANGUAGE REGISTER: ITS TYPES, FUNCTIONS AND FEATURES

Shahnoza Bahromovna Tairova

Teacher, Department of Linguistics and English literature, UzSWLU

shahnozatairova4@gmail.com

ABSTRACT

The article deals with the term “language register”, which is an integral property of the English language. In the article, the definitions of “register” provided in accordance with linguistic, sociolinguistic and stylistic viewpoints as well as the interpretations of “register” proposed by some eminent scholars are presented. The primary features of register as well as the major types of language register are meticulously examined with the examples. The study also elaborates on a comprehensive overview on the factors of using particular style of language register in various contexts.

Keywords: register, speech, discourse, language use contexts, functions, features, vocabulary, term, linguistics, sociolinguistics, stylistics, significance, communication, situation, field, mode, style, formal register, informal register, semiformal register, neutral register, frozen register, intimate register, consultative register, casual register

INTRODUCTION

It is a common theory that the English language is highly estimated to be one of the richest languages that entail the multitudes of vocabulary bank which in turn can be discerned into various forms, to be more accurate, into the modes of language register. In this occasion, it would be of essence to thoroughly elucidate the term register. From the linguistic perspective, register is generally defined as a medium a speaker uses the language in various forms in different circumstances. In a similar sense, from the sociolinguistic standpoint, a register is counted to be the variety of language for a particular purpose, in a particular communicative situation. Stylistically, register is described to be the kind of language use that is apposite to a particular function in a situational context. Furthermore, language register is also characterized as the scale of formality that is utilized both verbally and non-verbally. More precisely, registers are utilized in all forms of communication embodying oral, written or signed.

METHODOLOGY AND LITERATURE REVIEW

A hefty number of scholars have also proposed the definition of register. As an example, Trudgill (1983) states: “Linguistic varieties that are linked ... to occupations, professions or topics have been termed registers”. He further claims that registers are typically distinctive from one another by the use of certain vocabulary. The scholars Scherer and Giles (1979) propose the definition of register as follows:

Register is a set of specialized vocabulary and preferred (or dispreferred) syntactic and rhetorical devices/structures, used by specific socio-professional groups for special purposes. A register is a property or characteristic of a language and not of an individual or a class of speakers.

In accord with the elaboration of the term register by the scholar Crystal, “Register refers a variety of language defined according to its use in social situations, e.g. a register of scientific, religious, formal English”. Being the prominent initiators and investigators of the term register, the scholars Halliday and Hasan (1976) term register as “the linguistic features which are typically associated with a configuration of situational features – with particular values of the field, mode and tenor”. They further interpret that register can help define discourse (written or spoken language) by adding another level of meaning. Here it is of high necessity the aforementioned three features of a situation in which register variations can be vividly illuminated.

- Field refers to the subject matter or the topic being dealt with. Therefore, register can relate to varied spheres such as politics, education, biology, chemistry, literature, sport and others.

- Mode refers to the medium of communication of both verbal and written nature. Here the former can embrace discussions, debates, chats, seminars, lectures, radio talks, sermons or political speeches while the latter can encompass essays, articles, manuscripts, reports, set of instructions in manuals and many others.

- Tenor, in other words the style of register, refers to the type of role interaction and the relations among the interlocutors of the discourse – addresser and addressee, writer and reader and etc.

RESULTS AND DISCUSSIONS

Particularly, the language register can be of the following three styles: formal, semi-formal (neutral) and informal.

Formal register is of precise, elevated, professional and impersonal nature and has a prescriptive format. The core characteristics of the formal register are the use of complete statements, the presence of standard vocabulary as well as academic lexis, absence of

contractions and exact pronunciation of words. The main target of this type of register is to inform the audience of a particular topic; thus, obviously there is a lack of personal speaker-listener interaction. Due to the following factors, this style of register is more common to be exploited in academic, scientific and legal contexts. The most common format for this register style is the speeches such as lectures, sermons, defense speeches, pronouncements made by judges and announcements. Below are the examples of formal register:

1. The police are conducting an investigation into the arms deal.

In this sentence, it can be observed that the formal phrases such as conduct and investigation and arms deal are used. Originally these words are of Greek origin which is typically deemed more formal. Moreover, there are no contracted forms. The sentence is constructed precisely.

2. Violence changed the face of once peaceful Swiss cities.

In this statement, formal words such as violence and peaceful are of use. The word face does not possess its literary meaning here, but expresses connotational and metaphorical meaning.

Neutral or semi-formal register is a conventional and non-emotional type of register. In most sources, it is also interpreted as the amalgamation of formal and informal registers so as to deliver the information or message to the addressee in a straightforward way. It is majorly witnessed in technical writings. Reviews, business plans, marketing presentations and some sorts of essays or letters are written in neutral style. The frequent use of passive voice is the most peculiar feature of neutral register. There is the example of the neutral language:

1. The police are looking into the arms deal.
2. Do not get off the bus until it stops.

Owing to the fact that there is the use of common standard vocabulary, neutral language is evident in these sentences. These statements do not have any complex grammar patterns and overly biased or fierce lexicon as the main feature of the neutral register is the absence of complexity, but the presence of simplicity.

INFORMAL REGISTER

As the name suggests, this register style is imprecise in nature and conversational in tone. It is also termed as casual register. This register type is commonplace in the circles of acquaintances, friends, family members or co-workers in purely social setting. Like the other register styles, casual register can be characterized by the differences in vocabulary and syntax. Lexical features of informal register entail varied slangs,

clichés, jokes, vulgarities, colloquialisms, expletives, off-color language and figurative language. Meanwhile, grammatical characteristics of casual register are the existence of vernacular grammar, incomplete sentence structures, nonstandard grammatical forms, short sentences, abbreviations and contractions. In informal register, both passive and active voice as well as all of the forms of person can be utilized. Unlike formal register, informal register is rooted with Anglo-Saxon or Germanic words. Casual register style is primarily used in semi-public or public contents. It is majorly seen in personal e-mails, phone texts, blogs, diaries, short notes or friendly letters. Some of the statements where casual register is apparent are demonstrated below:

1. The cops are trying to dig out info about arms deal.

In this sentence, the phrasal verb “dig out” is in informal sense. The term “cops” is the slang expression of the word “police”.

2. The party was well good.

In the second sentence, “well” is used as an informal word with the meaning “very/really”. It is commonly used amongst the younger speakers.

Apart from the above enumerated styles of register, such types of register as static, consultative and intimate exist, too. Thus, it is of significance to touch upon them in meticulous details.

Static or frozen register

Frozen register is also coined as static register and ritualistic speech used in mainly public situations. It is due to the fact that this tenor of register describes entirely formalized and recited speech. Because of custom and etiquette, static speech never changes over time or hardly ever changes. Pledges of allegiance, prayers, biblical quotations, wedding rows and the Preamble to the US Constitution are the common examples of frozen register.

Consultative register

Another widely recognized style of register is consultative register which encourages two-way participation. It is counted to be a professional discourse where communications go on between two parties: teacher and student, doctor and patient, lawyer and client and many others. The tone of speech is usually respectful and courteous. Since there is unplanned conversation, pauses and interruptions tend to occur a lot.

Intimate or vulgar register

Intimate register describes personally emotional and empathetic speech that is reserved for mutual friends, close-knit family members as well as intimate people such as husband and

wife, romantic partners, parents and children or siblings. In this tenor, communication is usually private and best avoided in public and professional settings. This type of register might employ private vocabulary, non-verbal messages, jokes, standard and non-standard forms of grammar.

It is crucial to bear in mind that the use of the following styles of register depends on several factors. They are as follows:

- Audience: it answers the question who the addressee of the conversation is and who is being talked to (friends, strangers, teacher, figures of authority)
- Topic: it is related to the content of the discourse or to say, what the parties are talking about (business, sport, fashion, celebrities)
- Purpose: it stands for the intentions of speakers and how the participants intent to communicate (in person, in public, in messaging, in a letter)
- Location: it describes where a discourse is taking place (in a lecture room, in a hospital, in a church, in a house)

CONCLUSION

To recapitulate, register is the vital language variety and properly that one should acquire the knowledge of. Registers can be differentiated both in lexis and grammar. The field, mode and style of discourse are the primary features of language register. Other than this, there are six major tenors or styles of register in terms of formal, neutral, informal, frozen, intimate and consultative which vary from one another with such factors as audience, topic, purpose and location. All things considered, obtaining the apprehension of what the various registers are, how to differentiate between them and in what situations to use them can undoubtedly foster the chances of being accepted in a wide diversity of contexts.

REFERENCES

1. Biber, D. and Conrad, S. 2009. Register, Genre and Style. Cambridge: Cambridge University Press.
2. Brook, G.L., 1979. Varieties of English (2nd edn.). London: Macmillan, 1984.
3. Joos, M. 1967. The five Clocks. New York: Harcourt, Brace, & World, 1967.
4. Odebunmi, A. 2007. Meaning in English Register. The International Journal of Language, Society and Culture.
5. Quirk, R. 1968. The Use of English. London: Longman.

SLANG AND ITS RELATION TO THE OTHER NON STANDARD VARIATIONS OF THE LANGUAGE

Tairova Shahnoza Bahromovna

Teacher, Department of Linguistics and English literature, UzSWLU

shahnozatairova4@gmail.com

ABSTRACT

This article focuses on slang and other nonstandard forms of the language. The study also entails information on the distinctive features between standard and nonstandard language. The interpretations of general and specific types of slang are also provided. In the research, the peculiar nature of nonstandard variations of the language, namely slang, jargon, cant, dialect, accent, vernacular language and colloquial language is presented. The following nonstandard forms of the language are thoroughly studied and specified by clear examples representing the way they are used in the spoken discourse.

Keywords: standard language, non-standard language, language forms/variations, discourse, interaction, relation, distinctive feature, characteristics, slang, jargon, argot, cant, dialect, accent, vernacular language, colloquial language

INTRODUCTION

English, without reservation, is the most successful and globally recognized language of the present. Regarded as the lingua franca, the English language is acknowledged as the core international language of communication, education, trade, technology and other domains. English covers both the standard and nonstandard forms. However, in terms of standardization, sociolinguists have a sheer of divergent views on the complexity of the existing language varieties. To be more exact, at current time there is still plenty dispute and little explicit agreement on the classification and categorization of standard and nonstandard variations in the English language. It is a common belief that a standard language is a form of language that is primarily utilized in the media, in official settings, in authority and for international communication. The standard variations of the language can also geographically be divided into Australian English, Scottish English, North American English, Indian English and so on. These standard forms might also be of distinction in terms of the syntax, vocabulary and pronunciation. While a standard language is estimated as a superordinary variety owing to its accurate and prestigious usage, nonstandard language variation

can only be confessed with reference to a corresponding standard language.

METHODOLOGY AND LITERATURE REVIEW

In this respect, before moving to the various forms of nonstandard English language variation, it is vital to define succinctly what language variation is. A variation is deemed any social, regional or contextual difference of a particular language. In accord with the notions of Holmes (2001), variation is termed as “Some features of speech, however, are shared by groups, and become important because they differentiate one group from another”. Language variation can be characterized by linguistic (regarding lexical, syntactic and phonetic elements), social, ethnical, educational and professional distinctions as well as age related and gender associated differences.

Oxford dictionary defines slang, one of the prominent nonstandard variations of the English language, as a type of language consisting of words and phrases that are regarded as very informal, are more common in speech than writing, and are typically restricted to a particular context or group of people. In accord with Adams (2009) “The speaker uses slang in order to achieve social dynamics with the people to whom he/she is speaking and slang outlines social spaces, and attitudes towards slang helps identify and construct social groups and identity”. It necessarily means that when slang is used, one typically expresses his ideas, feelings, emotions and attitudes. Slang can be of two types: general and special slang. General slang is known for any social or professional group. Yet, special slang is only associated with specific groups such as internet slang, college slang or football slang. The most common examples of slang primarily used amongst the youngsters are displayed below:

1. Nerd - an individual persecuted for his superior skills or intellect, most often people fear and envy him/her
2. Ball – a good time
3. Chicken – not a brave person
4. Zero – an unimportant person

RESULTS AND DISCUSSIONS

Apart from slang, there are a good number of nonstandard variations of the English language such as jargon, argot, dialect, accent, vernacular and colloquialism. Although many features of the aforementioned varieties of nonstandard language bear a striking resemblance with slang,

there are many salient characteristics which distinguish slang from these forms. They will be discussed further in this article.

Jargon

Jargon is acknowledged as the specialized vocabulary to a certain group in any particular sphere or context. However, slang is a broader concept to embrace all members of society with various groups and preferences. Another functional factor which draws a line between slang and jargon is that slang is used to show speaker's attitude while jargon is used by interlocutors who have the same profession in communicating about their profession. The most common examples of jargon are as follows:

1. All-hands meaning is an example of jargon used in the business world meaning a meeting that all employees are supposed to attend.
2. Agonal is a medical term to show a significant negative change in a patient's condition.
3. POTUS is an example of political jargon which stands for President of the United States.
4. Suspect is a police jargon which means a person whom the police think may have committed a crime.

Argot

Linguistically, argot is a secret and code language peculiar to a particular group of mainly underclass people and associated with vulgar social groups. In this respect, the term "cant" can also be used interchangeably. Argot, having the intention of not being understood by other people, is used and favored by criminals, thieves and drug dealers. Argot is principally in informal nature and thus, entails specialized colloquial vocabulary from a particular field of study, profession, hobby, sport and many others. Below are the examples of argot (cant):

1. Gambaren is a term used for asking somebody to look at the situation before stealing.
2. Joki is an example of argot which means a person who brings the stolen things.
3. Penyakit, pig, fuzzy are the special terms for police.
4. Charlie, rock, speed are the terms which refer to drugs.

Dialect

Generally, dialect is a nonstandard language variety spoken in a certain geographical area and is distinguished according to the user. At the same time, this variation possesses its own

vocabulary, grammar and pronunciation. Dialects can also be of regional, social and socio-regional type and hence, dialects can elaborate the geographic and social background of any character. Specifically, regional dialects are associated with the geographical area and as time goes by, because of mobility and globalization, regional dialects slowly fade away. On the contrary, social dialects are associated with the social status and ethnic groups and thus, there exists the language of aristocracy versus the language used by the low-paid industrial workers.

Here are some apparent examples of Northern and Southern dialect:

- Pail – bucket
- Pop – soda
- Press the button – mash the button

Accent

An accent is characterized how a person pronounces words and where one puts stress on vowels and consonants. Accents are of paramount importance to identify nationality, locality and social class of people since they are closely associated with the geographical area, socioeconomic background as well as social status. Accent can also be deemed to be a part of a dialect. Accent mainly encompasses distinctive variations in pronunciation.

Vernacular language

Vernacular is the everyday speech of the ordinary local and native people of a country or region. Vernacular is mostly based on a variation of sounds. Vernacular language typically includes distinctive stylistic register, regional dialect, sociolect and independent language. Below are some statements where vernacular language is evident:

1. They've gone up the road a piece.
2. You want I should do it for you?

Colloquial language

Colloquial language is associated with the linguistic style predominantly used for informal communication. Colloquialism is featured by the broad use of idioms, interjections and other expressive language, contractions, abbreviations, as well as non-specialist terminology. Below it is demonstrated the most common examples of colloquialism:

- Wanna – want to
- Y'all – you all
- Go bananas – to go insane
- Buzz off – go away
- Fam – family

- Nana – a silly person

CONCLUSION

To conclude, language is an ever changing social phenomenon and thus, in the light of globalization and advancements in technology, there is always high probability that some terms fade away and on the contrary, new terms are coined. Language embodies both standard and nonstandard variations which in this respect the latter cover slang, jargon, cant, dialect, accent, vernacular language and colloquial language. Comprehending the appropriate use of these nonstandard varieties in various contexts enables one to communicate freely, naturally and effectively.

REFERENCES

1. Adams, M. 2009. Slang: The people's poetry. Indianapolis, Indiana: Oxford Press.
2. Ammon, U. 1998. Measuring the broadness of dialectal speech. Sociolinguistica 12: 194-207.
3. Fromkin, V., & Robert R. 1998. An Introduction to Language. 6th Edition. Fort Worth, TX: Harcourt Brace College.
4. Hughes A., & Trudgill P. 1996. English accents and dialects. An introduction to social and regional varieties in English in the British Isles. London: Arnold.
5. Yule, G. R. 1985. The study of language. Melbourne, Sydney: Cambridge Press.

THE ROLE OF GAMES ON FOREIGN LANGUAGE ACQUISITION FOR YOUNG LEARNERS

Shahnoza Bahromovna Tairova

Teacher, Department of Linguistics and English literature, UzSWLU

shahnozatairova4@gmail.com

ABSTRACT

In the technology-driven era, educational games have proved to enhance the value of instruction procedures in teaching fields. Although in the past the factors that increase students' adoption of learning games have been broadly studied, the effect of these factors on learners' performance and language acquisition are still needed to be thoroughly explored. This study aimed to enhance the communicative skills through the educational games of the 15 young learners of the education center "Express Study" and come up with the most adequate techniques to enhance speaking skills of young learners through games. The techniques for collecting data were observation, task, and documentation. The result of this study showed that implementing games into teaching setting could improve the communicative skills of young learners and boost their eagerness towards language learning. It could be seen from the results of the conducted questionnaires and teacher notes.

Keywords: Educational games, language acquisition, communicative skills, learners' performance, questionnaire, needs analysis, teacher notes, self-feedback.

INTRODUCTION

Teaching and learning English have been becoming extremely popular as a source of communication around the world today. Since English has an international standard, it became the lingua franca global language of the globe. It is common knowledge that English has an impact on education beside other fields; therefore, throughout the history new language teaching methods and approaches have been developed or proposed by the distinguished scholars in order to provide better apprehension of how language is used within educational context. Some methods have been utilized until the new ones were emerged; some of them have been modified by the recent ones and some of them becoming more popular as a result of the requisite like communicative language teaching approach. Considering these reasons, using games in learning and teaching foreign languages to foster language acquisition have been efficacious. Due to this reason, the multitudes of teachers support the use of games in



English language teaching setting. Nonetheless, before embarking upon the effectiveness of educational games in the classroom, it will be beneficial to first define the term game. A well-known scholar Stevick (1982: 128) says that “games were merely enjoyable activities which I could bring in when I saw that my pupils were tired from hard work of learning and needed a change of pace”. As stated by Gibb (1978) in Rixon (1981:3) a game is a type of the activities conducted by collaborating or racing decision makers, searching to succeed in a set of rules, their purposes”. According to Hadfield (2004: 4) game is an activity including rules, an objective and fun. Games should be deemed as a vital part of the language syllabus, not as an amusing activity for Friday afternoon or for the end of term. In a number of cases they provide as much concentrated practice as a traditional drill and more precisely, they create an opportunity for real communication, notwithstanding within exaggeratedly defined bounds, and hence establish a bridge between the classroom and the real world. Jacobs and Kline Liu (1996) mention that a number of games can be played in small groups and they embrace many advantages. They are as follows:

- The team aspect of many games can inspire collaboration and develop team spirit.
- Although many games contain competition among children, this is not essentially the case.
- In significantly great number of games, everyone has a turn, inspiring everyone to take a turn, rather than allowing others to talk more and do other actions, and discouraging some people from not including others.

METHODOLOGY AND LITERATURE REVIEW

Certain types of methods were used during the research by the investigator. They are displayed below:

- Needs analysis and questionnaires;
- Notes kept by the researcher.

Before starting the study, the researcher distributed needs analysis questions to 12 young learners in the education centre “Express Study” with the intention of finding out the learners’ overall attitudes towards games or other types of activities such as cartoons, songs and stories.

Additionally, the investigator made a decision to keep a diary with the aim of noting the events which occurred during the study. As well as the other types of methods, the dairies also had an active role in exposing the weaknesses as well as the challenges of the young learners,



identifying the mistakes done by the researcher in designing the lesson properly and making self-feedback.

Results and Discussions

Analyzing the collected data as well as putting them in diagrams, charts and tables was the last step in the study. The collected data was organized in the following way:

1. The needs analysis questionnaires were carefully analyzed and summarized.
2. The diary kept by the researcher during the study was carefully analyzed and generalized after all.

Each gathered data is processed in a diversity of ways to reach a conclusion and to make a vital decision about the current research paper to fulfill the main goal of the statistical study which is of a great value to identify the importance of games in teaching speaking to young learners.

A. Data collected from the young learners with the help of the needs analysis questionnaires.

At the beginning of the study, the researcher decided to make a needs analysis questionnaire in order to reveal the young learner's interests, wishes and overall attitude. The solo mission was to ask the children about their views and keep in mind the interests and needs of the learners. The main point in the needs analysis was to find out if the games could be used during the game as well as provide a valuable learning experience in which the children practice and revise language. Bearing this in mind, the researcher welcomed the young learners with the question to select their favorite ones from the options such as games, cartoons, songs, stories which they would find intriguing and enjoyable during the study. To this question, 85% of the young learners responded that they would love to play various games during the lessons and considered them very interesting and exciting. Other point was they whether they would prefer working in groups, in pairs or individually. As stated by them, 90% of the children showed their eagerness to play in groups. The held needs assessment proved that a considerably great number of children are very active and dynamic as well as anxious to collaborate with a whole group. This needs analysis showed that games, songs and cartoons are very interesting for the young learners.

The visual result of needs analysis questionnaire is presented in Figure 1 and Figure 2.

Figure 1 → Needs analysis results

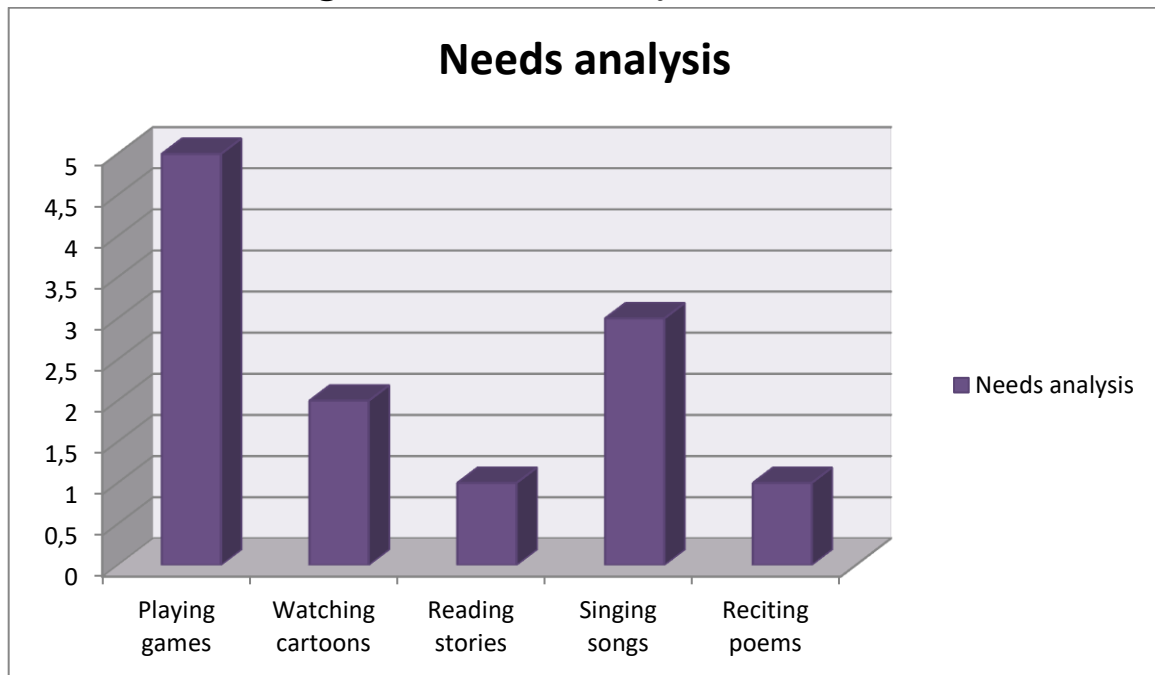

According to the questions of the needs analysis, the young learners were required to answer the questions designed to find out their overall attitudes to make the use of games, cartoons, songs, stories and poems. As it is illustrated above, a number of pupils voted to play games to acquire the foreign language; however, some pupils also gave their votes to sing English songs in the classroom. As it is obvious from the diagram that few children found it interesting to read stories and recite poems in the classroom.

Figure 2 → Needs analysis results

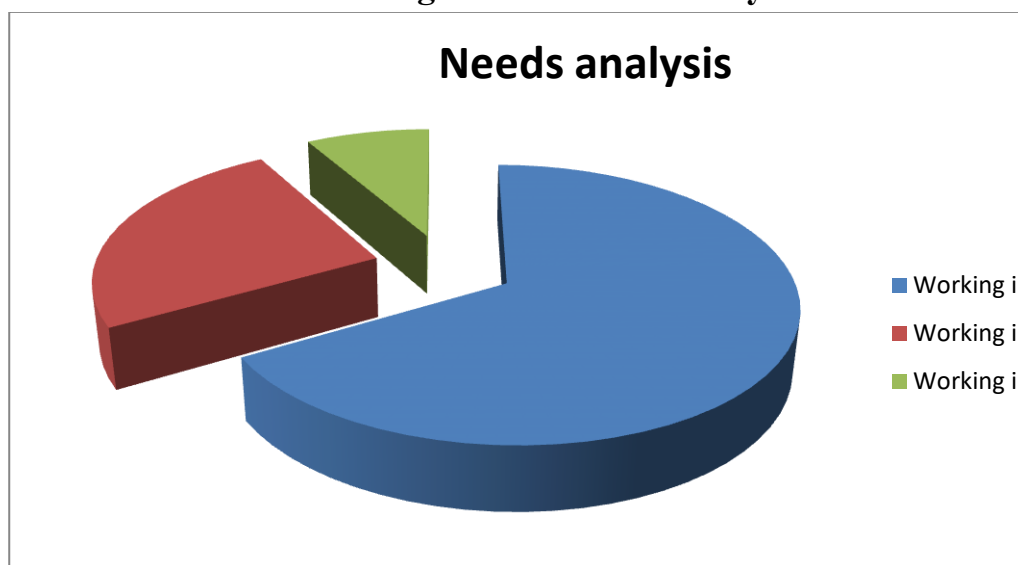

In the following diagram, it is faced to the young learners with several questions to be familiar with their view points on working in the classroom. The diagram above illuminates that significantly great number of pupils have showed their willingness working in groups.

E. Data collected from the diary kept by the researcher

With the aim of keeping everything in mind, the researcher kept a diary and adjusted to note down about the conducted lesson, how well it was welcomed, the expectations and occurrences. The purpose of writing a diary was to reveal what sort of games would be effective and intriguing for the young learners. The diary which was kept by the researcher exposed that the subjects really liked playing a variety of interactive games during the class. What was the most amazing thing that the children were used to welcome the researcher with a question aimed to find out what kind of game was going to be carried out by the researcher. Subsequently, the researcher was certain that games were real motivators and facilitators and could help young learners to make progress in absorbing a language. Initially, the teacher was very worried about if the subjects get bored of playing games every lesson. Nonetheless, everything welcomed really cordially by the participants and went on well. Indeed, the researcher attempted to find and even create very meaningful and entertaining games what would not be rejected by the young learners. The children especially liked the games such as “Blow Wind Blow”, “Toilet paper”, “Teeth” and “Bingo”. The children loved the game “Blow wind blow” so much ever, because this game was involved a good understanding of English as well as quick movements. Additionally, the group also loved the game “Teeth”, because the young learners were really amused and fascinated. However, there were some games which did not go too well. For instance, pupils found it slightly challenging to make a role play at the beginning. But the direction and suggestions given by the researcher inspired the children to have really interesting ideas. As well as role plays, partner finding game with the aid of a shoe was also unsuccessful, because it was marginally complicated to understand the rule of the activity for the young learners.

The results of some games are displayed in Figure 6

Figure 6 The Diary Results

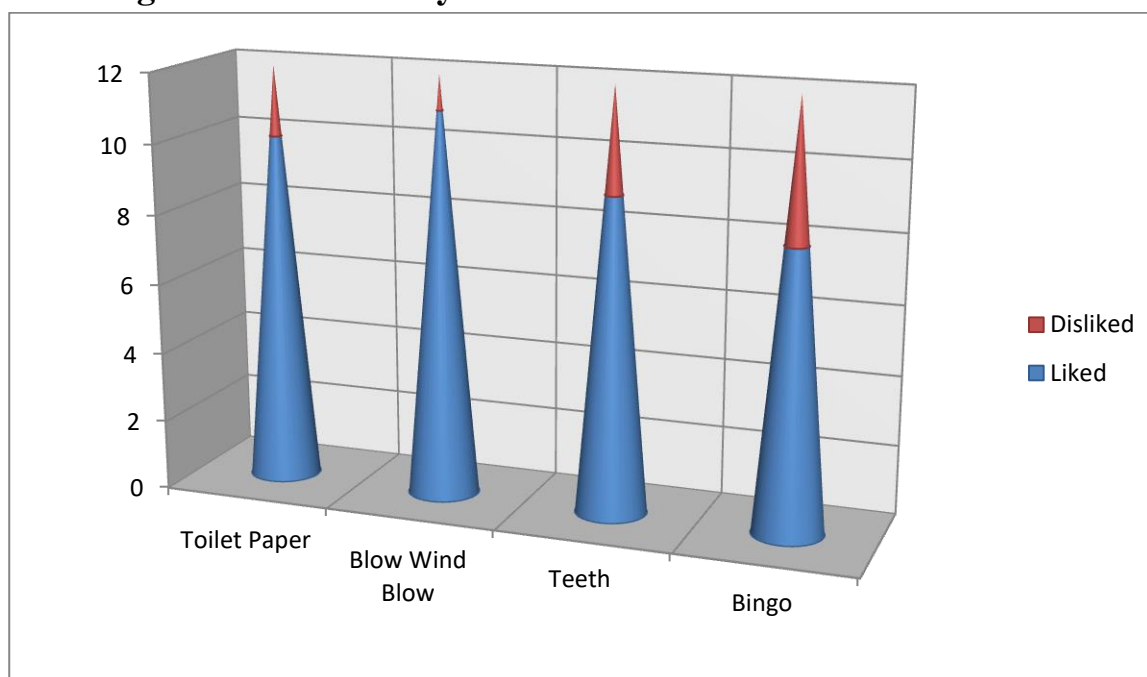

The diagram displayed above demonstrates that the game “Blow Wind Blow” was really fancied by the young learners; more precisely, only one pupil found the game faintly uninteresting. Furthermore, the children were also inclined to play the game called “Toilet paper” as it brought gales of laughter among them. In actual fact, ten pupils out of 12 were stated that the game was incredibly fascinating and amusing. In addition to these desired games, other games such as “Teeth” and “Bingo” were also welcomed warmly by the young learners.

CONCLUSION

In sum, using games in the classroom could undoubtedly improve the speaking skills of young learners. It is apparent by the needs analysis and questionnaire results and teacher’s notes. The suggestions in this research were for school, it can motivate the teacher to use games as a useful tool to reinforce speaking skill in the learning process, (2) for teachers, it can increase the percentage of students’ mastery in communicative skills as much as 96%. However, there were some students who had not been successful in sharpening their oral communication skills. Thus, it is suggested for the teacher to motivate the students and come up with the most productive techniques in imposing games into language classroom in each learning step in order to achieve the learners’ mastery level until 100%.

REFERENCES

1. Antonaros, S. & Couri. L. (2003). Teaching Young Learners: Action Songs, Chants & Games. London: Express Publishing.
2. Ersoz, A. (2000, June). Six games for EFL/ESL classroom. The Internet TESL Journal, 6(6), retrieved February 11, 2005 from <http://iteslj.org/Lessons/Ersoz-Games.html>
3. Jacobs, G. M., & Kline Liu, K. (1996). Integrating language functions and collaborative skills in the second language classroom, *TESL Reporter*, 29, 21-33.
4. Lee, S. K. (1995, January-March). Creative games for the language class. Forum, 33(1), 35. Retrieved February 11, 2006 from <http://exchanges.state.gov/forum/vols/vol33/no1/P35.htm>
5. Lee, W. R. (1979). Language teaching games and contests. Oxford: Oxford University Press.
6. Philips, S. (1997). Young learners. Oxford: Oxford University Press.
7. Uberman, A. (1998, January-March). The use of games for vocabulary presentation and revision. Forum, 36(1), 20-27. Retrieved February 12, 2006, from <http://exchanges.state.gov/forum/vols/vol36/no1/p20.htm>

BOSHLANG'ICH SINIF O'QUVCHILARIDA TARBIYA DARSLARI ORQALI VATANGA MUHABBAT HISLARINI OSHIRISH TEXNOLOGIYASI

Samariddin Barakayevich Qorayev
Chirchiq davlat pedagogika instituti (PhD)

Muhayyo Zohir qizi Fayzullayeva
Chirchiq davlat pedagogika instituti
fayzullayevamuhayyo23121997@gmail.com

ANNOTASIYA

Maqolada tarbiya fanining maqsadi, tarbiya fanini o'qitishda o'qituvchi uchun adabiyotlar ro'yxati, boshlang'ich sinf o'quvchilarini vatanparvarlik hislarini oshirishda tarbiya fanida qo'llaniladigan metodlar to'g'risida fikrlar keltirilgan.

Kalit so'zlar: boshlang'ich sinf, vatanparvarlik, ma'naviyat, ta'lim, tarbiya fani, darslik, tarbiya fani maqsadi, interfaol metodlar.

KIRISH

Atoqli fransuz adibi Viktor Hyugoning: "Maktab ochish turmani yopishdir" degan hikmatli iborasida purma'no so'z borligi barchamizga ma'lum. Ya'ni maktab ochilgan joyda ta'lim bo'ladi. Tarbiya bor joyda ma'naviyati yuksak o'quvchilar bo'ladi. Demak o'z-o'zidan qamoqxonalarga extiyoj qolmaydi. Ta'lim va tarbiya – birining o'rnini biri to'ldiruvchi tushunchalardir.

Boshlang'ich sinflarda tarbiya darsi orqali vatanga sadoqat hissini, irodalilik, mafkuraviy immunitet, shuningdek ularning shaxsiy, hissiy, nutqiy, jismoniy, ijodiy qobiliyatlarini rivojlanishi hamda mehr-oqibatlilik, mas'uliyatlilik, bag'rikenglik, huquqiy madaniyat, mehnatsevarlik kabi muhim fazilatlarini bolalikdan boshlab bosqichma-bosqich shakllantirish va oshirish shu bilan birga ma'naviy tarbiyani amalga oshirishda o'z xalqining milliy, tarixiy, madaniy qadriyatlariga hurmat, atrof-muhitga nisbatan ehtiyotkorona munosabatni kamol topishida ota-ona, tarbiyachi, o'qituvchi muhim ahamiyat kasb etadi. Yoshlikda olingan bilim, toshga o'yilgan naqsh kabidir. Inson hayotining aynan yoshlik, bolalik davrida o'rganilgan har qanday bilim, ko'nikmalar u ulg'aygach erishgan barcha yutuqlarining kaliti bo'lib xizmat qiladi. Bolalik – kishi umrining ko'klam davri, unda hayotning bo'lg'usi yillari uchun urug' ekiladi. Ulug' allomalarimiz tarbiyaga e'tibor qaratgani, "Tarbiya biz uchun yo

hayot – yo mamot, yo najot – yo halokat, yo saodat – yo falokat masalasidir” degan Abdulla Avloniy. Ta’lim-tarbiya taraqqiyoti mamlakat ravnaqi va taqdiriga daxldor masaladir. Yurtning jadal rivojlanishi, xalqining farovon yashashi davlatdagi yoshlarning ta’lim-tarbiyasi, ularga yaratilayotgan sharoitlarga chambarchas bog‘liq.

ADABIYOTLAR TAHLILI VA METODOLOGIYA

O‘zbekiston Respublikasi Vazirlar Mahkamasining 2019-yil 31-dekabr “Uzliksiz ma’naviy tarbiya konsepsiyasini tasdiqlash va uni amalga oshirish chora tadbirlari haqida”g‘i 1059-sonli qarori, O‘zbekiston Respublikasi Vazirlar Mahkamasining 2020 –yil 6-iyul “Umumiy o‘rta ta’lim muassasalarida “Tarbiya” fanini bosqichma-bosqich amaliyotga joriy etish chora-tadbirlari to‘g‘risida” 422-sonli qarori qabul qilindi. “Tarbiya” darsligi “Odobnoma”, “Vatan tuyg‘usi”, “Milliy istiqlol g‘oyasi va ma’naviyat asoslari” hamda “Dunyo dinlari tarixi” fanlarini birlashtirdi. “Tarbiya” fani 1 - 9-sinflarda 2020/2021 o‘quv yilidan, 10 — 11-sinflarda esa — 2021/2022 o‘quv yilidan boshlab fanlarga ajratilgan umumiy soatlar doirasida bosqichma-bosqich amaliyotga joriy etildi.^[1] Tarbiya fanining maqsadi darslik orqali o‘quvchida bilim berishdan tashqari hayotiy ko‘nikma shakllantiriladi va bosqichma-bosqich bolada maqsad qo‘yish va unga intilish ko‘nikmasini shakllantirib boradi.

Boshlang‘ich sinf o‘quvchilarida tarbiya darsi

- ❖ 1-sinfda o‘quvchi dastlab orzularini aniqlay olishni o‘rgatilsa,
- ❖ 2-sinfda o‘z oldiga maqsad qo‘ya olish ko‘nikmasi shakllantiriladi.
- ❖ 3-sinfda o‘quvchida dasturni o‘zlashtirish natijasida maqsad va orzu-umidlarini amalga oshirishga harakat qilish ko‘nikmasi paydo bo‘ladi.
- ❖ 4-sinfda atrofda bo‘layotgan voqea-hodisalarga sog‘lom munosabat bildira oladi, shaxs sifatida o‘zini anglaydi va o‘z xatti-harakatlarini tahlil qiladi.^[2]

Bolalarni maktabgacha yoshdan boshlab o‘z ona shahri, milliy an‘analarining o‘ziga xos xususiyatlari haqida bilimlarni oshirish va uni kelajak avlodga yetkazish bugungi kunning dolzarb masalalaridan biri. Shuningdek, yaqinlar, qarindosh, yurtdoshlarga nisbatan mehr, saxiy munosabat, bironing qayg‘usiga hamdardlik va rahm-shafqat va ular bilan ishlash tizimi oilada axloqiy va vatanparvarlik tarbiyasi muhim ahamiyat kasb etadi. Shu munosabat bilan eng dolzarb muammolarni hal etishning dolzarbligi yaqqol ko‘zga tashlanadi. Boshlang‘ich sinf o‘quvchilari bilan ishlashda vatanparvarlik tuyg‘usi bolaning oilaga, unga eng yaqin odamlarga - onasi, otasi, bobosi, buvisi, aka-uka va opa-singillariga munosabatidan boshlanadi. O‘z uyiga muhabbat va mehrni o‘zining asl ma‘nosida rivojlanish vatanparvarlikning birinchi boshlang‘ich bosqichi

bo'lib xizmat qiladi. Boshlang'ich 1-2-sinflar o'quvchilari uchun Vatan tushunchasini tushuntirish bir muncha onson bo'lishi uchun uni o'ziga bo'lgan munosabatni, birinchi do'stlari, u boradigan bolalar bog'chasi, uyi joylashgan ko'cha - bularning barchasi bolaning o'z uyi, uning uyi haqidagi g'oyalarini tushuntirish va sindirishdan boshlash maqsadga muvofiq.

Tarbiya fanini o'qitishda o'qituvchi o'z ustida ishlashi uchun ma'naviy adabiyotlar bilan ishlash metodi muhim omil. Masalan, Imom Buhoriy "Sahih Hadis", Alisher Navoiyning "Hikmatlari", Shayh Muhammad Sodiq Muhammad Yusufning "Hadis va hayot", Obiddin Mahmudovning "Farzandnoma", Abdulla Avloniy, Behbudiy kabi ma'rifatparvar jadid bobolarimizning ilmiy meroslaridan foydalanish muhim. Tarbiya fani keng qamrovli fan bo'lib, fanni o'qitish metodlari: og'zaki, hikoya, suhbat, tushuntirish, ko'rgazmali, monolog, dialog, keys, namoyish metodi, amaliy ishlar metodi, interfaol metodlar va boshqalar.

7 yoshdan 11 yoshgacha bo'lgan davrda o'quvchilarga ta'lim berishning eng maqbul shakli - bu o'yin. Boshlang'ich sinf yoshdagi o'quvchilarning xulq-atvorning ijtimoiy shakli oddiy taqlid qilishga qaratilgan. O'quvchilarga turli ta'limiy o'yinlar orqali vatanga muhabbat, kattalar hayotidan xulq-atvor normalari o'qitiladi, qadriyatlar tushuntiriladi. 1-sinfda ko'pincha og'zaki, 2-3-4 sinflarda esa yozma ravishda metodlar qo'llash tavsiya etiladi. Boshlang'ich sinflarda zamonaviy axborot-kommunikatsiya texnologiyalaridan interfaol metodlar, ta'limiy o'yinlardan foydalanish o'quvchilarni mustaqil fikrlash, fikriga asoslagan holda himoya qila bilish, mantiqiy fikrlash doiralari kengaytirish fikrini bayon qilishga, o'quvchilar hamda o'qituvchi o'rtasidagi faollikni oshirish orqali o'quvchilarning bilimlarni o'zlashtirishini faollashtirishga, ijodiy izlanish, tahlil qilish, sog'lom muloqot, munozara, bahs olib borish ko'nikmalari shakllanishi bilan birga ularni darslarda o'rganganlarini hayot bilan bog'lashga, qiziqishlarini oshirish xulosalar chiqarishga yordam beradi. Tarbiya darslarida "Aqliy hujum", "Fikrlar hujumi", "Tarmoqlar" metodi, "Sinkveyn", "BBB", "Beshinchisi ortiqcha", "6x6x6", "Bahs-munozara", "Rolli o'yin", "FSMU", "Kichik guruhlarda ishlash", "Yumaloqlangan qor", "Zigzag", "Oxirgi so'zni men aytay" kabi zamonaviy texnologiyalarni qo'llash yuqori samara beradi. Mashhur fin pedagogi R.Nevanlinna bu borada shunday deydi: "Yaxshi dars berishning usullari juda ko'p, yomon dars berish usullari undan ham ko'p; eng yomon usul - zerikarli dars berishdir". Shunday ekan dars metodlarini tanlashda o'quvchilarning psixik faoliyati, qobiliyatlarini hisobga olishimiz kerak.

1-sinf tarbiya darsligi mavzular ro'yxatida Vatanparvarlikka bag'ishlangan 1-mavzu: "Vatan ishonchi" mavzusi 1-sinfga qadam qo'ygan o'quvchilarning vatan

tushunchasi darajasini aniqlash, sinf o'quvchilarining bilimlarini tenglashtirish vazifalasi turadi. 11-12 mavzu: "Mening mahallamda yashash yaxshi". Mavzulari ajratilgan bo'lib bunda o'qituvchidan pedagogik mahorat talab etiladi.

"So'zning o'rnini topish" o'yini metodi. O'quvchilarga she'riy parchadan tushib qoldirilgan so'zlar alohida pasgi qatorda saqlanadi.

Masalan, , vatanim,

.....quvnab ko'rganim.

.....dan kulganim,

.....-gulshanim. (P.Mo'min)

Tushirib qoldirilgan so'zlar: Vatanjonim, Ko'zim, Istiqbol, O'zbekiston.

Muammoli ta'lim metodi. Ular odatda hikoya shaklida taqdim etiladi va ko'pincha muammoni hal qilishni, o'quvchilardan savolni mustaqil ko'rib chiqishni so'raydi, so'ngra o'quvchilarga uni juftlikda, nihoyat, butun sinf bilan birgalikda muhokama qilish imkoniyatini beradi. Ushbu faoliyat chuqurroq fikrlashni, muammolarni hal qilishni yoki tanqidiy tahlilni rag'batlantirish uchun savollar bilan ideal ishlaydi. Guruh muhokamalari juda muhim, chunki ular o'quvchilarga fikrlash jarayonlarini ifodalash imkonini beradi.

"Muammoli vaziyat" usulining afzalliklari sinfdagi barcha o'quvchilarni jalb qilish (ayniqsa, guruhda baham ko'rishda qiynalishi mumkin bo'lgan faol bo'lmagan o'quvchilarga ovoz berish imkoniyati), o'qituvchi uchun tezkor fikr-mulohazalarni (masalan, o'z fikr-mulohazalarini oshkor qilish) o'z ichiga oladi.

Ushbu metod darslikdagi mavzuni o'rganishda, yangi mavzuni mustahkamlash uchun mazkur metodni qo'llash ijobiy natija beradi. Bunda mavzuga oid to'rtta va taalluqli bo'lmagan (ortiqcha) bitta so'z (tushuncha, fikr) beriladi.

XULOSA

O'qituvchilarning zamonaviy talablar asosida yaratilgan sharoitlardan samarali, unumli foydalanib, darslarni ilg'or pedagogik texnologiyalar hamda axborot kommunikatsiya texnologiyalari asosida tashkil etilishi ta'lim-tarbiya jarayonini sifatini kafolatlaydi. Vatanparvarlik tarbiyasining maqsadi- Fuqarolarni O'zbekiston Respublikasi Konstitutsiyasi, Davlat Gerbi, Davlat Bayrog'i, Davlat Madhiyasiga va jamoaviy hayot normalariga hurmat ruhida tarbiyalashdir. Ta'lim oluvchilarning boshlang'ich sinfdanoq barkamol va shaxsiy konstitutsiyaviy huquq, burchlari amalga oshirilishini ta'minlash uchun sharoit yaratishdan iborat. Yoshlarni harbiy-vatanparvarlik ruhida tarbiyalash ishlari muntazam ravishda tizimli va ilmiy asosda tashkil etiladi. Har bir ishni muntazam amalga oshirish shu ishning maqsadi va sifat ko'rsatgichi yuqori

bardavom bo'lishini ta'minlaydi. Maktabda vatanparvarlik tuyg'usini va chin insoniy fazilatlarni oshirishda tarbiya, ona tili va o'qish fanlarini o'qitishda singdirib borishni tartibli va tizimli yo'lga qo'yish o'quvchilar ongida bo'shliq qolmay, kelajakda Vatanimizga ulkan hissasi, nafi tegadigan kadrlar bo'lib yetishadi.

REFERENCES

1. Alijon Karimjonov, Fariddun Ochilov "Boshlang'ich sinflarda ta'lim tarbiya muammolari" Toshkent-2020
2. N.Ismatova va b. Tarbiya: 1- sinf uchun darslik. 1-nashr.-T.:G'afur G'ulom nomidagi nashriyot –matbaa ijodiy uyi-2020
3. O'zbekiston Respublikasi Vazirlar Mahkamasining 2019-yil 31-dekabr "Uzliksiz ma'naviy tarbiya konsepsiyasini tasdiqlash va uni amalga oshirish chora tadbirlari haqida"gi 1059-sonli qarori
4. Raxmonov, A. R. (2021). MAKTAB O'QUVCHILARIDA MILLIY VATANPARVARLIK TUYG'USINI SHAKLLANTIRISHNING ASOSIY VOSITALARI. ACADEMIC RESEARCH IN EDUCATIONAL SCIENCES, 2(4), 1549- 1556b



NITRARIA SIBIRICA ALKALOIDLARI VA ULARNING TAHLILI

Мафтуна Фарходовна Хамраева

Термиз давлат университети, 3-курс талабаси

АННОТАЦИЯ

Nitraria sibirica Pall. ўсимлиги ер устки қисми алкалоидларини текширишни давом этдик, бензолли қисм алкалоидлар аралашмасини колонкада хроматография усулида бўлиш натижасида ундан нитрарамин N-оксиди, нитрабирин, дезоксивазицинон, шоберин, дегидрошоберин, шунингдек, иккита алкалоид - дигидрошоберин (1) ва нитрабирин N-оксиди (3) ажратиб олинди. Уларнинг кимёвий тузилиши спектр маълумотлари ва кимёвий ўзгаришлар асосида исботланган.

Калит сўзлар: Алкалоид, *N. sibirica* Pall., *N. komarovi* Pjin et Lava, *N. roborowski* Kom, *N. pamirica* Vassii колонка, хроматография, дигидрошоберин, нитрабирин N-оксиди.

КИРИШ

Nitraria туркуми 1735 йилда қуйи Волга шаҳрида яшовчи врач А. Шобери томонидан биринчи бор таърифланган бўлиб, 1795 йилда эса К. Линней томонидан унинг тарихий номланиши *Nitraria schoberi* (Оқчангал шобери) қўлланилган [1,2,3]. МДХ мамлакатларида бундан ташқари яна 4та тури: *N. sibirica* Pall., *N. komarovi* Pjin et Lava [1], *N. roborowski* Kom [2], *N. pamirica* Vassii [2] учрайди.

Nitraria sibirica Pall. ўсимлиги ер устки қисми алкалоидларини текширишни давом этдик [4], бензолли қисм алкалоидлар аралашмасини колонкада хроматография усулида бўлиш натижасида ундан нитрарамин N-оксиди, нитрабирин, дезоксивазицинон, шоберин, дегидрошоберин [5], шунингдек, иккита алкалоид - дигидрошоберин (1) ва нитрабирин N-оксиди (3) ажратиб олинди.

НАТИЖАЛАР

Дигидрошоберин (1) суюқ, $C_{15}H_{28}N_2$ таркибли, оптик фаол бўлмаган асос бўлиб, суюқланиш температураси 251-252 °C га тенг бўлган хлоргидрат ҳосил қилади.

Алкалоиднинг УБ-спектри шаффоф. ИҚ-спектрида 3363 ва 3297 см⁻¹ да фаол водород, 2943 ва 2865 да тўйинган С-Н боғнинг ютилиш чизиқлари кузатилади.

Масс-спектрида m/z 236(M⁺), 236(M-1)⁺ ионлар чўққиларининг бўлиши, бундан ташқари барча гуруҳ ионларининг декагидрохинолин учун характерли бўлган ионлардан ташкил топганлигини кузатиш мумкин [6].

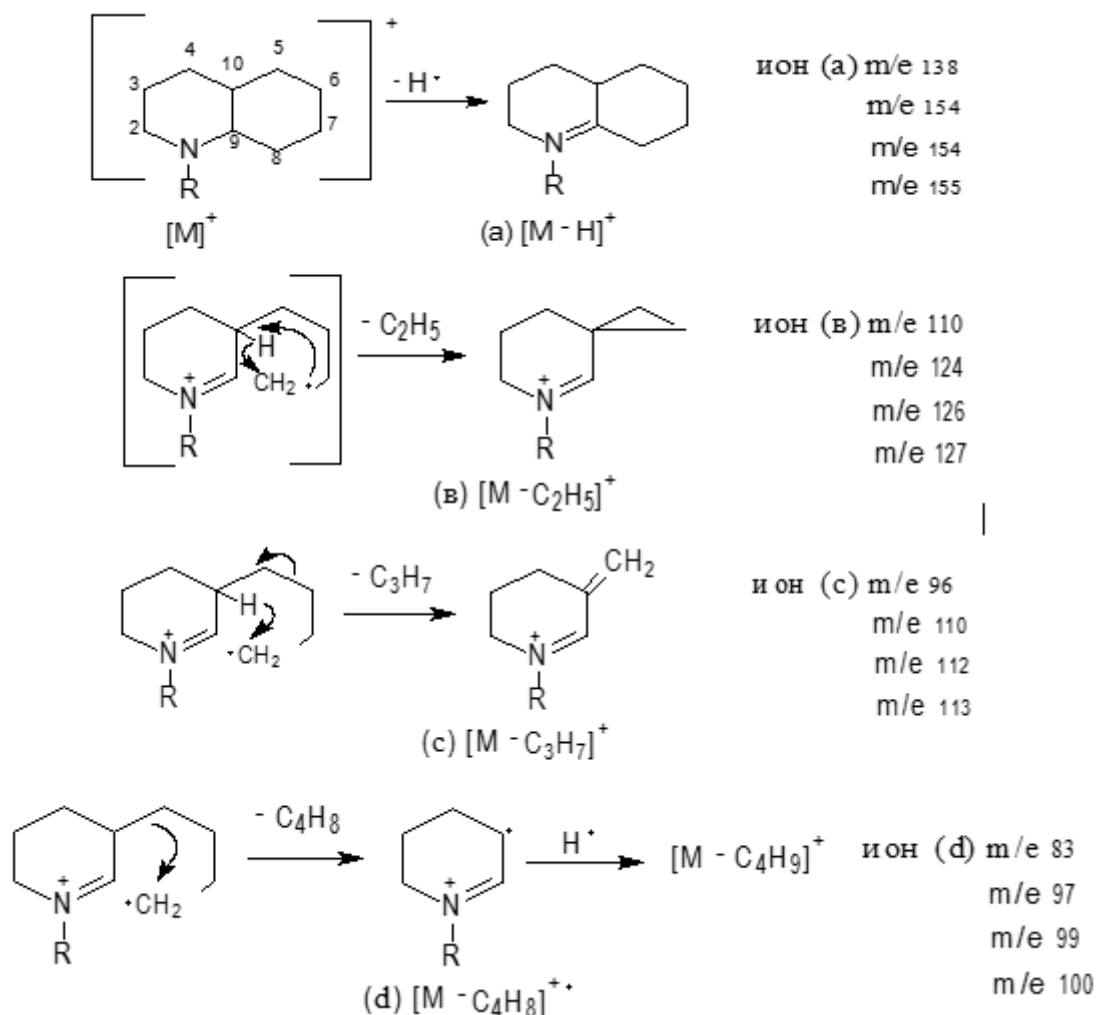

Декагидрохинолиннинг масс-спектрал парчаланиши

Дигидрошобериннинг ПМР-спектрлари мураккаб бўлиб, унинг марказида 3 та 1.55, 2.78 ва 3.50 (м) м.у. да мултиплетлик кузатилади.

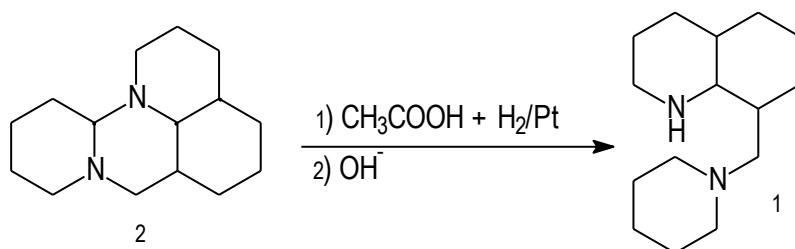

Алкалоиднинг спектр маълумотларининг таҳлили, унинг шоберин қатори алкалоидлар гуруҳига хос эканлигини, молекуляр таркиби эса шоберин (2) молекуласидан икки водородга фарқ қилишини кўрсатади.

Шобериннинг (2) сирка кислотада катализатор иштирокида гидрогенлаш, ундаги С-Н боғнинг аминал узилиши [7,8] ва шобериннинг дигидрошоберинга тўла ўтиши орқали содир бўлади.

Нитрабирин N-оксиди (3) $C_{12}H_{18}N_2O_2$ таркибли, суюқланиш температураси $235-236^{\circ}C$ га тенг бўлган кристалл модда бўлиб, масс-спектри M^+ 222 молекуляр иондан иборат.

Алкалоид 3 нинг УБ-спектрида 213 нм ($\lg \epsilon$ 3.81) да биргина ютилиш чизиқлари бўлиши, бу эса молекулада алкилалмашинган имидазол ёки пиразол ҳалқанинг мавжудлигидан далолат беради [9,10].

ИҚ-спектрида фаол водород учун $3382, 3327 \text{ nm}^{-1}$ да характерли тебраниш, $2972, 2942$ ва 2865 nm^{-1} да тўйинган С-Н боғланиш, 1611 ва 1521 nm^{-1} да $>C=C<$ ва $-C=N$ боғланишлар, $1266, 1087$ ва 946 nm^{-1} да С-ОН спиртларга хос ютилиш чизиқлари кузатилади.

Нитрабирин N-оксидининг молекуляр таркиби нитрабиринга нисбатан битта кислород атомига фарқ қилиши, масс-спектрида $(M-16)^+$ ва $(M-17)^+$ интенсив ион чўққиларининг мавжудлиги, шунингдек, модданинг органик эритувчиларда ёмон, қутбли эритувчиларда (сув, метанол, этанол) яхши эриши унинг N-оксид эканлигидан далолат беради.

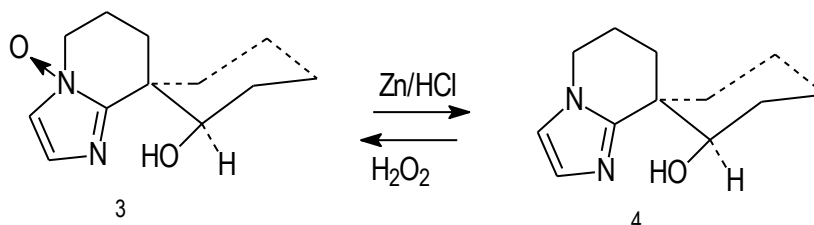

Алкалоид 3 рух билан хлорид кислотада қайтарилишидан суюқланиш температураси $184-185^{\circ}C$ бўлган асос модда ажратиб олинди [11], унинг ПМР ва масс спектрлари нитрабириннинг (4) спектри билан мос келишини кўрсатди. Нитрабиринни водород пероксиди билан оксидлаш натижасида эса алкалоид 3 ҳосил қилинди.

Нитрабирин N-оксидининг ПМР спектрларининг таҳлили, азот билан боғланган метилен гуруҳи протонлари ва имидазол ҳалқасидаги протонлар сигналларининг кучсиз майдон томон силжиганлиги кислород атомининг N-4 билан боғланганлигини кўрсатади.

Шундай қилиб, ажратиб олинган алкалоидларнинг спектр маълумотлари ва ўтказилган кимёвий ўзгаришлар

уларнинг кимёвий тузилиши дигидрошоберин (1) ва нитрабирин N-оксид (3) эканлигини кўрсатади.

ХУЛОСА

Nitraria sibirica Pall. ўсимлиги ер устки қисми алкалоидларини текширишни давом этдик, бензолли қисм алкалоидлар аралашмасини колонкада хроматография усулида бўлиш натижасида ундан нитраамин N-оксиди, нитрабирин, дезоксивазицинон, шоберин, дегидрошоберин, шунингдек, иккита алкалоид - дигидрошоберин (1) ва нитрабирин N-оксиди (3) ажратиб олинди. Уларнинг кимёвий тузилиши спектр маълумотлари ва кимёвий ўзгаришлар асосида исботланган.

REFERENCES

1. Бобров Е.Г. Селитрянка-*Nitraria* L. // Флора СССР. т.14. М.-Л., 1949. -с.196
2. Комаров В.Л. // Тр. Имп. С.-Петербургского Ботан. Сада. т.29. вып.1. С.-Петербург, 1908. –с.151
3. Файзиев А. Материалы к биологии селитрянки Шобера (*Nitraria schoberi* L.): Автореф. дис... 094 канд. биол. Наук-Ташкент, 1968. –23 с.
4. Аллабердиев Ф.Х., Хамраева М.Ф. Алкалоиды *Nitraria sibirica*. *Universum: химия и биология* : электрон. научн. журн. 2021. 10(88).68-71-бет
5. Ибрагимов А.А., Османов З., Ягудаев М.Р., Юнусов С.Ю. Алкалоиды *Nitraria sibirica*. Строение нитрабиринина // *Химия природ. соедин.* 1983. №2. С. 213-216.
6. Тележенецкая М.В., Юнусов С.Ю. Алкалоиды *Reganum harmala* // *Химия природ. соедин.* 1977. № 6. С. 731-743.
7. Ташходжаев Б., Ибрагимов А.А., Ибрагимов Б.Т. Строении алкалоида шоберина // *Химия природ. соедин.* 1989. № 1. С. 30-34.
8. Yu C.K., Oldfield D., Maclean D.B. The Mass Spectra of Decahydroquinolines // *Org. mass spectrum.* 1970. V. 4. P. 147-156.
9. Zondler H., Pfeleiderer W. Synthese und Eigenschaften von Decahydro-1,8-naphthyridinen und 3,4,5,6, -Tetrahydro-pyridinen // *Just. Lieb. Ann. Chem.* 1972. Bd.759. № 5. S. 84-106.
10. Пожарский А.Ф., Горковский А.Д., А.М. Симонов А.М. Успехи химии имидазола // *Успехи химии.* 1966. т.35. вып.2. С. 261-292.
11. Казицина Л.А., Куплетская Н.Б. Применение УФ-, ИК- и ЯМР-спектроскопии в органической химии. -М.: 1971. -с. 84.

O‘QUVCHILARDA MOLEKULAR FIZIKA KURSINI O‘QITISHDA TANQIDIY FIKRLASHNI RIVOJLANTIRISH

Halima Bahodirovna Xudoyberdiyeva

Surxondaryo viloyati Jarqo‘rg‘on tumani 19-sonli IDUMning
fizika fani o‘qituvchisi
goclassicbussines@gmail.com

ANNOTATSIYA

Ta'limni muvaffaqiyatli tashkil etish uchun o'quv laboratoriyalari, darslik va o'quv qo'llanmalar, elektron axborot resurslari shuningdek, dasturiy mahsulotlar zarur. Hozirgi vaqtda o'quv amaliyotida mahalliy yoki global tarmoq resurslaridagi elektron o'quv qurollaridan foydalanish tobora ommalashib bormoqda. Yangi bilimlarni o'zlashtirish, idrok qilish uchun eng qulay shakl - bu bitta o'quv majmuasida joylashgan materialdir. Bunday majmuada turli xildagi metodlardan foydalangan holda tushunchalarni yetkazib berish va eslab qolish o'quvchi uchun qulaylik tug'diradi.

Kalit so'zlar: Metodika, tanqidiy fikrlash, klaster, "Uzun" va "qisqa" jadvali, PISA, atom yadro fizikasi. Molekulyar-knitek nazariya, Atomning Tomson va Rezerford modeli, Atom yadrosining tarkibi va zaryadi, Bog'lanish energiyasi, Massa deffekti, Izotop, izobar.

Tez suratlar bilan rivojlanayotgan texnika asrida keng hajmdagi ma'lumotlarni qisqa vaqt davomida o'quvchilarga yetkazish pedagoglar oldidagi asosiy muammolardan biri bo'lib kelmoqda. Buning yechimi zamon rivojlanishi bilan turlicha ko'rinishda topilmoqda. Yangi tadqiqotlar ishlab chiqilmoqda turlicha yondashuv va usullar yaratilmoqda. Bularning barchasi vaqtdan unumli foydalangan holda ta'lim sifatini oshirishga qaratilgan.

Fizika rivojlanishda davom etmoqda va so'nggi o'n yilliklarda fizikani o'qitishda yangicha tushunchalar kiritildi.

Atom haqidagi dastlabki tasavurlarda uning biror elementning bo'linmas eng kichik qismi deb qaralgan. Atom so'zi grekcha so'zdan olingan bo'lib "atomos – bo'linmas)" degan ma'noni bildiradi. Keyinchalik tajriba va o'rganishlar natijasida atom ham bo'laklarga bo'linishi aniqlandi.

Atomning dastlabki modelini ingliz fizigi Jozef Jon Tomson taklif qiladi. Tomson modeliga ko'ra atom yaxlit qismdan hamda elektronlardan iborat bo'lib, elektronlarning

tebranma harakati tufayli atom fotonlar chiqaradi degan xulosani bergan. Atomning Tomson modelini yaxshiroq tasavvur qilish uchun u atomni tarvuzga yoki keks ga qiyoslagan. Bunda tarvuzning mag'zi qizil qismi yaxlit deb qaralib tarvuz urug'lari esa elektronlar kabi tasavvur qilish lozimligini uqtirgan.

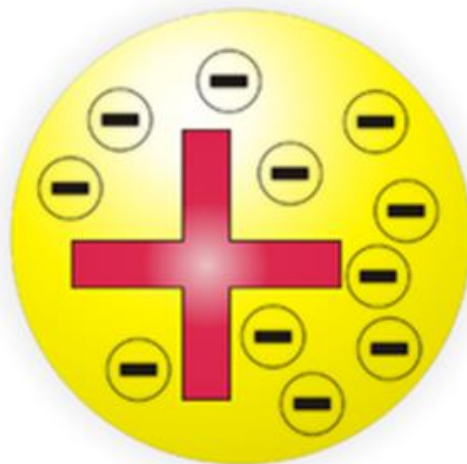

Tomson Atomi Modeli

1- Rasmda atomning Tomson modeli keltirilgan bo'lib unda atomning yaxlit qismi sariq rangda belgilangan hamda zaryadi (+) ekanligi ko'rsatilgan. Elektronlar esa qora rangdagi (-) zaryad bilan belgilangan.

Ammo keyinchalik 1908-1911- yilga kelib Ernest Rezerford atomning yaxlit massadan iborat emas balki uning proton va neytron kabi zarralardan iboratligini o'z tajribasida isbotlaydi, hamda atomning "Planetar modelini" yaratadi. Rezerford yaratgan planetar modelga ko'ra atom musbat zaryadli yadro hamda yadro atrofida aylanuvchi manfiy zaryadli elektronlardan iborat ekanligini isbotlaydi.

U ushbu modelni o'z shogirdlari bilan tajriba o'tkazayotgan vaqtda tasodifan kashf qiladi.

Rezerford tajribasi va α -zarralar sochilishi:

XIX asr oxiriga kelib atom tuzilishi o'rganilar boshlangan. 1904-yildan boshlab E.Rezerford α -zarralar (He-geliy atom yadrosi)ni bombardimon qilish orqali oltindan qilingan zar qog'ozga yo'naltirgan. Ushbu to'siqdan o'tib yupqa oltinugurtli qatlam bilan qoplangan ekranga tushishi kk bo'lgan.

α -zarralarning massasi elektronning massasidan bir necha ming marta kattaroq zarradir. Zaryadi esa elementar zaryaddan 2 marta katta ekanligi aniqlangan.

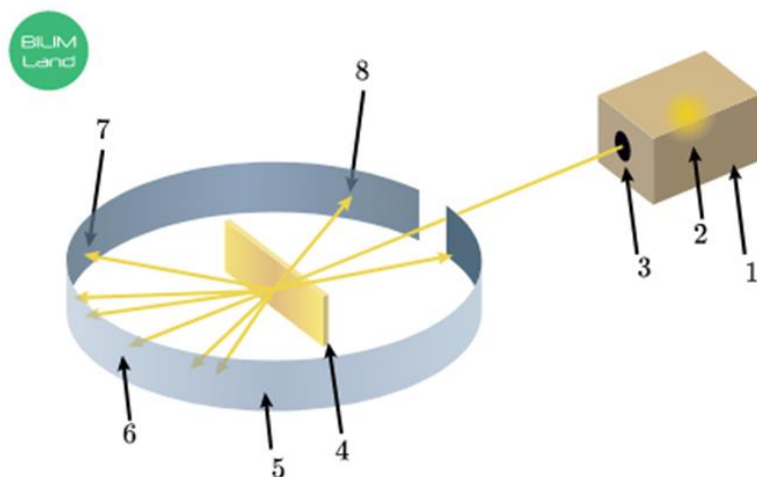

Rezerford tajriba o'tkazgan qurilmaning tuzilishi.

1-Qo'rg'oshin bn qoplangan qalin devorli qatlam ichida 2-radioaktiv modda joylashgan. Bunda radioativ moddalar bombardimon qilinib 3- tuynuk orqali α -zarralar oqimi chiqariladi. Chiqarilgan zarralar qalinligi 0.1mkm bo'lgan (4)oltin folgadan o'tadi. Folga ortida oltingugurt dioksidli ekran qo'yilgan(5).

Ekkranda α -zarralarning sochilishini kuzatish mumkin.

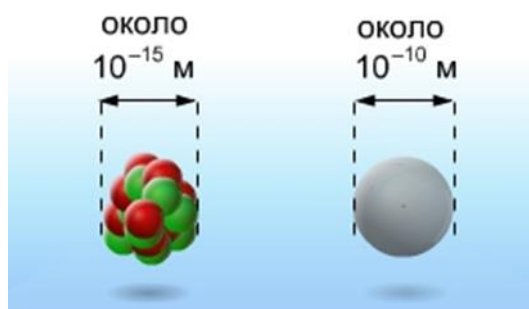

Строение ядра

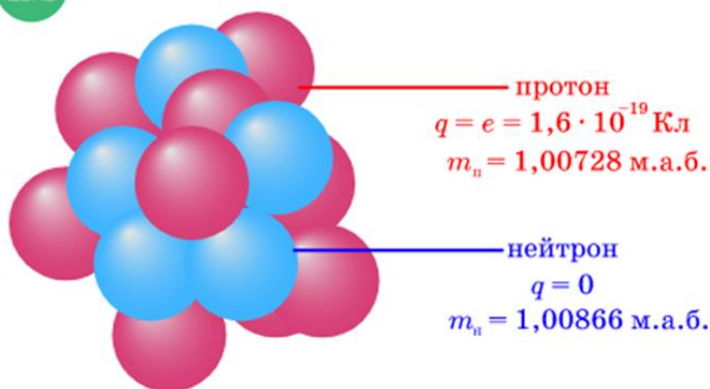

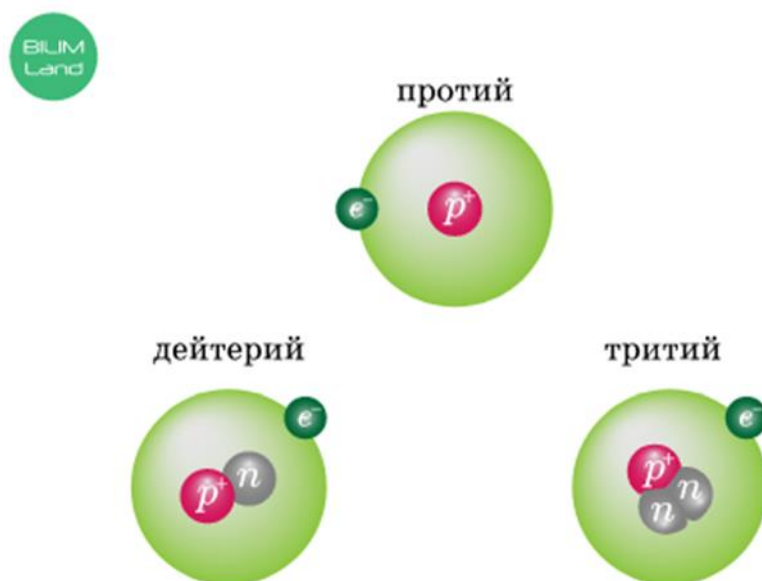

5-rasm izoh rasmda Vodorod atomining izotoplari:

– protiy - H_1^1 ,

– deyteriy- H_1^2

– tritiy- H_1^3

berilgan.

Atomning o'lchami 10^{-10} m bo'lishi mumkin, uning yadrosi hajmi 10^{-15} m ga teng bo'lsa-da, atomning deyarli butun massasi uning yadrosida to'plangan

Atom yadrosining radiusini quyidagi formuladan topamiz

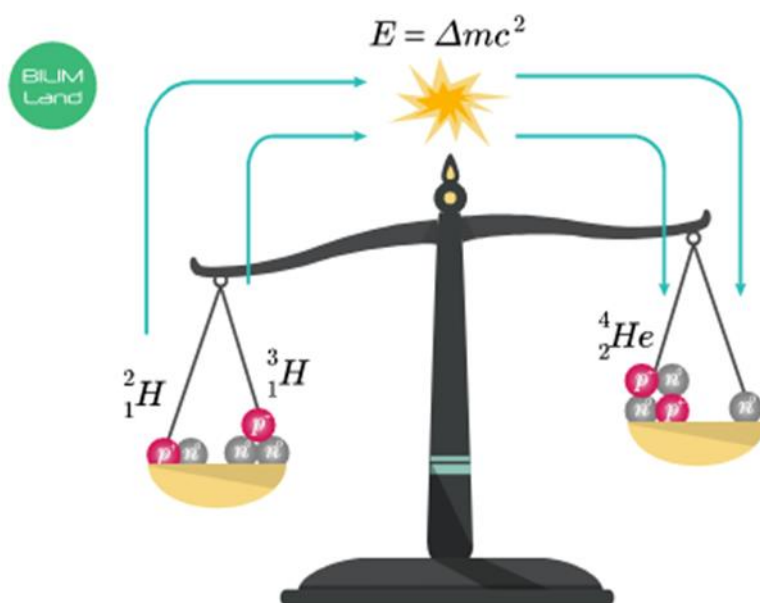

6- rasm izoh rasmda ko'rinib turibdiki vodorod izotoplarining massalari yig'indisi gely atom massasidan kichik

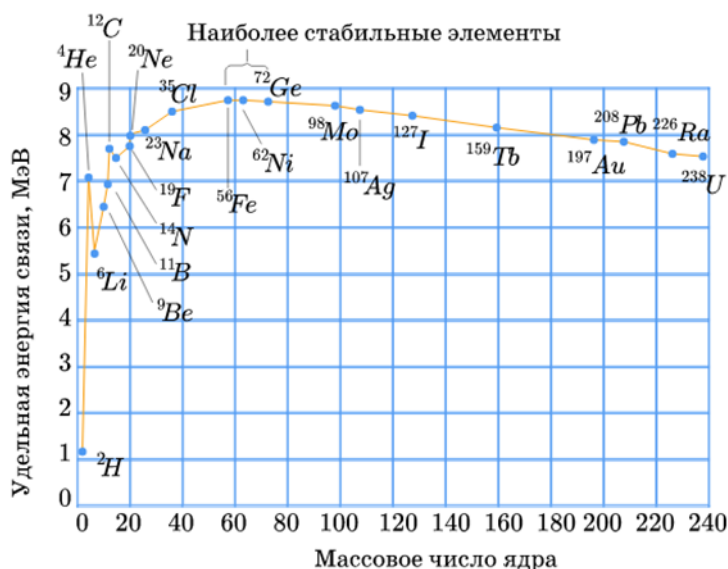

7-rasmda yadroning solishtirma bog'lanish energiyasi keltirilgan bo'lib bunda yadrodagi tartib raqamiga qarab uning bog'lanish energiyasi ham kamayadi. Grafikdan ko'rinib turibdiki, vodoroddan geliyga qadar energiyani o'sganini shundan so'ng Li-liteyga kelganda tushib ketganini ko'rishimiz mumkin. Yana holat qaytalanadi.

Zamonaviy fizikaga kirishib ketish oson emas. Ayniqsa shiddatli internet asrida yangilikka intilish har bir pedagogni o'z ustida tinimsiz izlanishini taqozo qiladi. Resurslarning ko'pligi o'quvchilarda qisqa vaqt ichida kata ma'lumotni o'rganib chiqishga va tahlil qilishga to'sqinlik qilishi mumkin. Bunday vaziyatda o'qituvchidan samarali metodlardan foydalanish talab etiladi. Ta'lim sifatini baholashga yo'naltirilgan PISA kabi baholash dasturlari O'zbekiston ta'lim tizimi uchun ilk marta o'tkazilayotganligi sababli ularni shaffof va obyektiv o'tkazish soha xodimlari zimmasiga yuksak mas'uliyat yuklaydi. Bunda:

- o'quvchilarning "mustaqil hayotga tayyorlik" darajasi, ya'ni ularning maktabda egallagan bilim va ko'nikmalaridan hayotda uchrashi mumkin bo'lgan muammolarni hal etishda qay darajada foydalana olishlari baholanadi;

- o'quvchilarning funksional savodxonligi, jumladan, o'qish (matni tushunish), tabiiy va matematik savodxonligi, shuningdek, ushbu yo'nalishlardagi hayotiy muammolarni hal eta olish ko'nikmalari baholanadi;

Tadqiqot usuli yordamida ishlaganda, muammoni tushungan holda, o'quvchilar o'zlari qidiruv rejasini tuzadilar, faraz (gipoteza) quradilar, uni qanday tekshirish haqida o'ylaydilar, kuzatishlar, tajribalar o'tkazadilar, kuzatish natijalarini qayd etadilar, ularni umumlashtiradilar va chizadilar.



Ko'nikmalarni shakllantirish texnikasi. Muayyan malakani shakllantirishning asosiy usullari harakat usulini tushuntirish va ko'rsatish, harakat usulini ko'rsatmalarga muvofiq, xotiradan amalga oshirish va model (simulyator) bo'yicha harakat usulini taqlid qilishdir. Odatda, u yoki bu ko'nikmalarni shakllantirish bo'yicha ishlar maktab o'quvchilarini ular uchun yangi faoliyat usuli bilan tanishtirishdan boshlanadi. Bu og'zaki tushuntirish, harakat uslubini ko'rsatish orqali amalga oshiriladi. Ko'pincha ikkalasi ham yonma-yon ketadi.

Masalan, maktab o'quvchilariga termometr bilan ishlashni o'rgatishda o'qituvchi termometrni qanday ushlab turish kerakligini yoki unga qanday munosabatda bo'lishni (rangli suyuqlik bilan ustun ko'z darajasida bo'lishi kerak), haroratni qanday aniqlashni tushuntiradi. Bunday holda, tushuntirish termometrni bir stakan iliq va sovuq suvga botirish bilan birga keladi. Kelajakda maktab o'quvchilari termometrning prefabrik modellari (suyuqlik ustunini taqlid qiluvchi harakatlanuvchi ipli kartondan tayyorlangan termometr shkalasi) bilan ishlaydi. Bu erda haroratni o'lchashni taqlid qilish variantlari har xil bo'lishi mumkin: o'qituvchi u yoki bu haroratni o'rnatadi, talabalar uni nomlaydilar, o'qituvchining ko'rsatmasi bo'yicha

Termometrning ma'lum bir haroratini o'rnatadilar va hokazo. Shundan so'ng, o'quvchilar, o'qituvchining nazoratida, haqiqiy termometr (suv, ko'cha, tibbiy) yordamida haroratni aniqlashadi. Ko'nikma kuzatish kundaliklari topshirig'i bo'yicha havo haroratini muntazam o'lchash jarayonida shakllanadi.

Murakkab ko'nikmalar dastlab maktab o'quvchilari tomonidan eslatma, grafik diagramma yoki chizmalar shaklida bajarilishi mumkin bo'lgan ko'rsatmalarga muvofiq amalga oshiriladi. Masalan, **Modda tuzilishini** o'rganishda sinfda "**Menga modda turlari haqida aytib bering**" diagrammasini osib qo'yish foydali bo'ladi, bu yerda kimyoviy elementlar jadvali hamda atom tuzilishi haqidagi ramziy chizmalar orqali tushuntirish mumkin.

Bunday sxema nafaqat kimyoviy elementlarni xarakterlash, balki ularni o'rganish qobiliyatini shakllantirishga yo'l beradi.

Xulosa qilib aytganda, yuqorida keltirilgan metod va usullar orqali maktab molekulyar fizika kursini o'qitishda o'quvchilarda tanqidiy fikrlashni o'stirishga erishish mumkin.

REFERENCES

1. Теория и технология преподавания интегрированного курса «окружающий мир» 2-е ... Авторы: Анатолий Миронов Москва. Юрайт. 2019 год.

2. omayazulu, Maddury. Evidence for Superconductivity above 260 K in Lanthanum Superhydride at Megabar Pressures : [англ.] / Maddury Somayazulu, Muhtar Ahart, Ajay K. Mishra ... [et al.] // Physical Review Letters. — 2019. — Vol. 122, no. 2 (14 January). — Art. 027001. — doi:10.1103/PhysRevLett.122.027001
3. Собрание научных трудов. Т. 8: Теория сверхтекучести бозе- и ферми-систем, 1946—1992. // Ред. Н. М. Плакида, А. Д. Суханов. — М.: Наука, 2007. ISBN 978-5-02-035723-5.
4. “Xalqaro tadqiqotlarda o`quvchilarning o`qish savodxonligini baholash”.
5. Т. “Sharq” 2019. - 4- 9- betlar.



BOSHLANG'ICH TA'LIMDA MILLIY O'QUV DASTURINI AMALIYOTGA JORIY ETISHNING DIDAKTIK ASOSLARI XUSUSUDA

M. I. Djumayev

Toshkent viloyati Chirchiq davlat pedagogika instituti professori

J. B. Jonsaitova

Toshkent viloyati Chirchiq davlat pedagogika instituti o'qituvchisi

ANNOTATSIYA

Ushbu maqolada boshlang'ich sinflarda matematikadan milliy o'quv dasturini amaliyotga joriy etishning ilmiy-metodik asoslari haqida mulohazalar hamda Respublika ta'lim inspeksiyasi tomonidan milliy o'quv dasturi loyihasi muhokamasi haqida so'z yurutamiz.

Kalit so'zlar: Mulohaza, texnologiya, maqsad vazifa, o'quv dasturi, ta'lim standarti, boshlang'ich ta'lim, matematika, bilim va ko'nikma.

ABSTRACT

In this article, we discuss the scientific and methodological foundations for the implementation of the national curriculum in mathematics in primary school, as well as the discussion of the draft national curriculum by the Republican Inspectorate of Education.

Keywords: feedback, technology, goals, curriculum, educational standards, primary education, mathematics, knowledge and skills.

KIRISH

Boshlang'ich ta'limda integratsiyalashgan ta'limni amalga oshirishda milliy o'quv dasturining mazifalarini amalga oshirishda matematika fanining inson hayotida tutgan o'rnini va uni o'qitishdagi turli yondashuvlar dolzarbligi yaqqol sezilib qolmoqda.

Matematika fani asoslarini yaratishga ulkan hissa qo'shgan Muhammad al-Xorazmiy, Ahmad al-Farg'oniy, Abu Rayxon Beruniy va Mirzo Ulug'bek kabi buyuk allomalarimizga munosib yosh avlodni tarbiyalash, zamonaviy bilimlarni o'quvchilarga yetkazish hamda mamlakatimiz yoshlarini matematika go'zalliklaridan bahramand bo'lishlariga sharoit yaratib berish – barcha uchun ham qarz, ham farz hisoblanadi.

Matematika olamni bilishning asosi bo'lib, tevarak-atrofdagi kechayotgan voqea va hodisalarning o'ziga xos qonuniyatlarini ochib berishda hamda ishlab chiqarish, fan-texnika va texnologiyalarning rivojlanishida muhim ahamiyatga ega.

Ma'lumki, matematika fani inson aqlini charxlaydi, diqqatini rivojlantiradi, ko'zlangan maqsadga erishish uchun qat'iyat va irodani tarbiyalaydi, algoritmik tarzda tartib-intizomlilikka o'rgatadi va eng muhimi mulohaza yuritishga chorlaydi hamda tafakkurni kengaytiradi. Muhtaram Prezidentimiz Sh.M.Mirziyoyev ta'kidlaganidek, "Matematika hamma fanlarga asos. Bu fanni yaxshi bilgan bola aqli, keng tafakkurli bo'lib o'sadi, istalgan sohada muvaffaqiyatli ishlab ketadi" [1].

Mamlakatimizda matematika 2020-yildagi ilm-fanni rivojlantirishning ustuvor yunalishlaridan biri sifatida belgilandi hamda matematika ilm-fani va ta'limi rivojlantirishini yangi sifat bosqichiga olib chiqishga qaratilgan qator tizimli ishlar amalga oshirilmogda. [2].

ADABIYOTLAR TAHLILI VA METODOLOGIYA

Jumladan, O'zbekiston Respublikasi Prezidentining 2019-yil 29- apreldagi PF-5712-sonli Farmoni asosida qabul qilingan "O'zbekiston Respublikasi Xalq ta'limi tizimini 2030 yilgacha rivojlantirish konsepsiyasi", 2019- yil 9- iyuldagi "Matematika ta'limi va fanlarini yanada rivojlantirishni davlat tomonidan qo'llab-quvvatlash, shuningdek, O'zbekiston Respublikasi Fanlar akademiyasining V.I.Romanovskiy nomidagi matematika instituti faoliyatini tubdan takomillashtirish chora-tadbirlari to'g'risida"gi PQ-4387- sonli Qarori, 2020- yil 7- maydagi "Matematika sohasidagi ta'lim sifatini oshirish va ilmiy-tadqiqotlarni rivojlantirish chora-tadbirlari to'g'risida"gi PQ- 4708-sonli Qarori, 2020- yil 24- yanvardagi Oliy Majlisga Murojaatnomasida matematika fani va ta'limini har tomonlama takomillashtirish va rivojlantirish yuzasidan qator salmoqli vazifalar belgilangan.

Xususan, mazkur dasturdan o'rin olgan "Matematika ta'limini rivojlantirish konsepsiyasi" yuqoridagi matematika ta'limini har tomonlama takomillashtirish hamda yangi sifat bosqichiga olib chiqish yuzasidan belgilangan vazifalar ijrosini ta'minlash maqsadida ishlab chiqilgan.

Matematika olamni, dunyoni bilishning asosi bo'lib, tevarak- atrofimizdagi voqea va hodisalarning o'ziga xos qonuniyatlarini ochib berishda juda katta ahamiyatga egaki, matematik bilimlarsiz ishlab chiqarish va fanning rivojlanishini tasavvur qilib bo'lmaydi. Shuning uchun ham *matematik madaniyat* — umuminsoniy madaniyatning tarkibiy qismi hisoblanadi.

Matematika fanini o'qitishdan ko'zlangan zamonaviy maqsad va vazifalar quyidagilardan iborat:



□ o'quvchilarda kundalik faoliyatda qo'llash, fanlarni o'rganish va ta'lim olishni davom ettirish uchun zarur bo'lgan matematik bilim va ko'nikmalar tizimini shakllantirish va rivojlantirish;

□ jadal taraqqiy etayotgan jamiyatda muvaffaqiyatli faoliyat yurita oladigan, aniq va ravshan, tanqidiy hamda mantiqiy fikrlay oladigan shaxsni shakllantirish;

milliy, ma'naviy va madaniy merosni qadrlash, tabiiy-moddiy resurslardan oqilona foydalanish va asrab-avaylash, matematik madaniyatni umumbashariy madaniyatning tarkibiy qismi sifatida tarbiyalashdan iborat.

Mamlakatimizning dunyo hamjamiyatiga integratsiyalashuvi, fan- texnika va texnologiyalarning rivojlanishi yosh avlodning o'zgaruvchan dunyoda raqobatbardosh bo'lishi fanlarni mukammal egallashni taqozo etadi, bu esa ta'lim tizimiga, jumladan, matematikani o'rgatish bo'yicha ham xalqaro tajriba va andozalarni joriy etish orqali ta'minlanadi.

Bundan ta'lim bo'yicha qator xalqaro tashkilotlarning tadqiqotlari ham dalolat bermoqda. Shu o'rinda, Iqtisodiy hamkorlik va taraqqiyot tashkiloti (OECD)ning 15 yoshli o'quvchilarning ona tili, matematika va tabiiy fanlar bo'yicha savodxonlik darajasini baholashga qaratilgan PISA - o'quvchilar yutuqlarini baholash xalqaro dasturi tadqiqotlari natijalari e'tiborga molik.

Bundan tashqari, ta'limiy yutuqlarni baholash xalqaro uyushmasi (IEA) tomonidan tashkil etilgan TIMSS - matematika va tabiiy fanlar ta'lim sifatining xalqaro monitoringi dasturini ham keltirish mumkin. Ushbu tadqiqot o'quvchilarning turli davlatlarda matematika va tabiiy fanlardan bilim darajasi va sifatini solishtirishga hamda milliy ta'lim tizimidagi farqlarni aniqlashga ko'maklashadi.

Tadqiqotlar natijalariga asoslangan holda matematika fanini o'qitishga xalqaro baholash dasturlarining mazmuni, baholash me'zonlari va mexanizmlari mahalliy sharoitdan kelib chiqqan holda joriy etilishi maqsadga muvofiq bo'ladi [5].

STEAM (S – science - tabiiy fanlar T – technology - texnologiya, E – engineering - muhandislik, A – art - san'at, M – mathematics - matematika) ta'lim texnologiyasi aniq fanlar blok-modulida o'quvchilarning egallagan bilim, ko'nikma va malakalarini kundalik hayot bilan bog'liqligini ko'rsatishda dars va sinfdan tashqari mashg'ulotlarda o'quv tadqiqotlarini o'tkazish, tajribalarni bajarish, loyihalashtirishga yo'naltirilgan ijodkorligini tarbiyalash, yangiliklar yaratishga bo'lgan qiziqishlarini rivojlantirishga qaratilgan. Bu texnologiyani amalga oshirishda o'quvchilar tomonidan turli texnik qurilmalarni yasash uchun loyihalar yaratish, loyiha asosida qurilmaning maketini yaratish va uni amaliyotda ishlatib ko'rish, kamchiliklarini topish hamda uni bartaraf etish kabi vazifalar bajariladi.



Matematik ta'limga kompetensiyaviy yondashuv kasbiy, shaxsiy va jamiyatdagi kundalik hayotda uchraydigan holatlarda samarali harakat qilishga imkon beradigan turli ko'rinishdagi malakalarni o'quvchilar tomonidan egallashni nazarda tutadi. Shunday qilib, kompetensiyaviy yondashuvda matematik ta'limning asosini amaliy, tadbqiqiy yo'nalishlarini kuchaytirishga qaratiladi.

O'quvchilarda tayanch kompetensiyalarini shakllantirish, kichik o'quv tadqiqotlarni bajarish orqali umumta'lim fanlarini o'rganishga qiziqishni kuchaytirish maqsadida fan o'quv dasturlariga amaliy mashq va tatbiq hamda loyiha ishi kiritildi. Bu holat nafaqat muayyan o'quv fani bo'yicha o'zlashtirish sifatini yaxshilaydi, balki fanlararo va fanning kundalik turmush bilan bog'lanish imkoniyatlarini ochadi va ta'lim samaradorligini oshiradi.

Matematika darslarini tashkil qilishda nazariyadan ko'ra ko'proq amaliyotga e'tibor berish hamda o'quvchilarga tayyor o'quv materiallarini berishga asoslangan yondashuvdan ma'lum darajada voz kechish talab qilinadi. Matematika darslarida ko'proq keys, tadqiqot, loyiha, kichik o'quv kashfiyotlari kabi interaktiv metodlardan foydalanish tavsiya etiladi. O'quvchilarda kichik tadqiqotchilik ko'nikmalarini shakllantirishda kuzatish, tajriba, o'lchashlar, analiz (tahlil) va sintez, induksiya va deduksiya, taqqoslash va analogiya kabi ilmiy izlanish metodlaridan o'rnida foydalanish talab etiladi. O'quvchilarda bilim va ko'nikmalarni shunchaki shakllantirib qolmasdan, ularni hayotiy vaziyatlarda qo'llay olish kompetensiyalarini ham tarkib toptirish muhim ahamiyat kasb etadi [6].

Bu o'rinda loyiha ishlarining o'rni e'tiborga molik. O'quvchilar bir o'quv yilida o'zlari qiziqqan fani yoki ta'lim sohasidan faqat bitta loyiha ishini bajarishlari tavsiya etiladi. Loyiha ishi mavzulari o'qituvchilar tomonidan bitta yoki bir necha o'quv fanlari doirasida muammoli vaziyat yoki keys sifatida tanlanadi. Loyiha ishi mavzusi ustida o'quvchilar alohida-alohida yoki qiziqishlariga qarab 3-4 kishilik guruh bo'lib ishlashlari ham mumkin. Loyiha ishi o'quv yili oxirida o'tkaziladigan himoya bilan tugaydi. Himoyani bitta yoki bir necha o'quv fanlari doirasida konferensiya tarzida o'tkazilishi mumkin. Loyiha ishi mavzusi ustida o'quvchilarning individual yoki guruhiy ishi quyidagi o'quv faoliyatlarni o'z ichiga olishi mumkin: o'z izlanish faoliyatlarini rejalashtirish, vazifalarni o'zaro taqsimlab olish, oldilariga o'quv maqsadlarini qo'yish, kerakli ma'lumotlarni izlab topish, mavzuga doir muammoli vaziyat yechimlarini qidirish, ulardan eng maqbulini tanlash va uni asoslash, zarur hollarda so'rovlar yoki tajribalar o'tkazish, loyiha ishi natijalari bo'yicha hisobot tayyorlash, o'z faoliyatlarini tahlil qilish va baholash, loyiha ishi himoyasi uchun taqdimot tayyorlash va uni himoya qilish. O'quvchilar loyiha ishi muammosi bo'yicha

izlanishlarini odatda darsdan tashqari mustaqil mashg'ulotlarda olib borishadi. **Matematika ta'limining amaldagi holati va mavjud muammolar** o'quvchilarga bilim berishning zamonaviy pedagogik innovatsion uslublarini joriy etish O'zbekiston Respublikasi iqtisodiyoti keyingi 10 yil ichida dunyoning taraqqiy etgan mamlakatlar qatoriga kirishi, ya'ni 2030-yilga kelib iqtisodiyotning fan va texnika yo'nalishi bo'yicha jahonda yetakchi davlatlardan biriga aylanishiga zamin yaratishda muhim shartlardan biridir.

O'zbekiston Respublikasining barcha ta'lim maktablari uchun majburiy bo'lgan Davlat ta'lim standartlari talablarida berilgan tayanch ta'lim mazmuni bajarish, o'quv dasturiga zamon talablaridan kelib chiqib, fundamental, nazariy yoki eksperimental fan sifatida yondashish, fanning falsafiy va metodologik jihatdan yangilanishini, ta'lim mazmuni va o'qitish uslubiga nisbatan takomillashtirilgan, samarali boshqaruv usullarini ishlab chiqishni taqozo etadi.

Matematika ta'lim tizimining oxirgi yillardagi vaziyati tahlili quyidagi dolzarb muammolar bilan aniqlanadi:

Matematika fanining jamiyatdagi o'рни yetarlicha baholanmaganligi; Fan bo'yicha DTS talablarining yuqori belgilanganligi va o'quv dasturi yuklamasining oshib ketganligi;

Darsliklarda fan mazmunining «quruqligi», hayotdan ajralib va eskirib borayotganligi;

Fanni o'rganishga o'quvchilar qiziqishining sustligi;

Malakali matematika o'qituvchilarining kamligi;

Matematika fanining o'quv metodik ta'minoti (o'qituvchi kitobi, multimedia ilovalar, didaktik materiallar va boshqa) yetarli darajada ishlab chiqilmaganligi;

O'quvchilarning yosh, psixologik xususiyatlarini inobatga olgan holda, fan bo'limlari va mavzularining o'qitish ketma-ketligi hamda murakkablik darajasida vujudga kelgan nomutanosibliklarning mavjudligi;

Matematika o'qitish metodlarining eskirganligi;

Umumta'lim fanlari bo'yicha fanlararo bog'lanish va amaliy yondashuvlarga e'tibor qaratilmaganligi;

Mavjud oliy ta'lim muassasalarida matematika fani yo'nalishida tayyorlanayotgan pedagog kadrlarning bilim va ko'nikmalari sifati bugungi kun talablariga mos kelmayotganligi.

Matematika ta'limining ahamiyati uning fan-texnika taraqqiyotida, axborot-kommunikatsion texnologiyalarning ishlab chiqarish sohalarida va kundalik hayotda tutgan o'рни bilan

belgilanadi. Iqtisodiy talablarni bajarish uchun bunyodkor va ijodkor kadrlarni tayyorlash bilan bir qatorda, bu yutuqlardan iste'molchi sifatida foydalanuvchilarga ham sifatli ta'lim berilishi lozim.

Fan texnikaning keskin rivojlanishi, olamning globallashuvi hamda axborot-kommunikatsion texnologiyalarning taraqqiy etishi insonlarning dunyo-qarashini, muvaffaqiyatga erishish usullarini, inson salohiyati, qobiliyati hamda yaratuvchanlik faoliyati jamiyatning asosiy kapitali bo'lib xizmat qiladi. Bu holatda jamiyatdagi har bir o'quvchi shaxsining jamiyatda raqobatbardosh bo'lib shakllanishi, o'zgaruvchan ijtimoiy-iqtisodiy muhitga moslashuvchan, faol, ijtimoiy yetuk salohiyatli, yuqori darajadagi bilim egasi, ruhan va qalban chiniqqan komil insonni shakllantirish davlatimiz oldidagi vazifalardan biridir.

Matematika fanini o'qitishning asosiy maqsadi:

O'quvchilarda kundalik faoliyatda qo'llash, fanlarni o'rganish va ta'lim olishni davom ettirish uchun zarur bo'lgan matematik bilim va ko'nikmalar tizimini shakllantirish va rivojlantirish;

jadal taraqqiy etayotgan jamiyatda muvaffaqiyatli faoliyat yurita oladigan, aniq va ravshan, tanqidiy hamda mantiqiy fikrlay oladigan shaxsni shakllantirish;

milliy, ma'naviy va madaniy merosni qadrlash, tabiiy-moddiy resurslardan oqilona foydalanish va asrab-avaylash, matematik madaniyatni umumbashariy madaniyatning tarkibiy qismi sifatida tarbiyalash;

o'quvchilarning kuzatuvlar orqali amaliy faoliyatlarini bog'lagan holda loyihalashtirishga yo'naltirilgan ijodkorligini tarbiyalash, kreativ, tanqidiy fikrlash va mantiqiy tahlil, qiziquvchanlik, muammolarni hal qilish, yangiliklar yaratishga bo'lgan ko'nikmalarini namoyon qilish va rivojlantirishdan iborat.

Matematika fanini o'qitishning asosiy vazifalari:

o'quvchilar tomonidan matematik tushunchalar, xossalalar, shakllar, usullar va algoritmlar haqidagi bilim, ko'nikmalar egallanishini ta'minlash; inson kamoloti va jamiyat taraqqiyotida matematikaning ahamiyatini

anglash, ijtimoiy-iqtisodiy munosabatlar, kundalik hayotda matematik bilim va ko'nikmalarni muvaffaqiyatli qo'llashga o'rgatish;

o'quvchilarning individual xususiyatlarini rivojlantirgan holda, mustaqil ta'lim olish ko'nikmalarini shakllantirish;

fanlar integratsiyasini inobatga olgan holda o'quvchilarda, milliy va umuminsoniy qadriyatlarni, ijodkorlik (kreativlik) ni shakllantirish hamda ongli ravishda kasb tanlashga yo'naltirish;

hozirda matematika fanini nazariylashtirgan holda o'qitishga, o'quvchilarga tayyor o'quv materiallarini berishga



asoslangan yondashishdan ma'lum darajada voz kechib, o'quvchining kundalik hayotida matematik bilimlarni tatbiq eta olish salohiyatini shakllantirish va uni rivojlantirishga erishish, o'quvchilarning mustaqil fikrlash ko'nikmalarini namoyon qilish va faollashtirish.

Matematika ta'limini rivojlantirishning ustuvor yo'nalishlari yuqoridagi tahlillardan kelib chiqib, xalq ta'limi tizimida matematika fanini o'qitishni rivojlantirishning asosiy yo'nalishlari quyidagilardan iborat bo'lishi maqsadga muvofiq:

matematika fani davlat ta'lim standarti talablarining avvalo kelajakdagi zamonaviy davlat va jamiyat ehtiyojlaridan kelib chiqib, XXI asr ko'nikmalariga mos ta'lim sifati va kadrlar tayyorlashga qo'yiladigan xalqaro talablarga muvofiqligini ta'minlash;

maktabgacha, umumiy o'rta, o'rta maxsus va kasb-hunar, oliy ta'lim muassasalari hamda ilmiy-uslubiy tadqiqot tuzilmalari o'rtasidagi yaqin hamkorlikni, uzluksizlikni va uzviylikni ta'minlovchi yaxlit tizimni shakllantirish;

umumiy o'rta va o'rta maxsus, kasb-hunar ta'limi muassasalarida matematika fanlarini o'qitish sifatini oshirish, hududlarda matematika faniga ixtisoslashtirilgan maktablar tizimini tashkil qilish va faoliyatini rivojlantirish;

matematika fani bo'yicha kadrlarni, xususan qishloq joylardagi maktablarning kadrlarini tayyorlash va qayta tayyorlash tizimini rivojlantirish;

matematika fani bo'yicha darsliklar va o'quv qo'llanmalarni takomillashtirish; iqtidorli yoshlarni aniqlash hamda ularning matematika fani bo'yicha mahalliy va xalqaro fan olimpiadalarida muvaffaqiyatli ishtirok etishini hamda sovrinli o'rinlarni egallashini ta'minlash;

matematika fani mazmunini sifat jihatidan yangilash, shuningdek o'qitish metodikasini takomillashtirish, ta'lim tarbiya jarayonini individuallashtirish tamoyillarini bosqichma-bosqich tadbiq etish;

matematika fanining mazmunini takomillashtirish, optimallashtirish va uni boshqa umumta'lim fanlari bilan o'zaro integratsiyasini kuchaytirish;

o'quvchilarda o'zlashtirgan bilim va ko'nikmalarini hayotiy vaziyatlarda qo'llash, matematik savodxonlik, tanqidiy, kreativ va ijodkorlik kompetentsiyalarini shakllantirish;

matematikani o'qitish jarayoni samaradorligini va natijaviylikni ta'minlashda zamonaviy raqamli texnologiyalar va innovatsion yondashuvlarni joriy etish;

o'quvchilar yutuqlarini baholashning ilg'or xoriji tajribalari va bu boradagi xalqaro tadqiqotlar natijalariga tayanib, yangi baholash tizimini yaratish hamda u asosida matematika fanini



bilish darajasini baholash bo'yicha milliy sertifikatlash tizimini joriy qilish;

matematika fanini o'qitishning yangi sifat bosqichiga ko'tarish, jumladan zamonaviy axborot va kommunikatsiya texnologiyalaridan, elektron darslik hamda zamonaviy laboratoriya jihozlaridan foydalangan holda o'quv jarayonini tashkil etishning yangi ilmiy yo'nalishlari va tamoyillarini tadbiq etish;

ta'lim va tarbiyani uyg'un olib borish, o'quvchilarni nafaqat bilimli, balki ma'naviy, ahloqiy yetuk shaxs sifatida shakllantirish;

matematika darslarida sog'lom ijodiy muhitni yaratish, ta'lim va tarbiya jarayoniga ilg'or innovatsion zamonaviy texnologiyalarni joriy etish orqali o'qitish sifatini yangi bosqichga ko'tarish, o'quvchilar dunyoqarashini, tafakkuri, mantiqiy mustaqil fikrlash qobiliyatlarini rivojlantirish;

matematika o'qitishda sinfdan va maktabdan tashqari tashkil etiladigan to'garaklar, fakultativ va ellektiv kurslar mazmunini tubdan yangilash;

matematika fanini o'qitishning ilmiy metodik ta'minotini rivojlantirish; xalqaro fan olimpiadalarida golib bo'lgan yoshlar va ularning murabbiy

ustozlari mehnatini ragbatlantirish tizimini takomillashtirib borish;

ta'lim jarayoniga raqamli texnologiyalar va zamonaviy usullarni joriy

etish orqali innovatsion infratuzilmani shakllantirish;

matematika fani yo'nalishida o'quvchilarning egallagan bilim, ko'nikma

va malakalarini kundalik hayot bilan bog'liqligini ko'rsatishda dars va sinfdan tashqari mashg'ulotlarda o'quv tadqiqotlarini o'tkazish, loyihalashtirishga yo'naltirilgan ijodkorligini tarbiyalash, yangiliklar yaratishga bo'lgan qiziqishlarini rivojlantirish.

Matematika fanining o'quv-metodik ta'minotini rivojlantirish Matematika fanining ilmiy metodik ta'minotini rivojlantirish bo'yicha quyidagi tadbirlar amalga oshiriladi:

ilg'or xorijiy tajribalar, xalqaro standartlar va milliy an'analar

uyg'unligida matematika fani bo'yicha milliy dastur ishlab chiqish; matematika fani bo'yicha umumiy o'rta ta'lim muassasalari

bitiruvchilarining yangi, kelajak faoliyatlarida zarur bo'ladigan zamonaviy ehtiyojlardan kelib chiqib, bilim, ko'nikma va kompetensiyalariga qo'yiladigan talablarini ishlab chiqish;

umumiy o'rta ta'limning tayanch o'quv rejasida belgilangan matematika fani o'quv yuklamasining minimal hajmi hamda ularning sinflar bo'yicha taqsimoti yuzasidan takliflar tayyorlash;

tayanch o'quv rejaga muvofiq matematika fanining sinflar va mavzular bo'yicha hajmi, mazmuni, o'rganish ketma-ketligi va

shakllantiriladigan kompetensiyalari asosida o'quv dasturlarini ishlab chiqish;

matematika fani bo'yicha sinflar kesimida o'quv-metodik majmualarning (darslik, ish daftari, o'qituvchi uchun metodik qo'llanma, multimediali ilovalar) yangi avlodini bosqichma-bosqich ishlab chiqish va ta'lim jarayoniga joriy qilish;

matematika fanining mazmuni, o'ziga xos xususiyatlari, davlat ta'lim standartlarida belgilangan bilim, shakllantiriladigan ko'nikma va kompetensiyalardan kelib chiqqan holda yangi baholash tizimini ishlab chiqish.

Matematika fani bo'yicha yangi o'quv-metodik majmualar quyidagi tamoyillar asosida yaratish belgilanadi:

o'quv-metodik majmualarning ta'lim sohasidagi davlat siyosatining asosiy tamoyillari asosida yaratilganligi;

o'quvchilarning yoshi, psixofiziologik xususiyatlari, bilim darajasi, qiziqishlari, layoqatlari hisobga olinganligi;

o'quvchilarda vatanparvarlik va milliy g'urur hissini shakllantirishga qaratilganligi;

o'quvchilarning mantiqiy fikrlashi va amaliy ko'nikmalarini shakllantirishga yo'naltirilgan xalqaro baholash dasturlari (PISA, TIMSS) talablariga mos keladigan amaliy topshiriqlarning majmualarga singdirilganligi;

matematika fanidan muqobil darsliklar tizimining yo'lga qo'yilganligi; o'quv-metodik majmualarning zamonaviy didaktik, ilmiy-metodik,

pedagogik-psixologik, estetik va gigiyenik talablarga mos ravishda ishlab chiqilganligi.

Matematika fanini o'qitishga raqamli texnologiyalarni joriy etish matematika ta'limi jarayoniga raqamli texnologiyalarni joriy etish bo'yicha quyidagi tadbirlar amalga oshiriladi:

zamonaviy raqamli texnologiyalar va ta'lim texnologiyalarining

mustahkam integratsiyasini ta'minlash;

ta'lim jarayonlarini raqamli texnologiyalar asosida individuallashtirish;

barcha ta'lim muassasalarini tezkor va barqaror internet tarmog'iga ulash;

ta'lim muassasalarini raqamli texnologiyalar, electron, multimediali resurslar va tegishli dasturiy ta'minotlar bilan ta'minlash;

o'quvchilarning muqtaqil bilim olishlariga imkon beruvchi ta'lim platformalarini yaratish va ularga matematika fani bo'yicha electron kutubxona, darslarning o'quv-uslubiy ta'minoti bilan bog'liq bo'lgan barcha electron resurslarni, video darslarni, multimediali interaktiv animatsion ilovalarni joylash;

televideniye orqali berib borilayotgan "Onlayn maktab",



“Kasbiy rivojlantirish” kurslarining matematikaga oid mashg’ulotlarining to’liq versiyasini yaratish va platformaga joylab borish;

maktabda o’tilgan dars va mashg’ulotlarning oflayn versiyalarini tayyorlash va platformaga qo’yib borish, onlayn konfrensiyalarni o’tkazish imkoniyatlarini yaratish hamda matematikadan sinfdan va maktabdan tashqari turli masofaviy ta’lim dasturlari va matematika fanini chuqurroq o’rganishga qaratilgan ellektiv kurslarini tashkil etish; **Konsepsiyani amalga oshirishdan kutilayotgan natijalar** konsepsiya doirasida belgilangan vazifalarni bajarish orqali quyidagi ko’rsatkichlarga erishish nazarda tutiladi:

Rivojlangan davlatlar qatoridan o’rin olish uchun bilimli, tajribali va zamonaviy fikrlaydigan yuksak salohiyatli, raqobatbardosh, kompetent kadrlarni tayyorlanadi;

Konsepsiya umumiy o’rta ta’limning davlat ta’lim standartlarida belgilangan talablar uchun asos bo’ladi;

Konsepsiyada belgilangan maqsad va vazifalarni amaliyotga keng joriy etish o’quvchi-yoshlarning intellektual rivojlanishiga samarali ta’sir etadi;

Matematika fanlarini o’qitish bosqichlari, o’quv fani bo’yicha ta’lim mazmuni va o’quvchilarning bilim, ko’nikma va kompetensiyalariga qo’yiladigan talablar me’yorlari aniqlashtiriladi;

STEAM ta’limini joriy etish orqali o’quvchilarining fanlar integratsiyasi asosida savodxonlik darajasini oshiradi;

ta’lim jarayonida elektron resurslar salmog’ini bosqichma-bosqich oshirib borish, elektron o’quv adabiyotlari va majmualarni yaratish hamda ularni yagona axborot ta’lim platformasiga joylashtirish tizimi yaratiladi;

tayanch o’quv rejaga muvofiq matematika fanlarining sinflar va mavzular bo’yicha hajmi, yangilangan mazmuni, o’rganish ketma-ketligi va shakllantiriladigan bilim, ko’nikma va kompetensiyalar asosida o’quv dasturlarini ishlab chiqiladi;

matematika fanlarining mazmuni, o’ziga xos xususiyatlari, davlat ta’lim standartlari talablaridan kelib chiqqan holda yangi baholash tizimini ishlab chiqiladi hamda u asosida matematika fanini bilish darajasini baholash bo’yicha milliy sertifikatlash tizimini joriy qilinadi; o’quvchilarning matematik savodxonligi, mantiqiy fikrlashi va amaliy ko’nikmalarini rivojlantirishga yo’naltirilgan xalqaro baholash dasturlari (PISA, TIMSS) talablariga mos keladigan amaliy topshiriqlar bazasini yaratiladi va mamlakatimiz o’quvchilarining mazkur xalqaro baholash dasturlariga muosib qatnashishi ta’minlanadi;

matematika fanlari bo’yicha sinflar kesimida o’quv-metodik majmualarni (darslik, o’qituvchi uchun metodik

qo'llanma, elektron darsliklar) yangi avlodini ishlab chiqiladi va ta'lim jarayoniga joriy etladi;

matematika fanini o'qitishda zamonaviy pedagogik texnologiyalarni qo'llash bo'yicha innovatsion metodikalar yaratiladi;

STEAM zamon talablari asosida xalqaro miqyosida o'quvchilarga ta'lim-tarbiya berishda umumta'lim fanlari bo'yicha fanlararo bog'lanish va amaliy yondashuvga e'tibor qaratiladi;

o'quvchilarni o'quv loyiha va o'quv-tadqiqotchilik rivojlantiriladi;

umumiy o'rta ta'lim fanlari bilan o'zaro integratsiyasi orqali o'quvchilar kasb-hunarga yo'naltirish ishlarini tashkil etiladi;

matematika fani o'qituvchilarining fan bo'yichha bilim, ko'nikma va

mahoratini uzluksiz yangilab borish maqsadida, o'qituvchining shaxsiy va kasbiy axborot maydoni yaratiladi hamda malaka oshirish tizimi zamonaviy raqamli texnologiyalar asosida tubdan yangilanadi;

ta'lim jarayoniga raqamli texnologiyalarni joriy etilib, yagona virtual muhit - axborot ta'lim platformasi ishga tushiriladi, va unga matematika fani bo'yicha electron kutubxona, darslarning o'quv-uslubiy ta'minoti bilan bog'liq bo'lgan barcha electron resurslarni, video darslarni, virtual laboratoriya, multimediali interaktiv animatsion ilovalar joylanadi;

Maktablar zamonaviy o'quv sinflari va laboratoriyalari, yangi turdagi o'quv mebellari, jihozlari va asbob-uskunalari, ko'rgazmali qurollar, kompyuter texnikasi va boshqa o'qitishning texnik vositalari bilan jihozlanadi hamda "Zamonaviy maktab" davlat dasturi doirasida umumiy o'rta ta'lim maktablari bosqichma-bosqich SMART sinflari, STEAM mashg'ulotlarini o'tkazishga mo'ljallangan o'quv sinflari va ustaxonalari tarmog'i joriy etiladi.

Tayanch kompetensiyalarni matematika fani orqali o'quvchilarda rivojlantirish bo'yicha tavsiyalar.

Umumiy o'rta ta'lim tizimida o'quvchilarda fanga oid kompetensiyalar bilan birgalikda tayanch kompetensiyalar shakllantirilishi belgilab berilgan. Aniq fanlar bloki yo'nalishidagi fanlar orqali o'quvchilarda tayanch kompetensiyalarni shakllantirish ular o'zlashtirgan bilimlari asosida egallagan ko'nikma va malakalarini turli vaziyatlarda qo'llay olishga qaratilishi maqsadga muvofiq. Jumladan, kommunikativ kompetensiyalarni shakllantirishda davlat tili, xorijiy tillarni o'zlashtirishda mustaqil, ijodiy fikrlash, yozma va og'zaki ravon bayon etish, to'g'ri talaffuz qilish, izohlab berish hamda erkin muloqot qilishga o'rgatish zarur. Xususan, matematika fanining o'z ilmiy tili, o'z tushunchalari, belgi va timsollari ham mavjud bo'lib, bu tilda

muloqot qilish - kommunikativ kompetensiyalarni shakllantirish omili sifatida qaralishi lozim bo'ladi.

XULOSA

Fanlarni o'qitishda axborot bilan ishlash kompetensiyasini samarali rivojlantirish imkoniyatlarini kengaytiruvchi zamonaviy axborot-telekommunikatsiya vositalaridan muntazam foydalanish zarur. Bunda o'quvchilarni darslik va turli o'quv manbalari bilan ishlash, matematika faniga oid axborotlarni turli manbalardan izlash, tahlil qilish va axborot xavfsizligiga rioya qilgan holda axborot vositalari bilan ishlash ko'nikmalarini shakllantirishda turli amaliy dasturiy paket va ta'minotlardan, mobil qurilma (telefon, planshet va boshqa gadjetlar) lardan foydalanish tavsiya etiladi.

O'z-o'zini rivojlantirish kompetensiyasini shakllantirishda umuminsoniy qadriyatlar asosiga qurilgan fazilatlarga ega bo'lish, Vatanni sevish, jamiyat va tabiat haqidagi bilimlarga ega bo'lish, yangiliklarga intilish va o'zlashtirgan nazariy bilimlari asosida mustaqil qaror qabul qilishga, jamiyatda ro'y berayotgan progressiv va innovatsion o'zgarishlarga xabardor va daxldor bo'lish, doimo zamonaviy bilim va ko'nikmalarni egallashga intilish, hamda ulardan kundalik hayotda foydalana olishga o'rgatish zarur. Shu o'rinda matematika fanini puxta o'rganish orqali o'quvchilar tartib-intizomga o'rqnadilar, har bir muammoga matematik masala sifatida qarab, uni yechishda qat'iyatli bo'ladilar.

Ijtimoiy-emotsional va fuqarolik kompetensiyasini shakllantirishda fuqarolik burch, ijtimoiy va siyosiy rivojlanish, favqulodda vaziyatlar, ekologik muammolar haqida bilimlarga ega bo'lish hamda badiiy va san'at asarlarini tushunish hamda ularni asrashda tashkilotchilik xislatlarini rivojlantirishdan iborat. Shuningdek, matematika ularni haqgo'y, nohaqlikka befarq bo'lmaslik va vatanga sadoqatli bo'lish ruhida tarbiyalaydi. Matematika fanini puxta o'rgatish orqali o'quvchilarni jamiyatning faol fuqarosi sifatida rivojlantirib borishga zamin yaratiladi.

REFERENCES

1. Matematika sohasidagi ta'lim sifatini oshirish va ilmiy-tadqiqotlarni rivojlantirish chora tabirlari to'g'risida. Uzbekiston Respublikasi rezidentining PQ-4708-son 07.05.2020 Qarori.
2. Стратегия действий по пяти приоритетным направлениям развития Республики Узбекистан в 2017-2021 годах. к Указу Президента Республики Узбекистан от 7 февраля 2017 года № УП-4947



2. Дрига, В. И. Развитие профессиональной карьеры современного педагога в условиях креативного образования / В. И. Дрига // Стандарты и мониторинг в образовании.— 2012.— № 4.— С. 48–51
3. Djumaev M. Mathematical regularity and development of creative thinking of students. Deutsche internationale Zeitschrift für zeitgenössische Wissenschaft /German International Journal of Modern Science. Edition: № 28/2022 (February) – 28th Passed in press in February 2022 №28 2022. 26-28 st.
4. Dzhumaev Mamanazar Irgashevich, professor at the Tashkent State University named after Nizami. Tashkent city (Uzbekistan). Use of Computer Software in Education of Students in Primary School and Preschool. www.biogenericpublishers.com. 28.09.2021 Angilya.
5. Djumaev M. Realizatsiya professionalnoy kompetensii pedagogov kak sredstvo metodiko-matematicheskoy podgotovki v kolledjakh. Yamalo.Rossiya. 12.12.2021.g. Jurnal. «PROFESSIONALNOE OBRAZOVANIE ARKTICHESKIX REGIONOV» № 4, DEKABR, 2021. 7-8 st.
6. Фридман Л.М. Как научиться решать задачи. Москва.: Просвещение 2005. 132 ст.
7. Петерсон Л.Г. Моделирование как средство формирования представлений о понятии функции в 4-6 классах средней школы. Дис. на соиск. уч. степ. канд. пед. наук. -М., 1984. -201с.



FIZIKA O‘QITISHNING ZAMONAVIY METODLARI

Adizjon Alijonovich Isroilov

Chirchiq davlat pedagogika instituti o‘qtuvchisi

isroilov.adiz@gmail.com

Izzatbek Shavkat o‘g‘li Egamberganov

Chirchiq davlat pedagogika instituti o‘qtuvchisi

iegamberganov91@gmail.com

ANNOTATSIYA

Maqolada Chirchiq davlat pedagogika institutining birinchi yilida fizika asosiy kursini “noan’anaviy” o‘qitish, xususan, muammoli topshiriqlar va tajribalar bilan boyitilgan interfaol usulda o‘qitish natijalari taqdim etilgan.

Kalit so‘zlar: fizika, optika, maxanika, interaktiv o‘qitish jarayoni, muammoli vaziyat

ABSTRACT

The paper presents results of “non-traditional” teaching of the basic course of Physics in the first year of study at Chirchik State Pedagogical Institute, specifically teaching via interactive method enriched with problem tasks and experiments.

Keywords: physics, optics, mechanics, interactive teaching process, problem tasks.

KIRISH

Ta’lim tizimiga shiddat bilan kirib kelayotgan innovatsiyalar, pedagogik texnologiyalar, interfaol metodlarning ta’lim beruvchi tomonidan o‘zlashtirilib va qo‘lanilib borilishi, o‘qituvchining o‘z ustida tinimsiz izlanishini talab qiladi. O‘qituvchi dars jarayonida o‘z o‘quvchilarini fanga ijodkorlik nuqtai nazari bilan qarashlarini tashkil qilishi, ularda izlanuvchanlik xusuiyatlarini shakllantirishi va albatta, zamonaviy pedagogik texnologiyalar va metodlardan foydalangan holda darsni tashkil etishi kerak bo‘ladi.

Ta’lim jarayonida interaktiv metodlar, innovatsion texnologiyalar, pedagogik va axborot texnologiyalarini o‘quv jarayonida qo‘llashga bo‘lgan qiziqish, e’tibor kundan-kunga kuchayib bormoqsa, bunday bo‘lishning sabablaridan biri, shu vaqtgacha an’anaviy ta’limda o‘quvchilarni faqat tayyor bilimlarni egallashga o‘rgatilgan

bo'lsa, zamonaviy texnologiyalar ularni egallayotgan bilimlarini o'zlari izlab topishlariga, mustaqil o'rganib, tahlil qilishlariga, hatto xulosalarini ham o'zlari keltirib chiqarishlariga o'rgatadi. Shuning uchun endi bilim oluvchiga ta'lim berish jarayonida yangi zamonaviy metod va texnologiyalarni qo'llash va ularning samaradorligini oshirish muhim sanaladi.

ADABIYOTLAR TAHLILI VA METODOLOGIYA

Ushbu maqolada keltirilgan dars o'tish metodlari talabalar tomonidan malakaviy amaliyot paytida maktab o'quvchilarida tajriba sinov tariqasida o'tib berildi. Tajriba sinov jarayonida qoniqarli natija bergan metodlarni quyida keltiramiz.

MUHOKAMA VA NATIJALAR

To'rt pog'ona metodi

Tushuntirish

Nima qilish kerakligini ko'rsatib berish

Ko'rsatilgan tarzda qaytarish

Mashq

To'rt pog'ona metodi bo'yicha BOSIM VA BOSIM KUCHI mavzusi o'tilishi

Tushuntirish

Ma'lumki, qattiq jismlar o'z hajmlarining va shakllarining o'zgarishiga qarshilik ko'rsatadi, ular elastiklik xususiyatiga ega. Suyuqlik va gazlar qattiq jismlardan shaklga ega emasligi bilan, ular o'z la ri solingan idishning shaklini olishlari bilan farq qiladilar. (Bundan, albatta, vaznsizlik holatida bo'lgan suyuqliklar mustasnodir. Chunki vaznsizlik holatidagi suyuqlik sirt tarangligi tufayli shar shaklini oladi. Shuningdek, zichliklari bir xil bo'lgan bir suyuqlik ikkinchi suyuqlik ichiga kiritilganda shar shaklidagi hajmni egallaydi. Suyuqlik va gazlarning molekullari harakatchan bo'ladi, shuning uchun ular *oquvchanlik* xossasiga ega. Suyuqlik va gazlarning hajm elastikligi katta bo'lgan sababli, tashqi, siquvchi kuchlarning ta'siri to'xtatilgandan so'ng ular o'zlarining boshlang'ich holatlariga qaytadi. Suyuqlik o'zi tegib turgan qattiq jism sirtiga ma'lum kuch bilan ta'sir qilishi kundalik tajribalardan ma'lum. Bu kuch suyuqlikning *bosim kuchi* deb ataladi. Bir biriga bevosita tegib turgan jismlar orasidagi o'zaro ta'sir kuchlari – elastiklik kuchlari jismlarning deformatsiyalanishidan yuzaga keladi. Suyuqliklar hajm o'zgarishiga nisbatan elastiklikka molik bo'lgani uchun suyuqlikning siqilishida elastiklik kuchlari paydo bo'ladi. Bu

kuchlar suyuqlikning bosim kuchidir .Suyuqlik qancha ko'p siqilsa bosim kuchi ham shuncha katta bo'ladi.

Jism sirtining birlik yuziga perpendikulyar ravishda ta'sir qiluvchi kuchga son jihatidan teng bo'lgan fizik kattalikka bosim deyiladi.

$$P = \frac{F}{S}$$

SI da bosim birligi qilib bir nyuton kuchning bir kvadrat metr yuzaga ko'rsatadigan bosimi qabul qilingan. Bu birlik paskal (Pa) deb ataladi.

$$1\text{Pa} = 1 \frac{\text{N}}{\text{m}^2}$$

Nima qilish kerakligini ko'rsatib berish

Bosimning quyidagi birliklaridan ham foydalaniladi:

1GPa (gigapaskal)= 10^9 Pa 1MPa(megapaskal)= 10^6 Pa
1KPa(kilopaskal)= 10^3

1mPa(millipaskal)= 10^{-3} Pa 1mkPa (mikropaskal)= 10^{-6} Pa

Ko'pincha bosimning sistemaga kirmagan birliklari :*millimetr simob ustuni* (mm.sim.ust), *fizik atmosfera* (atm) va *texnik atmosfera* (at.) lardan foydalaniladi.

Ko'rsatilgan tarzda qaytarish

Millimetr simob ustuni deb ,balandiligi 1 mm bo'lgan simob ustunining tekis gorizontal sirtiga ko'rsatadigan bosimiga aytiladi.

$$1 \text{ mm.sim.ust}=133.3 \text{ Pa}$$

Fizik atmosfera deb,havo ustunining Yerning gorizontal sirtiga ko'rsatadigan bosimiga aytiladi.Bosimning fizik atmosfera bosimi (atm) birligi normaatmosfera ,ya'ni 760.mm.sim.ust. bosimiga teng bo'lib, Pa da quyidagicha bo'ladi:

$$1 \text{ atm}=760 \text{ mm.sim.ust}=101325 \text{ Pa}$$

Texnik atmosfera deb, 1Kg kuchning 1 m^2 yuzaga perpendikular ravishda ko'rsatgan bosimiga aytiladi. Bosimning texnik atmosfera (at.) birligini Pa va mm.sim.ust. da quyidagicha ifodalaymiz :

$$1 \text{ at.} = 1 \frac{\text{kG}}{\text{sm}^2} = 98000 \text{ Pa} = 736.5 \text{ mm.sim.ust}$$

Mashq O'quvchilar o'zlari mustaqil ravishda bosimning o'rgangan birliklarda asosiy birliklariga o'tishadi .

Mashq. 1. Quyidagilarni asosiy birlikka o'ting

$$15 \text{ mPa} = \dots \quad 30 \text{ bar} = \dots \quad 25 \text{ MPa} = \dots$$

2. Quyidagilarni mPa (millipaskal) ga o'ting

$$980 \text{ mm. suv. ustuni} = \dots \quad 60 \text{ bar} = \dots \quad 100000 \text{ Pa} = \dots$$

BINGO metodi

“ *Bingo* “ o'yini – bu o'yin lotoreya o'yiniga o'xshash bo'lib , o'quvchilarni xoirasini mustahkamlashga , yodda saqlash qobiliyatini rivojlantirishga yordam beradi. Bu o'yin orqali o'quvchilar mavzuga doir formulalar , birliklar va asbob nomlarini tez eslab qoladi . Bunda o'quvchilarga o'qituvchi tomonidan oldindan tayyorlab qo'yilgan kartochkalar tarqatiladi . Kartochka katakchaklarga bo'lingan va ularda fizik formulalar yoki birliklar yozilgan bo'ladi . Ularning nomlari o'qituvchi tomonidan aytiladi , o'quvchilar esa to'g'risini topib ustuni eks bilan uradi . Vertikal , gorizonta , diogonaliga to'g'ri topsa BINGO deydi va o'quvchiga rag'bat beriladi .

Bizga ma'lumki , o'quvchilar birliklar oldidagi old qo'shimchalarni o'rganishga qiynaladi . Biz bu muammoni Bingo o'yini orqali hal qilmoqchimiz .

Masalan , 7- sinf . Mavzu : Fizik kattaliklar va ularni o'lchash.

10^{-6}	10^{-3}	10^{-2}
10^{-9}	10^3	10^6
10^{-12}	10^2	10

O'qituvchi beradigan savollar :

- Mikri Gekto
- Milli Kilo
- Dekka

O'quvchilarni fizika faniga qiziqtirish uchun har bir fizik qonun va atamani hayotiy misollar orqali ifodalashi mumkin.

“Mexanik energiyaning saqlanish qonuni “ mavzusini hamda o‘tilgan mavzularni mustahkamlash maqsadida “Bingo “ o‘yinini qo‘llaymiz.

1. Berilgan fizik kattaliklarning birliklarini toping .

- Ish ; kuch ; tezlik ; massa ; vaqt ; tezlanish ; energiya ; masofa ; zichlik.

N^*	kg/m^3	s
m		
m/s^2	J	m
kg	N	m/s

2. Berilgan fizik kattaliklarni formulasini toping.

- h_{max} balandlikdan qo‘yib yuborilgan jismni yerga urilish tezligi ($v_0 = 0$) bo‘lsa ;
- Ish ;
- Jism impulsi;
- Kinetik energiya ;
- Potensial energiya ;
- Yo‘l ;

$v_{max} = \sqrt{2gh_{max}}$	$A = F * S \cos \alpha$	$P = mv$
$\frac{mv^2}{2}$	mgh	$S = v * t$
$W_k + W_p$	$\sqrt{\frac{2h}{g}}$	$\frac{kx^2}{2}$

“Bingo “ o‘yinini mustahkamlash va takrorlash darslarida foydalanilsa yuqori samara beradi.

XULOSA

Yuqoridagi kabi metodlarning ta‘lim jarayonida qo‘llanishi ta‘lim samaradorligini yanda oshiradi.Bingo metodi o‘quvchilarning bilim olish va ogan bilim va ko‘nikmalarini mustaxkamlash, formulalar , kattaliklar, kattaliklarning birliklarini eslab qolishga juda katta yordam beradi.To‘rt pog‘ona metodi bo‘yicha dars o‘tilganda o‘quvchilar umumiy berilgan bilimni yaxshi o‘zlashtirishadi va uzoq vaqt daida xotiralarida

saqlanib qoladi. SHu tufayli bu metod orqali dars o'tish juda samarali hisoblanadi.

REFERENCES

1. O'zbekiston Respublikasi Prezidentining 2019-yil 29-apreldagi "O'zbekiston Respublikasi Xalq ta'limi tizimini 2030-yilgacha rivojlantirish konsepsiyasini tasdiqlash to'g'risida"gi PF-5712-sonli farmoni.
2. Eshchanov B.Kh., Arzikulov Z.K., Using Information Technology in the Teaching of Atomic Physics and maths in Higher Educational Institutions International Journal Of Scientific & Technology Research Volume 9, Issue 02, February 2020. – pp. 6319- 6323. Aviable to: <http://www.ijstr.org/final-print/feb2020/Using-Information-Technology-In-The-Teaching-Of-Atomic-Physics-and-maths-In-Higher-Educational-Institutions.pdf>
3. Isroilov, A. A. (2021). FIZIKA FANIDAN MUSTAQIL TA'LIM OLIHDA ELEKTIRON DASTURIY TANIMOTLARNING O'RNI. ACADEMIC RESEARCH IN EDUCATIONAL SCIENCES, 2(4), 769-775 4. Isroilov, A. A. (2021). FIZIKA FANIDAN MUSTAQIL TA'LIM OLIHDA WEB-SAHIFALARDAN FOYDALANISH. ACADEMIC RESEARCH IN EDUCATIONAL SCIENCES, 2(5), 555-559

ПОЛИТИКА ЦАРИЗМА В СФЕРЕ ДУХОВНОСТИ В ТУРКЕСТАНСКОМ КРАЕ

З. Х. Насирова

ЧГПИТО, преподаватель кафедры дошкольного образования

АННОТАЦИЯ

В данной статье рассматривается вопрос политики царского правительства в сферах духовности и просвещения. В статье использованы не только литература но и сборники материалов.

Ключевые слова: духовность, джадид, культура, религия, просвещение, население

ВВЕДЕНИЕ

Как известно после захвата Российской империей Туркестанского края политика в отношении ислама выстраивалось поэтапным образом. Первый генерал-губернатор фон Кауфман выбрал путь последовательного игнорирования ислама, то есть «ни гонений, ни покровительства». Это не означало, что религиозный вопрос в Туркестане был пущен на самотёк и выпадал из поля зрения русской власти. Генерал-майор М.Г. Черняев был противником игнорирования и считал, то в будущем это ни к чему хорошему это не приведёт. После Андижанского восстания 1989 г. Генерал Духовский представил Николаю II доклад, в котором ставилась задача беспощадной борьбы с исламом во всей империи [1]. Известный туркестанский миссионер и востоковед Остроумов считал, что русская администрация должна была выработать планы по отношению к местной религии. Добиться этого попытались через систему образования [2].

МЕТОДОЛОГИЯ

В начале XX в. в Туркестане существовала мусульманская система образования. Народное образования представляло собой два направления: медресе и русские школы. В медресе образование основывалась на заучивании, и давали знание подходящие мусульманского направления. В высшей школе тоже наблюдалось господство религиозной схоластики. Наряду с этим шёл процесс реформирования традиционной школы джадидами. Они стали открывать новометодные школы, в которых наряду с религиозными науками стали обучать знаниями по медицине, химии, физики, истории и т.д. Джадиды

Туркестана боролись против абсолютизма, они были сторонниками обучения молодёжи за рубежом. Лидерами движения были Бехбуди, Абдулла Авланий, Мунаввар Кары. Просветители искали пути выхода из регресса общества через просвещение и науку. Бехбуди утверждал, что "Права берётся, а не даётся!". При этом население Туркестана страдало от пустого представления о прогрессе и развитии. Вместе с прогрессом и развитием в жизнь населения проникала европейская культура [3]. Правительство России для полного осуществления своих планов пыталось сблизить русскую и местную системы образования, создавая русско-туземные школы [4]. Туркестанские джадиды утверждали, что реформа народного образования жизненно необходимо так как, многие местные учебные заведения начали пустовать.

Валиди был глубоко убежден, что на протяжении последних сорока лет передовая культура, достижения прогресса не доходили до народов Туркестана, а то, что вошло в их жизнь, было нацелено на разрушения фундаментальных основ образа жизни, сознания культуры быта народов Туркестанского края [5]. Представители туркестанской интеллигенции связывали прогресс своего народа не только с просвещением, но и с коренными изменениями его политического положения, с обретением независимости. В 1916 г. в целях повышения и укрепления патриотических настроений среди коренного населения Военное Министерство приняло решение установить на два года издание "Туркестанской туземной газеты" на тюркском языке.

ОБСУЖДЕНИЕ

Условия Туркестана считались настолько своеобразными, что рассматривать его мусульманское население под углом зрения представлялось весьма рискованным. Накануне I мировой войны вопрос об умонастроениях населения Туркестана стояло остро, потому что Турция на I мировой войне был противником России. Правительство начал подозревать туркестанское население в сочувствии Турции. По мнению одного из очевидцев, подавлением восстания царское правительство отвело в сторону опасность, но не уничтожило ее окончательно, а национально-освободительные идеи после этого сделались более навязчивыми, чем раньше [6].

Политика игнорирования неизбежно сближала духовенство с массой простых людей и ставила его во главе всякого рода скрытых и явных антиправительственных движений. Если бы в большинстве случаев привлекали бы к государственным чинам из местного населения ситуация выглядела бы иначе. Колониальное

отношение к населению Туркестанского края особенно в годы войны в России привело к масштабному восстанию в Туркестане.

ВЫВОД

Хотя были попытки когда, царское правительство призывало туркестанских мусульман проникнуться русской гражданственностью. Царская администрация Туркестанского края только в 1915г. стала делать некоторые шаги по пересмотру отношения в особенности учёта религии, понимая какими, опасностями грозит возможный взрыв недовольства коренного населения, особенно в условиях войны.

REFERENCES

1. Ислам в Туркестане. Доклад Туркестанского генерал-губернатора С.М. Духовского 1899г. Мусульманский мир и Царская Россия. Сборник материалов. М. 2006 г.
2. Файзрахманов Л.М. Остроумов-миссионер и востоковед. История. 2008г.
3. Алимова Д. Махмдходжа Бехбуди. Т. 1998 г.
4. Остроумов Н. образования туземцев в Туркестанском крае.
5. Абдурахмонов М.А. Поиск истоков историко-духовного наследия Туркестана. Т. 2000г.
6. Чариев З. Усиление колониальной политики и национального гнета и их последствия в Туркестане в начале XX века. Т. 1999 г.



GALOGENLAR BIRIKMALARINING IJTIMOY HAYOTDAGI AHAMIYATI

Asadulla Izzatullayevich Ochilov

Toshkent davlat agrar universiteti Termiz filiali o'qituvchisi

ANNOTATSIYA

Maqolada sanoat va ijtimoiy hayotning boshqa sohalarida keng qo'llaniladigan galogenli birikmalar, ularning kimyoviy xossalari, ularni yaxshi o'rganish borasida istiqbolli masalalar muhokama qilingan. Bu sohaga e'tiborni kuchaytirish qator iqtisodiy imkoniyatlarni yaratishi mumkinligi ochib berilgan.

Kalit so'zlar: Galogen, biokimyo, nanotexnologiya elementlari, Ftor, xlor, brom, yod, astat, galogenlanish, xlrlash, bromlash, yodlash.

ABSTRACT

The article discusses halogen compounds, which are widely used in industry and other spheres of social life, their chemical properties, and promising issues for their better study. It has been revealed that increasing the focus on this area could create a number of economic opportunities.

Keywords: Halogen, biochemistry, elements of nanotechnology, Fluorine, chlorine, bromine, iodine, astatine, halogenation, chlorination, bromination, iodization.

KIRISH

Bugungi kunda mamlakatlar taraqqiyoti nafaqat o'z tabiiy resurslari miqdori bilan, qolaversa tabiiy resurslarga qayta ishlov berish sanoati rivoji va bunga qodir bilimli kadrlar darajasi bilan ham belgilanadi. O'zbekiston Respublikasi kimyo sanoati keng rivojlangan mamlakatlar qatoridan o'rin olgan. Agar bizda oziq-ovqat, to'qimachilik, teri ishlab chiqarish, kimyoviy o'g'itlar, sintetik yuvish vositalari, neft, metallurgiya, gazni qayta ishlash sanoatlarining barchasi kimyoviy sanoat bilan bog'liq. Kimyoviy moddalar ishlab chiqarish va ularni sanoat miqyosida turli sohalarga yetkazib berish qanchalik muhimligini his etish mumkin. Yuqoridagilarga yana bir juda muhim sohani qo'shish mumkin. Bu soha dori-darmonlar va ular asosidagi yordamchi moddalarni ishlab chiqarish va sanoat maqsadlari uchun foydalanishdir. Dori-darmonlar ishlab chiqarishni zamonaviy talablar darajasida tashkil etish va amalga oshirish uchun kimyo fanini chuqur egallagan yosh mutaxassislar kerak bo'ladi. Ular



kimyo fani va kimyoviy texnologiyani zamon talablari darajasida egallagan bo'lishlari kerak. Bu borada davlat darajasida e'tiborni Oliy ta'lim tizimida ko'rishimiz mumkin: Kimyo texnologiyalari instituti, Farmasevtika instituti yoki O'zbekiston Milliy universitetining "Tabiiy-fiziologik faol birikmlar kimyosi" yo'nalishlari faoliyatini keltirish mumkin.

Hozirgi paytda kimyo fani biologiya, biokimyo, tibbiyot bilan chambarchas bog'langan. Ana shu fanlar chegarasida yangi fan —bioanorganik kimyo ham paydo bo'ldiki, bu fanda tirik organizmda ketayotgan jarayonlarning kimyosi o'rganiladi. Tibbiyotda va dorishunoslikda ko'p ishlatiladigan ba'zi kimyoviy birikmalarning asosiy fizik-kimyoviy ko'rsatkichlari va xossalari ham yoritishni zarur.

ASOSIY QISM

Galogen termini yunon tilidan olingan bo'lib, halos - tuz hosil qiluvchi ma'nosini bildiradi. 1811-yilda olmon kimyogari I.Shveyger tomonidan, ishqoriy metallar bilan birikib, tuz hosil qiladigan xlor elementini atash taklif qilingan.[1] Galogenlar Mendeleev kimyoviy elementlar davriy jadvalining VII a guruhchasini tashkil etuvchi elementlar uchun qo'llanadigan umumiy nomdir. Galogenlar turkumiga xlor, ftor, brom, yod va astat elementlari kiradi. Shveygerning taklifi umume'tirof etilmadi va taklifligicha qolib ketdi. Keyinroq esa bu atama yana kun tartibiga chiqdi va xlor va unga yondosh elementlarga qo'yilgan umumiy guruh nomi sifatida fanga kirib keldi.

Galogenlarning barchasi - metallmaslardir. Lekin yodda va sun'iy olingan astatda kuchsiz metall xossalari borligi aniqlangan. Galogenlarni o'rganish nazariy va amaliy kimyoning taraqqiyotida muhim ahamiyat kasb etadi.[2] Elementlarning tabiiy guruhlariga haqidagi tushuncha davriy qonunni kashf etishda katta ahamiyatga ega bo'ldi.

Uglevodorodlarning galogenli hosilalari ko'pchilik organik moddalarni olishda juda muhim oraliq mahsulot bo'lib xizmat qiladi. Xuddi ana shulardan foydalanish XIX asrda organik kimyoning taraqqiy etishiga katta turtki bergan edi. Xlorlash usuli mineral va rudalardan turli metallarni ajratib olishda keng qo'llaniladi. Yodidlarni termik parchalash yo'li bilan tozalik darajasi nihoyatda yuqori bo'lgan metallar olinadi. Hozirgi vaqtda ftor kimyosi mustaqil ilmiy fan sifatida ajralib chiqqan.

Galogenlar ma'lum biokimyoviy ahamiyatga ega. Ftor suyak va tish emalining tarkibiga kiradi. Odam organizmida 2,6 g gacha ftor bo'ladi Organizmga ftor asosan ichimlik suvi bilan kiradi. Ichimlik suvida ftorning miqdori 1 — 1,5 mg/ml ni tashkil etishi kerak.[3] Organizmda ftorning

yetishmasligi yoki ortiqchaligi tish kasalliklarini kelib chiqishiga sabab bo'ladi.

Xlor bo'lsa organizmda Xlorid ioni (Cl^-) shaklida bo'ladi. Xlorid ioni to'qima hujayralarida elektr o'tkazuvchanlikni ta'minlaydi. Me'da shirasi tarkibida xlorid kislotasi bo'lib, u ovqatni hazm qilish, fermentlar faoliyatini me'yorda saqlash uchun zarur. Natriy xlorid qonning osmotik bosimmi doimiy bo'lishini hamda eritrositlar faoliyatini me'yorida saqlash uchun kerak. Organizmning xlorid ioniga bo'lgan ehtiyoji sifatli osh tuzi hisobiga qondiriladi. Odam organizmida 29 g ga yaqin xlor bo'ladi.

Bugunga qadar fan kesimida bromning biokimyoviy ahamiyati to'la va atroflicha o'rganilgan emas.

Yod modda almashinuvini boshqaradi va organizmning to'g'ri nvojlantirishiga ta'sir ko'rsatadi. Organizmda yodning yetishmasligi bo'qoq kasalligiga olib keladi. Elementar yod mikroblarni o'ldirish xossasiga ega, yaralarga surtish uchun uning spirtli eritmasi ishlatiladi. Tibbiyotda galogenlarning birikmalari dori moddasi sifatida keng qo'llaniladi. Natriy xloridning 0,9% li eritmasi izotonik eritma deyiladi va organizm ko'p suyuqlik yo'qotganda qonga quyiladi. Kalsiy xlorid qon to'xtatuvchi modda sifatida hamda allergiya, shamollashga qarshi ishlatiladi. CaCl_2 magniy tuzlari bilan zaharlanganda ham qo'llaniladi. Ammoniy, kaliy, natriy bromidlar asab kasalliklarida tinchlantiruvchi vosita sifatida ishlatiladi. Kalsiy yodid ko'z kasalliklarida (glaukoma, katarakta) va simob tuzlari bilan zaharlanganda tavsiya etilgan. Galogenlarning xilma-xil organik birikmalari turli kasalliklarni davolashda dori moddasi sifatida ishlatiladi.

Uglevodorodlarning eng oddiy funksional guruh almashingan hosilalari galogenli hosilalar hisoblanadi, ular uglevodorod zanjiridagi bir yoki bir necha vodorod atomlarini galogenlar (F, Cl, Br, J) bilan almashinishidan hosil bo'ladi. Galogenli hosilalarni sinflashda galogen atomi bevosita bog'langan uglerod atomining gibridlangan holatini asos qilib olish maqsadlidir.[4]

I. $C(sp^3)$ – galogen bog'li galogenli hosilalar. Ular o'z navbatida quyidagi sinflarga bo'linadi: a) galogenalkanlar $\text{C}_n\text{H}_{2n+1}\text{X}$; $\text{C}_n\text{H}_{2n+2}-m\text{X}_m$; X = F, Cl, Br, J

b) pergalogenalkanlar $\text{C}_n\text{X}_{2n+2}$

v) galogensikloalkanlar

g) qo'shbog' saqlovchi uglerod atomi bilan galogen bevosita bog'lanmagan galogenalkanlar $\text{R}_2\text{C}=\text{CR}\text{C}_n\text{H}_{2n}\text{X}$

d) uchbog' saqlovchi uglerod atomi bilan galogen bevosita bog'lanmagan galogenalkanlar $\text{R}-\text{C}\equiv\text{C}-\text{C}_n\text{H}_{2n}\text{X}$

e) yon zanjirda galogen atomi saqlagan galogenarenlar $\text{Ar}-\text{C}_n\text{H}_{2n}-\text{X}$ 7 336

II. C(sp²) – galogen bog'li galogenli hosilalar. Bularga quyidagi galogenli hosilalar mansub: a) qo'shbog' saqlovchi uglerod atomi bilan galogen bevosita bog'langan galogenalkenlar (vinilgalogenidlar): $R_2C=CRX$ $R_2C=CRX$ $R_2C=CRX$

b) galogenalkadienlar $CH_2=C-CH=CH_2X$

v) galogenarenlar XXX

III. C(sp) – galogen bog'li galogenli hosilalar. Bu tip birikmalariga galogenasetilenlar, digalogenasetilenlar va galogenalkinlar mansub.

a) Ftorlash. Ftor uglevodorodlar bilan juda tez, shiddatli, hatto portlash bilan ta'sirlashadi, chunki C – F bog' hosil bo'lishida katta energiya ajraladi. Shuning uchun uglevodorodlarni ftorlashda maxsus sharoitlar: ftorni azot bilan aralashmasi, reaksiya issiqligini yuttirish uchun mis to'rli reaktorning maxsus konstruksiyasi zarur bo'ladi.

b) Xlorlash. Uglevodorodlar xlor bilan ultrabinafsha nur yoki 250 – 400° C haroratda ta'sirlashadi, jarayon erkin radikallarning hosil bo'lishi bilan boshlanadi. Ekvimolekulyar miqdor metan va xlor aralashmasi UB-nur ta'sirida portlashi mumkin. Shuning uchun xlorlash ortiqcha miqdor uglevodorod ishtirokida UByoritgichlar bilan jihozlangan reaktorlarda olib boriladi.

v) Bromlash. Oddiy uglevodorodlarni to'g'ridan-to'g'ri bromlash (metan, etan) kam ahamiyatli. Bromlash qizdirish va intensiv UB-nur ta'sirda olib boriladi. Geksan, geptan va boshqa alkanlarni bromlash qaynatish va yorug'likda amalga oshiriladi. g) Yodlash. Ba'zi muhim galogenidlar laboratoriya sharoitlarida olinish usullaridan foydalanib olinadi, masalan vinilxlorid $HC \equiv CH$ HCl , $HgCl_2$ $H_2C = CHCl$ $H_2C = CH_2$ Cl_2 $ClCH_2 - CH_2Cl$ $H_2C = CHCl$ 500°C asetilen vinilxlorid etilen vis-dixloretilen vinilxlorid.[5]

XULOSA

Ular bittadan elektronni oson biriktirib olib, — 1 oksidlanish darajasini namoyon qiladi. Galogenlar vodorod va metallar bilan hosil qilgan birikmalarida ana shunday oksidlanish darajasiga ega bo'ladi.

Xlor atomining 3p-pog'onachasida bitta juftlashmagan elektroni bor va odatdagi (qo'zg'almagan) holatda xlor bir valentli bo'ladi. Lekin xlor III davrda turganligi sababli uning 3fif-pog'onachasida yana beshta orbital bor va ularga 10 ta elektron joylashishi mumkin.[6]

Xlor atomining qo'zg'algan holatida elektronlar 3p- va 3spog'onachalardan 3d-pog'onachaga o'tadi (sxemada strelkalar bilan ko'rsatilgan). Bitta orbitalda turgan elektronlarning bir-biridan ajralishi (toqlashishi) valentlikni ikki birlikka oshiradi. Ravshanki, xlor va uning

analoglari (ftordan tashqari) faqat toq o'zgaivauchan valentlik 1, 3, 5, 7 va shularga muvofiq keladigan musbat oksidlanish darajalarini namoyon qilishi mumkin. Ftorda erkin orbitallar yo'q, demak kimyoviy reaksiyalarda uning atomida juftlashgan elektronlarning ajralishi sodir bo'lmaydi. Shu sababli galogenlarning xossalari ko'rib chiqishda ftorning va ftor birikmalarining o'ziga xos xususiyatlarini doimo e'tiborga olish lozim.

Galogenlar vodorodli birikmalarining suvdagi eritmalarini kislotalar hisoblanadi: HF — ftorid kislota, HCl — xlorid kislota, HBr — bromid kislota, HI — yodid kislota.[7]

Ftor. Turli ftoridlar (SF₆, BF₃, WF₆ va boshqalar), shu jumladan inert gazlar ksenon (Xe) va kripton (Kr) birikmalarini ishlab chiqarishda ftorashtiruvchi vosita sifatida keng qo'llaniladi. Uran geksafluorid UF₆ uran (U) izotoplarini ajratish uchun ishlatiladi. Ftor teflon, boshqa ftoroplastiklar, ftorokauchuklar, ftor o'z ichiga olgan organik moddalar va texnikada keng qo'llaniladigan materiallar ishlab chiqarishda, ayniqsa, agressiv muhitga, yuqori haroratga va hokazolarga qarshilik talab qilinadigan hollarda qo'llaniladi.

Xlor. Xlorli organik birikmalar (60-75%), noorganik moddalar (10-20%) ishlab chiqarishda, tsellyuloza va gazlamalarni oqartirishda (5-15%), sanitariya ehtiyojlari va suvni zararsizlantirish (xlorlash) uchun ishlatiladi.

Brom. Brom bir qator noorganik va organik moddalarni olishda, analitik kimyoda ishlatiladi. Brom birikmalari yonilg'i qo'shimchalari, pestitsidlar, olovni to'xtatuvchi moddalar sifatida va fotosuratda qo'llaniladi. Tarkibida brom bo'lgan preparatlar keng tarqalgan. Shuni ta'kidlash kerakki, umumiy ibora: "shifokor ovqatdan keyin bir osh qoshiqda brom buyurdi" degani, albatta, sof brom emas, balki natriy (yoki kaliy) bromidning suvli eritmasi buyurilganligini anglatadi. Brom preparatlarining sedativ ta'siri ularning markaziy asab tizimidagi inhibitsion jarayonlarini kuchaytirish qobiliyatiga asoslanadi.

Yod. Yod yuqori toza titan (Ti), sirkoniy (Zr), hafniy (Hf), niobiy (Nb) va boshqa metallarni (metallarni yodid bilan tozalash deb ataladigan) olish uchun ishlatiladi. Yodidni qayta ishlashda aralashmalari bo'lgan asl metall uchuvchan yodidlar shakliga aylanadi, so'ngra hosil bo'lgan yodidlar issiq yupqa filamentda parchalanadi. Ip oldindan tozalangan metallardan yasalgan bo'lib, u qayta ishlanadi. Uning harorati shunday tanlanganki, faqat tozalanayotgan metallning yodidini ipda parchalanishi mumkin, qolgan yodidlar esa bug' fozasida qoladi.

Yod volfram filamentiga ega bo'lgan va uzoq xizmat qilish muddati bilan ajralib turadigan yodli akkor lampalarda ham qo'llaniladi. Qoida tariqasida, bunday lampalarda yod bug'lari

og'ir inert ksenon gazi (Xe) (chiroqlar ko'pincha ksenon deb ataladi) muhitida bo'ladi va qizdirilgan lasandan bug'langan volfram (V) atomlari bilan reaksiyaga kirishadi. Bunday sharoitda uchuvchan bo'lgan yodid hosil bo'ladi, u ertami-kechmi yana spiral yaqinida topiladi. Yodidning zudlik bilan parchalanishi sodir bo'ladi va bo'shatilgan volfram (Vt) yana spiraldagi. Yod oziq-ovqat qo'shimchalari, bo'yoqlar, katalizatorlar, fotografiya va analitik kimyoda ham qo'llaniladi.

REFERENCES

1. To'xtayev H., Aristonbekov R. Anorganik kimyo. Darslik. Noshir – 2011
2. <https://uz.denemetr.com>
3. Юлдашева М.Р. Ароматик бирикмаларни гидроксид-, галоген алкиламидлар, имидлар ва нитриллар билан амидоалкиллаш. Автореферат. Тошкент – 2017. 58 б
4. <https://mbaza.uz>
5. <http://mylab.uz>
6. S. Masharipov, I. Tirkashev. Kimyo. Darslik. Toshkent – 2017.
7. У. Ч. Ахмедов. N-диэтилгидразиннинг алкилгалогенидлар, карбон кислоталар ва кислота ангидридлари билан реакциялари. Автореферат. Тошкент – 2009. 116 б
8. Ibrohimov, F. A. O. (2020). Ta'lim muassasalarida huquqiy ta'lim-tarbiyaning zarurati. *Academic Research in Educational Sciences*, (1), 362-367.
9. Sabitova, T. (2021). THE ROLE OF WORKS OF ORAL FOLK ART IN ENHANCING THE SPIRITUALITY OF YOUTH. *Galaxy International Interdisciplinary Research Journal*, 9(9), 77-88.
10. Makhmudov, K. (2022). The Role, Competences and Methods of a Teacher in Learner's Forming Intercultural Communication. *International Journal of Innovative Research in Science, Engineering and Technology*, 11(3), 2688-2691.

PEDAGOGICAL NEED FOR ORGANIZING EDUCATIONAL AFFAIRS

Berdiali Sayidalievich Ahmadaliev

Faculty of Preschool Education, Chirchik State Pedagogical Institute of Tashkent region

ABSTRACT

The article describes the views on the pedagogical necessity of organizing educational work in the higher education system. Also, on the basis of scientific sources, the content and criteria of the organization of educational work in the process of higher education are highlighted. The requirements for the content of the educational process and methodological recommendations for the organization of educational work are given.

Keywords: education, ideological, moral, aesthetic, humanity, tolerance, spirituality, values, principles.

АННОТАЦИЯ

В статье описываются взгляды на педагогическую необходимость организации воспитательной работы в системе высшего образования. Также на основе научных источников освещаются содержание и критерии организации воспитательной работы в процессе высшего образования. Даны требования к содержанию учебного процесса и методические рекомендации по организации воспитательной работы.

Ключевые слова: воспитания, идеологическое, нравственное, эстетическое, гуманность, толирантность, духовность, ценности, принципы.

Deep, comprehensive economic, political and social reforms are being carried out in the new Uzbekistan. At a time of spiritual growth and renewal of the country, the Presidential Decree No. PP-3160 of July 28, 2017 "On increasing the effectiveness of spiritual and educational work and raising the development of the industry to a new level" superficial targeted ideological and educational work with unorganized youth in the regions and mahallas; requires serious attention to these issues.

Based on these goals and objectives, radically improve the content of spiritual and educational work, expand their scope and scale, gradually increase the knowledge and skills of employees working in the system, establish a stable system of remuneration of employees at

the district (city) level. In order to coordinate the work of institutions and organizations operating in the field and increase their effectiveness,

Strengthening and developing the spiritual spirit of the people is the most important task of the state and society in Uzbekistan. Spirituality is such a precious fruit that it is instilled in the hearts of our ancient and young people with a sense of self-awareness and love of freedom in the vast family of all humanity. Spirituality permeates a person with mother's milk, father's example, ancestral teachings. The great importance of the mother tongue is that it brings people together as a sign of spirituality. Proximity to nature, enjoying the immense beauty of the native land, nourishes and strengthens spirituality. Spirituality becomes a powerful force only when it relies on a deep knowledge and understanding of the history of its people, its culture and mission.

Highly spiritual people introduce the country. It identifies the person with his spiritual image. Spirituality begins with upbringing. It is a well-known fact that there is no spirituality without education.

The issue of educating the younger generation is the main goal of the education system. At all stages of our renewed society: from the point of view of ideological-political, moral-aesthetic upbringing, it is important to bring up the young generation. The training and education of qualified specialists needed by our developing country is a set of ongoing reforms.

In order to choose the appropriate organization of the content of the organization of educational work in the process of higher education, it is necessary to find optimal solutions to existing problems.

The Law of the Republic of Uzbekistan on Education states that the main principles in the field of education are “the inclusion of national and universal values in education and upbringing; Education and upbringing have a humane, democratic character”[2].

In this regard, the following ideas play a leading role in educating young people, supporting them, protecting them from any alien ideas, educating them as a spiritually mature person:

- 1) *humanization;*
- 2) *interethnic harmony;*
- 3) *formation and composition of national and universal values;*
- 4) *upbringing in the spirit of patriotism;*
- 5) *humanity and tolerance;*

Humanization of the content of the organization of educational work is a service to the education system and the



whole educational process to respect the human rights of all, develop relationships based on mutual respect between teachers, maintain and strengthen their health, ensure a sense of personal dignity and develop personal potential and improve the spiritual environment. does.

Based on the content of higher education and upbringing, the following requirements are set to the content of the educational process:

1. The content of the educational process should have a general educational and pedagogical character, as well as a strong problem-solving and multidimensional structure, depending on the richness of the existing structure.

2. The content of the educational process should create favorable conditions for further spiritual and moral education. This is one of the important aspects of the content of the educational process today.

Through such remembrance, the educational process is directed to the socialization of the student. This is manifested in the following:

- Each student selects and assimilates information using the knowledge and experience they have acquired. Also, the student must incorporate the acquired information into the scope of new concepts;

- The educational process should be organized in such a way that students can demonstrate their goals and initiatives with the help of teachers;

- The formation of a conscious attitude of students to the educational process is of particular importance. The planning of the educational process involves the creative activity of students.

3. The content of the parenting process should allow for the simultaneous application of one or more parenting methods and technologies.

4. The content of the educational process should be relevant and interesting, and cover the issues and goals necessary for today's human society.

It is advisable to follow a number of criteria in the organization of educational work:

1. Units, elements of the content of the educational process encourage students to study, provide them with new information and motivate them to solve tasks, as a result of which they develop the tendency to creative activity.

2. The content of the educational process should be chosen so that students can independently make their own assumptions. This creates an opportunity for their initiative and activism.

3. The elements of the educational process should be manifested as an important part of the environment, material existence. As a result, students should be able to apply the

knowledge and personal experiences they have acquired during their practical activities.

In recent years, the initiative of youth NGOs in some higher education institutions has declined, and they have been limited to collecting monthly contributions, and in some places to entrepreneurship, to the organization of trade activities. Close cooperation with the leadership is very important in raising the morale of professors and students. It would still be expedient if the main organizational work was carried out on their initiative.

2. Extensive public discussion of decrees and resolutions of the President and the Government on spirituality and enlightenment, the definition of tasks arising from them.

3. Establish close cooperation with the Republican Council for Spirituality and Enlightenment, regional, city and district, relevant departments, hold regular meetings with employees of these organizations.

4. To organize and equip "Spirituality and Enlightenment" rooms in the buildings and dormitories of students of all faculties. Promotion of books and posters on the theme "High spirituality and enlightenment is the key to our independent future" in the main entrances of universities and student residences, libraries and reading rooms, glorifying the spiritual wealth and enlightenment of our people.

5. Organize regular book fairs in educational institutions in cooperation with the Republican Council for Spirituality and Enlightenment and its local organizations.

6. Conducting regular seminars and conferences on the work, experiments, tasks with the participation of vice-rectors, heads of departments, methodologists and deans of faculties of educational institutions of the same specialty.

7. In teaching all subjects, the main focus in the educational process should be on educating students in a spiritual and enlightening way.

8. Organize additional classes on the symbols of independence in September of each academic year in order to deepen the principles of independence.

(It would be appropriate if these lessons were taught by teachers of social sciences and literature).

9. Organize the following spiritual enlightenment classes for all pupils and students on one (Wednesday) week after school:

Wednesday 1 Study of works and speeches of the President.

Wednesday 2 Study of Presidential Decrees, Government Decrees, and Republican Laws.

3 Wednesday moral enlightenment teachings (including extensive use of the works of prominent representatives of the Qur'an, hadith and religion).

4 Wednesday Market Economy Relations Study.

These trainings are conducted on the basis of an approved schedule with the full involvement of professors and teachers of history, philosophy, economic theory, political science, ethics and aesthetics, ethics, law, as well as experts in the Koran, hadith and Islamic history.

Organize the following spiritual enlightenment trainings for all professors and teachers on Fridays of each month:

- a) Independence lessons (study of works, speeches, decrees, resolutions and laws of the President);
- b) market economy relations;
- c) spirituality course (on the basics of spirituality taught to students and with the involvement of specialists who are well versed in Islamic history and law);
- g) Oriental pedagogy;
- d) Eastern philosophy

The staff of the Department of Spirituality and Enlightenment is responsible for organizing this enlightenment work. They should prepare and provide course topics, plans and programs, lesson schedules, lecturers, and foreign-invited speakers. In organizing the lessons, the deputy deans of the faculties should closely assist the staff of the department.

All of these are activities that express the content and direction of spiritual and enlightenment work. After all, we have conditionally divided the spiritual and educational work that takes place among young people in the education system into several complexes (blocks). The plans developed for these complexes are a measure of the level of spiritual education of young people. The first of these complexes, say, is the organization of quizzes, inter-group, inter-course competitions on knowledge and ingenuity, aimed at raising the level of knowledge, general culture and level of students. At the same time, the organizers will ask questions about our country, fraternal peoples, world literature, art and culture in general, test the knowledge of the participants in this regard, and solemnly award prizes to the winners. Such activities should not be limited to encouraging participants. The envy of his peers for the students who showed ingenuity, ingenuity, in them, "Can't I be like that?" the solemn awarding of the winners should arouse in others the desire to be in their place. In short, events such as quizzes, competitions, which require ingenuity and ingenuity, should have a great propaganda value, glorifying spirituality and enlightenment. It would be better if



such events were designed for foreign language competitions. Because now it is difficult to be considered a real, perfect staff without perfect knowledge of foreign languages. This is the demand of today and the need of the time.

It is important that a certain set of events on spiritual and educational work is prepared on the basis of the history, customs and traditions of our people and held in the spirit of respect for our national values among students. It should also be noted that excessive emphasis on national identity, the slightest discrimination, disrespect for the traditions and customs of other nations is absolutely unacceptable. Events on national values should be held in the heart of universal values, in the form of internal, integral connection with it.

REFERENCES

1. Мирзиёев Ш. Маънавий-маърифий ишлар самарадорлигини ошириш ва соҳани ривожлантиришни янги босқичга кўтариш тўғрисида қарор. ПҚ-3160-сон.
2. Мирзиёев Ш. Ўзбекистон Республикасининг Таълим тўғрисидаги қонуни.Т.: 2020 йил 23 сентябрь, ЎРҚ-637-сон.
3. 2017-2021 йилларда Ўзбекистон Республикасини ривожлантиришнинг бешта устувор йўналиши бўйича Харажатлар стратегиясини “Халқ билан мулоқот ва инсом манфаатлари йили”да амалга оширишга оид Давлат дастурини ўрганиш бўйича Илмий-услубий рисола. Тошкент, “Маънавият”, 2017, - 416 б.
4. Алқаров И.,Маматқулова Р., Норқулов Х. Шахс ва оила тарбиясининг педагогикаси. Ўқув қўлланма. Т. – 2009. – 45 б.
5. Гулбоев Т, Янги педагогик технологиялар ва уларни таълим жараёнига тадбиқ этиш. Навоий 2001 й.
6. Мангал С.К., Мангал Ума. Эдусатионал технологи. Деҳли. – 2012.
7. Мавлонова Р., Нормуродова Б., Раҳмонқулова Н. Тарбиявий ишлар методикаси. Ўқув қўлланма. Т. – 2010. – 336 б.
8. Шодмонова Ш, Хошимова М, Файзуллаева Н. Тарбиявий ишлар методикаси. Ўқув қўлланма. Т. – 2010. – 185 б.

IMPORTANCE OF PRONUNCIATION IN ENGLISH LANGUAGE COMMUNICATION

Nafisa Raimovna Kobilova

Chirchik State Pedagogical Institute of Tashkent region

ABSTRACT

Accurate pronunciation is a crucial part of learning English. Having incorrect pronunciation causes learners not to be understood, even if their grammar is perfect. The speech sounds way can have a big impact on whether or not to be understood what they are saying and their initial impression. The tricky thing about pronunciation is that it is not just a question of acquiring knowledge, it's a physical skill that the learners need to practice regularly. So they should know the pronunciation. Many learners find pronunciation a difficult aspect of English to acquire. Therefore, some sort of instruction and practice is a must in class. This paper analyses the importance of pronunciation and discusses English pronunciation, and communication.

Keywords: Pronunciation, Communication, Effectiveness of Pronunciation, English Pronunciation.

INTRODUCTION

Many international students studying English as a second language make the mistake of not paying enough attention to English pronunciation. This underestimation of pronunciation's importance stems primarily from students' mistaken belief that pronunciation is less important than other aspects of the English language such as grammar, lexicology, and vocabulary.

Pronunciation is critical to proper communication because incorrect pronunciation inevitably leads to the recipient misinterpreting the message. Pronunciation of letter sounds in words, as well as syllable emphasis on parts of words, will frequently drastically change the words' meaning and context, irreversibly altering the meaning of the sentence being communicated. The word present is a good example of this.

Another important aspect is, the proper use of English pronunciation inclines to highlight and add value to an individual speaking English. Consider the following: in a situation where a student's grammar and vocabulary is exceptionally good, he or she may be able to write good English. But, if that same student lacks a fundamental knowledge of

pronunciation despite having an excellent knowledge of grammar, etc. his or her communication in English will be severely impeded. He or she will be able to write in English, but will not be able to construct a meaningful sentence when speaking and thus fails at communicating a message.

At the very least, students studying English as a second language, should give all the aspects of English an equal importance. At best, however, those who wish to excel at the English language will always have to give the knowledge of pronunciation a higher priority.

METHODOLOGY

Basic of Pronunciation

Proper pronunciation can be defined as a reproduction of language sounds in such a way that the intended message is passed easily. The exact meaning of pronunciation is how word is pronounced. If we change in pronunciation, the meaning will be changed .Pronunciation is the production of sounds that we use to make meaning. It includes attention to the particular sounds of a language (segments), such as intonation, syllable, phrasing, stress, timing, rhythm how the voice is projected (voice quality) and attention to gestures and expressions that are closely related to the way we speak a language. A broad definition of pronunciation includes both suprasegmental and segmental features. These all features work in combination when we speak, and are therefore usually pronunciation as an integral part of spoken language.

Importance of Pronunciation

Pronunciation plays an important role in English speaking to express our ideas. It is an essential part for every speaker to speak with the right pronunciation. English is a widespread language and has a variety of speech in different parts of the world, there is no purity of pronunciation. Therefore, we often come across alternate pronunciations and mispronunciations. However, no matter how common the incorrect pronunciation is, people always need to strive to acquire correct pronunciation. Many people learning and speaking the English language often do not pay any attention to their pronunciation. Some of them underestimate it and ignore it. They think that pronunciation is not as important as speaking and pronunciation are less important than grammar and vocabulary. But the fact is that pronunciation is extremely important. Many cases of misunderstanding in communication were caused by the mispronouncing of words or improper intonation. For example, if someone pronounces the words big and pig, sea, and she with relatively no differences, in some cases can lead to a

misunderstanding. Another example: when one pronounces the word present with stress in the first syllable, whereas she uses in the sentence “ He’d like to contest” is certainly incorrect and irritating. In addition, good pronunciation can also give a plus value to those who master it, and it cannot be underestimated. It must become one’s priority while learning English to give the same proportion of time and attention to pronunciation as to grammar and vocabulary. They must practice it and train themselves with good pronunciation every day because communication is nothing but the correct pronunciation.

It is often difficult for a student to reach the exact pronunciation by spelling because English phonemes are not much in the order in which the spellings are in practice. So only a teacher can move away from a student from spelling to phonemic script to learn correct pronunciation. It is often difficult for a student to reach the exact pronunciation by spelling because English phonemes are not much in the order in which the spellings are in practice. So only a teacher can move away from a student from spelling to phonemic script to learn correct pronunciation. Teaching pronunciation is also needed because learning the phonemic script involves getting to know the symbols and ensuring to say the right sound for each one.

RESULTS AND DISCUSSION

Reason for the Incorrect Pronunciation

There are two main reasons which lead us to acquire incorrect pronunciation. In a native or first language situation, children learn to respond to sounds and tones which their elders habitually use while talking to them from a very early stage. In due course, children start learning English in English-speaking countries; they tend to speak in their mother tongue accent. But in our country, where English is a second language, children listen to wrong sounds and tones produced by their teachers/ grownups in their environment and tend to pick up faulty pronunciation. It is mainly due to their lack of sufficient exposure to the correct variety of the language. A good pronunciation consists of pitch, quality, pace, and volume. The message should be conveyed properly and loud enough, and intoned properly. Language skills can be learned through practical use, not in the classroom. The best way to learn any language is by listening to native- speakers. Conversation with native speakers can be embarrassing for the adult but not for the child, and so they tend to acquire pronunciation in a better way. Lack of production can fail to convey the message and can cause troubles in communication.

Correct pronunciation of words in English requires an understanding of the different sounds of spoken English.



Vowels: We were taught there are five vowels- a, e, i, o, u. But indeed there are as many as twenty vowel sounds in English. Out of these twenty vowel sounds, twelve are pure vowels and eight of them are a diphthongal glides. It means that out of these twenty vowel sounds, eight are a combination of two vowel sound, it is called a diphthong. Apart from these twenty vowels there are twenty four consonant sounds. A vowel is a sound in spoken language, such as the English ‘Ah’ [a] or oh! [O], pronounced with an open vocal tract so that there is no build up of air pressure at any point above the glottis.

Pure Vowels: A vowel sound whose quality does not change over the duration of the vowel is called a pure vowel.

Consonants

A consonant is a speech sound that is articulated with complete or partial closure of the vocal tract. Examples are /p/, pronounced with the lips; /t/, pronounced with the front of the tongue; /k/, pronounced with the back of the tongue; /h/, pronounced in the throat; /f/ and /s/, pronounced by forcing air through a narrow channel; and /m/ and /n/, which have air flowing through the nose.

Word Stress: For the transcription of the words, we need to know where to stress a word. English is an accent- based language, and that in a word not all the syllables are pronounced with equal emphasis. For example, in the word ability is – bi and not ‘a’ that is heard prominently. If you look up in the dictionary for this word, it would be seen something like /ə'biləti/. Notice the little mark ‘’ after /ə/ and before- /biləti/ this is known as word stress. Now this stress changes the way a word is to be pronounced. Because of the shift in the stress, the corresponding vowel sound and consequently the pronunciation changes completely. When the word is used as a noun or adjective, the stress is on the first syllable. When the word is used as a verb, the stress is on the second syllable.

Intonation

When we hear someone speaking, we observe that the person does not speak on the same note throughout. We find frequent rises and falls in the person’s voice. This variation in the pitch patterns of voice is called intonation .while speaking we glide over the less important words such as pronoun, articles, verbs, prepositions and conjunctions which are called functional words in English, whereas nouns, principal verbs, adjectives and adverbs which are called content words are stressed more. Very simply put it is simply the rising and falling sounds of the voice when speaking. This is something we are very well aware of – as in the characteristic intonations of a questioning statement. Intonations are the reason why when a non-native speaker speaks a language by

pronouncing each and every word of the sentence as individual sounds- the effect of the spoken language is very different from the effect a native speaker has. Hence, in a lot of ways it is intonation which creates accents and distinguishes one accent with another. Pitch fluctuations might be either in terms of rising pitch or falling pitch.

Generally speaking there are four principal kinds of intonations:

- Peaking (pitch goes up and then falls down)
- Dipping intonation (falls and then rises)
- Rising intonation
- Falling intonation

Intonation normally can serve different purposes in language. These can be:

- Informational: answering a question through the use of intonation
- Grammatical: Use of intonation for converting a statement into a question. The intoned version “He saw a man in his backyard at that late hour” versus the flat “ He saw a man in his backyard at that late hour!!”

- Attitudinal: intonation is also used while speaking to convey the attitude of the speaker, i.e., show approval, disapproval, dissent, assents, etc.

- Inquisitive: seeking information by adopting a questioning intonation.

Homophones

Homo means same and phone means sound. A homophone is a word that is pronounced the same as another word but differ in meaning. The words may be spelled the same, such as rose (flower) and rose (past tense of ‘rise’), or to, two, and too.

Examples:

Buy – purchase

By – beside

Knew – did know

New – not old.

Homonyms

Homonyms are words in which spelling or sound can be same with differ meaning. Sometimes homophones and homonyms are same.

Bank – side of river

Bank – This provides financial services

Tense – nervous

Tense – time of action

Eponyms

An eponym is a word which is derived from the name of a real, fictional, or mythical character or person. Most eponyms



originate from a person's surname: boycott, for instance, from the Irish landlord Captain Charles Boycott.

CONCLUSION

English is spoken by educated people in India does not differ radically from native English in grammar and vocabulary, but in pronunciation. Good pronunciation skill can give you more self-confidence when you speak in front of many people. English pronunciation involves too many complexities for learners to strive for a complete elimination of accent, but improving pronunciation will boost self esteem, facilitate communication, and possibly lead to a better job or at least more respect in the workplace. This leads to the conclusion that speech should be emphasized accurately for the effective communication.

REFERENCES

1. Roach, Peter. English Phonetics and Phonology, third edition, (Cambridge: Cambridge University Press, 2006) p.56
2. Kobilova N.R. (2021)DEVELOPING LISTENING COMPREHENSION SKILLS SONGS ON A CLUSTER BASIS Academic Research in Educational Sciences (CSPI CONFERENCE 2)
3. Н.Р. Кобилова, Н.Н. Юлдашева (2021)Переход педагогического образования на кластер на модель развития. Klaster pedagogicheskogo obrazovaniya: problem i resheniya. 1 - онлайн международная научно - практическая конференция(CSPI).
4. Makhmudov, K. (2022). The Role, Competences and Methods of a Teacher in Learner's Forming Intercultural Communication. *International Journal of Innovative Research in Science, Engineering and Technology*, 11(3), 2688-2691.
5. Kobilova, N. R., & Irisqulov, Z. Y. (2022). CHET TILLARINI O 'RGANISH JARAYONIDA INNOVATSION TEXNOLOGIYALARDAN FOYDALANISH. *Scientific progress*, 3(1), 424-429.
6. Kobilova, N. R., & Muqimova, N. M. Q. (2022). Ta'limga alohida e'tibor berish va yoshlar orasida chet tilini o'rganishni rivojlantirish. *Scientific progress*, 3(1), 129-132.

DUAL TA'LIM- TA'LIM SIFATINI OSHIRISHNING SAMARALI USULI! ZAMONAVIY TA'LIMDA KOMPETENSIYAGA ASOSLANGAN YONDASHISHNI QO'LLASH PRINSIPLARI

Axmadjon Niyazimbetovich Nurumbetov

Qoraqalpog'iston Respublikasi Ellikqal'a tumani xalq ta'limi bo'limi mudiri

Sayyora Madraimobna Mambetova

Qoraqalpog'iston Respublikasi Ellikqal'a tumani xalq ta'limi bo'limi Yoshlarni
Ijtimoiy qo'llab-quvvatlash markazi metodisti

Sharofat Iskandarovna Djumaniyazova

Qoraqalpog'iston Respublikasi Ellikqal'a Tumani xalq ta'limi bo'limiga qarashli
27- maktabning boshlang'ich sinf o'qituvchisi

ANNOTATSIYA

Dual ta'lim tizimi –ixtisoslashgan ta'lim turi bo'lib, talaba nazariy bilimlarni ta'lim muassasasida, amaliy ko'nikmalarni esa bevosita ish joyida, yani tashkilotda olish imkoniyatini yaratib beradi. Dual ta'limning asosiy maqsadi, talabalarning kasbiy tayyorgarlik sifatini tayyorlashdan iborat.

Kalit so'zlar: Dual ta'lim sharoitida ta'lim nafaqat o'quv muassasalari, balki sanoat korxonalarini, firmalar, tashkilotlarni o'z ichiga oladi. Dual ta'lim tizimining dasturlari nazariya va amaliyot tamonidan sinovdan o'tgan “nou-xau” ni birlashtiradi. Oliy ta'lim muassasalarida mutaxassislar tayyorlashda kompetensiyaga asoslangan yondashuvdan foydalanish tamoillarini tizimlashtirish ko'zda tutilgan.

KIRISH

Oliy kasbiy ta'limning zamonaviy mahalliy pedagogikasida professional mutaxassisni tayyorlashga asos bo'lgan juda ko'p turli xil yondashuvlar qo'llaniladi. Ular orasida allaqachon ma'lum va o'rnatilgan (an'anaviy –bilimga asoslangan, tizimli faoliyatga asoslangan murakkab, shaxsga yo'naltirilgan, shaxs-faoliyatga asoslangan), shuningdek, ilmiy aylanishga kirgan yangilari ham bor.

Nisbatan yaqinda (kompetentlik, vaziyat, kontekst, poliparadigma, axborot, ergonomic, mavzu -faoliyat va boshqalar). Zamonaviy oily kasb-hunar maktabi ta'limga bilimga yo'naltirilganlikdan kompetensiyaga asoslangan yondashuvga e'tiborning o'zgarishi bilan tavsiflanadi. Keng ko'lamdagi mavzular bo'yicha nazariy va ancha chuqur bilim.

Asosiy maqsad, ta'lim jarayoni, yangi sharoitlarda insonning o'zi tanlagan muaffaqiyatni ta'minlash vositasiga aylanadi. Faoliyat sohasi shu nuqtai nazarda, kompetensiyasi shaxsning (professional mutaxassis bitiruvchi, stajyor) bilim va vaziyat o'rtasidagi aloqalarni o'rnatishga, kasbiy muammolarni hal qilish tartibini shakllantirishga umumiy tayyorgarligi sifatida qaraladi. Ta'lim mazmunini yangilash va ta'lim sifatini oshirishning muhim kontseptual qoidalardan biri sifatida kasb-hunar maktabida professional mutaxassis tayyorlashga kompetensiyaga asoslangan yondashuv e'lon qilingan. Ushbu yondashuv kontseptsiya "natijadan" shakllanadigan ta'lim mazmuni talqin qilish mafkurasini o'z ichiga oladi.

ADABIYOTLAR TAHLILI VA METODOLOGIYA

Kompetensiyaga asoslangan yondashuv-bu professionol mutaxassisni amarali tayyorlashni ta'minlaydigan nazariy bilimlar, ko'nikmalar, qobiliyatlar, kasbiy ahamiyatga ega shaxsiy fazilatlarining optimal nisbati asosida kompetensiya va malakalarni shakllantirishga qaratilgan uslubiy paradigmatik tarkibiy qismlarning majmuidir. Kompetensiyaga asoslangan yondashuvning ta'rifidan ta'lim maqsadlari, ta'lim mazmunini tanlash, o'quv jarayonini tashkil etish va ta'lim natijalarini baholashning umumiy tamoillari majmui shaklida shakllantirishi mumkin. Ta'limning ma'nosi –o'quvchilarning ijtimoiy tajribadan foydalanish asosida turli soha va faoliyatdagi muammolarni mustaqil hal qilish qobilyatini rivojlantirish, uning elementi o'quvchilarning shaxsiy tajribasi; O'quv jarayonini tashkil etish- talabalarda tajribani shakllantirish uchun shart- sharoitlarni yaratish, mustaqil yechim ta'lim mazmunini tashkil etuvchi kognitiv, kommunikativ, tashkiliy, axloqiy va boshqa muammolar. Nazazriy g'oyalarni bog'laydigan ko'prik o'qitish amaliyoti, o'rganish tamoillari bo'lib xizmat qiladi. " Prinsip" tushunchasi lotincha "pishsh"- boshlanish, asos so'zidan kelib chiqqan. O'z kelib chiqishiga ko'ra, o'qitish tamoillari (didaktik tamoillar) pedagogic amaliyotning nazariy umumlashtirishi bo'lib amaliy faoliyat tajribasidan kelib chiqadi va shuning uchun obektiv xususiyatiga ega. Organish tamoillari doimo maqsadlar o'rtasidagi munosabatni aks ettiradi.

NATIJALAR

Ta'lim jarayonining qonunlari va kadrlar tayyorlashda turgan maqsadlar. Boshqacha aytganda, bu o'rganilgan qonun va qonuniyatlarning, ta'limning maqsadlari, mohiyati, mazmuni, tuzilishi haqidagi bilimlarning uslubiy ifodasi bo'lib , ulardan pedogogik amaliyotning tartibga solish me'yorlari sifatida foydalanishga imkon beradigan shaklda

ifodalanadi. Printsip –psixologiya –pedagogika fani tomonidan belgilangan qonuniyatlardan kelib chiqadigan va maqsadlari, mazmuni, pedagogik texnologiyalari, o'qituvchilar faoliyati va o'quvchilar faoliyati uchun o'rganiladigan yaxlit ta'lim jarayonini loyihalashning dastlabki nazariy qoidalari rahbar g'oyalari va asosiy talablari tizimi. "Printsip" tushunchasi belgilarning turlariga quyidagilar kiradi: etimologik, gnoseologik, mantiqiy, uslubiy va qiymat belgilari. Ularning har biri zarur barchasi birgalikda ushbu kontseptsiya mazmunining obektivligini yetarli darajada to'liqlik bilan ifodalaydi. Kasbiy yo'naltirilgan yondashuv tamoillari: davlat, mintaqaviy, tarmoqni tarmoqni hisobga olish, ta'lim sifatida shaxsiy ehtiyojlar. Insonparvarlik mafkuraviy yetakchiligi, moddiylashtirilgan bilimlar sifatining hayotiy bilim sifatini oshirish; boshqaruv va o'zini o'zi boshqarishning birligi; o'qituvchilar va xodimlarning almashinuvi; byudjet va byudjetdan tashqari moliyalashtirish kombinatsiyasi. Ta'limning kasbiy yo'naltirilganligi printsipti. Uzliksiz kasbiy ta'lim tamoillari; yosh mutaxassislarni mehnat jarayoniga va ijtimoiy ishlariga faol jalb etish; pedagogik ta'sirlarning uzliksizligi. Kasbiy ta'lim mazmunini tanlash tamoillari; kadrlarning kasbiy va malakaviy tuzilmasini rivojlantirishni prognoz asosida bilimlarning muammoli qurilishini aks ettirish. O'quvchilarni ota-onalari bilan ularning farzandlarini munosib kasbga yo'llash bo'yicha suhbatlar o'tkazish. O'quvchilarni noto'g'ri kasb tanlashning salbiy oqibatlaridan xabardor qilish. O'quvchilarda dastlabki umummehnat va kasbiy ko'nikmalarni shakllantirish va sinab ko'rishlari uchun qulay sharoitlar yaratish. O'quvchilarni to'g'ri kasbga yo'llash maqsadida, ularning shaxsiyati, mehnat turi va kasblarga bo'lgan qiziqishini o'rganish.

MUHOKAMA

Ushbu maqolada bo'lajak ijtimoiy xodimlarning umrbod ta'limga muaffaqiyatli tayyorgarligining muhim samarali tashkiliy-pedagogik shartlaridan biri haqida gapiradi, kelajakdagi ijtimoiy xodimlarning umrbod kasbiy ta'limga tayyorgarligini shakllantirishning nazariy va empirik tadqiqotlari natijalarining qiyosiy tahlilini taqdim etadi. Maqolada bo'lajak ijtimoiy xodimlarni professional umrbod ta'limga muaffaqiyatli yo'naltirishning eng muhim pedagogik shartlaridan biri tasvirlangan. Shunday qilib, tizimli, faol va kompleks yondashuvlar ishonchli asosga ega. Ularning mohiyati falsafa, psixologiya, pedagogika pozitsiyalaridan ochib beriladi. Ular ilmiy-pedagogik adabiyotlarda keng tarqalgan. Kamroq darajada shaxsga yo'naltirilgan va shaxs- faollik yondashuvlari ishlab chiqilgan bo'lib, ular so'ngi yillarda ta'lim nazariyotchilari va

amaliyotchilari orasida keng tarqalgan bo'lsa-da, shunga qaramay, ularning mazmunida hali ham aniqlik yo'q.

Buning sabablaridan biri – shaxs nima degan asosiy savolning ishlab chiqilmaganligi, zamonaviy fanda shaxs haqida fundamental bilimlarning yo'qligi.

XULOSA

Malakali kadrlar tayyorlash tizimini takomillashtirishda, agar mas'uliyatning bir qismini biznes hamjamiyati vakillari zimmasiga olgan bo'lsa, erishish mumkin.

Shu bilan birga, davlat, ish beruvchilar va o'quv yurtlari o'rtasidagi o'zaro hamkorlikning qo'shma zo'nasini yaratish kerak.

Ta'lim muassasalarida o'rnatilgan intizom ta'lim muassasalari jamoasini jipslashtirish, ta'lim muassasasi ichki hayoti va faoliyatining mo'tadil kechishini ta'minlaydi. Intizom o'quvchilardan hamjihatlik asosida faoliyat olib borish, o'quv yurti manfaati uchun birgalikda kurashish, rahbariyat hamda vakolatli o'quvchilar organlari, uning a'zolari talabalarni to'g'ri talqin etish va ularning bajarilishini talab etadi. Xulosa o'rnida shuni ta'kidlab o'tishimiz joizki yoshlarimizni to'g'ri kasbga yo'naltirish, bu eng muhim vazifalardan biri ekanligini yana bir bor ta'kidlab o'tmoqchiman. Inson to'g'ri kasb tanlash orqali o'z oilasiga, jamiyatga juda katta naf keltirishi isbot talab qilmaydigan qonuniyatdir.

REFERENCES

1. Zimnyaya I.A. Shaxsning kompetentsiyasi – ta'lim natijasini yangi sifati // Ta'lim sifati muammolari. -2 kitob XII Butunrossiya materiallari- Uchrashuv. –M.; Ufa: Mutaxassislarni tayyorlashda sifat muammolari tadqiqot markazi, 2003.-B.4-13
2. Novikov A.M. Ta'lim metodikasi.M.: EGVES, 2006.-492 b.
3. Maxmutov M. I. Ta'limning kasbiy yo'nalishi printsiplari / Zamonaviy pedagogik nazariya va amaliyotda ta'lim tamoillari // Universitetlararo ilmiy ishlar to'plami.- Chelyabinsk, 1985.—S .52-56
4. Kasb-hunar ta'limi ensiklopediyasi: 3 jildda/ ED. S. Ya. Ba—tisheva.-M., 1999-yil.
5. G'oziyev E. Mamedov K. Kasb psixologiyasi.-T.: O'zMU ,2003. 156-b.
6. [http s://Uzbekistan.ureport.in/story/364/](http://Uzbekistan.ureport.in/story/364/)

OZODLIKNI CHEKLASH JAZOSINING YURIDIK TAHLILI

Nosirbek Jasur o'g'li Qilichev

Samarqand davlat universiteti, yuridik fakulteti 2-bosqich talabasi

ANNOTATSIYA

Ushbu maqolada jinoyat sodir etgan shaxsga nisbatan ozodlikni cheklash jazosini tayinlash asoslari, uning shartlari, muddatlari, ushbu jazoni qo'llash mumkin bo'lmagan holatlar, O'zbekiston Respublikasi Jinoyat kodeksi va boshqa normativ-huquqiy hujjatlarga asoslangan holda yoritib beriladi. Shu bilan birga bugungi kunda ushbu jazo turining sudlar tomonidan qo'llanilish statistikasi ham tahlil qilinadi.

Kalit so'zlar: jazo, jazoning maqsadi, penalizatsiya, jazo tizimi, ozodlikni cheklash, qo'shimcha taqiqlar, ma'muriy nazorat, sanksiya.

KIRISH

Jinoyat sodir etgan shaxsga nisbatan sud tomonidan qonunda belgilangan tartibda jazo tayinlanadi, ya'ni hech bir jinoyat jazosiz qolmaydi. O'zbekiston Respublikasi Jinoyat kodeksining 42-moddasiga ko'ra jazo jinoyat sodir etishda aybli deb topilgan shaxsga nisbatan davlat nomidan sud hukmi bilan qo'llanadigan va mahkumni qonunda nazarda tutilgan muayyan huquq va erkinliklardan mahrum qilish yoki ularni cheklashdan iborat majburlov chorasidir. Jazo quyidagi maqsadda qo'llaniladi:

- Mahkumni axloqan tuzatish;
- Jinoiy faoliyatini davom ettirishiga to'sqinlik qilish,
- Mahkum, shuningdek boshqa shaxslar yangi jinoyat sodir etishining oldini olish.

O'zbekiston Respublikasi Jinoyat kodeksining 43-moddasida jazo tizimi mustahkamlangan bo'lib unda ozodlikni cheklash jazosi ham o'rin olgan. Biz quyida ushbu jazoning qo'llanilish shartlari, muddatlari va qanday shaxslar doirasiga qo'llash mumkin emasligini muhokama qilamiz.

Ozodlikni cheklash jazosi jinoyat to'g'risidagi qonunchilikka nisbatan yangi kiritilgan jazo choralariidan biri hisoblanadi. Ushbu jazo turi O'zbekiston Respublikasining 2015-yil 10-avgustdagi O'RQ-389-sonli qonuni bilan Jinoyat kodeksiga kiritilgan.

ADABIYOTLAR TAHLILI VA METODOLOGIYA

Jinoyat kodeksiga mazkur jazo turi o'z tabiatiga ko'ra ozodlikdan mahrum qilish jazosiga muqobil jazo sifatida kiritilgan. U mahkumni jamiyatdan ajratmagan holda tarbiyalash vazifasini bajaradi. O'zbekiston Respublikasi Jinoyat kodeksining 48¹-moddasiga ko'ra ozodlikni cheklash sud tomonidan mahkumga nisbatan yashash joyini u yoki bu sabab bilan tark etishni butunlay taqiqlashdan yoki sutkaning muayyan vaqtida yashash joyidan chiqishni cheklashdan iborat. Bunda yashash joyi deganda, mahkumning doimiy yashash joyidagi uylar, ko'p qavatli uylardagi kvartiralar, boshqa imoratlardagi yashash uchun mo'ljallangan xonalar va boshqa turar joylar tushunilishi lozim (Uy-joy kodeksi 10-moddasi). Sud hukmining qaror qismida: ozodlikni cheklash tariqasidagi jazo, yashash joyini butunlay tark etishni taqiqlashdan yoki sutkaning muayyan vaqtida yashash joyidan chiqishni cheklashning mazmuni aniq ko'rsatilishi lozim. Ozodlikni cheklash bir oydan besh yilgacha muddatga, voyaga yetmaganlarga esa olti oydan ikki yilgacha tayinlanadi hamda mahkumning yashash joyidagi ichki ishlar organining jazolarni ijro etish inspeksiyasi yoki sud tomonidan belgilangan boshqa organ nazorati ostida o'taladi. Ozodlikni cheklash, uni mahkumning yashash joyida o'tash shartlari sodir etilgan qilmishning xususiyati va sud chiqargan qarorni ijro etishdan bo'yin tovlashning oldini olish hisobga olingan holda sud tomonidan belgilanadi. Ozodlikdan cheklash jazosi Jinoyat kodeksining Maxsus qismining ijtimoiy xavfi katta bo'lmagan va uncha og'ir bo'lmagan jinoyatlarni qamrab olgan moddalari sanksiyasida belgilab qo'yilganligini ko'rishimiz mumkin. Misol uchun JK 109-moddasi 2-qismi(qasddan badanga yengil shikast yetkazish) sanksiyasida 1 yilgacha ozodlikni cheklash, JK 124-moddasining (bolani almashtirib qo'yish) sanksiyasida 3 yildan 5 yilgacha ozodlikni cheklash jazosi nazarda tutilgan. Xuddi shunday jazo jinoyat kodeksining boshqa ko'plab moddalari sanksiyasida ham nazarda tutilgan.

Qo'llanilayotgan taqiqning (cheklashning) xususiyatlarini hisobga olgan holda, sud mahkumning zimmasiga quyidagi qo'shimcha taqiqlarni (cheklashlarni) yuklashi mumkin:

- muayyan joylarga bormaslik;
- ommaviy va boshqa tadbirlar o'tkazishda ishtirok etmaslik;
- muayyan faoliyat bilan shug'ullanmaslik;
- muayyan buyumlarga ega bo'lmaslik yoki ularni o'zida saqlamaslik;
- transport vositasini boshqarmaslik;
- mahkumlarni nazorat qiluvchi organing roziligisiz

yashash joyini, ish va (yoki) o'qish joyini o'zgartirmaslik, tegishli ma'muriy hududdan tashqariga chiqmaslik;

- muayyan shaxslar bilan aloqa o‘rnatmaslik;
- aloqa vositalaridan, shu jumladan Internetdan foydalanmaslik;
- alkogolli ichimliklar iste‘mol qilmaslik.

Bularning hammasi jazoning maqsadlariga samarali erishish uchun qo‘llaniladigan choralar hisoblanadi. Sud ozodlikni cheklashga hukm qilingan shaxsning zimmasiga o‘zi yetkazgan moddiy va ma‘naviy zararining o‘rnini qoplash, ishga yoki o‘qishga joylashish majburiyatlarini, shuningdek uning tuzalishiga ko‘maklashuvchi boshqa majburiyatlarni yuklashi mumkin. Ushbu majburiyatlarni yuklash asosi sud hukmining tavsif qismida ko‘rsatilishi lozim. Agar ozodlikni cheklashga hukm qilingan shaxs jazoni o‘tash davrida o‘zining jinoiy qilmishlarini anglab yetgan, tuzalish yo‘liga qat‘iy o‘tgan, yetkazilgan moddiy va ma‘naviy zararining o‘rnini qoplagan bo‘lsa, sud mahkumga nisbatan ilgari tayinlangan taqiqlarni (cheklashlarni) to‘liq yoki qisman bekor qilishi mumkin. Jinoyat-ijroiya kodeksining 44³-moddasi beshinchi qismiga muvofiq mahkumni unga yuklatilgan majburiyat (taqiq)lardan to‘liq yoki qisman ozod etish jazoni ijro etish idoralari taqdimnomasiga binoan sud tomonidan JPK 541-moddasida belgilangan tartibda amalga oshiriladi¹.

Mahkum ozodlikni cheklash tariqasidagi jazoni o‘tashdan qasddan bo‘yin tovlagan, shuningdek sud tomonidan o‘z zimmasiga yuklangan majburiyatlarni bajarmagan taqdirda, sud ozodlikni cheklash jazosining o‘talmay qolgan muddatini boshqa turdagi jazo bilan almashtirishi mumkin. Ozodlikni cheklash tariqasidagi jazoni o‘tash tartibi va shartlari mahkum tomonidan buzilganligi uchun jazolarni ijro etish inspeksiyasi unga nisbatan ogohlantirish tarzidagi intizomiy jazo chorasini qo‘llaydi.

Mahkum ozodlikni cheklash tariqasidagi jazoni o‘tashdan qasddan bo‘yin tovlagan, shuningdek sud tomonidan o‘z zimmasiga yuklatilgan majburiyatlarni bajarmagan taqdirda, jazolarni ijro etish inspeksiyasi sudga mahkum uchun ozodlikni cheklashning o‘talmagan muddatini jazoning boshqa turiga almashtirish haqida taqdimnoma kiritadi².

Jazoni o‘tashdan bo‘yin tovlash vaqti o‘talgan jazo muddatiga qo‘shib hisoblanmaydi. Qasddan bo‘yin tovlash deganda o‘zboshimchalik bilan, ya‘ni, uzrli sabablarsiz yashah joyini tark etish, yashah joyidan chiqish vaqtini buzish, shuningdek boshqa qo‘shimcha taqiqlarni kamida ikki marotaba buzish tushunilishi lozim³.

Ozodlikni cheklash jazosi quyidagilarga tayinlanmaydi:

- Harbiy xizmatchilar;
- Chet el fuqarolari;

• O`zbekiston Respublikasida doimiy yashash joyiga ega bo`lmagan shaxslarga.

Ozodlikni cheklash jazosi jinoiy jazolarni liberallashtirishi munosabati bilan jinoyat kodeksiga penalizatsiya qilingan jazo turi hisoblanadi. Penalizatsiya tushunchasi muayyan jazoni qonunchilikning jazo tizimiga kiritish hisoblanadi. Ozodlikni cheklash jazosining bugungi kunda sudlar tomonidan keng qo`llanilayotganligi albatta ijobiy hisoblanadi. Shaxsni jamiyatdan ajratmagan holda axloqan tuzatish qaysidir ma`noda jinoyat sodir etganlarga berilgan yengillik hisoblanadi. Chunki ozodlikni cheklash ozodlikdan mahrum qilishdan ko`ra ancha yengil jazo chorasi hisoblanadi.

¹Qarang O`zbekiston Respublikasi Oliy Sudi Plenumining 2006-yil 3-fevraldagi” Sudlar tomonidan jinoyat uchun jazo tayinlash amaliyoti to`g`risi”gi 1-son qarori 25⁴-bandi, 2-xatboshi

² O`zbekiston Respublikasi Jinoyat- ijroiya kodeksi. 44⁴-moddasi.

³ O`zbekiston Respublikasi Jinoyat- ijroiya kodeksi. 112-moddasi.

Quyida havola etilayotgan sud statistikasida biz ushbu jazo turning yildan yilga ko`proq qo`llanilayotganligini ko`rishimiz mumkin.

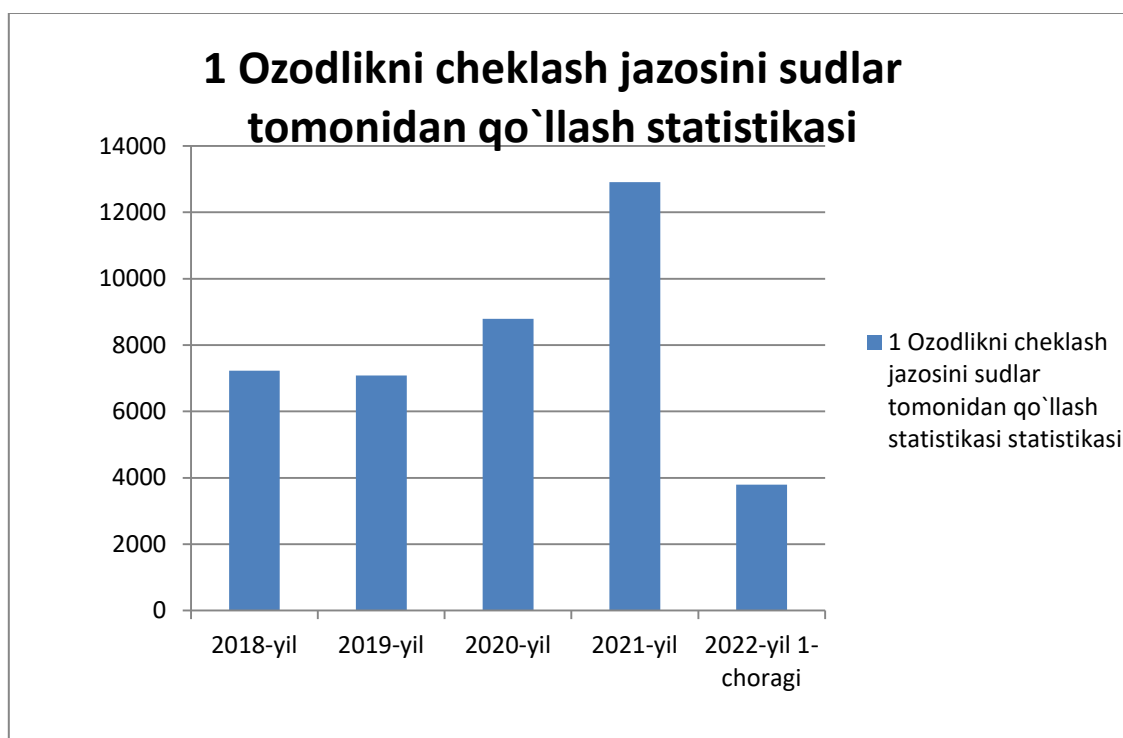

XULOSA

Maqola yakunida men Rim satirik shoiri Yuvenalning quyidagi so`zlarini keltirmoqchiman “Aybdor uchun birinchi jazo

o`z vijdoni oldida o`zini oqlay olmasligidir”. Darhaqiqat jazolar turlicha bo`lishi mumkin ammo vijdon oldida javobgarlik masalasi ham juda og`irdir. Shu sababli har bir shaxs jazoga sazovor bo`lgan qilmishni sodir etishdan o`zini tiyishi lozim.

REFERENCES

- 1.O`zbekiston Respublikasi Jinoyat kodeksi.”Adolat”.Toshkent – 2021
2. O`zbekiston Respublikasi Jinoyat-protsessual kodeksi.”Adolat”.Toshkent – 2021
3. O`zbekiston Respublikasi Jinoyat-ijroiya kodeksi.”Adolat”.Toshkent – 2021
4. O`zbekiston Respublikasi Oliy Sudi Plenumining 2006-yil 3-fevraldagi” Sudlar tomonidan jinoyat uchun jazo tayinlash amaliyoti to`g`risi”gi 1-son qarori
- 5.M.X.Rustamboyev. “O`zbekiston Respublikasi Jinoyat kodeksiga sharhlar”.Umumiy qism. 1-kitob Toshkent. Yuridik adabiyotlar publish. 2021.
- 6.M.Z.Muqimova. SamDU. “Jinoyat huquqi (Umumiy qism) Uslubiy qo`llanma.Samarqand – 2021



QIYOSIY ADABIYOTSHUNOSLIKNING MADANIY TARG'IBOTDA TUTGAN O'RNI

Chaman Murodulla qizi Jonuzoqova

Alisher Navoiy nomidagi Toshkent davlat O'zbek tili va adabiyoti universiteti stajor
tadqiqotchisi

ANNOTATSIYA

Maqolada qiyosiy adabiyotshunoslikning nazariy asoslari qisqacha yoritilib, uning madaniy targ'ibotdagi o'rnini hamda bugungi kunda adabiy aloqa masalalarini chuqur o'rganishning nechog'li dolzarbligi, buning hozirgi adabiy jarayondagi ko'plab badiiy-estetik hodisalarni anglashning muhim shartlaridan biri ekanligi asoslab berilgan.

Kalit so'zlar: adabiy aloqa, qiyosiy tahlil, tarixiy-tipologik qiyoslash, tarixiy-genetik qiyoslash, kontakt-genetik aloqalar, tipologik o'xshashlik

KIRISH

Mustaqillik yillarida ko'plab sohalar qatori xorijiy mamlakatlar tili, madaniyati va adabiyotini o'rganishga ham qiziqish ortdi. Shiddat bilan kechayotgan keng miqyosdagi xalqaro aloqalar jahon xalqlari madaniyati va san'atini yanada chuqurroq bilish, umuminsoniy qadriyatlardan bahramand bo'lish uchun qulay zamin yaratmoqda.

Jahon xalqlari madaniy va ma'naviy boyliklari bilan tanishish o'z navbatida milliy merosimizni munosib baholash imkonini beradi. Bu borada adabiyotlarni qiyoslab o'rganish, ayniqsa, muhim ahamiyat kasb etadi.

ADABIYOTLAR SHARHI

Ma'lumki, tabiat va jamiyatda, asosan, takrorlanuvchi, bir-biriga o'xshash yoki o'z tabiati, tuzilishi, mohiyati bilan bir-biriga zid bo'lgan narsa, hodisalar qiyoslash ob'ekti bo'lib xizmat qiladi. Bu hol adabiyotshunoslik fani, xususan, qiyosiy adabiyotshunoslik uchun ham badiiy-estetik metod bo'lib qolmoqda. Adabiyotlar o'rtasidagi aloqalar, avvalo, tarixiy hodisa sanaladi. Akademik N.I.Konrad aloqalarning bir butun adabiy jarayondagi ko'lami, roli, shuningdek, ayrim xalqlarning adabiyotlari tarixidagi mohiyati turli davrlarda va har xil tarixiy sharoitlarda turlicha ekanligini ta'kidlagan edi. Aloqalarning adabiy jarayondagi turli shakl va ko'rinishlarini o'rganish esa milliy adabiyot tabiatini belgilash uchun zarur holat sanaladi.

Ma'lumki, sharqning g'arb yoki g'arbning sharq madaniyati va adabiyotiga murojaat etishi o'zida sharq-g'arb ma'naviy sintezini mujassam etgan madaniy jarayonning tarkib topishiga sabab bo'lgan. Bunday sintez dunyoning barcha xalqlari madaniyatiga xos xususiyat sanaladi. Madaniy-adabiy aloqalardagi o'ziga xos an'analar, so'nggi yillarda O'zbekistonda kuzatilayotgan xalqaro aloqalardagi faollik qiyosiy adabiyotshunoslik- ka, xususan, o'zaro aloqalar hamda ta'sir naza- riyasi, amaliyoti masalalariga jiddiy e'tibor qaratishni taqozo etmoqda. Shu o'rinda qiyosiy adabiyotshunoslikning predmeti, maqsad va vazifalari haqida mutaxassislar tomonidan turli nuqtai nazarlar o'rta- ga tashlanganligiga e'tibor qaratish lozim bo'ladi. Jumladan, A.N.Veselovskiy adabiyotshunoslikka oid tadqiqotlarning maqsadi qiyoslashda va muqoyasani imkon qadar ko'proq faktlarga tatbiq qilishda deb hisoblab, turli davrlarda va xalqlarda yaratilgan epik ijod namunalarini syujet o'xshashliklari asosida tahlil qiladi. V.Jirmunskiy esa insoniyat ijtimoiy-tarixiy taraqqiyotidan kelib chiqib, tarixiy-adabiy jarayonning birligi haqidagi konsepsiyani ilgari suradi. U qiyosiy o'rganishning to'rtta muhim masalasi va ularga mos ravishdagi adabiy aloqa shakllariga tasnif beradi:

1. Har qanday mukammal qiyosiy-tarixiy tahlilning asosini tashkil etuvchi adabiy hodisalarni oddiy qiyoslash shakli (V.Jirmunskiy ushbu masalani tilshunoslikdagi sinxron tahlilga qiyos qiladi).

2. Genetik jihatdan aloqada bo'lmagan o'xshashliklarni jamiyat taraqqiyotining o'xshash sharoitlari orqali izohlashga xizmat qiluvchi tarixiy-tipologik qiyoslash shakli.

3. O'xshash jihatlarning genetik qardoshlik mahsuli deb qarashga asoslangan tarixiy-genetik qiyoslash shakli.

4. Xalqlarning tarixiy jihatdan yaqinligi va ijtimoiy rivojlanish shart- sharoitlaridan kelib chiqib, genetik aloqalarni adabiy hodisalar o'rtasidagi madaniy aloqalar, ta'sir hamda o'zlashtirmalar asosida belgilovchi muqoyasa shakli.

TADQIQOT METODOLOGIYASI VA EMPIRIK TAHLIL

A.Dima o'zining «Qiyosiy adabiyotshunoslik ta- moyillari» nomli risolasida g'arbiy Yevropa hayotidagi «qadimiy» va «yangi» adabiyot vakil- lari o'rtasida 1683-1719 yillari bo'lib o'tgan bahs va tortishuvlarni qiyosiy tipologik uslub- dan foydalanishga «urinish» deb juda to'g'ri baholaydi. To'g'ri, «qadimiy» va «yangi» adabiyot vakillari o'rtasidagi bahs ilmiy komparati- vizm rivojida muhim bosqich bo'lgan emas. Shunday bo'lsa-da, bu yerda qiyosiy tipologik uslubdan foydalanishning ishonchli namunasini ko'ramiz. Chunki muxolif tomonlar vakillarining bir qan- cha asarlarida har ikkala



davrning ba'zi bir umumiy jihatlari aniqlanadi.

Lekin XIX asrga kelib g'arb adabiyotshunosligida qiyoslash uslubidan deyarli foydalanilmadi. Bu hodisani adabiyotdagi metodlar almashinuvi bilan izohlash mumkin. Bunda Sorbonna universitetining taniqli professori Abel Fransua Vilmanning qiyoslash uslubining kelajagi haqidagi skeptik ruhdagi fikrlari ham o'z ta'sirini ko'rsatgan. Uning fikricha, tadqiqotchi oradagi o'ziga xoslikni ko'rsatish uchun keraksiz ikir-chikirlarga berilib ketishi, shu bilan birga, o'xshashliklarni qayd etish istagida xususiyatlarni noto'g'ri talqin qilishi mumkin. A.F.Vilmanning mazkur xulosasi badiiy jarayonni qiyoslab o'rganish usuli faqat bir tomonlama talqin qilinishi natijasida kelib chiqqan. Chunki qiyoslash usuliga mayda bayonchilik va hatto syujet, obraz, peyzaj tasvirini to'g'ri-dan-to'g'ri ko'chirib olish yoki o'ta «o'xshab qolish» xavf solishi mumkin.

Bizningcha, nafaqat modernistik, balki realistik va boshqa yo'nalishlardagi ijod namunalarining o'zbek adabiyoti mazmun-mundariyasi hamda ifoda yo'siniga ko'rsatgan, ko'rsatayotgan ta'sirini o'rganish o'zbek qiyosiy adabiyotshunosligining asosiy masalalaridan biri hisoblanadi. Lekin har qanday adabiy ta'sir ko'rinishi to'g'ridan-to'g'ri taqlid bo'lmay, o'z milliy adabiyoti an'analari hamda yozuvchi ijodi o'ziga xosliklariga asoslangan va qisman transformatsiyalashgan hodisa hisoblanadi. Shuning uchun qiyosiy adabiyotshunoslikda ta'sir natijasidagi o'xshashlikkina emas, oradagi farq va o'ziga xoslik ham muhimdir.

Tarjimani ham adabiy aloqaning bir shakli deb qarar ekanmiz, uni avvalo badiiy-estetik tafakkur rivojiga ko'rsatgan va ko'rsatishi mumkin bo'lgan ta'siri nuqtai nazaridan baholashimiz lozim bo'ladi. Bunda tarjima sifatining asliyatga moslik darajasi ham muhim ahamiyatga ega. Shu ma'noda so'nggi 10-15 yil davomida o'zbek tarjimonlari tomonidan amalga oshirilgan tarjimalar alohida o'rganishni taqozo etadi. Bu bizga boshqa (qiyoslanayotgan) adabiyotnigina emas, o'z adabiyotimizni ham yaxshiroq anglashga, uning nozik jihatlari ilmiy-estetik tahlil qilishga yordam beradi.

XULOSA VA MUNOZARA

Ma'lumki, jahon xalqlari o'rtasida tarixan siyosiy, iqtisodiy va madaniy sohalarda aloqalar, ijobiy o'zlashtirishlar mavjuddir. Shuning uchun ham bu jarayonni tahlil qilish hech qachon dolzarbligini yo'qotmaydi, balki mamlakatlar o'rtasida iqtisodiy, madaniy sohalarda integratsiya avj olayotgan XXI asrda yanada muhim hisoblanadi. Qiyosiy adabiyotshunoslikda esa to'g'ridan-to'g'ri yoki kontakt aloqalar milliy adabiyotlar yoki ma'lum bir davr adabiy jarayoniga ko'rsatadigan real ta'siri jihatidan



markaziy o'rin egallaydi.

Umuman, qiyosiy adabiyotshunoslik, jahon adabiy jarayonini tahlil etish bilan birga, milliy adabiyotlarning xalqaro miqyosdagi mavqeini mustahkamlash, ular o'rtasidagi umumiy va farqli jihatlarni aniqlash hamda madaniyatlararo muloqot asoslarini belgilashga xizmat qilishi bilan dolzarb soha hisoblanadi.

REFERENCES

1. 2017-2021 yillarda O'zbekiston Respublikasini rivojlantirishning beshta ustuvor yo'nalishi bo'yicha Harakatlar strategiyasi. : T., 2017
2. Veselovskiy A.N. To'plam asarlar V.8. IN 1. - Sankt-Peterburg, 2011 yil.
3. Jirmunskiy V.M. Slavyan xalqlarining epik ijodi va dostonni qiyosiy o'rganish muammolari. -M.: 2012 yil.
4. Dima A. Qiyosiy adabiyot tamoyillari. - M.: Taraqqiyot, 2017 yil.
5. Dyurishin D. Adabiyotni qiyosiy o'rganish nazariyasi. - M.: Taraqqiyot, 2019 yil.
6. Bushmin A.S. Adabiyot fani. - M.: Sovremennik, 2010.



XX ASR BOSHLARIDA XORAZM ADABIY MUHITI VA BADIY IJOD QIRRALARINI TALABALARGA TA'LIM TEXNOLOGIYALARI VOSITASIDA O'RGATISH ("HAFT SHUARO" MISOLIDA)

Iroda Adambayevna Xajiyeva

Muhammad al-Xorazmiy nomidagi TATU Urganch filiali dotsenti

ANNOTATSIYA

Mazkur maqolada muallif XX asr boshlarida Xorazm adabiy muhiti va uning o'ziga xos xususiyatlari to'g'risida fikr yuritadi. Xorazm adabiy muhitining o'zbek adabiyoti rivojida o'rni tahlil etiladi. Bu muhitning homiysi sifatida madaniyat va san'atning rivojiga munosib hissa qo'shgan Feruzning o'rni alohida ko'rsatib o'tiladi. Shuningdek, Munis, Ogahiy kabi ustoz shoirlarning samarali mehnati ta'kidlanadi. O'z navbatida Xorazm adabiy muhitida ijod qilgan shoirlar ijod qilgan janrlari jihatidan guruhlariga ajratiladi. Shuningdek, XX asr Xorazm adabiy muhitida bayozlar va tazkiralarning o'rni va ahamiyati tahliliy bayon etiladi. Bayozlar ham tuzilishiga ko'ra tasnif etiladi. Ma'lum bir davr shoirlarining hayoti va ijodi to'g'risida ma'lumot beruvchi tazkiralari va ularning o'zaro farqli jihatlari to'g'risida maqolada atroflicha ma'lumot beriladi. Tazkiralari, bayozlari, majmualari to'g'risida ilmiy-nazariy ma'lumotlar keltiriladi. "Haft shuaro" majmuasini vujudga keltirgan muhit yetarli darajada ochib beriladi. Mavzuni talabalarga tushuntirishda noan'anaviy "Debat" usuli, "Kahoot" mobil ilovasi hamda ta'limning didaktik vositalaridan foydalanish maqsadga muvofiqligi ta'kidlanadi. Talabalarga yetkaziladigan ma'lumotlar elektron taqdimot ko'rinishida tayyorlanishi lozimligi ko'rsatiladi.

Kalit so'zlar: adabiy muhit, shoir, janr, ijod, "Debat", elektron taqdimot, tahlil, madaniyat, san'at

ABSTRACT

In this article, the author discusses the literary environment of Khorezm in the early twentieth century and its peculiarities. The role of the Khorezm literary environment in the development of Uzbek literature is analyzed. The role of Feruz as a patron of this environment, who made a worthy contribution to the development of culture and art, is highlighted. The fruitful work of master poets such as Munis, Ogahi is also emphasized. In turn, the poets who created in the literary environment of Khorezm are divided into groups in terms of genres. Also, the role and significance of bayoz and tazkira in the Khorezm literary environment of the XX century are analyzed. Bayozes are also

classified according to their structure. The article provides detailed information about the life and work of poets of a certain period and their differences. Scientific and theoretical information about tazkiras, bayozs, complexes is given. The circumstances that created the Haft Shuaro complex is sufficiently revealed. In explaining the topic to students, it is advisable to use the non-traditional methods such as "Debate", mobile application "Kahoot" and didactic tools of education. It is indicated that the information provided to students should be prepared in the form of an electronic presentation.

Keywords: literary environment, poet, genre, creativity, "Debate", electronic presentation, analysis, culture, art.

KIRISH

Xorazm adabiy muhiti o'zbek adabiyotining ajralmas bir qismini tashkil etadi. O'zbekiston Respublikasi Prezidenti Sh. Mirziyoyev ta'kidlaganidek, "Jo'shqin Amudaryodan suv ichib, muqaddas va tabarruk Xorazm tuprog'ida unib-o'sgan, xalqimiz tarixida o'chmas iz qoldirgan Abu Rayhon Beruniy, Muhammad Muso Xorazmiy, Mahmud Zamaxshariy, Najmiddin Kubro, Pahlavon Mahmud, Nosiriddin Rabg'uziy, Sulaymon Boqirg'oniy, Sakkokiy, Munis, Feruz, Ogahiy, Bayoniy va boshqa ko'plab allomalar, shoir va mutafakkirlarning nomlari jahon sivilizatsiyasi tarixiga haqli ravishda oltin harflar bilan bitilgan". [1]

ADABIYOTLAR TAHLILI VA METODOLOGIYA

Adabiy muhit va uni shakllantiruvchi jarayonlar to'g'risida E.E. Bertels, A.Qahhor, V.Abdullayev, N.Mallayev, A.Hayitmetov, M.Hamidova, A. Abdug'afurov, B.Valixo'jayev, G.Ismoilova, N.Jumaxo'ja, I.Adizovalar tomonidan ilmiy-tadqiqot ishlari olib borilgan.

O'zbekiston Respublikasi Prezidentining asarlari, ajdodlarimiz merosi, olimlarimizning ilmiy ishlari XX asr boshlarida Xorazm adabiy muhiti va badiiy ijod qirralarini talabalarga ta'lim texnologiyalari vositasida o'rgatishdagi fikrlarimiz bayon etiladigan maqolaning metodologik asosini tashkil etadi.

Maqolada ma'lumotlar qiyosiy-tahlil metodi asosida yoritildi.

Ta'lim muassasalarida talabalarga Xorazm adabiy muhiti va badiiy ijod qirralarini tushuntirishda pedagogik usul va vositalardan foydalanish va samaradorlikka erishish.

MUHOKAMA

Talabalarga ushbu mavzuni noan`anaviy pedagogik texnologiyalar yordamida tushuntirish maqsadga muvofiqdir. Dastlab “Debat” usulida Xorazm adabiy muhiti to`g`risida ulardagi mavjud bilim va tushunchalarni aniqlab olish lozim. Mavzuni dastlab ma`ruza shaklida elektron slaydlardan foydalangan holda bayon etamiz.

Xorazm adabiy muhitining yuqori cho`qqiga chiqqan davrining mohiyatini belgilashda XIX asrni tayanch zamin sifatida e`tirof etish joiz. Chunki yuqorida nazarda tutilayotgan davr adabiy muhitining asoschisi va tashkilotchisi Shermuhammad Munis (1778-1829) bo`lgan edi. Ogahiy bu muhitga yanada keng qamrov va mazmun bag`ishladi, Feruz esa unga homiylik qildi. Feruzning bu sohadagi tashabbuskorligi yaqin vaqtlargacha xolis e`tirof etilmagan bo`lsa ham, adabiyotimiz jonkuyari, atoqli adib Abdulla Qahhor 1962 yildayoq bu xususda haq gapni aytgan edi: “Feruz mashhur lirik shoir, musiqashunos, kompozitor, yaxshi tarjimon, Umarxon singari o`z zamonasining shoirlarini o`rdasiga yiqqan, 1873 yilda bosmaxona sotib olib, Xorazmda birinchi kitob bostirgan odam. Shu odamni yuz yildan keyin qora kursiga o`tqazib, sovet qonuni bilan sud qilishdan nima murod hosil bo`ladi? Ko`p xotin olish yolg`iz Feruzning aybi emas, balki butun feodal jamiyatning illatidir. O`sha jamiyatda ko`p xotin olish gunoh hisoblangan emas”. [2]

Feruz nomi bilan bog`liq XX asr boshidagi (birinchi choragidagi) adabiy muhit qator o`ziga xosliklarga ega. Unda, bir tomondan, ko`p asrlik adabiy an`analar davom etib, ustuvorlik qilayotgan bo`lsa, ikkinchi tomondan, zamonaviy yangicha qarashlar, ma`rifatparvarlik g`oyalari tobora kengayib borayotgan edi. Badiiy ijodda she`riyat salmoqli o`ringa ega bo`lib, uning mazmunini ishqiy-axloqiy motivlar tashkil etardi. Shu bilan birga, adabiy jarayondagi jonlanish an`anaviy mavzularning yanada boyishida, janrlarning shakliy rang-baranglashuvi, umuman, badiiy ijod ijtimoiy-estetik ahamiyatining oshishida ko`rinadi.

Tabiiyki, adabiy muhitning harakatlantiruvchi kuchi ijodkorlardir. Bu jihatdan Feruz muhitining uyushganlik xarakterini alohida ta`kidlash kerak. Muhimi shundaki, bu muhitdagi ellikka yaqin ijodkorlar turli ijtimoiy toifa, kasb va millatga mansubligidan qat`i nazar muayyan darajada badiiy iqtidorga ega bo`lishgan, turli janrlarda asarlar yaratishgan. Ularni shartli ravishda quyidagicha guruhlarga ajratish mumkin, bu tasnif elektron taqdimot asosida namoyish etiladi:

1. Feruz shajarasiga mansub ijodkorlar (Murodiy, Komyob, Farrux, Sultoniy, Sodiq, Sa`diy, Oqil, Bayoniy va boshqalar);

2. Feruz tomonidan bevosita saroy xizmatiga jalb etilgan ijodkorlar (Tabibiy, Komil, Doiy, Devoniy, Mirzo, Habibiy, Xodim va boshqalar);

3. Rasmiy ravishda saroy xizmatida boʻlmas-da, Feruz nazarida boʻlgan va adabiy muhitda sezilarli iz qoldirgan ijodkorlar (Avaz, Niyoziy, Mutrib, Faqiriy, Soʻfi va boshqalar).

XX asr boshidagi Xorazm adabiy muhitining asosiy xususiyatlari davrdagi ijtimoiy-siyosiy oʻzgarishlar, milliy uygʻonish tuygʻusining kuchayishi, badiiy ijodda anʼana va yangilanishning uygʻunlashuvi kabi omillar bilan bogʻliqdir. Bu xususiyatlarni asosan quyidagilarda koʻramiz:

a) adabiy muhit boy va tarixan uzoq adabiy tajribalarga suyangan holda ularning yangi asrdagi davomi sifatida shakllandi va oʻzbek mumtoz adabiyotining soʻngi, yangi davr adabiyotining esa boshlanish bosqichi boʻldi;

b) adabiy muhit vakillarining aksariyati bevosita, bir qismi esa saroy bilan bilvosita bogʻlangan boʻlsa ham, Feruz shoh sifatida ularning umumiy homiysi va muhit tashkilotchisi, shoir sifatida ijodkor hamkori edi;

v) ijodkorlarning asosiy adabiy mahsuli boʻlgan lirik sheʼriyatdan tashqari, qator epik, tarjima va tarixiy asarlarning yaratilgani adabiy muhit xususiyatlaridan biridir. Bu borada Tabibiy dostonlari, Otaniyoz Niyoziy, Mirzo tarjimalari, Bayoniyning “Shajarai xorazmshohiy”, “Xorazm tarixi”, Komyobning “Tavorix ul-xavonin”, “Muntaxab ul-voqeot” tarixiy asarlari va boshqalarni koʻrsatish mumkin;

g) adabiy muhitga xos jihatlardan yana biri lirik janrlar rang-barangligi. Bu sohada yigirmaga yaqin janr va shakllarda ijod etgan ustoz Ogahiy anʼanasi davom ettirildi va shoirlarning ayrimlari oʻn toʻrtta janrda ijod etishdi. Tabiiyki, bular orasida gʻazal va muxammaslar asosiy oʻrin tutadi;

d) adabiy muhit namoyandalarining ijodiy takomilida Navoiy, Fuzuliy, Munis va Ogahiy dahosidan bahramandlik, shuningdek, zullisonaynlik anʼanasi ham muhim omil boʻldi. Ustozlarga izdoshlik asosan ijodiylik kasb etdi, oʻzbek va fors tillarida ijod qilish esa har bir shoirga xos xususiyat edi;

e) muhim jihatlardan yana biri shundaki, shoirlar ijodi koʻp qirrali edi. Ular adabiy ijoddan tashqari, xattot, musiqashunos, tarjimon, tarixnavis ham boʻlganlari bois bu ijod qorishiq xarakterda edi;

j) adabiy muhitning oʻziga xosligini ifodalovchi asosiy xususiyatlardan biri - badiiy asarlarning kitobat – devon, bayoz, tazkira, majmua shakliga keltirilishi va targʻib qilinishida namoyon boʻladi. Xususan, tazkiralarda oʻsha davr ijodkorlari, jumladan, “Haft shuaro”ga kirgan shahzoda shoirlar biografiyasi va ijodiy faoliyati haqida qimmatli maʼlumotlar mavjud.

Umuman, bu xususiyatlar madaniyat va sanʼat sohasidagi rivojlanishga, adabiy jarayonning qizgʻin xarakter kasb etishiga, ijodkorlar faolligining oshishiga, adabiy janrlar, xususan,

she`riyatning mavzu va g`oyaviy ko`lamdorligiga, an`anaviylikning yangicha shakl va mazmun bilan boyishiga hamda kitobat ishlarining keng yo`lga qo`yilishiga imkon yaratdi. Zero, bu davrda Feruz saroyida va undan tashqarida yashab ijod etgan shoirlar tomonidan ko`plab asarlar yaratilgani, deyarli har shoirning bir yoxud ikkitadan devon tuzgani ularni ommaga yetkazish, targ`ib qilish, kitobxonlikni kengaytirishni taqozo qilardi. Natijada, shaxsan Feruz tashabbusi va homiyligi bilan badiiy va adabiy-tarixiy asarlarni qo`lyozmadan tashqari, bosma usulda ko`paytirish maqsadida XIX asrning saksoninchi yillaridan boshlab litografiyadan foydalanish joriy etildi.

Darhaqiqat, toshbosmaning yo`lga qo`yilishi adabiy muhitdagi jonlanishning kuchayishiga, ijodkorlar rag`batini oshirishga va kitob holdagi manbalar sonining tez ko`payishiga imkon berdi. Turli bayoz, majmua, tazkiralar tuzishning nisbatan tezlashuvida ushbu omillar sezilarli rol o`ynadi. Ammo bu hol qo`lyozma amaliyotini butunlay siqib chiqarolmadi. Bu sohada Mulla Boltaniyoz, Mulla Karimbergan, Mulla Qurboniyoz, Muhammad Panoh Xudaybergan, Matyoqub va Muhammad Yusuf hamda boshqa devonlar va kotiblarning xizmatlari katta bo`ldi.

Xorazm adabiy muhitida muhim o`rin egallagan bayozlar Sharq adabiyotiga xos bayozchilik an`anasining asosiy xususiyatlarini aks ettirish bilan birga, muayyan o`ziga xoslikka ham ega. Bu hol bayozlarning janriy va mavzu jihatdan tabaqalashuvi hamda zullisonaynligida ko`rinadi. Jumladan, Feruz davrida tuzilgan "Bayozi majmuai ash`or" va "Bayozi ash`or" turli lirik janrlardagi she`rlardan tuzilgan bo`lib, ishq mavzusini tarannum etsa, "Bayozi musaddasot", "Bayozi muxammasot"lar faqat musammat shakllari, "Bayozi ruboiyot" esa birgina ruboiy janri namunalaridan iborat bo`lib, ham ishqiy, ham ijtimoiy-falsafiy mavzularga bag`ishlangan.

Shuningdek, bir va bir necha shoirlar asarlaridan bayoz tuzish ham keng tarqalib, bulardan ikkinchisi salmoqlidir. Binobarin, "bayozlar erkin ravishda tuzilib, turli davr shoirlarining rang-barang she`rlarini o`zida mujassamlashtirgan to`plam sifatida ular tarkibida ba`zan mashhur shoirlarning devonlarida ham mavjud ayrim she`rlarning uchrashi" [3] bayozchilikka xos tipologik xususiyat bo`lgani holda, ayrim Xorazm bayozlari tuzuvchi xohishi asosida, ko`pincha, Feruz topshirig`i bilan tuzilgan.

Tabiiyki, ularda "Bayoz tuzishga farmon bergan shaxs va tuzuvchining shoir haqidagi sub`ektiv tushuncha hamda tuyg`ulari bayoz tarkibidagi

she`rlarning g`oyaviy mazmuni orqali ifodalanadi". [4] Feruz farmoniga muvofiq, shoirlar g`azallari asosidagi ashulalardan ham maxsus bayozlar tuzilgani Xorazm bayozchiligining yana bir xususiyatidir. [5]

Xorazm adabiy kitobatchiligi silsilasida majmualar ham muayyan mavqega ega bo'lib, mumtoz ijodiy merosning ancha qismini o'zida mujassam etadi. Ularning tuzilishi tuzuvchining maqsadiga, dunyoqarashi va shaxsiy mayliga hamda mavjud an'analarga rioya qilishiga bog'liq bo'lib, majmualar bayozlardan farqli o'laroq, maxsus tanlangan she'rlar asosida mavzu va g'oya yo'nalishiga ko'ra bunyod etiladi. Chunonchi, "Haft shuaro" majmuasidagi she'rlarda ishqiy-ma'rifiy mavzu, "Yug'urum" (1923) majmuasidagi she'rlarda esa inqilobiy mavzu yetakchidir. Shu bilan birga, ularda shoirlar ijodi xususidagi ayrim ma'lumotlar ham uchraydi. Mulla Bekjon tomonidan nashr etilgan "Yug'urum" majmuasining bu jihatini adabiyotshunos A.Abdug'afurov alohida ta'kidlab yozgan edi:

"Mulla Bekjon" to'plamidagi boshqa asarlar qatorida, ularning (Bayoniy, Mutrib, Safo Mug'anniy she'rlari - I.X) har biriga kichik-kichik izohlar beradi, qachon yozilgani va qaysi manbadan olib chop etilayotganligini aniq ko'rsatadiki, bu davr adabiy jarayonini hamda konkret ijodkor merosini o'rganishda, uning g'oyaviy-badiiy evolyusiyasini belgilashda muhim ahamiyat kasb etadi".[6]

Ikkinchidan, majmualarda she'r mualliflari to'g'risida, garchi qisqa bo'lsa-da, biografik ma'lumotlar uchraydi. Shu jihatdan aksariyat majmualar o'zida asosan badiiy asarlarni jamlagani sababli bayozga, qisman shoirlar haqidagi muxtasar ma'lumotlarni aks ettirgani bois tazkiraga xos xususiyatlarga ham ega bo'ladi. Shuningdek, majmualar har bir shoirning faqat saylanma she'rlaridan ham tuzilishi mumkin, bayozlarda esa, odatda, she'riy parchalar cheklanmaydi, ularni qat'iy davrlashtirish tamoyiliga hamisha amal qilinmaydi.

Xorazm adabiy muhiti xususidagi qimmatli ma'lumotlarning muayyan qismi tazkiralarda mujassam bo'lib, u Sharq mumtoz adabiyotshunosligida salmoqli o'ringa egadir.

Tazkira, odatda, muayyan tarixiy davrga mansub adabiy-tanqidiy qarashlarni, bir yoxud turli davrlar shoirlar hayoti va ijodini yorituvchi an'anaviy janr sifatida o'zbek adabiyotshunosligida ham mavjud edi.

Tom ma'noda o'zbek tilidagi ilk tazkira Navoiyning "Majolis un-nafois"idan boshlangan tazkirachilik mezonlari tamoyillari keyingi davrlar uchun asosiy yo'l-yo'riq bo'ldi. Bu asarda tazkirada ikki qirra – matn (she'riy parchalar) va ijodkor hayoti hamda asarlari haqidagi ma'lumotlar talqini mavjudligi tazkiraning tub xususiyati ekanini ko'rsatdi va Xorazm tazkirachiligi uchun ham ilhom va rag'bat manbai bo'ldi.

To'g'ri, Xorazmda XX asrgacha mumtoz tazkirachilik namunalari yaratilmadi. Ammo bu hol adabiy muhitning qusuri emas, balki o'ziga xosligi bo'lib, asosiy diqqat original badiiy

asarlar, adabiy-tarixiy solnomalar, shuningdek, tarjima asarlari yaratishga qaratilgani bilan izohlanadi. Shunday bo'lsa-da, XX asrgacha yozilgan qator asarlarda tazkiraga xos ayrim unsurlar – muayyan davr adabiy muhiti, shoirlar hayoti va ijodiga oid muxtasar ma'lumotlar uchraydi. Bu jihatdan Munis (1778-1829) va Ogahiy (1809-1874) asarlari xarakterli bo'lib, ularda XVIII-XIX asrlar adabiy hayotiga doir qimmatli faktlar muayyan munosabat bilan bayon etiladi. Buni adabiyotshunos B.Valixojayev alohida ta'kidlab, shunday yozgan edi: “Munis Xorazmiyning bu asarida (“Firdavs ul-iqbol”- I. X) Xorazm diyorida tarixiy, madaniy, adabiy muhit, uning ayrim namoyandalari haqida qimmatli ma'lumotlar keltirilgan. Xuddi shu manba tufayli adabiyot tarixi uchun Mavlono Vafo, Pahlavonquli Ravnaq, Muzaffarxo'ja Kiromiyga o'xshash qalamkashlar kashf etildi”. [7] Shuningdek, Ogahiy o'zining “Riyoziy ud-davla”, “Gulshani davlat”, “Shohidi iqbol” va boshqa tarixiy asarlarida ham o'tmishda yashagan yoxud o'ziga zamondosh bo'lgan ijodkorlar haqida muhim faktlarni qayd etadi. Jumladan, u “Riyoziy ud-davla” asarida mashhur donishmand shoir va kurashchi Pahlavon Mahmud (1247-1326) fazilatlarini lo'nda va aniq ta'riflaydi:

“Firdavsbahr shahri Xivaqda qudvat ul - avliyo, murshid ul – atqiyoy maxsus boroghi mulki vadud hazrati Pahlavon Mahmud quddisa sirruhu”. [8]

Bundan tashqari, bu asarida Ogahiy o'z ahvoli ruhiyati, adabiy laqabi va olimu shoirlar bilan muloqoti xususida ham ma'lumotlar berib, jumladan, uning hasbi hol yo'nalishidagi sakkiz misra masnaviysini keltiradi. “Gulshani davlat” asarida esa Xivadagi adabiy jarayon va uning vakillari Muhammad Nazar, Pahlavon Niyozboy va Xolis haqida ma'lumotlar beradi. [9]

Yuqorida qayd etilgan adabiy qarashlar Xorazm tazkirachiligi uchun g'oyaviy asos bo'lib xizmat qildi va bu tazkirachilik tobora takomillashib, kitobxonlik hamda badiiy asarlarga qiziqish zahirida shakllandi. Zero “shunday asarlar to'plamlari ilk tazkiralar edi”. [10] Demak, mumtoz tazkiralarning tub asosi to'plam (majmua) bo'lib, bora-bora ular adabiy-tanqidiy, hatto, nazariy qarashlar bilan boyib, takomillashib borgan. Shu sababli tazkirada majmuaga xos adabiy parchalarning bo'lishi janr talabiga xilof emas, balki uning xususiyatlaridan biridir. O'rta asrlardan, xususan, XIX asrdan yirik madaniy–adabiy markazlardan biriga aylangan Xiva shahrida badiiy asarlar yaratish, to'plamlar tuzish, mutolaa qilish va targ'ib etish ishlari kuchayib, o'sha asrning oxiridan XX asrning boshlarigacha bo'lgan Feruz davrida esa yanada keng qamrovlik kasb etdi. Zero, mumtoz tazkirachilikning xuddi shu davrda yuzaga kelishi va qisqa vaqtda turli xarakterdagi tazkiralarning tuzilishi ham ana shu omillar bilan dalillanadi. To'g'ri, bu davrda Qo'qon va Buxoro adabiy muhitlarida ham

qator tazkiralari maydonga keldi (Fazliy, Pirmastiy tazkiralari). Ularning Xorazm tazkirachiligining namunalari boʻlgan Ahmadjon Tabibiy tazkiralari bilan mushtarak va farqli jihatlari (til, uslub, hajm, ifoda shakllari va boshqalar) haqida adabiyotshunoslikda muayyan fikrlar aytilgan. [11-20]

Adabiyotshunos B.Valixoʻjayev tazkiralarni vaqt omili nuqtai nazaridan ikki guruhga ajratadi: 1) tarixiy-zamonaviy (salaflar va zamondoshlar); 2) zamondoshlar haqidagi tazkiralalar.[7] Bularning har biriga xos jihatlarni batafsil tahlil etadi. Olim Oʻrta Osiyoda X asrdan boshlangan tazkirachilik tarixini yoritarkan, XX asr boshida oʻzbek tilida yaratilgan tazkiralari, jumladan, Xorazm tazkirachiligiga (Tabibiy qalamiga mansub) ham muxtasar toʻxtab oʻtadi hamda zamondoshlar haqidagi tazkiralari sifatida ayrim jihatlarni taʼkidlaydi.

Xarakterli tomoni shundaki, Xorazm anʼanaviy tazkiralari adabiy parchalarning janriy mansubligi jihatidan ichki tabaqalanishga ham ega boʻlib, u quyidagicha tasniflash mumkin:

1) faqat gʻazal janridagi asarlarga yozilgan payravlardan tuzilgan (Tabibiyning birinchi tazkirasini);

2) musammata shakllari – muxammas va musaddaslardan tashkil topgan (Tabibiyning ikkinchi tazkirasini);

Bu tazkiralarning yana bir oʻziga xosligi shundaki, birinchisida payrav uchun bir shoir – Feruz gʻazallari, ikkinchisida esa Feruz va Ogahiy gʻazallari asos-matn qilib tanlangan.

3) aralash janrlardan – gʻazal, masnaviy, toʻrtlik (Laffasiy tazkirasini)dan tuzilgan.

Albatta, tazkiralarda keltirilgan bu asarlarga munosabat bilan birga, shoirlar hayoti va faoliyatiga oid maʼlumotlar ham bayon etilgan. Koʻrinadiki, tazkiralarda adabiy parcha (sheʼriy matn) hamda shoir hayoti va ijodini baholash tipologik hodisadir. Ammo ayrim majmualarda muayyan adabiy qarashlarning mavjudligi (garchi batafsil boʻlmasa ham) ularni tazkiraga yaqinlashtiradi. Shuni hisobga olib, atoqli adabiyotshunos A.Hayitmetov Shayx Ahmad Taroziyning “Funun ul-balogʻa”si oʻzbek tilidagi adabiyotning nazariy masalalari boʻyicha ilk mukammal qoʻllanma boʻlishi bilan birga, sheʼriy tazkira xarakteridagi bir asar ham ekanini taʼkidlagan edi.[12] Bunda olim asardagi birgina Lutfiy tarjimai holiga oid tazkiraga xos maʼlumotlarni nazarda tutgan. Shu qarashga asoslanib, biz “Haft shuaro”ni shartli ravishda tazkira-majmua deb atadik. Chunki unda sheʼriy asarlardan tashqari, ikki shoir – Sultoniy va Farrux haqida nasriy maʼlumotlar ham berilgan. Zero “Haft shuaro”

o'zida asosan majmua, qisman tazkira xususiyatlari sintezlashtirilgan adabiy manbadir.

Tazkiralarning uchinchi guruhiga mansubi - shoh saroyida o'n yil davomida shoirlar nazoratchisi bo'lgan Bobojon Tarroh Azizov – Xodimning “Xorazm navozandalari” asari. [13] Unda Feruz davri adabiy muhiti va uning shoirlari hayoti hamda ijodi haqida boy ma'lumotlar bayon etiladi. Esdaliklar shaklidagi bu asar muallifi undagi fakt va lavhalarning bevosita guvohidir. Asar mazmuni uni tazkira deyishga to'la asos beradi, chunki “esdalik daftari ma'nosidagi tazkira adabiy-tanqidiy qarashlarni ifoda etuvchi janrlardan biri bo'lib, unda adabiyot tarixi yoki konkret davrning shoirlari hayoti va ijodi to'g'risidagi qiziqarli ma'lumotlar keltiriladi”. [14]

Tazkirada muallif “o'ttiz bir nafar shoirning ahvoloti” yuzasidan o'n uch savolga javob yozgan.

Xorazm tarixiga oid XX asr solnomalarida ham tazkiraga xos adabiy ma'lumot va lavhalar hamda ayrim she'r va shoir haqidagi fikrlar uchraydi. Bu jihatdan Bayoniyning “Shajarai xorazmshohiy” asari xarakterlidir. Shu sababli adabiyotshunos G.Ismoilova uni Tabibiyning “Majmuat ush- shuaro”si qatorida tazkira deb ataydi va “ular bo'yicha ko'plab ijodkorlar nomlari bilan tanishishga muayassar bo'lamiz” deyish bilan cheklanadi. [15-19]

Adabiyotshunoslar N.Jumaxo'ja va I.Adizova esa “Shajarai Xorazmshohiy”ning keng qamrovli tarixiy-adabiy ahamiyatini alohida ta'kidlab, quyidagi asosli xulosaga kelishadi: “uning tazkira tipidagi adabiy manbalardan farqi va afzalligi shundaki, u adabiy muhit manzaralari, jarayonlarini, mafkuraviy hayotni tirikligicha, harakatda, ijtimoiy-siyosiy voqealar bilan munosabatda tasvirlaydi”. [16-18]

Bu jihatdan Xorazm adabiy manbalarining katta qismi qo'lyozmalar ekanligi xarakterli faktdir. Bu haqda mashhur olim E.E. Bertelsning fikri alohida ahamiyat kasb etadi: “o'qilgan qo'lyozmalar soni qancha ko'p bo'lsa, tuman shunchalik tarqalib, masala oydinlashib boradi. Tadqiqotchining qo'lidan yuzlab, minglab qo'lyozmalar o'tsa, ilgari amalga oshirib bo'lmaydigandek tuyulgan masala oddiylashadi va oydinlashadi”. [17] Ana shu yuzlab qo'lyozmalardan biri bo'lgan “Haft shuaro” tazkira majmuasining monografik tadqiqi Feruz davri adabiy muhitining hozirgacha kam o'rganilgan jihatlarini “oydinlashtirish”ga imkon berishi bilan qimmatlidir.

XULOSA

Umuman, majmua va tazkiralari "saroy adabiyoti" bahonasi bilan adabiyotshunoslikda yaqin vaqtlargacha mavjud ayrim noto'g'ri, bir tomonlama qarashlarni tuzatishga, badiiy asarlarning ijodkorlarini ijtimoiy mavqei nuqtai nazardan talqin etishning xatoligini oydinlashtirishga, qator shoirlar to'g'risidagi tasavvurlarni kengaytirish va boyitishga, pirovardida adabiy muhitni yaxlit holda chuqurroq o'rganish va yangi ilmiy tafakkur asosida haqqoniy baholashga imkon beradi. Texnika yo'nalishi talabalariga ushbu mavzuni kengroq va batafsil o'rgatishda elektron doska, motorli ekran, proyektor, kompyuter, didaktik vositalar ("Haft shuaro" majmuasining qo'limizda mavjud toshbosma parchalari, kitoblar va h.k.) dan foydalanamiz. Dars yakunida talabalarning bilimni tekshirish maqsadida "Kahoot" mobil ilovasi orqali mavzuga test topshiriqlarini bajartirish dars samaradorligini oshiradi.

REFERENCES

1. Mirziyoyev Sh. Buyuk kelajagimizni mard va olijanob xalqimiz bilan birga quramiz. T. "O'zbekiston" 2017. 241-bet.
2. Qahhor A. Yoshlar bilan suhbat. –T.: Yosh gvardiya, 1968. B.102-103.
3. Sobraniye Vostochnyx rukopisey AN Uz. T II. Tashkent. 1954. -S. 11.
4. Hamidova M. Qo'lyozma bayozlar – adabiy manba. T., 1981 -B.124.
5. Rahimov D., Matrasul Sh. Ko'rsatilgan asar.1991. T.: Adabiyot va san`at,- B. 88.
6. Abdug'afurov A. "Yug'urmiya" –o'zbekcha inqilobiy she'rlar to'plami // O'zbek tili va adabiyoti.T., 1988. №5 -B.3-10.
7. Valixo'jayev B. O'zbek adabiyotshunosligi tarixi. X-XIX asrlar. –T.: O'zbekiston, 1993-B.118.
8. Ogahiy. Riyozud davla. O'zFA Sharqshunoslik instituti fondi Inv. № 5364 II-B.374-a.
9. Ogahiy. Gulshani davlat. O'zFA Sharqshunoslik instituti fondi Inv. №7572 -B 101-102.
10. Mallayev N. XV asr tazkiralarning tarixiy-adabiy ahamiyati // O'zbek adabiyoti masalalari. To'plam. T.: 1959. – B.255.
11. Karang: Valixo'jayev.B. Ko'rsatilgan asar -B.175-176. Matkarimova S. Tazkirachilik an`anasi: mushtaraklik va o'ziga xoslik // Badiiy tafakkur va adabiy jarayon. To'plam. UrDU.2004.-B 43-46.
12. Hayitmetov. A. Adabiyotdan turkiyda birinchi nazariy qo'llanma // O'zbek tili va adabiyoti.T., 2002.№ 1. -B.72.

13. Xodim. Xorazm navozandalari. – T.: Adabiyot va san`at, 1994. 96-b.
14. Valixo‘jayev B., Xolmatov.Sh. O‘zbek adabiy tanqidi tarixi. 1-qism. Samarqand., 1983-B 13.
15. Ismoilova G. Feruz davri Xorazm adabiy muhiti. Fil. Fan.nomz. dissert. T.: Fan, 1995- B. 25.
16. Jumaxo‘ja N, Adizova I. So‘zdin baqoliroq yodgor yo‘qdir.-T.: O‘zbekiston, 1995- B. 148.
17. Бертельс. Е.Э. Вопросы методики критических изданий классических памятников литературы народов Ближнего и Среднего Востока// Материалы Всесоюзной конференции востоковедов в Ташкенте. – Т.: Изд.АН.УзР, 1957-С.237-238.
18. Iroda X., Feruza A., Khurshida K., & Umida B. (2020). The importance of spiritual values in the upbringing of the harmoniously developed person in teaching and learning process. *International Journal of Advanced Science and Technology*, 29(5), 1496–1499.
19. Xajiyeva.I Sultoniy ijodiyotini pedagogik texnologiyalar asosida o‘rgatish (“Haft shuaro” majmuasi asosida). *Jamiyat va innovatsiyalar*. 02 (2022) / ISSN 2181-1415.
20. Xajiyeva.I.A. Texnika yo‘nalishidagi talabalarga inson va insonparvarlik g‘oyasini tushuntirishda pedagogik texnologiyalarning o‘rni. *Muallim*.№4. 2022. 5-9-b.



ИНСОН КАМОЛОТИДА АБУ РАЙҲОН БЕРУНИЙ ПЕДАГОГИК ҚАРАШЛАРИ АҲАМИЯТИ

Н. М. Кошанова

Тошкент вилояти Чирчиқ давлат педагогика институти

Педагогика фанлари фалсафа доктори (PhD)

koshanovanilufar512@gmail.com

А. Алимухамедова

“Ижтимоий иш” йўналиши талабаси

АННОТАЦИЯ

Ушбу мақолада Марказий Осиёлик қомусий олим Абу Райҳон Берунийнинг илм-фанга қўшган салмоқли ҳиссаси, унинг илмий ёндашувларига маҳаллий ва хорижий олимларнинг берган баҳоси, ҳамда комил инсон тарбиясидаги алломанинг педагогик қарашлари таҳлил қилинган ва ўрганилган.

Калит сўзлар: уйғониш даври, илмий-маърифий фаолият, педагогик ғоя, танқидий таҳлил, ўқитиш усуллари, ахлоқ категориялари, инсон камолоти, меҳнат тарбияси.

ABSTRACT

This article analyzes and studies the significant contribution of the Central Asian encyclopedist Abu Rayhan Beruni to science, the assessment of his scientific approaches by local and foreign scholars, as well as the pedagogical views of the scholar in the education of the perfect man.

Keywords: awakening period, scientific-educational activity, pedagogical idea, critical analysis, teaching methods, moral categories, human maturity, labor education.

КИРИШ

Ижтимоий тараққиётнинг турли босқичларида баркамол авлодни тарбиялаш масаласи етакчи масала бўлиб, ҳар бир даврда ўзига хос ёндашувлар ва тенденциялар ҳукмрон бўлган. Аммо минг йиллар ўтган бўлсада, аждодларимиз томонидан илгари сурилган педагогик қарашлар шу даражада қимматлики, улар ҳозирги шиддаткор, XXI аср учун ҳам аҳамиятлидир. Ушбу илмий мерос намуналарини ўрганиш, аждодларимизнинг самарали ва илғор ғояларини



педагогика соҳасидаги аҳамиятини таҳлил қилиш ҳар бир миллат фарзандининг бурчи ҳисобланади.

Марказий Осиё тупроғида дунё тамаддунига улкан ҳисса қўшган олиму мутафаккирлар, буёк саркардалар, ислом билимдонлари дунёга келган. Шарк реннесанси даврига сабабчи бўлган, дунё тан олган қомусий олимларимиздан Ал-Фарғоний, ал-Хоразмий, Абу Райҳон Беруний, Абу Наср Фаробий, Ибн Сино, Маҳмуд Замахшарий, Умар Хайём, Мирзо Улуғбек, Алишер Навоий каби бобокалонларимиз илму фаннинг турли соҳаларида самарали меҳнат қилиб бизгача улкан илмий меросни қолдирганлар. Мамлакатимизда аждодларимиз хотирасини қайта тиклаш ва абадийлаштириш, уларнинг бой меросини чуқур ўрганиш ва ўсиб келаётган ёш авлодни муносиб ворис сифатида тарбиялаш масаласига давлат сиёсати даражасида қаралмоқда. Шу жумладан, президентимиз Ш.Мирзиёев 3- реннесанс даврига мос авлод тарбияси масаласини етакчи масала сифатида қўтариб чиқдилар ва шу мақсаддан келиб чиқиб, мамлакатимизда таълим-тарбия масаласида шиддатли ва самарали ислохотлар амалга оширилмоқда. Учинчи ренессанс - мамлакатимизда илм-фан тараққиётининг, иқтисодиёт ва жамиятнинг, халққа хизмат қилиш ва кишиларни рози қилишдай эзгу ният билан амалга оширилаётган барча ютуқлар – кишиларимиз ва ёшларимиз ақлу заковатининг, иқтидор ва истеъдод қувватининг ёрқин тантанаси бўлиши кўзда тутилмоқда. Биз ҳақли равишда фахр ва ғурур билан тилга оладиган бобокалонимиз орасида Абу Райҳон Беруний қолдирган илмий мерос билан қанча ғурурлансак арзийди. У биринчи шарқшунос олим сифатида жаҳон илм-фан вакиллари томонидан ўз даврининг энг буюк ақл-заковати сифатида эътироф этилган. Берунийнинг илм денгизи нақадар кенг эканлигини унинг қомусий олим сифатида яратган асарлари орқали ҳам билиб олиш мумкун.

АДАБИЁТЛАР ТАҲЛИЛИ ВА МЕТАДАЛОГИЯСИ

Беруний илмий меросини тизимли ўрганиш, асарларини европа тилларига таржима қилиш, шарҳлаш асосан XX асрнинг иккинчи ярмидан бошланган. Беруний номи дунёда Птолемей, Леонардо да Винчи, Коперник, Ломоносов ва бошқа олимларнинг номлари билан бир қаторда тилга олинади. Маҳаллий шарқшунос олимларимиздан **М.Исҳоқов** алломанинг минералогия соҳасига қўшган ҳиссаси борасида илмий изланишлар олиб борган[4]. **Д.Тожиёв** эса унинг илмий ҳаёти ва изланишларини тизимли ўрганган [5].

Таниқли америкалик тарихчи **Ж. Сартон** XI асрнинг биринчи ярмини жаҳон фани тарихида ҳақли равишда

“Беруний даври” деб аташ лозимлигини эътироф қилиб, мутафаккирнинг илмий қарашларига юксак баҳо беради. **Ж. Рено, Б. Бонкомпagni, М. Фиорини, Э. Видеманн, Г. Зутер, К. Шой, С. Х. Наср** каби олимлар Беруний илмий меросининг турли жиҳатларини ўрганганлар. Рус олимларидан **А.А. Семенов, И. Ю. Крачковский, А.М. Беленицкий, В.В. Бартолд** кабилар ҳам ўз илмий асрларини яратишда қомусий олим илмий таҳлилларига таянган.

МУҲОКАМА ВА НАТИЖАЛАР

Собиқ СССР даврида, 1948-йилда Абу Райхон Беруний вафотининг 900 йиллиги муносабати билан дунёнинг кўплаб давлатларида анжуманлар, учрашувлар ўтказилди. 1972-йилда Тошкент шаҳрида Беруний таваллудининг 998 йиллиги муносабати билан илмий семинар ташкил қилиниб бунда Берунийнинг педагогик ғояларини аниқлаш ва тизимлаштириш, илмий-маърифий фаолиятини ёритиб бериш етакчи масала сифатида қаралди. У бир вақтнинг ўзида астраном, астролог, математик, биолог, географ, ўлкашунос, ўсимликшунос, маъданшунос, тарихчи, манбашунос, диншунос, адабиётшунос, файласуф, социолог, мантиқшунос, илоҳиётчи ва шоир бўлган. Шунга асосланиб Берунийга нисбатан унинг **“шуғулланган соҳасини санашдан кўра шуғулланмаган соҳасини санаш осонроқдир,-деб таъриф беришган [5;85]**. Манбаларда таъкидланишича, олим 160 га яқин асар ёзган бўлиб, 40 дан ортиқ қўлёзма кўринишидаги китоблари етиб келган. Беруний илм йўлини ўрганган шарқшунослар, Беруний асарларини қуйидагича тақсимланади: астраномияга оид-70 та; математикага оид- 20 та; география, геодезияга оид- 4 та; картографияга оид-4 та; иқлим ва об-ҳвога оид-3 та; минералогияга оид-3 та; фалсафага оид - 4 та; физикага оид - 1 та; доришуносликга оид - 2 та; тарих ва этнографияга оид - 15 та; адабиётга оид асарлари 28 тадир. Берунийнинг астраномия, математика, геодезия, физика, фалсафа, тарих, минералогия соҳаларидаги асарлари шарқ ва ғарб олимлари томонидан ўрганилган. Берунийнинг асосий фаолият соҳаси астраномия ва унга алоқадор геометрия ва тригонометрия эди. Абу Райхон ўз даврининг реакцион руҳонийлар қаршилигига қарамасдан самарали ижод қилган. Беруний эришган ажойиб натижалар, у яшаган даврдаги таълим кўриниши ва шаклларида бевосита қизиқиш уйғотиши табиий. Беруний даври таҳликали, кескин ижтимоий тўқнашувлар, ўзаро урушлар даври бўлган. У яшаган X-XI асрлардаги таълим тизимини таҳлил қиладиган бўлсак, мусулмон руҳонийлари бошчилигидаги мактаблар икки турга бўлинган:

- бошланғич мактаб;
- олий мактаб- мадраса.

Одатда мактаблар масжид худудида фаолит кўрсатган. Ҳозирги давр педагоглари уйғониш даври мутафаккирлари яшаган даврдаги шароит билан ҳозирги даврни таққослаганда., улар яшаган давр ва босиб ўтган йўлнинг ниҳоятда машаққатли бўлганлигини ёшларга ўрнак сифатида кўрсатадилар. Ҳақиқатдан ҳам ҳозирги техноген цивилизация ва глобаллашув бир томондан, инсон ҳаётини энгиллаштирамоқда. Иккинчи томондан эса, қийинчилик кўрмаган, беаҳдат ҳаёт билан таъминламоқда. Ваҳоланки, инсон ҳаётидаги заҳматли йўл унинг чиникишига ва янада сабрли бўлишига замин бўлади. Беруний ҳаётининг дастлабки йиллари ҳақида маълумотлар жуда кам. Бу ҳақда унинг ўз ҳаёти ҳақида ёзилган куйидаги мисраларида отасини билмаслигини, отасини билмаганлиги сабабли табиийки бобосини билмаслигини айтади. Беруний ёшлигиданоқ билимга иштиёқни намоён этган. X аср охирида таниқли математик ва астроном Абу Наср Мансур Ибн Ироқ 10-аср охирида Катда фаолият кўрсатган вақтида ёш Берунийнинг қобилиятлари Ибн Ироқнинг эътиборини тортади ва у уни қўллаб-қувватлаб, унга ҳар томонлама таълим беришни бошлайди. Абу Насрнинг асарлари унинг биринчи навбатда сферик астрономия ва сфера геометриясига қизиққанидан далолат беради. У ўз шогирди Абу Райхон Берунийни ана шу қизиқишлар руҳида тарбиялаган. Унинг учун математика ва астрономиянинг бу соҳалари азалдан энг яқин бўлган, унинг қалбида доимо ўз устозига меҳр-муҳаббат, миннатдорлик хотираси ва чуқур ҳурмат-эҳтиром билан яшаган [3;80]. Беруний болалигиданоқ қизиқувчанлиги билан ажралиб турарди. Беруний илми биринчи навбатда ўзи излаган, бунинг учун на вақтини, на кучини аямаган. У бутун умрини ўқиди ва Абу Наср раҳнамолигида астрономия, математикани бўйича билимларни мукамал эгаллайди. Мустақил равишда фалсафани ва қўплаб тилларни ўрганади. Беруний форс ва араб тилларидан ташқари юнон ва сурий тилларини ҳам билган. Беруний ҳаётининг сўнгги йилларида иккита йирик асар – “Заргарлик илми учун маълумотлар тўплами” устида ишлади, “Фармакогнозия” қисмини тугатишга улгурмайди. Абу Райхон Беруний 1048 йил 11 декабрда Хуросоннинг Ғазна шаҳрида вафот этади.

Унинг илмий мероси ва педагогик қарашлари нафақат ўз даври (илк ўрта асрлар) балки, ҳозирги давр учун ҳам аҳамиятлидир. Берунийнинг илм олиш ва унинг йўллари ва маъноси ҳақидаги фикрлари қўплаб асарларда учрайди. У билишда оғзаки ва ёзма ёдгорликларни ўрганиш, олинган маълумотларга танқидий

ёндашиш, ҳақиқатни аниқлаш учун уларни таққослаш, далилларни мантиқий умумлаштириш, хулосаларни назарияга айлантириш борасида фикр юритади Беруний илмий услубига хос хусусиятлар ва асослар шулардир. Илмий билишда бу усуллар қўл келишини айтади. Ўрта асрда бундай мушоҳада қилиш албатта, жуда катта натижадир. Беруний ўқитишда визуализациянинг аҳамиятини таъкидлаган. Унинг фикрича, визуализация ўрганишни янада қулай, аниқ ва қизиқарли қилади. Кузатиш эса тафаккурни ривожлантиради. Беруний ўқув жараёнида визуализатсия зарурияти ҳақида гапириб, шундай деб ёзган эди: **“Кўринадиган нарсани тасаввур қилишга одатланганинда, аста-секин тасаввур қилинадиган нарсага ўтиш осон бўлади”**. Олим равшанликдан ташқари материалнинг изчиллиги ва тизимли тақдим этилишига, унинг узатилишига катта аҳамият беради. У фанларнинг фундаментал тамойилларини билмасдан туриб, инсоннинг илмий фаолияти маъносиз, деб ҳисоблаган. Буюк олим таълим-тарбияни доимо катъий илмий асосда бўлиши кераклигини айтади. **“Хронология”** асарида маълумотларнинг илмий жиҳатдан катъийлиги ва тўғрилигини, уларнинг ҳаммасини аниқлаб олгунча, ноаниқ маълумотларни етказишдан ўзини тутиш кераклигини таъкидлайди. Яъни ҳар қандай мулоҳаза етарли асосга эга бўлиши лозимлигини таъкидлаб, шубҳали ва номаълум маълумотларни қўшмасликга чақиради. Биз Берунийни асосли равишда етук танқидчи ва таҳлилчи олим сифатида ҳам биламиз. Сабаби у ўз давридаги кўплаб, тарихий ва астрономик чалкашликларнинг тўғри ечимини беришга ҳаракат қилади[1]. Беруний **“Минералогия”** номли бошқа асарида илм завқи ҳақида шундай дейди: **“Ҳақиқий завқ, инсон унга интилилса кучаяди, одам унга шунчалик эга бўлади. Олдин билмаган нарсаларини ўрганса, инсон қалбининг ҳолати шундай бўлади”**¹-дейди. Беруний ўрганиш мотивлари, кўргазмалари ва амалий методлар, бажарилган иш ва олинган билимларни текшириш ва баҳолашнинг ўрни ҳақида асарлаида кўплаб мисоллар келтиради. Унинг фикрича ўқув жараёни изчиллик тамойилари асосида қурилиши лозим. Мутафаккир ўқув жараёнида мақсадлилиқка алоҳида аҳамият қаратади. Берунийнинг дарслик ва ўқув қўлланмаларига қўйиладиган талаблар ҳақидаги фикрлари ҳам қимматли бўлиб қўлланма илмий характерга эга бўлиши, равшанлик, қулайликга эга бўлиши. Берунийнинг таълим мазмуни ҳақидаги ғоялари у яшаган даврда, шубҳасиз, катта прогрессив аҳамиятга эга бўлган. Уларнинг кўпчилиги ҳозирги замонавий дидактиканинг негизидан ҳам мавжудлиги диққатга сазовордир. Абу Райҳон Беруний илм-фан, билимларни жамиятга ёйиш, меҳнатсеварлик билан

халқни жаҳолатдан, қашшоқликдан халос қилиш мумкин, деб ҳисоблаблаган. Одамларни ўзида юксак ахлоқий фазилатларни тарбиялашга чақириб, билим олиш катта ва машаққатли меҳнат, куч, вақт ва сабр-тоқат талаб қилишини таъкидлайди. Бизга маълумки, инсондаги қобилиятлар, билиш имкониятлари турлича ва ўзига хосдир. Беруний бу борада одамлардаги хотира ва эслаш қобилиятининг турлича эканлиги ҳақида тўхталиб, баъзилар бундай қобилиятга эга, баъзилар эса меҳнат ва меҳнат билан эришишини айтади. Билим, Беруний фикрича, инсонни олийжаноб қилади, уни меҳрибон ва ақлли қилади. У «билимнинг софлигидан бошқа» ҳеч нарса йўқлигини таъкидлайди. Буюк мутафаккир илм-фан ёрдамида тарбияланган юксак интеллектуал ва ахлоқий мезонларни кенг жорий этиш жараёнида комилликка эришиш мумкин, дея таълим беради. Беруний билим инсонни тўғри йўлга бошлаб боришига чуқур ишонч ҳосил қилган. У фақат билимли инсон бўлиш, «олийжаноб» хулқ-атвор қоидаларини билишнинг ўзи кифоя эмас, асосийси бу билимларни амалда қўллай билиш, деган ғояси ҳар бир давр учун жуда аҳамиятлидир. Олимнинг бу фикри психолог М. Г. Давлетшин илмий ёндашувларида ҳам акас этади. М. Г. Давлетшин *“Ахлоқий хулқ-атворнинг зарурий шарти ахлоқий хулқ-атворнинг тегишли даражасини таъминламайдиган билимдир”*-дейди. Бундан ташқари, билимларни ўз-ўзидан мос келадиган ахлоқий хатти-ҳаракатлар амалиётисиз ўзлаштириш, ахлоқий билим ва инсоннинг ахлоқий хатти-ҳаракати ўртасидаги тафовутда ифодаланган "ахлоқий расмиятчилик" деб аталадиган нарсанинг пайдо бўлишига олиб келиши мумкунлигини эътироф қилади [6]. Беруний меҳнат тарбиясига катта аҳамият берган. Олимнинг фикрича, боланинг тўғри ривожланишининг зарурий шарти меҳнатдир. Моддий қадриятларни яратишда айнан меҳнат асосий омил ҳисобланади. Беруний ҳаётни, бахтни меҳнатсиз тасаввур этмаган, меҳнат орқали тарбияни инсон ҳаётининг асоси деб ҳисоблаган. Беруний меҳнат билан тарбиялаш ҳақида гапирар экан, ироданинг катта аҳамиятини қайд этади. Ўз мақсадига эришиш ва билим олиш йўлидаги матонат ҳақида шундай ёзади: *«Ўтмишда Птолемей усулини уйғунлаштириш учун кўп меҳнат қилдим»*. Ўрганиш жараёнида инсон учун ҳамма нарса қизиқ эмаслиги, аммо иродани кучайтириш туфайли у қийинчиликларни енгиб ўтишни ўрганиши муҳумлигини таъкидлайди. Ҳақиқатдан ҳам педагогиканинг таълим ва тарбия деб аталувчи иккита бўлими бир-бирига таъсир кўрсатади. Таълим орқали тарбиялаш, тарбия орқали эса таълимга рағбатини ошириш мумкун бўлади. Юқоридаги фикрлари орқали буюк мутафаккир илм олиш инсон сабр-тоқати ва иродасини мустаҳкамлайдиган бўлса,

бунинг ҳам жуда катта аҳамиятга эга эканлигига шама қилади. Унинг асарларида ор-номус, кадр-қиммат, дўстлик, эзгулик, адолат ва виждон каби ахлоқ категорияларига катта аҳамият берилади. Сўнги маълумотларга кўра Беруний илмий билишнинг янги методларини ишлаб чиққан ва ривожлантирган. Ҳар қандай билимнинг тажриба билан бойитилиши ва амалиёт натижасида ривожлантирилиши фойдадан ҳоли бўлмаслигини айтади. Илм излаётган инсон амалиётга асосланиши, тўхтовсиз меҳнат қилиши, хатоларини қидириб тузатиши, илмда ҳақиқат учун ҳар қандай уйдирма ва юзакичиликга қарши курашиши лозимлиги ҳақидаги фикрлари илм йўлидаги ҳар бир тадқиқотчи учун дастурамал бўла олади. У инсон камолотида қуйидаги 3 та нарсанинг муҳумлигини таъкидлайди:

- ирсият;
- ижтимоий муҳит;
- тўғри таълим-тарбия.

Берунийнинг ушбу фикрлари Европа уйғониш даври вакиллари: Петрарка, Бокаччо, Солютатилардан ҳам илгари асосланганлигини алоҳида таъкидлашимиз лозим. Бундан ташқари бобокалонимиз инсондаги ахлоқийликни ҳам муҳум жиҳат сифатида келтириб ўтади. Геодезия асарида “Ҳар қандай кузутувчи(олим) диққат билан ўлчасин, ҳамиша ўз ишларидан қониқмасин, ўз ишларини қайта-қайта текшириб турсин, мумкун қадар камроқ ғурурлансин, тобора тиришқоқлик билан ишласин ва меҳнатда ҳеч маҳал зерикмасин”-дейди. Бу фикрлари орқали аллома келажак авлодга илмнинг машаққатли йўл эканлиги, бу йўлда ғурурланиш керак эмаслиги, ўзидан қаноатланиш эса илмий изланишдан тўхтаб қолишга сабаб бўлиши ва инсон камолотига салбий таъсир қилишини, қайта-қайта текшириш орқали олим ўз билимини бойитиб боришини айтади. Астойдил, тиришқоқлик билан қилинган меҳнат ўз натижасини беришини ва ўз эгасига фойда келтиришини таъкидлайди.

ХУЛОСА

Ҳар бир авлод ўз аждодларига муносиб фарзанд бўлишга ҳаракат қилиши лозим. Зеро, биз ушбу муқаддас масканда туғилганимизга қанчалик шукрона келтирсак ҳам кам. Сабаби дунё тамаддунига бемисл ҳисса қўшган олиму фозилларнинг кўпчилиги ушбу маскан фарзандларидир. Қайсики мамлакатда келажак авлод таълим-тарбияга юксак эътибор қаратилса, ўз натижасини бериши табиий. Ҳозирда мамлакатимизда илму фанга берилаётган эътибор ва эътироф шубҳасиз, келгусида



Беруний, Фаробий, Навоий каби илм эгаларини тарбиялашимизга имкон беради.

REFERENCES

1. Abu Rayhon Beruniy .Tanlangan asarlar. “Fan” nashriyoti-Toshkent-1998
2. Абу райхон Беруний .Танланган асарлар.Тошкент,1968, Абу Рейхан Беруни.Минералогия,Т.:1968.-С.171.
3. Булгаков П.Г. Жизнь и труды Беруни.- Ташкент, Фан.1972.-С.80.
4. М.Исҳоқов.Абу Райхон Беруний нефрит ва Хитой ҳақида.
5. Д.Тожиев.Абу Райхон Берунийнинг илмий хазинаси тарихига бир назар.// “Oriental Art and Culture” Scientific-Methodical Journal-(2) I/2010.-P 85-90.
6. Давлетшин М.Г. Психологические основы нравственного воспитания.- Ташкент:1975.
7. Насыров А. Список трудов Бируни - великий ученый средневековья.- Ташкент.1950.
8. Нурутдинова З. Г. Педагогические идеи Абу Райхана Беруни.- Ташкент. Изд. «Фан».1989.
9. Шарипов А. Великий мыслитель Беруни.-Ташкент, 7 Давлетшин М.Г. Психологические основы нравственного воспитания.-Ташкент:1975.с.52-53.

ТАЪЛИМ МУАССАСАЛАРИДА ШАХСГА ЙЎНАЛТИРИЛГАН ТАРБИЯ ЖАРАЁНИНИ ТАШКИЛ ЭТИШДА ВАЗЪИЯТЛИ ЁНДАШУВ

Олимжон Абдуллаевич Абраимов

Термиз давлат университетининг педагогика институти магирсатранти

АННОТАЦИЯ

Мақолада умумий ўрта таълим муассасаларида шахсга йўналтирилган таълим жараёнини ташкил этиш таркиби ва мазмунини такомиллаштириш бўйича ўқувчиларнинг мотивлари, мақсадлари, қобилиятлари, фаоллиги ва бошқа педагогик хусусиятлари ҳақида маълумотлар берилган.

Таянч сўз ва тушунчалар: шахсга йўналтирилган таълим, таълим-тарбия, кузатиш, таҳлил қилиш, назорат, таҳлил этиш.

ABSTRACT

The article provides information on the motives, goals, abilities, activities and other pedagogical characteristics of students to improve the structure and content of the organization of the process of person-centered education in general secondary education.

Keywords : person-centered learning, education, observation, analysis, control, analyzed.

КИРИШ

Ҳаётда шахснинг ривожланиши аввало унда шахсий хислатларнинг шаклланиши билан белгиланади. Ривожланиш ўзида шахснинг жисмоний, ақлий, ахлоқий ва бошқа хислатларининг такомиллини намоён этадиган жараён ҳисобланади.

Тарбия - инсон тарбияланганлигининг мезони сифатида шахсий хислатларни шакллантириш билан боғлиқ ҳолда тарихан шаклланиб келган педагогик тушунча. Унинг ёрдамида инсоннинг ривожланишига ташқи муҳитни таъсирини фан ва амалиёт исботлаб беради. Инсон бутун умри давомида ҳаётда кимнидир тажрибасига таянади ҳамда унта асосан ўзининг кўникма ва малакаларини шакллантириб боради. У фақат ўтмиш меросхўри сифатида ижтимоий ҳаётга тўпланб боради ва келажак учун тайёрланади.

Шахсга йўналтирилган таълим ўқувчи шахсидаги мустақиллик, ташаббускорлик, жавобгарликни ҳис этиш, танқидий фикрлаш каби сифатларини тарбиялайди. Бунда



ўқувчини таълим тизимига мослаштирмай, балки ўқувчининг индивидуал хусусиятларини ҳисобга олган ҳолда ривожланиши учун имкон берилади, унинг ўз-ўзини ривожлантириш, мустақил ўқиш, ўзлигини намоён этиш, фаоллаштириш хусусиятлари асосида англаш, мушоҳада қилиш, ўз амалий фаолиятида синаб кўриш, янги ғоя ва фикрларни билдириш, мавжуд муаммолар ечимининг самарали йўллари қидириш учун эркинлик бериш, ўқувчининг ижодий, танқидий тафаккурини ривожлантириш учун шароит яратилади. Ҳар қандай ўқувчи ўзига хос такрорланмас табиати, характер хусусиятини фаоллаштириш, намоёниш қилишга интилади.

АДАБИЁТЛАР ТАҲЛИЛИ ВА МЕТОДОЛОГИЯ

Шахсга йўналтирилган таълимнинг педагогик фаолият концепцияси ва ғоялари юзасидан мустақил давлатлар ҳамдўстлиги мамлакатлари олимларидан С.Багаева, А.Бахмутский, И.Белевцева, Е.В.Бондаревская, И.Гальмукова, С.В.Кульневич, А.Макаров, А.Майоров, С.Хохлова, Ф.Т.Фоменко, И.С.Якиманская ва бошқаларнинг илмий ишларида жорий этиш муаммолари тадқиқ этилган.

Шахсга йўналтирилган таълим ва ўзини ривожлантиришни амалга ошириш юзасидан Б.Р.Адизов, Б.Маъмуров, С.Нишанова, Р.Ғ.Сафарова, Э.А.Сейтхалилов, К.Ҳошимов, Ф.Р.Юзликаев, Э.Юзликаева ва бошқалар тадқиқот ишлари олиб боришган [1].

МУҲОКАМА ВА НАТИЖАЛАР

Бизнинг фикримизча, шахсга йўналтирилган таълим муҳитидаги таълим муассасаларида педагогик жараёнларни ташкил этишда қуйидаги омилларга эътибор қаратиш зарур:

- таълим-тарбия жараёнининг самарадорлигини таъминлашда ўқувчилар фаоллиги ва мустақил фаолиятининг аҳамияти;
- шахслараро муносабатларда тафаккурни ривожланишига таъсир кўрсатувчи тарбиявий муносабатларнинг мавжудлиги;
- педагогик жараёнларнинг узаро боғлиқлиги ва алоқадорлиги;
- педагогик жараёнларда шахсга йўналтирилган таъсирни ўзига хос аҳамияти ва зарурияти;
- мотивлаштиришнинг самарадорлиги педагогик жараёнларнинг натижавийлигини ифодалаши;
- педагогик жараёнларни самарадорлигининг мотивлаштиришга боғлиқлиги;

- мотивлаштириш жараёнида ахборотларнинг аҳамияти.

Шахс-фаолият ёндашувида шахснинг ва фаолиятнинг компонентлари бир-бири билан чамбарчас боғлиқ ҳолда ўрганилади, чунки бу ёндашув асосида ташкил этиладиган педагогик жараёнларда ўқувчи-талабалар субъект сифатида фаолият кўрсатади ва ўз навбатида, ўқувчи-талаба шахсининг субъект сифатида ривожланиши унинг фаоллиги, мустикал, эркин, танкидий, тахлилий ва самарали фикрлашининг ривожланиши орқали аниқланади. Педагогик жараёнлар ва субъектлар фаолиятининг тез ўзгарувчан хусусиятлари яна бир методологик ёндашувни жорий этишга эътибор қаратиш заруриятини белгилайди, яъни боқарилувчи объектнинг маълум бир шароитдаги ички ва ташқи вазиятига қараб бошқаришнинг маъқул услубини қўллашни талаб қилади. Бу ўз навбатида педагогик жараёнларни ташкил этиш ва бошқариш жараёнларига вазиятли ёндашувни татбиқ этишни назарда тутаяди.

Вазиятли ёндашув - педагогик жараён самарадорлигини аниқ вазиятларга кўра аниқлашни кўзда тутаяди. Вужудга келаётган вазиятларга кўра субъектлар фаолиятини мувофиқлаштириб бориш энг самарали усуллардан бири ҳисобланади. Вазиятли ёндашувда бошқарилувчи объект ҳисобланган педагогик жараённинг аниқ шароитдаги ички ва ташқи вазиятига қараб субъектлар фаолиятини мувофиқлаштириш мазкур жараён самарадорлигини таъминлашга хизмат қилади.

Вазиятли ёндашув жараёнида қуйидагиларни инобатга олиш ўзига хос аҳамият касб этади:

- педагогик жараёнларни такомиллаштиришда муҳим аҳамиятга эга бўлган омилларни аниқлаш мақсадида педагогик жараёнда вужудга келаётган вазиятларни ўрганиш, таҳлил қилиш ва объектив баҳолаш;

- турли педагогик вазиятларда эришиш мумкин бўлган натижаларнинг самарадорлигини олдиндан аниқлаш;

- педагогик жараёнларни ва субъектлар фаолиятини илмий асосда ташкил этишни режалаштиришда мазкур жараёнга таъсир кўрсатувчи омилларни ҳамда вужудга келиши мумкин бўлган вазиятларни олдиндан тасаввур қилиш асосида субъектлар фаоллигини таъминлаш йўллари белгилаш.

Шунинг учун ҳам, шахсга йўналтирилган ўқув-билув жараёнини амалга оширишга тайёрлаш учун, фикримизча, ўқитувчилар олдида қуйидаги вазифалар қўйилади:

ўқитувчиларда шахсга йўналтирилган ўқув-билув жараёнининг мақсадини аниқлаш кўникмасини ҳосил қилиш,

бунда ўқувчиларнинг шахсий хусусиятлари ва имкониятларини алоҳида ҳисобга олишга эришиш;

ўқувчининг ҳаётий эҳтиёжлари ва қадриятларидан келиб чиққан ҳолда фаолиятни ташкил этиш;

ўқитувчиларда ривожланиш вазиятларини моделлаштириш тажрибасини шакллантириш;

шахсга йўналтирилган ўқув-билув жараёни мазмунига инсонпарварликка оид билимлар, тушунчалар, тажрибаларни сингдириш;

ўзининг ва ўқувчисининг тажрибаларидан таълим мазмунининг узвий қисми сифатида фойдалана олишга эришиш;

замонавий таълим технологиялари, ўқитиш шакллари воситасида ўқитувчи фаолиятининг долзарблигини ошириш, ўйин, муаммоли ўқитиш методларидан фойдаланиш.

Бу жараёнда ўқувчи ўз қобилиятларини ривожлантириши, мустақил фикрлаши, танқидий фикрлаши ва ўз ички имкониятларини рўёбга чиқариши учун таълим муассасаларида шахсга йўналтирилган таълимни ташкил этишда ўқитувчи ўқувчилар учун шундай муҳит яратиши керакки, ҳар бир ўқувчи билим олишдаги хусусиятлари ва имкониятларини ҳисобга олиб, ўз-ўзини намоён қила олсин. Таълим жараёни нафақат ахборот, балки ривожлантирувчи ҳам бўлиши керак.

ХУЛОСА

Юқоридаги хулосалардан келиб чиқиб, умумий ўрта таълим муассасаларини ўқувтарбия жараёнида шахсга йўналтирилган таълимни амалга ошириш учун тадқиқ этадиган бўлсак, умумий ўрта таълим муассасаларига ўқишга келган ўқувчиларни дастлабки кунлардан бошлаб улар учун қулай ва турли, яъни нафақат ўқув, балки синф ва дарсдан ташқари фаолиятга жалб қилиш, уларда ўқиш, билим олишга бўлган қизиқишни шакллантириш мақсадга мувофиқдир.

REFERENCES

1. Ирисбаева М.Н. Таълим-тарбия жараёнларида тарихий-миллий ва замонавий педагогик технологиялар интеграцияси 13.00.01 – Педагогика назарияси. Педагогик таълимотлар тарихи. Педагогика фанлари бўйича фалсафа доктори (PhD) диссертацияси автореферати Самарқанд – 2020
2. Багаева С. Организация мониторинга качества знаний старшекласников в процессе использования

инфокоммуникационных технологий в общеобразовательной школе: Дис. канд. пед. наук. - Карачаевск, 2006.

3. Джураев Р.Ҳ ва бошқалар. Педагогика. Ўқув қўлланма. Тошкент, 2013

4. Хохлова С. Мониторинг качества школьного образования: Дис. канд. пед. наук. - Тюмень, 2003.

5. Якиманская И.С. Личностно-ориентированное обучение в современной школе. Вып. 2. - М., 2006.

6. Каримов Р.Қ., Умумий ўрта таълим давлат таълим стандарти мониторингини таъминлашнинг педагогик асослари. Пед. фан. ном. диссер - Т., 2006.

7. Юзликаева Э.Р. Педагогический мониторинг в личностно-ориентированном образовательном процессе в системе высшего образования. Диссертация на соискание ученой степени кандидата педагогических наук, 2007.

РУДА КОНЛАРИ ШАМОЛЛАТИШ ТАРМОҒИДА ҲАВО САРФИ ТАҚСИМЛАНИШИНИ РОСТЛАШ УСУЛЛАРИ

Э. Ш. Мусурманов

Навоий давлат кончилик ва технологиялар университети таянч докторанти
elyor8606@mail.ru

АННОТАЦИЯ

Мақолада руда конларини чуқурлашиб боришида шамоллатиш тармоғида ҳаво оқими сарфини тақсимланишини ростлаш усуллари кўриб чиқилган. Шунингдек ҳаво оқимини тақсимлашда қўлланиладиган усулларни назарий ҳисоблаш йўллари келтирилган.

Калит сўзлар: шахта, вентилятор, шамоллатиш тармоғи, ҳаво сарфи, ҳаво оқимини ростлаш, йўналтирувчи аппарат, ишчи ғилдирак, депрессия, аэродинамик қаршилик, уюрмаланиш, вентиляция туйнуклари, ҳаво пардаси, вентилятор-эжектор.

ABSTRACT

The article discusses ways to regulate the distribution of air flow in the ventilation network during the deepening of ore deposits. There are also theoretical ways to calculate the methods used in the distribution of air flow.

Keywords: mine, fan, ventilation network, air flow, air flow adjustment, guide apparatus, impeller, depression, aerodynamic resistance, twisting, ventilation holes, air curtain, fan-ejector.

КИРИШ

Кон ишларини олиб бориш лаҳимлар узунлиги ошиб бориши ва кон босими таъсири остида уларнинг кўндаланг кесими майдони камайиши сабабли шахта вентиляция тармоғи аэродинамик қаршилигининг муттасил ўзгаришини келтириб чиқаради. Шахта атмосферасига зарарли чиқиндилар чиқиши ўзгаради, чунки чуқурлик ошиб бориши билан газ ажралиш даражаси ортиб боради ва қазиб олинадиган участкалар унумдорлиги ҳам ўзгаради. Шунинг учун бош шамоллатиш вентиляторини алмаштирмасдан ҳаво сарфланишини ўзгартириш ёки уларни участкалар, блоклар, лаҳимлар ўртасида қайта тақсимлаш йўли билан шамоллатишнинг белгиланган тартиби таъминланиши керак.

АДАБИЁТЛАР ТАҲЛИЛИ ВА МЕТОДОЛОГИЯ

Шахтага кирадиган ҳавонинг умумий миқдори ўзгаришига вентилятор аэродинамик қаршилигини ўзгартириш ёки вентилятор унумдорлигини ошириш билан эришиш мумкин. Вентилятор унумдорлигини оширишда ҳаво миқдори қуйидаги усуллар билан оширилиши ёки камайтирилиши мумкин:

- ишчи ғилдирак куракларини ўрнатиш бурчагини ўзгартириш орқали;
- йўналтирувчи аппарат куракларини ўрнатиш бурчагини ўзгартириш билан;
- ишчи ғилдирак кураклари қанотчалари бурилиши бурчагини ўзгартириш йўли билан;
- вентилятор ишчи ғилдираги айланиши частотасини ўзгартириш йўли билан.

Йўналтирувчи аппарат кураклари 15-50° бурчакка бурилади, бу унумдорликни бир текис ўзгартириш ва мос равишда ўқий вентилятор босимини 4-5 марта ўзгартириш имконини беради.

Ишчи ғилдирак курагини ўрнатиш бурчагини ва йўналтирувчи аппарат курагини ўзгартириш вентилятор ўчирилган ҳолатда амалга оширилади. Вентиляторларнинг ҳозирги такомиллашган моделларида махсус механизмлар билан жиҳозланган бўлиб, улар вентилятор ишлашида куракларни ўрнатиш бурчагини бир текис ўзгартириш имконини беради. Ишчи ғилдирак айланиши частотасини ўзгартириш унумдорликнинг ва вентилятор ҳаво босимини ўзгаришининг (депрессиясининг) қуйидаги қийматлари олинишини таъминлайди:

$$Q_2 = Q_1 \frac{n_2}{n_1}; \quad (1)$$

$$h_2 = h_1 \left(\frac{n_2}{n_1}\right)^2; \quad (2)$$

бунда, Q_1 ва Q_2 – мос равишда ишчи ғилдирак айланиш частотасини ўзгартиришдан олдин ва ўзгартирилгандан кейинги вентилятор унумдорлиги, м³/мин; n_1 , n_2 – худди шундай, ишчи ғилдирак айланиши частотаси, мин⁻¹; h_1 , h_2 – худди шундай, вентилятор босими (депрессия) ўзгариши, Па.

Тармоқнинг аэродинамик қаршилигини R_1 дан R_2 гача ўзгартиришдаги вентиляторнинг унумдорлиги ҳам худди шундай тартибда аниқланади. Тармоқнинг аэродинамик қаршилигини ошириш йўли билан эмас, балки ишчи ғилдирак айланиши частотасини ёки куракларни ўрнатиш бурчагини камайтириш йўли билан вентилятор унумдорлигини камайтириш мақсадга мувофиқдир, чунки

биринчи ҳолатда қувват сарфланиши ошади ва вентилятор Ф.И.К. пасаяди.

Бундай ростлагичлар маҳаллий қаршиликни ҳосил қилади, ҳаво оқимини қўзғатади, унинг торайиши уюрмаланиш пайдо бўлишини келтириб чиқаради, бунга энергиянинг бир қисми сарфланади. Лаҳимларнинг параллел бирикмаларига етказиладиган ҳаво миқдорининг кераклича тақсимланишини таъминлайдиган қўшимча аэродинамик қаршилик ($H \cdot c^2/m^8$) қуйидаги формула бўйича аниқланади

$$R_d = R_1 m^2 - R_2 \quad (3)$$

бунда, R_1 R_2 - параллел бирикмалар тармоқларининг дастлабки қаршилиги, $H \cdot c^2/m^8$; $m=Q_1/Q_2$ – тармоқлардаги берилган ҳаво сарфи.

Ростлаш қаршилигини енгишга босим йўқотилишлари қуйидаги формуладан аниқланади

$$h' = \frac{\rho}{2} (v_2 - v_1)^2, \quad (4)$$

бунда, ρ – ҳаво зичлиги, $кг/м^3$; v_1 , v_2 – мос равишда I–I ва II–II кесимлардаги ҳаво ҳаракатининг ўртача тезлиги (1-расм), $м/с$.

Ростлашнинг энг кўп тарқалган тури ҳисобланган вентиляция туйнуқлар туташтиргичи ёки шамоллатиш туйнуқлари ҳисобланади.

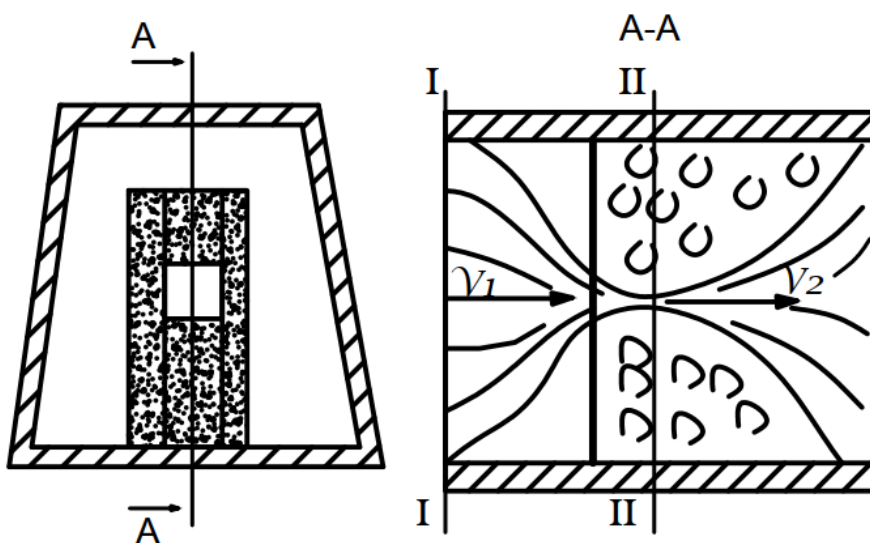

1-расм. Лаҳимда шамоллатиш туйнугини ўрнатиш схемаси

Вентиляция туйнуқлари сурилма қопқоқ билан жиҳозланиши мумкин, бу кучсизланадиган тармоқда ҳаво сарфланишини ўзгартириш ва янада мосланувчан ростлашни амалга ошириш имконини беради.

Вентиляция туйнугини ҳисоблаш қуйидаги формулалар бўйича унинг майдонини ($м^2$) аниқлашга олиб келади:

- туйнуқ ҳосил қиладиган қўшимча пасайишнинг маълум қийматида,

$$S_{ок} = \frac{QS_е}{0,65Q + 0,84S_е\sqrt{h^1}} \quad (5)$$

- қўшимча қаршиликнинг маълум қийматида

$$S_{ок} = \frac{S_е}{0,65 + 0,84S_е\sqrt{R_о}} \quad \text{бўлганда: } S_{ок} / S_е < 0,5 \quad (6)$$

$$S_{ок} = \frac{S_е}{1 + 0,76S_е\sqrt{R_о}} \quad \text{бўлганда: } S_{ок} / S_е > 0,5 \quad (7)$$

бунда, S – вентиляция туйнугини ўрнатиш жойида лаҳим кўндаланг кесими майдони, m^2 ; Q – ҳаво сарфи, $m^3/\text{мин}$.

Туйнук ўрнатиладиган туташтиргич юқори даражали аэродинамик қаршиликка эга бўлиши ва ҳавони ўтказмаслиги лозим. Акс ҳолда, формулалар бўйича ҳисобланган туйнук ўлчамлари ҳавонинг белгиланган сарфланишини таъминламайди. Вентиляция туйнуқлари, одатда, транспортнинг жадал ҳаракатланиши мавжуд бўлмаган лаҳимларга ўрнатилади. Конвейер транспорти мавжуд ва рельсли транспортнинг жадал ҳаракати лаҳимларда эшик ўринларига пластиналар бурилиш ростлагичларини (2-расм) ёки ҳаво пардаларини ўрнатиш мақсадга мувофиқдир.

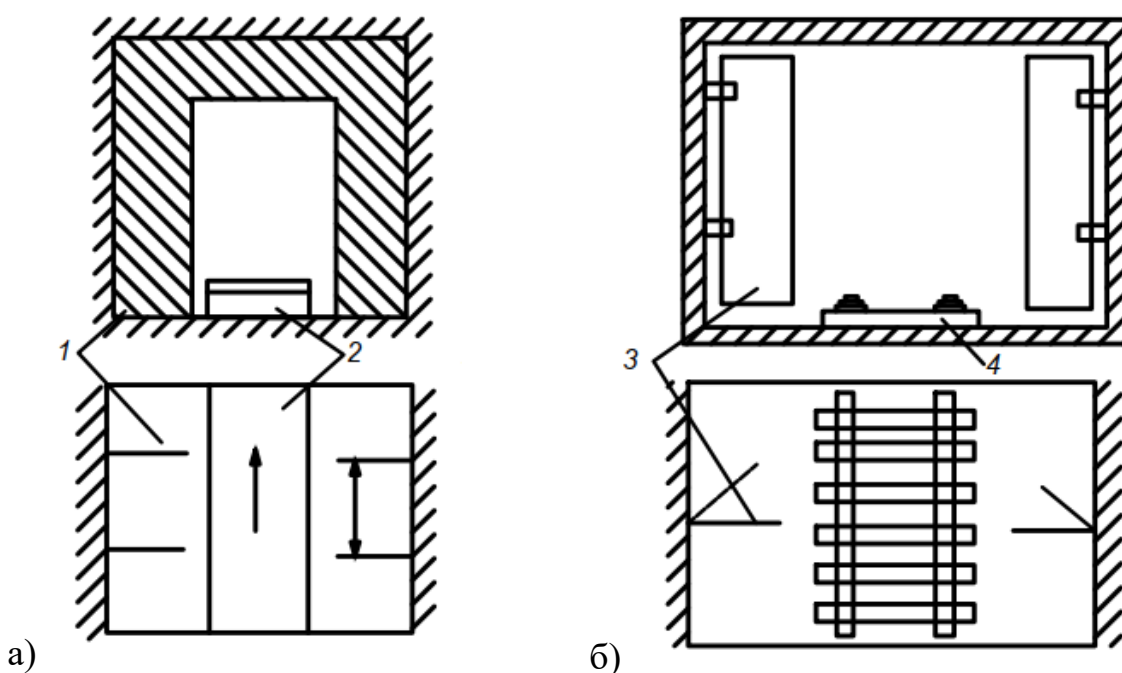

2-расм. Лаҳимда эшик ўрнини (а), пластиналар бурилиш ростлагичларини (б) ўрнатиш схемаси: 1 - эшик ўрни; 2 - конвейер; 3 - бурилиш пластинаси; 4 - рельсли йўл

Кон лаҳимининг вазифаларидан ва унинг майдонидан келиб чиқиб, эшик ўрни майдони $S_{д.п}$ ва $S_{д.п}/S_в$ нисбат бўйича аниқланади. Сўнгра (3) формула бўйича барча эшик

ўринларининг умумий қаршилиги $R_{д.п}$ аниқланади. Ундан сўнг барча эшик ўринлари маҳаллий қаршилигининг умумий коэффиценти қуйидаги формула бўйича аниқланади,

$$\xi_{об} = 1,66 R_{д.п} S_B \quad (8)$$

Эшик ўрни маҳаллий қаршилиги коэффиценти қуйидаги формулалар бўйича аниқланади:

$$\xi = 2,4 \left(\frac{S_e}{S_{д.п}} - 0,65 \right)^2 \text{ бўлганда: } S_{д.п} / S_B \leq 0,5; \quad (9)$$

$$\xi = 2,89 \left(\frac{S_e}{S_{д.п}} - 1 \right)^2 \text{ бўлганда: } S_{д.п} / S_B > 0,5; \quad (10)$$

Эшик ўринларининг зарурий сони қуйидаги формула бўйича аниқланади,

$$n_n = \frac{100\xi_{об} - \xi(200 - k_n)}{\xi(k_n - 100)}, \quad (11)$$

бунда, k_n – тузатиш коэффиценти (3-расм), %.

Эшик ўринлари ўртасидаги масофа (м) қуйидаги формула бўйича аниқланади,

$$l_n = (2,5 \div 4,5) d_3, \quad (12)$$

бунда, d_3 – лаҳимнинг эквивалент туйнуғи диаметри, м: $d_3 = 4S_e / P$;

бунда, P – лаҳим периметри, м.

Пластинали ростлагичлари улар қаршилигининг энг катта қийматлари бўйича ҳисобланади, бунда пластиналар ўртасидаги ўрин майдони $S_{п.п}$ энг кичик қийматга эга бўлади.

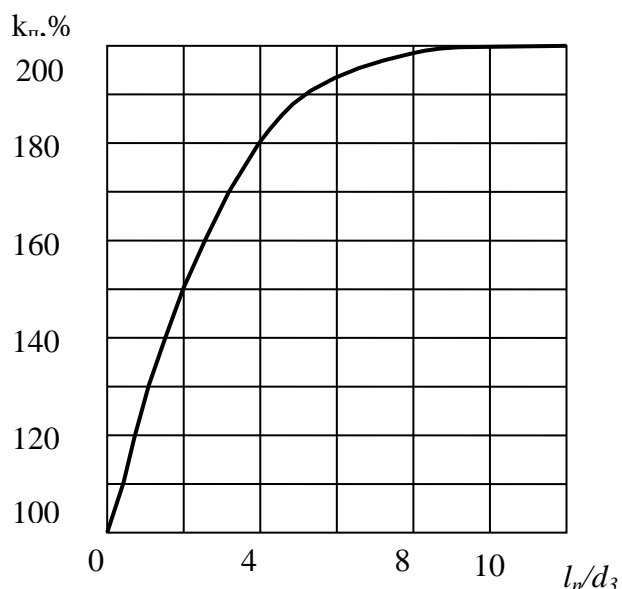

3-расм. Тузатиш k_n коэффицентини аниқлаш графиги

Ҳаво оқимнинг қарама-қарши ўзаро таъсири бир томонли ҳаво пардаси жуда самаралидир. (3) формула бўйича парданинг аэродинамик қаршилиги аниқланади. Парда билан қопланмайдиган лаҳим майдони (6) ва (7) формулалар бўйича аниқланади.

Парда ҳосил бўлиши учун зарурий ҳаво сарфи (m^3/c) куйидаги формула бўйича аниқланади,

$$q_6 = \frac{v_n d_{ш} S_6}{\sqrt{-d_{ш} \cos \alpha_3}} \left(1 - \frac{1}{1 + \alpha S_6 \sqrt{R_0}} \right), \quad (13)$$

бунда, v_n - ҳаво ҳаракатининг бошланғич тезлиги (парда ўрнатилгунга қадар), м/с; $d_{ш}$ – парда кенглиги, м; $\alpha_3 = 45 \div 60$ - парда ўқи ва лаҳим кўндаланг кесими текислиги ўртасидаги бурчак, градус; α – коэффициент ($S_{o,k}/S_B < 0,5$ бўлганда $\alpha = 0,2$ ва $S_{o,k}/S_B > 0,5$ бўлганда $\alpha = 0,24$).

Пардани ҳосил қилувчи вентилятор босими ўзгариши (депрессияси) куйидагига тенг:

$$h_B = h_{CT} + h_{вчн} + h_{ск} \quad (14)$$

бунда, h_{CT} - етказувчи қувурда йўқотиладиган статик босим ўзгариши (депрессия); $h_{вчн}$ - вентиляция каналда йўқотиладиган статик босим ўзгариши; $h_{ск}$ – парда туйнугидан чиқишдаги тезланишли босим ўзгариши.

Аэродинамик қаршилиқни камайтириш - ҳаво сарфини ростлашни энг мақбул усули, чунки бунда шахтага кирадиган ҳаво сарфи ошади, кучсизланадиган тармоқдаги ҳаво йўқотилиши эса унинг кучаядиган тармоғи оқимидан камдир. Мусбат ростлашда кучаядиган тармоқда ҳаво сарфи Q_1' дан Q_1 гача ошади, кучсизланадиган тармоқдаги ҳаво сарфи эса Q_2' дан Q_2 гача камаяди. Параллел тармоқларда ҳаво табиий тақсимланишининг бузилиши улардаги босим ўзгаришлари (депрессиялар) тенглигини бузади, яъни,

$$h_1 = R_1 Q_1^2 > h_2 = R_2 Q_2^2$$

Ҳавонинг янгидан тақсимланишида босим ўзгаришлари (депрессиялар) тенглиги муҳим аҳамиятга эга бўлади, агар аэродинамик қаршилиқ R_i куйидаги қийматгача камайтирилса:

$$R_1' = R_2 \frac{Q_2^2}{Q_1^2}$$

Аэродинамик қаршилиқ коэффициентини ($H \cdot c^2/m^4$) куйидаги қийматгача камайтириш йўли билан аэродинамик қаршилиқни камайтириш мумкин:

$$\alpha = R_1 S_6^3 / (L, P) \quad (15)$$

бунда, L, P, S_B – мос равишда кучланадиган тармоқдаги лаҳимнинг узунлиги, периметри ва кўндаланг кесим юзаси.

α коэффициентининг топилган қиймати бўйича мустаҳкамлагичнинг тегишли тури танланади. Агар қабул қилинган янги мустаҳкамлагич учун $\alpha' < \alpha$ бўлса, унда қайта мустаҳкамлаш бўйича ишларни бажариш лозим бўлган лаҳим участкаси узунлиги қуйидаги формула бўйича аниқланади:

$$l = \frac{L}{1 - \frac{\alpha'}{\alpha}} \frac{\Delta h}{h} \quad (16)$$

бунда, Δh – бошқа тармоқ ва дастлабки босим пасайиш (депрессия) ўртасидаги фарқ.

Кучаядиган тармоқда ҳаво сарфини берилган қийматгача ошириш унинг кўндаланг кесим майдонини қуйидаги қийматгача ошириш йўли билан мумкин бўлади,

$$S_e^{2,5} = k_\phi \alpha L / R_1' \quad (17)$$

бунда, k_ϕ – лаҳим шаклини ҳисобга олувчи коэффициент.

Мураккаб тармоқларда ҳаво сарфланишини қайта тақсимлаш лозим бўлган ҳолатларда лаҳимнинг энг юқори аэродинамик қаршилигини камайтириш мақбулдир. Агар бунга эришилмаса, унда қўшимча лаҳим ўтказиш, яъни, ҳаво ҳаракати йўли узунлигини қисқартириш лозим бўлади.

Ёрдамчи вентиляторлар лаҳимда ҳаво сарфи ошишини таъминловчи қўшимча депрессия ҳосил қилиш мақсадида кучаядиган тармоққа ўрнатилади. Ёрдамчи вентиляторлар вентилятор туташтиргичсиз лаҳимга ўрнатилган (вентилятор-эжектор) бўлганда, ҳаво депрессияси ҳисобидан ва вентилятор туташтиргич орқали ишлаганда, статик босим ўзгариши ҳисобидан қўшимча босим ўзгаришни ҳосил қилиши мумкин. Вентилятор-эжектордан лаҳимлар қаршилиги кам бўлганда фойдаланилади. Кўпроқ босим ўзгариши ҳосил қилиш лозим бўлганда, туташтиргич орқали ишлайдиган вентилятордан фойдаланилади.

Аэродинамик қаршилиқни енгишга ва ҳаво сарфини оширишга сарфланадиган фойдали депрессия қуйидаги формула бўйича аниқланади,

$$h_{нол} = h_{ск} - h_{уд} \quad (18)$$

бунда, $h_{ск}$ – вентилятордан чиқишдаги ҳаво депрессияси; $h_{уд}$ – вентилятордан лаҳимга чиқишда оқим кенгайишидаги урилишда босим йўқотилиши.

Вентилятор-эжектордан чиқадиган ҳаво оқими қуввати унинг тўсатдан кенгайишидаги урилишга ҳамда лаҳимнинг аэродинамик қаршилигини енгишга ва ҳаво оқими етказилишига

сарфланади. Вентилятордан чиқадиган ҳаво оқими қуввати (Ж/с) куйидаги формула бўйича аниқланади:

$$N_{\text{в.л}} = k_{\text{к.э}} \frac{Q_{\text{в}}^3 \rho}{2S_{\text{в}}^2} \quad (19)$$

бунда, $Q_{\text{в}}$ – вентилятор унумдорлиги, м³/с; $k_{\text{к.э}}$ –кинетик энергия коэффиценти; ρ – ҳаво зичлиги, кг/м³.

Урилишда йўқотиладиган ҳаво оқими қуввати (Ж/с) куйидаги формула бўйича аниқланади:

$$N_{\text{yд}} = \frac{Q_{\text{в}} \rho}{2} \left(\frac{Q_{\text{в}}}{S_{\text{в}}} - \frac{Q_{\text{о6}}}{S} \right)^2 + \frac{(Q_{\text{о6}} - Q_{\text{в}}) Q_{\text{о6}}^2 \rho}{2S^2} \quad (20)$$

бунда, $Q_{\text{о6}}$ – лаҳимдаги ҳавонинг умумий сарфи, м³/с; S -вентилятор ўрнатилган лаҳимнинг кўндаланг кесими майдони, м².

Вентилятордан чиқадиган ҳаво оқимининг фойдали қуввати (Ж/с) куйидаги формула бўйича аниқланади,

$$N_{\text{пол}} = RQ_{\text{о6}}^3 + \frac{Q_{\text{о6}}^3 \rho}{2S^2} \quad (21)$$

бунда, R –вентилятор-эжектор ишлайдиган вентиляция тармоғининг аэродинамик қаршилиги, Н·с²/м⁸.

Вентилятор-эжектор учун фойдали қўлланиладиган қувват куйидаги формуладан аниқланади,

$$N_{\text{пол}} = N_{\text{в.л}} - N_{\text{yд}} \quad (22)$$

Юқоридаги ифодаларни ҳисобга олиб, (21) ифодадан куйидагини ҳосил қиламиз,

$$RQ_{\text{о6}}^3 + \frac{Q_{\text{о6}}^3 \rho}{2S^2} = k_{\text{к.э}} \frac{Q_{\text{в}}^3 \rho}{2S_{\text{в}}^2} - \frac{Q_{\text{в}} \rho}{2} \left(\frac{Q_{\text{в}}}{S_{\text{в}}} - \frac{Q_{\text{о6}}}{S} \right)^2 - \frac{(Q_{\text{о6}} - Q_{\text{в}}) Q_{\text{о6}}^2 \rho}{2S^2} \quad (23)$$

$Q_{\text{о6}}$ га нисбатан тенгламани ечиб, вентилятор ишлашида лаҳимдаги ҳавонинг умумий сарфланишини (м³/с) аниқлаш учун формула ҳосил қиламиз,

$$Q_{\text{о6}} = \frac{1,41Q_{\text{в}}}{\sqrt{S_{\text{в}} S \left(1,66R + \frac{1}{S_{\text{в}}^2} + \frac{1}{S^2} \right)}} \quad (24)$$

Вентилятор-эжектор ишлашида қаршилик айрим критик миқдордан кам бўлганда фойдаланиш мақсадга мувофиқдир, бу куйидаги формуладан аниқланади:

$$R = \frac{0,6}{S^2} \left(\frac{2S}{S_{\text{в}}} - \frac{S^2}{S_{\text{в}}^2} \right) \quad (25)$$

ХУЛОСА

Вентилятор-эжектор унумдорлиги вентиляторнинг ёки конфузورнинг чиқиш кесими хусусияти мавжуд бўлганда унинг тўлиқ хусусияти кесишиши нуқтаси билан аниқланади. Кучаядиган тармоқда ҳавонинг берилган сарфланиши конфузорнинг чиқиш туйнуклари майдонини ўзгартириш билан, оқим аралашини майдони билан ва мос келувчи вентиляторни танлаш билан белгилаб олинади.

REFERENCES

1. Скочинский А. А, Комаров В. Б. Рудничная вентиляция. М.:2015 . 443 с.
2. Пучков Л. А., Бахвалов Л. А. Методы и алгоритмы автоматического управления проветриванием угольных шахт. М.: Недра, 2012. 399 с.
3. Шепелев С.Ф. Классификация средств регулирования количества воздуха в подземных выработках. Труды ИГД АН Каз. Рес.. 1964. том 13.
4. Шепелев С.Ф. Перспективы использования воздушных завес на рудниках. Труды 1967.т.2
5. Б.Ф. Кирин, Е.Я. Диколенко, К.З.Ушаков. Аэрология подземных сооружений (при строительстве). - Липецк: Липецкое издательство, 2000. - 456 с.
6. Шепелев С.Ф. Божко К.Ф. Исследование работы воздушных завес со спутным взаимодействием струй при воздухораспределении в горных выработках. Труды 1961№8.
7. Э.Ш. Мусурманов, Структурный анализ управления вентиляцией шахт и рудников /Э.Ш. Мусурманов //Интернаука. – 2017. – №11-1(15). – С. 71-74.
8. Хамзаев, А.А. Повышение энергоэффективности вентиляторных установок /А.А. Хамзаев, Э.Ш. Мусурманов, М.Э. Хайдарова //Молодой ученый. – 2017. – № 7(141). – С. 95-98.
9. Отчет о научно-исследовательский работе «Проведение воздушно-депресссионной съёмки на подземных объектах рудника Зармитан ЮРУ, разработка схем проветривания на перспективу и исследования по определению оптимальной схемы проветривания», Тошкент-2019 г.
10. Цой С. В. Автоматическое управление вентиляционными системами шахт. Алма-Ата: Наука, 2016. 366 с.

ВЛИЯНИЕ ПРЕДИКТОРОВ ЛИЧНОСТИ НА ПОВЕДЕНИЕ В ПРОЦЕССЕ ОБУЧЕНИЯ

Айгуль Тахировна Абдурахманова

Преподаватель кафедры Психология Термезский государственный университет

АННОТАЦИЯ

Будущий педагог приобретает соответствующие знания и навыки в процессе изучения педагогических дисциплин, знакомятся с эстетическим и образовательным потенциалом образцов устного народного искусства. Ибн Сина, Рудаки, Саади, Сиддики и Хамза, великие мыслители и педагоги Ближнего Востока, высказали свои взгляды и мнения об образовательной силе фольклора.

Ключевые слова: образование, воспитание, личность, поведение.

ABSTRACT

The future teacher acquires the relevant knowledge and skills in the process of studying pedagogical disciplines, gets acquainted with the aesthetic and educational potential of samples of oral folk art. Ibn Sina, Rudaki, Saadi, Siddiqui and Hamza, the great thinkers and educators of the Middle East, expressed their views and opinions on the educational power of folklore.

Keywords: education, upbringing, personality, behavior.

ВВЕДЕНИЕ

Процесс глобализации проникает в нашу жизнь быстро и глубоко. Глобализация - это, прежде всего, процесс беспрецедентного ускорения жизни, усиления всесторонней интеграции и сотрудничества между странами, быстрого распространения современных информационных технологий и научных достижений, нового качества общения между народами, появления возможностей для сотрудничества. Но другой аспект сегодняшнего процесса глобализации заключается в том, что он становится инструментом идеологического влияния на молодёжь, а также ареной борьбы различных политических, идеологических сил. (А.Т., Влияние модуля социальной активности компетентности педагога в образовательном процессе, 2019) «Сегодня идеологические полигоны являются более мощными, чем ядерные полигоны. Мы не должны забывать, что фундамент нашего будущего заложен в образовательных

учреждениях, иными словами, будущее нашего народа зависит от образования и воспитания наших детей сегодня», - сказал Президент Узбекистана Ш. Мирзиёев. Важным фактором формирования духовности у молодежи является система образования. (А.Т., Адекватная оценка психологический фундамент личности, 2017) Наука и просвещение должны рассматриваться как главное условие человеческого совершенства и развития нации. Поэтому Конституция предусматривает: образование, школа и молодежь находится под контролем государства.

ЛИТЕРАТУРА И МЕТОДОЛОГИЯ

Тяжелая работа современных педагогов, которые считают священной задачей воспитание духовности, особенно в умах и действиях нашей молодежи, - это сила, которая очищает человека от стереотипов, побуждает его расти сердцем, объединяет его внутренний мир, волю, веру и совесть. Каждый день обретает свою ценность. (А.А.Т., 2020)

В своей книге «Высокая духовность - непобедимая сила» Первый президент Ислам Каримов описал вклад школ и учителей в развитие общества: «... вклад и влияние великой школы на развитие человека и общества, работу учителей и тренеров, которые решают будущее не только нашей молодежи, но и нашего народа, невозможно измерить и сравнить ».

Фольклор - это народное искусство, сокровищница мудрой народной педагогики, которая служит всестороннему воспитанию детей. Это дидактическое средство эстетического восприятия мира, обучение молодого поколения красотам окружающей среды (слова, музыка, игры, драма и хореография, народные промыслы и ремесла).

Во всей народной педагогике есть сходство: развитие идеального человека, с помощью личностных предикторов. Однако педагогика каждой нации - это особенность, принадлежащая к определенной народности. Личностные предикторы преобладает в произведениях фольклора, личностные критерии, нормы и правила, возрастает духовный и эстетический потенциал. (А.Т., Влияние педагогических технологий на познавательную и психоэмоциональную сферу учащихся, 2019) Сказки, пословицы, песни, игры оказывают большое особенностями влияние - они представляют собой целостную эстетическую систему образования. Фольклорные произведения - загадки, сказки, потешки, небольшие стихи отличаются своими уникальными эстетическими возможностями. Фольклор отражает мудрое универсальное



особенности и образовательное учение, переданное от старшего поколения к молодому поколению.

Гармоничное содержание фольклора это художественно-эстетическая основа, духовно-эстетическая сущность служат основным фактором в воспитании студентов. фольклор несет образовательную, а также образовательную и воспитательную нагрузку. Красивые (внутренние и внешние качества) герои, прекрасная природа, животные и птицы с их эстетической внешностью, несравненные человеческие чувства и эмоции, торжество добра над злом, красоты человеческих отношений, поведения - все это осваивается детьми с жадной познания и с усвоением на всю жизнь. (А.Т., Обзор проблемы обесценивания норм социализации в девинтном поведении, 2020) Фольклор любой нации всегда мудрый, является средством умственного воспитания студентов.

Чтобы эффективно обучать студентов через это наследие народной педагогики, нужна теоретическая и практическая подготовка учителей в соответствии, эстетического и осмысленного наследия в системе образовательного процесса. (А.Т., Фольклор Байсуна - неисчермая духовная сокровищница, 2018) В народной педагогике педагогическое значение фольклора неоспоримо. Это мощный инструмент воспитания. Для воспитания учеников педагог должен знать особенности, пути, формы и методы использования фольклора в образовательных и внешкольных процессах. (А.Т., Влияние педагогических технологий на познавательную и психоземциональную сферу учащихся, 2019) Желательно использовать следующие виды искусства: живопись - вводится, прежде всего, в жанр пейзажа - после поездки на природу, например, осенью («Золотая осень» И.И. Левитана, «Золотая осень» Н. Карахана) с чтением стихов узбекских поэтов, посвященных этому сезону; цветное изображение, в котором эстетические аспекты животных (как можно ближе) ярко выражены, также можно использовать в графических жанрах; скульптура, особенно ее небольшие формы, которые отражают изображение животных - для тех же целей, помимо использования трехмерного исследования эстетического изображения, в том числе восприятия через тело; музыка - это использование музыки с целью восприятия музыки, проникновения в музыкально-художественный образ, размышления о нем. Познакомить студентов с произведениями известных композиторов и композиторов. Использование литературы служит основой эстетического воспитания учащихся. Художественно-литературные тексты обладают огромным чувствительно-



эмоциональным, идейно-художественным и воспитательным потенциалом; использование театрального искусства (посещение или запись на кассету) играет важную роль в формировании идеи. Обсуждение театральных постановок под руководством учителя активизирует наблюдение, усиливая эмоциональное воздействие игры на детей, когда они проникают, воображают, сравнивают и обобщают сущность драматического поведения; с эстетической точки зрения формируется способность понимать и оценивать идеологическое и художественное решение пьесы, у учащихся развивается эстетическая культура. Хореография - использование в искусстве танцевальных, пластических и гармонических движений возрастных детей, воспитание эстетического и нравственного образа ребенка. Фотография - художественная фотография, концентрированный эстетический образ человеческой природы оказывает эмоциональное воздействие на детей, удовлетворяет их образовательные, педагогические, прежде всего, эстетические потребности. Искусство кино имеет многофункциональное значение, эстетика как инструмент, оказывающий сильное влияние на воспитание молодёжь, освещают человеческие отношения.

Целью использования различных видов национального и мирового искусства является общее развитие личности студента, его духовно-особенности совершенствование. (Б.К., Роль планирования тренерского процесса и мотивации на успешный результат чемпионата, 2020) В то же время, это научить восприятию многих видов произведений искусства. Учебный план, образовательная деятельность классного руководителя, внеклассные мероприятия должны направлять интегрированным образом, в ознакомлении учащихся с искусством.

Ответственность родителей играет особую роль в духовно-эстетическом воспитании молодежи. Чистейшие чувства человека, мировоззрение добра и добродетели, благородства и доброты, священные концепции, необходимые человеку, такие как честь и гордость, сначала начинают закладываться в семье, а затем переходят в общество. (А.А.Т., 2020)

ЗАКЛЮЧЕНИЕ

Важные инструменты для образования, чтобы полностью удовлетворить духовно-эстетические потребности молодых людей: пресса, телевидение, кино, театр, литература, музыка, живопись и архитектура, все области, которые могут непосредственно повлиять на человеческое сердце и разум. (Б.К., Анализ разбора стиля



игры команды для контратаки в футболе, 2020) В то же время необходимо устранить существующие недостатки в духовно-эстетическом воспитании, избавиться от пороков.

Таким образом, важность социальных, политических и гуманитарных наук в духовно-эстетическом воспитании молодежи в нашей стране несопоставима, поэтому представителям этих дисциплин придется выполнять свои весьма ответственные задачи на уровне современных требований. Изменения в образовании изменили форму и содержание воспитания, критерии эффективности, результативности обучаемости. Сегодняшний педагог стремится к инновациям, необходимо правильно принять и донести до своих учеников на высоком уровне. Чтобы организовывать и проводить занятие на духовно-эстетической основе на высоком уровне, учитель должен иметь педагогические навыки. Только тогда сможем воспитать молодое поколение с высочайшими человеческими качествами, которое станет обладателем нашего великого будущего.

REFERENCES

1. Каримов И.А. Последовательное продолжение пути модернизации нашей страны является важным фактором нашего развития // Начальное образование, 2011, выпуск 1, страницы 2-3.
2. Закон Республики Узбекистан «Об образовании» // Гармонично развитое поколение - основа развития Узбекистана. - Ташкент: издательско-полиграфический концерн «Шарк», 1998 г.
3. Республика Узбекистан «Национальная программа образования» // Гармонично развитое поколение - основа развития Узбекистана. Ташкент: издательско-полиграфический концерн «Шарк», 1998.
4. Мечта гармонично развитого поколения (составители: Курбанов Ш., Саидов Х., Ахлиддинов Р.) - Ташкент: Издательско-полиграфический концерн «Шарк», редакция, 1999.
5. Новая редакция Государственного образовательного стандарта по начальному образованию // Начальное образование.- Ташкент, 2005.- № 5, с. 5,6,8-9.
6. Абдурахманова А. Т. Деструктивное поведение как проблема адаптации в обществе // Вестник науки и образования. – 2020. – №. 7-2 (85). – С. 95-97.
7. Аvezов С. Критерии идеи национальной независимости // Начальное образование, 2006, выпуск 12, стр. 10.



8. Амонтурдиев Б. К. Анализ разбора стиля игры команды для контратаки в футболе //Вестник науки и образования. – 2020. – №. 7-2 (85). – С. 60-62.
9. Фарсахонова Д. Важные аспекты современного нравственного воспитания // Начальное образование, 2009, выпуск 6, стр. 6-7.
10. Абдурахманова А. Т. Влияние педагогических технологий на познавательную и психоэмоциональную сферу учащихся //Проблемы современной науки и образования. – 2019. – №. 8 (141). – С. 75-77.
11. Имамов К., Мирзаев Т., Саримсаков Б., Сафаров О. Устная поэзия узбекского народа. - Ташкент: «Учитель», 1990.
12. Абдурахманова А. Т. Обзор проблемы обесценивания норм социализации в девиантном поведении //Мир педагогики и психологии. – 2020. – №. 4. – С. 114-118.
13. Абдурахманова А. Т. Адекватная самооценка как психологический фундамент личности //Апробация. – 2017. – №. 2. – С. 112-113.
14. Джабборов Ш. Использование фольклора // Начальное образование, 2011, выпуск 2, стр. 28-29.
15. Абдурахманова А. Т. Влияние модуля социальной активности компетентности педагога в образовательном процессе //Евразийский Союз Ученых. – 2019. – №. 7-3 (64). – С. 18-22.

BO'LAJAK PEDAGOGLARNING KREATIVLIGINI RIVOJLANTIRISH USULLARI

Nurbek Norboy o'g'li Achilov

Toshkent viloyati Chirchiq davlat pedagogika instituti katta o'qituvchisi

n.achilov@cspi.uz

ANNOTATSIYA

XXI asrga kelib O'zbekiston Respublikasining ta'lim sohasida ham ushbu termin ishlatila boshladi. Ayniqsa pedagogika fanining alohida va yosh tarmog'i sifatida shakllanib boshlagan Innovatsion pedagogikada Ushbu terminga bod-bod duch kelmoqdamiz. Shu nuqtai nazardan shu kreativlik tushunchasiga to'xtalib o'tdik

Kalit so'zlar: interaktiv metod, kreativlik, ijodiy fikr, innovatsiya, pedagog, metod.

ABSTRACT

By the XXI century, the term began to be used in the field of education of the Republic of Uzbekistan. Especially in Innovative pedagogy, which has begun to take shape as a separate and young branch of pedagogical science, we are faced with this term. in this context, we have touched on this concept of creativity

Keywords: interactive method, creativity, creative thinking, innovation, pedagogue, method.

O'zbekiston Respublikasining ta'lim sohasini isloh qilishdagi sa'y harakatlarining biri - bu pedagog kadrlarning zamon talablariga xamnafas tarzda faoliyat yuritishlari, har tomonlama rivojlangan komil shaxsni tarbiyalashga doir chukur bilim, ko'nikma, malaka va madaniyatga ega bo'lishlarini talab etmoqda. Bu esa o'z-o'zidan ta'lim va tarbiya ishlarining qonuniyatlarini o'rganuvchi pedagogika faniga "kreativlik" degan tushunchani olib kirdi. Ayniqsa ilmiy bilimning bugungi kundagi rivojlanishi, kreativlikning shaxsni, jamiatni va davlatni rivojlantirishga ta'siri ushbu masalasini ilmiy pedagogik nuqtai nazardan chuqur o'rganishni talab etmoqda.

Ayniqsa umumta'lim maktablarida o'qituvchi kadrlarning kreativligini rivojlantirishga bo'lgan ijtimoiy buyurtma vujudga kelmoqdaki, bu borada ilmiy pedagogik izlanishlar olib borish talab etiladi. Shu bilan bir qatorda kreativlik masalasini ilmiy tushunishda turli fikrlarning mavjudligi, yaxlit xulosaga kelinmaganligini ilmiy ishlarda ham ko'rishimiz mumkin.

Pedagogning kreativlik potentsiali. Talabalarni kreativ fikrlashga o'rgatish, ularda kreativ tafakkurni shakllantira olish uchun avvalo o'qituvchining o'zi kreativ, ijodkor shaxs bo'lishi zarur. Bordi-yu, uning o'zi kreativlik sifatlariga ega bo'lmasa, u holda qanday qilib, talabalarni kreativ fikrlashga rag'batlantira oladi. Chiqariladigan yagona xulosa quyidagicha: o'qituvchining o'zi kreativ, ijodkor bo'lsagina, talabalar ham shunday bo'la oladi. O'qituvchining ijodkor va kreativ bo'lishi yoki bo'lmasligi emas, balki darslarni ijodkorlik, kreativlik ruhida tashkil etishi, yangi g'oyalarni ta'lim jarayonida sinab ko'rishga intilishi zarur. Mashg'ulotlarda o'qituvchi "kreativlik yo'l xaritasi"ga ko'ra quyidagi to'rtta yo'nalish bo'yicha harakatlanadi va ulardagi harakatlar pedagoglarning kreativligini ifodalovchi belgilar (Patti Drepreau) sanaladi:

- 1) ijodiy fikrlash ko'nikmalarini namoyon etish;
- 2) talabalarni o'quv fanlarini qiziqish bilan o'zlashtirishga rag'batlantiruvchi strategiya (metod va vositalar)dan foydalana olish;
- 3) innovatsion yondashuv va pedagogik masala (muammo)larning yechimini topishga kreativ yondashish;
- 4) kutiladigan natija
5. Kreativlik potentsialining tarkibiy asoslari va ustuvor tamoyillari .

Pedagogning kreativlik potentsiali uning umumiy xususiyati sifatida aks etadi. U ijodiy faoliyatning dastlabki sharti va natijasi sanaladi. Mazkur sifat shaxsning o'z-o'zini namoyon qilish layoqatiga egalikni va tayyorlikni ifodalaydi. Qolaversa, kreativ potentsial negizida har bir mutaxassisning shaxsiy qobiliyatlari, tabiiy va ijtimoiy quvvati yaxlit holda namoyon bo'ladi. Kreativ potentsial bilish jarayoniga yo'naltirilgan ijodkorlik bilan chambarchas bog'liq. Pedagogning kreativ potentsiali an'anaviy tafakkur yuritishdan farqli ravishda quyidagilarda namoyon bo'ladi:

- tafakkurning tezkorligi va egiluvchanligi;
- yangi g'oyalarni yaratish qobiliyati;
- bir qolipda fikrlamaslik;
- o'ziga xoslik;
- tashabbuskorlik;
- noaniqlikka toqat qilish;
- zakovatli bo'lish

Pedagog kreativlik potentsialiga ega bo'lishi uchun kasbiy faoliyatida quyidagilarga e'tiborini qaratishi zarur:

- kasbiy faoliyatiga ijodiy yondashish;
- yangi-yangi g'oyalarni yaratishda faollik ko'rsatish;
- ilg'or pedagogik yutuq va tajribalarni mustaqil o'rganish;

- hamkasblar bilan pedagogik yutuqlar xususida fikr almashish

Har bir pedagogning o'zini o'zi rivojlantirishi va o'zini o'zi namoyon eta olishi bevosita uning kreativlik qobiliyatiga egaligi bilan bog'liq. Odatda pedagoglarning kreativlik qobiliyatiga ega bo'lishlari pedagogik muammolarni hal qilishga intilish, ilmiy-tadqiqot ishlari yoki ilmiy loyihalarni amalga oshirish va o'zaro ijodiy hamkorlikka erishishlari orqali ta'minlanadi. Pedagog o'z- o'zidan ijodkor bo'lib qolmaydi. Uning ijodkorlik qobiliyati ma'lum vaqt ichida izchil o'qib-o'rganish, o'z ustida ishlash orqali shakllantiriladi va u asta-sekin takomillashib, rivojlanib boradi. Har qanday mutaxassisda bo'lgani kabi bo'lajak pedagoglarning kreativlik qobiliyatiga ega bo'lishlari uchun talabalik yillarida poydevor qo'yiladi va kasbiy faoliyatni tashkil etishda izchil rivojlantirib boriladi. Bunda pedagogning o'zini o'zi ijodiy faoliyatga yo'naltirishi va bu faoliyatni samarali tashkil eta olishi muhim ahamiyatga ega. Pedagog ijodiy faoliyatni tashkil etishda muammoli masalalarni yechish, muammoli vaziyatlarni tahlil qilish, shuningdek, pedagogik xarakterdagi ijod mahsulotlarini yaratishga alohida e'tibor qaratishi zarur. Muammoli masala va vaziyatlarni hal qilar ekan, pedagogning masala yechimini topishga ijodiy yondashishi unda hissiy-irodaviy sifatlarning rivojlanishiga yordam beradi. Pedagog o'z oldiga muammoli masalalarni qo'yish orqali mavjud bilimlari va hayotiy tajribalariga zid bo'lgan dalillar bilan to'qnash keladi. Buning natijasida o'z ustida ishlash, mustaqil o'qib o'rganishga nisbatan ehtiyoj sezadi. Pedagog o'zida quyidagi kreativlik malakalarini namoyon eta oladi:

- bajariladigan vazifaning mohiyati va ahamiyatini belgilay bilish;
- masalaning qo'yilishini tahlil qila olish;
- masalani hal qilish rejasini tuzish;
- masalani hal qilishda samarali metodlar (analiz, sintez, induksiya, deduksiya, taqqoslash va b.)larni qo'llash;
- masalani hal qilish usullarini tanlay olish;
- qabul qilingan qarorning to'g'riligini asoslash va qayta tekshirish;
- masalani hal qilishda kichik tadqiqot (izlanish)ni olib borish;
- masalani hal qilish sharoiti, jarayonning borishi va masala yechimi yakunlarini umumlashtirishga oid dalillarni rasmiylashtirish

Ilmiy-tadqiqot ishlari, ilmiy yoki ijodiy loyihalarni amalga oshirish ham pedagogning kreativlik potensialini rivojlantiradi. Natijada pedagog:

- ijodiy fikrlashga odatlanadi;
- ilmiy-tadqiqot faoliyatini olib borish ko'nikmalarini puxta o'zlashtiradi;

pedagogika yoki mutaxassislik fani yutuqlari, ilg'or tajribalardan foydalanish imkoniyatlarini mustaqil tahlil qiladi;

pedagogik jamoa tomonidan olib borilayotgan ilmiy tadqiqot va ijodiy loyihalarni bajarishda faol ishlarni olib borishlari kerak bo'ladi.

REFERENCES

1. Achilov Nurbek Norboy o'g'li (2020). The use and importance of the three-dimensional features of the auto cad program in drawing projects in public schools. *European Journal of Research and Reflection in Educational Sciences*, 8 (3) Part II, 189-192.
2. Achilov Nurbek Norboy o'g'li (2020). Pedagogical and psychological fundamentals of formation of space imagination and creative ability in students. *European Journal of Research and Reflection in Educational Sciences*, 8 (4), Part II, 38-40.
3. Mokhir, K., Nurbek, A., Quadrat, B., Elbek, K., & Boburmirzo, K. (2020). SOME METHODS OF FINDING ANGLE IN THE SCIENCES OF DRAWING AND DRAWINGMEMETRY. *JOURNAL OF PHYSICS AND MATHEMATICS*, 4(1), 47-52.
4. Kukiev, B., O'g'li, A. N. N. & Shaydulloyevich, B. Q. (2019). Technology for creating images in autocad. *European Journal of Research and Reflection in Educational Sciences*, 7 (12), 49-54.
5. Achilov, N. N. (2020). Maktablarda chizmachilik darslarini o'qitish metodlari va ularni tashkil qilish prinsiplari. *Academic Research in Educational Sciences*, 1 (3), 280-286.
6. Achilov, N. N. (2020). O'yinli texnologiyalardan foydalanib chizmachilik darslarida o'quvchilar ijodiy qobiliyatlarini rivojlantirish va dars samaradorligini oshirish metodikasi. *Academic Research in Educational Sciences*, 1 (3), 49-60.
7. Achilov, N. N., Baxriyev, I. S., & Mahmudov, M. J. (2020). MUHANDISLIK GRAFIKASIDA MULTIMEDIYANING TUTGAN O'RNI. *Academic Research in Educational Sciences*, 1(4), 639-646.
8. Achilov N.N. Develop students' spatial imagination by making simple cuts in drawing. *Муғаллим ҳам ўзлуксиз билимлендириў илимийметодикалык журнали №2 2020 ISSN 2181-7138*
9. Norboy o'g'li, A. N., & Shaydulloyevich, B. Q. Ko'kiyev Boburmirzo Baxodir o'g'li & Jumayev Isroil Omandovlat o'g'li (2020). Methods of developing creative abilities in children. *European Journal of Research and Reflection in Educational Sciences*, 8(10), 151-153.



10. Achilov, N. N. (2020). METHODS OF INCREASING THE EFFECTIVENESS OF THE LESSON USING VISUAL AIDS IN THE TEACHING OF DRAWING SCIENCE. Экономика и социум, (11), 35-39.
11. Achilov N.N. (2021). THE USE OF SIMPLE CLIPPINGS TO FORM A SPATIAL IMAGE. Экономика и социум, 10(89), 1308-1313.
12. Moxir, X., Nurbek, A., Qudrat, B., Elbek, X. J., & Boburmirzo, K. K. (2020). Chizmachilik va chizmageometriya fanlarida burchak topishning bazi usullari. Физика математика фанлари журналы, 4(1), 47-52.

TABIY FIZIOLOGIK UYQUNING BOLA ORGANIZMIGA IJOBIY TA'SIRI

Damira Turdibekovna Atabayeva

Toshkent viloyati Chirchiq davlat pedagogika instituti o'qituvchisi
atabayeva1982@mail.ru

Oygul Davron qizi Rimboyeva

Toshkent viloyati Chirchiq davlat pedagogika instituti talabasi

ANNOTATSIYA

Ushbu maqolada kun tartibidagi tabiiy fiziologik uyquning bola organizmiga ijobiy ta'siri to'g'risida yozilgan bo'lib, biologik ritmning ikkinchi vaqti tunda organizmdan ajralib chiqadigan garmonlar va ularning organizm faoliyatiga ko'rsatadigan ta'siri to'g'risida fikr yuritiladi.

Kalit so'zlar: uyqu, ritm, garmon, melotonin, epifiz, serotonin, immunitet, nerv sistema, kun tartibi, gigiena, fiziologiya, to'qima, hujayra.

ABSTRACT

This article discusses the positive effects of natural physiological sleep on the child's body, and discusses the hormones released by the body at night during the second phase of the biological rhythm and their effect on the body's functioning.

Keywords: sleep, rhythm, hormones, melatonin, pineal gland, serotonin, immunity, nervous system, agenda, hygiene, physiology, tissue, cell.

KIRISH

Hozirgi vaqtda hammamiz yaxshi bilamizki, fan texnika juda rivojlanayotgan bir davr hisoblanadi. Shuningdek ijtimoiy tarmoq juda katta tezlik bilan rivojlanayotgan bu davrda yosh bolalarda fiziologik uyqu bilan bog'liq bo'lgan juda ko'p muammolarni keltirib chiqarmoqda. Avvalombor, yosh bolalarning uyqu fiziologiyasini normada bo'lmasligi, ularda uyqu bilan bog'liq bo'lgan turli ruhiy kasalliklarning kelib chiqishiga sabab bo'lmoqda.

Bolalarning jizzaki, asabiy bo'lib qolishiga ota-onlarning bolaga e'tiborining kamligi, bolada kun tartibining yo'qligi, ya'ni bola belgilangan tartibga ega emasligi hisoblanadi.

Har bir yosh davrida bolaning belgilangan uyqu miqdori mavjud bo'lib, shu miqdorga tayangan holda organizm faoliyat

yuritadi. Organizmdagi barcha fiziologik jarayonlarning normada bo'lishida uyqu muhim ahamiyatga ega. Ayniqsa, ko'rish, eshitish, yurak qon – tomir tizimi, nerv tizimi, tayanch – harakatlanish tizimining faoliyatida uyquning ahamiyati juda kattaligi isbot talab etmaydi.

ADABIYOTLAR TAHLILI VA METODOLOGIYASI

Uyqu - har bir insonning zaruriy ehtiyoji bo'lgan organizmda davriy yuz beradigan fiziologik holat hisoblanadi. Uyqu vaqtida organizmning barcha fiziologik jarayonlari tormozlanish holatiga o'tadi. Inson hayotining taxminan uchdan bir qismi uyqu jarayonida o'tadi. Shunday bo'lsada uyqu holatining endogen mexanizmlari to'liq o'rganilmagan [4]. Fiziologik uyqu kattalar va bolalar organizmi normal ish faoliyatida muhim jarayondir. Ayniqsa, bolalarda asosiy fiziologik jarayonlar- uyqu va uyg'ovlik o'z vaqtida almashinib turishi katta ahamiyatga ega. Bolaning har kuni ma'lum bir soat uxlashi va uyg'onishi bolaning nerv sistemasiga ijobiy ta'sir ko'rsatadi.

Odam o'rta hisobda bir sutkada 8 soat uxlaydi. 4-5 kun uxlamasdan yurishi mumkin, lekin keyinchalik odam organizmi toliqadi, yurayotgan vaqtida ham uxlab qolishi mumkin. Bir necha kun uxlamaslik ba'zan nerv, ruhiy kasalliklarini keltirib chiqaradi. Uyqu vaqtida miyaning shartli reflekslari tormozlanadi, yurak qisqarishlari soni kamayadi, nafas olish siyraklashadi. Shuningdek, muskullar bo'shashadi, qovoqni yumuvchi muskulllar, ko'z qorachig'i, to'g'ri ichak muskulllarining tonusi ortadi. Chaqaloqlarda 16-18 soat, kichik maktab yoshidagi bolalar 13-14 soat, 7 yoshdagi bolalar 11,5 -12 soat, 12 yoshdagi bolalar esa 10 soat, 13- yoshdagi bolalar 9,5 soat va 17-18 yoshdagi o'smirlar 8-8,5 soat uxlashi kerak. Odam ko'pincha bir maromdagi alla, soatning chiqillashi, shivirlayotgan suv va shivirlab oqayotgan yomg'ir ovozi ta'sirida mudrab uxlab qoladi [12].

Bolalar uyqusining asosiy qismini tez uyqu tashkil qiladi. Bu davrda bola uyqusida jilmayishi, oyoq-qo'llarini harakatlantirishi mumkin. Bola ulg'aygani sari uyquning sekin davri ko'payib, bola tinchroq uxlay boshlaydi. Uyquning buzilishi barcha bolalarning uchdan bir qismida kuzatiladi [4]. Besh yoshgacha bo'lgan bolalarning taxminan 25% i uyqu bilan bog'liq muammolarga duch keladi [5]. Uyqu va uyg'onish ritmlari tana harorati bilan bog'liq, ya'ni ertalab tana haroratining ko'tarilishi hushyorlikka to'g'ri keladi, asosiy tana haroratining eng pastki nuqtasida, ertalabki soat 4:00 atrofida uyquchan bo'ladi [4].





1-rasm. Bolaning uyqu holati

Yosh bolalar hayotining ko'p qismi uyquda o'tadi. Uyqu rivojlanayotgan nerv sistemasi va organizm uchun muhim hisoblanadi. Uch oygacha bo'lgan chaqaloqlar uyqusida quyidagi jarayonlar:

- ❖ suyaklar shakllanishida muhim rol o'ynaydigan somatotropin garmoni ishlab chiqariladi;
- ❖ immunitetni kuchaytiradigan T- limfositlar faollashadi;
- ❖ to'qimalarda metabolizm jarayoni kuchayadi;
- ❖ hujayralar yangilanadi;
- ❖ asab sistemasi bo'shashadi.

Bolalarda ham uyqu kattalarniki kabi ikki xil bo'lishi mumkin:

1. **Sekin uyqu davri:** miya nafaol, tana bo'shashgan, nafas olish bir tekis, organizm to'liq dam oladi.

2. **Tez uyqu davri:** yurak urishi va nafas olish tezlashadi, ko'zlar va qo'l oyoqlar harakatlanadi, tush ko'radi.

O'sish garmoni gipofizning oldingi bo'lagidan ajralib chiqish darajasi uyqu vaqtida ko'tariladi [6-7]. Uyqu vaqtida melatonin gormoni ham ishlab chiqariladi. Melatonin gormoni epifiz bezidan ishlab chiqariladi. Tungi vaqtlarda melatonin ishlab chiqarilishi 70% ga ko'payadi. Melatonin antioksidant hisoblanib, organizmni stressga qarshi reaksiyani kuchaytiradi. Melatonin uyqu va bedorlik ritmini nazorat qiladi. Melotoninni boshqarish uyqu kechishini kamaytiradi, umumiy uyqu vaqtini oshiradi, uyqu sifatini yaxshilaydi. Bolalarda o'sish gormoni chuqur uyqu soatlarida ishlab chiqariladi [8-9]. Kortizol sirkadiyalik ritmini paydo qiladi. Kortizolning darajasi fiziologik uyquning o'rtasida ko'payadi. Ertalabki uyqu vaqtida kortizol miqdori ortadi [10-11].

OLINGAN NATIJALAR VA ULARNING TAHLILI

Bolalarda sog‘lom turmush tarzining asosi bo‘lgan kun tartibining asosiy elementi normal fiziologik uyquga bolalarning amal qilish darajasini aniqlash maqsadida Qibray tumaniga qarshli 28 – umumiy o‘rta ta‘lim maktabining boshlang‘ich sinf (1-sinf) o‘quvchilarida kuzatishlar olib borildi. O‘quvchilardan anketa so‘rovnoma olindi va to‘laqonli uyquga amal qilish darajasi o‘rganildi va natijalar taxlil qilindi (1-jadval).

1-jadval

Toshkent viloyati Qibray tumaniga qarshli 28- umumiy o‘rta ta‘lim maktabida olib borilgan tajriba natijalar tahlili

Maktab raqami	Sinf	Jami o‘quvchilar soni	Uyquga amal qiladigan o‘quvchilar soni	Uyquga amal qilmaydigan o‘quvchilar soni
28	1 “A”	30	8	22
	1 “B”	28	9	11
Jami		58	17	33

Demak, olingan natijalar tahliliga ko‘ra tajribada qatnashgan 58 nafar boshlang‘ich sinf o‘quvchilaridan 17 nafari belgilangan uyqu normasiga amal qiladi, ya‘ni me‘yorida uxlaydi. Bu o‘quvchilar darslarda faol qatnashadi va besh bahoga o‘qishadi, 33 nafar o‘quvchilar bir me‘yorda, belgilangan vaqtda uxlashmaydi bu esa o‘qish jarayoniga salbiy ta‘sir ko‘rsatadi.

XULOSA

Bolalarning tabiiy fiziologik uyqu me‘yoriga amal qilish darajasini aniqlash maqsadida o‘tkazilgan anketa so‘rovnomasida qatnashgan jami 58 nafari birinchi sinf o‘quvchilardan 17 nafari kundalik uyqu normasiga amal qilishi aniqlandi bu 29% ni tashkil etadi. 71% birinchi sinf o‘quvchilari uyqu normasiga amal qilmasligi aniqlandi. Uyquning o‘z vaqtida belgilangan normada bo‘lmasligi, bolaning o‘shish, rivojlanishiga, xotiraning susayishiga, fanlardan o‘zlashtirish ko‘rsatkichining pasayishiga, jismoniy xarakterning susayishiga, bosh miya yarim sharlar fiziologiyasining normada bo‘lmasligiga olib keladi. Uyquning buzilishi, aynan bosh miya yarim sharlar faoliyatiga salbiy ta‘sir ko‘rsatgani uchun, muntazam uyqusizlik, yoki kam uxlash, tungi uyqu bilan kunduzgi uyquning almashib qolishi yosh bola organizmda, nafaqat yosh bolalarda katta yoshlilarda ham turli xil ruhiy psixik kasalliklarning kelib chiqishiga sabab bo‘ladi.

REFERENCES

1. Almatov K. T., Karimova G. M. Oliy asab faoliyati fiziologiyasi. Toshkent 2012 yil,
2. Atabayeva D. T., Fayziyev V.B. O'quvchilarning sog'lom o'sishi va rivojlanishida uyquning ahamiyatini o'rganish. Toshkent 2020 - yil. Biologiya va ekologiya jurnali.
3. Е. Б. Бабиский, А.А. Зубков, Г. И. Косицкий , Б. И. Ходоров. Одам физиологияси. 1972 й
4. Edery I. Circadian rhythms . *Physiol Genomics*. 2000; 3(2): 59-74;
5. Van Cauter E., Kerkhofs M., Caufriez A., Van Onderbergen A., Thorner MO, Copinschi G, Quantitative growth hormone secretion in normal person assessment: repetition and dependence on sleep and time of day . *Clinical Journal of Endocrinology and Metabolism*. 1992; 74 [6] : 1441.
6. Pietowsky R, Meyrer R, Kern W, Born J, Fehm HL Daily sleep cortisol, luteinizing hormone, and growth hormone in humans effect on secretion. *Journal of Clinical Endocrinology and Metabolism*. 1994 year; 78 (3): 683-687. Doi: 10.121 / jc.78.3.683
7. Weibel L, Follenius M, Spiegel K, Gronfier C, Brandenberger G, Growth hormone secretion in evening workers, *Chronobiology International*. 1997; 14 (1): 49-60 .doi 10.3109 / 074205654665166651641.
8. Wehr TA, Aeschbach D, Duncan WC, Jr. The time a person spends in vinegar Evidence for biological morning and evening in the computing system *Physiology magazine*. 2001; 535 (3): 937 - 951 doi 10.1111 / j.1469-7793.2001.t01-1-00937.Sx.
9. Scheer FAJL, Hilton MF, Mantzoros CS, Shea SA Circadian Fault negative metabolic and cardiovascular effects of adaptation. *America*.
10. Aeschbach D, Lockyer BJ, Dijk D.J, et al. Daytime sleep use of transdermal melatonin delivery for improvement. *Clinical pharmacology and therapy*. 2009; 86 (4): 378-382 .doi: 10.1038 / clpt.2009.109.
11. Sharkey K.M, Fogg L.F, Eastman C.I. Stimulated night shift Effects of melatonin on daytime sleep after work. *Sleep Research Journal*.
12. Sodiqov. Q, Aripova S. X, G. A. Shakhmurova . Yosh fiziologiyasi va gigiyena. Toshkent 2009 yil. 99-100 b.

IX-X АСРЛАРДА ЎРТА ОСИЁ МУТАФАККИРЛАРИНИНГ АҲЛОҚИЙ ТАРБИЯ ҲАҚИДАГИ ҒОЯЛАРИ (АЛ-ФОРОБИЙ АСАРЛАРИ МИСОЛИДА)

Ж. С. Рамагов

Тошкент давлат транспорт университети
“Ижтимоий фанлар” кафедраси мудири

Миршод Нўмонович Ҳасанов

Тошкент давлат транспорт университети
“Ижтимоий фанлар” кафедраси мустақил тадқиқотчиси
mirshodhasanov02@gmail.com

Л. А. Валиев

Тошкент давлат транспорт университети
“Ижтимоий фанлар” кафедраси таянч докторанти
valiyev133@gmail.com

АННОТАЦИЯ

Ушбу мақолада IX-X асрларда Ўрта Осиё мутафаккирларининг ахлоқий тарбия ҳақидаги ғоялари илгари сурилган. Форобийнинг ҳаёти илмий-фалсафий қарашларида инсон ақл-заковатини бирламчи ўринга қўйганлиги, алломанинг инсонни анатомик, физиологик ва психологик хусусиятлари ҳақидаги қарашлари, шунингдек, унинг маданий ва ижтимоий фаолиятининг биологик асосларини ўз ичига олади. Форобий инсон, унинг дунё тарққиётининг энг мукамал ва етук яқуни сифада этирофи, унинг асарларида инсонга тарбия ва таълим бериш зарурлиги каби масалалар таҳлил этилган.

Калит сўзлар: Форобий, инсон ақл-заковати, таълим-тарбия, билиш, методология фалсафа, диалектика, софистика, риторика, поэтика, мантик, дунёқараш.

КИРИШ

Дунё миқёсидаги пандемия сабаб кўплаб ижтимоий муаммолар вужудга келдики, бундай ҳолатдан чиқишнинг ягона йўли фақат билим ва юксак тажриба эканлиги кўриниб қолди. Шу боисдан ҳам фалсафий антропология илмининг асосчиларидан ҳисобланган буюк файласуф, муаллим ас-соний “Иккинчи муаллим” мақомига

сазovor бўлган Абу Наср Форобийнинг фалсафий қарашларида инсон ақл-заковатини бирламчи ўринга қўйганлиги, қолаверса, аллома жаҳон цивилизациясининг ривожланиш тарихи инсониятнинг табиат билан уйғун ҳолда яшаб қолишга бўлган оқилона муносабати, моддий ва маданий бойликларни онг-ақл воситасида яратишга бўлган интилишида эканлигига алоҳида урғу берган.

Абу Наср Форобийнинг инсоннинг анатомик, физиологик ва психологик хусусиятлари ҳақидаги қарашлари, унинг маданий ва ижтимоий фаолиятининг биологик асосларини ўз ичига олади. Инсон маънавий-ахлоқий камолотининг муҳим белгиси, нафақат ўтмиш ва келажак билан боғлиқликни идрок этиш ва тушуниш, балки ҳозирги инсоннинг ранг-баранглиги ва теранлиги билан ўлчанадиган руҳий муносабатлардан иборатдир. Ана шу илк Уйғониш даврининг қомусий олими, антик юнон фалсафасини қайтадан жонлантирган, янги фалсафий назария ва хулосалар билан бойитган, Шарқ мусулмон фалсафасини яратган даҳо Абу Наср Форобийнинг қарашлари асосида инсон, унинг яратувчилик фаолияти ётади. Инсон Аллоҳ томонидан яратилган барча жонзотларнинг гултожиси, сабаби унинг ҳатти-ҳаракати бошқа мавжудотларга ато этилмаган сифатда – ақлда деб кўрсатади. Шу боисдан ҳам «ислом оламининг мутафаккирлари асарларини, уларнинг бутун жаҳон цивилизацияси ривожига қўшган бебаҳо ҳиссасини чуқур ўрганиш, теран англаш ва кенг оммалаштириш» долзарб аҳамиятга эга [1].

Абу Наср Форобийнинг фалсафий мероси бугунги кунда бутун дунё олимлари томонидан чуқур ўрганилмоқда. Мустақиллик йилларида аждодларимизнинг бой маънавий-фалсафий меросини тадқиқ қилишга муносиб даражада эътибор қаратиб келинмоқда.

Ўзбекистон Республикаси Президентининг 2022 йил 28 январдаги «2022-2026 йилларга мўлжалланган Янги Ўзбекистоннинг тараққиёт стратегияси тўғрисида»ги Фармонининг “Маънавий тараққиётни таъминлаш ва соҳани янги босқичга олиб чиқиш” деб номланган бешинчи устувор вазифасидаги 73-мақсадда, айнан, “Буюк аждодларимизнинг бой илмий меросини чуқур ўрганиш ва кенг тарғиб этиш” кўзда тутилган. Мазкур вазифа аждодларимизнинг бой маънавий меросини илмий жиҳатдан чуқур тадқиқ қилиш ҳамда ўсиб келаётган ёшлар ўртасида кенг тарғиб қилишни назарда тутди[2].

МАВЗУГА ОИД АДАБИЁТЛАРНИНГ ТАҲЛИЛИ

Абу Наср Форобий – ўрта аср шарқининг машхур мутафаккири, қадимги юнон фалсафасининг Шарқдаги энг йирик давомчиси ва тарғиботчисидир. Абу Наср Форобий Сирдарё бўйидаги Ўтрор (Фороб) шаҳрида 873 йилда туркий қабилалардан бўлган ҳарбий хизматчи оиласида туғилиб, Шош (Тошкент), Бухоро шаҳарларида ўқиди, Кейинроқ ўз маълумотини ошириш учун араб халифалигининг маданий маркази бўлган Бағдодга келди. Бағдодда бу даврда мусулмон дунёсининг турли ўлкаларидан, хусусан, Марказий Осиёдан келган кўп илм аҳллари тўпланган эди. У ерга бора туриб Форобий Эрон шаҳарлари – Исфаҳон, Ҳамадон, Райда ва бошқа жойларда бўлди. Форобий Бағдодда ал-Мутаддил (829-902), ал-Муқтафий (902-908), ал-Муқтадир (908-932) халифаликлари даврида яшади. [3].

Абу Наср Форобий турли соҳаларга оид илмий асарлар қолдирди. ўз даврининг файласуфи, мусиқачиси, шоири, қомусий олими сифатида шуҳрат қозонди. Аллома “Ақл ҳақидаги рисола” “Фалсафадан олдин нимани ўрганиш керак”, “Фалсафа манбалари”, “Масалалар манбалари” каби 160 дан ортиқ рисолалар ёзган.

“Форобий” унинг тахаллуси бўлиб, тўлиқ номи Абу Наср Муҳаммад ибн Муҳаммад ибн Узлуғ Тархон – жаҳон маданиятига катта ҳисса қўшган Марказий осийлик машхур файласуф, қомусий олимдир. Ўрта асрнинг бир қанча илмий ютуқлари, умуман, Яқин ва Ўрта Шарқ мамлакатларида тараққийпарвар ижтимоий-фалсафий тафаккур ривожини унинг номи билан боғлиқ. Форобий ўз замонаси илмларининг барча соҳасини мукамал билганлиги ва бу илмлар ривожига катта ҳисса қўшганлиги, юнон фалсафасини шарҳлаб, дунёга кенг танитганлиги туфайли Шарқ мамлакатларида унинг номи улуғланиб, “Ал-Муаллим ас-соний” – “Иккинчи муаллим” (Аристотелдан кейин), “Шарқ Арастуси” деб юритилган.

Тахминан 941 йилдан бошлаб, Форобий Дамашқда яшаган. Шаҳар чеккасидаги боғда қоровул бўлиб, камтарона кун кечириб, илм билан шуғулланган. Сўнгги йиллар у Ҳалаб (Алеппо) ҳокими Сайфуддавла Ҳамдамид (943-967) илтифотига сазовор бўлди. Тадқиқотлар унинг Ҳалабдаги ҳаётини энг самарали ҳисоблайдилар. Чунки бу ҳоким ҳурфикрлиги, илм-фанга эътибор берганлиги билан ажралиб турган. У Форобийни саройга таклиф этади, лекин Форобий бунга кўнмайди, оддий ҳаёт кечиришни афзал кўради. Форобий 949-950 йилларда Мисрда, сўнг Дамашқда яшаб, 950 йилда вафот этган ва “Боб ас-сағир” қабристонига дафн қилинган[4].

Форобий ўрта аср даври табиий-илмий ва ижтимоий билимларининг қарийб барча соҳаларида 160 дан ортиқ асар



яратган. У турли билимларнинг назарий томонлари, фалсафий мазмуни билан кўпроқ қизиққанлиги учун унинг асарларини 2 гуруҳга ажратиш мумкин:

- 1) юнон файласуфлари, табиатшуносларининг илмий меросини изоҳлаш, тарғиб қилиш ва ўрганишга бағишланган асарлар;
- 2) фаннинг турли соҳаларига оид мавзулардаги асарлар.

Форобий қадимги юнон мутафаккирлари – Платон, Аристотель, Эвклид, Птоломей, Порфирийларнинг асарларига шарҳлар ёзган. Айниқса, Аристотель асарлари (“Метафизика”, “Этика”, “Риторика”, “Софистика”) ва бошқаларни батафсил изоҳлаб, қийин жойларини тушунтириб бера олган, камчиликларини кўрсатган, айти вақтда, бу асарларнинг умумий мазмунини очиб берувчи махсус асарлар ёзган. Форобий шарҳлари Ўрта ва Яқин Шарқ илғор мутафаккирларининг дунёқарашини шакллантиришда, уларни Аристотель ғоялари руҳида тарбиялашда муҳим аҳамиятга эга бўлди. Абу Али ибн Сино Форобий шарҳларини ўқиб, Аристотель асарларини тушунганлигини алоҳида таъкидлайди. Форобийнинг шарҳ ёзиш фаолияти фақат Шарқнигина эмас, ўрта аср Европасини ҳам юнон илми билан таништиришда катта роль ўйнади. Бу фаолият унинг илмий тафаккури тараққиётининг биринчи босқичини ташкил этади. Бу босқич, Форобий учун ўзига хос мактаб хизматини ўтаган ва янги мавзуларда тадқиқотлар олиб боришга замин ҳозирлаган.

Форобийнинг бундай асарларини мазмунига қараб, қуйидаги гуруҳларга бўлиш мумкин:

- 1) фалсафанинг умумий масалаларига, яъни, билимнинг умумий хусусиятлари, қонуниятлари ва турли категорияларига бағишланган асарлар;
- 2) инсон билиш фаолиятининг фалсафий томонларига бағишланган, яъни, билишнинг шакллари, босқичлари, усуллари ҳақидаги асарлар;
- 3) фалсафа ва табиий фанларнинг фан сифатидаги мазмуни, тематикаси ҳақидаги асарлар;
- 4) модданинг миқдори, фазовий ва ҳажмий муносабатларини ўрганишга бағишланган, яъни, математика фанлари – арифметика, геометрия, астрономия ва мусиқага оид асарлар;
- 5) модда хоссалари ва турларини, ноорганик табиатнинг, ҳайвонлар ва инсон организмнинг хусусиятларини ўрганувчи, яъни, табиий фанлар – физика, кимё, оптика, тиббиёт, биологияга бағишланган асарлар;
- 6) тилшунослик, шеърят, нотиклик санъати, хаттотликка оид асарлар;
- 7) ижтимоий-сиёсий ҳаёт, давлатни бошқариш масалаларига, ахлоқ, тарбияга бағишланган, яъни, ҳуқуқшунослик, этика, педагогикага доир асарлар.

Алқисса, Форобийнинг илмий мероси, умуман, ўрта аср Шарқнинг маданий-маънавий ҳаётига, табиий-илмий, ижтимоий-сиёсий масалаларига доир жуда бой маълумотлар беради [5].

ТАДҚИҚОТ МЕТОДОЛОГИЯСИ

Мутафаккир ўз асарларини ўша даврда Шарқ мамлакатларида илмий-адабий тил ҳисобланган араб тилида ёзади. Форобий, шунингдек, араб ва форс тилларида фалсафий мазмундаги шеърлар ҳам битган. Форобий асарлари XII-XIII асрлардаёқ, лотин, қадимики яхудий, форс тилларига, кейинчалик бошқа тилларга ҳам таржима қилиниб, дунё бўйлаб кенг тарқалган. Сўнгги асрларда кўчирилган нусхалари кўп мамлакатларнинг кутубхона ва муассасаларида сақланади. Тошкентдаги Шарқшунослик институтида қадимки Шарқ файласуфлари асарларидан жами 107 рисола ни ўз ичига олган (жумладан, Форобийнинг 16 арабча рисола си) “Ҳақимлар рисола лари тўплами” (“Мажмуат расоил ал-ҳукамо”, Қўлёзмалар фонди, 2385-ин.) бор. Бу ноёб қўлёзма Форобий асарларини ўрганишда муҳим аҳамиятга эга. Тўпламдаги Форобий рисола лари 1975 йили қисман ўзбек тилига таржима қилиниб нашр этилди.

Форобий ақлли инсон ҳақида гапириб бундай ёзади:”Ақлли деб шундай кишиларга айтиладики, улар фазилатли, ўткир мулоҳазали, фойдали ишларга берилган, зарур нарсаларни кашф ва ихтиро этишга, зўр истеъдодга эга, ёмон ишлардан ўзини четга олиб юрадилар. Бундай кишиларни оқил дейдилар. Ёмон ишларни ўйлаб топиш учун зеҳн-идроққа эга бўлганларни ақлли деб бўлмади, уларни айёр, алдоқчи деган номлар билан атамоқ лозим”. Форобий дунёқарашининг шаклланишига асосан Шарқнинг қадимки илғор маданияти анъаналари, араб халифалигига қарши халқ ҳаракатлари, ўрта аср табиий-илмий тафаккур ютуқлари, Юнонистоннинг фалсафий мероси таъсир кўрсатди. Форобий, авваламбор, Аристотель таълимотини тиклаш, асослаш ва илғор томонларини сўнгги илмий ютуқлар асосида ривожлантиришга ҳаракат қилиб, Шарқ аристотелизм оқимини вужудга келтирди. Бу оқимнинг услуби, муҳим масалалари ва категорияларини ишлаб чиқди.

Форобий ўз давридаёқ буюк олим сифатида машҳур бўлганлигининг эътирофи шундаки, Шарқ халқларида у ҳақда турли ҳикоя, ривоятлар вужудга келган. Ўрта аср олимларидан ибн Халликон, ибн ал-Кифтий, ибн Аби Усабиъа, Байҳақийлар ўз асарларида Форобий ижодини ўрганиб, унинг ғояларини ривожлантирганлар. Хусусан, Ибн Рушд Форобий асарларини ўрганибгина қолмай, уларга шарҳлар ҳам ёзди. Тараққийпарвар инсоният Форобий ижодига ҳурмат билан



қараб, унинг меросини чуқур ўрганмоқда. Европа олимларидан Б. М. Штрэншейдер, Карра де Во, Т. У. Буур, Р. Хаммонд, Р. де Эрланже, Ф. Детерици, Г. Фармер, Н. Ришар, Г. Лей, Шарқ олимларидан Нафисий, Умар Фаррух, Туркер, М. Махди ва бошқалар Форобий меросини тадқиқ этишга муайян ҳисса қўшдилар. Кейинги йилларда унинг ижоди ва таълимотига бағишланган бир қанча тадқиқотлар, асарлар юзага келди.

Яқин ва Ўрта Шарқда «Иккинчи муаллим» деб ном қозонган Марказий осийлик машҳур олим Абу Наср Форобийнинг мантиқ илмига қўшган ҳиссаси ҳам бекиёсдир. Форобий ҳали ҳеч бир мутафаккир уддалай олмаган вазифани, яъни, Арастунинг ва умуман, қадимги грек мантиғини кенг тингловчилар ўрганиши учун энг оддий, тушунарли восита ва услубларини ишлаб чиқишга муваффақ бўлган. Мантиқ тарихчиларининг таъкидлашича, Форобий бу тавсиялари билан Арастунинг мантиғига ўзгача файз киритиб, унинг китобхонлар орасидаги мавқеини янада кўтарилишига эришди. Форобийнинг мантиққа оид асарлари жумласига «Исагувчи» (кириш), «Мақулот» (Категория), «Ибора» (Хукм), «Қиёс» (Силлогизм), «Биринчи аналитика», «Бурхон» (Исботлаш-иккинчи аналитика), «Джадал» (Мунозара «Диалектика»), «Сафсата» (Софистик раддия), «Хитоба» (Риторика), «Шеър» (Поэтика), «Мантиқ илмига кириш», «Ақл ҳақида» «Силлогизм» ва «Шартли ҳукмлар» каби китобларини киритишимиз мумкин. Форобий ўзининг асарларида мантиқ илми, унинг предмети, тузилиши, вазифалари, фикрлаш жараёнининг босқич ва шакллари, мантиқий қонун-қоидалари, усул ҳамда амаллари ҳақида кенг маълумотлар берган. Жумладан, мантиқ фанининг предмети ва тушунчасининг этимологияси ҳақида гап кетганда, Форобий қадимги грек мутафаккирларига мурожаат қилади. Унинг фикрича, греклар мантиқни уч маънода:

- фикрни тил орқали ифодаловчи инсон нутқи сифатида;
- инсон интеллекти ёрдамида забт этилувчи объектларга йўл кўрсатувчи сўз сифатида;
- оламни билиш учун инсонга инъом этилган ички руҳий куч сифатида тушунишган.

Мазкур таърифларни тўлдирган ҳолда, Форобий мантиққа «муайян қонун-қоидалар асосида инсоннинг фикрлаш интеллектини йўналтирувчи ва такомиллаштирувчи фан» деб таъриф беради. Ушбу таърифни янада аниқлаштиради, Форобий асарларида мантиқ фанларнинг фани сифатида тафаккурнинг қонун-қоидаларини ўрганувчи бош фан, ҳатто санъат деб баҳоланади. Фақат тафаккур қонунларигина бизга чин ҳақиқатни очиб бера олади. Форобийнинг таъкидлашича,

уларсиз фикримиз қачон чин, қачон ёлғонлигини ёки қачон хатога йўл қўйганлигимизни била олмаймиз. Қолаверса, ҳақиқат заминиди ётган қарама-қаршилиқлар ва уларнинг ечимларини топа олмаймиз. Форобийнинг асарларида тушунча, ҳукм ва хулоса каби тафаккур шакллари жуда кенг, қамровли ва батафсил изоҳланади. Айниқса, силлогизм, унинг пайдо бўлиш асослари, фигура ва модуслари кўп ўрганилган. Форобийнинг таърифлашича, тушунча – универсал табиатга эга, ҳиссий идрок қилинувчи нарсалар ҳақида билим берувчи категория. Бундан ташқари, Форобийнинг мантиқ тизимида тушунчани шакллантиришнинг усул ва амаллари, турлари ҳамда уларнинг ўртасидаги муносабат масалалари ҳам кенг ўрин олган [6].

ТАҲЛИЛ ВА НАТИЖАЛАР

Форобий инсонни дунё тарққиётининг энг мукамал ва этук якуни деб билади. Шунга кўра, у ўз асарларида инсонга тарбия ва таълим бериш зарурлигини айтади ва бунда таълим-тарбия усулларида кутилган мақсад асосий ўринни эгаллашини қайд қилади. Файласуф таълим-тарбия табиат ҳодисаларидан фойдаланиш ва бу йўлда бошқа кишилар билан тўғри муносабатда бўлиб, жамиятнинг ички тартиб қоидаларини тўғри ўрганиб, унинг талабларига жавоб бера оладиган инсонни камол топтириш зарурлигини таъкидлайди. Форобий инсоннинг маънавий ҳаётида, асосан, унинг икки томонига: ақли-онгига ва ахлоқига (хулқ-атворида) эътибор беради. Шунинг учун таълим-тарбия, унинг фикрича, инсонни ақлий томондан ҳам, ахлоқий томондан ҳам етук ва мукамал киши қилиб етиштиришга қаратилмоғи лозим. Демак, таълим-тарбиянинг бирдан бир вазифаси- жамият талабларига тўла-тўқис жавоб бера оладиган ва уни бир бутунликда, тинчликда, фаровонликда сақлаб туриш учун хизмат қиладиган идеал инсонни тайёрлашдир. Алломанинг “Идеал шаҳар аҳоли илмининг фикрлари” ҳамда “Бахт-саодатга эришув ҳақида” номли рисоаларида бу фикрлар янада аниқ-равшан ифодаланган.

Олимнинг ўқтиришича, кимки энг гўзал ва фойдали кашф этиш фазилатига эга бўлса, кашф этган нарсаси чиндан ҳам ўзининг ва бошқаларнинг истагига мувофиқ бўлса, у хайрли ва нафли бўлади. Олим таълим фақат сўз ва ўрганиш билан, тарбия эса, амалий иш, тажриба билан амалга оширилишини айтади ва тарбияни ҳар бир халқ, миллатнинг амалий малакаларидан иборат бўлган иш-ҳаракат, касб-ҳунарга ўрганишдан иборат, деб ҳисоблайди. Демак, Форобий таълим ва тарбия беришни бир-биридан фарқ қилади. Тарбия эса амалий фаолиятида намоён бўлади, ёшларга у маълум иш-ҳаракат, касб-ҳунар, одоб орқали



сингдирилади. Таълим-тарбия жараёнида назарий билим билан амалий ҳаракат-одат, малака, фаолият бирлашиб боради, етуклик шу бирлашувнинг даражасига қараб юзага келади. Форобий таълим-тарбия жараёнида тарбияланувчи ёки таълим олувчи шахсга яқка ҳолда ёндашувни унинг табиий руҳий ва жисмоний хислатларини назарга олиш зарурлигини таъкидлайди. У бу ҳақда шундай ёзади: “Бу барча табиий хислатларни, уларни олий камолотга етказиш ёки шу камолотга яқин бўлган даражага кўтаришга хизмат қилувчи восита ёрдамида тарбиялашга муҳтождир. Инсонлар турли илм, ҳунар, фаолиятига мойиллиги ва қобилиятлиги билан табиатан фарқ қиладилар, тенг табиий хислатларга эга бўлган одамлар эса, ўз тарбияси (малакалари) билан тафовут қилади. Тарбияси жиҳатдан тенг бўлганлар эса, бу тарбия натижаларининг турличалиги билан бир-бирларидан фарқ қиладилар. Тарбия жараёни, Форобийнинг фикрича, тажрибали педагог, ўқитувчи томонидан ташкил этилиши, бошқарилиб турилиши ва маълум мақсадларга йўналтирилиши лозим, чунки, “ҳар бир одам ҳам бахтини ва нарса ҳодисаларини ўзича била олмайди. Унга бунинг учун ўқитувчи лозим”. Форобий таълим-тарбия бериш усуллари ҳақида шундай ёзади: “Амалий фазилатлар ва амалий санъатлар (касб ҳунар ва уларни бажаришга одатлантириш масаласига келганда, бу одат икки турли йўл билан ҳосил қилинади: биринчи йўл - қаноатбахш сўзлар, чорловчи, илҳомлаштирувчи сўзлар ёрдамида одат ҳосил қилинади ва малакалар вужудга келтирилади, одамдаги ғайрат, касб интилиш ҳаракатга айлантдирилади). Иккинчи йўл - (ёки иккинчи усул)- мажбур этиш йўлидир. Бу усул гапга кўнмовчи, қайсар шахарликлар ва бошқа саҳрои халқларига нисбатан ишлатилади. Чунки, улар ўз истакларича, сўз билан ғайратга кирадиганлардан эмасдир. Аммо улардан қайси бирики, назарий билимларни ўрганишга астойидил киришса ҳамда фаолияти яхши бўлиб, касб-ҳунарларини ва жузъий санъатларини эгаллашга интилиши бўлса, бундай одамларни мажбур этмаслик лозим, чунки мақсад уларни фазилат эгаси қилиш, касб-ҳунар аҳилларга айлантдиришдир” [7].

Тарбия бериш усули, Форобийнинг фикрича, икки турли бўлади “Аввалги усул-санъатни ўз рағбатлари билан ўрганувчиларга ишлатиладиган усул. Иккинчи усул эса, мажбурий равишда тарбияланувчиларни тарбиялаш учун ишлатиладиган усул. Болалар устида турган одам эса муаллим бўлиб, у болаларга тарбия беришда турли тарбия усулларида фойдаланади”. Форобий билимдон, маърифатли, етук одамларнинг образини тасвирлаб экан, шундайдай дейди: “Ҳар кимки илм-ҳикматни ўрганаман деса, уни ёшлигидан бошласин, соғлиги ҳақида



қайғурсин, яхши ахлоқ ва одобли бўлсин, сўзнинг удасидан чиқсин, ёмон ишлардан сақланадиган бўлсин, барча қонун-қоидаларни билсин, билимдон ва нотик бўлсин, илмли ва доно кишиларни ҳурмат қилсин, илм ва ахилли илмдан мол-дунёни аямасин, барча мавжуд, моддий нарсалар тўғрисида билимга эга бўлсин”

ХУЛОСА ВА ТАКЛИФЛАР

Бу фикрлардан Форобийнинг таълим-тарбияда, ёшларни мукамал инсон қилиб тарбиялашда, хусусан, ақлий- ахлоқий тарбияга алоҳида эътибор берганлиги кўриниб турибди. Унинг эътиқодича, билим ва маърифатсиз кутилган мақсадга эришилмайди ва бола ҳам етук бўлиб етишмайди. Олим дарахтнинг етуклиги унинг меваси билан бўлганидек, инсоннинг барча хислатлари ҳам таълим-тарбия билан яқунланишини айтади. Умуман, Форобий ўз давридаги ёшларнинг таълим олишлари билим эгаллашлари, ҳунар ўрганишлари, фаолият кўрсатишлари, меҳнат қилишлари зарурлиги хусусида фикрлар билдирган. Бу фикрлар ҳозирда ҳам таълим-тарбияда ғоят муҳимдир.

Инсон фаолиятининг адолатга яқинлиги ёки узоқлиги унинг ақл-заковатига, таълим-тарбиясига, яшаган жамиятига боғлиқлиги, бунда жамиятда адолат асосий мезон сифатида қаралиб, Бир сўз билан айтганда, Форобийнинг инсон жамоаси тўғрисидаги таълимотининг асосини - кишиларнинг онгли ҳаракати, хулқ-одатлари, табиий-майиллари, истак ва малакалари, фаолиятлари ва турмуш даражаларини ўрганиш масалалари ташкил этади. Форобийнинг бахтли инсон ва фуқаролик жамияти хусусидаги фикрларига яқун ясаб, шуни айтиш лозимки, Унинг ғояларида инсон бахтлиги бевосита жамият тараққиётига, жамият равнақига узвий боғлиқ эканлиги яққол акс эттирилганига яна бир бор ишонч ҳосил қиламиз.

Таклифлар:1. Форобий ижодини инсон муаммоси чуқур таҳлил этилганини инобатга олиб, бугунги таҳликали даврда инсон кадр-қимматига эътиборни янада ошириш мақсадида БМТ Бош Ассамблеясининг кейинги сессияларида Ўзбекистонда “Форобий ижодида инсон ҳамда унинг фалсафий антропологияси” мавзусида БМТ шафъелигида халқаро конференция ташкил этиш бўйича таклифлар ишлаб чиқиш.

2.Бугунги глобаллашув жараёнида Форобий маънавий меросидан келиб чиқиб, ёшлар тарбиясида ахлоқнинг роли, Шарқона жамоавийликни тарбиялаш бўйича ОТМ ларда “Мураббийлик соати” учун “Форобийнинг антропологик қарашлари” мавзусидан кенг фойдаланиш.



3. Янги Ўзбекистонда маънавий-маърифий соҳаларда амалга оширалаётган кенг кўламли ислохатлар самарадорлигини янада ошириш мақсадида ёшлар орасида “Ёш Форобийшунос” кўрик танловлари, тўғараклар, дебат клублар, давра суҳбатлари ташкил этиш

REFERENCES

1. Ш.Мирзиёев. Миллий тараққиёт йўлимизни қатъият билан давом эттириб, янги босқичга кўтарамиз. – Тошкент: “Ўзбекистон”, 2017. – Б.35. Ўзбекистон Республикасининг 2021 йил 5 июлдаги янги таҳрирдаги “Виждон эркинлиги ва диний ташкилотлар тўғрисида” ги Қонуни Тошкент ш., 2021 йил 5 июль, ЎРҚ-699-сон.
2. Ўзбекистон Республикаси Президентининг 2022 йил 28 январдаги “2022-2026 йилларга мўлжалланган Янги Ўзбекистоннинг тараққиёт стратегияси тўғрисида” ги ПФ-60-сонли Фармони Қонунчилик маълумотлари миллий базаси, 29.01.2022 й., 06/22/60/0082-сон.
3. Хайруллаев М. Шарқ Ренессанси ва Форобий. -Фан ва турмуш”, Тошкет. 1975, 239 –б
4. Абу Наср Форобий. Рисолалар. – Тошкент, “Фан”, 1975.
5. Абу Наср Форобий. Фозил одамлар шахри. – Тошкент, Абдулла кодирий номидаги “Халқ мероси” нашриёти, 1993.
6. Абу Наср Форобий. Фазилат, бахт, саодат ва камолот ҳақида . – Тошкент, “Ёзувчи”, 2001.

SOME RABBIT BREEDS IN THE FERGANA VALLEY AND THEIR IMPORTANCE

Ahunova Ohistahon Hokimjon kizi
Researcher of Fergana State University

ABSTRACT

The work aimed at developing the socio-economic sphere requires that all agricultural products have quality indicators that meet the requirements of the world market. At present, reforms are being carried out in all spheres and a number of measures are being taken to ensure food security in the country. The introduction of new effective mechanisms and methods in this regard is the basis of the agrarian policy of the republic to make the country one of the most developed countries in terms of production and consumption of agricultural products per capita.

Keywords: rabbit, livestock, calorie, farmer, breed, chinchilla, dietary, microclimate, cluster.

INTRODUCTION

In addition to meat, eggs and fish products, rabbit meat is especially important in animal husbandry. Although the rabbit's body is small, its products are very useful for humans. Rabbit meat is good for health and differs from other meats by its taste and dietary properties. Fresh frozen rabbit meat can be used in all seasons. Industrial rabbit breeding is widely used in the world, and it is fed on a complete ration in special cages and indoors with optimal microclimate conditions. Given the biological properties of rabbit meat, softness and low content of fat and cholesterol, it is recommended for all segments of the population, as well as for people suffering from various diseases (allergies, hypertension, gastrointestinal, gastric, gallbladder, liver) It is recommended to do the goods. Rabbit meat is also quickly digested by the human body under the influence of gastric juices. It is also useful for heavy workers, pilots, divers, athletes, workers in hazardous industries, and people living in polluted areas. Rabbit meat is especially useful for people who need a complete protein - preschoolers, adolescents, nursing mothers, the elderly.

INTRODUCTION

It has the ability to reduce the amount of saturated fats in human food. Rabbit oil is used to treat wounds, itching and allergies. It is also used to make cosmetics and medicines. The

protein content is higher than that of mutton, beef and pork, and rabbit meat, which is rich in vitamins and minerals, is superior to almost all types of meat. Because rabbit meat contains very little cholesterol, rabbit meat is especially useful for children, the elderly and overweight people, because it is low in calories 100 g. rabbit meat has only 168 kcal, lamb meat 319 kcal, beef - 274-335 and pork - 389 kcal. Rabbit meat can be cooked much more than broiler chicken and turkey. Fresh meat is white-pink in color and has a dry, crunchy drying crust. The smell of the meat is peculiar, slightly sour, the consistency is elastic, the pit quickly flattens when pressed with a finger. In the light industry, rabbit fur is used to make various products, hats, sheep's wool, and blood from sweaters, scarves, headphones, and soybean meal.

From the intestines of rabbits are made wire-strings for musical instruments. The leather is used to make men's underwear, belts, gloves for children under 12, telpak, coats, jackets, bags, cardboard and more. The best glue for wood products is made from rabbit droppings (ears, tail internal organs). Rabbit agro-firms receive 100 tons of organic fertilizer (manure) from 500 rabbits, which is a good fertilizer for horticulture and vegetables. Rabbits are used as biological objects in medical and veterinary schools and research institutes. Depending on the direction of production, rabbits are divided into two groups: meat and skin. In the meat sector, rabbits are slaughtered at 60-70 days of age, and in the meat and skin section at 3-4 months of age. Each mother rabbit can give birth 6–7 times a year. This means 80-90 kg of meat and 30-40 pieces of quality leather. In addition to meat and skin, rabbits also produce down. Rabbit fur is not inferior to sheep wool in fineness, firmness and heat transfer. You can make a lot of hats from 1 kg of rabbit fur. Because rabbit fur is light, beautiful and inexpensive, it is used to make children's winter clothes, headphones, collars and shoes.

INTRODUCTION

According to the cultivation of the product, rabbits are divided into breeds of beef, meat and fur. It is also divided into medium, long and short tivit groups depending on the growth of fur. Currently, more than 60 breeds of rabbits are bred in our country. The most common breeds in the valley are chinchillas, gray giant, butterfly and hypuls.

Shinshilla. The exact origin of the chinchilla is unknown. The fur is so named because of its resemblance to a South American rodent. The chinchilla was imported from Germany to Russia in 1927 and then to Uzbekistan, where it was divided into large and small. Later, small chinchillas became widespread. The body is tall, bony, the head is medium in size,

the ears are straight, the average body weight is 5 kg, the breast circumference is 38 cm, and it gives birth to 8-9 children at a time. Maternal instinct is well developed. Chinchilla is adapted to different climatic zones, has a high viability. The average body weight is 5 kg, body weight is 62-70 cm, chest circumference is 38 cm. It is distinguished by an energetic body and a thick layer of wool. The fleece on the body is silver and silvery-blue, with curved black lines on the spine and flanks. The feathers on the abdomen and inside of the legs are mostly white, with a slightly darker texture. When the fur on the waist and hips is blown, the bottom is blue, the upper part is a layer of feathers and down, and then white rings appear, and the tip of the fur is black. The rabbit's eyes have a border, a black spot on the top of the ears and tail, and a light-colored eyebrow on the back of the head. Due to its rapid maturation and adaptability to different climatic zones, it is possible to meet many representatives of this breed in Uzbekistan.

Chinchillas are rabbits that specialize in meat and skinning.

Before calving, she makes a small bed and a large nest made of feathers that have been removed from the abdomen and hips.

The nest he has prepared keeps his offspring in a cage that has been taken out in the cold at 30oC. This is achieved not in the first time, but in the second and subsequent childhood, of course.

Gray is a great color. A large rabbit that specializes in meat and skin. Its body is 51-65 cm long, almost rounded, with a strong body.

Chest thickness 37-39 cm. The waist is straight and wide. The legs are strong, short, slender. Live weight reaches 5-8 kg. There are 4 colors of wool: yellowish gray, light gray, dark gray and black. The female hatches quickly and gives birth to up to 10 babies at a time.

Butterfly breed. He belongs to a large group of rabbits that specializes in meat and skinning. The rabbit is so named because the spots on its beak look like a butterfly that has landed on a white spot with its wings outstretched. It was created in 1887 in England. The body is white with symmetrical black spots on both sides of the body. Some of the spots on the body are brown or gray. It is bred mainly in Uzbekistan, CIS and European countries. She weighs an average of 4.3 kg, has a body of 35 cm and a chest circumference of 36 cm. The butterfly breeds an average of 8 babies at a time. Sersut and takes good care of their children. Rabbits in this group or direction have thick, thick fur and short wool fibers. Coarse wool fibers are twice as short and thinner than those of the above-mentioned rabbit breeds.

Most of the fur is pure white, with spots on some parts of the body. According to the color of the spots, it is divided into black, blue, yellow and gray butterflies. Among them, black and blue butterflies are recognized as the most beautiful because of the sharp differences in the color of the spots on the fur. The body is strong, the limbs are well developed, the waist is elongated, slightly arched, the pelvis is wide, muscular, the bones are strong. The glossy fur is of medium thickness, the hairs are short and dense to the touch. There is a dark unbroken border around the eyes. These borders must be autonomous, not attached to the spots on the nose, face and ears of the original rabbit. The color of the eyes should match the color of the border, and the spots on both faces should be symmetrical. From the base of the ears to the tip of the tail, a broad (up to 3 cm wide) continuous, grainy dark line runs across the waist. Spots in the groin area should not be connected to the line passing over the spine.

There should be black spots around the nipples on the female's nipples. Without these spots, the rabbit will not be considered a true breed. The nails and the bottom of the tail are colorless. The topography of the colors in the body of a rabbit belonging to the butterfly breed can be easily transferred to newly created breeds and combined with other colors (yellow, gray).

The female rabbit is strong and gives birth to an average of 8 offspring each time. It will be milky enough. Adult rabbits weigh 4.5 to 4.8 kg. When mixed with another breed, the quality of the fur deteriorates. This is especially true when mixed with a gray giant or a Soviet chinchilla. The fur of the breed is indistinct, sometimes with dull spots, and the pattern is ugly. As a result, the skin becomes unsuitable for making women's and children's clothes.

Hypuls rabbits are a breed of rabbits bred for meat in Fergana region and surrounding areas. Adult rabbits weigh 4-5 kg. Gives up to 2-2.5 kg of meat. Gives birth up to 8 times a year, up to 8-16 children per child. Gestation period lasts 28-30 days. Babies close their eyes during breastfeeding. They breastfeed for a month. It matures quickly, the males reach maturity at 3-4 months and are ready for slaughter. They are fed up to 200 grams of food a day. This breed was brought to Uzbekistan from France.

INTRODUCTION

In conclusion, rabbits are very useful and important animals. Rabbit meat contains very little cholesterol. Rabbit meat is especially useful for children, the elderly and overweight people. The vitamins and iron, phosphorus, cobalt, manganese, fluoride and potassium in rabbit meat cannot be compared with any other meat. The leather is used

to make men's underwear, belts, gloves for children under 12, telpak, coats, jackets, bags, cardboard and more.

REFERENCES

1. Богородская Л. А., Леонова В. П. Совершенствование технологии содержания кроликов на промышленной основе. – М., 1978. – 48 с.
2. Бондаренко С. П. Содержание кроликов пуховых пород. – АСТ-Сталкер, 2003. – 219 с.
3. Хабибулов М. А. Гигиена в промышленном кролиководстве. – М.: Россельхозиздат, 1989. – 176 с.



YANGI O‘ZBEKISTONDA YANGICHA TA’LIM TIZIMI VA YANGICHA YONDASHUVLAR

Mexribon Rayimovna Askarova

Dilnoza Bakturdiyevna Saidova

Chirchiq davlat pedagogika instituti o‘qituvchilari

ANNOTATSIYA

Chirchiq davlat pedagogika instituti boshchiligida 2022 yil 13-28 aprel kunlari TVXTB hamkorligida Biologiya fani bo'yicha 11-sinf o'quvchilari o'rtasida o'tkazilgan ko'p bosqichli fan olimpiadasi hamda olimpiada natijalari hamda PTIK doirasida olib borilayotgan ishlar bo'yicha ma'lumotlar keltirilgan.

Kalit so'zlar: Olimpiada, maktab ta'limi, ta'lim sifati, oliy ta'lim, xalq ta'limi, "Pedagogik ta'lim klasteri".

ABSTRACT

On the results of the multi-stage Olympiad in biology and the results of the Olympiad and the work carried out within the framework of the PTIK, held on April 13-28, 2022, together with regional department of public education under the leadership of the Chirchik State Pedagogical Institute Data from the institute are given

Keywords: Olympiada, school education, quality of education, higher education, public education, "Pedagogical education cluster"

KIRISH

Bugungi kunda Yangi O'zbekistonning barcha sohalarida ulkan o'zgarishlar amalga oshirilmoqda. Shu qatorda ijtimoiy sohaning asosi hisoblangan ta'lim tizimida ham bir qator yuksalishlar kuzatilmoqda. Amalga oshirilayotgan islohotlarning avvalo maktab ta'limi va tarbiya sohasidan boshlanishi globallashuv jarayonida bolalar tarbiyasida eng asosiy bo'g'in hisoblangan maktab ta'lim tizimining jamiyatimiz hayotidagi o'rni va ahamiyati beqiyosligini nazarda tutadi. Maktab ta'limini tubdan yaxshilash va ta'lim sifatini oshirish, o'quvchilarga munosib sharoit yaratish borasidagi islohotlar jadal davom etmoqda.

ADABIYOTLAR TAHLILI VA METODOLOGIYA

Ta'lim sohasida amalga oshirilayotgan islohotlarning asosiy qismini, albatta, oliy ta'lim tizimidagi islohotlar tashkil etadi.

Xususan, O‘zbekiston Respublikasi oliy ta‘lim tizimini 2030 - yilgacha rivojlantirish Konsepsiyasi mazkur sohadagi yangi islohotlar uchun debocha vazifasini bajarib beradi. Bundan tashqari konsepsiya mazmuni mamlakatimiz oliy ta‘lim tizimini isloh qilishning ustuvor yo‘nalishlarini aks ettiradi. Unda oliy o‘quv yurtlarida qamrov darajasini kengaytirish hamda ta‘lim sifatini oshirish, raqamli texnologiyalar va ta‘lim platformalarini joriy etish, yoshlarni ilmiy faoliyatga jalb qilish, innovatsion tuzilmalarni shakllantirish hamda boshqa ko‘plab aniq yo‘nalishlar belgilab berilgan. Bularning barchasi ta‘lim jarayonini yangi sifat bosqichiga ko‘tarish uchun xizmat qiladi. Ta‘lim tizimidagi eng muhim yangiliklardan biri oliygohlar va ta‘lim tizimining quyi bo‘g‘inlari o‘rtasidagi uzviylikni, uzluksizlik va integratsiyani kuchaytirish bo‘yicha pedagogik ta‘lim innovatsion klasterini ishlab chiqilishi bugungi kunda o‘zining ijobiy natijasini bermoqda. Ilmiy adabiyotlar asosida klaster tushunchasiga quyidagicha ta‘rif berish mumkin: “Pedagogik ta‘lim klasteri” muayyan geografik hududning raqobatbardosh pedagog kadrlarga bo‘lgan ehtiyojlarini qondirish maqsadida bir-biri bilan uzviy aloqadagi teng huquqli alohida sub’ektlarning, texnologiyalarning va inson resurslarining integratsiyalashuvini kuchaytiruvchi mexanizm [2].

Ta‘lim majmuasini tashkil qiluvchi bo‘g‘inlar o‘rtasida mavjud tabiiy aloqani manfaatdorlik va samaradorlik nuqtai nazardan, ma‘lum hududning ijtimoiy-iqtisodiy ahvoli va ehtiyojlaridan kelib chiqqan holda ta‘minlash tobora zaruratga aylanib bormoqda [3].

Yuqoridagi vazifalar ijrosini ta‘milash maqsadida Toshkent viloyati Chirchiq davlat pedagogika instituti bir qator loyihalarni amalga oshirib kelmoqda.

Jumladan: O‘zbekiston Respublikasi Prezidentining 2020 - yil 12 -avgustdagi “Kimyo va biologiya yo‘nalishlarida uzluksiz ta‘lim sifatini va ilm-fan natijadorligini oshirish chora-tadbirlari to‘g‘risida”gi PQ-4805-son qarori ijrosini ta‘minlashga qaratilgan O‘zbekiston Respublikasi Oliy va o‘rta maxsus ta‘lim vazirining 2021-yil 8-sentabrdagi 383-sonli buyrug‘i ijrosini ta‘minlash maqsadida joriy 2021-2022-yildan boshlab kimyo va biologiya yo‘nalishlarida kadrlar tayyorlayotgan barcha oliy ta‘lim muassasalari umumta‘lim maktablari bitiruvchi sinflar o‘quvchilari o‘rtasida ko‘p bosqichli (tuman, shahar-viloyat-oliy ta‘lim muassasasi) kimyo va biologiya fani bo‘yicha olimpiada o‘tkazish va 1-, 2-, 3-o‘rinlarni egallagan o‘quvchilarni oliy ta‘lim muassasasining mablag‘lari hisobidan imtihonsiz o‘qishga qabul qilish belgilangan [1].

Olimpiada O‘zbekiston Respublikasi Oliy va o‘rta maxsus ta‘lim vazirining 2021-yil 8-sentabrdagi 383-sonli buyrug‘i ilovasi bilan tasdiqlangan nizom talablari asosida tashkil etildi hamda



o'tkazildi. Olimpiada tashkiliy qo'mitasi hamda hakamlar hay'ati sifatida TVCHDPI Tabiiy fanlar fakulteti Biologiya hamda Genetika va evolyutsion biologiya kafedralarining tajribali professor-o'qituvchilari, jumladan b.f.d., dots. V.B.Fayziyev, b.f.d., prof. v.b. B.X.Amanov, b.f.n., dots. L.N.Egamberdiyeva, b.f.f.d., dots. N.A. Mirzayeva, b.f.f.d., dots. X.A.Mo'minov, dots. A.Q.Bo'ronov, katta o'qituvchilar D.U.ZAKIROV hamda X.S.Nurmetov, o'qituvchilar M.Asqarova, D.B.Saidova, Z.Sh.Sobirova, I.A.Allanazarova, tayanch doktorant N.M.Tursunova hamda D.N.Qarshiboyeva kabi kafedra magistrantlari jalb etildi. Olimpiadaning har bir bosqichi nizom talablari asosida beshta savoldan iborat bo'lgan birinchi tur, yozma ish (har bir savolga 10 balldan, jami 50 ball) hamda o'quvchilarda amaliy ko'nikmalarning shakllanganlik darajasini aniqlashqa qaratilgan ikkinchi, ya'ni amaliy ish bajarishdan iborat bo'lgan (bitta amaliy (yoki laboratoriya) 50 ball) ikkita turda o'tkazildi. Olimpiadaning birinchi ya'ni yozma ish bosqichiga uch soat, amaliy ish bajarish bosqichiga esa 2 soat vaqt berildi. Kuzatishlar shuni ko'rsatdiki olimpiada bosqichlari davomida o'quvchilar laboratoriya mashg'ulotlarini bajarishda, genetika fanidan masala va mashqlar yechishda hamda biotexnologiya bobiga yuzasidan berilgan savollarga javob berishda bilim saviyasida bir qator bo'shliqlar borligi aniqlandi.

Olimpiadaga Toshkent viloyatining barcha tumanlaridan jami 63 nafar o'quvchilar qatnashib, o'zaro kuch sinashdi, bosqichlar uchun zarur bo'lgan savol va topshiriqlar fakultetning tajribali professor-o'qituvchilari tomonidan tillar (o'zbek va rus) kesimida tuzildi hamda ekspertizadan o'tkazilib foydalanildi. Jarayonning shaffofligini ta'minlash maqsadida shu kunning o'zida o'quvchilar ishlari tashkiliy qo'mita tomonidan shifrlanib hakamlar hay'atiga taqdim etildi, tekshirilgandan so'ng ikkita tur baholari umumlashtirilib, yuqori ball olgan o'quvchilar aniqlandi hamda bu bo'yicha qaydnomalar hamda zarur hujjatlar rasmiylashtirildi.

2022 yil 28 aprel kuni viloyatdan 10 nafar saralab olingan o'quvchilar so'nggi **institut** bosqichida o'zaro bahslashishdi. Olimpiadaning so'nggi bosqichida saralab olingan 3 nafar o'quvchi PQ-4805 qarori ijrosi asosida TVCHDPI ga talabalikka tavsiya qilindi.

XULOSA

Xulosa o'rnida aytish joizki, ayni paytda pedagogik ta'lim innovasion klasteri doirasida olib borilayotgan bunday islohotlar muhtaram Prezidentimiz qarorlarida belgilangan vazifalar ijrosini ta'minlashga, pedagogik ta'lim bo'g'inlari o'rtasida aloqadorlik, bog'liqlik va hamkorlik aloqalarini yaxshilashga, o'quvchilarni oliy ta'lim muassasalariga

bo‘lgan qamrovini oshirishga o‘zining kamtarona hissasini qo‘shadi deb o‘ylaymiz.

Bugungi kunda amalga oshirilayotgan islohotlar ta‘lim tizimini takomillashtirishga, ziyoli ijtimoiy qatlam darajasini orttirishga, o‘quvchilarni oliy ta‘limga bo‘lgan qamrovini oshirishga, yosh avlodga berilayotgan imkoniyatlardan to‘laqonli foydalanish uchun xizmat qiladi.

REFERENCES

1. O‘zbekiston respublikasi prezidentining 2020 yil 12 avgustdagi kimyo va biologiya yo‘nalishlarida uzluksiz ta‘lim sifatini va ilm-fan natijadorligini oshirish chora-tadbirlari to‘g‘risidagi PQ-4805-sonli qarori.
2. Raximov A.K, Saidova.D.B, Rasulova.O.O. “Maktab laboratoriya” tajriba maydonchasi – pedagogik ta‘limda innovatsion klaster loyihasini joriy etish. Academic Research in Educational Sciences.2021.№1. Chirchiq. 59-66 b.
3. Raximov A.K., Nurmetov X.S., Saidova D.B. Uzluksiz ta‘lim tizimida pedagogik ta‘lim innovatsion klasterining roli. Academic Research in Educational Sciences. 2020.№1. Chirchiq. 48-53 b.



6-СИНФ ФИЗИКА ФАНИНИ ЎҚИТИШДА ФАНЛАРАРО АЛОҚАЛАРНИ АМАЛГА ОШИРИШ УСУЛЛАРИ

Дилмурод Аъзамжон ўғли Алижанов

Наманган давлат университети физика кафедраси ўқитувчиси
dilmurod0413@gmail.com

Иброхимжон Обиджонович Захидов

Наманган давлат университети физика ўқитиш методикаси кафедраси доценти,
п.ф.н.
zaxidov65@mail.ru

АННОТАЦИЯ

Ушбу мақолада фанлараро алоқаларнинг аҳамияти баён этилган бўлиб, 6-синф физика фанини фанлараро алоқадорлик асосида ўқитиш йўллари фанларнинг мавзулари мисолида кўрсатиб берилган.

Калит сўзлар: ўқитиш, ўқув жараёни, ўқув фанлари, фанлараро алоқалар, алоқаларни амалга ошириш, дарс самарадорлиги.

КИРИШ

Юртимизда умумтаълим мактабларида ўқувчиларга физикани фанлараро ўқитишда замонавий таълим технологияларидан, компьютер дастурий таъминотларидан фойдаланиш, хорижий тажрибалар асосида физикани фанлараро интерфаол ўқитишни ташкил этиш, ўқувчиларга физикага оид компетенцияларни ривожлантиришнинг янгидан янги усуллари яратилмоқда. Натижада, умумтаълим мактабларида ўқувчиларнинг ижодкорлик, илмий билиш фаолиятларини ривожлантиришга йўналтирилган замонавий таълим технологияларини фанлараро ўқитиш методлари асосида такомиллаштиришда илмий тадқиқот ишларини амалга оширишнинг педагогик-дидактик имкониятлари тобора кенгайиб бормоқда. Шундай бўлсада, ўқув жараёнини ташкил этиш ва ўтказишда умумтаълим фанларини (физика, математика, биология ва бошқалар) олтинчи ва ундан олдинги синфларда ўқитилган фанларидан ўрганган билимларининг узвийлигига эътибор бир оз камайиб, ҳар бир фан ўз вазифалари билан таълимни амалга оширишга киришади. Оқибатда кўпчилик ўқувчилар юқори синфларга ўтган сари айрим фанларнигина биладиган ёки қизиқадиган ҳолатга келади.

Бунинг олдини олишда фанлараро алоқаларни кучайтириш ва уларнинг узвийлигини таъминлаш зарур.

МЕТОДОЛОГИЯ

Юқоридаги муаммоларни бартараф этиш мақсадида қуйидаги вазифаларни амалга ошириш мақсадга мувофиқ деб ҳисоблаймиз:

ўқувчиларга физик билимларни компютер ва ахборот технологияларини қўллаш орқали тажрибалар ва ҳодисанинг ўзгаришини кузатиш, кўрганларини таҳлил қилиш ва тегишли хулосалар чиқариш йўллари кўрсатиб бериш;

физика курсининг бошқа фанлар билан алоқадорликда таълим-тарбия тизимининг сифати ва самарадорлигини ошириш, ўқувчиларда замонавий билим ва кўникмаларни шакллантиришда таълимнинг узвийлиги ва узлуксизлигини фанлараро алоқалар асосида ривожлантириш;

физикани ўқитишда дарс самарадорлигига таъсир этадиган интерфаол методларни қўллаш орқали фанлараро алоқаларни ривожлантириш, ўқитиш воситаларини такомиллаштириш бўйича услубий қўлланма тайёрлаш ва амалиётга тадбиқ қилиш;

машғулотларда ўқувчилар томонидан бевосита идрок қилинишини таъминловчи шарт-шароитларни кўрсатиб бериш. Физика ўқитиш орқали ўқувчиларда илмий фикрлашни ривожлантириш, энергия тежамкорлигига ўргатиш йўллари ва унинг ўқитиш методикасини фанлараро алоқадорлик асосида такомиллаштириш ва бошқалар [1-6].

Мамлакатимизда фанлараро алоқалар бўйича изланишлар шарқ “уйғориш даври” VIII–XII ва XIV- XVI асрларга тўғри келади. Бу даврда яшаб илмий изланишлар олиб борган Мусо аль-Хоразмий, Абу Наср Фаробий, Абу Райхон Беруний, Ибн Сино, Мирзо Улуғбек, каби қомусий олимларни мисол келтириш мумкин. Улар томонидан фанлараро алоқалар ва фанларни интеграцияси бўйича назарий, методологик фалсафий, педагогик, психологик ва методик асослари ишлаб чиқилган [7].

Абу Райхон Беруний инсоннинг олами англаши, борлиқ ҳақида тўлиқ тасаввурга эга бўлишида фалакиёт, фалсафа, тарих, хандаса каби фанларнинг ўрни ва фанлараро алоқаларнинг аҳамияти тўғрисида ўз асарларида маълумотлар келтириб ўтган [8].

Мирзо Улуғбек расадхонаси битказилганда, унга кимни мударрис қилиб сайланади? -деб берилган саволга у, ҳар томонлама билимга эга бўлган киши - деб жавоб берган [9]. Юқорилардан келиб чиқиб, Ўрта Осиёда азалдан ҳар томонлама, бир неча

фанлараро билимга эга ёшларни тарбиялашга алоҳида эътибор қаратилган.

Чех олими, файласуф-инсонпарвар, педагог ва ёзувчи Ян Амос Коменский (1592-1670) ўзининг “Буюк дидактика” асарида: “Ҳеч бир кишига бошқа фанлардан чегараланган алоҳида фан асосида таълим бериш мумкин эмас” – деб таъкидлайди [10].

Унинг фикрига кўра ўқув фанлари ўртасида алоқаларни шакллантириш орқали билимларни ўзлаштириш, малака ва кўнилмалар мустаҳкамлаш юқори даражага кўтарилади, бир неча фанлардан эгаллаган билим, кўникма ва малакаларни, бошқа бир фанни ўзлаштиришда қўллаш орқали такрорлашга сарфланадиган вақтни тежаш имконини беради. Бундан ташқари фанлараро алоқаларни амалга ошириш ўқувчилар билимини тизимлаштиришга ва оламнинг илмий манзарасини тўлиқ тасаввур қилишга ёрдам беради.

Инглиз файласуфи-материалист, билишнинг эмперик назарияси асосчиси Джон Локк (1632-1704) “Тарбия ҳақида фикрлар” номли асарида ўқувчилар билмини тизимлаштириш ва умумлаштиришда фанлараро алоқалардан фойдаланиш “Ҳақиқатни топиш методи” деган ғояни игари сурган [11].

МУҲОКАМА ВА НАТИЖАЛАР

Фанлараро боғланиш - ҳодисаси кўп ўлчамли бўлиб, таълим жараёнининг мазмуни, усуллари, ташкил этиш шакллари билан чегараланмайди. Фанлараро алоқалар ўқувчиларнинг ўқув - билиш фаолиятига ва ўқитувчиларнинг ўқитиш жараёнини қамраб олади. У ўқувчи шахсиятига қаратилган бўлиб, унинг диалектик тафаккурини, илмий дунёқарашини, илмий билиш кўникмасини шакллантиради, ўқувчининг таълимий эҳтиёжларини қондиришга ва қобилиятни ҳар томонлама ривожлантиришга хизмат қилади.

Фанлараро алоқаларни амалга ошириш - бу тасодифий мисол ва фактлардан фойдаланиш эмас, турли ўқув фанлардан ўзлаштирилган билимларни бирлаштиришни таъминловчи ўқитувчининг мақсадли йўналтирилган фаолияти ҳисобланади.

6-синфда физика дарслиги бобларини қуйидагича фанлардан мавзулараро боғланишларни амалга ошириш дарс самарадорлигига сезиларли таъсир кўрсатади деб ҳисоблаймиз:

Кириш				
Табиатшунослик (синф) Кириш. Атрофимиздаги олам (1) Атррофимиздаги олам (2) Йил фасллари (2) Касблар ҳақида (2) Инсон ва табиат (2) Сув - ҳаёт манбайи (2) Табиатшунослик нимани ўрганади? (3)	География (синф) Шамол (5) Ҳавонинг намлиги ва ёғинлар (5) Термин ва тушунчаларнинг изоҳли луғати (5)	Математика (синф) Узунлик ва унинг бирлиги: сантиметр (1) Вақт тасаввурлари (1) Сигим ўлчов бирлиги: литр (1) Узунлик birlikлари: дециметр, метр (1) Берилган узунликдаги кесмани яшаш (1) Миллиметр (2) Юз ўлчов birlikлари (3) Юзаларни таққослаш (3) Вақт ўлчови birlikлари (3) Вақт ўлчов birlikлари орасидаги муносабат (3) Узунлик ўлчов birlikлари (3) Узунлик ўлчов birlikлари орасидаги муносабат (3) Шкалалар ва сонлар нури Соннинг квадрати, куб ва даражаси (5) Қисмларга доир масалалар ўнли касрлар (5)	Тарбия. Тарих (синф) Кун тартиби (3) Ишлаб чиқариш (5) Ишлаб чиқариш техникасининг пайдо бўлиши (5) Транспорт воситаларининг ихтиро этилиши (5) Алоқа воситаларининг ихтиро этилиши (5) Уруғчилик жамияти (6) Қадимги Юнонистон олимлари ва мутафак-кирлари (6)	Технологик таълим (синф) Ўлчаш ва режалаш асбоблари (5)
Модда тузилиши ҳақида дастлабки маълумотлар				
Табиатшунослик (синф) Табиатдаги жисм ва моддалар (2) Сувнинг хусусиятлари (3) Табиатда ҳаво (3) Табиатда сувнинг айланиши (3)		Математика (синф) Масса ўлчов бирлиги: килограмм (1) Масса ўлчов birlikлари (3) Масса ўлчов birlikлари орасидаги муносабат (3) Масса birlikлари орасидаги муносабатлар (4) Куб (4) Юз ўлчов birlikлари (4) Ҳажм ўлчов birlikлари (4) Масштаб (6)		
Механик ҳодисалар ҳақида дастлабки маълумотлар				

Табиатшунослик.Биология (синф)	География (синф)	Математика (синф)	Тарих (синф)	Технологик таълим (синф)
<p>Вақт ўлчов бирликлари (2) Об-ҳаво(2) Ижтимоий фойдали меҳнат (2) Қишги меҳнат (2) Баҳорги меҳнат (2) Об-ҳавонинг белгилари (3) Ўсимликларнинг минерал озикланиши. Илдиз босими. Ўғитлар (6)</p>	<p>Атмосферанинг тузилиши (5) Ҳаво ҳарорати ва босими (5) Азимут ва масофани ўлчаш (5) Жой баландлиги (5) Масштаб (5) Атмосфера (6)</p>	<p>Вақт бирликлари: соат, минут. Вақт, масофа ва тезликни топишга оид содда масалалар (2) Графиклар (4) Сонли ва ҳарfli ифодалар (5) Математик масала ва тенгламалар (5) Ифодаларни соддалаштириш (5) Қисмларга доир масалалар (5) Геометрик мазмундаги матнли масалалар (5) Ҳаракатга доир масалалар (5) Икки жисм ҳаракатига доир масалалар(5) Бажарилган ишга доир масалала (5) Тўғри тўртбурчакнинг юзи (5) Мураккаб шаклларнинг юзи (5) Юз ўлчов бирликлари (5) Юзни чамалаб такрибий ҳисоблаш Фоишлар (5) Мусбат ва манфий сонлар. Бутун сонлар ҳақида тушунча (6) Координата тўғри чизиғи. Мусбат ва манфий сонларни</p>	<p>Уруғчилик жамияти (6)</p>	<p>Қисмлардаги куч- ҳаракатнинг узатилиши (5) Деталларни парчинлаш ёрдамида бириктириш (5) Эговларнинг тузилиши ва турлари (5) Жилвир қоғозлар тузилиши ва турлари (5)</p>

		сон ўқида тасвирлаш (6) Тенгламарни ечиш (6)		
Жисмларнинг мувозанати. Оддий механизмлар				
Математика (синф) Тўғри бурчак. Тўғримас бурчак (2) Бурчак градуси (3) Бурчак симметрияси (3) Бурчаклар(5) Параллел ва перпендикуляр тўғри чизиклар (5) Содда геометрик шакллар (5) Тенгламарни ечиш (6)		Технологик таълим (синф) Сувда ҳаракатланадиган транспорт яшаш (Катамаран) (4) Қизил елканли кема яшаш (4) Учувчи моделини яшаш (4) Юк машинаси моделини яшаш (4) Автомобил моделини яшаш (4) Машинанинг асосий қисмлари (5)		
Иссиқлик ходисалари ҳақида дастлабки маълумотлар				
Табиатшунослик (синф) Ёқилғи сифатида фойдаланиладиган қазилмалар (3) Об-ҳавонинг белгилари (3) Юлдузлар. Қуёш (4)	География (синф) Ҳаво ҳарорати ва босими (5)	Математика (синф) Шкалалар (4) Мусбат ва манфий сонлар. Бутун сонлар ҳақида тушунча (6) Тенгламарни ечиш (6)	Тарбия. Тарих (синф) Уруғчилик жамияти (6)	Технологик таълим (синф) Деталларни пайвандлаш ёрдамида бириктириш (5)
Электр ходисалари ҳақида дастлабки маълумотлар				
Биология (синф) Экологик омиллар (5)	Математика (синф) Оилада тежамкорлик ва математика (5)	Тарбия. Тарих (синф) Табиат неъматларини тэжаш (1) Тежамкорлик (3)	Технологик таълим (синф) 3-боб. Электротехника ишлари (5) 4-боб. Электротехника ишлари (6)	

Ёруғлик ходисалари ҳақида дастлабки маълумотлар		
<p>Табиатшунослик (синф)</p> <p>Қуёш. Ой (1) Йил фасллари (2) Ер - сайёра (2) Ернинг ҳаракатлари (2) Юлдузлар. Қуёш Ой - Ернинг табиий йўлдоши (4) Кун ва тун. Йил фасллари (4)</p>	<p>География (синф)</p> <p>Қуёш, Ой ва юлдузлар Ернинг ўз ўқи ва Қуёш атрофида айланиши (5)</p>	<p>Математика (синф)</p> <p>Нарсанинг ойнадаги акси (1) Бурчак ва унинг турлари (1) Тўғри бурчак. Тўғримас бурчак (2) Календар (3) Бурчак градуси (3) Бурчак симметрияси (3) Бурчаклар (5) Параллел ва перпендикуляр тўғри чизиқла (5) Содда геометрик шакллар (5) Тенгламарни ечиш (6)</p>
Товуш ходисалари ҳақида дастлабки маълумотлар		
<p>Биология (синф)</p> <p>Экологик омиллар (5)</p>	<p>Математика (синф)</p> <p>Бурчак градуси (3) Бурчак симметрияси(3) Бурчаклар(5) Параллел ва перпендикуляр тўғри чизиқла(5) Тенгламарни ечиш (6)</p>	<p>Мусиқа (синф)</p> <p>Товушларнинг баланд- пастлигининг зиначаларда ифодаланиши (1) Дамли чолғулар (1) Товушларнинг узун қисқалиги (1) Ноталарнинг номланиши ва бўлиниши (1) Миллий чолғуларимиз (3) Торли чолғулар (4) Дамли чолғулар (4) Зарбли чолғулар (4) Ўзбек халқ чолғулари оркестри ва унинг дамли чолғулар гуруҳи (5) Ўзбек халқ чолғулари оркестрининг торли-урма ва мизробли чолғулар гуруҳи (5) Ўзбек халқ чолғулари оркестрининг торли-қамонли чолғулар гуруҳи (5) Ўзбек халқ чолғулари оркестрининг зарбли чолғулар гуруҳи (5) Симфоник оркестрнинг зарбли чолғулар гуруҳи (5)</p>

Кузатишлар шуни кўрсатдики, 6-синф физика дарслиги ва унда берилган билимлар доирасида фанлараро алоқадорлик асосида ўқитиш масалалари, уни ривожлантириш ва такомиллаштириш борасида педагогик-психологик, методик жиҳатлари кам тадқиқ этилган. 6-синф физика фанини ўқувчиларга қуйи синфларда ўзлаштирилган фанлар: математика, табиатшунослик, биология, технологик таълим, география ва бошқа предметларда ўрганилган билимлар асосида

физиканинг бошланғич билимларидан бошланиши ва уни юқоридаги фанлардан эгалланган билимлар асосида фанлараро ўқитиш методикаси ишлаб чиқилмаганлиги мазкур йўналишда изланишлар олиб боришни тақозо этмоқда.

Фанлараро алоқалар тамойили ўқувчилар учун бошқа фанлардан ўзлаштирилган билим ва кўникмаларни қўллаш ва таҳлил қилишга йўналтирилган муаммо, саволлар, вазибаларни шакллантиришни мақсад қилиб олади. Фанлараро алоқалардан тизимли фойдаланиш бошқа фанларни ўрганишда бир ўқув предметида оид дидактик материаллар ва кўргазмали қуроллардан (дарсликлар, жадваллар, асбоб-ускуналар, хариталар, кинофильмлар, слайдлар) кенг фойдаланиш имкониятини беради. Ўқув машғулотларини ташкил этишда умумлашган шаклда - семинарлар, умумлаштирувчи дарслар, экскурсиялар, фанлараро мазмундаги конференциялар зарур. Бундай машғулотлар ўқитувчилар фаолиятини мувофиқлаштиради, шунингдек ўқитувчилардан турдош фанлар ўқув дастурларини ўрганишни, дарсларга ўзаро қатнашишни талаб қилади.

ХУЛОСА

Фанлараро алоқалар мактаб ўқувчиларига таълим ва тарбия беришда комплекс ёндашувнинг муҳим шарт ва натижаси ҳисобланади. Фақат битта фан доирасидаги билим ўқитувчига методик ва ижодий ёндашув имкониятини бермайди. Ҳар бир ўқитувчи-педагог қандай таълим муассасасида фаолият юритишидан қатъий назар, дарс, маъруза, суҳбат, ҳар қандай тарбиявий тадбирнинг муваффақияти кўп жиҳатдан билим олишда (таълим жараёнида) фаолликни яратишга боғлиқлигини яхши билади. Ўқувчиларнинг фаол иштирокига таъминлайдиган қизиқишни шакллантириш таълим сифатига эришишнинг энг муҳим омилidir.

REFERENCES

1. Alijanov D.A. Maktab fizika kursini o'qitishda axborot texnologiyalarining o'rni va ahamiyati// «Инновационное образование: международный опыт, проблемы и решения» Международной научно-практической конференции. –Toshkent, 2021. –В.174-176.
2. Alijanov D.A., Zaxidov I.O. va Abdullayev A.X. Товуш ходисаларини ўқитишда қўшимча материаллардан фойдаланишнинг аҳамияти// Международная научная конференция “Тенденции развития физики конденсированных сред”. – Фергана, 2021. –В.380-384.



3. Obidjonovich Z. I., A'zamjon A. D. 6-sinf fizika fanida tovush hodisalarini o'qitish orqali ta'lim samaradorligini oshirish yo'llari //Oriental renaissance: Innovative, educational, natural and social sciences. – 2021. – Т. 1. – №. 3. – С. 424-432.
4. Alijanov D. A., Zaxidov I. O. Umumiy o'rta ta'lim maktablarida tobush hodisalarini o'qitish/O'quv-uslubiy qo'llanma. - Namangan, 2021. -112 b.
5. Zokhidov I. O. et al. Theme and interdisciplinary connections in teaching sound phenomena on the course of physics for the 6th grade //Новые педагогические исследования. – 2020. – С. 8-10.
6. Алижанов Д. 6-синф физика курсида модда тузилишини ўқитиш орқали ўқувчиларда илмий фикрлашни ривожлантириш йўллари //Общество и инновации. – 2021. – Т. 2. – №. 3/S. – С. 15-19.
7. Жуманиёзова М. Физика ўқитишда интеграллашган билимлар ва улардан фойдаланишнинг услубий асослари// педагогика фанлари номзоди диссертацияси. Тошкент 2007. –Б192.
8. Абу Райхон Беруний. Танланган асарлар. - Т.: Фан, V том.- 1976. 664 б.
9. Қори Ниёзий Т.Н. Улуғбек ҳазинаси ва унинг илмий мероси. - Т.: Ўзбекистон, 1971. – Б. 9-21.
10. Коменский Я.А. Избранные педагогические сочинения. Т. 1. «Великая дидактика»- М.: Педагогика, 1982. -656 с.
11. Локк Д. Сочинения в 3-х Т./Под ред. А Л. Нарского, А Л. Субботина Т. 1. М.: Мысль, 1985,- Т. 1 - 622 с.

АУРОБИНДО ГҲОШ ТАЛҚИНИДА ИНСОН БОРЛИҒИНИНГ АНТРОПОЛОГИК ЖИҲАТЛАРИ

Ж. С. Раматов

Тошкент давлат транспорт университети “Ижтимоий фанлар” кафедраси
мудири

Л. А. Валиев

Тошкент давлат транспорт университети таянч докторанти
valiyevl33@gmail.com

М. Н. Хасанов

Тошкент давлат транспорт университети ассистенти

АННОТАЦИЯ

Ушбу мақолада Ауробиндо Гҳош фалсафасида инсоннинг олий онгини таъминловчи ирода ва унинг кучи тўғрисида ҳамда ирода эркинлиги ҳақида сўз боради. Бундан ташқари ҳақиқий “мен” одамзотнинг табиатини талқин қилувчи илоҳий моҳият эканлигини тушунтириб ўтганмиз. Шу билан бирга инсоннинг ғайритабiiй қобилияти бу унинг юқори ондан мукамалликка қараб ўтиб кетганлиги ва янги руҳий куч инсоннинг ҳақиқий камолот йўли, чин бахти ва ҳаёт қонунидир.

Калит сўзлар; Ирода, шахс, жамият, ирода эркинлиги, илоҳий севги, маъшуқа, ёр, Тангри, Худо, туганмас энергияси, виталистика, Супермен, инсон “мен” и, комил инсон, ҳаёт ва материя, материализм даври, Йога, тариқат, Нақшбандия, идеал шахс.

ABSTRACT

In our article we are talking about the will and its power in the philosophy of Aurobindo Ghosh, which provides the higher consciousness of man, as well as free will. We have also explained that the true self is a divine entity that interprets human nature. At the same time, the supernatural ability of man lies in the fact that he has passed from the subconscious to perfection, and that the new spiritual power is the true path of man to perfection, true happiness and the law of life.

Keywords; Will, man, society, free will, divine love, madam, companion, God, God, infinite energy, vitalistics,

Superman, human "I", perfect man, life and matter, age of materialism, Yoga, sect, Naqshbandi, ideal man.

КИРИШ

Инсон ҳаёти одатда ўзининг еҳтиёжлари ва истакларининг ўсишини қондиришдан ҳамда жамият олдида ўзини эътироф этишга ва ҳар соҳада мукамаллик томон ҳаракат қилишдан иборат бўлиб қолмоқда. “Бундан сўнг эса ирода эркинлиги шахсни тур хил завланишларга чорлайди. Ҳайвонот ва ўсимлик дунёсида шуни эътироф этамизки она табиатнинг турли хил тириклик шакллари битмас – туганмас энергияси қандай қилиб ўзи – ўзидан инстинктив тарзда намоён бўлиши, уни автоматик импульсга қанчалик буйсунишини кўришимиз мумкин”. Бу позициядан тўғри сабабиятни танлаб олиш мушкулдир аммо, Ауробиндо Гхош бунинг талқинини тўғри очиб берган файласуфлардан биридир. Аслида инсоннинг бундай чалкашликларга дуч келиши унинг барча муаммоларнинг асл моҳитини тушунмаслигидадур. Бунга мисол тариқасида немис файласуфи Фридрих Нетшининг “виталистик” фалсафасини мисол қилиб келтиримиз мумкин. Унинг талиқинига қарасак, вазифа ўзининг асл ва ҳақиқий “мен”ини топаолмаган ва ҳозирда аниқ моҳияти бўлмаш инсоний ҳолатидан суперменини ривожлантиришгача бўлган сабабиятдир.

АДАБИЁТЛАР ТАҲЛИЛИ ВА МЕТОДЛАР

Адабиётларимизнинг барчаси хориж адабиётларидан ташкил топган бўлиб, асосан мақоламиз мавзуси асосида йиғилган. Мана шу адабиётларимиздан Булгаков С.Н., свящ. Тихие думы ва Ауробиндо Гхош. Человеческий цикл асарларида инсон ҳаётининг олий мақсади ва инсон онгининг Supermind даражалари кўрсатиб ўтилган. Бундан ташқари Cooper J. The ancient teaching of Yoga and the spiritual evolution of man. L. ва H.Chaudhuri нинг Sri Aurobindo: the prophet of life divine. Calcutta адабиётларида қадимги Ҳиндистон динларидаги табақаланиш масаласи кенг ёритилиб, бундай ижтимоий табақаланиш ҳинд ҳукуматида ҳозирда ҳам сақланиш сабаблари айтиб ўтилган ҳамда бу манбаларимиздаги маълумотларда шахсий таҳлилларимиз ҳам киритилиб ўтилган.

НАТИЖАЛАР

Гхош ўзидан кейин жуда катта мерос қолдиргани ва бу меросни ундан кейин унинг шогирдлари ва ҳозирги авлодлар чуқур ўрганаётгани келтирилди. Бундан ташқари Гхош



қилган ишлари натижаси улароқ 1972 йилда Ҳиндистон ҳукумат ва Юнеско қарори билан мутаффақир ижодининг 100 йиллигини таваллудини кенг нишонлади. Шу муносабат билан буюк файласуф ижодининг 30 йиллик “Асарлар тўплами” ни нашрдан чиқариб илм аҳлига тақдим қилингани айтиб ўтилди. Гхош асарлари оддий назария эмас балки амалий фанларни ўз ичига олган улкан меърос ҳисобланади. Файласуф ғоялари улкан савияга эга кўп қиррали фикрлардан ташкил топган бўлиб, метафизика, тарих, фалсафа, социология, психологиянинг кўпгина саволларини ечимини ўзида акс эттирган эди. Бундан ташқари Шри Ауробиндо ажойиб адабиёт танқидчиси, оммавий матнларнинг таржимони, маънавий ва маърифий шеърлар муаллифи ҳамда шеъринг назарий ҳисобланади. Унинг асарларида баён қилинган барча назарий хулосалар ўзининг тадқиқод ишланмаларининг натижаси ҳисобланади. Унинг буюк хизматлари бутун жаҳон фалсафаси ривожига улкан ҳисса қушди. Ўрта асрлардан буён Беруний, Фаробий, Ибн Сино каби буюк қомусий олимлар етишиб чиқмаган Марказий Осиёда Гхош уларнинг давомчиси эди. Ҳинд диёрининг узида ҳам кўпгина соҳаларни мужассамлаштирган етук олимларнинг топиш мушкул.

МУҲОКАМА

Нобел мукофоти совриндори машҳур ёзувчи файласуф Робиндранат Тагорнинг айтишича Шри Ауробиндо Ҳиндистон юрагининг сеҳрли овозидир. Раин Роланд эса “у бизнинг замонамизнинг энг буюк мутафаккири” деб атади. Гхош аслида Ҳиндистонда инқилобий, миллий озодлик ҳаракати ташкилоти аъзоси сифатида фаолият юритиб келган. Мутафаккир шунингдек юқори эътидодли шоир ва эпик шеъринг тўпламлар яъни, “Савитри” муаллифидир. Унинг билимлари Европа таълим тарбияси билан суғорилган, она юрти ан – аъналари, маданияти тўғрисида кам тасаввурга эга эмасди. Шунингдек юқорида ёзганимиздек ўз ота – онасини ҳам унча яхши билмас эди. У ватан, қариндош – уруғ ва ватанининг урф – отадларидан йироқда мустақил равишда униб – ўсди. Бу мустақиллик – эркин руҳ эди. Шри Ауробиндонинг бизга берган дарсларидан энг муҳими эркинликдир. Файласуф бу мустақилликни Европада 14 йил давомида яшаб ўрганди.

Жаҳон тарихида Христианлик ва будпарастлик таълимотларида руҳий кучларнинг бўлиниши ва қутбланиши янгича тарзда кўзга ташланмоқда. Сергей Николаевич Бўлгаковнинг таъкидлашича “ҳозирги кунга қадар сақланиб қолган насроний бўлмаган динлар ўзларининг олдинги ҳолатини йўқотиб Христианлик дини



билан адоватга келиб душманлик ҳолатига тушиб қолишди”[1 - 136]. Бу эса бошқа динлар ўртасида ҳам душманлик белгиларини пайдо қилди. Гхош эса ана шу динлар фалсафасини бирлаштиришга ҳаракат қилди. Улар неоплатонизм, христианлик ва ведантизм. Булар орасига Интеграл Йоганинг йўқлиги бу унинг одатий будпараст диний фалсафа бўлиб қолмоқда. Бу Брахманнинг таълимоти бўлиб, шахсиз руҳий тамойил яъни бошисиз бошланиш каби мавжуд фазо ҳамда ўзи ва барча нарсанинг сабаби сифатида мавжуддир. “Дунё ўзининг дастлабки принцип эволюцияси жараёнида пайдо бўлади ва бў эса тўғри ҳолатда пантеизмга олиб келади. Кейин фазо ўзининг келиб чиқишига қайтади. Бу жараёнда ўз – ўзидан шундай савол туғилади, шу ўринда инсон қандай жараёнда бўлади? Унинг фикрича бу жараён Брахманнинг фаол қисми бўлган олий ҳокимият кучи билан амалга оширилади. Бундан ташқари, бу ҳолат нафақат руҳий ва ҳаётий табиатнинг кўриниши балки, инсон жисмоний танасининг суперментал ҳолатига ўзгариши ҳамдир”[2 - 122]. Бундай руҳий ўзгаришли инсон танасида ҳеч қачон касаллик бўлмайди ҳатто аломатлари кўзга ташланмайди ва ўлимдан кейин одамларнинг тирилиши ва янги ирқий гностик суперменталининг бошланиши деб тушунилади.

Бир ўйлаб кўрайлига Гхош нега ўз олдида бундай қийин вазифани қўйди? Дарҳақиқат, “тарихда бу масала бир неча минг йиллар олдин ҳал қилинганини Исо Масих тимсоли фалсафасида кўришимиз мумкин. У ўлимдан тирилиб ўз черквини яратди”[3 - 810]. Бунда Гхош ҳеч қачон ҳижолат тортмайди. Мутафаккир ҳар қачон насронийлик динининг мағлубияти тўғрисида ўйлайди ҳамда ўзининг тирилиш ва ўзгариш дастурини илгари суради. Охир оқибат бу асосий масалада бутпарастлик насронийликка яқинлашади ва тирилиш ғоясини қабул қилади.

Гхош фалсафасида диний тушунча инсонга таъсир қиладиган ва шахс орқали намоён бўладиган, зарур булса, унинг тузулиши ва технологиясини ўрганиш, фалсафий матнини тушунишда герменевтик ҳаракат қилишга ёрдам беради. Файласуф ўзининг диний қарашларини давом эттирар экан у шундай дейди: Инсон барча нарсага қодир чунки, ҳар бир инсонда худо бор у ишларнинг рўёбини амалга оширувчи ва илоҳий ҳаётнинг мақсадидур.

Гхош бутун тарихни догматик тарзда қолишни хоҳлайди ва уларни қисмларга бўлишни хохламайди ва Шарқ Гегили сифатида ақл қонунларидан ҳаёт келиб чиқиш фикрини биров инкор этмаганган ҳолда Фарб Гегилдан ажралиб туради ва онгнинг ҳар қандай типига қараганда ҳаётнинг нисбий мустақиллиги ҳақида фикр юритишни афзал кўради. Юқорида келтирилган Шарқ ва Фарб Гегили деб



ёзганимиз бироз бизни чалкаўтириши табиий ҳол аслида, асосий қаҳромонимизни кўпгина файласуфлар “Шарқ Гегили” дея эътироф этади. Файласуф фикрларини ижодий таҳрирлаб ўз фикрламизни берар эканмиз ҳар бир давр мобайнида биз тарихий даврларнинг ўзига хос хусусиятлари била оламиз ва шу билан бирга айрим элиментларни сояга ўхшаб кўришимиз мумкин бошқалари эса, ҳаётнинг ёруғлиги тмон ҳаракатланиб, даврнинг умумий кўриниши ҳамда унинг асосий оҳангини белгилайди. Аммо буларнинг ҳаммасининг ортида фақат инсон ақлининг ривожини ётади ва шунинг учун ҳам Гхош таъбири билан айтганда ақл ҳаётни ривожлантиради.

Файласуфнинг онгининг кучига шунчалик кўп ишончи пайдо бўлишига антик давр фалсафининг таъсири ва ўрни катта бўлиб Гхош юнон фалсафаси билан яхшигина танишиб чиққанидан далолат беради. Лекин юқоридаги инсон онгини очиб берувчи бешта психик босқичлардан учтасини тушунтириш учун қадимги Ведалар фалсафасига мурожаат қилади. “Гхош фалсафаси жамият ривожининг биринчи босқичини анъанавий рамзийлик сифатида тушунтиради. Юнонларда табиат худоларига қурбонликлар келтириш ва инсонларни бундай алдовларга ишонтириш савдогарчиликнинг ривожига сабаб бўлган”[4 - 220].

Юқоридаги қадимий рамзийликнинг моҳияти нимада деб ўйлашимиз мумкин? Белгилар ҳар вақт ниманидир ифодалайди. Гхош фалсафасига назар ташласак Ҳиндистондаги кастачиликни алоҳида тартибга солишга ҳаракат қилиш ва бу тизимни ривожлантириш жамиятнинг иқтисодий ўсишидан вужудга келмаган дея таъкидлайди. Ҳақиқатан ривжланган давлатларни иқсодий кўрсаткичларига эътибор қаратадиган бўлсак, ривожланиш ўзининг орқасидан истамаган ҳолатимизда жамиятда табақаланишни вужудга келтиради. Яъни давлатнинг иқтисодий ўсиши маълум бир инсонларни ҳаддан зиёд бой бўлишига ва маълум бирларни ўта қашшоқлашиб кетишига сабаб бўлади. Файласуф худди мана шу ҳолатни назарда тутиб ёзмокда, ҳинд жамиятининг касталашуви қадимдан инсонлар ўртасида диний тушунчалар ва аънаналар оқибатида юзага келганини алам билан ёзмокда.

Гхош ўз фикрларини давом эттирар экан, ижтимоий табақаланиш бу динда илоҳий ҳақиқат яъни Худо ўзининг танасидан тўртта кастани чиқариб бизга тақдим этди ва бу фалсафага кўра “Худо инсоният жамиятига билим ва донолик, куч – қудрат, илоҳий уйғунлик ва ҳалол меҳнат тимсолини одамлар тимсолида тақдим этди. Худо брахманларни илмли ва ақлли қилиб яратди сабаби, брахманлар Худони билмларини одамларга ўргатади, қонун қоидаларни тузади ва жамиятда яратган қонун қоидалари билан одамлар орасида тартиб интизомнига риоя

қилишини кўрсатиб беради”[5 - 65]. Кшатрийлар эса брахманлар яратган қонун қоидаларга инсонларни буйсунишини таъминлайди бундан ташқари улар ҳокимият одамлари бўлиб брахманлар буйсунади. “Вайшийлар жамиятдаги ишлаб чиқариш ва етказиб бериш учун яратилган одамлар ҳисобланади ва охирги касталар бу шудралар ёки хизматкорлар, айрим адабиётларимизда куллар ёки ҳазар қилинганлар деб аталади лекин Гхош таъкидлашича юқорида берилган таърифлар ҳато албаата бу ўзимнинг шахсий фикрим сабаби, Худо ҳар кастага таълуқли инсонларни ўз вазифаси ва хизмати бор бесабаб уларни ўз – ўзидан яратмаган деб назарда тутати”[6 - 872].

Гхошнинг бу фикрларига қараганда кастачилик илоҳий неъмат ва уни Тангри инсонларга тухфа этган. Юқоридаги фикрларимизда ҳинд ҳукуматидаги ижтимоий табақаланиш ҳолатини бироз қоралаганимиз яққол намоён бўлади лекин ҳозирда ёзилган файласуфимиз фикрлари бунга қарши чиқиб қолгандек бўлмоқда ва у бу жараёни ёқлагани билиниб турибди. Аслида файласуф бу жараён диний таълимотлиги ва бу фалсафа инсонлар онги шуурига сингиб худди томирида оқиб турган қон сингари муҳим аҳамият касб этиши ва уни чиқариб ташлағудек бўлса ҳаёт тўхтаб қолгудек бўлиб қолганини эътироқ эътади. Лекин жамиятдаги кастачиликка Ганди, Тагор ҳамда ҳозирдаги ҳукумат сингари Гхош ҳам қарши бўлганини асарларида кўп бора учратамиз.

Мутафаккир бундай таълимотни қадимги Ҳиндистон тарихидан бошлаб ўзгартишга киритилмасдан сақланиб келинганлиги, одамлар ўзларини Брахман танасинининг бир қисми сифатида қараши ва бу билан фахрланиши яъни “Брахма худосининг бошидан Брахманлар, қўлларидан жангчилар, сонларидан вайшийлар, оёқларидан шудралар яратилганлиги улар учун ғурур ва ифтихор тўғдириб келган. Лекин жамиятнинг хатоси инсонлар тўғри йўналиш кўрсатмагани”[7-] дейди файласуф, шунинг учун ҳали ҳам бу кастачилик яъни ижтимоий табақаланиш одамларнинг орасида нифоқ солиб келмоқда. “Гхош фикрича бу жараённинг шу кунгача ўзгаришларсиз сақланиб қолиши консерватив тизимни пайдо қилган ва шу ўринда инсонлар ҳаётида биринчи ўринга чиқиб маънавий диний элементларни ҳам ўз ичига олган” [8]. Аммо бошқа жиҳатдан иқтисодий, сиёсий ва ахлоқий томонлардан одамлар ҳаётида ўзини – ўзи таъминлай олмагани сабабли бўйсунувчи ва тасалли берувчи вазифасини бажаради. Айнан шу даврда кадр – қиммат, ор – номус ва ватанпарварлик каби ижтимоий ғоялар шаккланади. “Хусусан Брахманларда поклик, тақводорлик, маънавий қадрият ҳамда билимга ҳурмат идеаси, кшатрийларда жасорат, куч – қудрат, ҳуққ – атворнинг олийжаноб фазилати, вайшийларда одоблийлик,

хушмуомилалик, ишбилармонлик, соғлом ишлаб чиқариш, ҳолол тижорат ғоялари, шудраларда эса итоаткорлик, фидокорона меҳнат қилиш ҳамда буйсуниш туйғулари пайдо бўла бошлайди”[9]. Аста секинлик билан бундай жонли психологик инсон келиб чиқиш ғояларини аъанавий қадириятларга яъни инсон ўзининг ижтимоий ролини шахсий эъстидотларга эмас балки оилавий урф одатлар ва диний маросимларга хос равишда бўшатиб беради. “Файласуф бу фикрлари билан ҳинд жамиятидаги кастачиликнинг асл моҳияти ҳозирга қадар умуман бошқача талқин қилиниб ўз асл моҳияти батамом юқолиб кетганини тушунтириб ўтмоқда” [11]. “Юқорида ёзганимиздек ижтимоий табақаланиш ўруғ аймоқчилик ёки аждодларининг келиб чиқишига эмас балки ўз қўлидаги касб – ҳунар ва маҳоратига қараб барча касталар ўз ишининг моҳирлари сифатида қаралган, бора - бора “каста” сўзини “табақланиш” сўзига нотўғри қўлланиши инсонлар онгига батамом ўзга фикр тўғдира бошлаган” [12] шу билан жамиятда инсонларнинг ўртасида айирмачилик юзага келганини айтиб ўтмоқда.

ХУЛОСА

Хулосаларимиз шуни кўрсатадики, Гхошнинг фалсафий антропологиясида инсоннинг келиб чиқиши ва инсон онгининг қандай кучга эга эканлиги тасвирланади. Бунда мутафаккир ҳинд жамиятининг энг оғир нуқтаси бўлган табақаланишни умуман рад этадиган усуллардан фойдаланиб, одамлар онгига барча инсонлар бирдек ҳуқуққа ва бирдек насл – насабга тенглигини ҳамда Худонинг олдида бир хил мавқега егалигини кўрсатиб ўтади. Бундай таълимотлар ҳинд файласуфларининг кўпгина қарашларида учрайди яъни табақаланишга қарши ғоялар, файласуф ҳам инсонлар ҳар қандай насл насабидан қатъий назар оллоҳ олдида ҳамда ҳаттоки жамиятда тенглигини исботлашга ҳаракат қилади. Лекин ҳануз ҳинд жамиятининг энг оғриқли нуқтаси бўлиб келаётган ва Ҳиндистонни ривожда тўсиққа айланиб қолган бу ҳолат ҳинд ҳукуматини ташвишга солиб келмоқда.

REFERENCES

1. Булгаков С.Н. свящ. Тихие думы. – М.:, 1996. – С. 136
2. Chaudhuri H. Sri Aurobindo: the prophet of life divine. Calcutta.: 1951. - P 122
3. Валиев Л.А. Ауробиндо Гхошнинг ижтимоий – фалсафий қарашларида инсон ақли. Academic research in educational sciences. Scientific Journal. Тошкент, 2021 феврал. № 2. 808 - 815



4. Cooper J. The ancient teaching of Yoga and the spiritual evolution of man. L., 1979. - P 220
5. Гумилев Л.Н. Этногенез и биосфера земли. – М., 1990. – С. 65.
6. Валиев Л.А. Ауробиндо Гхош фалсафасининг маърифатпарварлик ғоялари. Oreantal renaissance. Innovative educational, natural and social sciences journal. Тошкент, 2021 йил - №-4.Б 568-574
7. Бродов В .В. Интегральная веданта Ауробиндо Гхоша // Общественно – политическая и общественная жизнь в Индии. М.: 1962. С.163
8. Л.А.Валиев. Гхош таълим концепциясининг шахс маънавиятидаги ўрни. ТДТрУ.2022. Б.522-526
9. Интегральная йога Шри Ауробиндо. М.: 1992. С.265
10. L.A.Valiyev. The philosophy of ancient religious teachings in Ghosh's views. International Scientific Journal. November AҚШ. Volume: 103. 2021 йил P. 683-686 ISSN: 2308-4944 SOI: 1.1/TAS DOI: 10.15863/TAS.
11. Parrinder, E.G, “Sri Aurobindo on Incarnation and The Love of God”, Numen, Vol. 11, Fasc. 2 (Jun., 1964), pp. 147-160.
12. Е.С. Крючов. Шри Ауробиндо о духовной трансформации и ее необходимости для духовного возрождения человечества. М.Вестник ТГУ.2011.С.275-278

ОРГАНИЗАЦИЯ УРОКОВ В НАЧАЛЬНЫХ КЛАССАХ МЕТОДАМИ ПОДХОДА «УЧЕНИК-УЧЕНИКУ-УЧИТЕЛЬ» НА ОСНОВЕ ПЕДАГОГИЧЕСКОГО ИННОВАЦИОННОГО КЛАСТЕРА

Гульмира Рифовна Таджибоева

Старший преподаватель кафедры методика начального образования
Чирчикского государственного педагогического института Ташкентской
области

mirak5275@gmail.com

Шохида Ражабовна Муродова

Студентка 3-курса Факультета начального образования Чирчикского
государственного педагогического института Ташкентской области

АННОТАЦИЯ

В данной статье рассматриваются вопросы организации уроков в начальных классах методами подхода «ученик-ученику-учитель» на основе педагогического инновационного кластера, об образовании в Республике Узбекистан, что образование является приоритетным в социальной сфере и служит выполнению такой важной задачи, как формирование и развитие гармонично развитой личности, формирование научной грамотности учащихся. А также в данной статье идёт речь об инновационных технологиях, педагогика-доминантная теория является основой для решения теоретических и практических задач, что в настоящее время привычные классические педагогические теории устарели, и в новых условиях невозможно воспитать таким образом нынешнее поколение. Педагогика – это система знаний, ситуация в современной педагогической науке иная, и в этой ситуации инновации в педагогике являются очень важным приоритетом.

Ключевые слова: Педагогика, «принцип ученик-ученику-учитель», ренессанс, инновация, образование, формирование, ответственность, дисциплинированность.

ABSTRACT

This article discusses the organization of lessons in primary school using the methods of the “pupils to pupils teacher” approach based on the pedagogical innovation cluster, about education in the Republic of Uzbekistan, that education is a priority in the social sphere and

serves to fulfill such an important task as the formation and development of harmonious developed personality, the formation of scientific literacy of students. And also in this article we are talking about innovative technologies, pedagogical-dominant theory is the basis for solving theoretical and practical problems, that at present the usual classical pedagogical theories are outdated, and in new conditions it is impossible to educate the current generation in this way. Pedagogy is a system of knowledge, the situation in modern pedagogical science is different, and in this situation, innovations in pedagogy are a very important priority.

Keywords: Pedagogy, “pupils to pupils teacher - principle”, renaissance, innovation, education, formation, responsibility, discipline.

«Безусловно, уверенность в собственных силах и возможностях дает нам Объединившись для благородного дела создания основ Третьего Ренессанса, делает его сильнее и выносливее. Эти стремления ведут к огромной практической работе и великое народное движение расширяется. Это большая честь и привилегия быть в такой мощной линии.

Шавкат Мирзиёв

Каждый раз, когда глава государства начинает говорить о Третьем Ренессансе, огромное чувство ответственности ложится на наши плечи по мере того, как мы становимся все больше и больше профессорами является более выраженным. Следовательно, главные архитекторы эпохи Ренессанса учителя. В этом смысле научно-педагогическое сообщество высших учебных заведений и не чураться реформ, происходящих в обществе, а скорее его стараясь быть в центре.

Образование в Республике Узбекистан является приоритетным в социальной сфере и служит выполнению такой важной задачи, как формирование и развитие гармонично развитой личности, формирование научной грамотности учащихся. Поэтому одной из актуальных проблем является адаптация содержания образовательного процесса и методов, средств и форм его организации к быстро меняющимся социально-экономическим условиям будущих специалистов, повышение эффективности подготовки к самостоятельной жизнедеятельности и профессиональной деятельности. Известно, что цели системы образования напрямую связаны с требованиями и заказами, вытекающими из социально-экономического развития государства и общества. В

частности, Указ Президента Республики Узбекистан от 7 - февраля 2017 - года № ПФ-4947 «О Стратегии дальнейшего развития Республики Узбекистан» о приоритетах развития социальной сферы, направление IV, 4.4 Развитие образования и науки, он предусматривает дальнейшее совершенствование системы непрерывного образования и продолжение политики подготовки высококвалифицированных кадров в соответствии с современными потребностями рынка труда.

Основная цель нашего исследования – повысить уровень знаний школьников, обеспечение получения ими независимого образования. Повысить их интерес к педагогике в будущем на основе принципа «ученик-ученику учитель»; повышение грамотности учащихся начальных классов; привлекать их к педагогике с начальной школы; в их формирование лидерских качеств со школьного возраста и так далее.

Одной из основных задач является изучение и освоение современных методов исследования в школах. Научить учеников работать самостоятельно, владеть собой, обучать друг друга читать, писать, помогать друг-другу в изучении стихотворений, формировать у них культуру речи, повышать их уровень знаний.

По мнению О.А.Исмаилова, Ш.К.Назарова, инновационная педагогика до сих пор является неофициальным названием, но сегодня специалисты всего мира критически относятся к традиционной педагогике. Много говорят о зарождающейся в наши дни новой науке, основной задачей которой является реорганизация теории всей образовательной системы на инновационной основе. Инновационная педагогика-доминантная теория является основой для решения теоретических и практических задач. По мнению авторов, привычные классические педагогические теории устарели, и в новых условиях невозможно воспитать таким образом нынешнее поколение. Ситуация в современной педагогической науке иная, и в этой ситуации инновации очень важны. Педагогика – это система знаний. Объективность, целеустремленность, последовательность, непротиворечивость – основные его характеристики. Понятие «инновация» впервые появилось в исследованиях культурологов в XIX веке и означало внедрение элементов одной культуры в другую. В начале XX века возникла новая область знаний - внедрение и применение инноваций. Он начал изучать законы технических инноваций в производстве. Наука об инновациях — возникла как отражение резкого увеличения числа студентов при разработке, внедрении и внедрении

новых планов и услуг фирм. В 1930-е годы в США появились термин и «инновационный процесс».

Формирование образовательных кластеров российскими учеными и изучение теоретических основ развития кластера по отношению к профессиональному образованию - Б.Пугачева, А.В.Леонтьев, теория деятельности и педагогический дизайн - В.В.Давыдов, В.П.Беспалько, Г.И.Ибрагимов, Б.Ц.Леднев, М.И.Махмутов, А.А.Сластенин, концепция непрерывного образования - Б.С.Гершунский, Г.В.Мухаметзянова, А.М.Новиков, социальное партнерство и управление образованием в профессионально-технических училищах исследования, выявляющие проблемы изучали такие учёные как: П.Ф.Анисимов, Г.В.Мухаметзянова, Г.И.Ибрагимов, Е.А.Корчагин, В.П.Панасюк, А.С.Субетто и другими учёными.

Успешный ученик - способный освоить учебную программу, творческий продукт учителя, успешно овладевающего каждым предметом. Преподаватели демонстрируют свои знания, навыки и умения, умение знать, понимать и объяснять учащимся то, что они понимают не то же самое. Высокий уровень образования - часто те школьные учителя являются главным критерием успеха, в жизни от знаний, полученных учениками умение пользоваться очень важно.

Составляющие технологической культуры должны формироваться при изучении технологии, начиная с начальной школы. Важно подчеркивать, что независимо от вида конкретной технологии, которую человек сейчас использует, он имеет дело с инвариантными составляющими человеческой деятельности: культурой труда, графической культурой (созданием и использованием графических изображений в процессе выполнения работы), информационной культурой (использованием различных источников информации в процессе выполнения работы), экологической культурой (бережным отношением к природе и здоровью человека, экономией материалов и энергии, переработкой отходов), культурой дизайна, культурой дома и потребительской культурой, культурой человеческих отношений и проектной культурой. С самого начала обучения необходимо формировать технологическую культуру учащихся: культуру труда, человеческих отношений и т.д. Необходимо дополнить действующие программы по технологии изучением общих принципов построения технологических систем и систем управления, а также изучением принципов технологической и проектной деятельности человека.

Результаты опроса учеников показывают, что уверенный в себе, хорошо успевающий, уверенный в

учителях подкрепляет, взаимодействует с учителями, популярен в классе, этичен стабильный и хороший человек, ответственный, дисциплинированный, доброжелательный, быть успешным учеником – это всё зависит от учителей, от родителей и учеников.

Учителя должны уметь учиться и получать удовольствие от чтения учеников, у учителя должна быть четкая цель и способы ее достижения.

Преемственность в образовании - это проявление преемственности в социокультурном развитии общества, это выражается в установлении необходимой связи и правильного соотношения между содержательными разделами учебного предмета на разных ступенях его изучения и свойственна учебным планам отечественной общеобразовательной школы. Это обеспечивает одинаковый объём знаний в соответствующих классах и равные возможности для продолжения образования.

REFERENCES

1. Давыдова Н.Н., Игошев Б.М. и др. Образовательный кластер как системообразующий компонент региональной модели непрерывного педагогического образования, Педагогическое образование в России, 2014. № 10, стр.75.
2. Мирзиёев Ш. «Вместе мы построим свободное и процветающее, демократическое государство Узбекистан». Ташкент – «Узбекистан» - 2016.56
2. Ш.Мирзиёев. «Мы построим наше великое будущее вместе с нашим смелым и благородным народом». Ташкент – «Узбекистан» -2016.488 с.
3. Тожибоева Г. Р., Нигметова Х. Преемственность технологического образования и воспитания 3rd -ICARHSE International Conference on Advance Research in Humanities, Applied Sciences and Education Hosted from New York, USA <https://conferencea.org> June 28th 2022. Стр. 14-16.
4. Tojiboeva G. Management competence of hydraulic education teacher International Conference on Advance Research in Humanities, Applied Sciences and Education Hosted from New York, USA <https://conferencea.org> June 28th 2022. Page 1-2.



XIZMAT KO'RSATISH SOHASI VA AYOLLAR BANDLIGI

Bibisara Abibullayevna Erejepova
Qoraqalpoq davlat universiteti o'qituvchisi

ANNOTATSIYA

Ushbu maqolada xizmat ko'rsatish sohasidagi tadbirkorlik tuzilmalari faoliyati mezonlari va ishchanlik muhiti kabi masalalar ko'rib chiqilgan. Xususan, xizmat ko'rsatish sohasida ayollar bandligi ko'rsatkichlari haqida fikrlar bayon qilingan.

Kalit so'zlar: tadbirkorlik, , iqtisodiyot, xizmat ko'rsatish, ishchanlik muhiti, xususiy mulk, raqobat, mehnat bozori.

KIRISH

Joriy yuz yillikda jiddiy ahamiyat kasb etishi lozim bo'lgan ayollar va erkaklar huquq hamda imkoniyatlarining tengligi Birlashgan Millatlar Tashkiloti tomonidan asosiy qadriyatlardan biri sifatida tan olinadi. Shu munosabat bilan jinslar tengligiga ko'maklashish va ayollar huquqlarini kengaytirish 2010 yilda 191 davlatning, shu jumladan, O'zbekistonning, 147 nafar davlat rahbarlari va vakillari qabul qilgan hujjat – BMTning ming yillik Deklaratsiyasiga muvofiq shakllantirilgan ming yillikning rivojlanish maqsadlaridan biri hisoblanadi.

Mehnat bozori hamda bandlik sohasida gender tengligi erkaklar va ayollarga mazkur bozor taqdim etadigan barcha imkoniyatlardan (umuman olganda, maosh to'lanadigan mehnat sohasiga, faoliyatning barcha turlariga, turli ko'rinishdagi ish joylariga va boshqalardan) teng foydalanishlarini ta'minlashni ko'zda tutadi. Bunda, gender tengligi – faqatgina adolat masalasi ham, inson huquqlariga rioya qilishga tegishli bo'lgan muammo ham emasligini yodda tutish zarur.

ADABIYOTLAR TAHLILI VA METODOLOGIYA

Dunyoning turli mamlakatlarida o'tkazilgan ko'plab tadqiqotlarning ko'rsatishicha, ayollar bilim darajasining oshishi va aholi jon boshiga to'g'ri keladigan yalpi ichki mahsulot (YAIM) miqdori o'rtasida ijobiy bog'liqlik mavjud. Ayol boshqaradigan oilaviy daromad ulushining oshishi oziq-ovqat, bolalar ta'limi va ularning kiyim-kechaklariga xarajatlarni oshishiga olib keladi va bunda oilaning alkogol va tamaki mahsulotlariga ketadigan xarajatlari pasayadi.

Demak, gender tengligi ijtimoiy-iqtisodiy rivojlanishning asosiy maqsadlaridan biri hisoblanadi. Shu bilan birga, mehnat bozorida ayollar va erkaklarning tengligiga erishishga olib

keladigan ko'plab yo'llar borligini tushungan holda, turli mamlakatlarning milliy qadriyatlari va madaniyatini inobatga olish muhimligi tabiiy. Bundan tashqari, gender tengligining asosiy g'oyasi erkak va ayoldagi teng huquqlilik ta'lim sohasidagina emas, balki o'z salohiyatini amalga oshirish uchun barcha manbalardan foydalana olishni ta'minlovchi teng huquqlardan iborat.

Mustaqillik yillarida O'zbekistonda jinslarning teng huquqliligini ta'minlashda ijobiy o'zgarishlar yuz berdi, ayollarning ahvoli yaxshilandi va ularning huquqlari kengaydi. Mavjud me'yoriy-huquqiy baza erkaklar va ayollarga mehnat bozori taqdim etayotgan barcha imkoniyatlardan foydalanishda teng huquqlarni kafolatlaydi.

Shunga qaramay, butun dunyoda bo'lgani kabi, mamlakatning mehnat bozorida gender tengligini ta'minlash dolzarb masala bo'lib qolmoqda. Bunda, hatto rasman kuzatilayotgan gender tafovutlar, agarda ular turli jinsdagi ishchilarning imkoniyatlarini cheklanishning oqibati bo'lmasa, erkak va ayollarning bandlik sohasida teng huquqli bo'lmagan holatiga guvohlik sifatida avtomatik tarzda ko'rib chiqilmasligi lozim.

Ayollar O'zbekistondagi ishchi kuchining 47% ga yaqinini tashkil qiladi. O'zbekiston Respublikasi davlat statistika qo'mitasining ma'lumotlariga ko'ra, ayollar mehnat bozorida kamroq ishtirok etishadi: ularning iqtisodiy faollik darajasi erkaklarning ayni ko'rsatkichidan 8,3% ga past (ayollarniki 68,2%, erkaklarniki 76,5%), bandlik darajasi esa 9,1% ga past (ayollarniki 64%, erkaklarniki 73%). Shu bilan bir vaqtda ayollarning iqtisodiy nafaoligi erkaklarning shu ko'rsatkichidan 17,5% ga yuqori (ayollarniki 33,9%, erkaklarniki 16,3%). Ayollar ro'yxatga olingan ishsizlarning yarmidan ko'prog'ini tashkil qiladi. Ayollar va erkaklar turli tarmoq va mutaxassisliklarda mashg'ul, mehnat bozorida gender farqlanishi mavjud. Ayollar iqtisodiyotning sog'liqni saqlash, sport va ular barcha band bo'lganlarning 75% ini tashkil qiladigan ijtimoiy ta'minot, shuningdek ishchilarning 2/3 qismi ayollarni tashkil qilgan ta'lim, madaniyat, san'at va fanni birlashtiruvchi sohalarda faoliyat ko'rsadilar. Asosan erkaklar ishlaydigan qurilish, transport va aloqa kabi tarmoqlarda ayollar ning ulushi mos ravishda 11,1% va 15,5% ni tashkil qiladi.

Avvalambor, ta'kidlash joizki, ayollar va erkaklar iqtisodiyotning turli tarmoqlarida mehnat qilishadi. Ish bilan bandlikning tarmoqlar tuzilmasidagi farqi, birinchi navbatda, byudjet sohasida mashg'ul bo'lgan ayollarning solishtirma soni erkaklarga qaraganda sezilarli darajada yuqori ekanligida namoyon bo'lmoqda (ishlayotgan ayollarning har uchinchi, erkaklarning esa faqat 12% i bu erda ish bilan band), ikkinchidan, qurilish, transport va aloqa kabi tarmoqlarda ishlayotgan erkaklar ulushi ularda mehnat



qilayotgan ayollarning sonidan ko'p: birinchi holatda farq 12,4% ni, ikkinchisida – 6,3% ni tashkil qiladi. Undan tashqari, qishloq va o'rmon xo'jaligi ikkala jins vakillarining ham eng keng tarqalgan bandlik sohasi hisoblansa-da, bu erda ayollarning deyarli 30% i mehnat qiladi, bu vaqtda esa erkaklarning 22,5% i mazkur tarmoqda ishlamoqda.

Iqtisodiy tarmoqlar bo'yicha erkaklar va ayollarni bir me'yorda taqsimlanmagani erkaklar va ayollar mehnat faoliyatidan oladigan daromadlardagi farqqa olib keladi. Statistika ma'lumotlariga ko'ra, erkaklar mehnatga yuqori maosh to'lanadigan tarmoqlarda ko'pchilikni tashkil qiladi: transport va aloqa korxonalari ishchilari mamlakat bo'yicha o'rtacha darajadan 33%, qurilishda ishlovchilar esa 58% ko'proq maosh olishadi. Bu vaqtda esa barcha ishlayotgan ayollarning 12% idan ko'prog'i mehnat qilayotgan, ulushi esa 52% ga teng bo'lgan savdoda maosh O'zbekiston bo'yicha o'rtacha oylik maoshning 123% ini tashkil qiladi.

Yuqori nisbiy oylik maoshi – 160% – ayollarning 12% i mehnat qilayotgan sanoat uchun ham taalluqli. Shunga qaramasdan, ushbu aniq vaziyatda, bu dalillarni ehtiyotkorlik bilan sharhlash lozim bo'ladi: sanoat juda ham turli ko'rinishdagi ish o'rinlarini taqdim etadi. Mazkur sohada ayollar, asosan, ko'p mehnat talab qilinadigan tarmoqlarda ishlaydi (to'qimachlik, tikuv-trikotaj, oziq-ovqat va boshqalar.), ularda mehnatga haq to'lash ko'p mablag' talab qilinadigan va ishlovchilarning aksariyati erkaklar bo'lgan tarmoqlardagiga qaraganda past.

O'zbekiston Respublikasi Mehnat kodeksining 6-moddasiga muvofiq, «Mehnat sohasida mehnatning muayyan turiga xos bo'lgan talablar yoki davlatning yuqoriroq ijtimoiy himoyaga muhtoj bo'lgan shaxslar (ayollar, voyaga etmaganlar, nogironlar va boshqalar) to'g'risidagi alohida g'amxo'rliqi bilan bog'liq farqlanishlar kamsitish deb hisoblanmaydi». O'zbekiston Respublikasi Mehnat Kodeksi ayollarni himoya qiluvchi qator me'yorlarga ega. Ular orasida- mehnat sharoitlari noqulay bo'lgan ishlar ro'yxatiga kiruvchi ishlarda, hamda davlat tomonidan o'rnatilgan ruxsat etilgan me'yorlardan oshib ketadigan og'irliklarni ko'tarish va boshqa joyga tashishni nazarda tutuvchi ishlarda ayollar mehnatidan foydalanishga ruxsat etilmaydi (225-modda). Homilador ayollar va yosh bolali ayollarni qo'llab-quvvatlash va himoya qilish uchun alohida choralar ko'rilgan. Masalan, ish beruvchi mana shunday ayolga sinov muddatini tayinlash (84-modda), ishdan bo'shatish (237-modda) huquqiga ega emas. «Homilador ayollarni va uch yoshga to'lmagan bolasi bor ayollarni ularning roziligisiz tungi ishlarga, ish vaqtidan tashqari ishlarga, dam olish kunlaridagi ishlarga jalb qilishga va xizmat safariga yuborishga yo'l qo'yilmaydi. SHu bilan birga homilador ayollarni va uch yoshga to'lmagan bolasi bor ayollarni



tungi ishlarga jalb qilishga, bunday ish ona va bolaning sog'lig'i uchun xavf tug'dirmasligini tasdiqlovchi tibbiy xulosa bo'lgan taqdirdagina, yo'l qo'yiladi» (228-modda).

Mehnat va bandlik sohasidagi milliy siyosatga majmuaviy gender yondashuvni integratsiya qilishning muhim maqsadi erkaklar va ayollarga o'zlarining mehnat salohiyatlarini namoyon qila olishlari uchun teng imkoniyatlarni taqdim etishdan iboratdir. SHu sababli davlatning faoliyati ayollarni mehnat sohasiga bevosita jalb qilish, ularni ish bilan ta'minlashni kafolatlashga yo'naltirilgan bo'lishi mumkin. Ammo, bundan tashqari, ish bilan ta'minlash siyosati erkaklar yoki ayollardan iborat maqsadli guruhini to'g'ridan-to'g'ri ko'rsatmasdan, huquq va imkoniyatlarning gender tengligini ta'minlash maqsadiga bivosita erishishga ko'maklashishi ham mumkin.

XULOSA

Shunday qilib, ayollarning iqtisodiy faolligi va bandligini oshirish bo'yicha siyosatning, shuningdek mehnat bozorida gender farqlarini qisqartirishning samarali va natijaviy chora tadbirlari mamlakatning mehnat salohiyatidan ko'proq foydalanish, iqtisodiy o'sish va rivojlanish, shunga muvofiq esa O'zbekiston aholisi turmush darajasining oshishiga xizmat qiladi

REFERENCES

1. Keynes Dj. Obщaya teoriya zanyatosti. - M : "Progress", 2017. - 240 e.;
2. Qudratov F.X-, Pardaev M.K-, Abdukarimov B.A. Servis rivoji - aholining bandpigini ta'minlash va farovonligini oshirish omili.. T.: "Fan va texnologiya", 2018. -16 b.

ШАРҚ УЙҒОНИШ ДАВРИ МУТАФАККИРЛАРИНИНГ СИЁСИЙ-ҲУҚУҚИЙ ТАЪЛИМОТЛАРИ (АБУ НАСР ФОРОБИЙ, АБУ РАЙҲОН БЕРУНИЙНИНГ СИЁСИЙ- ҲУҚУҚИЙ ҚАРАШЛАРИ АСОСИДА)

Ж. С. Раматов

Тошкент давлат транспорт университети, “Ижтимоий фанлар” кафедраси мудир

Миршод Нўмонович Ҳасанов

Тошкент давлат транспорт университети, “Ижтимоий фанлар” кафедраси мустақил
тадқиқотчиси

mirshodhasanov02@gmail.com

Л. А. Валиев

Тошкент давлат транспорт университети, “Ижтимоий фанлар” кафедраси таянч
докторанти

valiyevl33@gmail.com

АННОТАЦИЯ

Жаҳонда аждодлар мероси фан тараққиёти ва замонавий билимларнинг назарий асоси эканлиги эътироф этилмоқда. Билим идеаллари ва нормаларига риоя қилишда тарихийлик тамойилига амал қилишга эҳтиёж ошмоқда. Билимларнинг ворисийлигини таъминлаш, буюк мутафаккирларнинг борлиқ, коинот, табиат, инсон маънавиятига оид қарашларини ҳозирги давр илмий янгиликлари билан қиёсий таҳлил этиш, уларнинг ўзаро алоқадорлиги ва фарқларини аниқлаш учун аждодлар меросини ўрганиш долзарб аҳамият касб этмоқда.

Калит сўзлар: Шарқ, уйғониш, мутафаккирлар, сиёсий-ҳуқуқий таълимот.

КИРИШ

Дунёнинг бир қатор илмий тадқиқот институтлари ва марказларида Шарқ мутафаккирлари диний ва фалсафий меросининг қиёсий таҳлили асосида улар ғояларининг замонавий шахс тарбиясидаги аҳамиятини очиб бериш, диний ирфоний қарашларнинг дунёни билиш ва уни ўзгартириш, икки дунё саодати ҳақидаги таълимотнинг илмий жиҳатларини тадқиқ этиш, инсоннинг яхшилик ва ёмонликка мойиллиги сабабларини очиб бериш, Куръони карим сура ва оятлари, ҳадислар маъносини ўрганишнинг ижтимоий муносабатларда мураса маданиятига

амал қилиш учун заруратини асослаш бўйича илмий тадқиқот ишлари олиб борилмоқда.

АДАБИЁТЛАР ТАҲЛИЛИ ВА МЕТОДОЛОГИЯ

Ўзбекистонда Шарқ мутафаккирларининг олам ва одам, таълим ва тарбия, иймон ва эътиқод, оила ва никоҳ, шахс маънавияти, давлат ва жамият бошқарувига оид қарашларини тадқиқ этиш, уларнинг замон руҳига мос ғояларидан фойдаланишга алоҳида эътибор қаратилмоқда. Шунингдек, “ислом оламининг мутафаккирлари асарларини, уларнинг бутун жаҳон цивилизацияси ривожига қўшган бебаҳо ҳиссасини чуқур ўрганиш, теран англаш ва кенг оммалаштириш” авлодлараро ворисийликни таъминлаш воситаси сифатида амал қилмоқда. Зеро, “Ислом дини бизни эзгулик билан тинчликка, асл инсоний фазилатларни асраб-авайлашга даъват этади. Марказий Осиё уйғониш даврининг кўплаб ёрқин намояндаларининг ислом ва жаҳон цивилизациясига қўшган бебаҳо ҳиссаси” ни ўрганиш ҳозирги кунда диний ва дунёвий билимлар мутаносиблигини таъминлаш, дунёвий тафаккурни шакллантиришда муҳим аҳамият касб этмоқда.

Ислом маданиятининг гуллаб-яшнаши ўрта асрлар ислом фалсафасининг ал-Киндий, Абу Наср Форобий, Ибн Сино, Ғаззолий, Ибн Рушд каби буюк намояндаларини дунёга келтирди. Энг муҳими, ислом Шарқ олимларининг буюк маънавий меросини кейинги авлодга йетказа олди.

Ўрта аср ислом файласуфлари Аристотел ва Афлотун рисоаларини араб тилига таржима қилиб, Шарқ перипатизмига асос солган. Араб тилидан латин тилига таржима қилинган испан перипатизми вакиллари. Ушбу таржима қилинган кўлэмалар бутун Европага тарқатила бошланди. У келажак авлодни унутилган юнон маданияти, еркин фикр ва ҳаётга муҳаббат асосида тарбиялади. Ушбу китоблардан ўрта асрларда Европада Уйғониш тушунчаси туғилди. Уйғониш даври Европада еллизмнинг кучайиши эди. Бу қадимги Юнонистонда ва ислом дунёсида пайдо бўлган генетик жиҳатдан бой уруғ эди. Бу ердан Ғарб цивилизациясининг улкан дарахти ўсган. Бу Ғарб ва ислом цивилизацияси ўртасидаги мулоқотнинг далилидир.

Агар ислом фалсафаси тарихига назар ташласак, Абу Наср Форобийнинг маънавий олами нақадар юксак бўлганини кўрамиз. Фалсафада Форобий ижтиҳод даражасига кўтарилган, шунинг учун у нафақат фикр, калом каби таълимотларга ўз қарашларини баён эта олган, балки ўша масалалар юзасидан тегишли қарорлар ҳам қабул қила олган. Абу Наср Форобий «Ихсо ал-улум»нинг «Илоҳиёт» қисмида

таъкидлашича, – калом олимларидан бир қисми ҳақиқатан ҳам динлар билан уларда мавжуд бўлган барча ҳолатлар инсон фикрлари, ақли ва зақоси билан тадқиқ қилинажак ва аниқла-нажак нарсалар эмас, чунки диний аҳкомлар даража нуқтаи назаридан булардан янаям юксакдир дейдилар; Зеро Оллоҳдан келган ваҳйдан олинган ва пайғамбарларнинг ичларида бўлган билимларга инсон ақллари етмай ожиз қолиши ва оддий инсонлар етиша олмайдиган илоҳий сирлар бор, дейиш орқали динни қўллаб-қувватлаб, музаффар, ғолиб қилажакларига ишониш вожибдур» .

Турли диний фанларда ўзининг теран фикрлари билан машҳур бўлган ўрта аср ислом файласуфларини солиштирадиган бўлсак, ўрта аср тарихчилари ва олимлари Форобийнинг фалсафа тарихидаги мавқеи уларникидан анча юқори эканлигига ишонч ҳосил қилганлар. Форобийнинг ғоявий муҳолифларига таъсирига назар ташлайдиган бўлсак, унинг фалсафий тафаккур савияси ва маданияти юксак эканлиги аён бўлади.

Бу мезонни Абу Наср Форобийнинг ўз фалсафасидан излаш керак. Форобий ислом фалсафасининг асосчиси дэсак, шубҳасиз, кейинги мутафаккирларнинг ҳам ўзига хос фалсафий тамойиллари, мулоҳазалар ва мулоҳаза юритиладиган фикрлари бўлган. Бу қандай асослар ва тамойиллар? Бу тамойиллар қадимги юнон ва исқандария фалсафий мактаблари ғояларидан нимаси билан фарқ қилади?

Абу Наср Форобий ва унинг издошлари қадимий анъанани қандай ўзлаштирганлар. Абу Наср Форобий фалсафий маънавий оламининг шаклланишига антик фалсафанинг, аниқроғи Арасту фалсафасининг таъсири қандай бўлган? У қандай ўрганилган?

Бизга маълумки, Абу Наср Форобий ва унинг издошлари қадимги юнон фалсафий мактаблари асарларини шарҳлаш билан чекланиб қолмаганлар. Машҳур немис файласуфи Мартин Хайдеггер ўрта аср мусулмон файласуфлари ҳақида шундай дейди: «Албатта, улар (ўрта аср файласуфлари) Аристотел фалсафасини тушунмаган дэсак, ёлғон бўлади. Улар нафақат унинг фалсафасини янги ракурсадан кўришди, балки унга янги маъно ва таъм ҳам бердилар.

Шундай қилиб, на Абу Наср Форобий, на унинг издошлари кўр-кўрона билимсиз қадимги юнон фалсафасини тушуна олмадилар.

Аристотел ва Афлотун фалсафаси ўртасида зиддият бор, лекин бу, шубҳасиз, Абу Наср Форобий уларни тўғри таржима қилмагани учун эмас. Абу Наср Форобий янги фалсафий тушунчаларни яратди ва шунга мос натижаларга еришди. Бу

натижаларни дин, диний ҳуқуқ, сиёсат ва илм-фанда кўриш мумкин. Бу киритилган «янгиликлар»да дин Абу Наср Форобий фалсафий тамойиллари ва фалсафий қарашларининг биринчи манбаи сифатида қаралади, албатта, бу ерда дин алоҳида фалсафий фан сифатида қаралади. Дин ва фалсафа азалдан бир-бирига қарама-қарши бўлиб келган. Суқротга қўйилган айбловлардан бири у диний қадриятларни тан олмагани ва қадрламаслиги (яъни фалсафани диндан устун қўйгани) эди.

Аммо ўрта асрларда дин ва фалсафанинг бирлиги масаласи ислом фалсафасининг етакчи мавзуларидан бири бўлган. Ал-Киндий Абу Наср Форобий фикридан фарқли равишда фалсафа ва дин икки қарама-қарши куч бўлиб, дунёни талқин қилиш ва ҳақиқатга эришиш йўлида турлича позицияга эга, деб ҳисоблаган. Форобийнинг фикрича, фалсафий ҳақиқат билан бир қаторда диний ҳақиқат ҳам бор, лекин у бир ҳақиқатнинг икки хил кўринишидек кўринади.

Фалсафа махсус қонунлар ва далилларга, далилларга асосланади ва динда бундай далил ва далиллар ифодаланади ва тартибга солинади. Абу Наср Форобий юқоридагиларни умумлаштириб, фалсафанинг динга нисбатан биринчи ташаббус эканлигини кайд этади. Абу Наср Форобий бу ерда фалсафанинг биринчи ташаббускори бўлиш унинг биринчи ва энг яққол устунлиги эканлигини кўрсатишга уринмайди. Лекин у фалсафанинг динга нисбатан биринчи бўлиб, ҳар жиҳатдан диндан устун эканлигини таъкидлайди. Абу Наср Форобий ҳаётда фалсафа ва дин ўртасида ҳеч қандай зиддият йўқлигини кўрсатади. Унинг асосий мақсади фалсафа ва динни уйғунлаштиришдир. Бу фикрлар билан чамбарчас боғлиқ бўлган Абу Наср Форобий икки муҳим саволни чуқур ташвишга солган:

- Афлотун ва Аристотел фалсафаси ўртасидаги зиддиятларни яраштириш;
- У ислом дунёқараши билан қадимги юнон фалсафаси ўртасидаги зиддиятни бартараф етишга ҳаракат қилди.

Ўша даврда юнон фалсафасининг асосий танқиди Платон ва Арасту ўртасидаги зиддият эди. Агар фалсафа идрокга ягона ҳақиқатни келтира олса, унда иккита энг машҳур фалсафий тизим қандай қилиб бир-бирига қарама-қарши туради? Агар иккаласи ҳам тўғри бўлса, улар ўртасида зиддият бўлмаслиги керак эди; Агар ҳар иккала фалсафий тизим зиддиятлар олдида тўғри деб топилса, бу фалсафанинг номукамал эканлигини, ҳақиқатни йетказишга қодир эмаслигини муқаррар кўрсатади – бу ўша давр фалсафаси синовининг биринчи қисмидир.

Бу танқидга жавобан Форобий «Ал-Жам Беиб Фаи Ал-Ҳасимат Ефлбум ал-Илоҳи ва Аристо» («Икки қудратли Афлотун ва Арасту қарашларининг бирлиги») асарини ёзган ва унда Афлотун ва Арасту ўртасидаги фарқларни кўрсатишга ҳаракат қилган. икки файласуфнинг турли турмуш тарзида бўлганлиги; Асосан, мутафаккирларнинг фалсафий қарашлари моҳиятан бир хил эди. Абу Наср Форобий китобнинг бошида фалсафа мавзусига тўхталиб, илм-фанни таҳлил қилади, сўнг Афлотун фалсафасининг қисқача мазмунини беради, китобнинг охириги қисмида Аристотел фалсафасининг асосий хусусиятларини кўрсатиб, ҳар икки мутафаккирнинг фикрлари баён етилган. ўхшаш.

Ҳаммамизга маълумки, икки юнон фалсафасининг «ярашиши» 3- асрда содир бўлган. Аммоний ва Порфирий, Искандария фалсафа мактаби вакиллари; аммо Абу Наср Форобийнинг фикри бошқача эди.

Форобий фикрича, фалсафа ҳақиқатнинг ўзи ва Ҳақ ҳақида билим излаш жараёнининг номидир, шунинг учун барча буюк мутафаккир ва файласуфлар бир хил фикрда бўладилар ва бир хил хулосага келадилар; Шу маънода уларнинг барчаси «Ҳақиқат изланиш мактаби»нинг шогирдлари, шунинг учун турли файласуфлар орасидаги фарқ бир хил Ҳақиқатни турли йўллар билан йетказишдан бошқа нарса эмас. Форобийнинг Афлотун билан Арасту фалсафасини мурасага келтиришининг яна бир сабаби Аристотел фалсафасини Афлотуннинг ўша даврдаги ислом дунёқарашига зид бўлган фалсафий таълимотлари билан «юмшатиш»га уриниш эди.

Абу Наср Форобий учун Афлотун ва Арасту ўз даврининг илғор олимлари бўлиб, улар фалсафанинг инсоний тафаккур тизими ва илоҳийлик тизими сифатидаги кўп асрлик алоқани, шунингдек, илоҳий ҳикматга қарши бўлмаган ҳақиқий фалсафани тиклашга интиланлар.

Энди Абу Наср Форобийни Аристотелдан кейинги иккинчи устозга айланган қадимий анъаналар билан боғланган.

Абу Наср Форобий маънавий оламининг шаклланиши ҳам ана шу қадимий фалсафий анъананинг ўзлаштирилиши билан боғлиқ. Аниқроғи, Арасту ва Афлотун фалсафаси Абу Наср Форобий ғояларига назарий манба бўлган. Афлотун (неоплотонизм) ва Арасту фалсафаси Абу Наср Форобий фалсафасининг назарий асоси бўлса-да, унинг дунёқарашини фақат платонизм ва арастучиликнинг уйғунлиги сифатида кўриб бўлмайди.

Абу Наср Форобий Арасту ва Афлотун, ал-Киндий изидан бориб, фалсафа ва фаннинг барча соҳаларида катта муваффақиятларга еришди. Унинг маънавий дунёси,

интеллектуал савияси замондошларини лол қолдиради. Абу Наср Форобий ўз даврининг энг қимматли санъатини танлаб, ўз даврининг ҳақиқий қомусини яратди. Теран фикр, эътибор, илмий башоратларга эга бўлмаган фан соҳаси йўқ, дэсак муболаға бўлмайди. Абу Наср Форобий фақат шарҳлаш билан чекланмади. Ўз қаламидан ўзига хос асарлар ҳам бор. Улар фақат перипатетик бўлмаган. Неоплатонистлар фаолиятини давом эттириб, Арасту фалсафасини Платон фалсафаси билан уйғунлаштиришга ҳаракат қилди. Унинг қисқа ва ихчам «Фусус ал-ҳикам» рисоласи ҳаммага маълум. Бу асар Абу Наср Форобий илмининг энг муҳими ҳисобланади. Абу Наср Форобий ҳам яхши математик эди. У ўша пайтдаги бутун тиббиёт назариясининг маъносини биларди. Аммо у буни шифокор сифатида ишлатмади. У мусиқа назариясига оид бир қанча асарлар ҳам ёзган. У бастакор сифатида ҳам танилди» .

Абу Наср Форобий умрининг сўнгги йилларини Суриянинг Ҳалаб шаҳрида ўтказди. У ернинг ҳукмдори Сайф ад-Даула (915-967) саройида яшаган. Ибн Халлиқон солномасида Абу Носир Форобийнинг бу саройга илк бор келганида Сайф ад-Даула билан танишиши ҳақида қизиқарли маълумотлар бор. «Абу Наср Форобий Мисрдан қайтиши билан ўз тарафдорлари билан учрашув ўтказётган Сайф ад-Даулага дуч келди. Абу Носир Форобий ўзига хос миллий либос кийган. Ичкарига кирганида Сайф ал-Даула: «Ўтир!» деб бақиради. Абу Наср Форобий: «Мен қаерда ўтираман, сиз қаерда ўтирасиз?» — деб сўрайди у. Сайф ад-Даула: «Ўзингни муносиб кўрган жойда ўтир», деди. Буюк олим Сайф ад-Дауланинг ҳузурига келиб, уни тахтдан итариб юборади. Фақат ҳукмдор ва бир неча тансоқчиларга маълум бўлган яширин сарой тили бор эди. Бу сирли тилда у тансоқчиларига: «Бу чол кўпол. — Ҳозир мен унга бир неча савол бераман, агар жавоб бера олмаса, жазоланг деб буйруқ беради. Шунда Форобий дарров яширин тилда Сайф ад-Дауланинг ўзи гапирганини айтди: «Эй Роббим, сабр қил. Биз ҳамма нарсага ғамхўрлик қилишимиз керак! « - дейди. Султон хайрон бўлиб: «Ёпирай, бу тилни қаердан биласан?» деб сўрайди. Форобий: «Мен етмишга яқин тил биламан», деб жавоб беради аллома. Шундан сўнг Абу Носир Форобий Сайф ад-Даула ва унинг сарой аҳли билан яқиндан суҳбатлашади.

Сайф ал-Даула мусиқачиларни саройга келишни буюрди. Улар ўз чолғуларини чалаётганларида, Абу Носир Форобий уларни тўхтатиб, вақти-вақти билан огоҳлантириб, тўғрилаб туради. Сайф ад-Даула: «Сиз бу санъатни яхши биласизми?» деб сўради. У: «Ҳа», деб жавоб бериб, белидан бир халта чиқариб, ундан юпка чолғу олиб, унга кулоқ солиб, ўйнай бошлади. Мусиқа таъсири жуда кўп

одамлар кулишади. Энди у асбобни бошқа кулоқ ҳолати билан чалади. Жуда ғамгин оҳанг янграйди ва одамлар йиғлай бошлайди. Ниҳоят, чолғуни бошқача чалиб, ҳамма, ҳатто Султоннинг кўриқчилари ҳам ухлаб қолди. Абу Носир Форобий уларни уйқуда қолдириб, саройдан чиқиб кетади» .

Абу Носир Форобий ўз даврининг энг қимматли санъати ва билимини танлай олди ва ўз даврининг ҳақиқий қомусини яратди. У зот теран фикр билдирмаган, эътибор бермаган, доно башорат қилмаган фан соҳаси йўқ, дэсак муболаға бўлмайди. Масалан, Форобий «Фалсафани ўрганиш учун зарур бўлган шартлар» рисоласида Арасту фалсафасини ўрганиш учун зарур бўлган тўққиз шарт ҳақида гапиради:

Биринчи шарт фалсафий оқимларни тан олиш (номларни билиш) етти нарсадан иборат:

- 1 - фалсафий йўналиш (оқим) га раҳбарлик қилган ўқитувчининг номи;
- 2 - келиб чиққан шаҳар;
- 3 - фалсафада манзил (мадраса) бўлган жой номи;
- 4 - фалсафий оқимнинг асосий сабаби;
- 5 - фалсафий таҳлил учун олинган масалалар;
- 6 - фалсафанинг мақсади ҳақида;
- 7 - фалсафанинг амалий моҳияти, натижаси.

ХУЛОСА

Унинг фикрича, фалсафий йўналишнинг биринчи асосчиси юнон файласуфи Пифагор, яъни Пифагор мактаби бўлган. Бу ерда Форобий қадимги Юнонистоннинг асосий илмий ва фалсафий мактабларини кўздан кечиради ва ўз мулоҳазалари билан ўртоқлашади. Иккинчи шарт - ўтмишдаги буюк файласуфларнинг асосий ғоя ва мақсадларини тан олиш. Бу ерда Форобий қадимги юнонлардан қолган мантиқий асарларнинг расмий далиллари (мантиқи); силлогизм; таҳлилий мазмуни ва ўқиш тартибини умумлаштиради. Учинчи шарт - файласуф бўлиш учун зарур бўлган фанларни билиш. Тўртинчи шарт - фалсафани ўқитишдан мақсадни тушуниш. Фалсафа фанини ўрганишда унинг узоқ муддатли мақсадини тан олиш. Бу мақсад Яратганни тан олишдир. Бу ўзгармас ягона нарса. У бутун дунёнинг, ҳамма нарсанинг Яратувчисидир. Ўзининг сахийлиги, донолиги ва адолати билан дунёга ҳукмронлик қилувчи Аллоҳни тан олиш. Барча файласуфлар ва олимларнинг иши Яратганга ўхшаб қарашдир. Албатта, бу ўринда Абу Носир Форобий ўз даврининг фарзанди эканлигини тушунишимиз керак, чунки замон талабига жавоб бера олмаслик ҳамиша табиий.

Бешинчи шарт - фалсафа фанига киришнинг тўғридан-тўғри йўлини тан олиш. Бу ерда Форобий илм ва илмга эришишнинг энг тўғри йўли меҳнат қилишдир, дейди. Шунингдек, фалсафани фақат табиий фанлар орқали тушуниш мумкинлиги айтилади. Олтинчи шарт - Арасту асарларида қўлланилган илмий тушунчаларни таҳлил қила билиш. Еттинчи шарт – Арасту ўз асарларини ўқувчидан чуқур сирларни ечишни талаб қилгани сабабини билиш, Арасту асарларида сир кўринишида ифодаланган тушунчалар сирларини очиб бериш. Баъзи илмий тушунчаларни чуқур сирга қўйишининг учта сабаби бор. Биринчиси, талабанинг табиий қобилятини текшириш ва уни ўқитишга арзийдими ёки йўқлигини аниқлаш. Иккинчиси, фалсафа фанидан ҳамма учун эмас, фақат уни олиб юривчилар учун фойдаланиш. Учинчидан, илм излашда инсонни тасвирлаш, тарбиялаш керак. Шу уч сабабга кўра Арасту асарларида аллегория қўлланилади. Саккизинчи шарт - файласуфнинг бурч ва ҳаёт қоидаларини тушуниш. Тўққизинчи шарт - Арасту таълимотини ўрганиш учун нима кераклигини билиш. Форобий Арастунинг мантиқ илми ва асарларини ўқиш тартибини юксак баҳолайди. Хулоса қилиб айтадиган бўлсак, Форобий фалсафани ўрганиш мақсадида қадимги юнон мутафаккирларидан тортиб ўзигача бўлган алломаларнинг қарашларини муҳокама қилади ва ниҳоят ўз фикрларини баён қилади. Форобий таъкидлаганидек, илм-фан ва фалсафа одами бўлишнинг биринчи талаби қалб поклиги, виждон поклиги, барча инсонларга, ўз халқига соф муҳаббат, илм-фанга чексиз иштиёқ ва садоқатдир. Бу шарт бажарилмаса, инсон фалсафани ўргана олмайди, ўргата олмайди, деб таъкидлайди Форобий.

REFERENCES

1. Ш.Мирзиёев. Миллий тараққиёт йўлимизни қатъият билан давом эттириб, янги босқичга кўтарамиз. – Тошкент: “Ўзбекистон”, 2017. – Б.35.
2. Ўзбекистон Республикаси Президенти Ш.М.Мирзиёвнинг БМТ Бош Ассамблеясининг 72-сессиясида сўзлаган нутқи. “Халқ сўзи”. 2017 йил, 20 сентябрь.
3. Хайруллаев М. Шарқ Ренессанси ва Форобий. -Фан ва турмуш”, Тошкет. 1975, 239 –б
4. Абу Наср Форобий. Рисолалар. – Тошкент, “Фан”, 1975.
5. Абу Наср Форобий. Фозил одамлар шаҳри. – Тошкент, Абдулла қодирий номидаги “Халқ мероси” нашриёти, 1993.
6. Абу Наср Форобий. Фазилат, бахт, саодат ва камолот ҳақида . – Тошкент, “Ёзувчи”, 2001.
7. Hasanov M.N. Abu Nasr is a unique interpretation of the concept of happy man in Farobi’s philosophy.TJE - Tematics journal of Social Sciences-AQSH.2022.-P.43-46.



АБДУЛЛА АВЛОНИЙ АСАРЛАРИДА ТАРБИЯНИНГ ДОЛЗАРБ МАСАЛАЛАРИ

Лочин Ғайратович Муҳаммадиев

Тошкент вилояти Чирчиқ давлат педагогика институти катта ўқитувчиси

Нилуфар Махсудовна Кошанова

Педагогика фанлари фалсафа доктори (PhD)

koshanovanilufar512@gmail.com

АННОТАЦИЯ

Ушбу мақоламизда атоқли маърифатпарвар жадидчи Абдулла Авлонийнинг Туркистондаги маърифий ташкилотчилик фаолияти, фарзанд тарбияси борасидаги педагогик қарашлари асарлари асосида таҳлил қилинган.

Калит сўзлар: маънавий қоқоқлик, саводсизлик, эски усул, мутассиблик, жаҳолат, уйғониш даври, жадидчилик фаолияти, миллат руҳи, юрт равнақи.

ABSTRACT

This article analyzes the educational activities of the famous enlightened Jadid Abdullah Avloni in Turkestan, his pedagogical views on the upbringing of children.

Keywords: spiritual backwardness, illiteracy, old age, fanaticism, ignorance, Renaissance, Jadidism, the spirit of the nation, the development of the country.

КИРИШ

Ҳар бир миллат ва халқ фарзанди ўз келажаги пойдеворини мустаҳкам қуришда ўз аждодлари босиб ўтган ўтмиши ва кечмишларини таҳлил қилиши лозим. Зеро, тарих буюк мураббийлик хусусиятига эга бўлиб, у бизни бугунги тинч ва осуда даврнинг қадрига етишимиз ва фаравон, тўкин ҳаётимиз учун шукроналик туйғуларини хис қилишимизга ундайди. Марказий Осиё шундай ўлкаки, унда дунёга донғи кетган алломалар, буюк ҳадисшунослар, саркардалар, ватанпарвар фидойилар камол топган. Шулар жумласидан, Туркистон тупроғини маънавий қоқоқликдан олиб чиқиш, маърифат орқали мустабид тузумга қарши шарафли курашга бел боғлаган ватанпарвар, фидойи жадидчилар ҳар биримиз учун юксак, шарафли бурчни адо этган аждодлар тимсоли сифатида ўрнатилган бўла олади. А.Авлоний, М.Бехбудий, А.Фитрат, М.Абдурашидхонов каби халқи ва миллати учун эзгу мақсадда захмат чеккан зиёли,

ватанпарварлар ўзлигини, кимлигини англаган халқ кимларгадир қарам ва муте бўлиб яшамаслигини жуда яхши тушунган.

АДАБИЁТЛАР ТАҲЛИЛИ ВА МЕТАДАЛОГИЯСИ

Туркистондаги маърифатчилик ҳаракатлари жуда кўплаб маҳаллий ва хорижий олимлар томонидан ўрганилган ва таҳлил қилинган. Маҳаллий тадқиқотчилардан **Д.Ражапова** жадидчиларнинг жамиятда аёллар ўрни, таълим олиш масаласидаги қарашларини илмий таҳлил қилган бўлса, **К. Пардаева** [4] узлуксиз маънавий тарбия жараёнида Авлоний асарларидан фойдаланишнинг самарадорлиги борасида илмий изланишлар олиб боради. **Б.Қосимов, Б.Жўраев, Ш.Ризаевлар** ўзларининг илмий мақолаларида Авлоний асарларини таҳлил қилган. Хорижий тадқиқотчилардан **Балдауф Ингеборг** Марказий Осиёда жадидчилар томонидан амалга оширилган янги ислоҳатлар борасида илмий изланишлар олиб боради[3;44-45].

МУҲОКАМА

Ўз халқини маънавий уйғоқликга чақирган, жаҳолатга қарши маърифат йўли билан курашган жадидчиларимизнинг юксак орзуси битта, яъни, ўз ватани озодлиги ва равнақи ҳисобланган. IX-XII, XIV-XV асрларда уйғониш даврини Европадан олдин бошлаб берган халқ XVII-XIX асрларда ақидапарастлик, мутассиблик оқибатида тараққиётдан орқада қола бошлади. Бу борада биринчи президентимиз ҳақли равишда « *Нега бу миллат буюк сиймоларни этиштириб, XVII-XIX асрларга келиб то шу чоқгача эришган юксалиш даражаларидан тушиб кетди? Нега сўнгги уч аср мобайнида бошимиз қолақликдан чиқмай қолди? Чор Россиясининг ўлкамизни нисбатан осон забт этишида ана шу қолақликнинг ҳам ўрни бўлганмикан?* [1;9] -деган асосли фикрларни билдирадилар. Жадидчилик XIX аср охири-XX аср бошларида Туркистон, Кавказ, Крим, Татаристон ҳаётида муҳум аҳамият касб этган ижтимоий-сиёсий, маърифий ҳаракат. Жадидчилик ҳаракати намоёндалари кўпинча ўзларини тараққийпарварлар, кейинчалик жадидлар деб аташган. Ўша даврнинг илғор тараққийпарвар кучлари, биринчи навбатда, зиёлилар маҳаллий аҳолининг умумжаҳон тараққиётидан орқада қолаётганини ҳис этиб, жамиятни ислоҳ қилиш заруриятини тушуниб етганлар [8]. XIX асрнинг иккинчи ярми - XX аср бошларида эски усул мактабларидаги кўр-кўрона ёдлатишга асосланган, илмни тор доирада, фақат диний илм билан боғлаётган мутассибона қарашларга қарши жадидчиларларимиз ўзбек халқ педагогикасига ўқитишнинг

янги самарадор усуллари олиб кира бошладилар. Шулар жумласидан, Абдулла Авлоний таниқли ўзбек педагоги, ўзбек матбуотининг забардаст вакилларидан бўлиб, унинг ёзган асарлари асосан тарбиянинг долзарб масалалари, маърифатпарварлик ғояларини ўзида акс эттиради. Абдулла Авлоний 1878-йил 12-июлда Тошкентда тўқувчи-хунарманд оиласида туғилиб, дастлаб эски усул мактабида, кейин мадрасада тахсил олади. У бир қанча тиллар: араб, форс ва рус тилларини ўргангач, ушбу тиллардаги асарларни бемалол мутоала қилишни бошлайди. Жадидчилар тарбияда асосий восита сифатида театрдан унумли фойдаланишган. Туркистондаги илк театрни Бехбудий Самарқандда очган бўлса, Тошкентда Абдулла Авлоний томонидан 1913 йилда Турон труппасига асос солинади. Театрдан тушган маблағлар янги усул “жадид” мактабларини очиш, болаларни саводли қилиш ва уларда мутассибликдан ҳоли бўлган кенг дунёқарашни шакллантиришга сарфланади. Авлоний 1908 йилда Мирободда янги усул мактабини очиб, 1909-йилда хайрия жамиятини тузади ва етим болаларга дарс беришни бошлайди. 1901-1917 йилгача бўлган даврда ўзбек мактаби тарихида ва педагогикасида катта рол ўйнаган 10 дан ортиқ қўлланма ёзади. Бу шубҳасиз, педагогикани янги босқичга кўтаради. Жумладан, **“Биринчи муаллим”** китоби бошланғич мактабга мўлжалланган бўлиб, таълимнинг оддийдан мураккабга тамойили асосида ёзилган. **“Иккинчи муаллим”** эса биринчи китобнинг давоми ва такомиллаштирилган шакли ҳисобланади. 1917 йилда маърифатпарварнинг ижтимоий, ахлоқий ва тарбиявий қарашлари баён қилинган **“Туркий гулистон ёхуд ахлоқ”** китоби нашр этилади. Мутафаккирнинг **“Туркий гулистон ёхуд ахлоқ”** асари 2 қисмдан иборат бўлиб, бунда яхши ва ёмон фазилатларнинг тавсифи, ўз даврининг оғриқли масалаларин: жаҳолат, қонунсизлик, зулм ва шу билан бирга қуллик ва турғунликни баён қилади. Ушбу асарни яратишда адиб халқ педагогикасининг ижобий тажрибаларидан унумли фойдаланади. У бола тарбиясини туғилишидан бошланиб ҳаётининг охиригача давом этишини, яъни тарбия бир умр давом этадиган жараёнлигини таъкидлайди. **Тарбияни ким ва қаерда бериши керак?**- деган саволни қўйиб бу жараён уйдан, яъни ота-онадан бошланади ва мактабда, мадрасада давом этади дейди. Авлоний фикрича, тарбия - бу ота-она, ўқитувчи, мударрислар ва давлатнинг муҳум вазифасидир. Мутафаккир ўқитувчининг таълимига, истейдоди, дунёқарашининг кенглигига, шахсиятига катта аҳамият беради. Авлоний асарларида халқчиллик, инсонпарварлик юқори даражада бўлиб, бола тафаккурининг ривожланишида барча таълим субъектларини сабабчи эканлигини **“Туркий гулистон ёхуд**

ахлоқ” асарида қуйидагича асослайди: *“Онасининг сочи патак, отаси дўмбирачи бўлса, муаллими бир сўм пулга муҳтож бўлса бола қаерга борсин [2].* Ушбу фикрлари орқали адиб саводсиз, порахўр маъсулиятсиз муаллим, билимсиз ва қорин ғамидан бошқасини билмайдиган ота-она жамиятга қандай болаларни тарбиялаб бериши мумкун деган оғриқли масалани кўтаради. Ўз даврида замонавий таълим-тарбияни шакллантириш ва ривожлантиришга беқиёс ҳисса қўшган ушбу жадид маърифатпарварлари илгари сурган ушбу ғоялар ёш авлод тарбияси билан нафақат оила, балки бутун жамият ва мамлакат шуғулланиши мумкунлиги ва муҳумлигини, шахс баркамоллиги, маънавий тарбияси ҳар доим ҳам маърифат аҳли, маъсуллар учун асосий долзарб муоммо саналиб келишини кўрсатади [5]. Ўқитувчи фикрлаш кучининг кенглиги дунёқарашига боғлиқлигини таъкидлайди. Унинг фикрича устознинг сўзлари уларнинг ишларига зид бўлса, демак шогирдлар бундай ахлоқий таълимотга ишонишмаслигини айтади. Абдулла Авлоний ватан озодлигини устун қўйиб унга олиб борадиган йўлни билим ва маърифат сифатида баҳолайди. Асарда ватанпарварликга катта эътибор қаратилган. Адиб ватанни шунчаки севиш билан чекланмасдан, у билан фахрланиш кераклиги, инсоннинг ватанни севиши унинг амалларида ва ўз юрти юксалишига доир ҳаракатларида намоён бўлиши лозимлигини таъкидлайди. Халқнинг ўз миллий тилини йўқотиши миллат руҳини йўқотиши билан тенглаштирилади. Жадидчи тил поклигини ҳимоя қилишга ва сақлашга чақиради [5;3]. Авлоний 100 дан ортиқ шеърлар ёзган бўлиб уларда XX аср бошларидаги Туркистон ҳаёти тасвирланган. Бу дардли ижод намуналарида таракқийпарвар жадидчи дунё халқлари ҳаётида муҳум ўзгаришлар бўлаётган даврда, ўз юртини жонсиз ва вайронага айланган фонда кўради, яъни бир томондан жаҳолат, иккинчи томондан қашшоқлик ҳукмронлик қилаётган маскан. 1912 йилда ёзилган **"Дунё Фожиаси"** шеърида дунёда инсонга адолатсизликлар бўлиб, ҳақиқат четда қолган тақдирдаям бир кун ўз юртининг ёруғ кунларга эришишига, озод бўлишига, ҳақиқатнинг қарор топишига ишонади. Адиб инсонларни ахлоқий гўзалликга, маънавий бой бўлишга ундайди. 1919-1920 йилларда Афғонистонда бош консул бўлиб, ўзини истеъдодли дипломат сифатида кўрсатади. У тинчлик ва халқлар ўртасидаги дўстлик учун хизмат қилди, маъсулиятли топшириқларни бажарди, бунинг учун у бир неча бор мукофатланди.

1925-1930 йилларда Ўрта Осиё Коммунистик (САКУ), Ўрта Осиё қишлоқ хўжалиги мактабида дарс беради. Сўнгра Ўрта Осиё давлат университети педагогика факультетининг тил ва адабиёт кафедраси профессори, сўнг мудирлиги бўлиб ишлайди.



Мактабнинг 7-синф ўқувчилари учн христоматия яратди ва унда ўзбек ва хорижий ёзувчиларнинг таржимаи ҳоллари, ҳамда энг яхши асарларидан парчалар келтиради. У ўз даврининг оғриқли масалаларини танқид қилишдан тўхтамайди. Турли таҳаллуслар остида кўплаб танқидий шеърлар ва мақолалар ёзади. Унинг ёшларга ўрнак бўладиган ибратли жиҳати шундаки, доимо ўз халқига, ватанига садоқати, ўз дарди билан эмас балки халқи ва юрти ташвиши билан яшаганлиги, ўз давридаги инсонлардан тафаккури, дунёқараши кенглиги билан илдамрок, замон билан ҳамнафас бўлган тараққийпарварлиги ҳисобланади. Саводсиз болаларни ўқитишдек шарафли ишга қўл урган жаиди янги усул мактаблари орқали илғор ғояларни ёш авлод онгига сингдириш орқали юксак мақсадини амалга оширади. Авлонийнинг меҳнатлари муносиб тақдирланиб, ўзбек маданияти ва адабиётини юксалтиришда, малакали ходимлар тайёрлашдаги узок йиллар давомидаги меҳнати учун 1925 йилда “Меҳнат Қаҳрамони” унвони, 1930 йилда меҳнатсеварлиги, илмий асарлари учун “Қизил профессор” ва “Ўзбекистон маорифи зарбдори” унвонлари берилди. Абдулла Авлоний 1934 йилнинг 25 августида Тошкентда вафот этади.

ХУЛОСА

Абдулла Авлоний бутун умрини маориф соҳасига бахшида этган халқпарвар маърифатчи сифатида тарихда муносиб из қолдирди. Унинг педагогик қарашлари ҳозирги кунда ҳам ўзининг долзарблиги билан аҳамиятли бўлиб, баркамол авлод тарбиялашда, ўсиб келаётган ёш авлодда чинакам инсоний туйғуларни шакллантиришда, фарзандларимизни умуминсоний эзгу ғоялар руҳида тарбиялашда, педагог-мураббийларнинг маъсулиятли ва шарафли вазифаларига виждонан ёндашишларида дастурамал бўлиб хизмат қилади. Авлоний сиймоси доимо авлодлар хотирасида ватанпарварлик, халқпарварлик, фидоийлик тимсоли бўлиб қолади.

REFERENCES

1. Каримов И.А. Тарихий хотирасиз келажак йўқ. - Т.: Шарқ, 1998, - Б.9.
2. Абдулла Авлоний. Туркий гулистон ёхуд ахлоқ. Т.: “Ўқитувчи”, 1992
3. Балдауф Ингебог. Джадидизм в Центральной Азии в плане реформизма и модернизма мусульманском мире. Халқаро конференция материаллари. Т.: Маънавият, 2001, 44-45 б.
4. Пардаева К. Узлуксиз маънавий тарбия жараёнида Абдулла Авлоний асарларидан фойдаланиш самарадорлиги. /” Абдулла Авлонийнинг илмий педагогик қарашлари” мавзусида

- халқаро илмий конференци материаллари. 2020 йил 10 июль– Т.: ТДПУ, 2020
5. Шерназаров З. Абдулла Авлонийнинг маънавий- ахлоқий қарашлари. «SCIENTIFIC PROGRESS» Scientific Journal. Volume: 1, ISSUE: 6. [www/scientificprogress.uz](http://www.scientificprogress.uz).-P.8-13.
6. Қосимов Б. Миллий уйғониш: жасорат, маърифат, фидойилик.- Т.: «Маънавият», 2002. Б- 304.
7. Ражабова Д. Туркистон жадиждларининг қарашларида ёшлар ва хотин – қизлар масалалари.(XIX асрнинг охири - XX аср бошлари). Тарих фанлари номозлик дисс. Т. 2003. Б- 123.



АБДУРАҲМОН ИБН ХАЛДУННИНГ ИЖТИМОЙ-ФАЛСАФИЙ КОНЦЕПЦИЯСИДА “АСАБИЙЙА” КАТЕГОРИЯСИ ТАҲЛИЛИ

Жасур Бахтиёрович Сулаймонов

ТошДШУ Шарқ фалсафаси ва маданияти кафедраси катта ўқитувчиси
nihatchetin@gmail.com

АННОТАЦИЯ

Мазкур мақолада ислом тафаккурининг йирик вакили Абдурахмон ибн Халдуннинг ижтимоий фалсафий қарашларида жамиятнинг иқтисодий соҳаси муҳокама қилинган. “Асабиййа” категорияси Халдуннинг ижтимоий фалсафий қарашларида муҳим аҳамиятга эга. Мутафаккир “Асабиййа” категориясининг жамият ривожланишидаги ўрнини меҳнат тақсимоли билан изоҳлаган. Шунингдек, унинг жамиятни барқарор ривожлантириш борасидаги қимматли фикрлари тақдим этилган.

Калит сўзлар: Ибн Халдун, “Муқаддима”, ёввойилик, таваҳхуш, ибтидоийлик, бадавия, тамаддун, хадаро, “Таассуб”, “асабийя”.

ABSTRACT

This article discusses the economic sphere of society in the social philosophical views of Abdurahman ibn Khaldun, the major representative of Islamic thinking. The category of "asabiyah" is important in the social philosophical views of Khaldun. The Thinker explained the position of the category "asabiyah" in the economic sphere of society by the division of Labor. Also, his valuable thoughts on the sustainable development of society are presented.

Keywords: Ibn Khaldun, "muqaddima", evil, tawahhush, Genesis, Bedouin, tamaddun, Khadar, "taassub", "asabiyya"

КИРИШ

Ибн Халдун ислом дунёсининг илмий ва ғоявий тарихида энг Таниқли шахслардан биридир. Бу шухрат, машхурликни биринчи навбатда унинг китоби олиб келди. Бу китоб Шарқ ва ғарбнинг фикр осмонида бир ёрқин юлдуз мисоли чарақлади. Бу китоб орқали Ибн Халдун бир янги йўл очдики, биринчи даражали файласуф-муаррих ва социология асосчиси деган унвонга сазовор бўлди. Иккинчи унвонни гарчи баъзи изоҳлар билан қабул қилиш лозим бўлса ҳам.

Ибн Халдун ўтган воқеаларни баҳолашнинг оқилона критерийларини кўрсатиш учун, унча ишонч туғдирмайдиган бир неча тарихий ривоятларни келтириб, муаррихнинг ростгўйлиги ва холислиги масаласини кўтаришдан аввал, бундай ривоятлардан фойдаланиш нималарга олиб келишини таъкидламоқчи бўлади.

Биринчи навбатда, Ибн Халдун тамаддуннинг асосий қонунлари ва унинг шаклланишини тадқиқ этишга қизиқади. У жамиятларнинг қай ҳолда ибтидоий кўчманчилик ҳаётидан юқори маданиятли ҳаётга ўтишини билишга ҳаракат қилади. Маълумки, мутафаккир турли хил давлатларда, жумладан, Андалузия, Ифриқия, Миср, Фарнота, Кастилия, Марокашда, шунингдек, Бану Ҳилол ва ад-Довудия каби араб ва барбар қабилалари ичида ҳаёт кечирган. Шунда у турли хил маданиятларни, яъни дабдабали, ҳашаматли шаҳар маданияти ва кўчманчиларнинг оддий ва қашшоқ ҳаётининг гувоҳи бўлди. Ибн Халдун бундан чуқур фарқларнинг келиб чиқиш сабаблари тўғрисида бош қотирди. Мутафаккир ушбу фарқларнинг уч сабабини кўрсатади: Биринчи сабаби, қабила ва оиланинг алоҳида аъзоларини боғлаб турадиган ҳиссиёт ва фикрлар моҳиятини акс эттирувчи психологик, руҳий ҳодисадир. Иккинчи сабаб, бу табиий ва географик шартлар билан, хунар, санъат, меҳнат тақсимоли билан узвий боғлиқ иқтисодий омилдир. Учинчи омил, бу ҳокимлар ва тобелар ўртасидаги муносабатлар, мулкни яратиш, ҳокимиятнинг шаклланишидан иборат сиёсий омилдир. Лекин Ибн Халдун юқоридаги фикрларни баён қилсада, ҳокимият ҳарактери ҳақида бу ерда сўзламайди.

МУҲОКАМА ВА НАТИЖАЛАР

Ибн Халдун инсон ибтидосининг ҳайвонот олами ичида булган вақтини ёввойилик (таваххуш) деб аташган. Инсон табиат қўйнида фаолият юритар экан, кичик жамиятларга (ижтимо) уюшиб яшай бошлашди. Ижтимо бу жамият, у ўз тараққиёти даврида икки босқични ибтидоийликни (бадавия) ва тамаддун (хадаро) босқичларини босиб ўтади. Яъни, Ибн Халдун жамиятни икки турга бўлади: маданий бўлмаган (яъни ёввойи) жамият ва маданий (яъни шаҳар) жамияти. Унинг фикрича, инсон табиатига кўра жамият ичига яшашга мажбурдир. Шунингдек, Ибн Халдун жамият шаклланиши ва яшашида диний алоқаларнинг мавқеини пасайтиради.

Ибн Халдун фикрича, ижтимоий тартиб-интизомни тиклаш ва жамиятни идора этиш табиий ҳодисадир. Бу ҳодисага ҳеч қачон пайғамбарликнинг барҳақлигини исботлаш далили деб муносабатда бўлишга йўл қўймаслик керак. Сабаби,



инсонларнинг жамоа бўлиб яшаши, пайғамбарсиз ҳам мавжуд булиши мумкин, бундай жамиятлар пайдо бўлган ва бўлмақда.

«Муқаддима»нинг иккинчи қисмида ёввойи жамият тадқиқига оид фикрлар баён этилган. Бу қисмида бир неча боблар бўйлаб бундай жамиятларнинг табиийлиги, ёввойилик руҳи арабларга хослиги ва ёввойи жамиятнинг маданий шаҳар жамиятига нисбатан бирламчилиги ҳақида гапирилади. Ибн Халдун ошкор баён этади: “Инсоният жамиятининг илдизи ва асослари саҳродаги ёввойи ҳаёт тарзидадир. Бу шунинг учунки, бадавийлар ҳаётни инсонинг энг асосий эҳтиёжлари чорчўбасидан ташқарига чиқмайди, ҳолбуки, шаҳар ҳаёти биринчи даражали зарурати бўлмаган нарсаларга эгалик қилиш иддоаси ва истаклари оқибатидир, ҳамда унинг натижасида пайдо бўлган хийла тараққий этган даврдир. Биринчи даражали ахамиятга молик зарурий нарсалар ҳаётда бўлмаса ҳам, аммо умр ўтказиш мумкин бўлган нарсаларга нисбатан бирламчи эканлиги сабабли, бадавийлик (кўчманчилик) ҳаёти амалда дарахтнинг илдизига ўхшайди, шаҳар ҳаёти эса унинг шохларидир”.

Юқорида таъкидлаганидек, жамият ривожидан икки босқич бор: ибтидоий (бадавия) ва тамаддун (хадаро). Ушбу босқичлар бир-биридан яшаш учун бўлган воситаларнинг характериға кўра фарқланади, яъни ибтидоийлик зироаткорлик, чорвачилик, термачилик, овчилик билан изоҳланса, тамаддун уларни тўлдириб келувчи ҳунарлар ва савдо билан изоҳланади. Шунингдек, улар истеъмол характериға кўра ҳам фарқландилар. Ибтидоийликда одамлар зарур неъматларни истеъмол қилса, тамаддун ҳолатида эса «фойда келтирувчи» ва «нозарурий неъматлар» билан ҳам кифоятланмайдилар. Бу шунинг учунки, одам меҳнат тақсимооти натижасида “ортиқча маҳсулот” ишлаб чиқара бошлади.

Ибтидоийлик ва тамаддун инсоният жамиятининг сифат жиҳатдан фарқли бўлган икки босқичдир. Бу икки босқич ҳудудий жиҳатдан бир-бирига яқин жойда ҳам мавжуд бўлиши мумкин. Масалан: Арабистон ярим оролидаги кўчманчи қабилалари ва Месопотамия қадимий тамаддуни.

Юқоридагиларни мисол келтирган ҳолда, Ибн Халдун ибтидоийликдан тамаддунга ўтиш жамиятининг ички ривожидан, ҳамда бошқа ҳудуд ҳосиласини забт этиш орқали ҳам амалга ошириш мумкин деб ҳисоблайди. Юқоридаги ҳолга қийёслаган ҳолда, Ибн Халдун жамият ҳаётини қишлоқ ва шаҳар ҳаётиға бўлади. У бу ҳақда шундай дейди:

“Қишлоқ ҳаёти шаҳар ҳаётининг асоси, пойдеворидир. Бирор бир шаҳар аҳолисини ўрганар эканмиз, уларнинг аждодлари шаҳар атрофидаги ёки шу ернинг ўзидаги



қишлоқдан бўлганлигига ишонч ҳосил қиламиз. Хулоса қилсак бўладики, шаҳар ҳаёти шакли, қишлоқ ҳаёти шаклининг сўнгги босқичи демакдир”. Ибн Халдун шаҳарда меҳнат шаклининг ташкил этилишини ишлаб чиқаришнинг олий юксак формаси деб билган. Шаҳар ишлаб чиқаришнинг ривожланиши жараёнида моддий ва маънавий қадриятларни шакллантириш усуллари мукаммалашади, инсон эса жамият ривожини юқори поғоналарига кўтарилади.

Ишлаб чиқариш қуролларининг ривожланиши ва ижтимоий меҳнат тақсимотининг вужудга келиши маҳсулот айирбошлаш имкониятларини кенгайтиради.

Инсон меҳнат қилар экан, жамоа ишлаб чиқариши натижасида фойда ва истеъмолдан ташқари маҳсулот ортиб қола бошлади. Ибн Халдун инсон меҳнати натижасида жамият тараққиётининг асосий омили бўлган ортиқча маҳсулот пайдо бўлди дейди. Шунингдек, мутафаккир қиймат тушунчасига ҳам катта аҳамият беради. Ибн Халдун қиймат тушунчасига қишлоқ хўжалигини, хунанмандликни ва савдони ҳаракатлантирувчи жамият меҳнатининг ифодаси сифатида қарайди.

Ибн Халдун инсон ишлаб чиқарувчи ва мулкдор бўлгандагина, ижтимоий мавжудот бўла олади деб ҳисоблайди. Мулкка эгалик ҳуқуқини мутафаккир, инсоннинг муқаддас ҳуқуқларидан биридир деб ҳисоблайди. Ибн Халдун жамиятининг шаклланиш жараёнини одамларнинг хусусий мулкчилик ҳуқуқини таъминлашга боғлиқ бўлган иштиёқ билан боғлади. Ҳақиқатдан ҳам, шундай гап бор: Хусусий мулкчилик ибтидоий жамоа тузумининг гўркови, давлатчиликнинг асоси бўлди. Ибн Халдун кимки мулкчиликни кўллаб-қувватласа, у адолатлидир деб билади.

Ибн Халдун жамият ҳақида фундаментал фикрларини давом эттиради. Мутафаккирнинг фикрича, таассуб жамият ҳаётининг асоси, яъни пойдеворидир. “Таассуб”, “асабийя” атамалари араб тилидан келиб чиққан. “Таассуб” сўзи, “таассаба” V боб феълининг масдар шаклидан бўлиб, таржимаси «Ватан, миллатга бўлган оташин муҳаббат, фанатизм» демакдир.

Ибн Халдун «асабийя» атамасини қуйидаги маъноларда қўллайди:

1. Қон -қариндошлик алоқаси .
2. Қон-қариндошлик муносабатлари орқали боғлиқ бўлган одамлар гуруҳи.
3. Қон-қариндошлик асосида шаклланган бирдамлик ҳиссиёти. Ибн Халдун ижтимоий ҳаётнинг тартибнинг бўртиб турувчи ўзак омили таассуб деб билади. Энди «асабийя», яъни «таассуб»

тушунчасининг моҳиятини ва жамият ҳаётидаги ўрнини ўрганиб чиқамиз.

Жамият ибтидоийликдан тамаддунга ўтар экан, шу билан бир вақтда, бу жараён ибтидоий демократия ва тенгсизлик муносабатларидан бўйсуниб, бошқариш муносабатларига ўтишини ҳам ўзида ифода этади. Ибтидоийлик босқичида одамларни боғлаб турадиган муносабатларни Ибн Халдун «асабийя» деб номлаган. Бу тушунча қабила, уруғ ва уларнинг бирлашмаларини ўзида ифода этади. Бошқа жихатдан, «асабийя» одамлар ўртасидаги қон-қариндошчилик муносабатлари асосида шаклландиган алоқадир. Бу фақат бир қабила ёки уруғни бирлаштирадиган «қон садоси» эмас. Одамларнинг бирлашмалари уруғни, қариндошчиликни англашга олиб келади. Бу бирлашма, иттифоқлар турли хил шаклларни ўзида ифода этиши мумкин: Хилф (бир қанча уруғ ва қабилаларнинг иттифоқи), истисно (натурализация яъни бегоналарни қабилага қабул қилиш), рикқ (қулчилик, тўғрироғи чет элликларга ҳомийлик) “вила” ёки “вилая” (бутун бир уруғ ёки қабилага ҳомийлик). Шундай қилиб, “асабийя” қон-қариндошлик, иттифоқ алоқа бирлигидир. У яъни, “асабийя” типидagi гуруҳлар ичидаги бошқарув оқсоқоллар томонидан бошқарилар эди. Оқсоқоллар ҳокимияти жамоа олдидаги ҳурматга асосланади. Жамоа мудофааси ёш ва кучли гуруҳ томонидан ташкил қилинади. Нисбий тенглик муносабати ҳомийлик остидагилар, қулар ва иттифоқчиларга ҳам тадбиқ этилади. Расман улар “асабийя”нинг тенг ҳуқуқли қисмини ташкил этарди, лекин амалда уларнинг қабила ичида ҳуқуқлари чекланган эди. Қабилага қабул қилинган (мулсақ) қабила йўлбошчиси бўлиши мумкин эмас эди, чунки қабила оқсоқоллиги “нисаб” оқсуяк оилалар ичидаги ворисликка қараб белгиланар эди. Асабия муносабатлари нисбатан тенгликка асосланганлиги учун, у нотенг муносабатларга айланиши мумкин эди. “Муқаддима” муаллифи ҳамма аъзоларининг тенглигига асосланган “асабия” гуруҳларининг бирлиги ва бошлиқнинг шахсий сифатларига асосланган бошқарувнинг зарурияти ўртасидаги диалектик боғлиқликка урғу бериб утади. Ибн Халдун жамоадаги йўлбошчини “матбу”, яъни “зўрликсиз бошқарувчи киши” деб атайди. Ўзини бошқарув эса тенгсизликка асосланади, чунки раҳбарлик қилиш мажбурлашни талаб қилади. Уруғ ўртасидаги алоқалар кучли бўлсада, секинлик билан “раҳбарлик-эргашиш” муносабати “ҳукмронлик-тобелик” муносабатига айланади. Лекин нима учун уруғ, раҳбариятнинг нисбий танглиги, бошқалар устидан ҳукмронликка айланади? Бунга жавобни биз “асабийя”нинг антитезаси, яъни “қарама-қарши” тушунчаси “мулк”ни ўрганиб чиқиб топамиз.



Ибн Халдун мулк тушунчасини икки хил маънода “ҳокимият-мулк” ва “ер-мулк” маъноларида ишлатади. Ибн Халдун таассубга таъриф бериб, шундай дейди:

“Одамлар ўртасидаги қон-қариндошлик алоқалари, баъзи ҳолларни истисно қилганда, бу табиий ҳодиса, бундан кишининг қариндошлари ва яқин кишилари ҳаёти, мол-мулки, ор-номусига тажовуз ва хавф таҳдид солганда, ғамхўрлик қилиши келиб чиқади”.

Маълумки, қон-қариндошлик ва уруғ қабилачилик муносабатлари баъзан шунчалик яқин бўладики, биргина шунинг ўзи бирлашиб кетишга сабаб булади, баъзан эса муносабатлар узоқ бўлсада, аммо қабилачилик манфаатларининг мос келиши бутун бир халқнинг яқдил бўлиб бирлашишига сабаб бўлади. Дўстлик муносабатлари ҳам шундай. Ибн Халдун мустаҳкам қон-қариндошлик алоқалари намунасини бадавий арабларда ва бошқа кўчманчиларда кўриши мумкин. Чунки уларнинг ҳаёт тарзи уруғ ва қабилалар аро никоҳлар натижасида наслларнинг аралашиб кетиши, қариндошлик ипларининг узилишига монъелик қилади деб ишонади.

ХУЛОСА

Ибн Халдун “Муқаддима”сида мулкнинг шаклланишини ёки қабила аъзолари ўртасидаги мулкӣ ва тенгсизлик муносабатларини очиб берди. Ибн Халдун тамаддун ва “ҳокимият-мулк” ўртасидаги алоқага аҳамият берди. Агар ибтидоийлик ва тамаддунни диахрон, яъни бирин-кетин келадиган босқич, ёки синхрон, яъни бир вақтда мавжуд сифатида қараса, тамаддунга ўтиш омили мулкнинг шаклланишидир. Шундай қилиб, асабийя аҳир оқибат мулк шаклланишига олиб келади, шунингдек қабила ёки уруғда ҳукмронлик ва тобелик муносабатларини вужудга келтиради. Ибн Халдун мулкнинг нафақат ортиқча маҳсулотнинг вужудга келишининг натижаси, балки одамларнинг ҳокимият, бойликка бўлган табиий интилиши натижаси ҳам деб билади.

У ҳолда, тарихни мулкни бир субъектдан иккинчи субъектга ўтиш жараёни ёки қайта тақсимоти дейиш мумкин. Бу тақсимот ибтидоийликдан тамаддунга ўтиш чоғида, масалан, кўчманчилар томонидан “маданий” инсонларга тегишли мулкнинг эгалланишида рўй беради. Лекин тамаддун ортиқча маҳсулотнинг ишлаб чиқарилиши натижасида яшашда ва ривожланишда давом этади. Шунинг учун мулк янги таассуб вакиллари ўртасида тақсимлансада, тамаддун сингари фақат ўсиш ҳолатида бўлади.

Ибн Халдуннинг жамият ҳақидаги қарашларининг объектив хусусияти бизнинг давримизга келиб, унинг қийматини ошириб юборди. Мутафаккирнинг жамиятнинг вужудга келиши, тараққиёти, тузилмалар тўғрисидаги фикрлари, иқтисодий асослари, географик омилларга оид қарашлар, унинг рал ҳаётдаги кузатувлари натижаси десак хато бўлмайди.

Унинг қарашлари турли оқимлар томонидан турлича талқин қилинган. Ибн Халдунни хатто жамият ривожининг циклик харакати, сабаб-оқибат муносабатлари, ортиқча махсулот ишлаб чиқаришнинг жамият тараққиётидаги аҳамиятига доир фикрлари сабаб, «Араб Маркси», «Марксгача бўлган марксист», «Араб Монтеस्कьеси» деб аташди. Лекин Ибн Халдуннинг жамият ҳақидаги қарашларида циклик ривожланиш назариясининг Европадан аввал, XIV асардан илгари сурилганлиги диққатга сазовордир.

REFERENCES

1. Sulaymonov, J. (2021) ABDURAHMON IBN XALDUNNING TAMADDUN TARAQQIYOTI HAQIDAGI QARASHLARIDA JAMIYAT TAHLILI//Academic Research in Educational Sciences, Vol. 2 Special Issue 1, 2021. 451-455 R.
2. Sulaymonov, J. B. (2021). IBN XALDUNNING „MUQADDIMA “ASARIDA JAMIYAT TARAQQIYOTIGA TA’SIR QILUVCHI OMILLAR TALQINI. Oriental renaissance: Innovative, educational, natural and social sciences, 1(4), 732-737.
3. Sulaymonov, J. Karimov, N. Contribution of Abu Isa Tirmidhi to the Science of Hadith //International Journal of Innovative Technology and Exploring Engineering (IJITEE) ISSN: 2278-3075, Volume-9 Issue-1, November, 2019. P. 593-599.
4. Sulaymonov, J. B. (2021). ABU ZAYD ABDURAHMON IBN XALDUNNING „MUQADDIMA” ASARIDA DAVLAT TUSHUNCHASIGA YONDASHUVLAR TALQINI. Oriental renaissance: Innovative, educational, natural and social sciences, 1(6), 9-14.
5. Sulaymonov, J.B. Ibn Xaldun ijtimoiy-falsafiy qarashlarida axloqiy masalalar//Falsafa va huquq jurnali. 2019 yil 1-soni. 42-45 betlar.
6. Sulaymonov, J.B. Ibn Haldun qarashlarida geografik determinizm ildizlari //Sharqshunoslik jurnali. 2018 yil 4-soni. 124-128 betlar.
7. Сулаймонов, Ж. Б. (2020). Взгляды Абдуррахмана ибн Халдуна о развития общества и цивилизации. "Международный научно-практический журнал Экономика и социум, 12, 79.
8. Ergasheva, F., & Sulaymonov, J. (2022). MUHAMMAD RIZO OGANIY IJODIDA AXLOQIY MASALALAR



TAHLILI. Oriental renaissance: Innovative, educational, natural and social sciences, 2(2), 742-747.

9. Quvvatov, J. U. O. G. L., & Sulaymonov, J. B. (2022). YUNUS EMRE IJODIDA VAHDAT UL-VUJUD VA TAVHID MASALASI. Oriental renaissance: Innovative, educational, natural and social sciences, 2(2), 964-968.

10. Ergasheva, F., & Sulaymonov, J. (2022). MUHAMMAD RIZO OGAHIY IJODIDA AXLOQIY MASALALAR TAHLILI. Oriental renaissance: Innovative, educational, natural and social sciences, 2(2), 742-747.



ИНГЛИЗ ТИЛИ ГАП ТАРКИБИДА КВАЛИФИКАТИВ ПОССЕСИВ СИНТАКСЕМА ВАРИАНТЛАРИ

Парвина Илхомовна Хотамова

СамДЧТИ “Инглиз филологияси” ассистент ўқитувчиси

АННОТАЦИЯ

Инглиз тили мисолида поссессив синтаксема асосан категориал дифференциал синтактик-семантик белгилардан квалификатив ва субстанциал синтаксемалар доирасида таҳлил қилиш мумкин. Мазкур мақолода категориал белгилардан квалификативлик доирасида поссессив синтаксеманинг парадигматик қаторини аниқлашга тўхталиб ўтамыз.

Маълумки, кваликативлик - нарсa, предметлар белгисини, миқдорини, ҳажмини, рангини, тусини, сифатини ифодаловчи лексик бирликлар орқали аниқланиши мумкин.

Умуман инглиз тилида поссессив синтаксема ёки эгалик категорияни ифодаланиши ҳамда унинг вариантлари кўйидаги моделлар базасида берилади. $от+от$ (S+S), қаратқич келишигидаги $от+от$ бош келишиқда [Sg + S], $от+$ предлог of билан келган $от$ [S + of S] кабилар асосида ифодаланиши мумкин. Ушбу ҳолатни исботлашда трансформациянинг турлича усулларидан фойдаланиб уларнинг вариантларини бир биридан фарқлаш мумкин. Квалификативлик доирасида поссессив синтаксемани аниқлашда эгалик категориясининг дистрибутив хусусиятларига ҳам эътибор бериш керак. Агар кваликатив поссессив синтаксема ифодаланишида синтактик бирликлар артикл, олмошлар, адъектив элементлар билан бириқиб келганда поссессив синтаксемани ифодаловчи бирлик тобе компонентга таълуқли бўлса, кваликатив поссессив синтаксеманинг таянч компонентга тегишли бўлади. Уларни кўйидаги мисолда кўриш мумкин, яъни шуни қайд этиш жоизки, кваликатив поссессив синтаксемани ифодалайдиган элементлар жонли отлардан иборат.

Масалан:

1. Ноаниқ артикл таянч компонентга тегишли:

She wore a nurse's dress .

2. Аниқ артикл: The small mustache had a perfectly natural appearance, and that, with the stiff demeanor so uncharacteristic

of the natural Bobby, completed the disguise enhanced by the chauffer's livery .

3. артиклинг ишлатилмаган ҳолати:

She saw a figure in chauffer's dress .

4. эгалик олмоши билан:

Roger was there, and Sylvia- looking quite beautiful in her widow's Weeds .

5. Бир неча аниқловчилар билан:

Her face was totally obscured by a hideous bee-keeper's hat .

Ушбу ҳолатни исботлашда қаратқич келишигида посессивликни ифодалайдиган тобе компонентларни тушириб қолдириш трансформациясидан қуйидагича фойдаланиш мумкин:

(1) she wore a nurse's dress → she wore a dress;

(2) The small mustache had a perfectly natural appearance, that completed the disguise enhanced by the chauffer's livery → The small mustache had a perfectly natural appearance, that completed the disguise enhanced by the livery;

(3) she saw a figure in chauffer's dress → she was a figure in dress;

(4) Roger was there, and Sylvia- looking quite beautiful in her widow's weeds → Roger was there, and Sylvia- looking quite beautiful in her weeds;

(5) Her face was totally obscured by a hideous bee -keeper's hat → Her face was totally obscured by a hideous hat.

Келтирилган ҳамма мисолларда посессив синтаксемани ифодалаган синтактик бирликлар от туркуми билан қаратқич келишигида таянч компонентлар ҳам от ёрдамида ушбу синтактик бирликлар таркибида иштирок этган. Посессив синтаксемани англатувчи элементлар таянч компонентларнинг маълум хусусиятларини англатади. Қаратқич келишиги ёрдамида ифодаланган бундай бирликлар ҳақида айрим тилшунослар мулоҳазаларига эътибор қаратсак, бундай бирикмалар “тасвирий” (descriptive genitive) ёки “таснифловчи” (classifying) [1], бошқалари эса бундай бирликлар мураккаб сўзларга яқинлашади [2].

Л.С.Бархударов эса қаратқич келишигида тобе компонент ўрнида адъективлашган (сифатлашган) ҳолат деб таъкидлайди.

Ишимизда таҳлил қилинган мисоллардан маълум бўлишича категориал дифференциал синтактик-семантик белгилардан квалификативликнинг бир парадигматик қаторида нокатегориал белгилар бир-биридан фарқланишини эксперимент методи ёрдамида яъни трансформация адъективизация (сифатлаш), вербализация (фелъга айлантириш), алмаштириш кабилар ёрдамида исботлаш мумкин.

Категориал белги квалификативлик доирасида квалификатив посессив, квалификатив посессив тотал, квалификатив посессив агентив, сифат (квалификатив) юклатилган квалификатив посессив, ҳолат (статив) юклатилган квалификатив посессив, квалификатив посессив атрибуцион синтаксемалар аниқланди.

REFERENCES

1. Onions C.J. An Advanced English syntax. London, 1965, 267 p.
2. Zandvoort R.W. A Handbook of English Grammar. Croningen, 1998. – 436 p.

BRIEF REVIEW ON COGNITIVE LINGUISTICS

Aziza Vokhid qizi Pirmatova

Teacher, Tourism faculty of Tashkent region Chirchik State Pedagogical Institute

E-mail: pirmatovaaziza296@gmail.com

ABSTRACT

This article sheds light on Cognitive Linguistics, its origin, basic theoretical as well as methodological principles.

Keywords: Cognitive Linguistics, cognition, research, language, principles.

АННОТАЦИЯ

Эта статья проливает свет на когнитивную лингвистику, ее происхождение, основные теоретические и методологические принципы.

Ключевые слова: Когнитивная лингвистика, познание, исследование, язык, принципы.

ANNOTATSIYA

Ushbu maqolada kognitiv lingvistika, uning kelib chiqishi, asosiy nazariy hamda metodologik tamoyillari yoritilgan.

Kalit so'zlar: Kognitiv lingvistika, bilish, tadqiqot, til, tamoyillar.

INTRODUCTION

Word is not just formation of several symbols but also it conveys a proper meaning. The connection between language and cognition is the subject for Cognitive Linguistics to investigate. The article “An overview of Cognitive Linguistics” by authors of Antonio Barcelona and Javier Valenzuela from Mercia University investigates several following questions, such as the origin of the Cognitive Linguistics, basic theoretical along with methodological principles of it, main directions and current research tendencies, and finally central problems to be solved and future research fields. Furthermore, in the article “Cognitive Linguistics in the Year 2015” by Laura A.Janda (UiT, the Arctic University of Norway) linguistic cognition is considered as an inseparable part of general cognition. Therefore, the author seeks explanation of linguistic phenomena in terms of general cognitive strategies, namely metaphor, metonymy, and blending. Similarly, the article “Cognitive Linguistics and Metaphor research: past success, skeptical questions, future challenges” by Raymond

W.Gibbs, Jr. (University of California, Santa Cruz – Dept. of Psychology) empirical foundations of cognitive linguistic investigation on metaphor become an objective of the research.

METHODS

The scope of Cognitive Linguistics is wide despite being rather recent theory. The inception of any theory is difficult to put exact date. However, the creation of this theory is considered as the reaction against generative approaches to language. According to Chomskyan-generative tradition language is prioritized with syntax, disregarding the role of semantics as well as pragmatics in linguistic theorizing. Many scholars, including Langacker thought abovementioned hypothesis is inappropriate. Because “meaning is what language is all about” says Langacker (Langacker 1987:12). There are two fundamental principles of Cognitive Linguistics: non-modularism as well as non-objectivism. The former considers language as a human ability. Individuals construct and understand categories on the basis of experience, under the constraints imposed by their bodies. The latter goes further the hypothesis of “blueprint” view of linguistic meaning. Since there is no objective reality which is independent from human cognition, any linguistic forms are just clues (blueprints) that can activate conceptual structures that people have formed in their minds, but have no inherent meanings in themselves. Meanings “reside” in the minds and brains of human being and linguistic forms help activate them. (Antonio Barcelona and Javier Valenzuela)

RESULTS

Meaning is the very energy that propels the motor of language (Laura A.Janda). First of all, it is ultimate goal of Cognitive linguists to find an answer how human cognition is motivated towards the phenomena of language. They reckon that human beings are not rule-guided algorithms, but rather individuals who willingly exercise in ways not fully consistent and predictable, yet on the whole well-motivated and with certain patterns. Motivation may come from one force: the drive to make sense of our world. As noted above (in the article of “An overview of Cognitive Linguistics”) meaning is grounded in the shared human experience of bodily existence. Human bodies give us an experimental basis for comprehending a myriad of concepts, in other words “image schemes” or “image bearings”, such as IN versus OUT, UP versus DOWN and so like. One of the earliest experiences babies encounter is that of the body as a container. (Laura A.Janda)

DISCUSSION

Continuation of discussion may go with Metaphors-linguistic devices which reveal the concepts of how individuals think, reason and imagine. Metaphoric language has the double function: reminding us of pervasive patterns of experience, alerting us to new conceptual and aesthetic possibilities. The author proves his hypothesis with A poem is a walk by A.R.Ammons. The poet employs this metaphor to tell readers what a poem is (i.e., a poem is a leisurely, perhaps unpredictable, purposeful journey of the mind and imagination). (Raymond W.Gibbs, Jr.)

CONCLUSION

There are several individual branches of Linguistics. Each of them considers word as primary source of research. No one framework gives complete THE answer even though different approaches from different angles alleviate the comprehension of meaning to some extent. One of the issues that has been brought up in connection with CL is its status as a real ‘cognitive’ theory. Cognitive linguistics tries to describe language in connection to the rest of cognition. As was mentioned above (see 2.1.1), this has been explicitly articulated in Lakoff’s “cognitive commitment” (Lakoff 1990): the need to provide an account of language that is consistent with what other disciplines of cognitive science (e.g. neuroscience, cognitive psychology, developmental psychology, psycholinguistics, etc) have revealed about cognition and the brain. However, a number of authors have questioned whether this commitment is actually being met. For example, in his paper “Does cognitive linguistics live up to its name?”, the linguist Bert Peeters (Peeters, 2001) casts some doubts on this question, and prompts researchers in the field to try and follow Lakoff’s commitment with increased efforts. It must be mentioned, however, that there is a growing awareness of this need among workers in the field, and that CL is really turning towards other cognitive sciences, and especially psycholinguistics and neuroscience. The number of studies devoted to providing an empirical basis to the insights of CL is growing exponentially. In this sense, the recent workshop organized at the University of Cornell with the title “Empirical Methods in Cognitive Linguistics” (of which a book will come out at same point during 2005), could be taken as a proof of this tendency. Another result of this move is the increase in the types of methodologies followed by cognitive linguistic researchers, which now routinely include corpus analysis, and quite often different types of psycholinguistic experimentation (computational modelling is still scarce, though by no means unexisting).

REFERENCES

1. Geeraerts, Dirk and Hubert Cuyckens (eds). 2005. The Oxford Handbook of Cognitive Linguistics. Oxford: Oxford University Press.
2. Tyler, Andrea; and Vyvyan Evans 2003 The semantics of English prepositions: Spatial scenes, cognition and the experiential basis of meaning. New York and Cambridge: Cambridge Univeristy Press
3. Pirmatova, A. Language Corcora and Online Resources In Applied Linguistics Research. Ta'lim tizimida uzluksiz kasbiy rivojlanish jarayonining ijtimoiy va pedagogik-psixologik asoslari/ Maqolalar to'plami. – Toshkent, 2022. 368-373.

ЗДОРОВЬЯ ДЕТЕЙ ДОШКОЛЬНОГО ВОЗРАСТА И СРЕДОВЫЕ ФАКТОРЫ В ДОШКОЛЬНОЙ ОБРАЗОВАТЕЛЬНОЙ ОРГАНИЗАЦИИ Г БУХАРЫ

Исомиддин Хайриддинович Косимов
Бухарский государственный институт

АННОТАЦИЯ

Цель исследования - оценка здоровья детей дошкольного возраста, факторов в дошкольном образовательном учреждении для разработки профилактических рекомендаций по сохранению и укреплению здоровья детей.

Ключевые слова: Бухара, дошкольное образование, здоровье детей, экологические факторы.

ВВЕДЕНИЕ

Сегодня сохранение и укрепление здоровья детей- одна из главных стратегических задач развития страны (1,3,5). Она регламентируется и обеспечивается такими нормативно- документами как законы Республики Узбекистан №107-10., «Об Образовании» « О санитарно-эпидемиологическом благополучии населения Узбекистан», Постановление Президента Республики Узбекистан « О мерах по совершенствованию системы управления дошкольным образованием от 30 сентября 2018 г, № П.П.3955, Государственная программа на 2014-2018 годы « Об укреплении репродуктивной здоровья матерей, дети и подростков в Узбекистане, утвержденного постановлением Президента Республики от 1 августа за № ПК 2221. К сожалению, статистика неумолимо констатирует ухудшение общего состояния здоровья детей в Европейских странах и Узбекистане множества факторов тому виной. Здоровье ребенка подвергается воздействию экологических факторов, нагрузка в школе и даже детском саду возрастает, стремясь угнаться за ритмом жизни современного общества Переутомление, гаджетов и.т.д,- состояние здоровья детей отражает картину нашего общества (2,4,8,9,10)

Задачи исследования:

1. Проанализировать показатели здоровья детей дошкольного возраста, посещавших дошкольное образовательное учреждение.
2. Определить средовые факторы в дошкольном образовательном учреждении, влияющие на здоровье детей.

3. Разработать профилактические рекомендации по сохранению и укреплению здоровья детей дошкольного возраста, посещавших образовательное учреждение.

МАТЕРИАЛЫ И МЕТОДЫ

Объектом исследования были дети в возрасте 6 лет, посещавшие «Детский сад №27 -комбинированного вида» г Бухары.

Численность выборки - 30 детей. Контрольная группа - дети, посещавшие обычную группу; группа наблюдения — дети, посещавшие коррекционную логопедическую группу. Оценка здоровья производилась по медицинским картам 112/у, 026/у-2000 (за период нахождения детей в дошкольном образовательном учреждении (ДОУ) с 2020 по 2021 г.). Для оценки физического развития использовался метод индексов. Для оценки условий пребывания в дошкольном образовательном учреждении использовалась методика А.Г. Сухарева по оценке уровня санитарно- эпидемиологического благополучия [8].

РЕЗУЛЬТАТЫ И ИХ ОБСУЖДЕНИЕ

Была проведена оценка здоровья детей 5-6 лет, посещавших дошкольную образовательную организацию. У детей контрольной группы и группы наблюдения преобладала 2-я группа здоровья 67% и 93,3% соответственно. 1-я группа здоровья составляла 26,6%, 3-я группа здоровья - 6,7% детей контрольной группы и группы наблюдения.

Нами была проанализирована заболеваемость детей за весь период пребывания в дошкольном учреждении. У детей контрольной группы и группы наблюдения на 1 -м месте были болезни органов дыхания (ОРВИ, ЛОР - органов) - 76,5% и 62,2% соответственно. На 2-м месте в контрольной группе - инфекционные болезни (желудочно-кишечное расстройство) - 7,3%. В группе наблюдения психические расстройства (задержка речевого развития) - 9,9%. На 3-м месте в контрольной группе болезни органов пищеварения и костномышечной системы - 4,4%, а в группе наблюдения инфекционные болезни и болезни костно-мышечной системы - 7,2% .

Для комплексной оценки здоровья дошкольников были проанализированы показатели физического развития с помощью метода индексов. Индекс массы тела (ИМТ) был в пределах нормальных значений (15,0-18,5), в контрольной группе детей составлял 46,7% от числа всей группы, дети с дефицитом массы тела (12,1-13,01) - 39,0%, дети с предожирением (18,2-19,5) 7,7%, с ожирением (20,1-210,4) -7,7%. В группе наблюдения: 25,8% детей с нормальными значениями ИМТ. Детей с дефицитом массы тела 52,1%, детей с предожирением 7,1%, с ожирением 14,2% соответственно.

Была проведена оценка условий пребывания детей в

дошкольной образовательной организации (ДОУ). Оценка уровня санитарно-эпидемиологического благополучия (СЭБ) ДОУ исследовалась по методике Сухарева А.Г. по показателям: санитарная ситуация территории образовательного учреждения; санитарно-техническое состояние здания и его инженерное благоустройство; набор, площади и оборудование помещений; световой и воздушно-тепловой режим; условия и организация учебно-воспитательного процесса; условия и организация физического воспитания; санитарное состояние пищеблока; организация питания; санитарно-противоэпидемический режим; организация медицинского обеспечения (8).

Таблица 1

Показатель										
	I.	II	III	IV	V	VI	VII	VIII	IX	X
Сумма баллов по критериальному признаку	90	75	96	95	91	100	100	92	90	90
Оценка степени риска показателя	Слабо выражен	Слабо выражен	Не выражен	Не выражен	Слабо выражен	Не выражен	Не выражен	Слабовыражен	Слабовыражен	Слабовыражен

Оценка уровня санитарно-эпидемиологического благополучия ДОУ по методике А.Г. Сухарева

Суммарная оценка по 10 показателям составляет 916 баллов (табл. 1). Таким образом, «Детский сад №27 комбинированного вида» имеет первый уровень, допустимое состояние уровня СЭБ.

Были выделены отдельные показатели для анализа влияния на здоровье детей.

Таблица 2

Оценка микроклимата в контрольной группе ДОУ

Помещение	Точка измерения: в центре	в углу стены	в углу у окна
Приемная	T=22,0 оC RH=32%	T=22,0 оC RH=31 %	T=21,5 оC RH=33%
Г групповая	T-22.0 оC RH=34%	T-22,0 оC RH=39%	T=21,0 оC RH=36%

Спальня	T=21,0 оC RH=36%	T=20,0 оC RH=38%	T=21,0 оC RH=37%
Туалетная	T=25,0 оC RH=38,9%	T=25,9 оC RH=38%	T=28,0 оC RH=38%

Таблица 3

Оценка микроклимата в группе наблюдения ДОУ

Помещение	Точка измерения: в центре	в углу стены	в углу у окна
Приемная	T=20,2 оC RH=49%	T=22,0 оC RH=44%	T=20,0 оC RH=47%
Г рупповая	T=21,7 оC RH=37%	T=22,1 оC RH=36%	T=22,1 оC RH=35%
Спальня	T=22,2 оC RH=33%	T=22,3 оC RH=34%	T=22,2 оC RH=33%
Туалетная	T=25,0 оC RH=3 8%	T=25,3 оC RH=38%	T=24,0 оC RH=38%

Микроклимат в группах был дискомфортный по нагревающему типу, по субъективным ощущениям тепло (табл. 2, 3).

Была проведена оценка освещённости с помощью объективных и косвенных показателей в ДОУ (табл. 4, 5).

Таблица 4

Оценка освещенности в контрольной группе ДОУ

Помещения	Световой коэффициент
Приемная	1/6,5
Г рупповая	1/6
Спальня	1/6
Туалетная	1/2

Коэффициент естественной освещенности в групповой - 7,5%. Коэффициент заглубления в групповой – 1/2,5.

Таблица 5

Оценка освещенности в группе наблюдения ДОУ

Помещения	Световой коэффициент
Приемная	1/6
Г рупповая	1/5,8
Спальня	1/7
Туалетная	1/2

Коэффициент естественной освещенности в групповой — 2,2%. Коэффициент заглубления в групповой - 1/2,5.

Косвенные показатели организации естественного освещения: световой коэффициент и коэффициент заглубления не соответствовали рекомендуемым нормируемым величинам.

Была проведена оценка режима дня в контрольной группе и группе наблюдения. Установлено, что продолжительность ежедневных прогулок составляет 3 часа. Прогулки осуществляются 2 раза в день: в первую и во вторую половину дня - перед ужином. Режим пребывания детей в детском саду составляет 12 часов, после обеда организуется 2-часовой дневной сон.

Продолжительность непрерывной непосредственно образовательной деятельности для детей от 5 до 6 лет - 25 минут. Перерывы между периодами непрерывной образовательной деятельности - не менее 10 минут. Образовательная деятельность, требующая повышенной познавательной активности и умственного напряжения детей, организована в первую половину дня, для профилактики утомления детей.

ВЫВОДЫ

1. При анализе информации о распределении детей по группам здоровья было выявлено, что показатели здоровья у детей дошкольного возраста в контрольной группе были более оптимальны, чем в группе наблюдения.

93,3% детей контрольной группы имели 2 группу здоровья, а в группе наблюдения - 64,3%.

2. Была проведена оценка физического развития детей, и выявлено, что у 64,3% детей из группы наблюдения установлена дисгармоничность физического развития (преобладал дефицит массы тела), вероятно, в результате наличия у них заболеваний костно-мышечной системы. В контрольной группе у половины обследованных детей наблюдалась гармоничность физического развития.

3. Суммарная оценка уровня санитарно-эпидемиологического благополучия (СЭБ) по 10 показателям составила 916 баллов. Таким образом, дошкольное образовательное учреждение имело первый уровень СЭБ, что являлось допустимым.

4. При оценке влияния внутрисредовых факторов в детском саду на здоровье детей неблагоприятное влияние факторов среды не было выявлено. Это показывает, что дети 6 лет хорошо адаптированы к условиям детского сада в результате оптимального профессионального подхода к составлению режима дня, созданию благоприятных микроклиматических условий, к гигиеническим условиям для зрительной работы.

REFERENCES

1. Дорохова Р.Н. Методика соматотипирования детей и подростков //Р.Н. Дорохов, В.Г. Петрухин //новости спортантропологии. М 1990- №3- с 107-120.



2. Ермоленко Е. К. Возрастная морфология //Е.К. Ермоленко.-Ростов Н.Д:// Фенекс, 2006,-464 с.
3. Звягина В.В. Использование о здра вливающих факторов природной среды в организации образовательного процесса // В.В. Звягина// 2 Рос. Научи практ. конф.- Екатеринбург,2004-с. 74-79.
4. Законы Республики Узбекистан « О санитарно-эпидемиологическом благополучии населения» Ташкент. 25 августа 2015 г, ЗРУ-393
5. Qosimov X. O. “Bolalar va o`smirlar gigienasi” Darslik. Toshkent,2021 yil, 186- varaq.
6. Никитюк Б.А. Интеграция знаний о науке о человеке // Б.А. Никитюк//-М.: спортакдемпресс, 2000,-440с.
7. Онищенко Г.Г. Обеспечение санитарно- эпидемиологического благополучия детского населения России //Г.Г. Онищенко// Гигиена и санитария -2008-№2 72-77 с
8. Панасюк Т.В. Формирование соматотипа и его связь с ростом организма человека в период первого детства //Т.В. Панасюк , С.И. Изаак // морфология.- 2000.- 118, №5 –с 64-67.
9. Постановление Президента Республики Узбекистан « О мерах по совершенствованию системы управления дошкольным образованием» Ташкент. 30 сентября 2018 г, № ПП 3955
10. O`zbekiston Respublikasi Prezidentinng 2014-yil 1-avgustdagi, “2014-2018-yillarda O`zbekiston aholisining reproduktiv salomatligini yanada mustahkamlash, onalar, bolalar va o`smirlar sog`ligini muhofaza qilsh borasidagi Davlat Dasturi to`g`risida”gi PQ 2221. sonli qarori. Toshkent. 2014 yil, 1 avgust.

БУЮК АЖДОДЛАР МЕРОСИ-БУЮК КЕЛАЖАК ПОЙДЕВОРИ (ТОШКЕНТ ВИЛОЯТИ ЗИЁРАТГОҲЛАРИ МИСОЛИДА)

Шоира Бердияровна Жумаева

Тошкент вилояти Чирчиқ давлат педагогика институти
Тарих фанлари бўйича фалсафа доктори (PhD)

Мавлуда Бахтиёровна Саҳабидинова

ТВЧДПИ Тарих ўқитиш методикаси йўналиши талабаси

АННОТАЦИЯ

Мақолада халқимизнинг буюк тарихи ва бетакрор моддий-маънавий мероси ва унинг аҳамияти Тошкент вилояти зиёратгоҳлари мисолида ёритиб берилган. Муқаддас қадамжолар ва зиёратгоҳлар ҳамда ўзига хос зиёрат маросимлари ўзбек халқининг турмуш тарзининг ажралмас қисми ҳисобланади. Муаллиф томонидан аждодларимизнинг мероси-зиёратгоҳларнинг ёш авлод тарбиясидаги ўрни ва аҳамияти таҳлил қилинган.

Калит сўзлар: Тошкент воҳаси, мерос, зиёрат, цивилизация, ЮНЕСКО, маросим, зиёрат туризми, ёш авлод, тарбия.

Яратганнинг меҳри, назари тушган бу заминда Шайх Умар Боғистоний, Хожа Аҳрор Валий, Абу Бакр Шоший, Абу Сулаймон Банокантий каби азиз авлиё ва алломалар етишиб чиққанини тарихдан яхши биламиз. Буюк аллома Ойхўжа ибн Тошхўжа-Занги отанинг номи, бу муборак зотнинг Тошкент вилоятидаги зиёратгоҳи бутун мусулмон оламида маълуму машҳурдир.

*Шавкат МИРЗИЁЕВ,
Ўзбекистон Республикаси Президенти*

КИРИШ

Ўзбекистон нафақат Шарқ, балки жаҳон цивилизацияси бешикларидан бири ҳисобланади. Жумладан, юртимиздаги уч мингдан ортиқ моддий-маънавий ёдгорликларнинг умумжаҳон меросининг ноёб намуналари сифатида ЮНЕСКО рўйхатига киритилганлиги фикримиз далилидир. Айниқса, ислом дини ривожланишида буюк боболаримиз қўшган ҳиссасини бутун мусулмон дунёси катта ҳурмат ва эҳтиром билан тан олади. Таниқли олим Ғайбулла ас-Салом таъкидлаганларидек “Юртимиз шундай муқаддас маконки, қаерида юрмагин, қадамингни



эҳтиёт бўлиб ташлашинг керак: чунки унинг ҳар бир тоши ёки кесаги буюк бир зотнинг хоки бўлиши мумкин!”

МАВЗУГА ОИД АДАБИЁТЛАРНИНГ ТАҲЛИЛИ

Муқаддас қадамжо ва зиёратгоҳлар қадимдан халқ эътибори ва эҳтиромда бўлганлиги боис сайёҳлар, географлар, тарихчи олимлар ва шарқшунослар асарларида мавзуга оид маълумотлар қайд этилган. Жумладан, Тошкент вилояти зиёратгоҳлари тўғрисидаги ёзма манбаларга Фахриддин Али ас-Сафийнинг “Рашаҳот-у айн-ул ҳаёт”, Муҳаммад Олим Сиддиқийнинг “Ламаҳот мин нафаҳот ул-қудс”, Тоҳир Эшоннинг “Тазкираи Тоҳир эшон”, Хожа Абдурахим Ҳисорийнинг “Тухфат ул-ансоб Алавия” ҳамда Муҳаммад Солиххўжанинг “Тарихи жадидаи Тошканд” каби асарларни киритиш мумкин. Айнан мазкур гуруҳга мансуб манбаларнинг фарқли томони шундаки, уларнинг асосий қисмида Тошкент вилояти зиёратгоҳлари тўғрисида дастлабки маълумотлар қайд қилинганлиги билан ажралиб туради. Шунингдек, рус шарқшунослари А. Хорошхин, П. Маев, Н. Маллицкий ва Б. Луниларнинг тадқиқотларида зиёратгоҳлар тарихи ва маросимларини этнографик далиллар асосида ўрганилиб, ўз хулосалари баён қилган. Совет даври олимлари С. П. Толстов, Г. П. Снесарев, Ю. В. Кнозоров, В. Н. Басилов, О. А. Сухарева ва И. М. Жабборовлар томонидан мазкур давр мафкурасига қарамасдан, зиёратгоҳлар ва зиёрат маросимлари илмий жиҳатдан ўрганилиб, бир қанча асарлар яратилди. Мустақиллик йилларида зиёратгоҳлар ва зиёрат маросимларини тарих, археология, этнология, эпиграфика, фольклоршунослик, психология ҳамда туризм нуқтаи-назаридан ўрганиш борасида салмоқли тадқиқотлар амалга оширилиб, янги назарий-методологик ёндашувларга эга илмий нашрлар яратилди. Жумладан, Ҳ. Кароматов, Б. Аҳмедов, О. Бўриев, С. Бухорий, А. Аширов, И. Сувонкул, Т. Қиличев, А. Маликов, М. Саттор, Ў. Сўфиев, Н. Абдулаҳатов, З. Абидова ҳамда Ф. Акчаев каби олимлар томонидан яратилган асарларда зиёрат маросимлари миллий кадрият сифатида ёритиб берилган.

ТАДҚИҚОТ МЕТОДОЛОГИЯСИ

Мавзунини тадқиқ этиш жараёнида қиёслаш, тизимли таҳлил, тавсифийлик, тарихийлик, тарихий-қиёсий таҳлил усуллари қўлланилган.

Шунингдек, Тошкент вилоятида жойлашган зиёратгоҳларда (Зангиота, Заркент-ота, Мачит Али, Парпи ота, Оби Раҳмат) 2017-2022 йиллар давомида олиб борилган дала тадқиқотлари материалларидан фойдаланилди.



ТАҲЛИЛ ВА НАТИЖАЛАР

Ўзбек халқи қадимдан буюк зотлар ва авлиёларга ҳурмат билан қараб, уларни улуғлаш билан қаторда, вафот этганларидан сўнг ҳам мунтазам зиёрат қилиб туриш анъанасига амал қилиб келган. Совет ҳукуматининг даҳрийлик сиёсати сабабли ана шунда буюк алломалар, авлиё даражасидаги улуғ зотларнинг номлари унитилиб, халқимиз хотирасидан ўчириб ташлашга ҳаракат қилинди.

Мустақиллик шарофати ила миллий ўзлигимизни англаш, кўхна тарихимизни тиклаш ва ўрганиш имкониятига сазовор бўлди. Айниқса, муқаддас динимизга бўлган муносабат тубдан ўзгарди. Буюк аждодларимиз Юсуф Ҳамадоний, Аҳмад Яссавий, Имом Мотрудий, Бурҳониддин Марғинович, Маҳмуд аз-Замахшарий, Шайх Нажмиддин Кубро, Баҳовуддин Нақшбанд каби авлиёларимизнинг номлари тикланиб, уларнинг маънавий мероси ўрганилиши учун кенг имкониятлар яратиб берилди. Мустақиллик йилларида буюк боболаримиз хотирасига бағишлаб барпо этилган ёдгорлик мажмуалари, зиёратгоҳлар жамиятимиз маънавиятини юксалтиришга, миллий онг, ўзликни англаш ва миллий ғурурни кўтаришга, ҳамда халқимиз айниқса, ёшлар онгида мустақиллик мафқурасини шакллантиришга хизмат қилмоқда.

ТАДҚИҚОТ НАТИЖАЛАРИНИНГ МУҲОКАМАСИ

Ана шундай буюк алломалар, олиму-уламолар ҳамда Тасаввуф тариқати номоёндалари яшаб ўтган азим Тошкент воҳаси қадамий зиёратгоҳлар жойлашган ҳудудлардан бири ҳисобланади. Тарихдан маълумки, Тошкент воҳаси инсонлар томонидан Тош давридаёқ ўзлаштириб бошланган. Аждодларимиз Чирчиқ (Турк, Барак ёки Парак, Чир) дарёси ҳавзаси водийсида жойлашган, дарё ирмоқлари ва анҳорлар орқали мўл-кўл суғориладиган, чорвачилик яйловлари, деҳқончилик ва боғдорчилик учун яроқли серҳосил тупроғи бўлган воҳада ҳар томонлама буюк тамаддунга тамал тошини қўйди. Қадим-қадим замонларда Тошкент (туркийда-Чоч; хитойчада-Юйни, Чжешу, Ши, Ташиган; араб тилида-Шош, Шошканд) Чирчиқ ва Оҳангарон дарёлари водийларини, уларга тутшиб кетган бепаён Дашти Қипчоқ кенгликлари ва Мовароуннаҳр деҳқончилик воҳаси ўртасида ястаниб ётган Сирдарё чап қирғоғи тоғ ва дашт туманларини эгаллаган эди. Қулай иқлим, бой фойдали қазилмалар (олтин, кумуш, темир, кўрғошин, феруза ва бошқалар) ва серунум тупроқ воҳанинг иқтисодий тараққий этишига, айни чоғда кўчманчи чорвадорлар ва ўтроқ

деҳқонларнинг ўзаро иқтисодий, сиёсий, савдо-сотик ва маданий алоқлари марказига айлантирди. Биринчи минг йиллик бошидаёқ Тошкент воҳаси Буюк Ипак йўлидаги энг муҳим марказлардан бирига айланиб бўлган эди.

Тошкентнинг қадим ва буюк тарихи тўғрисида - қадимги ва ўрта асрларга оид юзлаб кўрғонлар, шаҳарчалар ва меъморчилик ёдгорликлари маълумот беради. Мусулмон малакатларини кезиб чиққан араб, форс олим ва географлари Ал-Истахрий, Ибн Ҳавқал ва Ал-Муқаддасий томонидан Шош тарихий вилояти қуйидагича таърифланган: "Хуросон ва Мовароуннаҳрда жоме масжидлари, обод қишлоқлари кўплигию, заминлари кенлиги ва иморатлари кўплиги-аҳолисининг куч-қуввати ва жасурлиги борасида бу каби бошқа бир мамлакат учрамайди..."

Тошкент вилояти нафақат иқтисодий ва сиёсий мавқеининг юқорилиги билан балки шу тупроқда туғилиб ўсган буюк алломаларию авлиёлари билан дунёга машҳурдир. Тарихдан маълумки, VIII асрда юртимизга ислом дини ва маданиятининг кириб келиши билан улуғ алломалар, авлиёларга бўлган эътиқод кучайди. Уларнинг вафотидан сўнг қабрлари обод этилиб, зиёратгоҳларга айлантирилди. Авлиёларга ҳурмат, уларнинг маънавий меросини ўрганиш, муқаддас қадамжо ва зиёратгоҳларни зиёрат қилиш ўзбек халқининг муҳим ментал хусусиятларидан бири ҳисобланади.

"Зиёрат"- атамаси арабча сўз бўлиб, "бирор ерга ёки шахс ҳузурига бориш" маъносини билдиради. Зиёрат-ислом динида муқаддаслаштирилган мозорлар, қадамжолар ва зиёратгоҳларга бориб, муайян расм-русмларни бажариш демақдир. Ватанимизнинг қайси гўшасига қадам қўйманг, ўзига хос муқаддас қадамжо ва зиёратгоҳларга дуч келасиз. Шунини таъкидлаш лозимки, зиёратгоҳлар нафақат диний-маърифий маскан, балки ёшларнинг тарбиялашда ўзига хос тарбия ўчоғи вазифасини ҳам бажариб келади.

Жумладан:

–Инсонларнинг аралашувисиз пайдо бўлган табиий зиёратгоҳлар (булоқ, ғор, дарахт) ёшларни табиатни севишга, унинг гўзаллигидан завқ олишга ва табиатга ҳурмат руҳида тарбиялашга хизмат қилади.

–Зиёратгоҳлар жамоавий учрашадиган жой бўлиб, ўзаро маданий алоқалар алмашинадиган макондир.

– Зиёратгоҳлар инсонлар онгида эзгулик манбаи, меҳр-мурувватга чорловчи муқаддас жой вазифасини ўташ билан бирга уларда ҳалоллик, поклик, ўзгалар ҳақиқага хиёнат қилмаслик, ўз касбини севиш каби туйғуларни шакллантирган.

–Халқано қарашларга кўра зиёратгоҳлар руҳий таскин берувчи, дарддан халос этувчи ҳамда савобли амалларни бажаришга чорловчи диний-маърифий маскан.

-Зиёратгоҳ ёшлар онгига савобли ишлар қилган инсонлар охирати обод бўлади деган тушунчаларни мустаҳкамлайди.

–Зиёратгоҳлар ёшларнинг тарихий, маънавий ва ахлоқий билимларини оширади.

-Зиёратгоҳлар очиқ музей, дарсхона, маънавий покланиш маскани, мамлакат ва миллат тимсоли, обрўси, маънавий-маданий бойлиги ҳисобланади.

ХУЛОСА ВА ТАКЛИФЛАР

Шуни таъкидлаш лозимки, зиёратгоҳлар юртимизда зиёрат туризмини ривожлантиришда муҳим аҳамият касб этади. Ватанимиз уламоларининг ислом дини ва илм-фан равнақига қўшган ҳиссаси, уларнинг илмий-маънавий мероси ҳамда Марказий Осиё ҳудудининг ислом цивилизациясининг шаклланишида тутган ўрни, халқимизнинг бой тарихи ва меҳмондўстлиги зиёрат туризминининг асоси ҳисобланади. Исмоил Сомоний, Чор Бақр, Чашмаи Аюб, Шоҳизинда, Руқобод, Имом Ал-Бухорий, Баҳоуддин Нақшбанд, Гўри Амир, Хўжа Ахрор, Паҳлавон Маҳмуд, Ҳазрати Имом, Занги Ота, Султон Саодат, Ҳаким ат-Термизий каби машҳур зиёратгоҳлар фикримиз далилидир. Жумладан, Тошкент вилоятида жойлашган Зангиота зиёратгоҳи Марказий Осиё минтақаси халқлари учун ғоятда муқаддас кадамжо ҳисобланади. Бу тарихий-меъморий мажмуани ҳар куни 5 минг нафар зиёратчи ва сайёҳлар зиёрат қилгани буни яққол тасдиқлайди. Зиёратчиларнинг турли мамлакатдан эканлиги ҳам эътиборга моликдир.

Бундай улкан салоҳият эса ўз навбатида зиёрат туризмини ривожлантиришда муҳим рол ўйнайди. Ўзбекистон Республикаси Президенти Ш.М.Мирзиёевнинг 2020 йил 24 январь куни Олий Мажлисга Мурожаатномасида ҳам юртимизда 8 минг 200 дан зиёд маданий мерос объекти мавжуд бўлиб, туризм маршрутларига унинг атиги 500 таси киритилгани танқидий таъкидлаб ўтилди. Давлатимиз раҳбари томонидан мазкур маршрутлар сонини жорий йилда 800 тага ошириш вазифаси белгилаб берилди. Мамлакатимизда зиёрат туризмини ривожлантириш борасида Ўзбекистон Республикаси Президентининг 2021 йил 9 февралдаги “Ўзбекистон Республикасида ички ва зиёрат туризмини янада ривожлантириш чора-тадбирлари тўғрисида”ги ПФ-6165-сонли Фармонининг қабул қилиниши муҳим аҳамиятга эга.

Бу соҳада аввало, зиёрат туризмнинг асосий объектлари бўлган муқаддас қадамжо ва зиёратгоҳларни ўрганиш, кенг миқёсда тарғиб этиш лозим. Зеро, Ўзбекистон замини бутун дунёдан ислом цивилизациясининг муҳим марказларидан бири сифатида сайёҳларни чорлаб келмоқда. Қадимдан машҳур Бухоро, Марғилон, Самарқанд, Хива, Тошкент, Термиз, Қўқон каби шаҳарларда жойлашган ноёб тарихий меросдан унумли фойдаланган ҳолда мамлакатимиз иқтисодиётини кўтариш, халқимиз фаровонлигини ошириш билан бирга, уларни келажак авлодларга етказиш бугунги куннинг энг долзарб масалаларидан бири ҳисобланади.

REFERENCES

1. Б.Эралиев, И.Остонақулов, Н.Абдулаҳатов Ўзбекистон зиёратгоҳлари ва қадамжолари. Тошкент вилояти ва Тошкент шаҳри. Т.2015.
2. Ш.Б. Жумаева Ўзбек халқининг миллий қадриятлар тизимида муқаддас қадамжо ва зиёратгоҳлар. ЎЗМУ хабарлари. 2018 йил 1/6.
3. М.А. Усмонов Ислом.-Т.,”Шарқ”,1986.
4. Б. Эралиев, И.Остонақулов, Н. Абдулаҳатов Ўзбекистон зиёратгоҳлари ва қадамжолари.Фарғона вилояти. 1-жилд.Тошкент-2014.
5. Ўзбекистон Республикаси Президенти Ш.М.Мирзиёевнинг 2020 йил 24 январь куни Олий Мажлисга Мурожаатномаси. Халқ сўзи газетаси. №19.25.01.20.1-3 б.
6. Ш.Б. Жумаева Тошкент вилояти зиёратгоҳлари: ривожланиш босқичлари ва ўзига хос хусусиятлари. Тарих фанлари бўйича фалсафа доктори (PhD) илмий даражасини олиш учун тақдим этилган диссертация автореферати. – Термиз, 2022.8 б.

ТЕХНОЛОГИЯ ВЫРАЩИВАНИЯ БЕРЁЗЫ ПОВИСЛОЙ (BETULA PENDULA ROTH) В БУРЧУМУЛЛИНСКОМ ЛЕСХОЗЕ

М. М. Қаландаров

Ташкентский государственный аграрный университет

Ф. Ж. Хаитов

Ташкентский государственный аграрный университет

khaitovfarkhod1978@gmail.com

АННОТАЦИЯ

Статья весьма актуальна, ему изложено выращивания сеянцев береза повислого в горных условиях лесхоза. Способы освоения горных территорий, обоснованное применение технологических приемов обработки почвы, методы посева и норма посева семян горных растений и уход за ними.

Ключевые слова: почвоулучшающая, мраморовидной, эллиптические, перепончатым, партенокарпии.

ABSTRACT

The article is very relevant, it describes the cultivation of birch seedlings in the mountain conditions of the forestry. Methods for the development of mountain territories, the reasonable use of technological methods of tillage, sowing methods and the rate of sowing seeds of mountain plants and caring for them. Birch is a rock, it grows on large areas in the middle mountain zone.

Keywords: soil-improving, marble-like, elliptical, membranous, parthenocarpy.

ВВЕДЕНИЕ

Последние время большой внимание уделяется в Узбекистане проблеме улучшение качественного состава лесов. В связи с этим особое значение приобретает интродукция и ведения в лесопользование ценных высокопродуктивных пород [1, 2, 3, 4, 5, 6, 7].

Один из них порода береза. Это ценная и важнейшая в хозяйственном отношении древесная порода. Имеет большое почвоулучшающая и подгоночная лесохозяйственное значение как лесообразующая, быстрорастущая, порода. Береза невзыскательна к климатическим условиям, зимостойкая,



переносит весьма суровые условия северной половины. В равной мере нетребовательна и к почвенно -грунтовым условиям. Растет на сравнительно теплых, умеренно увлажненных супесчаных и легкосуглинистых почвах, а также на песках. Может расти и на черноземе и каменистых почвах [8].

Береза любимое дерево народа. Она любое время года отличается своеобразной красотой. О ее красоте слагают песни, пишут стихи, рисуют картины. Береза своеобразная эмблема России. В прошлом единичные березы проникали в аридные условия Узбекистана в озеленение городов и усадьбы любителей садоводов (рисунок 1).



Рисунок 1. Общий вид березы повислой

Начало интродукции видов рода береза было положено Ботаническим садом АН Узбекистана (Мурзовой Р.М.), СредазНИИЛХ (Желтиковой Т.А.) и ТашГАУ (Яскиной Л.В.). Выращенный ими посадочный материал позволил создать одиночные, групповые, небольшие рощи в городах, поселках и лесхозах Узбекистана. Хороший рост и развитие высаженных береза заставил повирить озеленителей, лесоводов а положительном успехе разведения березы в жарком климате Узбекистана [9].

Особый хозяйственный интерес приобрел положительный опыт в Бурчумуллинском лесхозе выращивании разновидности березы повислой-березы карельской. Она обладает уникальной мраморовидной узарчатостью текстуры древесины, пользующейся огромным спросом на мировом рынке.

ОБЪЕКТ И МЕТОДЫ ИССЛЕДОВАНИЯ

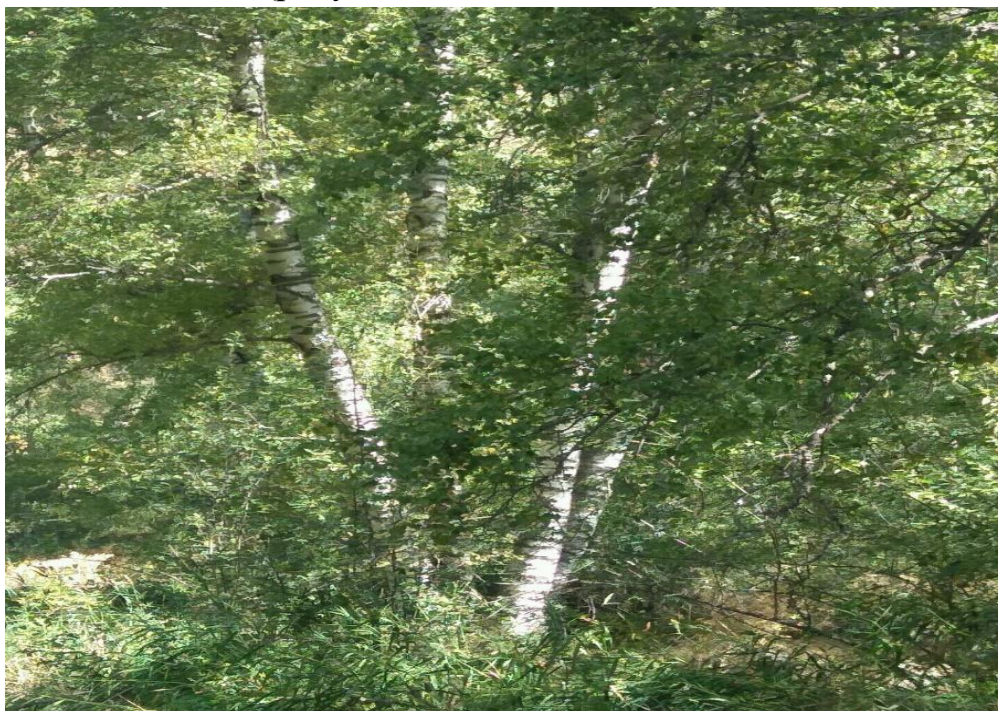
Объектом изучения является *Betula pendula* Roth – береза повислая, относящаяся к семейству *Betulaceae* Gray.

Для выявления оптимальных сроков посева семена высевали в открытом грунте в четыре срока в феврале, марте, апреле, ноябре-декабре; в постоянной теплице-ежемесячно, начиная с февраля по декабрь и в сезонной теплице в феврале, марте и апреле. Для определения нормы посева семян в закрытом грунте создавали густоту методом нормирования растений на 1м².

РЕЗУЛЬТАТ ИССЛЕДОВАНИЙ

Успешный рост первых культур березы карельской для возможность убедить лесоводов – производственников в целесообразности разведения этой ценной березы в Узбекистане, в условиях полного или частичного полива. В дальнейшем создавались культуры в Самаркандском, Бахмальском лесхозах и Бурчумуллинском лесхозе Акбулакского лесничестве по берегам Чаткальского речках и на Палтавском участках. В плодоношении выступили культуры в 6-7 лет. Проведенные обследования нами по территории Бурчумуллинского лесхоза созданных культур березы повислой дали возможность, рекомендовать ее для создания промышленных культур в орашаемой долиной части, а также в горных районах Узбекистана.

Плоды березы повислой -продолговато эллиптические орешки с двумя широкими перепончатыми крылышками, в два-три раза превосходящими по ширине плод. Созревают плоды березы в июне-июле. Часть сережек сразу после созревания рассыпается, но большая часть остаётся висеть на деревьях. Поэтому сбор семян можно проводить до сентября-октября. Несобранные сережки висят иногда всю зиму. Собранные сережки для посева не разминая, просушивается тени в местах защищенных от ветра [10].

Семена березы очень мелкие, поэтому их трудно длительно хранить, сохраняя высокую всхожесть. Недостаточно просушенные, они при хранении быстро теряют всхожесть, а просушенные медленно прорастают в почве. Обычно считают, что семена березы сохраняют всхожесть 1-2 года. Но при правильной организации хранения, всхожесть семян можно сохранить в течение 4-5 х лет. Идеальные условия хранения -в герметически закрытых бутылках. Но хорошо просушенные семена с влажностью 13-17%, можно успешно хранить в деревянных ящиках слоем 30 см. Ящики хранить в сухом помещении с температурой 4-5⁰С.

Хорошие результаты дает хранение в полиэтиленовых мешках с последующим перемешиванием 2-3 раза в год. Посев свежесобранными семенами, т.е. летний срок можно проводить без предварительной подготовки. Всхожесть семян березы весьма изменчива, и в большой мере зависит от природных условий во время цветения от 9-80%. Она обнаруживает способность к партенокарпии, т.е. наличие пустых семян, поэтому перед посевом обязательно следует определить их доброкачественность. В связи почвенными условиями Узбекистана (тяжелые, способны к образованию твердой корки) в посевные гряды березы следует внести навоз, песок в 20 см слой почвы. Посев сплошной по повышенным грядам высотой 10 см шириной 20 см. Норма высева семян зависит от ее всхожести 2-3г на 1 п.м.в гряды.

В Бурчумуллинском лесхозе целесообразно проводить весенние посева (март-апрель). Все остальные сроки весьма трудоемки в сохранении нежных, нитевидных всходов. Высев семян производится на влажный субстрат. Заделываются семена способом притрушивания перегноем толщиной 0,5 см с обязательным мульчированием рисовой шелухой, древесными опилками, равнотравьем (рисунок 2)



Рисунок 2. Посаженный береза повислой на каменистых почвах.

Для сохранения всходов березы решающее значение имеет поддержание верхнего слоя в равномерно влажном состоянии с момента посева семян до появления массовых всходов. При появлении всходов устанавливаются притеночные щиты. Посевы

березы под естественным притенением кроной древесных пород не нуждаются в установке. В конце первого года сеянцы вырастают до высоты 3-10 см, к концу второго -15,8 см, с внесением удобрений -45 см. Лучшим временем для пересадки сеянцев березы в школьном отделение -весна, растениями в однолетнем возрасте [11].

ЗАКЛЮЧЕНИЕ

В статье изложена методы выращивания береза повислой посевном методам. В связи с этим излагается норма высева семена березы на п.метрах и уход за растениями, полив и вынесение минеральных удобрений, другие агротехнические мероприятия.

REFERENCES

1. Хакимов, Ш.В., Лаптева, Р.А. & Махкамов, Т.Х. (2021). Тошкент Ботаника боғи шароитида *Acer campestre* L. баргларининг морфометрик белгиларини қиёсий ўрганиш. *НамДУ илмий ахборотномаси*, 6: 99-105.
2. ЖумабоевБ Ф.Ш., ИноятоваБ М.Х. & Махкамов Т.Х. (2022). Инвазив ўсимлик – Испан мингбоши (*Vaccaria hispanica* (Mill.) Rauschert) ни маданиялаштириш истиқболлари ва уруғ унувчанлиги. *ГулДУ ахборотномаси*, 1: 17-23.
3. Пўлатова, А.Р., Усмонова, Б.К. Иноятова, М.Х. & Махкамов, Т.Х. (2021). *Codonopsis clematidea* (Schrenk) C.B.Clarke уруғларининг унувчанлиги. “Таълим фидойилари” Республика илмий-услубий журнали, 12(1): 265-273.
4. Иноятова, М.Х. & Махкамов Т.Х. (2021). *Melissa officinalis* L. ни *in vitro* усулида микроклонал кўпайтиришнинг оптимал ечимлари. “Таълим фидойилари” Республика илмий-услубий журнали, 12(1): 207-213.
5. Yuldasheva, N.E., Aminova M. & Maxkamov T.X. (2022). *Albuca bracteata*–hind piyozini etishtirish usullari va shifobahshlik xususiyatlari. *Academic research in educational sciences*, 3(2): 376-384.
6. Бердиев, Э.Т., Холмуротов, М.З. (2018). Вегетативное размножение калины обыкновенной (*Viburnum opulus* L.) в Ташкентском оазисе. *Актуальные проблемы устойчивого развития лесного комплекса: Международная научнопрактическая конференция, посвященная*, 70: 130-135.
7. Тўхтаев, Б.Ё., Махкамов, Т.Х., Тўлаганов, А.А., Маматкаримов, А.И., Махмудов, А.В., & Аллаяров, М.Ў. (2015). *Доривор ва озқабон ўсимликлар плантацияларини ташиқил қилиш ва хом ашёсини тайёрлаш бўйича йўриқнома*.



8. Гроздов Б.В. (1952). *Дендрология: Учебник для лесохозяйственных и лесомелиоративных институтов*. Гослесбумиздат.
9. Яскина Л В. Мурзова Р.М. Желтикова Т.А. (1981). *Карельская береза в Узбекистане*. ТГАУ.
10. Аблаев С.М., Юлдашов Я.Х., Эшонкулов Б.И. (2009). *Лесные культуры основных древесных и кустарниковых лесных пород Узбекистана. Учебное пособие*. ТГАУ.
11. Аблаев А.С. (1985). *Интенсификация выращивания посадочного материала березы карельской в условиях Узбекистана*. МЛТИ.



ТАЛАБАЛАРДА БЎШ ВАҚТДАН САМАРАЛИ ФОЙДАЛАНИШ КЎНИКМАЛАРИНИ ШАКЛЛАНТИРИШ

Нилуфар Жўраевна Назарова

Тошкент давлат транспорт университети катта ўқитувчиси

Миршод Нўъмонович Ҳасанов

Тошкент давлат транспорт университети катта ўқитувчиси

АННОТАЦИЯ

Вақт кишилар учун қадриятдир. Ҳамма ҳам вақтнинг қудратини тўлиқ англай олмайдди. Бу таркибга кирувчиларнинг асосийси ёшлар ҳисобланади. Мақолада мамлакатимизда ёшларга яратилган имкониятлар, уларнинг ҳаёт стратегиясини шакллантиришда бўш вақтнинг ўрни таҳлили келтирилган.

Калит сўзлар: бўш вақт, турмуш тарзи, стратегия, муваффақият стратегияси, ривожланиш стратегияси, маънавий эҳтиёж, тайм-менежмент, самарали вақтни бошқариш усуллари.

КИРИШ

XXI аср глобал ўзгариш, динамизм ва тезлашув билан ажралиб туради. Технологиялар, таълим ва даромаднинг ўзгариши инсоннинг турмуш тарзига, шунингдек вақтдан фойдаланишга таъсир қилади. Бугунги глобаллашув даврида ҳар бир ёшнинг бўш вақтини оқилона уюштириши катта аҳамиятга эга. Зеро, бўш вақтни оқилона уюштириш талабаларнинг маданий савияси ва дунёқараши ўсишининг, ахлоқий ва эстетик тарбиялашнинг муҳим шартларида биридир. Чунки бўш вақт талабаларнинг ўсиб бораётган маънавий эҳтиёжларини қондиришга хизмат қилади.

Жамиятимиз тараққиёти натижасида ёшларнинг бўш вақтидан самарали фойдаланиши мураккаблашиб бормоқда. Бу эса талаба ёшларни ақлий ривожлантиришни, касб, билим ва малакаларини оширишни, маънавий эҳтиёжларини қондириб боришни тақозо этади. Бу муаммоларни ҳал қилиш эса бўш вақтдан самарали фойдаланишни ташкил этиш билан боғлиқ.

АДАБИЁТЛАР ТАҲЛИЛИ ВА МЕТОДОЛОГИЯ

Бўш (ёки дам олиш) вақт - бу шахс, гуруҳ ёки умуман жамият ижтимоий вақтининг бир қисми бўлиб, у инсоннинг жисмоний ва маънавий саломатлигини сақлаш, тиклаш ва ривожлантириш, унинг интеллектуал яхшиланиши учун ишлатилади. Бу вақт

алоқа ва севимли машғулотларга бўлган эҳтиёжни қондириш, уй ва маиший муаммоларни ҳал қилиш, очик ҳавода юриш ва ҳ.к. Мутахассис Л.А.Акимова дам олишнинг қуйидаги вазифаларини кўрсатиб беради: ижтимоий-маърифий; ривожланиш; кўнгил очиш; компенсацион; маданият ва ижодкорлик; ижтимоий йўналтирилган; соғлиқни тиклаш, яъни қайта тайёрланиш ва тайёрлаш (психофизик кучларни тўлдириш, инсоннинг соғлиғи ва ижодий салоҳиятини тиклаш) [1].

“Бўш вақт” – ёшларнинг ўқишдан ташқари вақтининг бир қисми. Ижтимоий ҳаётда талаба ёшларнинг умумий вақтини икки қисмга – ўқиш вақти ва ўқишдан ташқари вақтга бўлиш мумкин. Ўқишдан ташқари вақтда баъзи талабаларнинг кино, театрларга жуфт-жуфт бўлиб киришлари, хиёбонларда бесамар юришлари, кўча-куйларда сигареталар чекиб юришларини кўриб, умрнинг зое кетаётганлигини англамаётганлигини кўрсак, баъзи талабалар эса пул топиш мақсадида хусусий ташкилотлар, кафе, ресторан, бозорларда иш фаолиятини олиб бораётганлигини кўриш мумкин. Иккала ҳолатда ҳам талабанинг асосий мақсади ўқишдан қолиб кетишини кузатиш мумкин. Америка ёзувчиси Джеймс Купер, шунингдек, бекорчилик дам олиш эмас, балки вақтни йўқотиш деган ғояни илгари суради. [2]

Мамлакатимизда ёшларга жуда кўплаб шароит ва имкониятлар яратилган бўлиб, асосий масала ундан унумли фойдаланиш кўникмаларини шакллантириш долзарб аҳамият касб этмоқда. Шу сабабли Президентимиз Ш.М.Мирзиёевнинг 2019 йил 19 мартда Ёшларга эътиборни кучайтириш, ёш авлодни маданият, санъат, жисмоний тарбия ва спортга кенг жалб этиш, уларда ахборот технологияларидан тўғри фойдаланиш кўникмасини шакллантириш, ёшлар ўртасида китобхонликни тарғиб қилиш, хотин-қизлар бандлигини таъминлаш масалаларига бағишланган видеоселектор йиғилишида ижтимоий, маънавий-маърифий соҳалардаги ишлари янги тизим асосида йўлга қўйиш бўйича 5 та муҳим ташаббусни илгари суриб, 3 апрелда ушбу ташаббусни амалиётга жорий этиш масалалари бўйича йиғилиш ўтказилиб, ҳар бир ташаббус бўйича чора-тадбирлар дастурлари лойиҳалари ишлаб чиқилди.[3] Худудларда 5 та муҳим ташаббус бўйича кенг кўламли ишлар амалга оширилиб, айниқса китобхонлик бўйича кўрик танловларнинг ўтказилиши (Олий ўрин учун автомобиль мукофоти ва қолган ўринларга пул мукофоти ҳамда китоблар совғаси) ва оммавий ахборот воситаларида ёритиб борилиши натижасида ёшларнинг китобни ўқишга бўлган қизиқиши ортаётганилигини кўриш мумкин.

Бугунги кунда мамлакатимиз келажаги бўлган ёшларнинг ҳуқуқий ва ижтимоий ҳимоясини таъминлаш, уларга ўз интилиш ва қобилиятларини рўёбга чиқариш, жамият ва давлат ривожига муносиб ҳисса қўшишлари учун яратилган имконият – юртимизда амалга оширилаётган ёшларга оид давлат сиёсатининг асосий устувор мақсадларидан бир сифатида, ҳукуматимиз томонидан Ёшлар иттифоқи фаолиятига доир жами 40 та қонун ва қонуности ҳужжати қабул қилинди ва ёшлар масалалари билан боғлиқ 70 га яқин меъёрий-ҳуқуқий ҳужжатга қўшимча ва ўзгартиришлар киритилдики, бу эса ёшлар ва улар билан боғлиқ масалалар янги босқичга кўтарилганлигини кўрсатмоқда. Жумладан, мамлакатимиз ёшларини қўллаб-қувватлаш, ҳар бир соҳадаги самарали фаолияти, ютуқлари ва иқтидорларини муносиб баҳолаш ва рағбатлантириб бориш мақсадида “Мард ўғлон” давлат мукофоти ҳамда “Келажак бунёдкори” медали таъсис этилди. Ўзбекистон ёшлар иттифоқи ташкил қилинган сана – 30 июнь мамлакатимизда “Ёшлар куни” сифатида белгиланди. Бу, ўз навбатида, тегишли давлат тузилмалари ва жамоатчилик эътиборини яна бир бор ёшлар билан боғлиқ масалаларга қаратишга, галдаги вазифаларни белгилаб олишга хизмат қилди.

Ўзбекистон Республикасининг “Ёшларга оид давлат сиёсати тўғрисида”ги Қонунининг 5-моддасида [4]: “ёшларнинг ҳуқуқлари, эркинликлари ва қонуний манфаатларини таъминлаш; ёшларнинг ҳаёти ва соғлиғини сақлаш; ёшларнинг маънавий, интеллектуал, жисмоний ва ахлоқий жиҳатдан камол топишига кўмаклашиш; ёшлар учун очиқ ва сифатли таълимни таъминлаш; ёшларни ишга жойлаштириш ва уларнинг бандлиги учун шарт-шароитлар яратиш; ёшларни ватанпарварлик, фуқаролик туйғуси, бағрикенглик, қонунларга, миллий ва умуминсоний қадриятларга ҳурмат руҳида, зарарли таъсирлар ва оқимларга қарши тура оладиган, ҳаётга бўлган қатъий ишонч ва қарашларга эга қилиб тарбиялаш, ... ёшларда соғлом турмуш тарзига интилишни шакллантириш, шунингдек ёшларнинг бўш вақтларини мазмунли ташкил этиш ва ёшлар спортини оммавий ривожлантириш учун шарт-шароитлар яратиш; ёш оилаларни маънавий ва моддий жиҳатдан қўллаб-қувватлаш, улар учун муносиб уй-жой ва ижтимоий-маиший шароитларни яратиш бўйича комплекс чора-тадбирлар тизимини амалга ошириш” ва бошқа шу сингари ёшларга оид давлат сиёсатининг асосий йўналишлари сифатида белгиланган. Кўриниб турибдики, сўнгги уч йилликда ёшлар ва улар билан боғлиқ масалалар янги босқичга кўтарилганлигини кузатишимиз мумкин.

Хусусан бу борада Президент Ш.Мирзиёевнинг 2020 йил 24 январдаги Олий Мажлисга Мурожаатномасида: “Мамлакатимиздаги туб ўзгаришлар, ёшларга оид давлат сиёсатини янада ривожлантиришни кун тартибига қўймоқда. Ёшлар билан ишлаш самарадорлигини баҳолаш бўйича ягона кўрсаткичлар ишлаб чиқиш, ёшлар сиёсатини баҳолаш миллий индексини жорий этиш керак.

Ўзбекистон Ёшлар иттифоқи “Ўзбекистон ёшлари – 2025” концепциясини ишлаб чиқиши, унда маънавий ва жисмоний баркамол авлодни вояга етказишнинг амалий чора-тадбирлари белгиланиши зарур [5]”лиги кўрсатилди. Демак, ёшлар билан боғлиқ масала ҳар қачонгига нисбатан янада долзарбланиб келибди. Айниқса, Ўзбекистон Республикаси Президентининг «2022-2026 йилларга мўлжалланган Янги Ўзбекистоннинг тараққиёт стратегияси тўғрисида»ги фармонида ёшларнинг «Олий таълим билан қамров даражасини 50 фоизга етказиш ва таълим сифатини ошириш» 46-мақсад сифатида, «Эл-юрт умиди» жамғармаси орқали эркин ва ижодий фикрлайдиган ёшларни нуфузли хорижий олийгоҳларга ўқишга юбориш кўламини 2 бараварга ошириш, бунда ёшларнинг 50 фоизини техник, аниқ фанлар ва IT соҳаларига ўқитиш» 50-мақсад «Ёшларга оид давлат сиёсатини такомиллаштириш» эса 70-мақсади [6] эътиборга молик. Бугунги кунда ушбу фонд орқали хорижий таълим дастурлари кесимида номзодлар сони йилдан-йилга кўпайиб бормоқда.

МУҲОКАМА ВА НАТИЖАЛАР

Ҳар қандай инсон учун бир сутка 24 соатдан иборат, лекин ҳар ким ҳам етарлича бахтли омадли эмас. Кимлардир муваффақиятли, кимлардир эса муваффақиятсиз, кимларнингдир ҳаёт сифати юқори кимларнидир ҳаёти сифатсиз, кимлардир ҳар кунги 24 соатлик вақт капиталидан фойдаланиб ҳаётда истаган нарсасига эришади, кимлардир эса вақт ресурсларини бекорга сарф этиб оқибатда ҳеч нимасиз қолади. Тошкент давлат транспорт университети талабалари ўртасида ўтказилган сўров натижаларини таҳлил қилсак (2021 йил), талабалар асосан кўп вақтларини ижтимоий тармоқларда ўтказишларини қайд этганлар. Ижтимоий тармоқларда ҳар бир талаба учун кунига ўртача 7 соат вақт кетиши, ўқув фаолияти учун бироз камроқ вақт талаб қилаётгани ва унга талабалар кунига 5,5 соат вақт сарфлашини айтиб ўтдилар. Талабалар турар жойларида яшайдиган кўпгина талабалар кунига 1,5 соат китоб ўқиш учун вақт ажратиши маълум бўлди. Гигиеник муолажалар учун ўртача талабаларнинг кунига ўртача атиги 15-30 дақиқани ташкил этади. Замонавий қизларнинг

аксарияти ўзларини тартибга келтириш учун кўп вақт сарфлашади. Ўртача ҳар бир қиз бунга ҳар куни тахминан 1 соат сарфлайди.

Кўплаб талабалар ухлашни яхши кўрадилар, ҳар бир талаба учун ухлаш учун кунига ўртача 11 соат керак бўлади. Афсуски, ҳамма талабалар спорт билан шуғулланишни қайд этишмади. Замонавий талаба ҳафтасига атиги 3 соат спорт билан шуғулланади. Ихтиёрий ҳаракатларда ҳафтада уч соатдан кам (ўртача 2,5 соат) ва ундан ҳам кам қатнашадилар.

Маълумки, талаба ёшлар ҳаёти ва турмушида илмий китоблар, газета ва бадий адабиёт кенг ўрин олган. Бу воситалар билан чекланиб қолган талаба ёшларнинг билим доиралари пасайиб бормоқда. Кўпгина ёшлар телевизор, интернет ва турли ҳар хил кинолар билан бандлар. Бу эса ёшларни бўш вақтдан самарали фойдалана олмаётганлигидан далолат беради.

Маълумки, ёшлар ҳаёт стратегиясини шакллантириш масаласи бу мураккаб ва кўп қиррали жараён ҳисобланади. Ёшлар ҳаёт стратегияси деганда, бу уларнинг орзу ва интилишлари, мақсад ва қизиқишларини амалга ошириш учун олдиндан ҳаётини режалаштириш, мақсад ва орзуларга эришиш йўлида қатъий курашиш усул ва йўллари танлаш ва ишлаб чиқиш, шунингдек тузилган режа асосида ҳаракатлар кетма-кетлигини амалга оширилишини ҳисобга олсак, бу борада социологлар, психологлар, иқтисодчилар 1-5, 10 йиллик режалар тузиш ва босқичма-босқич амалга ошириш мақсадга мувофиқлигини кўрсатишган [7,9,10,11,12]. Шунингдек, ҳозирги кунда тайм менежмент – вақтни бошқариш санъатидан фойдаланган ҳолда ҳаётда аниқ мақсадларни қўйиш, режалар тузиш, тайм менежментнинг самарали усулларидан фойдаланган ҳолда муваффақиятли, ҳаётдан ва ўзидан қониқишни ўргатувчи курслар ташкил қилинмоқда. Лекин, Блогер Майо Ошин ўзининг Medium’даги устунчасида нима учун тайм-менежмент вақтни бефойда сарфлаш эканини тушунтириб берди. Самаралироқ ишлаш учун қувватни ақл билан йўналтириш кераклигини тушунтирди [8].

ХУЛОСА

Юқоридагиларни ҳисобга олган ҳолда муваффақиятли, бахтли, ҳаётдан қониққан инсон бўлиш учун ҳар қандай инсон тайм-менежментдан боҳабар бўлиши, самарали вақтни бошқариш усулларидан фойдаланиши мақсадга мувофиқ.

Хулоса қилиб айтганда, талабалар ўзини ўзи ривожлантириш мақсадида:

- кундалик вақтни режали тақсимлаши;



- спорт ва китоб ўқишга вақт сарфлаши;
- Smart-мақсадлар, ярим соат назарияси, Эйзенхауэр жадвали, Кун давомида миянинг иш унумдорлигини ошириш;
- ўзини бошқара олиш қобилиятини шакллантириш;
- ижтимоий назорат, бунда педагог ўқитувчилар масъул бўлмоғи, балки ёшларнинг бўш вақтидан самарали фойдаланишлари учун ота-оналарнинг таъсир доирасини ва масъулиятини ҳам кучайтириш, назорат қилиши лозим, деб уйлаймиз.

Зеро, халқимизда бугунги ишни эртага қўйма деган нақл асосида иш олиб бориш ва вақтни тўғри тақсимотига эътибор қаратиш муҳимдир.

REFERENCES

1. Соотношение понятий “досуг” и “свободное время”. https://studopedia.ru/17_10906_sootnoshenie-ponyatiy-dosug-i-svobodnoe-vremya.html
2. Соколов Э. В. Свободное время и культура досуга - М., 2011.
3. Бешта ташаббус бўйича дастурлар ёшлар ва хотин-қизлар манфаатларига хизмат қилади. Халқ сўзи газетаси. 2019 йил 4 апрель, №65 (7295).
4. Ўзбекистон Республикасининг 2016 йил 14 сентябрдаги ЎРҚ-406-сонли “Ёшларга оид давлат сиёсати тўғрисида”ги Қонуни. - Ўзбекистон Республикаси қонун ҳужжатлари тўплами, 2016 й., 37-сон, 426-модда; 2017 й., 24-сон, 487-модда; Қонун ҳужжатлари маълумотлари миллий базаси, 24.07.2018 й., 03/18/486/1559-сон.
5. Ўзбекистон Республикаси Президенти Шавкат Мирзиёевнинг Олий республикаси-президенти-shavkat-mirziyeevning-oliy-25-01-2020
6. Ўзбекистон Республикаси Президентининг “2022-2026 йилларга мўлжалланган Янги Ўзбекистоннинг тараққиёт стратегияси тўғрисида”ги ПФ-60-сонли фармони. 2022 йил 28 январь. Қонунчилик маълумотлари миллий базаси, 29.01.2022 й., 06/22/60/0082-сон.
7. Назарова, Н. Ж. (2022). ЁШЛАРДАГИ РАҚОБАТБАРДОШЛИК СИФАТЛАРИНИ РИВОЖЛАНТИРИШДА ҲАМКОРЛИК. Academic research in educational sciences, 3(TSTU Conference 1), 570-575.
8. Тайм-менежмент – вақтни бефойда сарфлаш (ми?) <https://kun.uz/77292240>
9. Abdusalamovna, A. S. ., & Juraevna, N. N. . (2022). A Strong Family as a Determining Development of Society. International Journal of Development and Public Policy, 2(6), 31–36. Retrieved from <http://openaccessjournals.eu/index.php/ijdp/article/view/1423>



10. Juraevna, N. N. (2020). Universal Factors In Provision Of Youth Life Strategy. *International Journal for Social Studies*, 6(1), 157-163.
11. Sabirovna, A. N. ., & Juraevna, N. N. . (2022). Important Aspects of the System of Social Work for Young People in Uzbekistan. *International Journal of Development and Public Policy*, 2(6), 37–41. Retrieved from <http://openaccessjournals.eu/index.php/ijdpp/article/view/1424>
12. Xabiba Kaxxarovna Abduraxmanova, Zulxumor Olimjonovna Nalibayeva, & Nilufar Jo'Rayevna Nazarova (2022). IJTIMOYIY TARAQQIYOTGA ERISHISHDA TA'LIM MAZMUNINI TAKOMILLASHTIRISH. *Academic research in educational sciences*, 3 (5), 1364-1370.



ИЖТИМОЙ ТАРАҚҚИЁТНИНГ ЭТНОМАДАНИЙ ЖИХАТЛАРИ

Ж. С. Рамагов

Тошкент давлат транспорт университети, “Ижтимоий фанлар” кафедраси
мудири

Рашид Ўсарович Баратов

Фалсафа доктори (PhD), Тошкент давлат транспорт университети
brashitbek76@mail.ru

АННОТАЦИЯ

Инсоният пайдо бўлибдики яшаш учун курашиш жараёнида улкан ўзгаришларни бошидан кечириб келмоқда. Энг асосийси, ер куррасининг турли иқтисодий, ижтимоий, географик шароитлари инсонларнинг ташқи ва ички маданиятига ўз таъсирини ўтказиши табиий жараёндир. Дунёда минглаб миллат ва элатлар ўзларига хос миллий хусусият ва маданиятига эга. Миллий маданиятлар ҳар бир миллат ёки элат яшаб турган ҳудуднинг табиий жойлашуви, географияси ва иқлими турмуш кечиришида мавжуд машғулоти доирасидаги қийинчиликларни бартараф этиш чораларини излаш жараёнида вужудга келади ва кейинчалик миллий урф-одат ва анъанага айланиб боради. Мазкур этник хусусият бора-бора миллат характериға ҳам ўз таъсирини ўтказиб боради. Бизнинг миллий анъаналаримиз ва бетакрор урф-одатларимиз узоқ йиллардан бери сайқалланиб ўзининг юксак поғонасига кўтарилиб бормоқдаки, бу жараёнлар давлатимиз сиёсатининг ажралмас бир қисмига айланиб бугунги кундаги ислохотлар орақали намоён бўлаётганлигини гувоҳи бўламиз.

Калит сўзлар: ижтимоий тараққиёт, этномаданият, туркий халқлар.

КИРИШ

Ўзбек миллати туркий халқларнинг асосий бўғини сифатида узоқ тарихий жараёни бошидан кечирган йирик миллатлардан бири саналади. Ўзбекистон географик жиҳатдан ўта қулай маконда жойлашганлиги бор ҳақиқат. Узоқ тарихий ўтмишдан ўзбек халқига мерос қолган сахийлик, меҳмондўстлик, ростгўйлик, тантилик, садоқатлилиқ, поклик, одоблилиқ фазилатлари миллий хусусиятнинг энг муҳим жиҳати бўлиб саналади[5: 16]
Шундан бўлса керак миллий характеримизда вазминлик,

сабр-қаноат, бағрикенглик каби фазилатлар авлоддан-авлодга ўтиб келмоқда.

АДАБИЁТЛАР ТАҲЛИЛИ ВА МЕТОДОЛОГИЯ

Буюк мутафаккир аллома Абу Райҳон Беруний Ҳазратлари ўзининг “Геодезия” (Ер тузилиши ва шакли ҳақидаги фикрлар) ер юзини етти иқлимга бўладилар. Етти иқлим дейилганда экватор чизигидан бошлаб, Шимолий кутбгача бўлган ҳудудлар еттита кенгликлар (параллел) ҳудудларга ажратилганлиги назарда тутилган. Тарихда ўтган давлатлар дунёнинг етти иқлими ҳудудларига эгалик қилишни орзу қилишганлиги бежиз эмас. Мамлакатлар қадимда ҳудудий майдони, қўшинининг сони ва сийрати, у ердаги ҳайвонот ва наботот оламининг бойлиги билан таърифланар эди.

Заҳириддин Муҳаммад Бобур ҳам ўзининг “Бобурнома” асарида ҳам Маворауннаҳрни тўртинчи ва бешинчи иқлимда деб айтиб ўтади. Ҳиндистонни эса биринчи, иккинчи ва учинчи иқлимда дея таъкидлайди. Бугунги кун олимлари иқлим сўзи ўрнида минтақа сўзини кўпроқ ишлатиб келади.

Жаҳонда тарқалган барча элат ва халқлар ўзлари яшайдиган ҳудуднинг иқлими ва географик имкониятларидан келиб чиқиб турмуш учун зарур бўлган машғулотлар билан шуғулланадилар. Бир томондан, Марказий Осиё халқлари юксак имкониятлар мавжуд ҳудудда яшаганликлари қадимдан ишлаб чиқариш, илм-фан, санъат, маданият соҳаларида улкан янгиликлар яратганлигига ишора берса, иккинчи томондан ўзбек халқи қадимдан яратувчилик, бунёдкорлик, меҳнатсеварлик, жамоавий ишларда фаол ҳатти-ҳаракатлари билан ажралиб турган. Мамлакатимиз тарихида бунёд этилган жуда кўплаб каналлар, кўприклар, қалъа деворлари, коммуникация иншоотлари ҳашар йўли билан барпо этилгани ҳақида маълумотлар берилади. Марказий Осиё халқлари қадимги мисрликлардан фарқли ўлароқ деҳқончилик соҳасида катта бурилишлар ясаган. Юртимизда истиқомат қилган ўтроқ аҳоли вакиллари ерга ишлов бериб, турли деҳқончилик маҳсулотлари етиштириб тирикчилик қилган бўлса, Дашти Қипчоқдан кўчиб келган кўнғирот, лоқай, қарлук, турк каби йирик уруғлар чорвачиликнинг барча турлари билан шуғулланиб келган.

Мазкур ишлаб чиқариш соҳалари орқали юртимизда улкан маданиятлар яратилиб, ушбу маданият аста-секин савдо йўллари орқали бутун дунёга (ёйилганлигига) экспорт қилинганлигига тарихий манбаларда гувоҳ бўламиз.

Замонамизнинг буюк адибларидан бири Абдуқаҳҳор Иброҳимовнинг “Бизким, ўзбеклар” китобида АҚШнинг Чикаго шаҳрида 200 минг нусхада чоп этилган “The World Encyclopedia dictionary Book” (“Жаҳон қомусий луғати”) номли икки жилдли



китобда ўзбек миллатига “Ўзбек – жаҳон халқлари орасида қадимий халқлардан бўлиб, туркий халқлар ўртасида биринчи бўлиб ўтроқлашган, маданий турмуш кечирувчи, жаҳон цивилизациясига ҳисса қўшган миллат...”[4:27] - дея таъриф берилгани айтиб ўтилганлиги барчамизни қувонтиради албатта.

Биринчи Президентимиз Ислон Каримов 1998 йил 24 октябрда ЮНЕСКО ижроия Кенгашининг 155-сессиясида “Мен умуминсоний кадриятлар ривожини ҳар бир халқ маданияти ва ўзига хослигининг ўзаро уйғунлашувида деб биламан, – дейди. – Маданиятларнинг шу тарздаги уйғунлашувигина умуминсоний маданият ва бутун цивилизациянинг гўзаллиги ва кадр-қимматини яратади. Зеро, умумий цивилизация турли халқларнинг маданиятларидан шаклланади”[3] -деб таъкидлаб ўтади. Бу билан ўзбек халқи тарихий даврларда дунё цивилизациясига улкан ҳисса қўшган халқлардан бири эканлигига ишора қилган.

Шуни мамнуният билан қайд этиш лозимки, эзгу фазилат ва интилишлар халқимизнинг қон-қони ва суюк-суюгига сингиб кетган. Унинг табиатига хос бўлган юксак маънавий неча асрларки бизни не-не бало-қазолардан, тўфон ва бўронлардан соғ-омон асраб келмоқда. Ҳар қандай босқин ва истилоларга қарамасдан, ҳар қандай оғир ва мураккаб шароитларда ҳам ота-боболаримиз ўзлигини йўқотмасдан, маънавий ҳаёт мезонлари, одоб-ахлоқ қоидаларига амал қилиб, комиллик сари интилиб яшагани бугун ҳам барчамизга ибрат бўлиб, куч-қувват бағишламоқда.

Маълумки, ҳар қайси халқ ёки миллатнинг тафаккури, турмуш тарзи, маънавий қарашлари ўз-ўзидан, бўш жойда шаклланиб қолмайди. Уларнинг вужудга келиши ва ривожланишида аниқ тарихий, табиий ва ижтимоий омиллар асос бўлишини ҳаммамиз яхши биламиз.

Масалан, Шарқ оламида, жумладан, ўзимизнинг Ўзбекистон шароитида жамоа бўлиб яшаш туйғуси ғоят муҳим аҳамият касб этади ва одамларни бир-бирига яқинлаштиришга, бир-бирини қўллаб - қувватлаб ҳаёт кечиришга замин яратади. Шу маънода, халқимизнинг турмуш ва тафаккур тарзига назар ташлайдиган бўлсак, бошқаларга ҳеч ўхшамайдиган, минг йиллар давомида шаклланган, нафақат ўзаро муомала, балки ҳаётимизнинг узвий бир қисми сифатида намоён бўладиган бир қатор ўзига хос хусусиятларни кўрамиз. Бу эса юртимизда олиб борилаётган ислохотларни изчил амалга оширилишида халқимизнинг юқорида қайд этиб ўтган фазилатлари алоҳида аҳамият касб этмоқда.

Ҳозирги кунда дунёнинг ижтимоий, иқтисодий, маданий, маънавий ва сиёсий манзараси доирасида турлича



кескинликлар юзага келаётган бир пайтда юртимиз узра амалга оширилаётган ишлар бутун жаҳон афкор-оммасини ҳайратга солапти десак, муболага бўлмайди.

Афсуски, мамлакатимиз ташқи сиёсатида очиклик тамойилларига риоя этаётганлиги жараёнида юртимизга суқилиб кираётган ёт анъаналар, урф-одатлар, қолаверса бизга бутунлай бегона бўлган характер ҳам шаклланаётганлигига гувоҳ бўлмоқдамиз. Глобаллашув жараёнида бундай ҳодисалар кузатилиши табиий ҳол. Ҳиндистоннинг машҳур давлат арбоби Махатма Ганди глобаллашув жараёнига: “Мен уйимнинг дарвоза ва эшикларини доим маҳкам беркитиб ўтира олимайман, чунки уйимга тоза ҳаво кириб туриши керак. Шу билан бирга, очилган эшик ва деразаларимдан кираётган ҳаво довул бўлиб уйимни ағдар-тўнтар қилиб ташлаши, ўзимни эса йиқитиб юборишини ҳам истамайман” – деб таъриф бериб ўтади. Бу билан глобаллашув жараёнининг ижобий ва салбий жиҳатларини ўз вақтида англаб, уларга қарши ғоя ва маърифат билан жавоб бериш кераклиги ҳақидаги фикрни илгари суради. Мамлакатимизда аҳолининг 60 фоиздан ошиғини ёшлар ташкил этишини ҳисобга олсак, ёшлар орасида халқимизнинг қадимий ва юксак маънавий фазилатлари ҳақидаги мумтоз ахлоқий қоидаларни кенгроқ ёритиб бориш мақсадга мувофиқ бўлади.

Ваҳолангки, ўзбек атамаси худди турк сўзининг эквиваленти – маънодоши бўлиб, ўзига ишонувчи, мустақил фикрловчи ва иш юритувчи, ботир, мард, ёвқур, чекинмас сингари фазилатларни англаган. Абдурауф Фитрат ҳам ўзининг “Абулфайзхон” трагедиясида “Ўзбек ўғлонлари ботир бўлурлар” деб айтиб ўтади. Зеро, бугунги кунда ёшларимиз томонидан халқаро майдонларда спорт, илм-фан, маданият ва санъат йўналишларида қўлга киритаётган улкан натижалари, ўйлаймизки, қадимдан буюк ва юксак маданият яратган аждодлар вориси эканлигидан далолат беради.

Бугунги кунда Ҳаракатлар стратегияси доирасида “Ёшлар – келажак бунёдкори”, “Обод қишлоқ”, “Обод маҳалла”, “Ақлли шаҳар” “Хавфсиз шаҳар”, “Хавфсиз ҳудуд” каби кенг қамровли дастурлари қаторига “Ҳар бир оила тадбиркор”, “Ёшлар келажакимиз” каби жамғармаларнинг ташкил этилиши ва амалга оширилишида айнан ана шундай ташаббускор, ҳар бир масалага янгича ёндашадиган халқимизнинг барча қатламлари фаол иштирок этаётгани, ҳеч шубҳасиз, барчамизни мамнун қилади.

Шу ўринда Биринчи Президентимиз Ислоҳ Каримовнинг “Юксак маънавият – енгилмас куч” китобида келтириб ўтилган мисолларни санаб ўтишни жоиз деб



билдик. Яъни, “Агар биз дунё тарихига назар ташлайдиган бўлсак, бошқа халқлар ҳам озодлик ва мустақилликни қўлга киритиш, миллий тикланиш, ўз давлатчилигини, ҳавас қилса арзийдиган фуқаролик жамиятини мустаҳкамлаш жараёнида ана шундай фазилатларга таяниб ва суяниб, барча соҳаларда — бу иқтисодиёт ёки ижтимоий ҳаёт бўладими, маданият, таълим-тарбия ва илм-фан бўладими — ўзининг беқиёс ички қобилият ва салоҳиятини ишга солиш, уни рўёбга чиқариш ҳисобидан тараққиётга эришганини кўрамиз.”[2: 68] Бунда мисол сифатида Биринчи Президентимиз Ислон Каримов иккинчи жаҳон урушидан кейин ҳар томонлама оғир аҳволга тушиб қолган Япония ёки Жанубий Кореяни алоҳида кўрсатиб ўтадилар. Ушбу ҳудудлар мўл-кўл табиий хомашё манбалари, менирал ресурслар жуда кам мамлакатлар сирасига киради. Шундай бўлсада япон ва корейс халқи асрлар давомида шаклланиб, катта бунёдкор кучга айланган ўзига хос миллий маънавияти ҳисобидан ҳам ривожлангани бугунги кунда ҳеч кимга сир эмас. Шунинг учун «япон мўъжизаси» ёки «корейс мўъжизаси» ҳақида гап кетганда халқаро иқтисодиёт соҳалари мутахассислари биринчи галда «япон характери», «корейс табиати» деган ибораларни тилга олади

Кейинги беш йил мамлакатимизда янги ва замонавий инновацияларни ҳаётга татбиқ этилаётган давр бўлди. Буни кўз олдимизга келтириш учун Ҳаракатлар стратегияси ҳамда тараққиёт стратегияси доирасида амалга оширилаётган ишларни кўз олдимизга келтириш кифоя. Тарихда не-не синовларни бошидан ўтказган; сабр-қаноатда тенги йўқ халқимиз мамлакатимиз узра қулоч ёзиб бораётган ўзгаришлар палласида ўзининг том маънодаги характери ва табиатини намоён этиб, барча соҳаларда мардонавор меҳнат қилмоқда. Ҳукуматимиз эса халқимиз хоҳиш-иродасидан келиб чиққан ҳолда ислохотлар олиб бормоқда.

Шу ўринда Ўзбекистон Президенти Шавкат Мирзиёев, “Бизнинг энг асосий ютуғимиз – кўпмиллатли халқимизнинг ҳар қандай қийинчилик ва синовларни енгишга қодирлиги, замонавий дунёқараши, сиёсий онги ва ижтимоий фаоллиги юксалиб бораётгани, атрофимиздаги воқеаларга бепарво бўлмасдан, аксинча, дахлдорлик туйғуси билан яшаётганидир”[1: 286] – дея таъкидлаб ўтади. Албатта, ушбу ислохотлар самарадорлигини таъминлаш доирасида халқимизнинг ҳукуматимиз томонидан илгари сурилаётган бунёдкорлик ғояси атрофида жипслашиб ҳаракат қилаётганини алоҳида таъкидлаб ўтмоғимиз лозим.

ХУЛОСА

Хулоса ўрнида шуни алоҳида таъкидлаш лозимки, ўзбек халқининг менталитетида барча ижтимоий қатламлар учун умумий жиҳатлар, жамоа манфаатларини ҳимоя қилувчи кўплаб фазилатларнинг ривож топишини тақозо этиб келяпти. Халқимиз ички характеридаги бағрикенглик, ҳотамтойлик, меҳмондўстлик, тинчликсеварлик, ўзаро ҳамкорликка мойиллик, хурсандчилик ва ғам-андухли дамларда ўзаро ҳамфикрлилик, елкадошлик фазилатлари ана шу жамоавий яқдилликни таъминлаш, тил ва дил, фикр бирлигини сақлаш эҳтиёжларидан туғилган ва сайқал топгандир.

Яна шуни айтиш керакки, халқимизнинг интеллектуал маънавий қиёфаси-менталитетига хос муҳим жиҳатларидан бири илм-фанни ниҳоятда ҳурматлаш, таълим ҳамда касбга алоҳида эътибор қаратишини кузатиш мумкин. Мамлакатимиз узра амалга оширилаётган улкан ўзгаришларнинг замирида халқимизнинг ўзига хос ижобий жиҳатлари ётганлиги алоҳида аҳамият касб этади.

REFERENCES

1. Мирзиёев Ш.М. ЯНГИ ЎЗБЕКИСТОН ТАРАҚҚИЁТ СТРАТЕГИЯСИ. “Ўзбекистон”, Т.; 2022 йил, -Б. 290.
2. Каримов И.А. Юксак маънавият – енгилмас куч. “Маънавият”, Т.; 2008 йил.
3. Каримов И.А. ЮНЕСКО ижроия Кенгашининг 155-сессиясида сўзланган нутқи. Т.; 1998 йил 24 октябрь.
4. Иброхимов А. Бизким, ўзбеклар. “Шарқ” нашриёти, Тошкент, 2011 йил.
5. Зокирова М., Эгамбердиев А. Этномаданият. (Маърузалар матни) Андижон:, 2015 йил.

ЁШ МУТАХАССИСЛАРНИНГ КАСБИЙ РАҚОБАТБАРДОШЛИК СИФАТЛАРИНИ ШАКЛЛАНТИРИШ (ТРАНСПОРТ СОҲАСИ МИСОЛИДА)

Н. Ж. Назарова

Тошкент давлат транспорт университети катта ўқитувчиси

АННОТАЦИЯ

Ўзбекистонда сўнгги йилларда жамиятнинг барча соҳаларида кенг кўламли ислохотлар амалга ошириб келинмоқда. Шу жумладан аҳолига транспортда хизмат кўрсатишнинг замонавий талаблар асосида сифатли ва қулай кўринишга эришиш учун мавжуд ресурслардан самарали фойдаланишга эътибор қаратилмоқда.

Калит сўзлар: Транспорт, касб, техника.

КИРИШ

Бу ҳолат айниқса йўловчиларга транспорт хизмат кўрсатиш соҳасида яққол кўзга ташланади. Замонавий техник ривожланиш талабларига етарлича жавоб бермайдиган темир йўллари ўрнига замонавий тезювар Афросиё, Шарқ экспресслари аҳолига хизмат кўрсатмоқда. Янги линияларнинг ишга тушурилиши, “Ангрен-Поп” йўналишини очилиши ҳам юксак даражада йўловчиларга кўрсатилаётган темир йўл транспорт хизматининг мазмунига ижобий таъсир кўрсатиши билан бир қаторда соҳада тайёрланаётган ёш мутахассис кадрлар рақобатбардошлигини таъминлашни янада долзарблаштирамоқда. Негаки, ҳар қандай соҳа ривожини истиқболи шу соҳада фаолият олиб бораётган ва тайёрланаётган мутахассис кадрларнинг рақобатбардошлигига боғлиқдир.

АДАБИЁТЛАР ТАҲЛИЛИ ВА МЕТОДОЛОГИЯ

“Ўзбекистон темир йўллари” Акциядорлик Жамияти янги йўллар қуриш, асосий темир йўллари реконструкциялаш билан бирга ҳаракат хавфсизлигини таъминлаш имконини берадиган инновацион лойиҳаларни тармоққа жорий этиш, импорт ўрнини босадиган қисмларни маҳаллийлаштириш, янги иш ўринларини яратиш билан бир қаторда соҳа учун замонавий билимли ходимлар тайёрлаш, уларнинг малакасини ошириш, бунинг учун тегишли шарт-шароит яратиш ва бошқа ижтимоий

масалаларни муваффақиятли ҳал этишга алоҳида эътибор қаратаётгани бежиз эмас.

Ўзбекистон транспорт тизими соҳаси корхоналари ўртасида малакали кадрларга нисбатан талаб эҳтиёжларни ҳисобга олган ҳолда республика транспорт соҳаси учун юқори малакали кадрларни тайёрлаш тизимини илғор хорижий тажриба ва халқаро стандартлар асосида тубдан такомиллаштириш, ўқув жараёнига ўқитишнинг инновацион шакл ва методлари ҳамда замонавий педагогик ва ахборот технологияларини кенг жорий этиш, шунингдек, тармоқ таълим муассасаларининг моддий-техника базасини мустаҳкамлаш ва илмий салоҳиятини янада ошириш мақсадида 2020 йилнинг 4 майида Ўзбекистон Республикаси Президентининг «Транспорт соҳасида кадрлар тайёрлаш тизимини тубдан такомиллаштириш чора-тадбирлари тўғрисида»ги қарори қабул қилинди. Унда университетнинг асосий вазифалари ва фаолияти йўналишлари сифатида:

транспорт соҳаси эҳтиёжларидан келиб чиқиб, меҳнат бозоридаги рақобатбардош олий маълумотли мутахассислар ва илмий-педагогик кадрларни, шунингдек, оммавий касб мутахассисларини тайёрлаш, қайта тайёрлаш ва уларнинг малакасини ошириш;

транспорт соҳасини ривожлантиришнинг долзарб масалалари бўйича фундаментал, амалий ва инновацион изланиш ва тадқиқотлар олиб бориш, уларнинг натижаларини, шу жумладан рақамли ва бошқа замонавий технологияларни кенг жорий этиш бўйича таклифлар ишлаб чиқиш;

транспорт соҳаси учун кадрлар тайёрлашнинг узлуксиз тизимини яратиш, тизимдаги академик лицей ҳамда соҳанинг профессионал таълим муассасалари таълим дастурларининг узлуксизлиги ва узвийлигини таъминлаш;

ўқув жараёнида назарий тайёргарликнинг амалиёт билан узвий боғлиқлигини таъминлаш мақсадида транспорт соҳасидаги ташкилотлар билан биргаликда талабаларнинг амалиётларини тегишли соҳа ташкилотларида ташкил этиш, битирувчиларни иш билан таъминлаш бўйича мақсадли ҳамкорликни йўлга қўйиш»[1] каби вазифалар белгиланиб, амалиётга жорий этиб келинмоқда.

Шу боис, тайёрланаётган мутахассис кадрларнинг рақобатбардошлик сифатларини ўрганиш мақсадида 2019 ва 2020 йиллар давомида “Ўзбекистон темир йўл транспорт тизимида баркамол шахс ва малакали кадрларни тайёрлаш ва қайта тайёрлаш стратегияси” мавзусидаги БВА-1-001 давлат гранти доирасида кадрлар билан боғлиқ муаммолар тадқиқ этилиши натижаси улароқ эришилган эмпирик таҳлил

хулосаларидан айрим намуналарини келтириб ўтишни жоиз деб билдик.

Социологик тадқиқотлар уч йўналишда икки хил сўровнома асосида олиб борилди. Тадқиқот объекти сифатида Тошкент давлат транспорт университети талабалари, шунингдек Тошкент темир йўл касб-хунар коллежи, Самарқанд темир йўл касб-хунар коллежи, Қўқон темир йўл касб-хунар коллежи ўқитувчи ва ходимлари ва Тошкент давлат транспорт университети ҳузуридаги “Кадрлар малакасини ошириш, тайёрлаш ва қайта тайёрлаш Йўл Маркази” тингловчилардан иборат, 400 нафар респондентлар танланди.

“Бажараётган ишингизга Сизнинг билимингиз даражасини етарли деб ҳисоблайсизми?” деган саволга тадқиқотда иштирок этган респондентларнинг 39% мос келишини, 16% тўла мос келмаслигини, 13% аниқ билмаслигини ва 32% респондентлар йўқ деб, яъни тўла мос эмаслигини кўрсатишган. Яъни улар ўзлари битирган мутахассислик бўйича фаолият олиб бормаётганликларини айтишган (1- чизма). Албатта бу ҳолат мутахассиснинг меҳнат фаолиятига, руҳиятига таъсир ўтказади. Унинг касбий мослашувчанлик даражасини пайсатиради ва меҳнатдан қониқмасликни келтириб чиқаради. Касбий психофизиологик мослашувчанлик мутахассис томонидан узоқ муддатга чўзилади. Унинг меҳнат самарадорлигига ҳам салбий таъсир ўтказади.

Шунингдек тадқиқот давомида **“Ташкилот ёки муассангизда касбий ўсиш майлини оширишга қаратилган қандай усуллардан фойдаланилади?”** деган савол билан биз мутахассисларни руҳиятини ва фаолиятга бўлган позитив ҳаракатларини кучайтириш учун ташкилотлар қандай усуллардан фойдаланишларини аниқлашга ҳаракат қилдик. Сўралганларнинг 25% фоизи бепул таълимни белгилашган, яъни бунда мутахассисларнинг малакасини оширишга қаратилган икки ойлик курсларни назарда тутишган, 23% фоиз респондентлар эса, разрядни кўтарилишини қайд этишган. Хизмат соҳасини кўтариш имкониятига 18% фоиз дейишган бўлса, мукофот ва маънавий рағбатлантиришларга 16% фоиздан тўғри келган (2- чизма).

Тадқиқот натижалари шуни кўрсатадики, ташкилотларда маънавий рағбатлантириш қанчалик муҳим бўлсада, унга кам эътибор берилади. Ҳар бир инсон ўз меҳнатининг кадрланишини истайди ва ҳеч бўлмаганда маънавий рағбатни кутади. Агар ушбу ҳолатлар инобатга олинмаса, ишчилар, ходимлар ва мутахассисларнинг меҳнат жараёнларидан бегоналашиши кучаяди. Бегоналашиш жараёни чуқурлашса, унинг олдини олиш ва унга чора излаш ҳам шунчалик мураккаблашади.

Албатта бу ҳолат ишнинг самарадорлигига ҳам ўз таъсирини ўтказмасдан қолмайди.

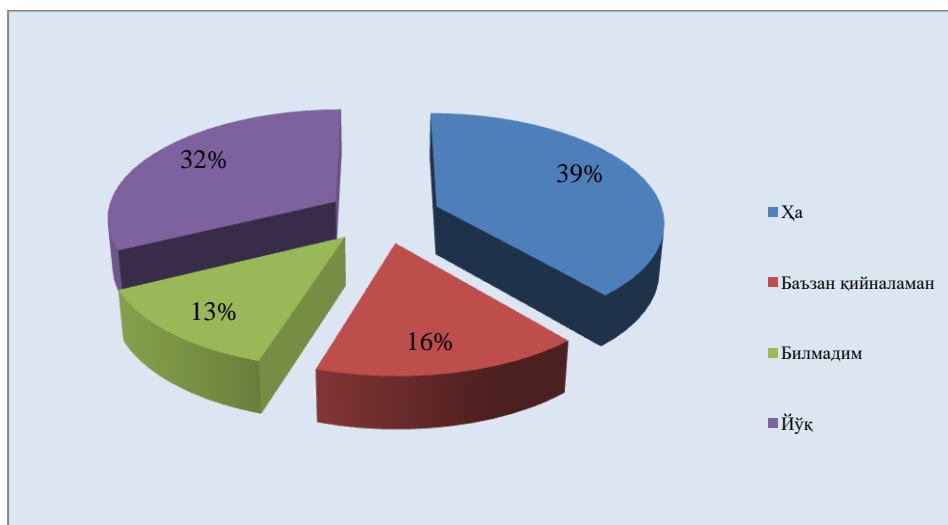

1-чизма. Бажараётган ишингизга Сизнинг билимингиз даражасини етарли деб ҳисоблайсизми?

Респондентларга мутахассисларнинг касбий ва ишга алоқадор сифатлари билан боғлиқ саволни берганимизда, муносабатда компетентлик қонқарли деб ҳисоблайдиганлар 63,6% фоизни кўрсатишган, 40,9 % ни хушмуомалалик ва хайрихоҳлик, 45,5% йўловчиларга муносабат дейишган бўлса, 59,1% фоизи эса умумий иш ҳақида таассуротни қонқарли деб баҳолашган. Муносабатда компетентлик тўлиқ қонқиради деб ҳисоблайдиганлар 31,8% фоиз, 36,4 % ни хушмуомалалик ва хайрихоҳлик, 45,5% йўловчиларга муносабат дейишган бўлса, 27,3% фоизи эса умумий иш ҳақида таассуротни тўлиқ қонқитишини таъкидлашган. Етарли эмас деб қарайдиганлар эса, муносабатда компетентлигига 4,5%, хушмуомалалик ва хайрихоҳликка 18,2%, 4,5% фоизи эса, йўловчиларга муносабатга беришган, умумий иш ҳақида таассуротга 9,1% фоизни қайд этишган. Жавоб бермаганлар барча сифатларга 4,5 % деб кўрсатишган (3-чизма).

Бундан кўриниб турибдики, касбий ва ишга алоқадор сифатлар, фазилатлар профессионал даражада эмас, бугунги кун талабига тўла жавоб бера олмайди. Айниқса, темир йўл соҳасида йўловчиларга хизмат кўрсатиш даражасини кузатадиган бўлсак, бу етарли эмас, ҳатто 50% дан ҳам паст кўрсаткич келтирилган. Ушбу соҳада хизмат кўрсатиш этикетларини тўла шакллантириш учун аниқ тизим ишлаб чиқилиши мақсадга мувофиқ бўлади. Чунки қисқа курслар ва унда этикага, этикетларга кам соатлар ажратилган. Маълумки, ахлоқий масалалар инсонийлик белгиси ва унинг сифатий мезонлари билан

боғлиқ. Маънан юксак ва маърифатли, маданиятли мутахассисларга бўлган талаб ва эҳтиёжлар йилдан йилга ўсиб бормоқда. Темир йўл соҳаси ҳам бундан мустасно эмас. Ушбу соҳада замонавийлашиш бўлгани билан унда юксак фазилатли инсон ишламас экан, олиб борилаётган ислохотлар ўз самарасини бермаслиги аниқ.

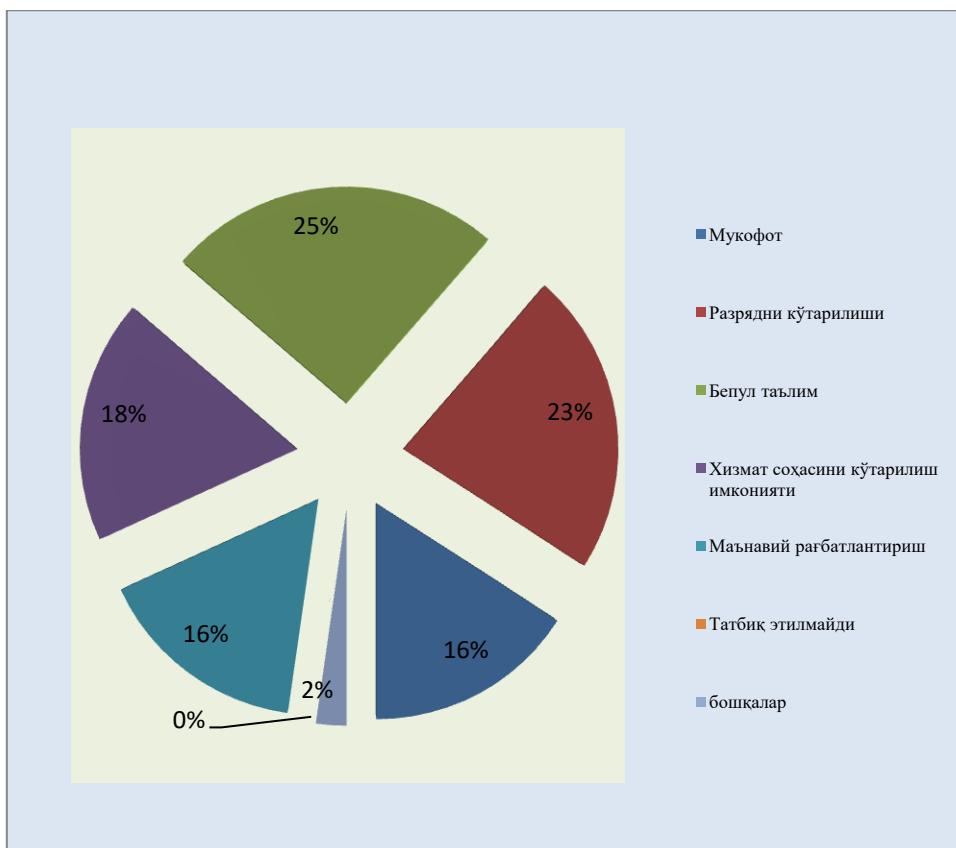

2-чизма. Ташкилот ёки муассангизда касбий ўсиш майлини оширишга қаратилган қандай усуллардан фойдаланилади

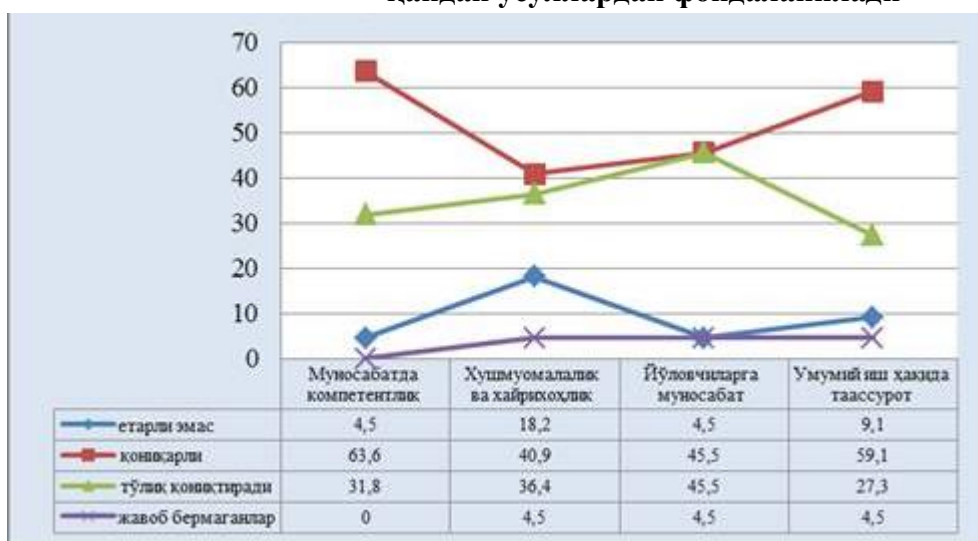

3-чизма. Темир йўл ишчиларининг касбий ва ишга алоқадор сифатларини қандай баҳолайсиз?

ХУЛОСА

Хулоса қилиб айтганда, ушбу муаммоларни ҳал этишнинг қуйидаги асосий йўналишларига алоҳида аҳамият қаратиш зарурлиги келтирилди:

- кадрлар сиёсати асосини “инсон ресурсларини” бошқариш ва инсон капиталини ривожлантиришда беш ёки ундан кўпроқ йилларга мўлжалланган ташкилот (муассаса, фирма, корпоратив) стратегияси ишлаб чиқиш лозим. Бу эса кадрлар салоҳиятидан фойдаланишни, уни янгилаш ва такомиллаштиришни, мотивацияни ривожлантиришни ифодалайди.

- кадрлар стратегияси меҳнат бозоридаги таркибий ўзгаришлар, ишчи кучининг глобал, миллий ва ҳудудий даражадаги хусусиятларини ҳисобга олиш лозимлигини кўрсатмоқда;

- транспорт соҳасида фаолият олиб боровчи ёш мутахассисларни тайёрлашда кадрларга бўлган эҳтиёж ва талаблардан келиб чиқиб, 5 йил ёки ундан кўпроқ муддатга мўлжалланган кейинги ҳолат бўйича аниқ прогнозлар ишлаб чиққан ҳолда “Ўзбекистон темир йўллари” АЖ нинг “кадр ресурслари” ва “кадрлар капитал”дан фойдаланишнинг оптимал вариантларини ишлаб чиқиш мақсадга мувофиқ;

- кадр ресурсларини бошқаришнинг янги усуллари ва шакллари амалиётга жорий этиш орқали транспорт соҳасида фаолият олиб бораётган ёш мутахассислар меҳнат мотивациясини ва рағбатлар тизимини такомиллаштириш орқали кадрларни қайта тайёрлаш ва уларнинг малакасини мунтазам ошириб бориш орқали уларнинг рақобатбардошлигини таъминлаш мақсадга мувоқидир.

REFERENCES

1. Ўзбекистон Республикаси Президентининг “Транспорт соҳасида кадрлар тайёрлаш тизимини тубдан такомиллаштириш чора-тадбирлари тўғрисида”ги ПҚ-4703-сонли қарори. 2020 йил 4 май. Қонун ҳужжатлари маълумотлари миллий базаси, 05.05.2020 й., 07/20/4703/0534-сон.
2. Темир йўл соҳасида етук кадрларни тайёрлаш (тажриба, муаммо, ечим). Монография. – Т.: «Fan va texnologiya», 2020, 276 бет.
3. Sabirovna, A. N. ., & Juraevna, N. N. . (2022). Important Aspects of the System of Social Work for Young People in Uzbekistan. *International Journal of Development and Public Policy*, 2(6), 37–41. Retrieved from <http://openaccessjournals.eu/index.php/ijdp/article/view/1424>
4. Xabiba Kaxharovna Abduraxmanova, Zulxumor Olimjonovna Nalibayeva, & Nilufar Jo'Rayevna Nazarova (2022). IJTIMOIIY



TARAQQIYOTGA ERISHISHDA TA'LIM MAZMUNINI TAKOMILLASHTIRISH. Academic research in educational sciences, 3 (5), 1364-1370.

5. Gafurovna, A. S. ., & Juraevna, N. N. . (2022). Issues of Formation of Information and Internet Culture at Young People. *International Journal of Development and Public Policy*, 2(6), 27–30. Retrieved from <http://openaccessjournals.eu/index.php/ijdpp/article/view/1422>

6. Rashid Usarovich Baratov, & Nilufar Jo, Rayevna Nazarova (2022). YOSHLAR HAYOTIY STRATEGIYASINI SHAKLLANTIRISHDA TA'LIMNING O'RNI. Academic research in educational sciences, 3 (TSTU Conference 1), 830-833.

7. Abdusalamovna, A. S. ., & Juraevna, N. N. . (2022). A Strong Family as a Determining Development of Society. *International Journal of Development and Public Policy*, 2(6), 31–36. Retrieved from <http://openaccessjournals.eu/index.php/ijdpp/article/view/1423>

8. Нилуфар Жўраевна Назарова (2022). ЁШЛАРДАГИ РАҚОБАТБАРДОШЛИК СИФАТЛАРИНИ РИВОЖЛАНТИРИШДА ҲАМКОРЛИК. Academic research in educational sciences, 3 (TSTU Conference 1), 570-575.

9. Juraevna, N. N. (2020). Universal Factors In Provision Of Youth Life Strategy. *International Journal for Social Studies*, 6(1), 157-163.

10. Nazarova Nilufar Juraevna,. (2022). FORMATION OF PROFESSIONAL COMPETITIVENESS OF YOUNG PROFESSIONALS IN TRANSPORTATION. *Научный Онлайн Журнал Интеграл*, 49, 28–34. <https://doi.org/10.5281/zenodo.6636184>

HISTORY OF THE FORMATION OF NATURAL PHILOSOPHICAL IDEAS IN CENTRAL ASIA

Jumaniyoz Ramatov

Professor Tashkent State Transport University, Uzbekistan

Rozigul Umarova

Associate Professor Tashkent State Transport University, Uzbekistan

ABSTRACT

The nature of the philosophical thought of the medieval East is considered. The socio-cultural prerequisites for the formation of natural philosophy of Abu Raikhan al-Beruni are analyzed. Examples of natural-scientific substantiation of Beruni's philosophical views are given and his role in the development of the methodology of modern philosophy is emphasized.

Keywords: natural philosophy, Beruni's deism, Aristotle, the category of time, geometric atomism.

INTRODUCTION

The worldview of Abu Raikhan al-Beruni was formed in the era of the Eastern Middle Ages, when philosophy was presented as a kind of synthesis of the cultural heritage of the peoples of Central Asia of the pre-Islamic period, advanced Arab philosophical thought and natural philosophical teachings of the Greeks. Considering the great contribution of the scientist to the study and structuring of natural phenomena from the standpoint of a philosopher, Abu Raikhan al-Beruni is considered the founder of one of the natural philosophical schools of the East [1]. Explaining to his student the connection between philosophy and natural science, Beruni emphasized the importance of experience as a way to comprehend the "divine sciences" through the development of natural sciences. The scientist's logical mindset was formed under the influence of his Khorezm mentor, Abu Nasr ibn Iraq. Beruni, following his teacher, believed that philosophy obeys the principles of proof² and contrasted experimental knowledge with speculative, criticizing Aristotle's concept of a "natural place" and his argumentation about the absence of emptiness in correspondence with Ibn-Sina [2].

LITERATURE ANALYSIS AND METHODOLOGY

A distinctive feature of the natural philosophy school of al-Beruni is his deistic view of the universe. Recognizing the existence of God, the thinker denied blind obedience to religious dogmas and used logic and reason in observing nature, considering such an approach to be a true means of knowing the will of the Most High [3]. Biruni's scientific works contributed to the disclosure of the philosophical problems of natural science:

- continuity and discreteness in nature,
- essence and transmission of motion,
- structure of matter,
- transformation of matter.

In "Science of the Stars", refuting Euclid, who first defines a point, line, surface and only then a body, Beruni moves in the reverse order, defining:

- the body as a reality that can be discovered through the senses,
- surface as the boundary of the body,
- line as edge of surface, point as end of line.

Thanks to the solution of theoretical problems of gnomonics and spherical astronomy associated with trigonometry, Beruni approached the idea of the Earth's motion, in particular, in measuring the angle of inclination of the ecliptic to the celestial equator.

DISCUSSION AND RESULTS

In the definition of "time" Beruni stood on atomistic positions and appealed in his reasoning to the teachings of Indian astronomers, which he described in the "Canon of Mas'ud". He took the positions of the Moon on the ecliptic as the starting point of the proof: if such stations are sprayed onto the smallest particles of the signs of the Zodiac, it will turn out to be similar to their equality. Regarding Aristotle's statement that time is represented by separate "now", Beruni noted that Indian astrologers allow the expansion of time and its transformation from "now" into specific time intervals, indicated by the beginning and end. Apparently, this point of view was confirmed by his conclusions from the infinite division of quantities on the example of approaching, but never meeting lines [4]. The philosopher compared the principles of the natural movement of Aristotle (light body towards fire, heavy - towards the Earth) with other statements, according to which "natural place" (object of gravitation) was associated with one of the four elements:

- water and earth move towards the center,
- air and fire - from the center.

Such comparisons often became the starting point of his experiments. Denying the thesis that bodies in circular motion are not characterized by either heaviness or lightness, Beruni questioned the entire cosmological system of Aristotle and came to the conviction that the movement of absolutely all bodies is directed to the center of the earth, which he considered the only "natural place". Today, any schoolchild who is familiar with gravity as a special case of the law of universal gravitation discovered by Newton in 1666 will agree with him [5]. It is noteworthy that the thoughts of ancient authors survived only due to the fact that they were supported by Arab thinkers at a time when the views of Plato and Aristotle were rejected by Christian theologians of the Middle Ages.

From the above, it follows that the achievements of Abu Raikhan al-Beruni in the philosophy and science of the medieval culture of the East are key links in the development of human civilization. Having developed a scientific method based on the formulation of a problem with subsequent analysis, justification and search for solutions, the scientist approved the principle of scientific and logical generalization, which guides modern philosophy in obtaining reliable knowledge:

- Objectivity.
- Experiment.
- Observation.
- Comparison.
- Analysis.
- Impartiality and critical approach.
- Synthesis.

CONCLUSION

Today, the study of the philosophical and scientific works of Beruni helps to assess the progressiveness of his style of thinking and develop his own creative thinking in the best traditions of the philosophers of the Eastern Middle Ages.

REFERENCES

1. Umarova R. Some aspects of the relationship between nature, man and society in the views of Abu Ali Ibn Sino and Abu Raikhan Beruni // Theoretical & Applied Science. 2015 №10. 127-129
2. Umarova R. Sh. Being and philosophical views of Abu Raikhan Beruni // Achievements of science and education. - 2019. - No. 3 (44).
3. Majidov D. Kh. Natural philosophy of Abu Reikhan Biruni: dis. - Institute of Philosophy, Political Science and Law. AM Bakhovaddinova, 2015.



4. Gordienko V.A. Starkova M.V. Physical aspects of the philosophy of knowledge - Moscow State University named after M.V. Lomonosov, 2010.
5. Umarova R. Sh. The role of Abu Raikhan Biruni's natural philosophy in the development of modern science // Economy and society. - 2020. - No. 3. - S. 685-688.
6. Zhurabaev N. Yu. Studying history as a factor in educating the young generation of Uzbekistan in the spirit of the ideology of national independence // Academy. - 2019. - No. 5 (44).
7. Rakhimova MI, Khasanov MN The role of Central Asian philosophy in the development of world and European science // Bulletin of science and education. - 2020. - No. 4-1 (82).



АБУ НАСР ФОРОБИЙНИНГ ИНСОННИ АХЛОҚИЙ КАМОЛОТИ ТЎҒРИСИДАГИ ҚАРАШЛАРИ ШАКЛЛАНИШИНING ИЖТИМОИЙ- ТАРИХИЙ МАНБАЛАРИ

Миршод Нўмонович Хасанов

Тошкент давлат транспорт университети “Ижтимоий фанлар” кафедраси

мустақил тадқиқотчи

mirshodhasanov02@gmail.com

АННОТАЦИЯ

Мақолада Форобий яшаган давр ва унинг Абу Наср Форобийнинг инсонни ахлоқий камолоти тўғрисидаги қарашлари шаклланишининг ижтимоий-тарихий манбалари ва унда инсон туйғуси ва тафаккури, инсон борлиғи ва унинг ижтимоий ҳаётдаги ўрни, тарбия унинг асосий хусусиятлари, Ўрта Осиё ва Туркистон араб халифалиги, халқлар ва ҳаракат тизимини такомиллаштириш масаласи, жамият ҳақидаги гуманистик идеали, “Инсон” тушунчаси ва унинг моҳияти масалалари таҳлил этилган.

Калит сўзлар. “Адолат ва бирлик”, “ахлоқий камолоти”, “шахс баркамоллик”, “Авиасаф”, “Авийеше”, “Авеннасар” ва “Фараби”.

КИРИШ

Бугунги кунга қадар инсонни ахлоқий камолоти ва шахс баркамоллик масаласи жамиятшунос олимлар диққат марказида бўлиб келганлиги бу муаммони ўрганиш қанчалик даражада долзарб эканлигини кўрсатиб турибди. Дарҳақиқат, бугун биз шиддат билан тараққий этаётган маънавий эврилишлар даврида яшаймиз. Шубҳасиз, ахборот бўҳронлари туфайли тобора торайиб бораётган асримизда маънавият масаласи, қолаверса, ёш авлодни баркамол инсон қилиб тарбиялаш тобора долзарб аҳамият касб этмоқда. Сир эмаски, мустақилликка эришганимиздан кейин жаҳон цивилизациясига муносиб ҳисса қўшган буюк алломаларимизнинг маънавий меросига катта эътибор берила бошланди. Ўрта аср мусулмон Шарқининг муаззам сиймоларидан бири Абу Наср Форобий ҳам ана шундай зотлардан ҳисобланади. Зеро, мутафаккир қолдирган маънавий-маданий ва ахлоқий мерос асрларга татигулик аҳамиятга молик. Алломанинг фалсафий-маърифий қарашларини миллий маданий меросимизнинг асосини ташкил қилган баркамол инсонни тарбиялашдаги бекиёс аҳамияти сифатида эътироф этар эканмиз, уларни ҳар томонлама ва тизимли тарзда тадқиқ

этиш долзарб муаммолардан ҳисобланади. VII аср ўрталаридан Марказий Осиёнинг бир қисми улкан салтанатга айланган араб халифалиги таркибига кирди. Ягона сиёсий майдонга бирлаш-тирилган бу улкан минтақа IX-XII асрларда улкан маданий кўтарилишни бошдан кечирди, бу даврда етишиб чиқиб, ижод қилган кўплаб мутафаккир ва олимларнинг китоблари жаҳон маданияти хазинасига қўшилди. Илмий ижодда эстетик унсурларни ўзига сингдириб олган фалсафа ва фан бу даврда кузатилган қудратли маданий ҳаракатнинг ажралмас қисмига айланди. Бу унсурлар ишлаб чиқилишининг бошланғич нуқтасида Абу Наср Форобий туради. У томонидан берилган туртки замонавий табиатшунослик тадқиқотларига асос бўлиб хизмат қилди. Шунга кўра айтиш мумкинки, айнан ўрта асрлардаги араб тилли фалсафа қадимги юнон фалсафасининг биринчи ва асл меросхўри бўлди, айти пайтда, уни ижодий ривожлантириб, янги ютуқлар билан бойитди. Бу маънода, Абу Наср Форобий Шарқ ва Европа маданиятларини боғловчи кўприк бўлди, десак янглишмаймиз.

АДАБИЁТЛАР ТАҲЛИЛИ ВА МЕТОДОЛОГИЯ

Абу Наср Форобий XV асрдан эътиборан Россияда “Авиасаф” ва “Авийеше”, Европада “Авеннасар” ва “Фараби” номли билан машҳур бўлган. Ўзини тўлалигича билим олиш ва фанга хизмат қилишга бағишлаганлиги учун ҳам замонасининг деярли барча фанларини чуқур ўзлаштиришга эришди. У жаҳон илм-фани ва фалсафий билимлар тизимида ўзига хос фанлар таснифи, мукамал давлат моделини яратганлиги билан алоҳида ном қозонди. Шу боисдан ҳам унинг маънавий-маданий мероси қомусий характерга эга бўлиб, у яшаган давр руҳияти ва услубини акс эттиради. Абу Наср Форобий (тахаллуси, тўлиқ исми Абу Наср Муҳаммад ибн Муҳаммад ибн Ўзлог ат-Туркий, 873 йили Фороб шаҳрида туғилган, 950 йили Дамашқда вафот этган, Дамашқдаги “Боб ас-Саъир” қабристонига дафн этилган) – жаҳон маданиятига салмоқли ҳисса қўшган мутафаккир, Ўрта Осиёлик таниқли файласуф, 70 дан ортиқ тилни билган қомусий олим ҳисобланади. Ўрта асрлардаги маълум илмий кашфиётлар қаторида, умуман, Яқин ва Ўрта Шарқ мамлакатлари маърифий ва ижтимоий-фалсафий тафаккурининг ривожланиши ҳам унинг номи билан боғлиқ. Замонасининг барча фанларини мукамал ўрганган ва уларнинг ривожланишига ўз ҳиссасини қўшган, юнон файласуфларининг китобларига берган шарҳлари билан уларнинг Шарқ ўлкаларида кенг ёйилишига туртки бўлган Абу Наср Форобий Шарқда юксак баҳоланиб, “ал-Муаллим ас-Соний” (Арастудан кейинги

“иккинчи муаллим”) ва “Шарқ Арастуи” номларини олган. Абу Наср Форобийнинг Арасту асарларига ёзган шарҳлари нафақат Шарқда, балки Ғарбий Европада ҳам қадимги Юнон фалсафасининг, жумладан, Арасту таълимотининг кенг тарқалишида муҳим роль ўйнади. Хусусан, Европада Аристотель асарлари, улар латин тилига таржимақилингунга қадар, Шарқ перипатетиклари: Ал-Киндий, Абу Наср Форобий, Ибн Рушд китоблари орқали ўрганилган. Абу Наср Форобийнинг Арасту асарларига ёзган шарҳларининг аҳамиятини Ибн Синонинг таржимаи ҳолида айтган куйидаги сўзлари орқали билиш мумкин: «Арасту асарларини қирқ мартаба ўқиб чиқдим, лекин тушуна олмадим. Бозордан Абу Наср Форобийнинг Аристотель асарига ёзган шарҳини сотиб олиб, кейин тушундим». Бундан маълум бўладики, дастлаб европаликлар Аристотель таълимотини Абу Наср Форобий, Ибн Сино, Ал-Киндий шарҳлари орқали ўрганишган, кейинчалик Арастунинг «Аналитика», «Топика», «Сиёсат» каби асарлари Европа тилларига таржима қилинган[4.81.]. Шу боисдан ҳам А.В.Койренинг “Форобий, Ибн Сино ва Ибн Рушдлар латин Ғарбининг устозлари ва тарбиячилари бўлган эдилар...” ва “...агар шу файласуфлар бўлмаганида Арастунинг “Метафизика”, “Физика” каби асарлари латинлашган (юнон тили ва юнон фалсафасини билмайдиган) Ғарб учун тушунарсизлигича қолиб кетган бўлар эди.”, деган эди.

Абу Наср Форобийнинг маънавий маданиятга доир қарашларининг тарихий-ижтимоий ва фалсафий манбаларини тадқиқ этиш Шарқ Уйғониш даврида эришилган маданий, ижтимоий тараққиётни чуқурроқ ўрганишни талаб қилади. Шу нуқтаи назардан қараганда, Муҳаммад ибн Тоҳир ибн Баҳром Абу Сулаймон Мантикий Сижистонийнинг “Сивони-ул-ҳикма” (“Ҳикматлар хазинаси”) китоби Шарқ уламолари орасида беқиёс шухрат қозонган. Аммо бу асарнинг тўлиқ матни бизгача етиб келмаган. Сижистонийнинг шу китобидан сайлаб олинган мухтасар икки китоб бизгача етиб келган. Султон Маҳмуд ва ўғли Масъуднинг замондоши Абул-Фазл Байҳақий-дан бир аср кейинроқ, Умар Ҳайём замонида (XII асрда) яшаган Абул Ҳасан Заҳириддин Байҳақийнинг “Татимма ас-Сивониу-л-ҳикма” (“Ҳикматлар хазинаси”га қўшимча”) асари бизгача тўлиқ етиб келган. Унда Шарқ мутафаккирларидан 111 аллома ҳақида, жумладан, ал-Киндий, Ҳунайн ибн Исҳоқ, Матто ибн Юнус, Собит ибн Қурро, Абу Зайд Балхий, Абу Наср Форобий, Яҳё ибн Одий, Беруний, Ибн Сино, Абул-Хайр Ҳаммор (Низомий Арузий Самарқандий уни тиб илмида 2-Буқрот (Гиппократ) деб атайди), Абул-Вафо Бузжоний, Ибн Сино ва шогирдлари Баҳманёр, Аҳмад Абу Абдуллоҳ Масъумий, Абдул-Воҳид Жузжоний, Умар Ҳайём, Рашидиддин Ватвот,

Маҳмуд Замахшарий, Муҳаммад ибн Абдул-Карим Шаҳристоний, 2- Арасту деб ном олган Абул-Баракот, Ҳайёмнинг шогирди Шараф-уз-замон Адиб ал-Илоқий-Туркистоний ва бошқалар ижоди ҳақида қимматли маълумотлар ҳамда мазкур алломаларнинг ҳикматли сўзлари келтирилган. Бу асарни академик Зиё Буниётовнинг шогирди, шарқшунос Севинч Багирова арабчадан русчага таржима қилган. Заҳириддин Байҳақийнинг “Татимма Сивони-ул-ҳикма” асарида Абу Наср Форобий ҳақида қуйидаги фикрларни ўқиймиз: “Шайхул-акрам, Устози Соний, ал-Ҳаким, Муҳаммад ибн Муҳаммад ибн Узлоқ ибн Тархон Абу Наср Форобий Туркистоннинг Фарйобидан (форсада ҳам Фарйоб бор) замонасида ва аввал ўтганлар орасида тенгсиз эди. Исломиятгача иккита ва исломиятдан сўнг иккита ҳаким – файласуф бўлган. Булар: Арасту ва Искандар (Александр) Афродизий, исломият даври- да эса Абу Наср ва Абу Али (Ибн Сино)дир”. Абу Наср вафотидан сўнг 30 йил кейин Абу Али туғилган. Абу Али ўзини Абу Насрнинг шогирди эканлигини айтган. Ибн Сино ўзи ёзган таржимаи ҳолида “Арастунинг “Бадаъ-ат-Табиа” (“Метафизика”) асарини қирк марта ўқиб, тушуниб бўлмас экан, деб афсусланганини, сўнг Абу Наср Форобийнинг “Арастунинг “Метафизика”си мақсадлари ҳақида” асарини ўқиб, кўзи равшан очилганини, Оллоҳга шукрона айтиб, кўп хайр-эҳсонлар қилганини ёзади. Ибн Синонинг ўзи ёзган ва шогирди Абдул-Воҳид Жузжоний давом эттирган таржимаи ҳоли фақат шу “Татимма” асарида бизгача етиб келган.

“Абу Насрнинг жуда кўп асарлари бўлиб, – деб ёзади З.Байҳақий, – кўпчилиги Шомда сақланиб қолган (ўша вақтда Туркистонга етиб келмаган). Булар: “Ал-Мухтасар фил-мантик”, “Китоб ал-Бурхон” (1-Аналитика), “Ароу аҳли мадинатул-фозила”, “Таълиқот” (“Талқин”, “Герменевтика”), “Шарҳи Уқлидус”, “Шарҳи кутуб Арасту”, “Китоб ан-Нафс” (“Рух ва жон ҳақида”), Афлотуннинг “Тимей” асарига шарҳ”, “Китоб ат-Тафсир”, “Китоб фи-л-муסיқа” ва бошқалар. (Абу Наср Форобийнинг тўлиқ асарлари рўйхати атоқли шарқшунос Абдусодиқ Ирисов Маҳкам Маҳмудов билан ҳамкорликда нашр этган “Фозил одамлар шаҳри” тўпламида Абу Усайбия, Ибн Ҳалликон асарларидан олиб келтирилган). Камина (Заҳириддин Байҳақий) Рой шаҳрида нақиблар раисининг кутубхонасида Абу Наср Форобийнинг ўз қўли билан ёзган ва шогирди Яҳё ибн Одий қўли билан кўчирилган асарларини кўрганман”. “Ахлоқ-ул-ҳукамо” (“Ҳакимлар ахлоқи”) китобида ўқидимки, (бувай- хийлар салтанатининг вазири) Соҳиб Исмоил ибн Аббод (Шомга, Абу Наср Форобийга) жуда кўп совға-саломлар, тухфалар юбориб, Ройга келишни илтимос қилган).

У “Ким аллома Абу Наср Форобийни менинг хузуримга бошлаб келса, ҳаддан зиёд эҳсонлар бераман!” деган. Аммо Абу Наср мол- дунё ва шон-шуҳратга қизиқмасди. Шу сабабли бир марта у атайлаб, жулдур кийимда, қўлида ўзи ясаган чолғу асбоби – уд билан Ройга келиб, давлатмандлар (вазирга яқин лаганбардорлар) базм қилиб ўтирган хонага кирди. Бу ерда ўткир сўз усталари, шўх ва енгилтак меҳмонлар Абу Наср Форобийга (жой ҳам кўрсатмай), у эшик тагида ўтирганида (таклифсиз келган бефаросат, сахройи, жирканч одам деб) уни масхара қилдилар, сўзларини ҳам эшитмадилар. Аммо Абу Наср вазирнинг яқинлари базмида масхара ва ҳақоратларга чидаб, барчалари кўп шароб ичганидан маст-аласт бўлиб қолгунича ўтирди. Сўнг хуржунидан чолғу асбобини олиб, шундай куй чалдики, меҳмонлар донг қотиб ухлаб қолдилар. Абу Наср чолғунинг тахтасига “Бу ерга Абу Наср Форобий келди, сизлар уни масхара қилдинглар” деб ёзиб, чиқиб кетди. Шу кетишда Бағдодга етди. Соҳиб Аббод ва яқинлари хушларига келиб, камбағал меҳмонни масхара қилганларини эслаб, афсусландилар. Бир мутриб (созанда) удга ёзилган сўзларни кўрсатди. Вазир Абу Наср Форобий келиб-кетганини билгач, уни топиб келиш учун ортидан одам юборди. Аммо тополмадилар. Вазир Соҳиб Аббод бу воқеадан умр бўйи афсусланиб, ҳижолат бўлиб юрди.

МУҲОКАМА ВА НАТИЖАЛАР

Камина (Захириддин Байҳақий) устозимдан (Қутбиддин Муҳаммад Марвозий) эшитган эдимки, Абу Наср (ёши етмишдан ошганида) Дамашқдан Асқалонга бораётган вақтида карвонга қароқчилар хужум қилган (карвон кичик, соқчилари оз бўлса керак), Абу Наср уларга отларимни, қуролларимни, буюмларимни олинглар ва йўлни очиб қўйинглар деди. Қароқчилар кўнмадилар. Абу Наср ва ҳамроҳлари отларидан тушиб, қиличлари билан жангга киришганлар. Карвон аҳлидан барча ҳалок бўлган (қароқчилардан ҳам бир қисми ўлган бўлса керак). Шом амири (Сайфуддавла) бу хабардан даҳшатга тушиб, қароқчиларни тутиб, Абу Насрнинг қабри олдида барчасини салбга тортди”. Айтишларича, Абу Наср Форобий исмли Самарқандлик шифокор ҳам бўлган, у файласуф эмас. Файласуф Муҳаммад Абу Наср Форобий айтар эди: “Фалсафани ўрганиш учун одам ёшлигидан билимларга чанқоқ, хушхулқли, яхши тарбия кўрган, Қуръонни, тил (адаб) ва шаръий (хайрли) илмларни ўрганиши, тирикчилик ташвишидан фориғ (холи, озод) бўлиши керак”. Абу Наср илм ва олимларни ҳурмат қилар, илмни бойлик, фойда ғарази билан эмас, беғараз ўрганиш керак, дер эди. Илмдан худбинлик мақсадида фойдаланувчилар ёлғончи, сохта

файласуф бўладилар, чунки пул ва мол-дунё билан ёлғонни, сохталиқни оқлаб бўлмайди. Дарахтнинг камолоти ширин мева беришда бўлганидек, инсон комиллиги гўзал хулқи биландир. Ўзини ҳаммадан баланд қўювчи (такаббур, нокамтар) одам камолотга эришолмайди. Аллома илми ва унинг асосидаги донолик, ақлни бахтга эришишнинг асосий воситаси сифатида талқин этади; унингча, ақл ва фан ёрдамида шундай маънавийлик даражасига кўтарилиш мумкинки, бу маънавийлик авлодлар ўлимидан кейин ҳам инсоният учун хизмат қилади.

Ибн ал-Кифтий (Али ибн Юсуф) “Тарих-ул-хукамо” (“Ҳақимлар тарихи”) китобида ёзишча, Абу Наср ҳар бир сўзнинг ҳақиқатини беш модда (хитоба – риторика, қиёс – силлогизм, бурҳон – исботлаш, жадал – мунозара, талқин – герменевтика – бормониюс) бўйича аниқлар экан. Абу Наср мантиқ илмиларида ўткир бўлиб, ал-Киндий ва бошқа файласуфларнинг хатоларини ҳам кўрсатган. У “Ихсо-ул-улум” (“Илмларнинг хосиятлари”) китобида геометрия, астрономия, физика, тилшунослик, илоҳиёт, кимё, механика (илми хиял), оптика (илми манозир), фикҳ, калом илмиларида нималар ўрганилишини кўрсатади. Заҳириддин Байҳақийнинг “Татимма ас-Сивони-ул-ҳикма” асарида юздан зиёд Шарқ алломалари ижоди ҳақида маълумотлар берилган. Бу асар “Татимма” деб аталишининг сабаби шуки, Заҳириддин Байҳақийдан бир асрча аввал яшаган Абу Сулаймон ибн Тоҳир ибн Баҳром ас-Сижистоний ўзигача яшаган юздан зиёд алломалар ҳаёти, таржимаи ҳоли баён қилинган “Сивон-ал-ҳикма” асари билан шуҳрат қозонган. Бу алломанинг бошқа машҳур асарлари Низомий Арузий Самарқандийнинг “Мажма-ун-наводир” (“Нодир ҳақиқатлар тўплами”) асарида эслаб ўтилган. “Аммо бир куни аср вақтида китоб сотувчиларнинг олдига бориб қолдим. У ерда Муҳаммад исмли даллол бир китобни қўлида тутганича мақтар эди. Уни менга ҳам кўрсатди. Мен “Бу илмдан фойда йўқ, деган ҳаёлда унга қиё боққим ҳам келмай, рад қилдим. Даллол менга “Бу китобни сотиб ол, нархи арзон, уч дирҳамга бераман, эгаси пулга муҳтож”, деди. Мен китобни сотиб олдим. (Варақлаб) қарасам, бу Устози Соний дейилган файласуф Абу Наср Форобийнинг “Арасту “Мобаъда ат-Табиа” мақсадлари ҳақида” ёзган асари экан. Уйга келиб, тезда уни ўқишга киришдим. Китоб дилимда ёд бўлиб қолганлиги сабабли унинг мақсадлари менга дарҳол аён бўлди. Бундан жуда хурсанд бўлиб кетдим ва Тангри-таолога шукрона айтиб, ўша куннинг эртасигаёқ камбағалларга анча нарса садақа қилдим”.

Абу Наср Форобийнинг “Арасту “Метафизика”си мақсадлари ҳақида” асари, афсуски, бизгача тўлиқ етиб



келмаган. Ундан сақланиб қолган кичик парчани арабчадан русчага шарқшунос Л.А.Казибердов, ўзбекчага М.Маҳмудов томонидан таржима қилинган. М.Маҳмудов бу асарнинг йўқолган қисмларини Арасту “Метафизика”си асосида тиклашга ҳаракат қилиб, давомини ёзиб тўлдирган. Академик Музаффар Хайруллаев “Уйғониш даври ва Шарқ мутафаккири” номли китобида “Уйғониш даври” тушунчасининг мазмун ва моҳиятини, бу даврга хос хусусият ва қонуниятларини ойдинлаштириб, бундай ёзади: “Ўрта ва Яқин Шарқ мамлакатлари VIII-X асрларда хулафои рошидийн (Абу Бакр, Умар, Усмон, Али ибн Абу Толиб) даврида, уммавийлар (Муовия, Язид, Умар ибн Абдул-Азиз, Абдул-малик ибн Марвон) даврида, аббосийлар (Абдуллоҳ ибн Аббос, Мансур, Маҳдий, Хорун ар-Рашид, ал-Маъмун, Восиқ, Мутаваккил) даврларида халифаликнинг жуда катта ҳудудларида турли миллатлар ва турли динларга (зардуштийлик, монийлик, яҳудийлик, христианлик динларига) мансуб халқлар ўртасида ўзаро қирғин урушларга чек қўйилиб, ислом дини толерантлиги асосида ўзаро савдо-сотик, иқтисодий, маданий соҳаларда алоқалар ривожланди. Турли халқларнинг ўзаро тинч-тотув яшашини асословчи исломий илм-фанлар билан шуғулланувчи муҳаддислар, мутакаллимлар, фикҳ (қонуншунослик) олимлари – фақиҳлар, файласуфлар етишиб чиқдилар” .

Абу Наср Форобий яшаган даврда Қадимги Миср, Ҳинд, Юнон, Рум илм-фанларига доир нодир асарларни таржима қилиш ва шарҳлаш кенг йўлга қўйилди. Диний қарашлари турлича бўлган сурёний Хунайн ибн Исҳоқ ва унинг ўғли Харронлик Собит ибн Қурро (Беруний бу олим асарларига кўп муружаат қилади), Матто ибн Юнус, эронлик Абдуллоҳ ибн Муқаффа, араб Яқуб ибн Исҳоқ ал-Киндий, форс Абу Бакр Розий, Ўрта Осиёлик Муҳаммад Хоразмий, Аҳмад Фарғоний, Абу Абдуллоҳ Хоразмий, Муҳаммад ал-Бухорий, Муҳаммад Абу Наср Форобий, унинг шогирди Яҳё ибн Одий, унинг шогирди Абу Сулаймон Сижистоний, адаб илмлари устозлари, филологлар Асмой, Халил ибн Аҳмад, Абу Усмон ал-Жохиз, Абу Зайд Балхий, Жайҳоний, Балазурий, Наршахий, Ибн Сино, Бахманёр, Абу Хайён ат-Тавҳидий, Абу Мансур Мотурудий, Абу Бакр Хоразмий, Абу Мансур асСаолибий, Абул-Фараж Исфохоний каби алломаларнинг ижоди гуллаб-яшнаганлиги сабабли Н.И.Конрад, М.Хайруллаев, Е.Э.Бертельс, Адам Мец, В.М.Жирмунский, Ф.Сулаймонова, Р.Баҳодиров, М.Маҳмудов каби олимлар бу даврни Шарқ мусулмон Уйғониш даври деб аташга мойиллик билдирадилар.

Муҳаммад Наршахийнинг “Бухоро тарихи” китобида ислом дини ва шариати асосида жамият ҳаётида тинч-тотувлик, адолат ўрнатилгани, қозиларнинг адолати мақталади: “Яна Саъид ибн Халаф ал-Балхийни 213 йили, жумадул-аввал охирида (828 йил, 16 август) қозиликка тайинладилар. Бу киши қозиликни шундай олиб бордики, Худои таолонинг яратган бандаларига адолат, инсоф ва шафқат қилиш борасида уни мисол қилиб кўрсатар эдилар. У яхши қонун-қоидалар ўрнатди. Жумладан, кучли (бой- бадавлат) киши заиф кишига зулм ўтказмасин учун бу тўғонларни қурдириб, Бухоро сувини адолат ва инсоф юзасидан тақсим қилишни у асослади Яна султон Аҳмад ибн Исмоил Сомоний даврида (раҳматли) Аҳмад ибн Иброҳим ал-Барқандий қозилик қилди. У ҳам зоҳид, ҳам фақиҳ эди”. Бу жумла шуни англатадики, Бухоро аҳолиси ислом динига жуда қийинчилик билан кирганлар. Аҳоли янги динга ўрганолмай, илк масжидларни ёқиб юборган, масжидлар қайта-қайта қурилган. Ислом дини, шариат қонунларини амалга оширувчи ва назорат қилувчи қозилик ўрнига бу вазифани исломиятдан аввал оқсоқоллар кенгаши бажарар эди. Камбағаллар, чоракорларга бемалол жабр-зулм қилинаверар эди. Ислом дини ва шариатида ижтимоий мартабаси, қайси тоифага мансублигидан қатъи назар, барча мусулмонлар Аллоҳ таоло олдида тенг ҳисобланиб, қозилар, бошлиқлардан шариат ҳукмларида айтилган жазо чораларини барчага тенг қўллаш талаб қилинар эди. Бу ҳолат Афлотун ва Абу Наср Форобий кўрсатган идеал жамият – фазилатли шаҳар – давлатларни эслатар эди. Муҳаммад Наршахий асарида айтилган қозининг зоҳид ҳам эканлиги – бу дунё бойликларидан воз кечиб, нафсини тийиб, ҳеч кимга зулм қилмай, ҳеч кимдан пора олмай, таъмагирликдан узоқ, пок, ҳалол яшовчи одамнинг қозилик қилиши ҳам ислом динидаги бағрикенгликни, адолат ва толерантликни билдиради. Наршахий яна ёзади: “Мухтасари Кофий”нинг муаллифи марҳум Абул-Фазл ибн Муҳаммад ибн Аҳмад ал-Марвазий ас- Сулабий кўп йиллар давомида (Наср ибн Аҳмад даврида) Бухорода қозилик қилди ва заррача ҳам ўзига айб (гард) юқтирмади; у барчага баробар адолат ва инсоф юзасидан иш кўрар ҳамда унинг даврида олимлик ва зоҳидликда бутун дунёда ҳам унга тенг келадиган киши йўқ эди. Шундан кейин у султонга (Нух ибн Насрга, ҳукмронлик даври 943-945 й.) вазир бўлди ва шаҳид бўлиб ўлди”. Сабаби – шариатга зид ишга қўшилмагани эди.

ХУЛОСА

Хуллас, Ал-Фаробий ижоди бугунги кунгача ҳам ўз аҳамиятини йўқотгани йўқ. Ал-Фаробийнинг давлат, бошқарув, ижтимоий-ахлоқий ва сиёсий қарашлари ҳақидаги



қарашлари бугунги жамият тараққиёти учун айниқса муҳимдир. Унинг асарлари Европа Уйғониш даврининг юксалишига катта ҳисса қўшган. Форобий Шарқ ва Ғарб илм-фани, қадимий маданиятини етказишда муҳим рол ўйнаган.

REFERENCES

1. Исламская духовность и поэтическая традиция // Философия аль-Фараби и исламская духовность. – Алматы: КИЦ ИФиП МОН РК, 2005. – 298 с. – С. 89–124.
2. Исламская духовность и поэтическая традиция // Философия аль-Фараби и исламская духовность. – Алматы: КИЦ ИФиП МОН РК, 2005. – 298 с. – С. 89–124.
3. Койре А.В. Очерки истории философской мысли. М. 1995. 52-53 б.
4. Форобий. Бахт-саодатга эришув ҳақида //Абу Наср Форобий. Рисолалар. – Т.: Фан, 1975. – Б. 64.
5. Абу Наср Форобий. Фозил одамлар шаҳри. – Б. 190.
6. Абу Наср Форобий. Фозил одамлар шаҳри. – Б. 131



“ИМКОНИАТИ ЧЕКЛАНГАНЛАРГА ИМКОН БЕРАЙЛИК- ЖАМИИЯТДА ФАОЛ ШАХСЛАРНИНГ СОНИ КЎПАЙСИН”

Илѐс Тўйчиевич Хасанов

Термиз давлат университетининг Педагогика институти
Ўқув-услугий бўлим бошлиғи, доцент

ANNOTATSIYA

Ushbu maqolada imkoniyati cheklangan va nogironligi bo‘lgan shaxslarning jamiyatdagi o‘z o‘rinlarini egallashlaridagi muammolar va ularning yechimiga oid ma‘lumotlar o‘rin olgan. Shu bilan birga ularning jismoniy mehnatga va jismoniy tarbiya va sporga jalb qilishdagi dolzarb muammolar hamda ularning yechimiga oid zaruriy amalga oshirilishi lozim bo‘lgan fikrlar izchil tartibga solingan. Mazkur maqola yosh mutaxasis pedagoglar uchun imkoniyati cheklanganlar bilan ijobiy munosabatlarga kirishishlarida asosiy manbalardan biri bo‘lib xizmat qiladi.

Kalit so‘zlar: Nogiron, imkoniyati cheklangan, arena, Osiyo, Paralimpiya, BMT, jasorat, matonat, olam, tabiat, tengdosh.

ABSTRACT

This article provides information about the problems of people with disabilities in finding their place in society and their solutions. At the same time, the actual problems of their involvement in physical labor and physical culture and sports activities, as well as ideas that need to be addressed in order to solve them, are systematically systematized. This article is one of the main sources for young professional educators to start positive relationships with people with disabilities.

Keywords: Disabled person, disabled person, arena, Asia, Paralympic Games, United Nations, courage, resilience, universe, nature, peer.

KIRISH

Inson ongi, tafakkuri, uning dunyoqarashi rivojlanib, o‘zining amaliy ko‘nikmalari shakllanib, nazariy bilimga ega har tomonlama barkamol shaxs bo‘lib ulg‘aygani sari jamiyatda u bilan huquqiy jihatlari teng bo‘lsada jismoniy, aqliy, psixologik va hissiy faoliyatida taqdirning taqazosi bilay ijtimoiy himoyaga muhtoj bo‘lgan ya‘ni “imkoniyati cheklangan” yoki “nogironligi bo‘lgan shaxslar” deb nomlangan jamiyatning ajralmas bir qismi mavjud ekanligini anglab yetadi.



Imkoniyati cheklangan yoki ijtimoiy himoyaga muhtoj shaxslarning asosiy katta bir qismini jismoniy imkoniyati cheklanganlar tashkil eadi desak ham xatolik bo'lmaydi.

Hozirgi kunda ko'plab davlatlar qatori O'zbekistonda ham imkoniyati cheklangan bolalarning ta'lim va tarbiya olishlari, jismoniy tiklanishlari yoki jismoniy tarbiya va sport bilan shug'ullanishlari hamda tibbiy muolajalar olib borishlari uchun keng-ko'lamdagi imkoniyatlar yaratib kelinmoqda va bunday insonlarning haq-huquqlari qonun xujjatlari bilan mustahkamlab qo'yigan va himoya qilinmoqda.

ADABIYOTLAR TAHLILI VA METODOLOGIYA

Chunki bu singari imkoniyati cheklangan bolalar jamiyatda o'zlarining shaxsiy ehtiyojlari va ijtimoiy hayot yetishmoqchiliklarini qisman yoki to'liq o'zi mustaqil ta'minlay olishmaydilar. Shuning uchun ham davlatimiz va xukumatimiz tomonidan ularni qo'llab quvvatlash hamda ijtimoiy himoya qilish maqsadida bir qancha qarorlar imzolandi.

Jumladan Prezidentimiz Shavkat Mirziyoev tomonidan 2021 yil 22 fevral kuni BMT Inson huquqlari bo'yicha kengashning 46-sessiyasidagi nutqida imkoniyati cheklangan shaxslarning o'z qobiliyatini to'la ro'yobga chiqarish masalalari bo'yicha mintaqaviy kengash tuzish taklifi bildirilgan va O'zbekistonda alohida ehtiyojga ega bo'lgan shaxslarning huquqlarini ta'minlashga jiddiy e'tibor qaratilayotganini takidlab o'tgan edilar.

Mamlakatimizda jismonan sog'lom shaxslar singari imkoniti cheklangan shaxslarni ham jamiyatning faol shaxsiga aylantirish uchun eng avvalo unga bog'liq bo'lgan muammolarni o'rganib chiqmoq va buning yechimi uchun bir qancha vazifalar belgilab olishimiz lozim bo'ladi.

Aynan imkoniyati cheklangan va ijtimoiy himoyaga muhtoj shaxslarning bu boradagi muammolari quydagilar:

- ✓ tabiat bilan aloqaning cheklanganligi;
- ✓ tengdoshlari va kattalar bilan aloqadorlikning cheklanganligi;
- ✓ olam bilan aloqadorlikning cheklanganligi;
- ✓ ijtimoiy hayot tarzining cheklanganligi.

Yuqorida qayd etilgan imkoniyati cheklangan insonlarning ijtimoiy muammolarini ijtimoiy reabilitatsiyalash uchun ularning sportchi bo'lib shakllanishlaridagi har bir tusiqlik bo'ladigan olimlarga alohida to'xtalib o'tsak:

1. Tabiat bilan aloqadorlikning cheklanganligi:

A)-Tabatning sog'lomlashtiruvchi kuchlaridan o'zlari xoxlagancha bahri olish imkoniyatining mavjud emasligi, ya'ni

-quyosh nuridan va chiniqishlardan;

-suv vannari va gigienalaridan;

-tabiat qo'ynidagi badantarbiya va sog'lomlashtiruvchi omillardan;

-issiqlik va sovuq suvda chiniqish va moslashuvlardan;

-jismoniy mashqlarning ananaviy va noananaviy metodlaridan;

-tabiatdan bahra olinib amalga oshiriladigan tiklanish va ruhiy tayyorgarlikni amalga oshiruvchi omillardan to'la-to'kis foydalanish imkoniyatining cheklanganligi.

2.Tengdoshlar va kattalar bilan aloqadorlikning cheklanganligidan:

b) Muomala va muloqotga kirishuvda turli muammolarning mavjudligi.

Jumladan:

-tengdoshlari bilan teng dunyoviy bilimlarni egallash va munozaralarga kirishish hissidagi tortinchoqlik;

-do'stlar, yaqinlar va odamlar orasidan o'zini olib qochish;

-tengdoshlarining nazariy va amaliy imkoniyatlarini o'z ko'zlari bilan ko'rish va unga ergashish imkoniyatining yo'qligi;

-o'zidan kattalarning tajribalariga guvoh bo'lish, master klaslarni tomosha qilish, xato va kamchiliklarini tahlil qilish imkoniyatlarining cheklanganligi;

-muloqotlarga kirishishda o'z fikrini bayon qilishga tortinish va zamonaviy bilimlarda munozaralarga kirishib o'z fikrini himoya qilishga bo'lgan qo'rquvning mavjudligi;

-tengdosh sportchilar bilan sayr va sayoxatlarga chiqish singari ijtimoiy cheklovlarning mavjudligi;

-tengdoshlari bilan antropometrik rivojlanishlarda ortda qolish.

3.Olam bilan aloqadorlikning qoniqarli emasligi.

v) – eng avvalo ijtimoiy himoyaga muxtoj bo'lgan shaxslar jamiyatda bo'layotgan voqea va hodisalarning guvohi bo'lish imkoniyatining cheklanganligi;

-eshitish va ishonish qiyin bo'lgan jismoniy harakatlarni o'zlari ko'rish va ishonch hosil qilish imkoniyatining cheklanganligi;

-jasurlikni tarbiyalovchi voqea va hodisalar, g'alabaga bo'lgan ishonch va o'zini-o'zi ruhan tayyorlash imkoniyatining cheklanganligi;

-olaning tabiiy va g'ayritabiiy hodisalariga guvoh bo'lish, jamiyatning faol shaxsiga aylanishdagi har xil to'siqlarni yengib o'tish hissini shakllantirishdagi o'rni;

-tana a'zolarining yo'qligi (qo'l yoki oyoq) sabab hali hayot davom etishi va turli imkoniyat va uskunalardan oqilona foydalanish lozimligiga ko'nikma hosil qilish;



-olam va odamga bo'lgan munosabatlarga ijobiy kirishishlari uchun davra suhbatlarini talab darajasida tashkillashtirilmasligi.

4. Ijtimoiy hayot tarzining cheklanganligi.

Bunda:

-imkoniyati cheklangan bolalarning o'zi xohlagandek sport formasi yoki kiyimni kiyolmasligi, ya'ni tanlash imkoniyatining cheklanganligi;

-organizm talab qiladigan vitamanga boy oziq-ovqat va meva mahsulotlarini xoxishga ko'ra iste'mol qilish imkoniyatining cheklanganligi;

-o'qish, yozish, sayoxat, zamonaviy ta'lim metodlaridan foydalanish va shaxsiy imkoniyat va qobiliyatlarini o'z tengdoshlari bilan munozaralarga kirishishning cheklanganligi;

-tengdoshlari va kattalar davrasida o'z fikrining mustahkam himoya qilaolmasligi, ishonchsizlik va qo'rquvning mavjudligi;

-doimo o'zlarini kim uchundir tashvish va ortiqcha yuk deb hisoblashi hamda tushkun kayfiyati;

-ko'p hollarda o'zini yolg'zlikda his qilishi;

-axborotlar va ma'lumotlarni to'liq sintez-analiz qilish imkoniyatining cheklanganligi.

Shu bilan bir qatorda jamiyat ichida imkoniyati cheklanganlarga nisbatan sog'lomshaxslar tomonidan noto'g'ri munosabatlarning bildirilish holatlari ham mavjud.

Bularga misol uchun:

-mehnatga bo'lgan (ish beruvchilarning) ishonchsizligi va kamsitishlar;

-insonlar orasidagi turli tortishuvlar;

-past nazar bilan qarash ya'ni, e'tibordan chetda qoldirish;

-mehnat unumdorligini past deb hisoblash;

-to'g'ri mehnat mashg'ulotlariga yo'naltirilgan tanlovlarning kamligi.

Bu singari bizning kamchiliklarimiz, imkoniyati cheklangan shaxslarda jismoniy tarbiya bilan shug'ullanuvchi paraolimpiadadagilar jamoalarining shakllanishida salbiy ta'sir qiladi, ya'ni, ularni jamiyatning faol shaxsi, o'ziga ishonchi bor, matonatli sportchilar bo'liub yetishishlarida moslashuvchanlikni pasaytiradi.

Imkoniyati cheklangan yoki nogironligi bo'lgan shaxslar doimo har bir davlat yoki jamiyat uchun bir ortiqcha yuk emas, balki – iqtidor sohiblari, o'rganilmagan serqirra ijodkorlar, xaqiqiy jasorat va matonat egalari va jamiyatning potensial ichki kuchi ekanligini tug'ri

tushunmog‘imiz va ularga bu borada motivatsiya beradigan turli ko‘rinishdagi davra suxbatlari tashkillashtirishimiz lozim bo‘ladi.

Dunyo tajribasiga nazar tashlasak:

Qozog‘istonda – imkoniyati cheklanganlarga bo‘lgan munosabat va ularning jamiyatning faol shaxsiga aylantirish hamda bandligini ta‘minlashga qaratilgan jarayonlarni u yerdagi biror bir korxonaga yoki tashkilotda ishchilar soni kamida 20 kishi bo‘lsa shuning 5 % ya‘ni bir nafari nogironligi bo‘lgan yoki imkoniyati cheklanganlar uchun ajratilganligiga guvohi bo‘lamiz.

Buyuk Britaniyada – nogiron va imkoniyati cheklanganlar bilan olib borilgan ishlar e‘tirof etishga argigulik desak ham mubolag‘a bo‘lmaydi. Chunki “ 2021 yil xolatiga ko‘ra mamlakatdagi 4,4 million nogironligi bo‘lgan shaxslar rasman turli ishlar bilan ta‘minlangan”. Bu mehnat yoshidagi (16-65 yosh) nogironligi bo‘lgan shaxslarning 52,7 % band degani. Yevropa ittifoqi mamlakatlarida esa bu ko‘rsatkich statistik ma‘lumotlarga ko‘ra 50,6 % nogironligi bo‘lgan shaxslar turli sohalar bo‘yicha mehnat qilib kelayotganligi haqida ma‘lumot beradi.

Fransiyada – 20 va undan ortiq ishchisi bo‘lgan tashkilot yoki korxonalarda umumiy ish o‘rnining 6%ni nogironligi bo‘lgan shaxslarga ajratilar ekan va buning uchun ish beruvchi korxonalar davlat tomonidan imtiyozli soliqlar rejimi yoki subsidiyalar olish imkonini qo‘lga kiritishlari belgilab qo‘yilgan.

XULOSA

Rivojlangan davlatlar va dunyo tajribasidan ko‘rinib turibdiki, imkoniyati cheklangan va nogironligi bo‘lgan shaxslarni jamiyatdan uzoqlashtirmaslik, barcha sog‘lom insonlar qatori ularga ham ishlash, ijtimoiylashish, o‘z imkoniyat va qobiliyatlarini jahon arenalarida ko‘rsatish imkonini berish asosiy masalalardan biridir. Mustaqil O‘zbekistonimizda ham bu boradagi muammolar izchillik bilan o‘z yechimini kundan-kunga topib bormoqda. Bu ona zaminda inson qadri yuksaklarga ko‘tarilib ulug‘lanar ekan, bizning diyorumizda yashayotgan imkoniyati cheklangan va nogironligi bo‘lgan insonlarni qo‘llab-quvvatlash ularga zamonaviy shart-sharoitlar yaratish bizning oliy burchlarimizdan biridir. Ularning qalblaridagi orzu istaklarini ro‘yobga chiqarib, vatanimiz bayrog‘ini Osiyo, Jaxon, Paralimpiya sport musobaqalarida baland ko‘tarishlari uchun barcha imkoniyatlarimizni ishga solsak, albatta bu zaminda ulg‘aygan xar qasi o‘g‘il-qiz imkoniyati cheklangan bo‘lsada o‘zining xaqiqiy jasorati va matonatini ko‘rsatishiga aminman. Shundek ekan biz har birimiz avvalo ularga mehr ulashmog‘imiz, ulardagi noyob iqtidorlarni ro‘yobga chiqarishlariga imkoniyat va shart-sharoitlar yaratib, qo‘limizdan kelgancha yordam qilmog‘imiz lozim.



Ularni ruxlantirish, ularga ishonch tuygʻusini shakillantirish, ularni oʻzlarini yolgʻiz xis qilish singari tushkun kayfiyatldardan olib chiqish va eng muximi har birimiz ularni oʻzimizdan begona tutmasligimiz eng toʻgʻri yoʻl boʻlib qoladi.

REFERENCES

1. Oʻzbekiston Respublikasi Qonuni. “Nogironligi boʻlgan shaxslarning huquqlari toʻgʻrisida” Oʻzbekiston Respublikasi Prezidenti Sh.Mirziyoev. Toshkent shahri-2020 yil 15-oktyabr, OʻRQ-641-son.
2. “Nogironligi boʻlgan shaxslarni davlat tomonidan qoʻllab-quvvatlash tizimini tubdan takomillashtirish chora tadbirlari toʻgʻrisida” gi oʻzbekiston Respublikasi Prezidenti Farmoni. Sh.Mirziyoev. Toshkent. 2017 yil 1-dekabr, PF-5270-son.
3. “Jamiyatda oʻz oʻrnimiz boʻlishiga imkon beringlar”.D.Yusupov,“Daryo” Dilrux Isomiddinova.04.12.2021 y.
4. Toychievich, K. I. (2022). Historical Characteristics, General Content and Stages of Development of Physical Education. *Journal of Pedagogical Inventions and Practices*, 5, 18-21.
5. I.T.Hasanov, & F.B. Mamataov. (2022). EFFECTIVENESS OF APPROACHING A COMBINATION OF THEORETICAL AND PRACTICAL EXERCISES IN PREPARATION FOR PRESCHOOL CHILDREN IN PHYSICAL TRAINING. *Miasto Przyszłości*, 24, 4–7.
6. Xasanov Ilyos Tychievich. (2022). Development Stages and Characteristics of The History of Physical Education. *Journal of Pedagogical Inventions and Practices*, 5, 96–99.
7. I.T. Xasanov, & D.B. Sodiqova. (2022). Specific ways to develop physical activity in preschool children. *Miasto Przyszłości*, 24, 20–25.



ЯНГИ ЎЗБЕКИСТОН ТАРАҚҚИЁТИ БОСҚИЧИДА ЁШЛАРНИНГ МАЪНАВИЙ ВА МАДАНИЯТИНИ ЮКСАЛТИРИШНИНГ УСТИВОР ВАЗИФАЛАРИ

Миршод Нўмонович Ҳасанов

Тошкент давлат транспорт университети, “Ижтимоий фанлар” кафедраси

мустақил тадқиқотчиси

mirshodhasanov02@gmail.com

АННОТАЦИЯ

Юртимиз келажаги ёш авлодлар қўлида экан, уларни ҳар томонлама етук, инсонпарвар, жамият ва табиат олдида масъулиятли шахслар этиб тарбиялаш энг устувор мақсадларимиздан биридир. Бугунги кунда мамлакатимизда амалга оширилаётган улкан ислохотларнинг замирида “Миллий тикланишдан миллий юксалиш сари” деган ҳаётий ғоя турибди. Миллий юксалиш фақатгина маънавий соҳада эмас, балки демократик жамият ва ҳуқуқий давлат, фаровон ва тинч-осуда ҳаёт, иқтисодий жихатдан барқарорлик каби ҳаётимизнинг барча соҳаларини тараққий эттиришни кўзда тутди. Бу жараёнлар давлатимиз раҳбари Ш.Мирзиёевнинг ташаббуси асосида илгари сурилган Ўзбекистонни янада ривожлантиришнинг 2017-2021 йилларга мўлжалланган ҳаракатлар стратегияси, узоқ муддатли 2030 йилга қадар мўлжалланган тараққиёт концепциясида ўз аксини топмоқда. Айниқса, “Рақамли иқтисодиёт-2030”, таълим тизимини тараққий эттиришнинг 2030 йилга қадар мўлжалланган концепцияси ва бошқалар бунинг яққол намоён этмоқда.

Калит сўзлар: Янги Ўзбекистон, тараққиёт, маънавият, маданият, юксалиш, ёшлар, вазифалар.

КИРИШ

Ҳар бир жамият ва давлатнинг тараққиётини, уни амалга оширишга қаратилган стратегик дастур ёки концепциялар бўлмасин уларнинг барчасини амалга оширувчи куч бу инсон омилидир. Бунда бу омилнинг маънавий-руҳий, иқтисодий-ҳуқуқий, жисмоний жихатдан қўллаб-қувватланиши ва унинг имкониятлари ҳар томонлама кафолатланиши муҳим шарт ҳисобланади. Хусусан, шахс маънавий маданияти ўз ўрнида инсоннинг ҳам маънан, ҳам жисмонан ва моддий жихатдан юксалишини таъминловчи муҳим омил бўлиб хизмат қилади. Бу борада маънавий маданият жамиятнинг барча соҳалари ва тармоқларини

ривожлантиришга ҳисса қўшиш билан бирга улардан маънавий куч олади, ижобий маънода таъсирланади. Масалан, жамиятнинг бадиий соҳаси интеллектуал муаммоларни функционал равишда ҳал қиладиган маданиятнинг ихтисослашган соҳаларидан биридир. Санъат маданияти унинг муваффақиятли ишлашини таъминлайдиган барча жараёнларни ўз ичига олади. Дунёга эстетик муносабат жамият ҳаётининг ҳар қандай соҳасидаги бадиий фаолият учун зарур шартдир. Аслида, бадиий маданият ҳаёлий воқеликлар дунёсини лойиҳалаштиради, бунда одамлар эътиборини маънавий маданиятнинг ушбу мавзуда актуал бўлган ахлоқий, эстетик ва бошқа муаммоларга қаратадилар. Жамиятнинг маънавий ҳаётини таҳлил қилиш ҳозирги пайтда фалсафанинг энг муҳим муаммоларидан биридир. Бундан ташқари инсон биотизимини интеллектуал билиш, унинг ишлаши, ҳимояси ва сақланиши маънавий маданиятнинг турли шакллари орқали маънавий маданиятнинг тиббий соҳасидаги энг муҳим вазифалардир. Жисмоний ва маънавий маданиятнинг шакллари инсоннинг маданиятда қабул қилинган меъёрлар, кадриятлар ва талабларга эга бўлган қобилиятларини шакллантириш, ривожлантириш ва улардан фойдаланиш билан боғлиқ инсон фаолиятини тартибга солади. Шахс жисмоний маданиятининг маънавий кадриятларига ҳар томонлама жисмоний ривожланиш соҳасидаги махсус билимлар, жисмоний баркамоллик ғоялари, уларга қандай эришиш мумкинлиги ҳақидаги ғоялар, муайян спорт турларининг хусусиятлари, унинг тарихи, ривожланиш истиқболлари ва бошқалар киради. Жисмоний маданият - бу иқтисодиёт, экология, сиёсий бошқарув, тиббиёт, педагогика, санъат маданияти, фан билан чамбарчас боғлиқ бўлган ижтимоий ҳодисадир.

АДАБИЁТЛАР ТАҲЛИЛИ ВА МЕТОДОЛОГИЯ

Сотсиологлар томонидан анъанавий равишда жамиятни тўртта катта соҳага - иқтисодий, ижтимоий, сиёсий ва маънавий соҳаларга бўлиб тадқиқ қилинади. Ижтимоий соҳа одамларнинг этник жамоалари (уруғ, қабила, халқ, миллат ва бошқалар), турли табақалар - хизматчилар, деҳқонлар ва бошқа ижтимоий гуруҳлар билан ифодаланади. Сиёсий соҳа ҳокимият тузилмаларини (давлат, сиёсий партиялар, сиёсий ташкилотлар ва ҳаракатлар ва бошқалар) қамраб олади. Маънавий соҳага одамларнинг фалсафий, диний, бадиий, ҳуқуқий, сиёсий, ахлоқий ва бошқа қарашлари, шунингдек, уларнинг кайфияти, ҳиссиётлари, дунё ҳақидаги ғоялари, урф-одатлари ва бошқалар киради.

Ижтимоий ҳаётнинг тўртта катта соҳаси бир-бири билан механик эмас, балки диалектик алоқадорликка эга. Улар нафақат ўзаро боғлиқ, балки ўзаро шартли равишда бир-бирларисиз ривожланмайди. Иқтисодий соҳа одамлар - синф, гуруҳ ва бошқа муносабатларнинг ташувчисиз мавжуд бўла олмайди. Аммо бу ўринда одамлар ижтимоий онг шакллариининг ташувчиси эмасми, деган савол ҳам туғилади? Аммо кейин яна бир савол туғилади: қайси ҳолда, нима учун аниқловчи омилни излаш керак? Бу омилни биринчи навбатда излаш керак, чунки жамият одамларнинг аралашувисиз автоматик равишда ўзгарадиган ва ривожланадиган механик бирлашма эмас. Одамлар ўзларининг тарихларини яратадилар ва улар ҳаётида қайси соҳалар ҳал қилувчи эканлигини билишга ҳақлидирлар.

Бу борада Арасту “Ахлоқий қабр” асарида қуйидагича келтириб ўтган. “Ўртачадан узоқ турган нарса фазилатга энг кўп зид келади. Фазилат мўтадилликдир. Фазилат қарама-қарши хислат ва майлларнинг ўртасидаги ҳолатдир. Икки сабабга кўра, биз муътадилликка ё ортиқчаликни, ё камликни зид деб биламиз. Биринчи ҳолда, инсоннинг муайян руҳий ҳолати ёки феъл-атвори ўртачага (муътадилликка) яқинми ёки узоқми эканлигига қараб, ҳукм чиқарамиз. Иккинчи бир ҳолатда эса, инсон табиатида қайси нарса кўпроқ бўлса, фазилат ҳисобланувчи муътадилликнинг зидди ҳисобланади”[2].

Демак, «ахлоқ» ва «маънавият» ҳамда «фазилат» бир-бирига чамбарчас боғлиқ тушунчалардир. Шунинг учун ҳам инсоний фазилатлар юксак ахлоқ ва маънавият асоси ҳисобланади. Ахлоқ ва маънавият масалаларини ҳар тарафлама қамраб олиб, таҳлил қилиш борасида биринчи Президентимиз Ислон Каримовнинг «Юксак маънавият – энгилмас куч» асаридан келтирилган. Халқимизнинг турмуши ва тафаккур тарзидаги бошқаларга асло ўхшамайдиган, минг йиллар мобайнида шаклланган бир қатор ўзига хос жиҳатлар ҳақида тўхталар экан, муаллиф шундай ёзади: «Мисол учун, тилимиздаги меҳр-оқибат, меҳр-муҳаббат, меҳр-шафқат, қадр-қиммат деган, бир-бирини чуқур маъно-мазмун билан бойитадиган ва тўлдирадиган ибораларни олайлик. Қанчалик ғалати туюлмасин, бу ибораларни бошқа тилларга айнан таржима қилишнинг ўзи мушкул бир муаммо» [3] Шу парчанинг ўзида меҳр-оқибатлилик, меҳр-муҳаббат кўрсатиш, меҳр-шафқат қилиш, қадр-қимматни билиш каби инсоний фазилатлар ҳақида сўз боряпти. Жамият онги, давлат, ижтимоий соҳа ва бошқа иқтисодий бўлмаган омиллар мустақилликка эга, ўз ривожланиш қонуниятлари ва мантиғига ҳам эга. Шундай қилиб, маънавиятнинг ривожланиши ҳар қандай мамлакатнинг иқтисодий асосига тўғри келиши шарт эмас. Иқтисодий жиҳатдан орқада қолган

мамлакатда маънавий, тарбия қабилар маънавий ҳаётнинг ўзига хос соҳаси сифатида ривожланиб бориши мумкин.

Ўзбекистонда давлатнинг барқарорлигини, тинчлиги, тараққиёти, ҳарбий қудрати, иқтисодий ўсиш кўрсаткичлари, миллий манфаатлари хавфсизлиги масалалари жамият ва давлатнинг асосий фаолияти манбалари, яъни инсон омилига боғлиқ эканлигини алоҳида таъкидлаб ўтиш лозим. Бу замонавийлашув жараёнида муҳим рол ўйнайди. Инсон омилининг онги, маданияти, фикрлаш даражаси шу давлат ва жамиятнинг манфаатлари, қадриятлари, тарихий ўтмишини ўзида мужассамлаштирган миллий ғоя ва мафкуралар, қарашлар сифатида аҳолига етказилади ва сингдирилади. Бу вазифа эса аввало ижтимоий институтлар, айниқса оила, қадриятлар, урф-одатлар орқали амалга оширилади. Шарқ халқлари, хусусан, Ўзбекистон мисолида бу ибора жамиятнинг асосий негизи сифатида ҳанузгача катта аҳамият касб этмоқда.

НАТИЖАЛАР ВА МУҲОКАМА

Умуман олганда, маънавий тараққиётни таъминлашнинг ижтимоий манбаларига қуйидагиларни киритиш мумкин: оилани, болалар боғчасини, мактабни, кутубхоналарни, музейларни, маданий марказларни, театр, кино, ОАВ, ижтимоий ташкилотларни (ижодий уюшмалар), ишлаб чиқариш корхоналарини, давлат органларини, халқаро институтлар ва бошқалар шулар жумласидандир. Уларнинг барчаси турли даражада ва турли томонлардан инсон дунёқарашининг ривожланиши ва маънавий камолотига таъсир кўрсатади. Шунинг учун ҳам Р.А.Умрзоқова “Тарбия шаклларида жамиятдаги турли маҳсул бўғинлар масъул бўлса-да, оила барча шакллардаги тарбия жараёнида тўлдирувчи, мустақамловчи бўғин сифатида намоён бўлади. Ёшларга сингдирила бошланган янги ғоя ва қарашлар оила муҳитида мазмунан бойитилади”, деб таъкидлайди. Кутубхоналар ва музейлар маънавий қадриятларни амалга оширилишига йўналтирилган ижтимоий ташкилотлар сифатида ташкил қилинган. Улар бугунги кунда ҳам шу қадриятларни амалга оширилишига имкон яратиши мумкин, бироқ бу йўналтирилганликни доимий равишда янгилаб туриш зарур. Ҳозирги кунда анъанавий маънавий ташкилотларда кўнгилочар тижорат манфаатлари устун бўлиб, уларнинг ишида қолоқ, давр талабидан йироқ нарсалар жуда кўп. Шунингдек постмодернизм ҳавфи ҳам мавжуд, у руҳан тўлиқ шаклланмаган одамларга синдирувчи таъсир кўрсатади. Постмодернизм фақатгина маъноларнинг ривожланган маънавий тизимларинигина

мустаҳкамлаши мумкин. Инсонга жамият томонидан тақдим қилинадиган маънолар: ўз истакларини қондириш, истеъмолчилик, насл қолдириш, танланган касбида муваффақиятга эришиш ва ҳоказо.

Агар миллий тараққиётнинг ибтидоси таълим-тарбия, маънавий етуклик ва жамиятда янгича тафаккурнинг шаклланиши сиёсий ва ҳуқуқий маданиятнинг ўзгариши билан боғлиқ бўлса, унинг давомийлиги Ватан ва юрт манфаатининг устуворлиги ҳамда таъминланиши билан уйғунлашиб кетади. “Маданияти ҳозирадан маҳрум қолуб, саноеъ ва маориф салоҳи ила қуролланмаган миллат эса, дунёда роҳат ва саодат юзини кўролмас. “Муборизаи ҳаёт” майдонида мутлақо мағлуб бўлур, оёқлар остида эзилур, диний, иқтисодий ишларда ўзгаларнинг асири бўлуб, бора-бора миллият ва диёнатини ҳам қўлдан берур. Ана ушбу йўллар ила охири маҳв ва нобуд бўлуб кетар. Биноан алайх, ер юзидаги барча миллатлар ўз болаларини ибтидоий тарбиясиға ва мактабларнинг ҳар жиҳатдан интизом ва акмолиға аҳамият беруб болаларини миллий ва диний руҳда мукаммал суратда етушдурарлар. Шунинг учун Туркистон мусулмонлариға ибтидоий мактабларни кўпайтирмоқ лозимдур.” Шундай экан, ижтимоий тараққиёт жараёни кўпроқ ёшлар ва уларнинг маънавий, интеллектуал салоҳияти, сиёсий ва ҳуқуқий билим даражасига боғлиқдир. Бу омилларни тўғри англаган ҳолда мамлакатимизнинг ҳозирги тараққиёт босқичида 2018 йил 30 сентябрда ПҚ-3955 сонли “Мактабгача таълим тизимини бошқаришни такомиллаштириш чоратадбирлари тўғрисида”ги Қарори, 2019 йил 8 майда “Мактабгача таълим тизимини 2030 йилгача ривожлантириш концепцияси” қабул қилиниши, ёшларимизга болалиқданок она Ватанга муҳаббат ва садоқат руҳини шакллантиришдан иборатдир.

Дарҳақиқат, ҳар бир мамлакатда аҳолининг ижтимоий-сиёсий фаоллиги маънавий интеллектуал салоҳияти жамият тараққиётини белгиловчи муҳим омиллардан биридир. Давлат ва жамият бошқарувида фуқароларнинг айниқса, ёшларнинг иштироки уларнинг объектив воқеликка муносабатида тўла намоён бўлади. Бошқарув жараёнидаги бундай муносабат ҳар бир инсоннинг жамият сиёсий ҳаётида ўз ўрнига эга бўлиши, ижтимоий, сиёсий, иқтисодий мақсад ва манфаатларини қондириши ҳамда, уларни амалга ошириш йўлидаги ҳаракатлари асосида юз беради. Жамиятда янгича муносабатлар таркиб топаётган ҳозирги даврда ёшларнинг ижтимоий-сиёсий ҳаётда иштирок этиш имкониятлари кенгайган.

Бизга маълумки, ҳозирги кунда дунёдаги ҳар қандай давлатнинг обрўси ва нуфузи, куч-қудрати, унинг моддий

бойликлари, иқтисодий тараққиёти, ҳарбий қуввати билан эмас, балки аввало, юксак маънавий салоҳияти билан ҳам белгиланади. Халқнинг, миллатнинг маънавий-маърифий бойлиги эса ҳар томонлама етук истеъдодли ва қобилиятли, ахлоқли ва билимли ёшлар томонидан ривожлантирилади. Лекин шундай бўлсада масаланинг яна бир томони ҳозирги тез суръатлар билан дунё ҳамжамиятида ривожланиб бораётган давлатларнинг баркамол авлод тарбиясида уларга салбий таъсир қилиши мумкин бўлган омиллардан доимий равишда ҳимоялаш долзарб масаладир. Ўзбекистонда аҳолининг ўртача ёши 24 ёшни ташкил этади. Биз учун ҳеч қачон кун тартибидан тушмайдиган яна бир ўта муҳим масала борки, унга алоҳида тўхталиб ўтишни зарур. У ҳам бўлса, униб-ўсиб келаётган ёш авлодимиз, фарзандларимиз тарбияси билан боғлиқдир. Буюк бобомиз Абдулла Авлоний айтганидек, бу масала биз учун ҳақиқатдан ҳам ё нажот, ё ҳалокат, саодат, ё фалокат масаласидир ва ўз долзарблиги ва аҳамиятини ҳеч қачон йўқотмайдиган, таъбир жоиз бўлса, масалаларнинг масаласидир. Демак, мамлакатимизда ёшларнинг жамият тараққиётига нисбатан онгли муносабати, ундаги иштироки ва фаоллигисиз миллий тараққиётни тасаввур қилиш қийин. Ўзбекистон шароитида ёшларга ижтимоий тараққиётнинг муҳим «катализатори» сифатида қаралишининг энг асосий сабабларидан бири ҳам улар таркиби, онги ва дунёқараши билан боғлиқ. Негаки, ёшлар дунёқараши бугунги янгиланишлар жараёнида шаклланиб бормоқда. Шу сабаб ҳам давлат сиёсатида бу масалага алоҳида ёндашилмоқда.

Ҳуқуқий демократик давлат ва фуқаролик жамияти шароитида сиёсий фаоллик кўпроқ ёшлар ташкилотлари, маънавият ва маърифатга дахлдор жамоат ташкилотлари, таълим муассасалари, маҳалла, оила каби фуқаролик жамияти институтлари ўртасида ўзаро мустаҳкам алоқа боғланишини талаб этади. Умуман бугунги демократик жараёнлар чуқурлашаётган, фуқаролик жамияти институтлари мавқеи кучаяётган шароитда ҳар қандай масаланинг ечимида давлат ва жамият ўртасида уйғунлик таъминланмас экан, ислохотларда керакли натижаларни қўлга киритиш мушкул. Демак, ислохотлар ва уларнинг самараси аввало аҳолига, Ўзбекистон шароитида эса ёшларга, уларнинг давлат ва жамият бошқарувидаги иштирокининг, яъни сиёсий фаоллигининг даражасига боғлиқдир. Жамият тараққиётида инсон омили хусусида дунё тажрибасидан мисол келтирсак, иккинчи жаҳон урушида ҳонавойран бўлган Германия ва Япония каби давлатлар бугунги кун тараққиётида инсон омилининг нақадар катта куч бўла олишини исботлади.

Инсон маънавий маданиятига салбий таъсир кўрсатадиган энг катта таҳдидлардан бири бу –



коррупциядир. Бугун дунё тажрибаси шуни кўрсатадики, давлат доирасидаги йирик коррупцион жиноятлардан кўра маиший коррупция катта йўқотишларга олиб келади. Жумаладан, таълим тизимидаги оддийгина сессиядаги “баҳо олиш” жараёни келгусида катта-катта ижтимоий ларзаларга сабаб бўлиши мумкин. Жанубий Африка Республикаси Стелленбосс университети пештоқида куйидаги ибора ёзиб қўйилган: «Ҳар қандай миллатни йўқ қилиш учун атом бомбаси ёки узок масофали ракета шарт эмас. Бунинг учун таълим сифатини тушириб, имтиҳонларга алдов аралаштиришнинг ўзи кифоядир. Бу тарзда таълим олган шифокорлар кўлидан беморлар ўлим топади, қурувчилар қурган уй ва бинолар вайрон бўлади, иқтисодчи ва ҳисобчилар кўлида молиявий ресурслар совурилади, адолат ҳам шундай ҳуқуқшунос ва судьялар кўлида завол топади». Таасуфки, олий таълим тизимида асосан талабалик сафига қабул қилиш, ўқиш жараёнида топшириладиган турли синовлар, талабаларнинг битирув малакавий иши ёки магистрлик диссертациясини тайёрлаш ва ҳимоя қилиш, магистратурага қабул, шунингдек, талабаларнинг ўқиш жойини кўчириш, ўқиш йўналишини ўзгартириш ҳамда ўқишга қайта тиклашда коррупция ҳолатлари кузатилмоқда.

Давлатимиз раҳбари бу каби муаммоларнинг олдини олиш борасида куйидаги мулоҳазани илгари сурган эди: “Коррупцияга қарши курашишда аҳолининг барча қатламлари, энг яхши мутахассислар жалб қилинмас экан, жамиятимизнинг барча аъзолари, таъбир жоиз бўлса, “ҳалоллик вакцинаси” билан эмланмас экан, ўз олдимизга қўйган юксак марраларга эриша олмаймиз. Биз коррупциянинг оқибатлари билан курашишдан унинг барвақт олдини олишга ўтишимиз керак”. Чунки, коррупция давлатни ичидан емирувчи ҳамда миллий хавфсизлигимизга таъсир ўтказадиган хатарли таҳдид ва унга қарши курашиш барчамизни олдимиздаги вазифадир.

Немис ва япон халқи урушдан кейинги оч-наҳорликларга, муҳтожликларга қарамай, барча топганларини ёшлар камолотига, уларнинг таълим ва тарбияси учун сарфлаган. Бунинг устига ғолиб давлатлар кўрган зарарларни ҳам ана шу халқлар тўлаши керак бўлди. Ана шундай оғир шароитда Японияда сиёсий, иқтисодий инқирозга учраган мамлакатни тушкунликдан олиб чиқишнинг бирдан-бир йўли сифатида халқ миллий руҳиятини тиклаш, таълим тизимини янги асосда йўлга қўйишга эътибор қаратилди. «Халқнинг қорнини тўйдириш учун, аввало унинг миясини тўйдириш керак» деган ўзига хос шиор ва ғоя илгари сурилди. Бу ғоя «мияси тўйган халқнинг қорни ўз-ўзидан тўяди» деган тамойил асосида амалга оширила бошланган.

«Мияси тўйган» халқнинг эътиқоди, мамлакат истиқболига ишончи, ватанпарварлик ва миллатпарварлик туйғуси, илмий, маданий савияси, касбий маҳорати, мамлакат олдидаги бурч ва масъулиятини англаш туйғуси қанчалик юқори ва мустаҳкам бўлишини немис ва япон халқларининг тарихий тажрибаси тасдиқламоқда. Демак, жамият тараққиётнинг қайси босқичида бўлмасин, унинг ривожини юксак даражадаги ижтимоий-сиёсий фаоллик ҳамда фуқароларнинг маънавий камолоти орқали амалга ошади.

ХУЛОСА

Дунё тажрибаси шуни кўрсатмоқдаки, қачонки демократик тамойиллар кўпроқ қуйидан юқorigа қараб такомиллашиб борса, у ўзига хос қадрият даражасига кўтарилади. Зеро жамият аъзолари кундалик ҳаётида акс этмайдиган демократия турмуш тарзимизнинг таркибий қисмига ҳам айлана олмайди. Бу эса узоқ муддатли жараён. Жамият сиёсий ҳаётини эркинлаштириш ва демократлаштириш шовша-шошарлик билан амалга ошириладиган жараён эмас. Агар ушбу ҳолат босқичма-босқич мунтазам амалга оширилмайдиган бўлса, турли хавфли, нохуш оқибатларни келтириб чиқариши мумкин. Ёшлар ижтимоий-сиёсий онгини ўстириш ва янгича дунёқарашини шакллантириш масалалари маънавий етукликка асосланган ҳамкорлик, ҳамжиҳатлилик, ҳамфикрлилик омиллари турли инқирозли ҳолатлар, тўкнашувларнинг олдини олиш жараёнида намоён бўлади. Бу эса тараққиётнинг тадрижийлиги ва самаралилигига олиб келади.

REFERENCES

1. Ўзбекистон Республикаси Президенти Шавкат Мирзиёевнинг Олий Мажлисга мурожаатномаси.// 25.01.2020. <http://www.uza.uz>.
2. Умурзакова Р. Ўзбекистонда оила мустаҳкамлигининг социал омиллари.// Соц. фан. номз. дисс. автореф. – Тошкент: ЎЗМУ, 2006. -19 б.
3. Мирзиёев Ш. Халқимизнинг розилиги бизнинг фаолиятимизга берилган энг олий баҳодир. 2-жилд. –Тошкент: Ўзбекистон, 2018. -195 б.
4. И.А.Каримов Юксак маънавият – энгилмас куч, Т.: “Маънавиёт” 2008 йил..
5. «Ўзбек тилининг изоҳли луғати»



ПЕДАГОГИЧЕСКОЕ ОБЩЕНИЕ – ВАЖНАЯ СТУПЕНЬ РЕАЛИЗАЦИИ ТЕХНОЛОГИИ ИОСО

Джават Саид-Бурханович Файзуллаев

Профессор кафедры русского языка и литературы факультета гуманитарных наук Чирчикского государственного педагогического института Ташкентской области

АННОТАЦИЯ

В данной статье рассматривается ИОСО как образовательный аспект, приводится пример разработки урока литературы. В результате подключения продуктивного мышления к уроку возникает нечто оригинальное, принципиально новое для субъекта

Ключевые слова: ИОСО, технология, новизна, мышление, тренинг, эксперимент

ABSTRACT

In this article, IOSO is considered as an educational aspect, an example of the development of a literature lesson is given. As a result of connecting productive thinking to the lesson, something original, fundamentally new for the subject arises

Keywords: IOSO, technology, novelty, thinking, training, experiment

ВВЕДЕНИЕ

Проблема активизации познавательной деятельности учащихся на уроках литературы была и остаётся одной из самых актуальных. В течение долгого времени она стоит в центре внимания целого ряда научных педагогических коллективов. Методисты и учителя Узбекистана давно ведут поиск путей активизации познавательной деятельности учащихся на уроках литературы. Одним из таких путей является применение в учебном процессе образовательных учреждений технологии ИОСО. Данная технология способствует повышению активизации мыслительно-познавательной деятельности учащихся. ИОСО образовательный аспект, который предусматривает деятельность учащихся через организацию тренингов в формате диалогового взаимодействия, обучаемых в диаде «учитель - учащийся» и «учащийся - учащийся». Диалоговое взаимодействие способствует развитию мыслительно-познавательной деятельности обучаемых. В результате

подключения продуктивного мышления к уроку возникает нечто оригинальное, принципиально новое для субъекта. Степень новизны - наличие здесь высока. Условие возникновения такого мышления проблемной ситуации, способствующей осознанию потребности в открытии новых знаний и высокой активности субъекта, решающего намеченную проблему.

ЛИТЕРАТУРА И МЕТОДОЛОГИЯ

Для достижения учебной цели, мы разработали проект уроков литературы в формате технологии ИОСО, который представлен в системе и предусматривает методы и приёмы, используемые учителем на уроке, а также разнообразные формы деятельности обучающихся.

Наш экспериментальный план-проект (учитель предвидит результат обучения) предусматривает пять этапов работы.

План урока:

Первый этап

Приветствие группы. Обсуждение темы. **Храбрость быть собой.**

Демонстрируется слайд №1 (цитата индийского философа ОШО)

«свобода означает способность сказать «да», когда нужно да, сказать «нет», когда нужно нет, а иногда промолчать когда ничего не нужно, быть в молчании, ничего не говорить. Когда все эти составляющие доступны, это и есть свобода».

Учащиеся записывают цитату ОШО в тетрадь и осмысливают ее в формате приема критического мышления ИНСЕПТ, с использованием знаковой системы: «?» - я это знал, «+» - это для меня новое, «-» противоречит моим знаниям, «?» - об этом хочу узнать больше. Применение этого приёма нацелено на развитие систематичности мышления у обучающихся, умения классифицировать поступающую информацию и выделять в ней новое.

Второй этап

Беседа: Притча. Что это такое?/Какие виды притчи вы знаете? (библейская, авторская)/ Назовите жанровые признаки притчи/Чем притча отличается от сказки? От легенды? Басни?

Упражнения: «Диагноз», «Точка зрения» (по современной притче «Несвятая троица»).

Несвятая Троица

Как-то раз радостное ЭГО повстречало грустное ЭГО, и спрашивает у него: «Послушай, а что это ты всё время грустишь? Посмотри — как много вокруг радостных событий и переживаний. Есть ведь чему порадоваться!».

А грустное ЭГО ему отвечает: "Чему же тут радоваться-то, братец? За что ни возьмёшься — всё ненастоящее, всё иллюзии одни, нет ничего реального в этом мире!"

В это же самое время проходило мимо них деловое ЭГО, которое сказал: "Ну, что вы тут совсем без дела стоите?! Делом нужно заниматься, делом, работать нужно, не покладая рук!". И, гневно посмотрев на них, продолжило свой путь. "Видишь", — грустно сказала грустное ЭГО. «никому мы не мешали, стояли себе в стороне, и то огребли, чему же тут радоваться?". "Да хотя бы тому, что это нудное деловое ЭГО так быстро отстало от нас!" — радостно воскликнуло радостное ЭГО. Но грустное ЭГО, разочарованно махнув рукой, побрело дальше собирать от жизни и от неблагодарной, как ему казалось, судьбы, тумачи, да шишки. Радостное ЭГО почесало недоумённо в затылке, обрадовалось, что всё это недоразумение так быстро закончилось, и вприпрыжку побежало дальше собирать для себя впечатления.

А в то самое время, когда всё это происходило, Солнце успело три раза искупаться в облаках, птицы дрозды накормили своих детей, а Медведь сидел в зарослях малины и блаженно запускал одну ягоду за другой в свой необъятный для вкусов рот.

Мир жил своей обычной жизнью — светило Солнце, летали птицы, Медведь наслаждался малиной, а радостное ЭГО, печальное ЭГО и деловое ЭГО спешили насладиться тем, что было лично для них правильно и хорошо...

«**Диагноз**»: Группе предлагаются вопросы для обсуждения:

1. Почему сказка называется «Неснятая Троица»?
(троица Святая: во Имя-Отца, Сына и Святаго духа!)
2. Почему имена героев унифицированы по «темпераменту» личности и по своим «действиям» возведены в ЭГО?
(фрейдовская концепция «Я - ЭГО — что это значит?»)
3. В чем дидактичность содержания?
(притча-сказка: поучительность, своеобразная иносказательность, сказочные элементы).
4. Что значит «Мир жил своей обычной жизнью, (философия еkkлeзиастов).

Каждому участнику группы следует высказаться по поводу размышлений участников других групп, отметить, чье высказывание более близко к собственной позиции участника. Так в аудитории реализуется технология сотрудничества. После подсчета совпадений формируются подгруппы из пяти человек для дальнейшей работы на уроке.

Упражнение «Точка зрения» нацелено на овладение приемами убеждения, аргументации, используемыми в дискуссии. Выполнение данного упражнения осуществляется в такой последовательности:

Первая установка: Учащимся предлагаются «толстые» вопросы, требующие размышления.

Вторая установка: Учащимся предлагается выбрать для себя оппонента из другой команды и начать дискуссию по интересующей их теме (не более 15 минут). Тематика приблизительно такая: Что можно сказать о героях Лермонтова, Тургенева, Достоевского? Что значит для них установка «храбрость быть собой»?

ЗАКЛЮЧЕНИЕ

В классе идет коллективное обсуждение темы (право начала диалога предоставляется самим участникам).

Третья установка: Проанализируйте полученный результат по вопросам:

- Какие аргументы или приемы убеждения явились для вас переломными?
- Что влияет на перемену точки зрения в пользу оппонента: его личное обаяние и умение найти подход к вам; его аргументы, сама постановка проблемы, которая не затрагивает ваших личных интересов, а потому не создает ситуации отстаивания собственной точки зрения любыми путями?
- Что предпочтительнее для вас в реальной ситуации: принятие точки зрения оппонента или отстаивание своей?

REFERENCES

1. Андриянова В.И. Интеллектуальное воспитание и обучение учащихся. Ж. «Халк таълими» 2005 №1.
2. Богданова О.Ю. Особенности изучения эпических произведений. В пособии «методика преподавания литературы в средних специальных учебных заведениях». М.1987.
3. Магдеева С.С. Современные технологии преподавания русского языка и литературы. Учебное пособие для студентов и магистров пед.вузов. Т.2009.
4. Якиманская И.С. Личностно-ориентированное обучение на современном этапе. М.2006.

MANAGEMENT OF EDUCATIONAL ACTIVITIES AT SCHOOLS OF GENERAL EDUCATION

Shakhnoza Abdukhamitovna Khudaybergenova
Vocational School of Kibray District, Tashkent region

ABSTRACT

This article analyzes the organization and management of educational work in secondary schools, the duties of the class teacher, deputy director and director in the educational process, methods of organizing educational activities.

Keywords: education, methods of education, management of education, types of education, factors of education.

Nowadays, educational work in the senior classes of a general education school is organized according to a certain system. In addition to the educational tasks performed by teachers in the educational process, and by parents in the family, the deputy director for spiritual and educational work, class teachers contribute to the development of pupils as harmoniously developed people. Considering that education is the result of socialization, under their guidance and control, the classroom team gains experience in social life, masters the norms of social behavior, forms from its members a comprehensively developed and educated, working and able to protect the multinational new Uzbekistan, harmoniously developed generation.

The educational activity of class teachers has a special place in the process of school education. As the main task of educational work in the classroom, it creates with each student an environment of active influence on the improvement of the individual. The class controls the behavior of school children, forms the opinion of the public in the framework of the behavior and activities of some students.

To ensure a high level of educational work at school, the headmaster is required to reasonably and thoughtfully approach the appointment of the best teachers as class teachers. In the management of school activities, implementing the principles of continuity and consistency in the educational process, it is advisable for the headmaster to pay special attention to the observance of the sequence between the junior and middle classes in educational work. In this regard, the school director is responsible for informing teachers and class teachers of grades I-III about the level of education of pupils and developing a system aimed at raising this level in further work, creating an appropriate pedagogical environment for class teachers.

In the classroom, the unsatisfactory class teachers have a negative impact on the upbringing and mastering of subjects by students. As a result of our observations, it turned out that in practice, in most cases, class teachers are replaced every 2-3 years. The process of education is effective as a result of the consistent organization of certain systems and methods of education. The new edition of the Law “On Education” (dated September 23, 2020) establishes that general secondary education consists of the following three levels:

- primary education (grades I-IV);
- basic secondary education (grades V-IX);
- secondary education (grades X-XI).

These stages mark certain turning points in general secondary education. Primary education is aimed at developing in pupils the basics of literacy, knowledge, skills and abilities necessary to continue general secondary education. Basic secondary education provides pupils with the necessary amount of knowledge, skills and abilities in accordance with the curriculum, developing their ability to think and analyze independently. Secondary education provides pupils with the necessary knowledge, skills and abilities in accordance with the curriculum, as well as the choice of the next type of education and the acquisition of professions that do not require high qualifications.

In accordance with this, we believe that if it is necessary to change class teachers in general secondary education, it is advisable to change them only during these periods. In general, the implementation of class leadership by a primary school teacher in grades I-IV and one teacher in grades V-XI ensures the effectiveness of teaching and educating students.

It is advisable to distribute class teachers in each parallel class so that the headmaster can rely on in their daily work and, based on their experience, train young teachers to become more experienced teachers. If this is not possible, the headmaster must take care of training such personnel from young class teachers who have an inclination and interest in educational work.

The headmaster and educators-organizers cannot be indifferent to how they work, due to which the overall result in education is achieved. In this regard, the provision of regular instructions to class teachers is one of the most important requirements for the work of the headmaster. It is important that the headmaster, together with the organizer, think in advance when and what instructions should be given, since the instructions given to class teachers should always give them practical help. This work is given attention especially at the beginning of each academic year, quarter or semester.

The peculiarity of the management of the educational work of teachers is determined by the type of school (primary, basic secondary, secondary), their working conditions (city, massif, village), as well as the qualifications of educators. In some cases, the director teaches more practical work with the class team, activists, class leaders, and pays attention to individual work. This work is carried out in the form of seminars, webinars, open educational sessions, general explanations of pedagogical literature on educational issues, joint meetings of representatives of pedagogical production teams and the general parent community. In other cases, attention is paid to collective forms of work with educators, in addition, meetings of class teachers and group activists are held, trainings are organized for them, individual tasks on educational issues are given in a separate order, etc.

The success of the management of educational activities in schools largely depends on the organizational skills of the director and his deputies. Knowledge of the methodology of the educational process helps the director and organizer to direct the work of the team of educators, promptly remind them of the necessary forms and methods of work, increase the activity of schoolchildren and the effectiveness of their education.

Based on the general pedagogical principles and rules of the scientific organization of teacher's work, taking into account the complex of all educational activities conducted with pupils at school and outside it, the headmaster must study the working abilities of teachers during the day and week. Naturally, he does not lose sight of the peculiarities of the organization and dynamics of the work of his deputies, the organizer of class and extracurricular activities, educators of class teachers and leaders (the distribution of the functions of educators, the predetermination of methods of theoretical and independent preparation for the performance of pedagogical duties).

Today, in many schools, the task of managing the educational work of class teachers is entrusted to the organizer of extracurricular and out-of-school activities (supervisor of sections) (in one case, the school principal himself conducts the overall management of the educational process, in the other case he imposes the task of managing this work completely on the organizer). For this reason, in general education schools, the load on teachers with organizational skills increases due to the insufficient fulfillment of their duties by other teachers. This also breaks the system and contributes to a decrease in the quality of education and upbringing, as well as organizational tasks. To successfully solve these problems, it is advisable for the organizer to regularly collect information about the strengths and weaknesses of the activities of class teachers, as

well as the team they educate, show their activities as a model, and require each class teacher to organize their work accordingly. This is achieved through focused observations, conversations, class visits, study of documentation, etc.

The ability of the organizer to manage educational activities, the criterion of his pedagogical skill is the ultimate goal - the level of educational work in the school, the level of upbringing of the entire school and classroom team. The organizer must work under the motto that each student must achieve a high level of consciousness and social morality.

In order to build the educational process at school, the director and organizer determine a clear program of methodological work with teachers of grades I-IV and class teachers of grades V-XI. At the same time, they focus on the content of teaching pupils of different age groups. Indeed, the teacher of grades I-IV should know that a seven-year-old child who already shows interest in school is easily amenable to educational influences. He wants to become a good and knowledgeable student. His upbringing takes place in a variety of activities. It is for this reason that it is important that the child's first steps on the school doorstep be well thought out and organized as a student who is learning to write, read and count, as well as a student who is learning to live and work with others (two, three, five). He should be taught to perform simple tasks and evaluate his work, he should be observed to explain what he was told, what he did well, what he has not yet learned. By completing the task together with others, first-graders gain ethical experience.

The educational process at school, starting with the simplest things, gradually becomes more complicated, so it is important to implement the principle of gradualness in educational work. Thus, there is no need to hurry with holding long conversations with children, organizing new classes, excursions and walks.

Children come to school with different backgrounds. For this reason, education requires, without exception, to look after each student very carefully, to respect his personal dignity. The assessment given to the student's behavior ("you did badly" or "you did well"), considered important, should not fully affect the personality of the child ("you are bad" or "you are good"). Just as every student has his weaknesses, strengths can be found in every student: it can be his decency or skill, humanity and other qualities. It is easy to develop confidence in each child's own strengths and abilities, relying on his positive qualities.

The teacher should always remember that his attitude towards children determines the nature of the relationship between them. The level of upbringing of students, a change in attitudes towards people,

their peers and adults, the fulfillment of their duties, work, and the team is the main criterion for the success of educational work.

By the end of the first academic year, first-graders will be well aware of their duties and tasks. In grades III and IV, the work of students is activated, preparations are underway for their transition to the senior classes. Many specific aspects of raising children in these classes are determined by the aspects mentioned above.

Children's groups in primary school are the first stage of involving younger students in public life, while the social orientation of the students' activities is of priority importance, the ability to work in a team for the benefit of people is formed, and interest in public life is brought up in their personality.

In the third grade, the teacher guides the activities of the students and directs them by the agency of monitors and group leaders. He instills in children a sense of pride in belonging to the student team, helps them establish friendly relations with their peers. The task of the teacher is to organize the various activities of students (study, play, work) so that the action taken on their part causes a positive attitude towards the work done for the common good, social and collective life.

An important role in pupils' work is played by competition between activists. When organizing a competition, praising, rewarding, applying punishment, the teacher must understand and remember that strict adherence to its standards is, first of all, the moral maturity of children. Therefore, in no case should competition be allowed to become competitive, the desire to achieve a good result in spite of everything. It is advisable to conduct competitions in such a way that in some form of each active action there will be a win.

Particular attention is paid to the development of the spiritual and volitional qualities of pupils in the classroom game type. In the game, children learn to work together to achieve a specific goal, to complete what they started, to critically evaluate the results of their activities. In this process, the class teacher must demonstrate his creativity and pedagogical skills as an organizer, teacher, educator, mentor.

REFERENCES

1. Yuldashev M.A. External and internal education quality management control mechanisms // Science is also a society. –Nukus. 2016, - № 1. - P. 88-90.
2. D.E.Qarshieva. Pedagogical bases of formation of professional competence in future teachers through clusters (on the example of school qualification practice). 13.00.01. - Theory of pedagogy. History of pedagogical teachings. Abstract. Chirchik 2021.12-p

3. Koshanova N.M. The importance of mutually beneficial cooperation between family and coach in improving the quality of education. ACADEMIC RESEARCH IN EDUCATIONAL SCIENCES VOLUME 1 | ISSUE 3 | 2020 ISSN: 2181-1385 Scientific Journal Impact Factor (SJIF) 2020: 4.804.p-34
4. Koshanova N.M. Improving the educational potential of the family in ensuring the effectiveness of education - an urgent task Scientific-methodological journal "Teacher and continuous education" .Nukus.2021.4-no.p-49.
5. Koshanova N.M. The main features of the education cluster in the formation of a competitive and control environment //Pedagogical education cluster: problems and solutions. International scientific-practical conference. Chirchik State Pedagogical Institute.2021.25-26 June.p-103.
6. Danilova, L. N. “Monster parents” or educational partnership [Text] / L. N. Danilova // School principal. - 2011. - No. 3. - P.67-72. 77
7. Budanova G.P. Raising the level of educational work at school. Normative and legal grounds for the activities of employees performing the functions of class teachers / G.P. Budanova, L.N. Buylov. M., 2007. p- 204.



TERRITORIAL FEATURES OF THE ORGANIZATION OF SETTLEMENTS

Nargiza Urinovna Komilova
Fergana State University

ABSTRACT

The influence of ethno-ecological zones based on altitudes, which are also mentioned in the article, can be observed in the formation of settlements in the Fergana Valley. It is noted that the development began in the upper, third and fourth ethno-ecological regions of the valley by the population engaged in animal husbandry, horticulture, handicrafts and lalmikor farming.

Keywords: livestock, horticulture, handicrafts, lalmikor farming, regional center, hills, desert.

INTRODUCTION

In the territorial location of settlements, the development of the earth's surface by humans is a very long historical process, which is directly related to the development of the territory. Therefore, the influence of ethno-ecological regions based on the above-mentioned elevations can be observed in the formation of settlements in the Fergana Valley. It is noted in the literature that the assimilation was initially initiated by the population engaged in animal husbandry, horticulture, handicrafts, and lalmikor farming in the upper, third and fourth, ethno-ecological regions of the valley.

LITERATURE ANALYSIS AND METHODOLOGY

The oldest Chinese written sources state that there were 70 "cities" in Fergana, inhabited by 60,000 families or 300,000 people [5].

Most of these cities can also be seen in the fourth, third ethnoecological zone above the Fergana Valley. In the settlements of these regions, the population was mainly engaged in animal husbandry, arable farming and mountain gardening. After the semi-sedentary life of the cattle-breeding population began to be observed, it was observed that they descended to the lower parts of the valley and prepared a special place for themselves for the winter. In such settlements the settlements are formed in the form of fortifications. We see that the word 'fortress' is also more present in their names. While such "fortresses" are in the form of crowded, commercial, and handicraft villages in the winter months, in other months the bulk of the population has migrated to mountain

pastures. In our toponymic research in the region of the Fergana Valley, where mountain, hill and desert landscapes meet, more than 100 place names with the words "fortress" and "fortress" were recorded. These fort-shaped settlements are more typical of semi-settled Kyrgyz, Kipchak, Turkish, and Karakalpak cattle-breeding populations, and are usually built near Uzbek- and Tajik-farming villages. It was pointed out by S.S. Gubaeva that most of these names were named after the seed or seed elder who constituted it. In our initial research, it was possible to identify ethnonyms such as Nogaykurgan, Kipchakkurgan, Kyrgyzkurgan, Kazakkurgan, anthroponyms such as Turakurgan, Khankurgan, Khojakurgan, Yusufkurgan, Sofikurgan. Also, in this region of the Fergana valley, the toponyms Kyzylkurgan, Ortakurgan, Kazykurgan are 2 times, Karakurgan, Tepakurgan toponyms are 3 times, Uchkurgan, Tashkurgan toponyms are 4 times, Yangikurgan is 12 times [1, 2, 3].

RESULTS AND THEIR DISCUSSION

From an ecological point of view, the ethno-ecological law put forward by L.N. Humilev. The settlements formed during the period under study began to form at the confluence of hills, mountains and desert landscapes. Examples of such settlements are Kasan, Chodak, Aksi, Osh, Aravan, Ershi, Kuva, Uzgen, Pop. The normalization of the amount of anthropogenic pressure on nature with increasing population in settlements with such different landscape zones is taken into account. In these areas, the fertility of pastures, "forest-gardens" used in mountain gardening, and arable lands has been reduced and prevented from degradation. Nomadic, semi-nomadic and sedentary settlements based on the use of each landscape zone in accordance with its "nature" [2].

Economic relations in these settlements are vertical, and in the ethno-ecological regions of the Fergana Valley, corresponding to the above-mentioned elevations, these relations have been preserved until the development of irrigated agriculture in the valley. As a result, in the fourth region, settlements such as Voruh, Isfara, Botkent, Shohimardon, Sokh, Novqat, Osh, Chodak, Chorkesar, Sefedbulon became interconnected, and these settlements served as "regional centers" in ethno-landscape regions. At the same time, the functions of these settlements with the formation of irrigated farming culture in the valley, that is, in addition to the function of the regional center, are also assigned the function of "sacred shrines". [4].

In contrast to this region, more development of handicrafts and trade, horticulture was observed in the settlements that occurred in the third region. As an example, we can study the settlements of Rishtan, Isfara. Formed between the Adir and desert landscapes,

the development of handicrafts (Rishtan pottery) and horticulture (cultivation of Isfara apricots) together with the nomadic population allowed to increase the population without burdening the natural landscape. Therefore, these centers developed faster than other surrounding settlements. In addition, we can see that in each of the settlements of Yaypan, Arsif, Kuva, Mingtepa, Aravan, Kasan, Yangikurgan, Chartak, Olmos, Pop, Chust, in addition to animal husbandry and agriculture, developed a profession based on the use of certain specialized natural resources. Viticulture and winemaking in Yaypan, walnut growing in Arsif, pomegranate growing in Quva, tandoori growing in Mingtepa and Aravan, horse breeding, pottery in Kasan, gaynali and koksulton in Yangikurgan, pistachio and almond growing in Chartak, blacksmithing in Chust, apple growing in Damascus developed, refined, and accumulated, traditions, skills, and competencies have been passed down from generation to generation.

As in other arid regions, the development of the irrigation system in the Fergana Valley has also affected the location of key settlements.

By the end of the 19th century, the current situation in the settlement of settlements in the Fergana Valley was fully formed. In addition to the irrigation factor, of course, natural, economic and social factors also influenced this location. Despite the small size of the Fergana Valley, under the influence of the above factors, the following ecologically significant features can be observed in the location of settlements (villages).

First, on the right bank of the Syrdarya, settlements are located in river valleys in a long, narrow, striped position. The ribbon-like location of the villages in the valley of the rivers Podshootasay, Chartaksay, Chodaksay, Govasay, Kosonsoy in Namangan district can be seen from the geographical map developed in the late XIX century.

An ecologically important aspect of such a location is the horizontal arrangement of connections between settlements. The essence of ethno-ecological culture of this period can be understood by using the phrase "drinking water from a ditch" left over from the ancient Turks. The principle of a basin-specific approach to geography has helped to ensure environmental and social justice in relations. In such areas, the recommendations concerning the reconciliation of water users living in the upper and lower reaches of a river or stream in Hidoya's work were extremely pertinent and useful.

Second, all the rivers in the valley formed conical distributions after passing through the hilly region of the region. First of all, the Sox conical distribution can be cited as a typical

example of distributions. In addition, at the exits of the hills of the rivers Isfara, Shohimardonsoy, Isfayramsay, Aravonsay, Akbura, Moylisay, Norin, the settlements are located in conical distributions on the basis of the above legislation.

It is worthwhile to study the location of these settlements from a socio-ecological point of view is that the distances between them and the adequacy of irrigated land, which is the main means of production, have been ensured.

Third, as a result of the formation of trade and cultural ties in the villages located on a flat surface in the conical spreads, the "central habitat" of each spread is formed. The third type of settlements can be seen in the middle of the conical spreads, in the lower part of the irrigation network, relative to the "central settlement". Such centers as Isfara, Kokand, Altiyarik, Margilan, Asaka, Andijan, Uchkurgan. Typically, the central location is located in the middle of the conical distribution, which has led to its enlargement under the influence of economic factors (shopping center, education, health, management, transport hub). An example of this type of settlement is the location of the city of Margilan and surrounding villages.

Fourth, the formation of large isolated villages in the desert landscapes of Central Fergana. Such settlements as Boz, Yazyovan, Mingbulak still serve as district centers.

CONCLUSION

Although villages that do not specialize in agriculture are rare in the valley, mixed-duty species are common. The villages in the upper reaches of the rivers, starting from the mountains around the Fergana Valley, serve as "sacred shrines" (ethno-ecological approaches). The names of the saints and prophets belonging to Islam make up the majority of the toponyms of these villages. In the second group of villages, which do not specialize in agriculture, the words bazaar and caravan are often used. The inhabitants of such villages are more engaged in trade.

REFERENCES

1. Наргиза Уриновна Комилова. Влияние этноэкологических культур на экосистему Ферганской долины. Вестник науки и образования 2 (12 (36)), 73-75, <https://cyberleninka.ru/article/n/vliyanie-etnoekologicheskikh-kultur-na-ekosistemu-ferganskoy-doliny>
2. Komilova Nargiza Urinovna. Gradual study of geographic features of ethno-ecological culture. European science review, 82-84. <https://cyberleninka.ru/article/n/gradual-study-of-geographic-features-of-ethno-ecological-culture>



3. ЮИ Аҳмадалиев, НЎ Комилова. Этноэкологик маданиятнинг худудий жиҳатлари. <https://www.elibrary.ru/item.asp?id=46671614>
4. Komilova Nargizahon Urinovna. Geographical roots and basic concepts of ethnoecology. ACADEMICIA: An International Multidisciplinary Research Journal 11 (4), 1748-1750.
<https://www.indianjournals.com/ijor.aspx?target=ijor:aca&volume=11&issue=4&article=295>
5. Abdusamad Abdumalikovich Hamidov, Nargiza Urinovna Komilova. Natural Geographical Research In The Fergana Valley. The American Journal of Interdisciplinary Innovations Research. 3. 06. 109-116.
<https://metadaindexinggs.com/cgi-sys/suspendedpage.cgi>

JAMIYATDA INSONNI KOMILLIKKA YEATKLASHDA ONA TILI VA ADABIYOTNING TUTGAN O'RNI

Zuhroxon Xolmurodova

Farg'ona viloyati, Beshariq tumani, 47-maktab

ANNOTATSIYA

Maqolada jamiyatda insonni komillikka yeatklashda ona tili va adabiyotning tutgan o'rni masalasi ko'rib chiqiladi.

Kalit so'zlar: jamiyat, komillik, til, adabiyot, anglash, bilish, so'zlash, aloqa-munosabat.

KIRISH

Bugun Yangi O'zbekiston hayotining barcha jabhalarida chuqur islohotlar maydoniga aylangan. Bu jarayonda ijtimoiy sohaning poydevori hisoblangan ta'lim tizimidagi o'zgarishlar haqida to'lqinlanib so'zlamalikning sira ilojisi yo'q. Davlatimiz rahbari Sh.Mirziyayev ta'kidlaganidek: **“Farzandlarimiz maktabdan qanchalik bilimli bo'lib chiqsa, yuqori texnologiyalarga asoslangan iqtisodiyot tarmoqlari shuncha tez rivojlanadi, ko'plab ijtimoiy muammolarni echish imkoni tug'iladi. Shunday ekan, Yangi O'zbekiston ostonasi maktabdan boshlanadi desam, o'ylaymanki, butun xalqimiz bu fikrni qo'llab-quvvatlaydi”**. Til insonlarning o'zaro aloqa vositasi bo'lib, yaratuvchining insonga bergan bebaho ne'matidir. Farzandlarimizni o'z ona tilida chiroyli talaffuz bilan so'zlashi har bir ta'ona uchun qanchalik zavqlidir. Bolalarga yoshlik davridan so'zlarni to'g'ri talaffuz qilishni o'rgatsak, u kelajakda o'zbek tilimizni dunyoga mashhur qiladigan darajada voyaga yetadi. Dunyoda har bir xalqning o'z ona tili uning bebaho boyligidir., 1989 yil 21 oktabr. Bu qutlug' kun O'zbekiston tarixiga, o'zbek millati yilnomasiga zarhal harflar bilan bitildi. “Davlat tili haqida”gi qonun qabul qilindi. Bu qonun avlodlarimiz asrlar bo'yi orzu qilgan, ammo orzulari sarobga aylanib qolgan davrlarda momaqaldiroqdek guldirab, chaqmoqdek chaqib, yuzaga keldi. O'zbek tiliga “Davlat tili maqomi” berilganligining 30 yilligini nishonlash arafasida 2019 yil 21 oktyabr kuni O'zbekiston Respublikasi Prezidentining “O'zbek tilining davlat tili sifatidagi nufuzini va mavqeini tubdan oshirish chora-tadbirlari to'g'risida”gi Farmoni e'lon qilindi.

ADABIYOTLAR TAHLILI VA METODOLOGIYA

Mazkur farmonga muvofiq Vazirlar Mahkamasi tuzilmasida Davlat tilini rivojlantirish departamenti tashkil etildi, shuningdek, hukumat qarori bilan davlat va xo'jalik boshqaruvi organlari, muassasa va boshqa tashkilotlarda qonun hujjatlariga rioya etilishi, o'zbek tilini rivojlantirishni ta'minlash masalalari bo'yicha maslahatchi lavozimi joriy etildi. Muhtaram yurtboshimiz Shavkat Mirziyoyevning «**Kimda-kim o'zbek tilining bor latofatini, jozibasi va ta'sir kuchini, cheksiz imkoniyatlarini his qilmoqchi bo'lsa, munis onalarimizning allalarini, ming yillik dostonlarimizni, o'lmas maqomlarimizni eshitsin, baxshi va hofizlarimizning sehrli qo'shiqlariga quloq tutsin**» degan so'zlaridan shuni anglab yetishimiz kerakki, til har bir millat madaniyatining o'zagi, u xalq taraqqiyoti va kelajagini belgilaydigan, birlashtiradigan, tarbiyalaydigan, o'qitadigan, urf-odat, ananalarini saqlaydigan asosiy vosita ekanligini har birimiz chuqur anglab, ona tilimizning xalqaro miqyosdagi obro'-e'tiborini yuksaltirishda, uni milliy va umumbashariy tushunchalar asosida taraqqiy etgan tillar safiga qo'shishda chuqur hurmat bilan yondashimiz kerak.

Til insonning birlamchi ehtiyoji, anglash, bilish, so'zlash, aloqa-munosabat vositasi bo'lgani bois hamisha jamiyat ravnaqining asosiy mezonlaridan biri bo'lib kelgan. Jumladan, o'zbek tili o'zbek millatining uzoq tarixiy ildizlariga, o'z siyosiy-huquqiy asoslariga ega muqaddas qadriyati, ulkan ma'naviy yutug'idir. Bugungi kunga qadar shonli va sharafli yo'llarni bosib, keskin va shiddatli to'fonlarni yengib kelayotgan milliy tilimiz davlat maqomida yanada ulug'vor va ustuvorligini namoyon qilib kelmoqda. Shu o'rinda Baquvvat tanasi esa o'zbek tilining ravnaqida beqiyos o'rin tutgan ajdodlarimizdir, ya'ni Mahmud Qoshg'ariy, Ahmad Yassaviy, Yusuf Xos Hojib, Ahmad Yugnakiy, Lutfiy, Alisher Navoiy, Bobur, Mashrab, Ogahiy, Furqat, Qodiriy, Cho'lpon, Usmon Nosir kabi buyuk ijodkorlardir. Ularning yaratgan o'lmas asarlari asrlar davomida xalqimiz ma'naviy me'rosini xazinasini sifatida qadrlanib, ajdodlarimiz, kelajak avlodlarimizni ma'naviy hayotida juda katta ahamiyat kasb etib kelmoqda.

Dunyo olimlarining hisob-kitoblariga ko'ra dunyoda ikki yarim mingtadan besh mingtagacha, ayrim manbalarga ko'ra esa besh mingtadan etti mingtagacha tillar borligi ma'lum. Bugungi kunda yurtimizda o'zbek tilini rivojlantirish, ona tilini o'qitishga bo'lgan e'tibor kuchayib bormoqda. Shu bois, ona tili va adabiyot fanining komil inson tarbiyasidagi ahamiyati va ona tili va adabiyot darslarida tashkil etilishi mumkin bo'lgan turli qiziqarli o'yinlarga bag'ishlangan.

Hozirgi kompyuter texnologiyasi, internet olami shiddat

bilan rivojlanib borayotgan davrda o'quvchilar ongiga ma'naviy boyligimizni singdirish har bir pedagog oldiga o'z ustida muntazam ishlashni, internet tizimidan samarali foydalanishni bilishni talab etadi. Shuning uchun bugungi kun o'quvchisiga dars berishda o'qituvchiga o'quv jarayonida odatdagi dars usullaridan tashqari yangi texnologiya asosida noan'anaviy darslarni tashkil qilish ma'suliyati yuklanadi.

Ta'lim rivojining buguni va istiqboli bugun sinfda dars berayotgan o'qituvchiga ko'p jihatdan bog'liq. Zero, o'qituvchi maktabda asosiy figura hisoblanar ekan, u o'ziga bildirilgan ishonch, yosh avlod tarbiyasidek murakkab, mas'uliyatli vazifani sidqidildan bajarmog'i zarur.

O'qish sifatini yanada oshirish davr talabi bo'lib qolgan shu kunlarda darslarni noan'anaviy usulda olib borish keng yo'lga qo'yilgan. Ta'lim jarayonini yangi mazmun va shaklda yo'lga qo'yish masalasi, eng avvalo, ona tili ta'limiga taalluqlidir.

XULOSA

O'zbek xalqi yoshlarini har tomonlama barkamol inson etib tarbiyalash, yangi zamon kishisini shakllantirish hozirgi kunning eng dolzarb masalalaridan biridir. Sir emaski, yosh avlodni to'g'ri tarbiyalash va yuksak fazilatli insonni voyaga yetkazish juda murakkab va mashaqqatli ishdir. Ona tili va adabiyot fanini o'qitishda quyidagi o'qitish uslublaridan foydalanishni tavsiya qilaman.

1. *Imperativ*(avtoritar) uslub qattiq deyiladi, chunki u so'zsiz, qat'iy itoatkorlikni talab qiladi. Bolaga passiv pozitsiya beriladi va o'qituvchi intizomni eng muhim narsa deb hisoblab, sinfni manipulyatsiya qilishga intiladi. U bolalarni kategoriyali shaklda o'z hokimiyatiga bo'ysundiradi, me'yoriy xatti-harakatlar zarurligini tushuntirmaydi, ularning xatti-harakatlarini nazorat qilishni o'rgatmaydi va psixologik bosim o'tkazadi.

2. *Demokratik uslub* bolani faol pozitsiya bilan ta'minlaydi: o'qituvchi o'quvchilarni ta'lim muammolarini hal qilishda hamkorlik munosabatlariga qo'yishga intiladi. Shu bilan birga, intizomli xatti-harakatlar o'z-o'zidan maqsad emas, balki muvaffaqiyatli ishni ta'minlash vositasi sifatida ishlaydi.

3. *Liberal-ruxsat beruvchi (anti-avtoritar) uslub* kamsituvchi darajada zaif, bolaga zarar etkazishga imkon beradi. Bu oddiy odamning uslubi. Kasbiy mahoratning yetishmasligi o'qituvchining darsda tartib-intizomni ta'minlashga, o'quv jarayonini malakali tashkil etishga to'sqinlik qiladi. Ushbu uslub bolalarning birgalikdagi faoliyatini ham ta'minlamaydi - oddiy xulq-atvor shunchaki tartibga solinmagan, bolalar o'zlarini

eng yaxshi tarbiya bilan tutadilar, hatto intizomlilarni ham o'zlari bilan birga tortadilar.

4. Tajribali o'qituvchi bolaga: "O'rningdan tur! Siz noto'g'ri ish qilyapsiz!" U boshqacha aytadi: "Sinfning ishlashiga kim to'sqinlik qiladi? Bizni jim turish huquqidan kim mahrum qiladi? Bunda bolaning xulq-atvori birinchi navbatda uning boshqalarga munosabati nuqtai nazaridan baholanadi.

REFERENCES

1. O'zbekiston Respublikasining "Ta'lim to'g'risida»gi Qonuni, 1997-yi, 29- avgust.
2. O'zbekiston Respublikasining "Kadrlar tayyorlash Milliy dasturi", 1997-yi, 29-avgust.
3. Y. G'ulomov "O'zbek tili o'qitish metodikasi" Toshkent-1998-yil.
4. Andreeva G.N. Ijtimoiy psixologiya. - M., 1996 yil.
5. Zimnyaya I.A. Pedagogik psixologiya. - Rostov-na-Donu, 1997 yil.
6. Kan-Kalik V.A. Pedagogik muloqot haqida o'qituvchi. - M, 1987 yil.



TASVIRIY SAN'AT RIVOJIDA KOMPOZITSIYANING AHAMIYATI

I. S. Baxriev

Chirchiq davlat pedagogika instituti «Tasviriy sanat» kafedrası o'qituvchisi

ilxombaxriyev89@gmail.com

ANNOTATSIYA

Maqolada kompozitsiyani tadqiq qilishdan maqsad va u aslida keng tushuncha ekanligi hamda, tasviriy san'at fani va kompozitsiya xususida ma'lum bir xulosalar, zamonaviy tarqqiyotda rassom tafakkurining roli nihoyatda zarur ekanligi keltirilgan. Yurtimizda shakllangan ijodiy maktabning raqobat qobiliyatini muammo sifatida o'rganish kerak ekanligi to'g'rsida fikr keltirilgan

Kalit so'zlar: kompozitsiya, ijodkor, rassom, tafakkur, kompozitsiya, san'at, asar, davr, nazar, badiy, maqsad, rivoj

KIRISH

Kompozitsiya qonun-qoidalarini chuqur bilish, qobiliyatli ijodkor ongiga sayqal beradi. Umuman kompozitsiya va rasm san'ati ibtidoiy jamoa davriga borib taqaladishini nazarda tutib fikrlaydigan bo'lsak insoniyat tafakkurini debocha desak xatò bo'lmaydi. Shunday ekan tasviriy san'at turli davrlarda turlicha rivojlanish tarixiga ega.

Kompozitsiya xaqida gap borganda, uning naqadar mashaqqatli nechog'li qiziqarli ekanligini aytib o'tish o'rinli. Chunki asar yaratish ijodkor-rassomdan Kompozitsiya uchun nisbatan ko'p etyud, eskiz ishlashni va bu muallifdan mavzuga chuqur yondashishni talab etadi. Kompozitsiyada umumiy yaxlitlikka erishish uchun asosiy maqsadni yorituvchi diqqat e'tiborli markazni belgilash, ikkinchi darajali qismlardan voz kechish, chalg'ituvchi kontrastlardan holi bo'lish talab etiladi Albatta badiiy asar yaratishda amaliy jihatdan ko'nikmalarni egallashlash hamda nazariy bilimlarni ham bilishlari kerak.

ADABIYOTLAR TAHLILI VA METODOLOGIYA

Tasviriy san'at asari albatta insonni chuqur mulohaza qilishga zavqlanishga tasavvurini boyitishga, halqlar tarixining bir bo'lagi sifatida o'z qadr qimmatiga ega bo'ladi va halqning ma'naviy boyligiga aylanadi.

Kompozitsiya aslida keng tushuncha bo'lib u san'atning barcha turlarida tadbiiq etiladi Rangtasvirda biror asar yaratilar ekan albatta kompozitsiya qonun va qoidalaridan foydalaniladi va

bu asarda ijodkorning o'z oldiga qo'ygan maqsadi va vazifalarini ochib berishga xizmat qiladi V.M.Jirmunskiy aytganidek Kompozitsiyani tadqiq qilishdan maqsad, asarning tashqi tuzilishini aniqlaydigan badiylik asoslarini topishi, undagi badiy materialni taqsimlash va joylashtirishni aniqlashdan iborat.

San'atni doimiy rivojlanishda bo'lishi bu erkin ijodiy taffakur, kompozitsion fikrlashning bo'lishidir. Shuni nazarda tutish kerakki ya'ni san'atning yashovchan bo'lishi uchun avvalo erkin kompozitsiyaning rivojlanishiga imkoniyat yaratish hisoblanadi. Aytishimiz mumkinki san'atni rivojiga to'siq bo'lish va ta'limni sustlashtirishning eng fundamental sharti erkinlikning bo'lmasligidir. Bilamizki butun dunyoda ijodkorlar xususan rassomlar har bir davrda o'zlarining ijodiy ustaxonalari va studiyalariga ega bo'lishgan.

Ma'lumki kompozitsiya so'zi orqali rassomlar badiiy tasviriy san'at asarining barcha qismlarining o'zaro munosabatlarining qonuniyatini tushunadilar. Kompozitsiya unsurlari bo'lgan — mutanosiblik, muvozanat, yaxlitlik singari sifatlarni olib qarasaq, ular har bir tabiat voqeliklarida mavjud ekanligini sezib olishimiz qiyin emas. San'at o'z tamoyiliga ko'ra fundamental erkin ijodiy kompozitsiyadir demak ijodkor boshqa insonlardan tasavvur tafakkurining kengligi bilan farq qiladi. Aslida tassavvur har bir insonda mavjud lekin, san'at kishisining ijodiy tafakkuri ijodkorlikga xosdir.

Bugungi kun tasviriy san'atining yurtimizda va dunyoda rivojlanish jarayonini kuzatadigan bo'lsak bugungi kun rassomining tafakkuri keng bo'lishi zamonaviy texnologiyalar bilan qurollangan bo'lishi kerak ekanligi jumladan dunyo tasviriy san'atida ro'y berayotgan jarayonlardan orqada qolib ketmasligi va yurtimizda kechayotgan taraqqiyot jarayonlariga hamohang harakatda bo'lishni bevosita davrning o'zi talab qilmoqda. Hozirgi zamonaviy davrda tasviriy san'atning o'rni degan savol qo'yadigan bo'lsak Aytishimiz mumkinki tasviriy san'at tarbiyadan tortib taraqqiyotning yuksak ko'rinishlarigacha o'z o'rniga ega ekanligi yaqqol ko'rinib turadi. Hayotimizning har jabhasida, ishlatayotgan har buyumda, umuman har qanday ko'rinishida albatta rassom ijodkorning tafakkuri aks etganini ko'rishimiz mumkun.

Tasviriy san'atda kompozitsiya chegarisi mavjud desak xatò bo'ladi, chunki insonni fikrlashini chegaralab bo'lmaydi. Lekin ma'lum bir davrda mafkura nuqtai nazaridan fikr bildirish nazarda tutilgan. Bunga misol sifatida, san'at tarixida keltirilgan ma'lum bir davrda diniy cherkovlar olib borgan faoliyatni aytish mumkun bo'ladi.

Har qanday ijodkor o'tmishdagi rangtasvir san'at ustalari merosini va tajribalarini o'rganish bilan birga, tomoshabinga

chuqur ta'sir etuvchi tasvir qonunlari va uslubiya-tini ham o'rganadi. Buning ma'nosi shundan iboratki, demak kompozitsiya qanday shakl va mazmunda bo'lmasin, avvalambor u tafakkur maqsulidir.

Tasviriy sana't ta'limida ma'lum bir muammaolarni aytish va unga kompozitsion nuqtau nazardan pedagogik yechim nazarda tutiladi Bo'lg'usi pedagog rassom kelajakda dars berishi bilan birga rivojlanishning yuksak bosqichlarda ham o'z o'rinlariga ega bo'lishlari shart. Yuksak, maromiga yetgan san'at asarlari bo'ladimi, yoki kompyuter texnologiyalari asosida zamonaviy turli sohaga oid loyihalar bo'ladimi, undan tashqari sanoatning turli ishlab chiqarishlarida yangicha dizayndagi sanoat maxsulotlari bo'lsin, albatta bu yerda rassom tafakkurining roli nihoyatda zarur.

Hozirgi yangi davrda yangicha vaziyat shakllanyapti buni globallashuv davri deymiz ya'ni axborot asrida yashayapmiz, albatta bu internet bilan bog'liq. Ko'ryapmizki ijtimoiy tarmoqlar rivojlanib boryapti, televideniya hamda radio ham bugun internet bilan bog'lanib ketgan. Ma'lum davr oldin rassomlar o'z ijodiy ishini namoyish etish uchun gazeta va jurnallarga ehtiyoj seziishgan. Bugunki kunda har-bir ijodkor o'z asarlarlarini o'zi namoyish qilish imkoniyatiga ega bo'ldi. Shuni nazar tutib aytish mumkunki bugungi davrda bevosita axborot almashinuvi kuchaydi va bu albatta dunyo tasviriy san'ati rivojiga ijobiy ta'sir qildi ya'ni san'atning bir joyda qotib qilishdan saqlayapti.

Bugun dunyo, tasviriy san'at fani xususida ma'lum bir xulosalari mavjud va shu sababli bugungi rassomlar o'z tafakkurlarini kompozitsiyalarda yuksak jihatlarini namoyon etyaptilar.

Asrlar davomida dunyo tasviriy san'ati markazlari sifatida shakllangan Evropa davlatlari, o'zining tajribasidan kelib chiqqan holda san'at borasidagi xulosalarini standartlashdi. desak xato bo'lmaydi Aynan shu davlatlarda san'at sohasida evalyutsiya juda katta ekanligini ko'rapmiz. Ushbu jihatlarni inobatga olib bugun tasviriy san'at ta'limida aynan kompozitsiya to'g'risida ko'plab suhbatlar olib borish hamda ko'plab eskizlar ustida fikr yuritish juda zarur.

XULOSA

Bugungacha dunyo Yevropa yoki Rossiya san'atini maktab sifatida o'rganayotgan edi., Hozirga kelib Xitoy san'atiga nazar solinsa ancha ilgarilaganini, kuchli maktab paydo bo'lganini ko'ryapmiz. Shuni nazarda tutib yurtimizda shakllangan ijodiy maktabning raqobat qobiliyatini ko'zdan kechirish va ta'limdagi muammolarni o'rganish kerak nazarimda

REFERENCES

1. Egamov. Kompozitsiya asoslari 5-9 sinflar. "San'at" jurnali nashriyoti. Toshkent – 2005
2. С.А.Абдуллаев. Ранг тасвир асарида композиция муаммолари . услубий кўлланма. Тошкент1994
3. Bakhriyev I.S. (2020). 50 YEARS OF THE XX CENTURY THE DEVELOPMENT OF THE UZBEK LANDSCAPE GENRE. European journal and Reflection Sciences, 8(6), 62-64.
4. Bakhriev I. S., Ankabaev.R. T., Mahmudov M. J., & Irbutaeva M. T. (2020).THE ROLE AND SIGNIFICANCE OF THE LANDSCAPE GENRE IN THE FINE ARTS. EPRA International Journal of Research and Development (IJRD), 5(3), 423-424.
5. Bakhriev I.S., Sultanov Kh.E., Marasulova I.M., & Ankabaev R.T. (2020). The Need for Creation of a Cluster of Pedagogical Innovations in the System of Continuous Education. International Journal of Psychosocial Rehabilitation, 24(05), 6586-6591.
6. Бахриев, И. (2020). Ривоятларнинг санъат асарларидаги тутган ўрни ва унинг баркамол ёшларни тарбиялашдаги аҳамияти. Academic Research in Educational Sciences, 286-295.
7. Бахриев, И. С. Султанов, Х. Э., Марасулова, И. М., Махмудов, М. Ж., (2020). НА ПУТИ СОВЕРШЕНСТВОВАНИЯ ИЗОБРАЗИТЕЛЬНОГО ИСКУССТВА В НЕПРЕРЫВНОМ ОБРАЗОВАНИИ: ИЗ ОПЫТА РАБОТЫ. Academic Research in Educational Sciences, 1 (4), 231-237.
8. Вахриев I.S. (2021). PROFESSIONAL PROFESSIONAL FINE ART TEACHERS THEORETICAL FUNDAMENTALS OF COMPOSITION IN PREPARATION. Муғаллим ҳам узликсиз билимлендирў. Илимий-методикалык журнал. 3(2), 122- 125.
9. Вахриев I.S. (2021). PROFESSIONAL PROFESSIONAL FINE ART TEACHERS TEACHING COMPOSITION IN PREPARATION STUDY OF THE PRACTICAL SITUATION. Муғаллим ҳам узликсиз билимлендирў. Илимий-методикалык журнал. 3(2), 128-132.
10. Вахриев I.S. (2020) STUDENTS IN HIGHER EDUCATION IN THE GENEALOGY WORK TRAINING AND PROFESSIONAL TRAINING STUDENTS IN HIGHER EDUCATION IN THE GENEALOGY WORK TRAINING AND PROFESSIONAL TRAINING, Мактаб ва ҳаёт. ISSN 2010-5460. SPECIAL LAST №2, 25-26

11. Bakhriyev.I.S.(2021) Composition and improvement of methodology of description in the professional training of future fine art teachers for pedagogical activity Galaxy Internationa Interdisciplinary Research Journal, 9(7),.60-62
12. Bakhriyev.I.S.(2021) The role of pedagogical technologies in teaching fine arts lessons. Galaxy Internationa Interdisciplinary Research Journal,
13. Bakhriyev.I.S (2021)THE IMPORTANCE OF PEDAGOGICAL TECHNOLOGIES IN THE TEACHING OF FINE ARTS. "Экономика и социум"
14. Bakhriyev.I.S (2021)PROBLEM EDUCATIONAL TECHNOLOGY IN TEACHING FINE ARTS LESSONS. "Экономика и социум"
15. Bakhriyev.I.S (2021)RANGTASVIR ASARI ISHLASHDA KOMPOZITSIYA FANINING MUHUM AHAMIYATI. Academic Research in Educational Sciences 315-522
16. Achilov Nurbek Norboy o'g'li (2020). The use and importance of the three-dimensional features of the auto cad program in drawing projects in public schools. European Journal of Research and Reflection in Educational Sciences, 8 (3) Part II, 189-192.
17. Achilov Nurbek Norboy o'g'li (2020). Pedagogical and psychological fundamentals of formation of space imagination and creative ability in students. *European Journal of Research and Reflection in Educational Sciences*, 8 (4), Part II, 38-40.
18. Mokhir, K., Nurbek, A., Qudrat, B., Elbek, K., & Boburmirzo, K. (2020). SOME METHODS OF FINDING ANGLE IN THE SCIENCES OF DRAWING AND DRAWINGMEMETRY. JOURNAL OF PHYSICS AND MATHEMATICS, 4(1), 47-52.
19. Kukiev, B., O'g'li, A. N. N. & Shaydulloyevich, B. Q. (2019). Technology for creating images in autocad. European Journal of Research and Reflection in Educational Sciences, 7 (12), 49-54.
20. Achilov, N. N. (2020). Maktablarda chizmachilik darslarini o'qitish metodlari va ularni tashkil qilish prinsiplari. Academic Research in Educational Sciences, 1 (3), 280-286.
21. Achilov, N. N. (2020). O'yinli texnologiyalardan foydalanib chizmachilik darslarida o'quvchilar ijodiy qobiliyatlarini rivojlantirish va dars samaradorligini oshirish metodikasi. Academic Research in Educational Sciences, 1 (3), 49-60.
22. Achilov, N. N., Baxriyev, I. S., & Mahmudov, M. J. (2020). MUHANDISLIK GRAFIKASIDA MULTIMEDIYANING TUTGAN O'RNI. Academic Research in Educational Sciences, 1(4), 639-646.

23. Achilov N.N. Develop students' spatial imagination by making simple cuts in drawing. Муғаллим ҳам үзлуксиз билимлендириў илимийметодикалық журналы №2 2020 ISSN 2181-7138
24. Norboy o'g'li, A. N., & Shaydulloyevich, B. Q. Ko'kiyev Boburmirzo Baxodir o'g'li & Jumayev Isroil Omandovlat o'g'li (2020). Methods of developing creative abilities in children. European Journal of Research and Reflection in Educational Sciences, 8(10), 151-153.
25. Achilov, N. N. (2020). METHODS OF INCREASING THE EFFECTIVENESS OF THE LESSON USING VISUAL AIDS IN THE TEACHING OF DRAWING SCIENCE. Экономика и социум, (11), 35-39.
26. Achilov N.N. (2021). THE USE OF SIMPLE CLIPPINGS TO FORM A SPATIAL IMAGE. Экономика и социум, 10(89), 1308-1313.
27. Moxir, X., Nurbek, A., Qudrat, B., Elbek, X. J., & Boburmirzo, K. K. (2020). Chizmachilik va chizmageometriya fanlarida burchak topishning bazi usullari. Физика математика фанлари журналы, 4(1), 47-52.

SERVIKAL INTRAEPITELIAL BACHADON NEOPLAZIYASI BO'LGAN BEMORLARDA MOLEKULYAR GENETIK POLIMORFIZMLAR

Dilfuza Abdullaeva Aliyeva

RSNPMC akusherlik va ginekologiya, professor

Adiba Shermamatovna Xolmurodova

FPDO akusherlik va ginekologiya kafedrası SamMU

Qodirjon Tuxtaboyevich Boboyev

Respublika qon quyish markazi, professor

ANNOTATSIYA

Servikal intraepitelial servikal neoplaziya (CIN) butun dunyo bo'ylab ayol aholi orasida juda keng tarqalgan patologiya hisoblanadi [3,6,7]. Ma'lumki, CIN shakllanishi va boshlanishi inson papillomavirusi (HPV) [3,4] infeksiyasiga tegishli bo'lgan bir qator omillarning murakkab o'zaro ta'sirini keltirib chiqaradi. Biroq, barcha holatlarda HPV infeksiyasi CIN boshlanishiga yordam bermaydi, bu H. Bai, H. Yin (2020) ning xorijiy tadqiqotchilariga ko'ra, patologiyaning rivojlanishi ko'p jihatdan turli genlarning faoliyatiga bog'liq [1,5].

Kalit so'zlar: HPV infeksiyasi, Servikal intraepitelial servikal neoplaziya (CIN).

ABSTRACT

Cervical intraepithelial neoplasia of the cervix (CIN) is a very common pathology among the female population worldwide [3,6,7]. It is known that the formation and onset of CIN predispose a complex interaction of a number of factors, among which an important role belongs to infection with human papillomavirus (HPV) [3,4]. However, HPV infection does not contribute to the initiation of CIN in all cases, which, according to foreign researchers H. Bai, H. Yin (2020), the development of pathology largely depends on the activity of various genes [1,5].

Keywords: HPV, cervical intraepithelial neoplasia of the cervix.

Целью настоящего исследования явилось изучить особенности молекулярно-генетических полиморфизмов у женщин с цервикальными интраэпителиальными неоплазиями шейки матки.

МАТЕРИАЛ И МЕТОДЫ ИССЛЕДОВАНИЯ

Основную группу составили 102 пациентки с CIN различных степеней. Из них с CIN I было 48 (47%), с CIN II – 54 (53%). Контрольную группу составили 96 женщин без патологии шейки матки. Были изучены особенности полиморфных генов VEGF (rs2010963), COL1A1 (rs1107946), MMP-2 (rs243865) и MMP-9 (rs17576) методом стандартной аллель специфической ПЦР. Для вариационной оценки частоты генотипов изучаемых полиморфизмов генов нами был проведен анализ на соответствие ожидаемой (H_{exp}) и наблюдаемой (H_{obs}) частот их распределения в группах женщин с цервикальными интраэпителиальными неоплазиями (CIN) шейки матки и сравнительного контроля здоровых женщин, в соответствии с равновесием Харди-Вайнберга (РХВ, $p > 0,05$).

РЕЗУЛЬТАТЫ ИССЛЕДОВАНИЯ

В основной группе пациенток с CIN шейки матки ожидаемые (H_{exp}) и наблюдаемые (H_{obs}) доли генотипических вариантов G/G, G/C и C/C полиморфизма гена VEGFA (G634C) оказались равными 0.53 и 0.52 ($\chi^2=0.02$); 0.38 и 0.40 ($\chi^2=0.1$); 0.09 и 0.08 ($\chi^2=0.13$) соответственно со статистически не значимыми их различиями ($p=0.581$).

В то же время в группе здоровых женщин ожидаемые (H_{exp}) и наблюдаемые (H_{obs}) доли генотипических вариантов G/C, G/C и C/C полиморфизма гена VEGFA (G634C) были равны 0.66 и 0.65; 0.30 и 0.31 ($\chi^2=0.05$); 0.04 и 0.04 ($\chi^2=0.05$), соответственно, также с отсутствием их значимых различий ($p=0.741$). Кроме того, индекс гетерозиготности по результатам наблюдаемых (H_{obs}) и ожидаемых (H_{exp}) генотипических частот в основной группе женщин с CIN шейки матки по варианту полиморфного гена VEGFA (G634C) имел значения, соответствующие 0.38 и 0.4 ($D=-0.05$) против 0.30 и 0.31 ($D=-0.03$) соответственно. Выявленное нами отсутствие статистических достоверно значимых различий между ожидаемых и наблюдаемых долями генотипов в основной группе женщин с CIN шейки матки и здоровых по варианту полиморфного гена VEGFA (G634C) является доказательством отсутствия отклонения по РХВ.

Подобная же динамика выявлена также среди пациенток с CIN I, у которых доли ожидаемых (H_{exp}) и наблюдаемых (H_{obs}) генотипов G/ G, G/C и C/C полиморфизма гена VEGFA (G634C) составили 0.71 и 0.68 ($\chi^2=0.07$); 0.23 и 0.29 ($\chi^2=0.64$); 0.06 и 0.03 ($\chi^2=1.48$) с незначимым различием ($p=0.141$). В данном случае индекс

гетерозиготности по результатам наблюдаемых (H_{obs}) и ожидаемых (H_{exp}) генотипических частот в основной группе женщин с CIN шейки матки по варианту полиморфного гена VEGFA (G634C) соответствовал значениям 0.23 и 0.29 ($D=-0.21$) против 0.30 и 0.31 ($D=-0.03$) соответственно.

Среди пациенток с CIN II доли ожидаемых (H_{exp}) и наблюдаемых (H_{obs}) генотипов G/ G, G/C и C/C по полиморфизму гена VEGFA (G634C) составили 0.37 и 0.40 ($\chi^2=0.09$); 0.52 и 0.47 ($\chi^2=0.31$); 0.11 и 0.13 ($\chi^2=0.27$), также с незначимым различием ($p=0.393$).

Индекс гетерозиготности по наблюдаемым (H_{obs}) и ожидаемым (H_{exp}) показателям в этой группе больных в сравнении со здоровыми женщинами составили 0.52 и 0.47 ($D = 0.11$) против 0.30 и 0.31 ($D = -0.03$) соответственно.

Таким образом, выполненный анализ по распределению наблюдаемых и ожидаемых долей генотипических вариантов по полиморфизму гена VEGFA (G634C) среди пациенток с CIN I и CIN II шейки матки по сравнению с аналогичными показателями у здоровых женщин выявил отсутствие достоверных различий, а значит и признаки отсутствия отклонения по РХВ.

Вместе с этим распределение частот аллелей и генотипов полиморфизма гена VEGFA (G634C) у пациенток с установленным диагнозом CIN I и CIN II указывает на наличие статистически достоверной связи между носительством аллеля С и повышением риска развития CIN (таблица 1).

Таблица 1. Различие в распределении частот аллелей и генотипов полиморфизма гена VEGFA (G634C) пациентками с CIN1 и CIN2

Аллели и генотипы	Количество обследованных аллелей и генотипов				χ^2	P	OR	95% CI
	CIN1		CIN2					
	n	%	n	%				
G	79	82.3	68	63.0	9.431	0.001	2.734	1.439 - 5.195
C	17	17.7	40	37.0	9.431	0.001	0.366	0.193 - 0.695
G /G	34	70.8	20	37.0	11.65	0.001	4.129	1.829 - 9.322
G /C	11	22.9	28	51.9	9.009	0.001	0.276	0.119 - 0.64
C/C	3	6.3	6	11.1	0.746	0.406	0.533	0.128 - 2.223

Данные таблицы 1 подтверждают наличие статистически достоверной связи между носительством аллеля С и повышением риска развития CIN более чем в 1.6 раз, а также выраженной тенденции к повышению риска заболевания в 1.43 раза и более чем в 2.2 раза у носителей неблагоприятных генотипов G /C и C/C. Наряду с этим, среди женщин с CIN1 не установлено наличие достоверной связи



между носительством аллелей и генотипов полиморфизма гена VEGFA (G634C) и развитием заболевания. Тогда как, установленные статистически значимые различия по аллельным и генотипическим вариантам полиморфизма гена VEGFA (G634C) в группе женщин с CIN2 могут служить доказательством их участия в механизмах формирования CIN2, что позволяет определить их в качестве самостоятельных прогностических генетических маркеров высокого риска развития CIN2.

Аналогичное исследование проведено для изучения особенностей и роли полиморфного варианта гена COL1A1 (C1997A). Здесь также различия между ожидаемыми и наблюдаемыми частотами генотипов по изучаемому генетическому полиморфизму были статистически не достоверны ($\chi^2=0.81$; $p=0.353$; $df=1$), что является подтверждением отсутствия расхождения от РХВ. Отсутствие отклонения от РХВ наблюдалось и у здоровых женщин, среди которых ожидаемые и наблюдаемые частоты вариантов генотипов C/C, C/A и A/A по полиморфизму гена COL1A1 (C1997A) составили 0.76 и 0.76; 0.22 и 0.23; 0.02 и 0.01 ($\chi^2=0.11$; $p=0.705$; $df=1$).

С целью сравнения особенностей аллельных и генотипических частот по полиморфизму гена COL1A1 (C1997A) в объединенной группе женщин с CIN мы провели сравнение с таковыми среди группы здоровых женщин (таблица 2).

Таблица 2. Особенности распределения долей аллелей и генотипов полиморфизма гена COL1A1 (C1997A) среди пациенток с цервикальными интраэпителиальными неоплазиями и в контроле

Группа	Частота аллелей				Частота распределения генотипов					
	C		A		C/C		C/A		A/A	
	n	%	n	%	n	%	n	%	n	%
Основная группа (n=102)	176	86.3	28	13.7	77	75.5	22	21.6	3	2.9
CIN1 (n=48)	86	89.6	10	10.4	39	81.3	8	16.7	1	2.1
CIN2 (n=54)	90	83.3	18	16.7	38	70.4	14	25.9	2	3.7
Контрольная группа (n = 96)	167	87.0	25	13.0	73	76.0	21	21.9	2	2.1

Данные таблицы 2 демонстрируют, что в группе женщин с CIN I аллели С и А выявлены у 89.6% и 10.4% пациенток, а в группе женщин с CIN II в 83.3% и 16.7% случаях. В тоже время варианты генотипов С/С, С/А и А/А наблюдались в 81.3%, 16,7% и 2.1% случаях соответственно среди пациенток с CIN1 и в 70.4%, 25.9% и 3.7% случаях соответственно среди пациенток с CIN II. Приведенные значения показывают наличие различий в доле встречаемости аллелей и генотипов полиморфного гена COL1A1 (С1997А) среди изученных групп. Анализ распределения вариантов аллелей и генотипов по полиморфизму гена COL1A I (С1997А) в сравнении со здоровой группой среди женщин с CIN I также показал отсутствие достоверных различий в распределении частот аллелей С ($\chi^2=0.407$; $p=0.531$; OR=1.2879; 95%CI: 0.593 - 2.794) и А ($\chi^2=0.407$; $p=0.531$; OR=0.777; 95%CI: 0.358 - 1.687), так и генотипов С/С ($\chi^2=0.502$; $p=0.485$; OR=1.365; 95%CI: 0.577 - 3.228), С/А ($\chi^2=0.54$; $p=0.473$; OR=0.714; 95%CI: 0.291 - 1.754). Доля частоты мутантного генотипа А/А практически оказалась равной в обеих группой (2.1% против 2.1%). Изучение различий между группами женщин с CIN I и CIN II по указанным аллелям показало снижение благоприятного аллеля С в 1.72 раза (89.6% против 83.3%; $\chi^2=1.677$; $p=0.197$; OR=1.72; 95% CI: 0.757 - 3.908) и генотипа С/С в 1.83 раза (81.3% против 70.4%; $\chi^2=1.626$; $p=0.203$; OR=1.83; 95% CI: 0.724 - 4.601) среди женщин с CIN II . Более того, в группе женщин с CIN II зарегистрирована тенденция к повышению частоты неблагоприятного гетерозиготного генотипа С/А (16.7% против 25.9%; $\chi^2=1.288$; $p=0.262$; OR=0.571; 95% CI: 0.217 - 1.503) (таблица 3).

Таблица 3. Различие в распределении частот аллелей и генотипов полиморфизма гена COL1A1 (С1997А) пациентками с CIN I и CIN II

Аллели и генотипы	Количество обследованных аллелей и генотипов				χ^2	P	OR	95% CI
	CIN1		CIN2					
	n	%	n	%				
С	86	89.6	90	83.3	1.677	0.197	1.72	0.757 - 3.908
А	10	10.4	18	16.7	1.677	0.197	0.581	0.255 - 1.322
С/С	39	81.3	38	70.4	1.626	0.203	1.83	0.724 - 4.601
С/А	8	16.7	14	25.9	1.288	0.262	0.571	0.217 - 1.503
А/А	1	2.1	2	3.7	0.234	0.644	0.553	0.05 - 6.098

Следовательно, выявленные большие частоты аллеля С и генотипа С/С среди женщин с CIN I свидетельствуют об их протективной активности в отношении перехода в CIN II, и, наоборот большая доля носителей неблагоприятного генотипа С/А среди женщин с CIN II показывает наличие тенденции к повышению риска развития этой формы CIN.

Таким образом, исследования по изучению особенностей полиморфизма гена COL1A1 (С1997А) как в общей группе женщин с CIN, так и в группах с CIN I и CIN II подтверждают отсутствие статистически достоверных различий в носительстве аллельных и генотипических вариантов данного гена. Однако, обнаруженные различия в отношении частот аллеля С и генотипа С/С между группами женщин с CIN I и CIN II показывают тенденцию к их защитной роли в формировании CIN II, тогда как в отношении неблагоприятного генотипа С/А замечена тенденция к повышению риска формирования CIN II.

Изучение роли генов **MMP-2** и **MMP-9** в механизмах формирования цервикальными интраэпителиальными неоплазиями (CIN) шейки матки в Узбекистане показало, что полиморфизм гена MMP2 (С1306Т) в основной группе женщин с CIN шейки матки, где ожидаемые и наблюдаемые доли генотипических вариантов С/С, С/Т и Т/Т при недостоверном различии ($\chi^2=0.48$; $p=0.464$) составили 0.70 и 0.69 ($\chi^2=0.01$); 0.26 и 0.28 ($\chi^2=0.14$); 0.04 и 0.04 ($\chi^2=0.33$) соответственно. Оценивая доли ожидаемых и наблюдаемых аналогичных показателей по полиморфизму гена MMP2 (С1306Т) среди пациенток с CIN I, мы установили такие их значения, которые характеризуются отсутствием статистически достоверных различий ($\chi^2=0.48$; $p=0.466$). Среди пациенток с CIN II доли ожидаемых и наблюдаемых генотипов G/ G, G/С и С/С по полиморфизму гена MMP2 (С1306Т) составили 0.69 и 0.68; 0.28 и 0.29; 0.03 и 0.03 с не достоверным различием ($\chi^2=0.725$; $p=0.1$). Вместе с этим, в общей группе женщин CIN по сравнению со здоровыми частоты аллелей С (82.8% против 82.3%) и Т (17.2% против 17.7%) почти соответствовали друг другу. Аналогичная картина наблюдалась и для генотипа С/С (69.6% против 69.8%). Тем не менее, в отношении генотипа С/Т среди пациенток (26.5%) установлено незначительное его преобладание по сравнению со здоровыми лицами (25.0%), а для минорного генотипа Т/Т частота оказалась меньше чем в контроле (3.9% против 5.2%) (таблица 4).

Таблица 4

Особенности распределения долей аллелей и генотипов полиморфизма гена MMP2 (C1306T) среди пациенток с цервикальными интраэпителиальными неоплазиями и в контроле

Группа	Частота аллелей				Частота распределения генотипов					
	С		Т		C/C		C/T		T/T	
	n	%	n	%	n	%	n	%	n	%
Основная группа (n=102)	169	82.8	35	17.2	71	69.6	27	26.5	4	3.9
CIN1 (n=48)	80	83.3	16	16.7	34	70.8	12	25.0	2	4.2
CIN2 (n=54)	89	82.4	19	17.6	37	68.5	15	27.8	2	3.7
Контрольная группа (n = 96)	158	82.3	34	17.7	67	69.8	24	25.0	5	5.2

Анализ распределения частот аллелей и генотипов по полиморфизму гена MMP2 (C1306T) в группе пациенток с CIN1 позволил установить частоты аллелей С (83.3% против 82.3%) и Т (16.7% против 17.7%), а также генотипов C/C (70.8% против 69.8%), C/T (25.0% против 25.0%) и T/T (4.2% против 5.2%) которые вновь не имели явных отличий от частот аналогичных показателей в группе контроля. В то же время доля частот аллелей С (82.4% против 82.3%) и Т (17.6% против 17.7%) и генотипов C/C (68.5% против 69.8%), C/T (27.8% против 25.0%) и T/T (3.7; против 5.2%) варианта гена MMP2 (C1306T) в группе женщин с CIN II мало отличалась от их частот в контрольной группе. Приведенные данные не позволяют определить полиморфный вариант гена MMP2 (C1306T) в качестве генетического предиктора повышенного формирования CIN. Данное утверждение подчеркивают и результаты сравнительного статистического анализа различий в носительстве аллельных и генотипических вариантов гена MMP2 (C1306T) между изученными группами.

В группе женщин с CIN II различия аллелей и генотипов по полиморфизму гена MMP2 (C1306T) по сравнению со здоровыми соответствовали следующим: для аллелей С - $\chi^2=0.001$; $p=0.983$; OR=1.008; 95%CI: 0.615 - 1.652 и Т - $\chi^2=0.001$; $p=0.983$; OR=0.992; 95%CI: 0.603 - 1.632. Аналогичное отсутствие достоверных различий установлено и для генотипов C/C ($\chi^2=0.026$; $p=0.879$; OR=0.942; 95%CI: 0.456 - 1.947), C/T ($\chi^2=0.139$; $p=0.711$; OR=1.154; 95%CI:

0.543 - 2.45) и T/T ($\chi^2=0.176$; $p=0.682$; OR=0.7; 95%CI: 0.132 - 3.705), а так же отсутствие значимых различий в носительстве аллелей и генотипов выявлено и в результате сравнительного анализа между группами пациентов с CIN I и CIN II. В частности, для аллелей С различие оказалось чуть больше единицы ($\chi^2=0.031$; $p=0.869$; OR=1.067; 95% CI: 0.518 - 2.196) и Т менее единицы ($\chi^2=0.031$; $p=0.869$; OR=0.937; 95% CI: 0.454 - 1.933); для генотипов C/C – 1.12 ($\chi^2=0.064$; $p=0.8$; OR=1.12; 95% CI: 0.477 - 2.612), для C/T менее единицы ($\chi^2=0.011$; $p=0.756$; OR=0.867; 95% CI: 0.36 - 2.091) и для T/T – 1.13 ($\chi^2=0.014$; $p=0.908$; OR=1.13; 95% CI: 0.149 - 8.557) (таблица 5).

Таблица 5

Различие в распределении частот аллелей и генотипов полиморфизма гена MMP2 (C1306T) пациентками с CIN I и CIN II

Аллели и генотипы	Количество обследованных аллелей и генотипов				χ^2	P	OR	95% CI
	CIN I		CIN II					
	n	%	n	%				
C	80	83.3	89	82.4	0.031	0.869	1.067	0.518 - 2.196
T	16	16.7	19	17.6	0.031	0.869	0.937	0.454 - 1.933
C/C	34	70.8	37	68.5	0.064	0.8	1.12	0.477 - 2.612
C/T	12	25.0	15	27.8	0.101	0.756	0.867	0.36 - 2.091
T/T	2	4.2	2	3.7	0.014	0.908	1.13	0.149 - 8.557

Таким образом, полученные результаты по изучению особенностей полиморфизма гена MMP2 (C1306T) в группах женщин с CIN и здоровых лиц доказывают отсутствие ассоциации между рассматриваемым генетическим полиморфизмом и риском повышенного развития CIN в Узбекистане.

Следующим важным представителем среди генов матриксной металлопротеиназы, который рассматривается в качестве предиктора развития цервикальных неоплазий является MMP9 (A279G). Изучение особенностей встречаемости вариантов аллелей и генотипов по полиморфизму гена MMP9 (A279G) в общей группе женщин с цервикальными интраэпителиальными неоплазиями по сравнению с контролем показало наличие количества случаев А (61.3% против 76.6%) и G (38.7% против 23.4%) аллелей отличавшиеся от их случаев среди здоровых женщин. Между группами больных и контроля отличительные признаки выявлены и среди носителей всех трех вариантов генотипов А/А (38.2% против 60.4%), А/Г (46.1% против 32.3%) и G/G (15.7% против 7.3%) по



изучаемому гена. Эти отличия характеризовались снижением частоты дикого генотипа A/A, и, в противоположность этому увеличением частот гетерозиготного A/G и мутантного G/G генотипов среди женщин с CIN. Выявленные сдвиги позволяют предположить о роли неблагоприятных генотипов по полиморфизму гена MMP9 (A279G) в механизмах формирования CIN. Оценивая особенности встречаемости частот аллелей и генотипов по полиморфизму гена MMP9 (A279G) в группе пациенток с CIN I, мы обнаружили снижение доли аллеля A (71.9% против 76.6%) и повышение доли аллеля G (28.1% против 23.4%) в сравнении с контрольными их значениями. Вместе с этим, в группе женщин с CIN I несколько низкой оказалась частота дикого генотипа A/A (52.1% против 60.4%) и более высокой частоты генотипов A/G (39.6% против 32.3%) и G/G (8.3% против 7.3%). Однако, обнаруженные отклонения были выражены меньше, чем в общей группе пациенток с CIN, что было связано с наибольшей степенью их отклонений за счет группы женщин с CIN II. В частности, среди пациенток с CIN II, в сравнении со всеми изученными группами пациентов и контроля, частота мажорного аллеля A оказалась наименьшей (51.5%), а минорного аллеля G (48.1%) - максимальной. Соответственно, показанные результаты позволяют определить неблагоприятный аллель и генотипы полиморфного варианта гена MMP9 (A279G) в качестве генетических предикторов высокого риска формирования CIN. Полученные результаты по изучению особенностей полиморфизма гена MMP9 (A279G) в группах женщин с CIN и здоровых лиц доказывают наличие ассоциации между рассматриваемым генетическим полиморфизмом и риском повышенного развития CIN. В частности, его вклад в механизмы развития заболевания подтверждался достоверным увеличением функционально неблагоприятных аллеля G в 2.065 раз ($\chi^2=10.748$; $p=0.001$; 95%CI: 1.339 - 3.186) и генотипа A/G почти в два раза ($\chi^2=3.937$; $p=0.048$; 95%CI: 1.007 - 3.189) среди больных с CIN по сравнению с группой контроля.

ВЫВОДЫ

1. Особенности молекулярно-генетических полиморфизмов VEGF (rs2010963), COL1A1 (rs1107946), MMP-2 (rs243865) и MMP-9 (rs17576) у женщин с цервикальными интраэпителиальными неоплазиями заключаются в достоверной ассоциации аллельного варианта C и выраженной тенденции неблагоприятных генотипов G/C и C/C гена VEGFA (G634C) в общей группе женщин с CIN с риском повышенного развития патологии.

2. Полученные данные доказывают участие полиморфизма гена VEGFA (G634C) в механизмах формирования CIN II, что позволяет определить его в качестве прогностического генетического маркера высокого риска развития CIN II.

3. Различия в отношении частот аллеля С и генотипа С/С между группами женщин с CIN I и CIN II показывают тенденцию к их защитной роли в формировании CIN II.

4. У женщин с CIN имеет место наличие ассоциации между рассматриваемым генетическим полиморфизмом и риском повышенного развития CIN.

REFERENCES

1. Bai, H., & Yin, H. (2020). Engeletin suppresses cervical carcinogenesis in vitro and in vivo by reducing NF-κB-dependent signaling. *Biochemical and Biophysical Research Communications*. doi:10.1016/j.bbrc.2020.03.091, M.C.A. Westin, et al., Expression of VEGF-A in intraepithelial and invasive cervical neoplasia, *J. Cytol. Histol.* 3 (2) (2015)].

2. Brusselaers, N., Shrestha, S., Van De Wijgert, J., & Verstraelen, H. (2018). Vaginal dysbiosis, and the risk of human papillomavirus and cervical cancer: systematic review and meta-analysis. *American Journal of Obstetrics and Gynecology*. doi:10.1016/j.ajog.2018.12.011

3. Cancer Genome Atlas Research Network, Integrated genomic and molecular characterization of cervical cancer, *Nature* 543 (7645) (2017) 378.

4. Liman Yang¹, Jing Jin¹, Juhong Liu //Correlation of MMP2-C1306T (rs243865) and MMP7-181A/G (rs11568818) with cervical cancer: a meta-analysis. *European Journal of Gynaecological Oncology* 2020, Vol. 41 Issue (4): 508-512

5. Seliakova M.S., Ageeva T.A., Savchenko S.V. Relationship between metalloproteinase and TIMP1 expression and intensity of cervical inflammatory reaction in women of different age groups with cervical intraepithelial neoplasia and microinvasive carcinoma// *Siberian Journal of Oncology*. 2019; 18(6): 50–56. – doi: 10.21294/1814-4861-2019-18-6-50-56.

6. Shuchi Shukla, Sabuhi Qureshi, Uma Singh, and Sanjay Khattri. A Study of Matrix Metalloproteinase-2 and Interleukin-18 in Preinvasive and Invasive Lesions of Cancer Cervix // *J Midlife Health*. 2020 Oct-Dec; 11(4): 236–239.

7. Vandooren J., van den Steen P.E., Opdenakker G. Biochemistry and molecular biology of gelatinase B or matrix metalloproteinase-9 (gelatinase B/MMP-9): The next decade. *Crit Rev Biochem Mol Biol*. 2013 May-Jun; 48(3): 222–72. doi: 10.3109/10409238.2013.770819.]

МОНОАЦЕТИЛЛАГОХИЛИННИ ГК, ГКМАТ ВА ГКМКТ БИЛАН СУПРАМОЛЕКУЛЯР КОМПЛЕКС БИРИКМАЛАРИНИ ОЛИШ ВА ФИЗИК- КИМЁВИЙ ҲАМДА СПЕКТРАЛ ХУСУСИЯТЛАРИНИ ЎРГАНИШ

А. Х. Исломов, О. Д. Матчанов, Р. С. Эсанов, Ф. А. Собирова
ЎЗР ФА академик О.С.Содиқов номидаги биоорганик кимё институти
islomov-72@mail.ru

АННОТАЦИЯ

Ушбу мақолада *Lagochilus inebrians* ўсимлигидан адабиётлардаги маълум усул бўйича лагохилин дитерпеноиди ажратиб олинди. Лагохилин дитерпеноиди асосида унинг моноацетиллагохилин(МонаАЛ), диацетиллагохилин(ДиАЛ), триацетиллагохилин (ТриАЛ), тетраацетиллагохилин (ТетАЛ) ҳосилалари олинди. Уларнинг физик-кимёвий хусусиятлари ўрганилди ҳамда ИҚ-(молекуладаги атомларнинг тебраниш спектри, $\lambda=10^{-4}-10^{-2}$ см) ва УБ-(ташқи поғонадаги электронларнинг энергетик ҳолати ўзгаришига асосланган электрон спектри, $\lambda=10^{-6}-10^{-4}$ см) спектрлари ўрганилди. *Glycyrrhiza glabra* L. ўсимлиги илдизининг куюк экстрактидан глицирризин кислотаси (ГК) ва глицирризин кислотасини моноаммонийли (ГКМАТ), тузи адабиётлардаги маълум усул бўйича ажратиб олинди. Лагохилиннинг ацетил ҳосилалари сувда эримайди шунинг учун лагохилиннинг моноацетиллагохилин(МонаАЛ) ҳосиласини ГК, ГКМАТ ва ГКМКТ билан турли моляр нисбатлардаги сувда эрувчан супрамолекуляр комплекслари олинди, физик-кимёвий хоссалари ва ИҚ ва УБ спектрлари ўрганилди.

Калит сўзлар: *lagochilus inebrians*, лагохилин (ЛГ), моноацетиллагохилин(МонаАЛ), диацетиллагохилин (ДиАЛ), триацетиллагохилин (ТриАЛ)тетраацетиллагохилин (ТетАЛ), *Glycyrrhiza glabra*, глицирризин кислотаси (ГК), глицирризин кислотасини моноаммонийли (ГКМАТ), глицирризин кислотасини монокалийли (ГКМКТ) тузи, ИҚ- спектроскопия, УБ- бинафша спектроскопия.

КИРИШ

Lagochilus туридаги ўсимлик ўзининг даволаш хусусияти, яъни қон тўхтатувчи восита сифатида қадимдан маълум бўлиб, самарали қон тўхтатувчи доривор ўсимликлари қаторига киради. *Lagochilus* ўсимлиги асосидаги қайнатма ва дамламалари турли қон оқишларини тўхтатишда амалиётда қўлланилиб келмоқда. *Lagochilus inebrians* Vge ўсимлигидан лагохилин дитерпеноиди ажратиб олинган. Лагохилин дитерпеноиди асосида купгина доривор препаратлар таблетка куринишидаги (Глилагин), вена қон томири ичига қўлланиладиган ампулада (Лагоден, Лаговин) қон кетишини тўхтатувчи дорилар олинган.

Булардан ташқари гемостатик геллар, салфетка, коллаген пленка кўринишидаги дори шакллари ҳам яратилган. Лагоден препарати капиллярлардан қон кетишида қўлланилади. Унинг таъсири қон қуюлиш жараёнининг I ва II фазасида тромбопластинни фаоллаштириш ва протромбинни тромбинга ўтказиб, қонни қуюқлаштиришга олиб келиш хусусияти билан белгиланади. Лагоденни терапевтик самараси, вена қон томирига киритилгандан 5-10 дақиқа ичида таъсир этади. Лагоден ўткир ва сурункали (ошқозон-ичак, геморойд, бачадон, жигар, лимфатик, бош мия ва суяк тўқималарида) паренхиматоз қон кетишларида ҳамда бурундан қон кетишида тавсия этилади.

АДАБИЁТЛАР ТАҲЛИЛИ ВА МЕТОДОЛОГИЯ

Lagochilus inebrians ўсимлиги Ўзбекистоннинг Навоий вилоятининг Нурота туманида ва Хатирчи туманинг Акмал Икромов жамоа хўжалиги Навандак, Мирдош Лангар қишлоғида сой бўйи ва жилға ҳамда тошлоқ жойларида ўсади. Бухоро ва Қашқадарё вилоятларида ҳам учрайди. Чимкент вилоятининг собиқ Фрунзе давлат хўжалигида дармана қишлоғида ўстирилган. Самарқанд вилоятининг Қўшрабат, Гужумсой, Бозоржой, Жуш, қишлоқларида ёвойи ҳолда ўсади. *Lagochilus inebrians* ўсимлиги кўп йиллик бўйи 20-60 см га етадиган ўт ўсимлик. пояси сершоҳ, кўтарилувчи, асос қисми ёғочлашган, тўрт қиррали бўлиб, қаттиқ безли туклар билан қопланган. Барги оддий, уч-беш бўлакка қирқилган, пояда ва шоҳларида банди билан қарама-қарши жойлашган. Гуллари пушти рангли, пояда ва шоҳларида ярим халка шаклида ўрнашган. Меваси 4 та ёнғоқча бўлиб июн-сентабр ойларида гуллайди. *Lagochilus inebrians* ўсимлигини йиғиб олиш вақти июл-август ойидир. *Lagochilus inebrians* Bge ўсимлиги ва унинг гулини қуриниши 1-расмда келтирилган.



1-расм. *Lagochilus inebrians* Bge ўсимлиги ва унинг гулини қуриниши

Lagochilus ўсимлиги таркибида лагохилин эркин ҳолатда кам миқдорда бўлиб, асосан ацетил бирикмалари ҳолида учраши аниқланган. Асосий физиологик таъсир қилувчи модда ҳам лагохилиннинг тетраацетати бўлиб, лагохилин унинг гидролиз маҳсулоти ҳисобланади. Ўсимлик таркибида бу иккита модда лагохилин ва тетраацетати ўзаро мувозанатда бўлади деб тахмин қилинган қуйидаги 2-расмда келтирилган [1-2].

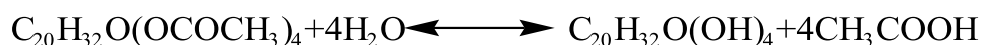

ёки

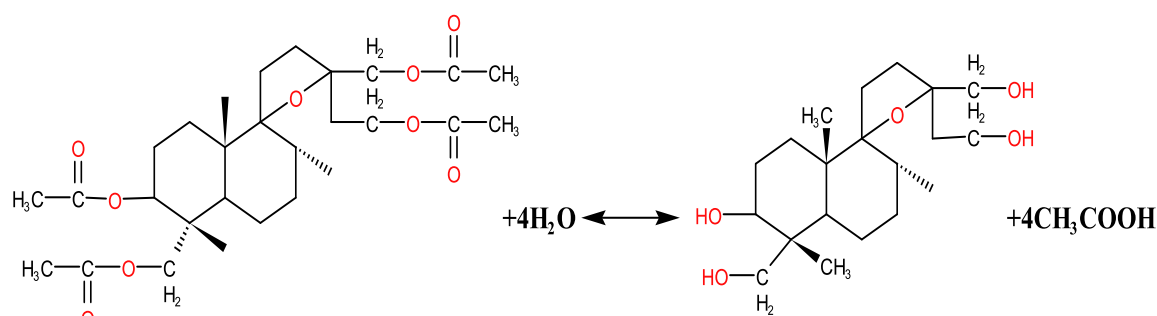

2-расм. Lagochilus ўсимлиги таркибида лагохилин ва тетраацетати ўзаро мувозанатда бўлиши.

Лагохилус ўсимлигида лагохилин асосан турли хил ацетил ҳосилалар кўринишида бўлганлиги сабабли, лагохилиндаги тўртта гидроксил гуруҳларнинг реакцион фаоллиги (ациллаш реакцияси) қай даражадалигини аниқлаш учун бир гуруҳ олимлар Мавланкулова З.И., Зайнутдинов У.Н., Мухамедханова С.И., Леонтъев В.Б., Асланов Х.А. қатор тадқиқотлар олиб боришган. Ушбу реакцион фаоллик $C_{15} > C_{16} > C_{18} > C_3$ кетма-кетлик кўринишида бўлиши ЯМР усули асосида кўрсатилган, лекин улар индивидуал модда сифатида ажратиб олинмаган [2].

НАТИЖАЛАРНИ МУҲОКАМА ҚИЛИШ

Lagohilus inebrians Bge ўсимлигидан адабиётларда келтирилган усулдан фойдаланиб, лагохилин дитерпеноиди ажратиб олиш учун *Lagohilus inebrians* ўсимлигини майдалаб ишқорни (NaOH -натрий гидроксид) 10 % ли эритмаси билан пуркаб ишлов берилади ва қуритилгач дихлорэтан эритувчисида экстракция қилинади. Дихлорэтан эритмаси фўлтрланиб концентрангач совуткичда совутилади ва техник лагохилин дитерпеноиди кристаллари ажратиб олинади. Лагохилин дитерпеноиди асосида сирка ангидриди иштирокида лагохилиннинг моноацетиллагохилин (МонАЛ), диацетиллагохилин (ДиАЛ), триацетиллагохилин

(ТриАЛ) тетраацетил ҳосилалари синтез қилинди. Синтез жараёни тоза қайта кристалланган лагохилиннинг устига сувсизлантирилган пиридин солиб, магнит аралаштиргичда тескари совутгич билан жиҳозланган колбада эритилди ва сирка ангидрид солиб 2 соат магнит аралаштиргичда аралаштирилди, юпқа қатламли хроматографияси усулида ҳаракатчанлик коэффиценти R_f қийматлари (I) системада текшириб турилди. Эритувчиси (пиридин) кум ҳаммомида вакуумли насос улаб ҳайдалди ва ажратиб олинган модда ёғсимон суюқлик моноацетиллагохилин (МонАЛ), диацетиллагохилин (ДиАЛ), триацетиллагохилин (ТриАЛ) тетраацетиллагохилинлар аралашмасидан иборат Синтез қилиб олинган лагохилиннинг ацетил ҳосилаларини аралашмасини колонкали хроматография усули бўйича тозалаб ажратиб олинди, 100/160 маркали силикагель тетрахлорметан:ацетон 20:1 системадан фойдаланилди. Элюентлар 50 мл дан фракцияланиб, ЮҚХ орқали назорат қилинди. Бир хил R_f қийматли фракциялар бирлаштириб, эритувчилари ҳайдаб олинди. моноацетиллагохилин(МонАЛ), диацетиллагохилин (ДиАЛ), триацетиллагохилин (ТриАЛ) тетраацетиллагохилинлар рангсиз ёғсимон, этанол, ацетон, хлороформ, бензол, эфир каби органик эритувчиларда эрийди, сувда эримайди. [3-6].

Синтез қилинган лагохилиннинг ацетил ҳосилаларини айрим физик-кимёвий катталиклари аниқланган. Олинган натижалар 1-жадвалда келтирилган

1-жадвал

Лагохилиннинг моно-, ди-, три-, тетраацетил ҳосилаларининг физик-кимёвий катталиклари

№	Моддалар	Брутто формуласи ва Мол.оғ.	$T_{\text{суюқ.}} C^0$	R_f^* (тизим)	$[\alpha]_D$ 0,5% сув:этанол 1:1	ИК спектри cm^{-1}
1	Лагохилин (ЛГ)	$C_{20}H_{36}O_5$ Оқ кристал 356	167-168	0,15 (I)	-	3493,(OH),3345,(OH), 2935,(CH ₃),2881,(CH ₂ 2849,(CH),1052,(COC)
2	МонАЛ	$C_{22}H_{38}O_6$ 398	ёғсимон	0,36 (I)	+22	1738(CO); 2937(CH ₃) 3453(OH)
3	ДиАЛ	$C_{24}H_{40}O_7$ 440	ёғсимон	0,58 (I)	+20	1739(CO); 2923(CH ₃) 3510(OH)
4	ТриАЛ	$C_{26}H_{42}O_8$ 482	ёғсимон	0,82 (I)	+18	1740(CO); 2934(CH ₃) 3450(OH)
5	ТетАЛ	$C_{28}H_{44}O_9$ 524	ёғсимон	0,91 (I)	+18	1245(COC); 1739(CO) 2963(CH ₃)

Система:* I. Тетрахлорметан-ацетон 7:5

Лагохилиннинг ацетил ҳосилаларининг кимёвий тузилишларини таҳлил қилишда ИҚ-спектрлари муҳим аҳамият касб қилади. Лагохилин ва лагохилиннинг моно-, ди-, тетраацетил ҳосилаларини ўзаро таққосланганда дастлабки бирикмада ОН гуруҳлари тебранишларига хос бўлган $3100-3600\text{ cm}^{-1}$ соҳадаги тебраниш частоталари интенсивлигининг моно-, ди-, три-, тетраацетил қаторида пасайиб, йўқолиши кузатилган (3-расм).

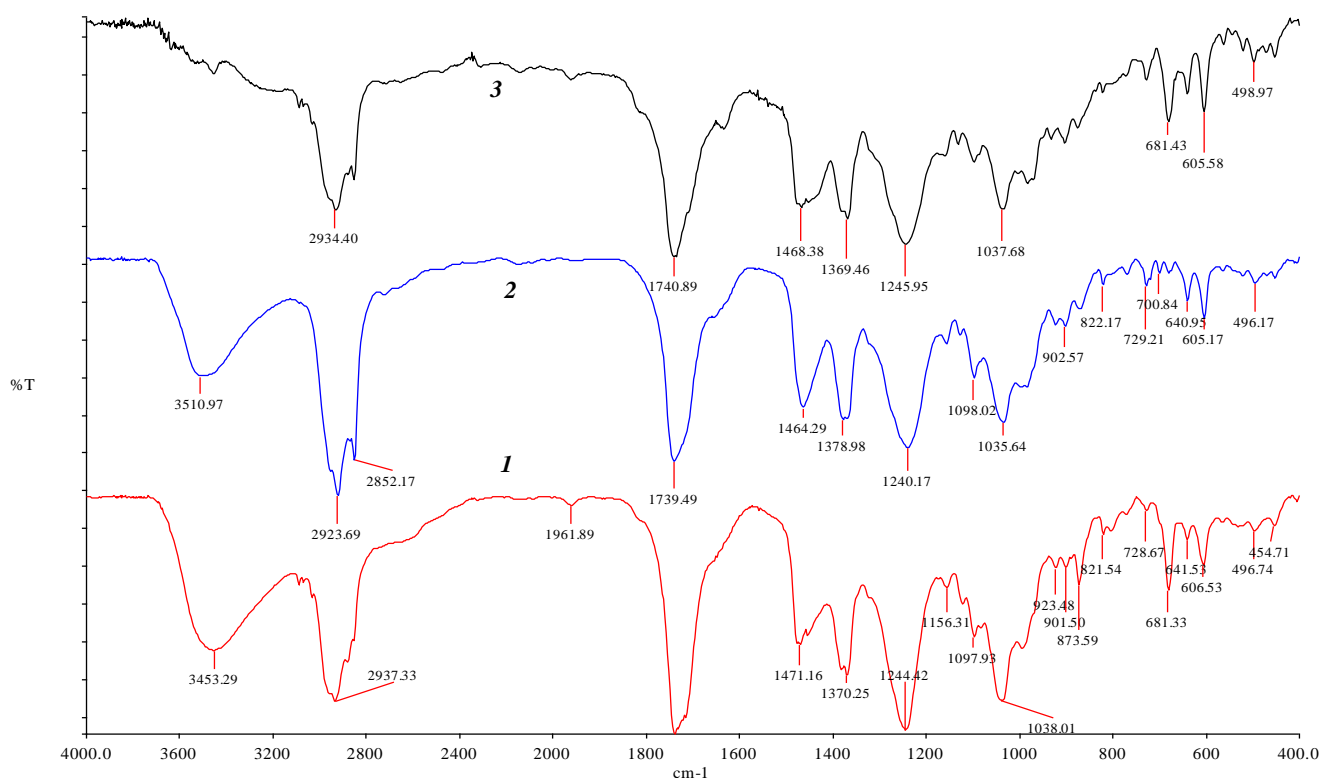

**3-расм. Моноацетиллагохилин (1); диацетиллагохилин (2);
тетраацетиллагохилин (3) ИҚ-спектрлари**

МоноАЛ ИҚ-спектрида (ν , cm^{-1}) ОН гуруҳи валент тебранишлари частоталари 3453 cm^{-1} соҳада, ДиАЛда эса 3510 cm^{-1} соҳада кузатилди. Шунингдек, лагохилиннинг моно-, ди-, три-, тетраацетил ҳосилалари қаторида ацетил гуруҳларига ($\text{C}=\text{O}$) тегишли валент тебраниши натижасида юзага келган 1738 cm^{-1} соҳадаги валент тебраниш интенсивлиги ортиб борди (3 ва 4-расмлар).

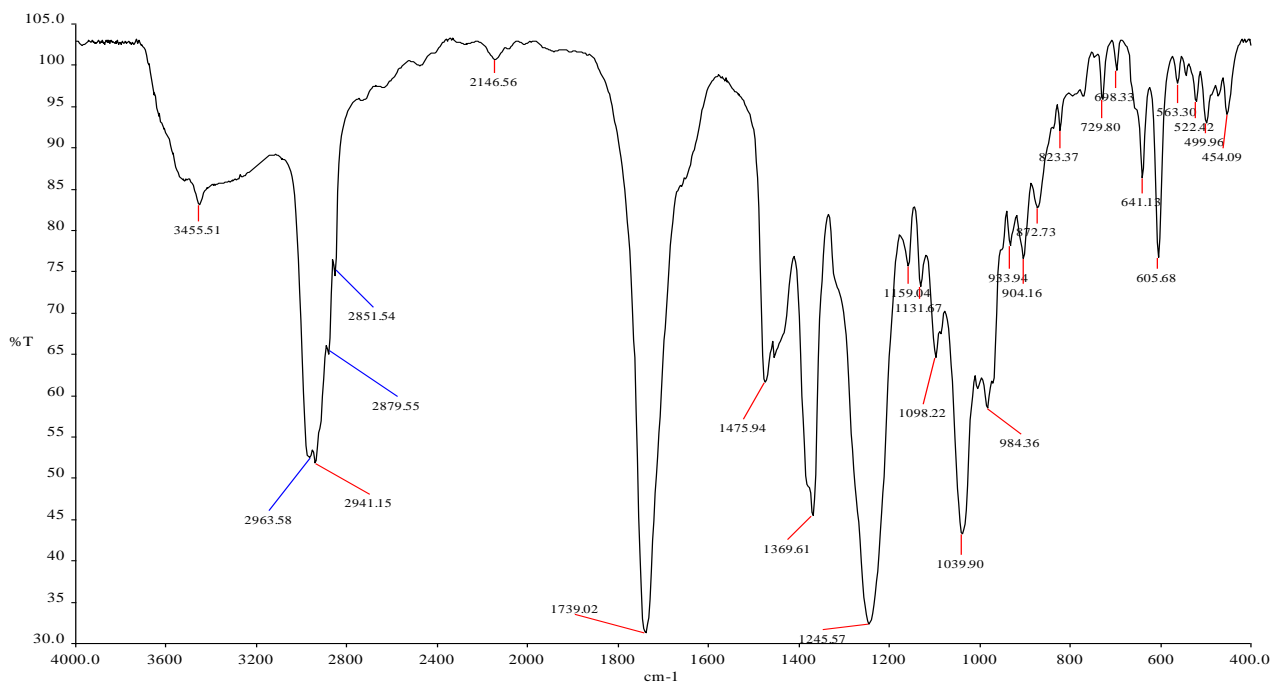

4-расм. Триацетиллагохилиннинг ИҚ-спектри

Триацетиллагохилиннинг ИҚ спектрида 3455 см⁻¹ соҳадаги лагохилин ОН-гурӯхларига тегишли валент тебраниш частоталари кузатилиб, триацетиллагохилин молекуласидаги С=О гурӯҳига тегишли 1739 см⁻¹ даги валент тебраниш частоталари интенсивлиги ортиб боради. Бундан ташқари триацетиллагохилин молекуласидаги СН₃, СН₂ ҳамда СН гурӯхларининг валент тебранишлари 2963, 2941, 2879 см⁻¹ ларда, деформацион тебраниш частоталари эса 1475, 1369, 1245 см⁻¹ ларда кузатилганлиги триацетиллагохилин ҳосил бўлганлигидан далолат беради.

Лагохилиннинг моноацетиллагохилин (МонаЛ), ҳосиласини ГК, ГКМАТ ва ГКМКТлар билан супрамолекуляр комплексини олиш учун ГК ва ГКМАТ нинг 50% ацетонда эритиб, аралаштириб турган ҳолда мос равишда лагохилиннинг МонаЛ, ҳосилалари қўшилади, реакция аралашма 10-12 соат давомида хона ҳароратида аралаштирилади. Ацетон ҳайдаб олиниб, сувли қисм лиофил усулда қуритилади.

Лагохилиннинг МонаЛ ҳосиласини ГК, ГКМКТ ва ГКМАТ билан супрамолекуляр комплекси олинди. Уларнинг умумий олиниши 1-схемада келтирилган.

1-схема.

МонаЛнинг ГК, ГКМКТ ва ГКМАТ билан супрамолекуляр комплекслари умумий формуласи

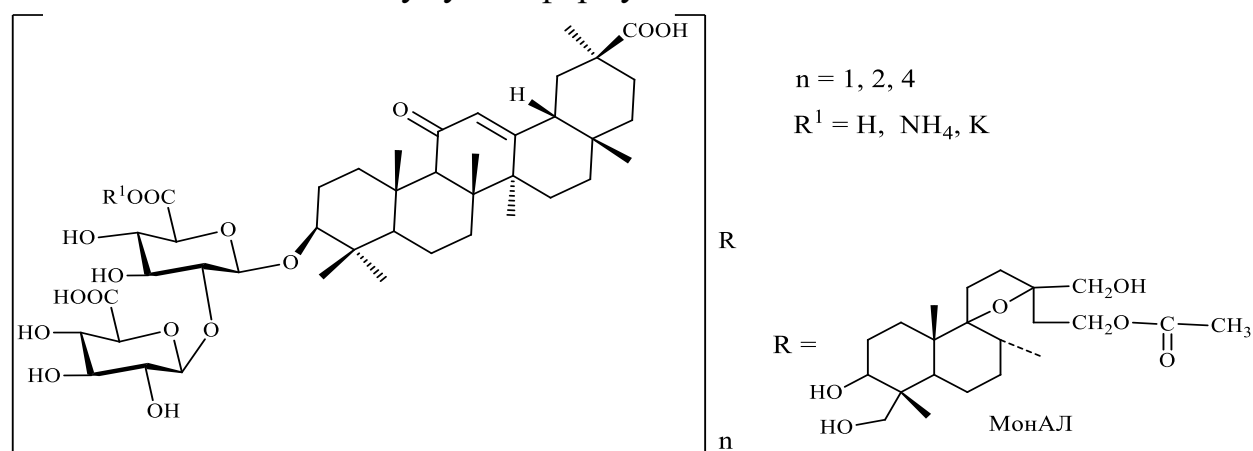

Моноацетиллагохилин билан ГК, ГКМКТ ва ГКМАТ ни 1:2, 1:4, 1:9 молекуляр нисбатлардаги супрамолекуляр комплекс бирикмалари олинди. Олинган супрамолекуляр комплекс бирикма оқ ва оч сарик рангли, аморф кукун. Бу комплекс бирикма 0,1% ли сувли эритмалари гел ҳосил қилиш хусусиятига эга бўлиб, сувда яхши эрийди. Қутбланган ёруғлик нури текислигини буриш бурчаги $[\alpha]_D$ аниқланди. Улар оптик фаол бирикмалар бўлиб, қутбланган нур текислигини ўнга бурувчи моддалардир. [6-8].

Олинган супрамолекуляр комплекс бирикма оқ ва оч сарик рангли, аморф кукун. Бу комплекс бирикма 0.1% ли сувли эритмалари гел ҳосил қилиш хусусиятига эга бўлиб сувда яхши эрийди. Қутбланган ёруғлик нури текислигини буриш бурчаги $[\alpha]_D$ аниқланди. Улар оптик фаол бирикмалар бўлиб, қутбланган нур текислигини ўнга бурувчи моддалардир. Олинган супрамолекуляр комплекс бирикмалар айрим физик-кимёвий ва спектрал параметрлари билан тавсифланди, улар 2-жадвалда келтирилган.

2-жадвал

Моноацетиллагохилин билан ГК ва ГКМАТ тузини супрамолекуляр комплексларининг айрим физик-кимёвий кўрсаткичлари

№	Моддалар мол.оғ	Т.суюқ. °С (парч)	R _f [*]	$[\alpha]_D$ 0.5% EtOH(50 %)	ИҚ спектр маълумотлари, см ⁻¹
1	МонаЛ:ГК 1:2 (2078)	190-191	0,68(III) 0,77(II)	+16	1045 (COC); 1731 (CO) 2947 (CH ₃); 3522 (OH)

2	МонАЛ:ГК 1:4 (3758)	192-193	0.66(III) 0.77(II).	+14	1045 (COC); 1732 (CO); 2949(CH ₃); 3523, (OH)
3	МонАЛ:ГК 1:9 (7958)	196-197	0.65(III) 0.76(II).	+16	1045 (COC); 1733 (CO) 2951 (CH ₃); 3524, (OH)
4	МонАЛ:ГКМАТ 1:2 (2186)	198-199	0.23(II) 0.89(II)	+14	1043 (COC); 1728 (CO) 2943 (CH ₃); 3223, (OH)
5	МонАЛ:ГКМАТ 1:4 (3974)	200-201	0.22(II) 0.88(II).	+16	1043 (COC); 1729 (CO) 2946 (CH ₃); 3226, (OH)
6	МонАЛ:ГКМАТ 1:9 (8444)	202-203	0.21(I) 0.87(II).	+14	1043, (COC); 1730 CO) 2948 (CH ₃); 3225, (OH)

* Система: I. Этилацетат:ацетон 5:1, II. Хлороформ:ацетон 5:1, III
.Этилацетат:этанол 6:2,

МонАЛ:ГК супрамолекуляр комплекси ИҚ-спектрлари таҳлил қилинганда супрамолекуляр комплексларда C=O гуруҳи валент тебранишлари нисбатан юқори частотали соҳада, яъни 1731 см⁻¹ атрофида кузатиш мумкин ва бу “меҳмон-меzbон” кўринишдаги супрамолекуляр комплекс бирикма ҳосил бўлганидан далолат беради (5-расмда).

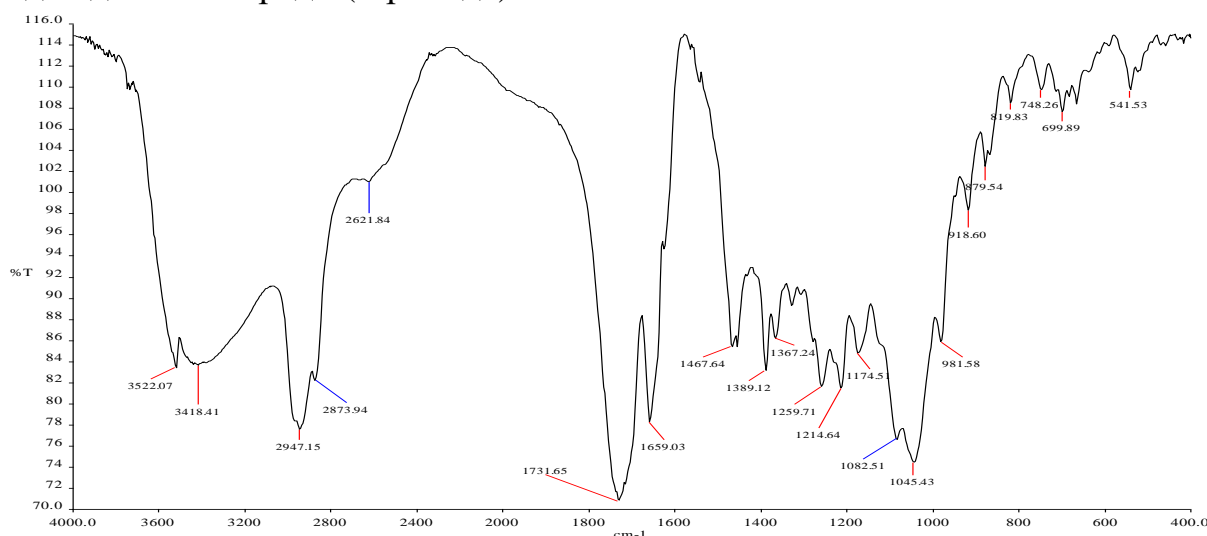

5-расм. ГК-МонАЛ 2:1 нисбатдаги супрамолекуляр комплекснинг ИҚ спектри

Моноацетиллагохилин билан олинган ГКМАТ ни супрамолекуляр комплекс бирикмасини ИҚ спектрида 1740-1725 см⁻¹ оралиғидаги соҳада ГК ва ацетил лагохилинларнинг карбонил гуруҳи валент тебранишлари ва 3400-3250 см⁻¹ оралиғидаги соҳада водород боғлари ҳосил қилишда қатнашган гидроксил гуруҳларининг валент тебранишлари кенг елка кўринишида намоён бўлиши ва метил гуруҳларининг деформацион тебранишлари 2935-2925 см⁻¹ оралиғидаги соҳада намоён бўлиши кузатилди. МонАЛ:ГКМАТ 1:2 нисбатдаги супрамолекуляр комплекс бирикмасининг ИҚ спектри б-расмда келтирилган.

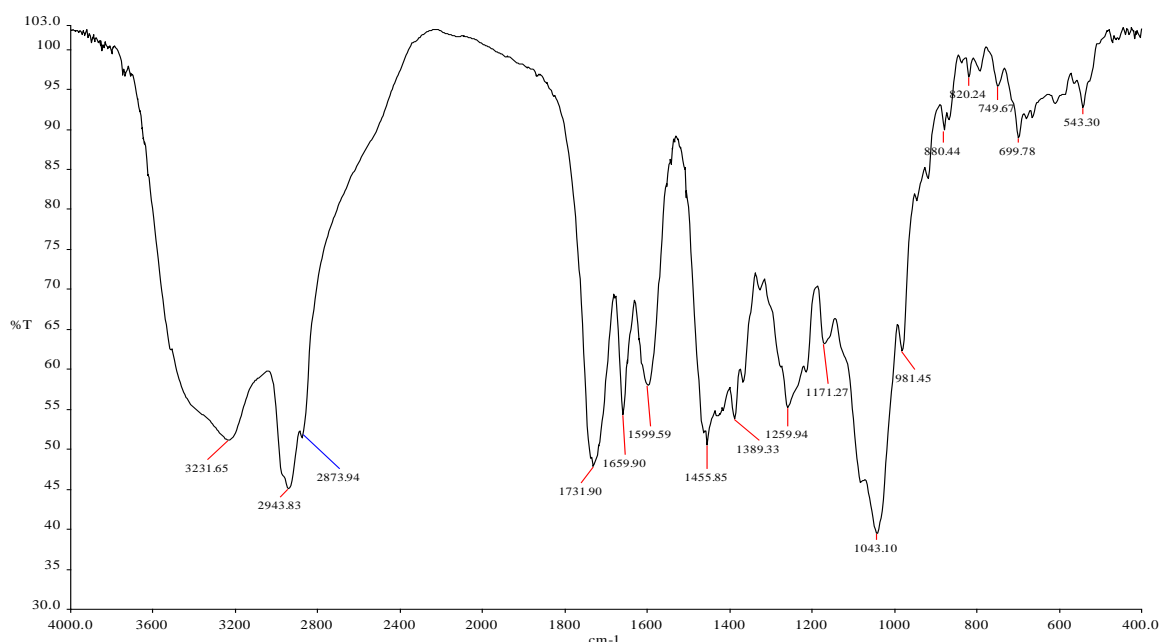

6-расм. ГКМАТ-МонАЛ: 1:2 нисбатдаги супрамолекуляр комплексининг ИҚ спектри

УБ-спектрада ГК нинг «С» ҳалқасидаги қўшбоғ билан конъюгирланган С=О нинг π электронларига тегишли π-π* ўтишга мос келадиган интенсив ютилиш максимум қиймати сув:этанол (1:1) тизимда яқин УБ- соҳада 250-251 нм тўлқин узунлигида кузатилди. Қуйидаги 7-расмда келтирилган.

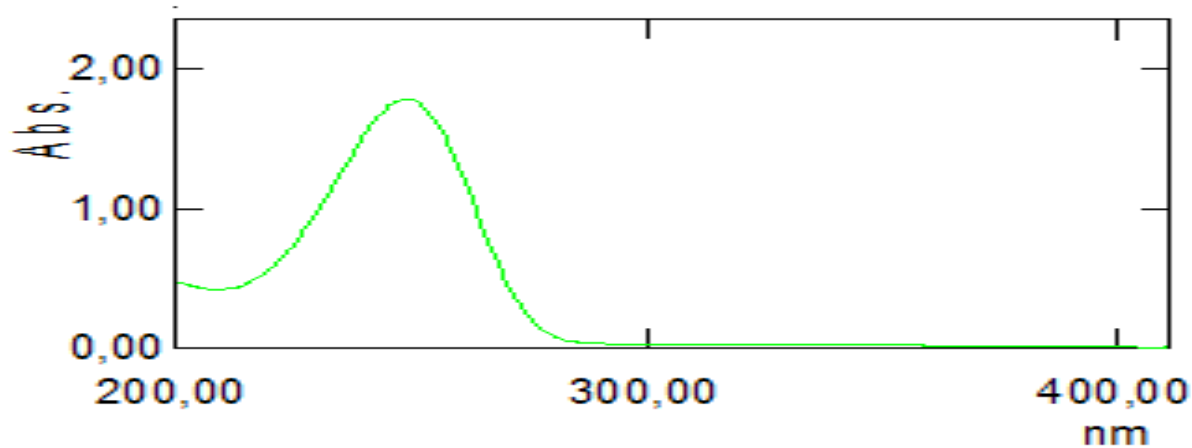

7-расм. МонАЛ билан ГКни супрамолекуляр комплекс бирикмасини УБ- спектри $C_m=5 \times 10^{-5}$ мол/л, 50% этанол эритувчи

УБ-спектрада ГКМАТ нинг «С» ҳалқасидаги қўшбоғ билан конъюгирланган С=О нинг π электронларига тегишли π-π* ўтишга мос келадиган интенсив ютилиш максимум қиймати сув:этанол (1:1) тизимда яқин УБ- соҳада 251-252 нм тўлқин узунлигида кузатилди. Қуйидаги 8-расмда келтирилган.

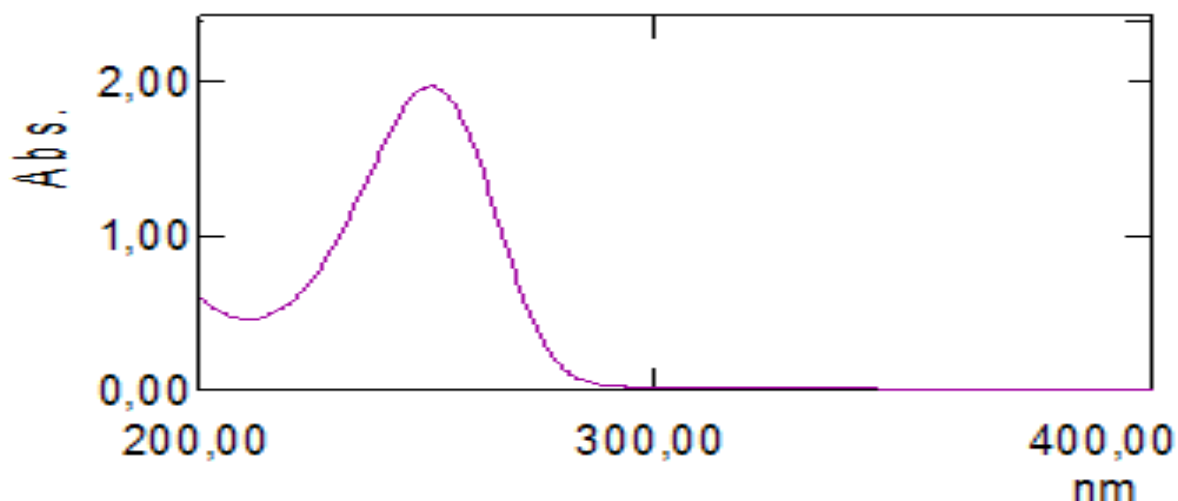

8-расм. МонАЛ билан ГКМАТни супрамолекуляр комплекс бирикмасини УБ-спектри
 $C_m=5 \times 10^{-5}$ мол/л, 50% этанол эритувчи

УБ-спектрада ГКМКТ нинг «С» халқасидаги қўшбоғ билан конъюгирланган С=О нинг π электронларига тегишли $\pi-\pi^*$ ўтишга мос келадиган интенсив ютилиш максимум қиймати сув:этанол (1:1) тизимда яқин УБ- соҳада 252-253 нм тўлқин узунлигида кузатилди. Қуйидаги 9-расмда келтирилган.

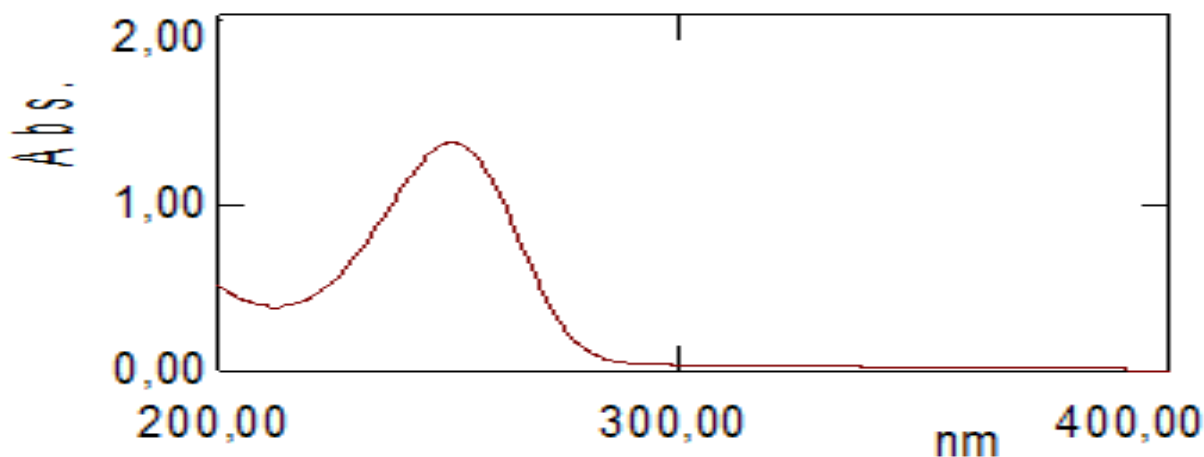

9-расм. МонАЛ билан ГКМКТни супрамолекуляр комплекс бирикмасини УБ-спектри
 $C_m=5 \times 10^{-5}$ моль/л, 50% этанол эритувчи

Олинган супрамолекуляр комплексларнинг тузилишини таҳлил қилишда уларнинг УБ, ва ИҚ-спектри маълумотларидан фойдаланилди. Дастлабки моддалар (МонАЛ, ГК, ГКМКТ ва ГКМАТ) ларини спектрлари билан олинган комплекс бирикмалар (МонАЛ-ГК, МонАЛ-ГКМКТ ва ТетАЛ-ГКМАТ) спектрлари

таққосланганда юзага келган қатор ўзгаришларни кузатиш мумкин ва бу “гидрофоб-гидрофоб” таъсирлашиш ва водород боғлари ҳисобига вужудга келишини тахмин қилиб қарасак супрамолекуляр комплекс бирикма ҳосил бўлганидан далолат беради. [3-6].

ТАЖРИБА ҚИСМ

1.Моноацетиллагохилин билан глицирризин кислотасининг 1:2 (моль) нисбатли супрамолекуляр комплексини олишда (0,002 М) ГК олиб, 50% ацетонда 50-60°C да магнит аралаштиргичда эритиб, устига (0,001 М) МоноАЛ қўшиб, 14-15 соат давомида магнит аралаштиргичда аралаштирилади. Ацетон роторли буғлатгичда ҳайдаб олиниб, сувли қисми лиофиль қуритиш қурилмасида қуритиб олинди. Оқ рангли аморф кукун, Унинг 0,2% ли сувли эритмаси гель хусусиятига эга.

2.МоноАЛ билан ГКМАТ 1:2 нисбатдаги супрамолекуляр комплексини олишда (0,002 М) ГКМАТ дан олиб, 50% ацетонда 50-60°C да магнит аралаштиргичда эритиб, устига (0,001 М) МоноАЛ қўшиб, 14-15 соат давомида магнит аралаштиргичда аралаштирилади. Ацетон роторли буғлатгичда ҳайдаб олиниб, сувли қисми лиофиль қуритиш қурилмасида қуритиб олинди. Оч сариқ рангли аморф кукун, Унинг 0,2% ли сувли эритмаси гель хусусиятига эга.

3.МоноАЛ билан ГКМКТ 1:2 нисбатдаги супрамолекуляр комплексини олишда (0,002 М) ГКМАТ дан олиб, 50% ацетонда 50-60°C да магнит аралаштиргичда эритиб, устига (0,001 М) МоноАЛ қўшиб, 14-15 соат давомида магнит аралаштиргичда аралаштирилади. Ацетон роторли буғлатгичда ҳайдаб олиниб, сувли қисми лиофиль қуритиш қурилмасида қуритиб олинди. Оч сариқ рангли аморф кукун, Унинг 0,2% ли сувли эритмаси гель хусусиятига эга.

ХУЛОСАЛАР

Лагохилин асосида лагохилиннинг моноацетиллагохилин (МоноАЛ), диацетиллагохилин (ДиАЛ), триацетиллагохилин (ТриАЛ) тетраацетил ҳосилалари синтез қилинди.

МоноАЛ билан ГК, ГКМАТ ва ГКМКТларнинг қатор супрамолекуляр комплекс бирикмалари олинди ҳамда олинган комплексларнинг айрим физик-кимёвий катталиклари, спектрал (УБ-, ИҚ-) хусусиятлари ўрганилди.

Дастлабки моддалар (МоноАЛ, ГК, ГКМКТ, ГКМАТ) спектрлари билан олинган комплекс бирикмаларнинг (МоноАЛ-ГК, МоноАЛ-ГКМКТ, МоноАЛ-ГКМАТ) спектрлари таққосланганда юзага келган қатор ўзгаришларни кузатиш мумкин ва бу



“гидрофоб-гидрофоб” таъсирлашиш ҳамда водород боғлари ҳисобига вужудга келган спектрдаги ўзгаришларнинг ҳисобига супрамолекуляр комплексларнинг ҳосил бўлганлигидан далолат беради.

REFERENCES

- 1.Абрамов М.М., Япарова С.А., Икрамов М.И. Сравнительная характеристика дикорастущего и культурного лагохилуса опьяняющего // Узб. биол. журн. 1958. №6. С.55-60.
2. Мавланкулова З.И., Зайнутдинов У.Н., Мухамедханова С.И., Леонтьев В.Б., Асланов Х.А. Спектры ЯМР¹³С лагохилина и его производных // Химия природ. соедин. 1979. №1. С.41-43.
- 3.Зулфанова Н.С., Исломов А.Х., Матчанов А.Д., Матёкубов А.// *Lagohilus inebrians* bge ўсимлигидан лагохилин дитерпеноидини ажратиб олиш ва ИК спектрини ўрганиш.// ARES, Academic Research In Educational Sciences Volume 2. Issue 6. 2021\06. ISSN:2181-1385. Sceintific Journal impact Factor (SJIF) 2021:5.723. Б.555-561.
- 4.Зайнутдинов. У.Н. Маулянов. С.А. Исламов. А.Х. // *Lagochilus* авлодига мансуб ўсимликлар кимёси, биологияси ва физиологик хоссалари.// Монография Тошкент«Университет» 2019 Б.194
5. Далимов Д.Н., Исломов А.Х., Ҳамдамов Ў.И., Пулатова М.П. Лагохилиннинг ацетил ҳосилаларини синтез қилиш ва лагохилус ўсимлигини ўсиш даврида уларнинг қайси вақтда синтез бўлишини аниқлаш. ЎЗМУ хабарлари Т. № 32. 2017. Б.403-407.
6. Гафуров М.Б., Матчанов А.Д., Юлдашев Х.А., Выпова Н.Л., Исломов А.Х., Эсонов Р.С., Алланиёзова М.К., Хашимова Н.Р., Ахунов А.А., Далимов Д.Н. Глицирризин кислота ва унинг қуйи молекуляр бирикмалар билан супрамолекуляр комплекслари. ГулДУ «Табиий бирикмалардан қишлоқ хўжалигида фойдаланиш истиқболлари» Респ. илмий амалий анжумани материаллари теплами. 25-26 май 2018 йил. Б.73-74
7. Исломов А.Х., Матчанов А.Д., Гафуров М.Б., Далимов Д.Н. Лагохилин ацетил ҳосилаларини глицирризин кислота ва унинг моноаммонийли тузи билан супрамолекуляр комплекслари. ГулДУ «Табиий бирикмалардан қишлоқ хўжалигида фойдаланиш истиқболлари» Республика илмий амалий анжумани материаллари теплами. 25-26 май 2018 йил. Б.91-93.
8. Исломов А.Х. “Маданийлаштирилган ва ёввойи ўсувчи *Lagochilus inebrians* ўсимлигини қиёсий кимёвий ўрганиш ва лагохилин ҳосилаларининг сувда эрувчан комплекслари синтези”//Дисс. кимё фанлари бўйича фалсафа доктори (PhD).Т.2019 йил. Б.147.



ТАЪЛИМ МУҲИТИДА ПЕДАГОГИК ФАОЛИЯТНИ ТАКОМИЛЛАШТИРИШ ЙЎНАЛИШЛАРИ

Аширбек Мустафаевич Суяров

Чирчиқ давлат педагогика институти ўқитувчиси

Бегзода Мардонбек қизи Шамситдинова

Чирчиқ давлат педагогика институти талабаси

Назокат Рустам қизи Абдурахманова

Чирчиқ давлат педагогика институти талабаси

Худойберган Зокиржон ўғли Раҳманов

Чирчиқ давлат педагогика институти талабаси

АННОТАЦИЯ

Мақолада Таълим муҳитида педагогик фаолиятни такомиллаштириш йўналишлари ёритилган. Шунингдек ушбу педагогик фаолиятни такомиллаштириш орқали ўқувчиларнинг таълимни ўзлаштирилишига шарт-шароитлари масаласи муҳокама этилган.

Калит сўзлар: Таълим муҳити, таълим сифати, таълим самарадоригини ошириш, иқтисодиётни рақамлаштириш, кадрлар тайёрлаш тизими, бозор муносабатлари ривожланиш, ахборотлаштириш, ишлаб чиқариш корхоналари, ижтимоий соҳа, иқтисодиёт тармоқлар, коммуникатив.

ABSTRACT

The article describes the directions of improvement of pedagogical activity in the educational environment. The conditions for students to master education by improving this pedagogical activity were also discussed.

Keywords: Educational environment, quality of education, improving the efficiency of education, digitalization of the economy, education system, development of market relations, informatization, manufacturing enterprises, social sphere, sectors of the economy, communications.

КИРИШ

Мамлакатимизда таълим-тарбия тизимини янги босқичга кўтариш, педагог кадрлар тайёрлаш сифатини илғор



халқаро стандартлар асосида такомиллаштириш ва олий педагогик таълим билан қамров даражасини ошириш борасида изчил чора-тадбирлар амалга ошириб келинмоқда. Жумладан, мактабгача таълим қамровининг ошиши, 11 йиллик умумий ўрта таълим тизимининг жорий қилиниши ҳамда олий маълумотли кадрлар тайёрлаш кўламининг кенгайиши муносабати билан юқори малакали мутахассисларга нисбатан юзага келаётган эҳтиёжни ўз вақтида таъминлаш мақсадида сўнгги йилларда педагог кадрлар тайёрлашга ихтисослашган 1 та хорижий ва 4 та маҳаллий олий таълим муассасаси фаолияти йўлга қўйилди, мазкур таълим соҳаси бўйича хорижий давлатлар билан қўшма таълим дастурлари ташкил этилди.

АДАБИЁТЛАР ТАҲЛИЛИ ВА МЕТОДОЛОГИЯ

Шу билан бирга, ижтимоий соҳа ва иқтисодиёт тармоқлари учун юқори малакали кадрлар етказиб бериш борасида ўтказилган таҳлил натижалари аввало таълим соҳаси учун кадрлар тайёрлаш сифатига эътиборни кучайтириш, соҳада илғор хорижий тажрибани кенг жорий этиш, педагогик таълим инфратузилмасини яхшилаш зарурлигини кўрсатмоқда. Иқтисодиётни рақамлаштириш таълим муҳити шароитида ватанимизнинг порлоқ келажаги учун ёш авлодни ҳар томонлама етук, баркамол инсон қилиб вояга етказишда ўқитувчининг касбий билими, фаолият техникаси мутлақо янгиланиб, ҳозирги замон талабларига жавоб бера оладиган даражада бўлиши керак. Дарс жараёнларини самарали ташкил этишнинг янгича педагогик ҳамда психологик технологияси ва жаҳон тажрибасига таянган ҳолда айрим методик йўл-йўриқларни ўз фаолиятимизда синовдан ўтказдик. Таълим самарадорлигини ошириш бевосита таълимтизимидаги камчилик ва муаммоларни бартараф этиш, асосий йўналишларни лойиҳалаш билан амалга оширилади. Жумладан, мазкур камчилик ва муаммолар қаторига кадрлар тайёрлаш тизимини бозор муносабатлари ривожланиш хусусиятлари асосида шакллантирилмаганлиги, таълимда моддий техникавий базани етарли эмаслиги, таълим ихтисосликлари бўйича педагогик кадрларни етишмаслиги, сифатли ўқув – услубий ва илмий адабиёт ҳам дадидактик материалларнинг камлиги, таълим тизими, фанвайшлабчиқариш ўртасида пухта ўзаро ҳамкорликни етарли эмаслиги, иқтисодий таълим тизимидаги камчиликлар сирасига киради. Мазкур муаммоларни бевосита таълимда ишлаб чиқариш ва хизмат кўрсатиш тармоқларидарақобатлаша оладиган мутахассис кадрлар ва меҳнат бозорида иқтисодий ижобий ўсишга

эришиш орқали бартараф этиш мумкин. Таълим муассасаларида фаолият кўрсатаётган педагоглар ўқитиш шакллари оптимал даражада ташкил этишни, баркамол шахсни шакллантириш назариясини турли янги ғоялар билан бойитишни пухта билиши лозим. Демак, таълим тизимини техник жиҳатдан жиҳозлаш вазифаси ҳам муҳим муаммолардан ҳисобланади. Бугунги кунда ҳар бир мутахассис учун асосий касбий-меъёрий кўрсаткич – бу биринчи навбатда ўз ҳолатини, малака ва кўникмасини ривожлантириб ишлаб чиқариш жараёнда бунёдкор сифатида ҳис этиши ва англаб етишидир. Иқтисодиётни рақамлаштириш шароитида иқтисодий билимларнинг ўзлаштирилиши ишлаб чиқариш жараёни муваффақиятини кафолатловчи омиллар, малакали иқтисодчи мутахассисларни танлай билиш, уларнинг имкониятларидан оқилона фойдаланиш ва мавжуд турли вазиятларда ҳал қилувчи қарорни қабул қилиш қобилиятининг шаклланишида муҳим пойдевор бўлиб хизмат қилади. Ахборотлаштирилган таълим муҳити шароитида олий таълимда юқори малакали кадрлар сифатида тайёрлаш бир қатор объектив омилларнинг мавжуд бўлишини тақозо қилади. Бизнинг назаримизда, улар қуйидагилардан иборатдир:

1. Иқтисодиётни рақамлаштириш соҳасида жамиятда таълим сифати ва самарадорлигини таъминловчи ҳуқуқий-меъёрий ҳужжатларнинг мавжудлиги ва уларнинг амалда оширилиши.

2. Турли ўқув муассасалари, хусусан, иқтисодиётга йўналтирилган академик лицей ва техникумларда ҳамда иқтисодиёт университетларида муайян мутахассисликлар моҳияти ва йўналишига мувофиқ келадиган фанларнинг ўқитилиши самарадорлигини ошириш.

3. Ахборотлаштирилган таълим муҳити шароитида иқтисодиётга йўналтирилган таълим муассасаларида иқтисодий билим асосларини ўзида ифодалаган фанлар таълим йўналишлари бўйича давлат таълим стандартлари, дастурлар, дарслик ва ўқув қўлланмаларнинг яратилганлиги, уларда ахборот технологияларидан ва замонавий педагогика, психологиянинг илғор технологияларидан оқилона фойдаланишнинг йўлга қўйилганлиги.

4. Иқтисодиётни рақамлаштириш шароитида таълим ва ишлаб чиқариш корхоналари ўртасида интеграциянинг таъминланганлиги. Шунини алоҳида таъкидлаш лозимки, талабалар ўқув фаолиятининг самарадорлиги улар профессионал камолотининг муҳим шартларидандир. Бунда ўқув жараёнида илғор педагогик ва психологик технологиялардан қай даражада тўғри ва оқилона ташкил

этилганлиги катта аҳамиятга эга. Фикримизча, иқтисодчи - педагогларнинг касбий малакаларини оширишнинг энг бирламчи шартларидан бири – ҳар бир дарс жараёнини тўғри ташкил этиш ва унда ўқитишнинг замонавий ва ахборот технологияларидан ўринли фойдаланишдир. Давлат ҳужжатларида узлуксиз таълим тизимини такомиллаштириш, юксак касбий, маънавий ва ахлоқий талабларга жавоб берувчи, юқори малакали мутахассислар тайёрлаш тизимини яратиш кўзда тутилган. Шундай экан, халқнинг бой интеллектуал салоҳияти ва умумбашарий предметлар асосида замонавий маданият, иқтисодий фан, техника ва технологияларнинг ютуқлари асосида кадрлар тайёрлашнинг мукаммаллаштиришни шакллантириш Ўзбекистон тараққиётининг муҳим шартидир. Илғор ўқитувчилар иш тажрибасининг таҳлили шуни кўрсатадики, дарс жараёнида ўқувчилар билан бўлажак мулоқотни моделлаштириш жуда муҳим. Зеро, бу жараён дарснинг дидактик тамойилларини ҳар томонлама белгилаб беради, ўқитувчини ижодий фаолиятга йўналтиради, унда талабалар билан ўзаро ҳамкорликнинг мукаммал шаклларига нисбатан турли мулоқот моделларини такомиллаштириш имконияти пайдо бўлади. Мулоқотни моделлаштириш бевосита янги дарс олдида тезда бажарилиши мумкин, баъзан эса доимий характер касб этади. У ўқитувчига ўзининг дарс жараёнидаги коммуникатив муносабатини ва эмоционал хулқини, ҳис-туйғуларини олдиндан кўра билиш имкониятини яратади. Бўлажак мутахассислар педагогик маҳоратини шакллантиришда педагогнинг инноватсион фаолияти қуйидаги вазиятларда намоён бўлади: талабалар билан ижтимоий-психологик ҳамкорликка осон эришиш муаммоларини излаш; талабалар билан ўзаро ҳамкорликнинг ташкилий ва сермазмун бўлишида ҳар қандай салбий тўсиқларнинг пайдо бўлишига йўл қўймаслик; талабалар билан ўзаро муносабатда ўзининг шахсий инсоний фазилатларини намоён этиш; талабалар жамоаси билан яхлит ўзаро ижобий муносабатни ташкил этиш; таълим ва тарбия тизимида таъқиқланган педагогик талабларни қўлламаслик, аксинча янги, синалган, технологик жиҳатдан мукаммал деб топилган педагогик талабларни кўпайтириш; педагог ташқи кўриниши билан (орасталик, тартиблилик, фаоллик, хушмуомалалик, муошарат одоби ва ҳоказо) коммуникатив муносабатни таъминлашга эришиши; ўзаро ҳамкорликнинг нутқий ва новербал воситаларини (мимика, пантомимика, маъноли қараш) қўллаш орқали муносабатга фаол киришиш; талабалар жамоасига ўзининг хайрихоҳлигини, мойиллигини, дўстлигини «намойиш этиш»; талабалар билан мулоқотда педагогик фаолиятнинг ёрқин ва эътиборни тортадиган



мақсадларини кўя билиш ва уларга эришиш йўлларини кўрсатиш; талабаларнинг ҳар хил вазиятларда ички кайфиятларини, ҳис туйғуларини тушуниш лозим.

ХУЛОСА

Умуман, педагогик жиҳатдан тўғри уюштирилган ҳар қандай фаолият талабанинг ривожланишига ижобий таъсир кўрсатади. Раҳбарлик қилинмаган фаолият эса бир ёқлама ёки салбий таъсир этиши мумкин. Шундай қилиб, инсон тараққиётининг илмий концепцияси инсон камолотига таъсир этадиган омилларни таҳлил этиб, инсон камолоти ва унинг шахсини шакллантиришни ягона ва бир бутун жараён эканлигини таъкидлайди. Бу жараёнда инсоннинг фаоллигига катта ўрин берилади. У фаоллиги билан ўз шахсини шакллантира олади.

REFERENCES

1. Ҳамдамова М. Тарбиявий ишлар методикаси. Тошкент – “Фан ва технология”, 2012. 66-100 Б.
2. Сафарова Р.Ғ. ва бошқ. Истикболдаги таълим мазмунини модернизациялашнинг дидактик асослари. Т.: “Фан” – 2009. 180-188 Б.
3. Суяров А М ва Мусурмонов Р// ФАН ВА ЗАМОНАВИЙ ТАЪЛИМНИНГ АСОСИЙ МАСАЛАЛАРИ//“Мақтаб ва хаёт” илмий методик журнал Махсус сон 17-бет. 2021 йил №2
4. Суяров А. М. ва Рахмонов. Х.3// FINANCIAL SYSTEM AND FINANCIAL POLICY.//“Novatour Publication” Journal NX ISSN:2581-4230 www.journalnx.com 2021 yil
5. Суяров А. М. ва К.М.Хуррамов// Молия тизими ва молиявий сиёсатда пул кредит тизими, банклар ва уларнинг бозор иктисодиётидаги роли//“SCIENCE AND EDUCATION” scientific jurnal ISSN 2181-0842 VOLUME 2, SPECIAL ISSUE 1 MAY 2021 229-237 betlar
6. А. М. Суяров//“Креативлик” ва “Педагогик креативлик” тушунчаларининг моҳияти ва уни педагогик қўллаб-қувватлаш//“EVROASIAN JOURNAL OF ACADEMIC RESEARCH” ISSN:2181-2020 Volume 1, Issue 9 December 2021 852-856 бетлар
7. Р. Мусурмонов А.Суяров //Таълим жараёнида замонавий ёндашув имкониятлар//”Халқ таълими” ISSN 2181-7839 2-сон 2022 52-55 бетлар



8. Хуррамов К.М., Расулов А.Н. Ўқитувчи ва ўқувчилар уртасидаги низоларни олдини олишнинг педагогик шарт-шароитлари. Муғаллим ҳэм узликсиз билимлендириў Илмий-методикалық журнал ISSN 2181-7138 № 4/1 2021 жыл нашр этилди.
9. Расулов А.Н. Умумий ўрта таълим мактабларида замонавий таълим класстери шароитида иқтисодиёт билим асослари фани ўқитишнинг зарурлиги “ Халқ таълими” Ўзбекистон Республикаси Халқ Таълими Вазирлиги илмий-методик журналі ISSN 2181-7839 №2 2022 йил нашр этилди
10. Расулов А.Н. Замонавий таълим класстери шароитида иқтисодиёт билим асослари фанини ўқитиш методикасини такомиллаштириш Муғаллим ҳэм узликсиз билимлендириў Илмий-методикалық журнал ISSN 2181-7138 №2/1 2022 жыл нашр этилди.
11. Расулов А.Н. . Замонавий таълим класстери шароитида иқтисодиёт билим асослари фанини ўқитиш методикасини такомиллаштириш . Ўзбекистон Республикаси Олий ва Ўрта Махсус Таълим Вазирлиги Ўзбекистон Республикаси Инновацион Ривожланиш Вазирлиги Тошкент вилояти Чирчиқ давлат педагогика институти “Янги Ўзбекистонда педагогик таълим инновацион кластерини ривожлантириш истиқболлари” мавзусидаги халқаро илмий-амалий анжуманда маъруза қилинди .2022 йил 20-21-май
12. Расулов А.Н. Иқтисодий билим асослари бўйича фан ойлигини ўтказиш юзасидан методик тавсия .Таълим,Фан ва Инновация маънавий -маърифий ,илмий-услубий журналі ISSN 2181-8274 №1 2022 йил нашр этилди.



UZLUKSIZ TA'LIM TIZIMIDA 3D FORMATDAGI INTERAKTIV ELEKTRON O'QUV QO'LLANMANI YARATISHGA QO'YILADIGAN TALABLAR

T. M. Isaqulov

TVCHDPI Boshlang'ich ta'lim metodikasi kafedrası o'qituvchisi
tmisokulov@gmail.com

X. S. Nuriddinova

TVCHDPI Boshlang'ich ta'lim yo'nalish talabasi
xatiranuriddinova@gmail.com

ANNOTATSIYA

Hozirgi kunda yoshlarimiz 3D, 4D va 5D formatida yaratilgan audio, video o'yinlardan foydalanganligi va bu tushinchalar ularga tanish bo'lganligi sababli maskur maqolada uzluksiz ta'lim tizimida 3D formatdagi interaktiv elektron o'quv qo'llanma yaratishga qo'yiladigan talablar yoritib berilgan.

Tayanch so'zlar: audio, video, grafik ma'lumotlar, interaktiv 3D formatdagi elektron o'quv qo'llanmasi.

ABSTRACT

Since our young people now use and are familiar with these concepts, audio and video games created in 3D, 4D and 5D formats, this article highlights the requirements for creating an interactive 3D e-learning tool in continuing education.

Keywords: audio, video, graphics and interactive 3D tutorial.

KIRISH

Bugungi kunda maktabgacha ta'lim, maktab va oliy ta'lim tizimlari oldida turgan strategik vazifalar yagona ta'lim axborot muhitini shakllantirishga qaratilgan qator davlat dasturlari va konsepsiyalarida aks ettirilgan.

Maktabgacha ta'lim muassasalarida bolalarga telefon, planshet, kampyuter va kampyuterning asosiy va qo'shimcha qurilmalarini ko'rgazmali qurolar yoki audio, video ro'liklar orqali tushintirish yaxshi va samarali yo'llardan biri hisoblanadi. Shu sababli maktabgacha ta'limdan keying ta'limda yahni maktablarni shaxsiy kompyuterlar bilan jihozlash, ularni Internet tarmofiga ulash, ta'lim portallari tizimini yaratish, axborot-kommunikatsiya texnologiyalari sohasida kadrlarni qayta tayyorlash, elektron ta'lim nashrlari va resurslarni ishlab chiqish - bularning barchasi ta'lim tizimining sifat jihatidan yangi mazmun va texnologik darajaga o'tishini tezlashtirishga qaratilgan.

ADABIYOTLAR TAHLILI VA METODOLOGIYA

Ko'pgina o'qituvchilar multimediali o'quv qo'llanmalarini qo'llash orqali o'quv jarayonini jadallashtirishni kutmoqdalar:

- maqsadga muvofiqlikni oshirish;
- motivatsiyani kuchaytirish;
- o'quv tarkibining informatsion salohiyatini oshirish;
- ta'lim oluvchilarning o'quv-mahrifiy faoliyatini faollashtirish;
- o'quv harakatlarining tezligini tezlashtirish.

Uzluksiz ta'lim tizimida 3D formatdagi interaktiv elektron o'quv qo'llanma amaliy, judda qulay dastur hisoblanadi. Unda multimedia texnologiyalari asosida yaratilgan audio, video-mahlumotlar, mahruza matnlar mavjud. Dastur oddiy, qulay foydalanish tizimiga ega. O'quvchilar Internet orqali yoki CD orqali bunday qo'llanmalardan foydalanishlari mumkin. 3D formatdagi interaktiv elektron o'quv qo'llanmaning ayrim turlari ijodiy qobiliyatlarni rivojlantirishga qaratilgan elektron avtomatlashtirish tizimiga ega.

Uzluksiz ta'lim tizimida 3D formatdagi interaktiv elektron o'quv qo'llanmalar o'quv dasturlariga tayanadi, o'quv materiallarini o'rganishning samarali usullaridan foydalanadi.

3D formatdagi interaktiv elektron o'quv qo'llanmalar har qanday darslikdan olingan boblar, ma'lumotlar, topshiriqlar, amaliy mashg'ulotlardan iborat bo'lishi mumkin. 3D formatdagi interaktiv elektron o'quv qo'llanma kompakt-disklar shaklida bo'lishi kerak, agar darslikning barcha ma'lumotlari mavjud bo'lsada, unda turli dasturlardan foydalanish imkonini beradi.

Uzluksiz ta'lim tizimida 3D formatdagi interaktiv elektron o'quv qo'llanma barcha funktsiyalarga, nazariy materiallarni taqdim etishga, dastlabki bilimlarni qo'llashga, assimilyatsiya darajasini nazorat qilishga, fikr-mulohazalarga, qo'f mahlumotlariga yordam bermaslikka asoslangan bo'lishi kerak. Bundan tashqari, 3D formatdagi interaktiv elektron o'quv qo'llanma vazifalarni bajarish, olingan bilimlarni tekshirish, matematik va simulyatsiyasi, kompyuter vizualligi bilan bir qatorda interaktiv vazifasini bajarishi va ma'lumotlar bazasiga ega bo'lishi kerak [1].

Uzluksiz ta'lim tizimida 3D formatdagi interaktiv elektron o'quv qo'llanmaning didaktik jihatlari muayyan tartibga asoslangan o'quv jarayonining umumiy qonuniy normalariga asoslanadi. Albatta, bu normativ jihatlarni hisobga olish mumkin emas. Ushbu jihatlarni 3D formatdagi interaktiv elektron o'quv qo'llanma umumta'lim maktablari uchun tashkil etish jarayonida ko'rib chiqamiz. 3D formatdagi interaktiv

elektron o'quv qo'llanmalarini yaratishda asosiy vazifa dasturiy vositalarni tanlashdir. Bu, albatta, programlovchining bilim va tajribasiga bo'liq. Bundan tashqari, nazariy usullardan foydalanish ham katta ahamiyatga ega. Bunday usullar 3D formatdagi interaktiv elektron o'quv qo'llanmalarini yaratish muammosini osongina hal qilishga yordam beradi.

Uzluksiz ta'lim tizimida 3D formatdagi interaktiv elektron o'quv qo'llanmani yaratilishining umumiy tuzilishini o'rganishda uning dasturiy vositalarini va ularning o'zaro munosabatlarini hisobga olish kerak. 3D formatdagi interaktiv elektron o'quv qo'llanmani yaratishda apparat va dasturiy vositalarning mustahkam aloqasini tahminlash kerak. Uskuna yordamida biz audio, video ma'lumot, grafik ma'lumotlar, kirish - chiqish, axborotni saqlashni tahminlaydigan o'zaro bo'liq vositalarni tushunamiz. Shuni ta'kidlash kerakki, 3D formatdagi interaktiv elektron o'quv qo'llanma nafaqat apparat va dasturiy tahminotni, balki pedagogik tahminotni ham tahminlashi kerak. Kompyuter modeliga va uning texnik imkoniyatlariga qarab, o'quv materialini (matn, grafik, multimedia) ko'rsatish darajasi aniqlanadi.

Shubhasiz, 3D formatdagi interaktiv elektron o'quv qo'llanma o'quv jarayonini muayyan darajada amalga oshirishda dasturiy tahminot va apparatni talab qiladi. 3D formatdagi interaktiv elektron o'quv qo'llanmada foydalanuvchi o'quv jarayonini ikki usul bilan amalga oshirish qobiliyatiga ega ekanligiga ehtibor qaratish lozim, shu bilan birga o'quv materialining to'liqligi darajasini aniqlaydi, didaktik va uslubiy tomonlarni hisobga oladi [2].

Model uzluksiz ta'lim tizimida 3D formatdagi interaktiv elektron o'quv qo'llanmani yaratish texnologiyasi quyidagi bosqichlardan iborat:

1. 3D formatdagi interaktiv elektron o'quv qo'llanmani maqsadlari va maqsadlarini aniqlash.

2. 3D formatdagi interaktiv elektron o'quv qo'llanmani tuzilmasini ishlab chiqish.

3. 3D formatdagi interaktiv elektron o'quv qo'llanmani mavzularining mazmunini ishlab chiqish.

4. 3D formatdagi interaktiv elektron o'quv qo'llanmaning alohida strukturaviy narxlarini tayyorlash.

5. Dasturlash.

6. Sinov.

7. Natijalar asosida 3D formatdagi interaktiv elektron o'quv qo'llanma tarkibini takomillashtirish.

8. 3D formatdagi interaktiv elektron o'quv qo'llanmani tayyorlash.

3D formatdagi interaktiv elektron o'quv qo'llanmani yaratish uchun qo'llanma-axborot texnologiyasidan foydalanish maqsadlari va maqsadlarini aniqlash.

3D formatdagi interaktiv elektron o'quv qo'llanma nafaqat kurs, balki didaktik, metodologik interaktiv dasturiy tahminot tizimi hamdir. 3D formatdagi interaktiv elektron o'quv qo'llanmani yaratish maqsadi amaliy va laboratoriya ishlarini bajarish uchun itdan keng foydalanishdir.

Interaktiv elektron o'quv kurslari o'qitishning bevosita maqsadlari bilan bo'liq quyidagi turlarga ega;

- Ilm - fanning turli sohalariga barishlangan 3D formatdagi interaktiv elektron o'quv qo'llanma;

- 3D formatdagi interaktiv elektron o'quv qo'llanma alohida sinflar uchun mo'ljallangan;

- Ilm-fanning alohida bo'limlarini o'rganish uchun mo'ljallangan 3D formatdagi interaktiv elektron o'quv qo'llanma;

- 3D formatdagi interaktiv elektron o'quv qo'llanma, alohida fanlar uchun mo'ljallangan, multimedia, virtual stendlar, elektron simulyatorlar va o'quv materiallari yordamida amalga oshiriladi;

- ijodiy qobiliyatlarni rivojlantirishga qaratilgan elektron avtomatlashtirilgan tizimlar.

- 3D formatdagi interaktiv elektron o'quv qo'llanma tizimini ishlab chiqish.

Tuzilishi (lotin. Tuzilishi - qurish, o'rnatish, buyurtma berish)

- obyektlarning birligini tahminlaydigan barqaror munosabatlarni birlashtirish. Modulli tizimga asoslangan 3D formatdagi interaktiv elektron o'quv qo'llanmani kompozit tizimini qurish maqsadga erishishni ancha osonlashtiradi. O'quv materiallari alohida mavzular shaklida beriladi.

An'anaviy ta'lim tizimidagi 3D formatdagi interaktiv elektron o'quv qo'llanma darsliklar va o'quv qo'llanmalarining modulli tuzilishiga asoslanadi. Darsliklarni boshqarish tizimini yaratish uchun mavjud bo'lgan 3D formatdagi interaktiv elektron o'quv qo'llanmani tuzilishi tizimini tahlil qilish, shuningdek, olib borilgan tadqiqotlar asosida mavzularning o'zaro bo'liqligini tahminlash kerak.

3D formatdagi interaktiv elektron o'quv qo'llanma mavzularining mazmunini ishlab chiqish.

- 3D formatdagi interaktiv elektron o'quv qo'llanmaning mazmuni

- 3D formatdagi interaktiv elektron o'quv qo'llanmada berilgan bilim va ko'nikmalar tizimi. Maktab kursida 3D formatdagi interaktiv elektron o'quv qo'llanmaning mazmuni

tajribali o'qituvchi tomonidan ishlab chiqilishi mumkin. Ayrim mavzularning mazmunini ishlab chiqishda o'quv materialini o'zlashtirish va uzatishning murakkabligi darajasini tartibga solish kerak. Ushbu ishni bajarishda quyidagilarni hisobga olish kerak:

- o'quv materialining asosiy yadrosini tanlash;
- o'quv materiallarini o'rganishda ikkinchi darajali vaziyatlarni ajratish;
- boshqa mavzular va o'quv bosqichlari o'rtasidagi aloqani o'rnatish;
- har bir mavzu bo'yicha turli xil, ko'p o'zgaruvchan amaliy mashfulotlarni tanlang;
- tasvirlar, grafikalar, prezentatsiyalar, animatsiya qo'shiqlari va tushunchalar, dizaynlar uchun ovozli sharhlarni tanlang.

Uzluksiz ta'lim tizimida 3D formatdagi interaktiv elektron o'quv qo'llanmaning alohida dasturlari sahnalarini yaratish. Pedagogik amaliyot davomida o'quvchi bilim olishga qiziqish ortib bormoqda; qiziqish o'quvchilarning faoliyatini kuchaytirish uchun samarali vosita sifatida qaraladi. 3D formatdagi interaktiv elektron o'quv qo'llanma sahnasi turli darajadagi dasturiy tuzilmalar va uning qismlari vazifalari va ekran monitoridagi ta'lim mazmuni sohasidagi kadrlar taqsimoti bo'lib, alohida jarayonlardan tashkil topgan qism tasvir uchun zarur bo'lgan barcha jarayonlarni tanlaydi.

Turli darajadagi dasturiy tuzilmalar multimedia texnologiyalarining tarkibiy qismlari: gipermatn, animatsiya, ovoz, grafikalar. Ushbu vositalardan foydalanishning maqsadi rahbarlik xarakteriga ega: o'quvchining hissiy xotirasini faollashtirish, o'qitish motivatsiyasini oshirish.

Dasturlash - 3D formatdagi interaktiv elektron o'quv qo'llanmani yaratishning keyingi bosqichi. Unda quyidagi mutaxassislar ishtirok etadilar: sahnalarni yaratuvchisi, dasturchilar, dasturchilar-dizaynerlar va psixolog. Bu kelajakdagi 3D formatdagi interaktiv elektron o'quv qo'llanmalarining asosiy ramka shablonlarini yaratish bilan boshlanadi[3].

Sinov. 3D formatdagi interaktiv elektron o'quv qo'llanmani yaratilgandan so'ng, foydalanuvchilar ular bilan qanday ishlashni bilishlari kerak. 3D formatdagi interaktiv elektron o'quv qo'llanma o'quv jarayonida foydalanish uchun mo'ljallangan. 3D formatdagi interaktiv elektron o'quv qo'llanmani sinab ko'rish, birinchi navbatda, amaliy mashfulotlarda o'tkazilishi kerak. 3D formatdagi interaktiv elektron o'quv qo'llanmani ishlab chiquvchilari uchun o'qituvchilarning fikri juda muhim va u albatta hisobga olinadi. 3D formatdagi interaktiv elektron o'quv qo'llanmani ishlab chiqish jarayonida takliflar va tavsiyalar asosida o'zgarishlar kiritiladi. Ikkinchidan, 3D

formatdagi interaktiv elektron o'quv qo'llanma o'quv jarayonining haqiqiy ta'lim sharoitida sinovdan o'tadi. Ishlab chiquvchilar tomonidan sinovdan o'tayotganda, birinchi qarashda ko'rinmaydigan xatolar, ishdagi noqulayliklar yuzaga kelishi mumkin bo'lgan kamchiliklar aniqlanadi.

Sinov natijasi bo'yicha ishlash. Sinov natijalari asosida 3D formatdagi interaktiv elektron o'quv qo'llanmaga o'zgartirishlar kiritiladi. Bu darslik tuzilishiga taalluqli bo'lishi mumkin; shuningdek, vazifalar bilan ishlashda javoblardagi noaniqliklar va xatolar bo'lishi mumkin.

Foydalanuvchi uchun uslubiy qo'llanmani yaratish. Agar 3D formatdagi interaktiv elektron o'quv qo'llanma tayyorlansa, u natija bermaydi va uzluksiz ta'lim tizimining o'quvchilariga javob bermaydi. SHuning uchun metodik tahminot masalasi muhim ahamiyatga ega. 3D formatdagi interaktiv elektron o'quv qo'llanmani yaratish jarayoni metodik qo'llanmani tayyorlash bilan tugaydi.

XULOSA

Xulosa qilib aytganda uzluksiz ta'lim tizimida 3D formatdagi interaktiv elektron o'quv qo'llanmadan foydalanish o'qituvchilarga darsni sifatli va tushunarli qilib tushuntirib berishiga va o'quvchi yoshlarning darsni yaxshi o'zlashtirishiga ko'maklashadi.

Shu sababli uzluksiz ta'lim tizimida 3D formatdagi interaktiv elektron o'quv qo'llanmani ishlab chiqilsa o'qituvchilarni bilim berishiga, bo'lajak o'qituvchilar va o'quvchi yoshlarning sifatli bilim olishiga yordam beradi.

REFERENCES

1. Алламбергенова М. Использование интерактивных учебных комплексов в процессе высшего образования как средство формирования творческой атмосферы // Образование. - Алмата, 2010. - № 6. - С. 132–134.
2. Усмонов М. С. Теория и практика создания интерактивных электронных учебных курсов на основе мультимедийных технологии. Информационные системы и технологии. Монография. Москва, 2013..стр. 35–55.
3. Исакулов Т.М. “3D Форматдаги интерфаол мультимедиа дастурий махсулотларини шакллантириш технологиялари”/ «Барқарор ривожланишда узлуксиз таълим: муаммо ва ечимлар» халқаро илмий-амалий анжуман илмий ишлар тўплами. Тошкент вилояти Чирчиқ давлат педагогика институти, Чирчиқ ш.-2019. -Б. 318-319

“INFORMATIKA VA AXBOROT TEXNOLOGIYALARI” FANINI O‘QITISHDA 3D FORMATLI MANBALARDAN FOYDALANISH

T. M. Isaqulov

TVCHDPI Boshta’lim metodikasi kafedrasini o‘qituvchisi

tmsokulov@gmail.com

ANNOTATSIYA

Mazkur maqolada umumta’lim maktablarida “Informatika va axborot texnologiyalari” fanini o‘qitishda 3D formatli manbalardan foydalanish mazmuni va shakllari keltirilgan. Umumta’lim maktablari Informatika va axborot texnologiyalari fan o‘qituvchilari uchun yaratilgan 3D formatli elektron qo‘llanmadan foydalanish samaradorligi yoritib berilgan.

Kalit so‘zlar: 3D format, elektron qo‘llanma, animatsiya, modellashtirish, 3D kontent, virtual element, qo‘lda model yaratish, avtomatik model yaratish.

ABSTRACT

This article describes the content and forms of using 3D resources in the teaching of “Computer Science and Information Technology” in secondary schools. The effectiveness of the use of 3D electronic manuals for teachers of computer science and information technology in secondary schools is highlighted.

Keywords: 3D format, electronic manual, animation, modeling, 3D content, virtual element, manual modeling, automatic modeling.

KIRISH

Axborot texnologiyalarining rivojlanishi kompyuterga asoslangan uch o‘lchovli (3D) modellashtirish sohasida ham ulkan yutuqlar sari olib keldi. Natijada ajoyib imkoniyatlarni taqdim etadigan dasturlar vujudga keldi. Ulardan foydalanish natijasida qator o‘quv kontentlari, video o‘yinlar va hatto «Avatar» singari bir nechta kinofilmlar paydo bo‘ldiki, ularda to‘liq yoki qisman virtual elementlar va jonivorlar yashaydigan virtual olamlarda joylashgan. So‘nggi video o‘yinlarning ba’zilarida Google, Inc. butun dunyoning 3D raqamli arxivini (Google Earth) keng imkoniyatlar bilan butun virtual shaharlarni taqdim etishga zamin yaratmoqda. Umuman olganda, modellashtirish texnologiyasining imkoniyatlari cheksizdir va kelajagi esa yanada qiziqarli. Haqiqiy dunyoning murakkabligini inobatga olgan holda, video o‘yinlar, kinofilmlar va onlayn dasturlar kabi virtual olamlarning kontentini yaratishda foydalanilmoqda. Bugungi

modellashtirish texnologiyasidan foydalangan holda batafsil 3D kontentni yaratish noqulay va ko'p vaqt talab etadi. Bu o'quv kontentlari, o'yinlar va filmlar ishlab chiqarishga ulkan vaqt va pul mablag'larini talab qilishiga, shuningdek, 3D modellarni qalam bilan chizgandek osongina yarata olishiga yordam beradi. Bizni oldimizga qo'yadigan qiyin va uzoq masofali maqsad, raqamli kontent yaratuvchilariga, xoh tajribali raqamli rassomlar bo'lsin, xoh oddiy havaskor bo'lishidan qat'iy nazar, real dunyo kabi boy virtual olamlarni tezda namoyish etish va sintez qilishlariga imkon berishdir. Shu maqsadda 3D kontentni sintez qilish qobiliyatini va tezligini oshirish uchun juda ko'p tadqiqotlar qilinishi kerak.

ADABIYOTLAR TAHLILI VA METODOLOGIYA

3D modellashtirishning turli xil muhim va qiyin muammolarini bayon qilamiz va ularni hal qilishimiz mumkin bo'ladi. Xususan, biz ma'lumotlar grafikasi asosida optimallashtirishni kompyuter grafikasi va kompyuterni ko'rish nuqtai nazaridan modellashtirishning muhim vazifalariga tatbiq etamiz. Grafika nuqtai nazaridan maqsad raqamli dunyoda rassomlarga 3D kontentni yaratishda yordam beradigan kuchli va intuitiv modellashtirish vositalarini ishlab chiqishdir. Ko'rish nuqtai nazaridan maqsad - tasvir ma'lumotlaridan ob'yektlar va sahnalarning real 3D modellarini tiklashdan iborat.

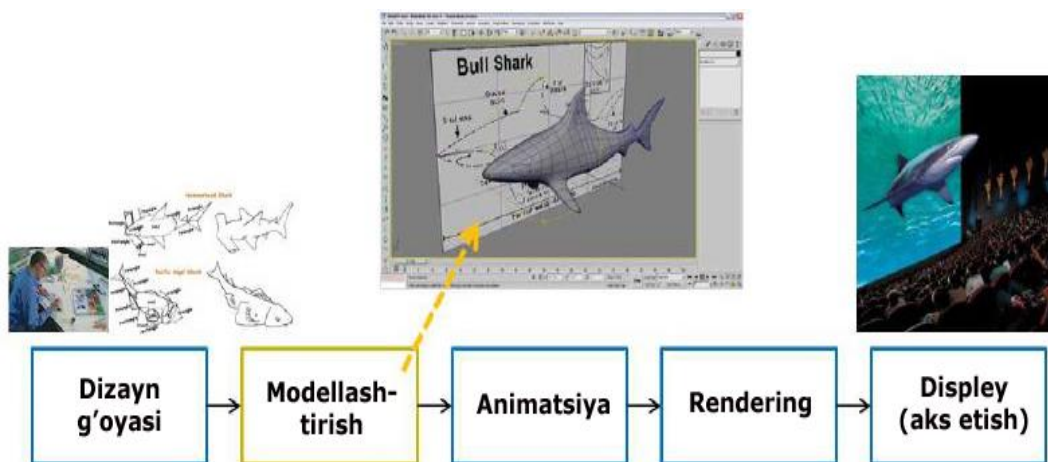

1-rasm. Kompyuter grafikasi konveyeri.

Kompyuter grafikasidagi modellashtirish virtual muhitda 3D moslamalarni aks ettirish uchun matematik modellarni yaratish jarayonini anglatadi. Lap-Fai Yu o'z ishlarida 3D kompyuter grafikasi konveyer liniyasida modellashtirishning o'rnini tasvirlagan (1-rasmda)[1]. Yaratgandan so'ng, odatda 3D modellar taqdim etiladi, bu virtual muhitdagi yorug'lik va 3D modelning aks ettirish xususiyatlari bilan o'zaro ta'sirini hisobga olinadi, natijada virtual sahnaning yuqori sifatli sintetik qiyofasi paydo bo'ladi, agar odatdagidek maqsad

fotorealizmga erishishidir. Bunday virtual 3D modellarni ham jonlantirish mumkin. Masalan, kinofilmlarda ishlatiladigan 3D virtual belgilar odatda haqiqiy inson aktyorlari mazmunni ilgari surish uchun qanday harakat qilishlariga o'xshash tarzda animatsiya qilinadi. Bundan tashqari, bunday virtual 3D modellar haqiqiy dunyoda 3D haqiqiy modelni yaratish uchun tayyorlanishi mumkin - bu so'nggi paytlarda kompyuter yordamida dizayndagi 3D bosib chiqarish tendentsiyasi hisoblanadi. Umuman olganda, 3D modellar turli xil grafikalar va dizayn dasturlarida muhim shartlar bo'lib xizmat qiladi. Modellashtirish tadqiqotlarining katta kontenti virtual 3D model yaratish jarayonida yangiliklar kiritishga qaratilgan.

Dunyo olimlari tomonidan modellashtirishning ikki yondashuvi tadqiq qilingan: qo'lda model yaratish va avtomatik model yaratish.

Avtomatik model yaratish esa sizni qiziqtirgan 3D modellarni juda ko'p takrorlanadigan elementlarni o'z ichiga oladigan bo'lsa, ularni avtomatik ravishda yaratish mumkin bo'ladi.

Qo'lda model yaratish 3D modellarni yaratishning eng keng tarqalgan usuli bu qo'lda ishlatiladigan vositalar. Ko'p qirrali modellashtirish va raqamli haykaltaroshlik mashhur qo'lda modellashtirish usullari bo'lib, ular orasidagi tanlov yaratiladigan 3D model turiga bog'liq. Mebel va binolar kabi sun'iy ob'yektlarni modellashtirish uchun ko'pburchakli modellashtirishga ustunlik beriladi, chunki ko'pburchakli to'r tasviri odatda sun'iy narsalarning shakllariga mos keladi. Virtual odam xarakterlari kabi organik ob'yektlarni modellashtirish uchun, raqamli haykaltaroshlik, ortiqcha oro bermay modellashtirish jarayonida qo'shimcha moslashuvchanligi tufayli afzallik beriladi. Qo'lda 3D modellashtirish odatda interaktiv modellashtirish dasturlari orqali amalga oshiriladi. Masalan, 3ds Max, Maya, ZBrush. 3D modellashtirish keng ko'lami ta'minlaydigan interfeyslari juda real va batafsil 3D modellarni yaratishga imkon beradi. Biroq, boshqaruvning murakkabligi juda keskin vaziyatni keltirib chiqaradi, shuning uchun 3D modellashtirish professional raqamli rassomlarning yutug'iga aylandi. Ammo hatto professional o'qitilgan mutaxassislar uchun ham keng imkoniyatli 3D modellarni yaratish hali ko'p vaqt va kuch sarflashni talab qiladi. Odatda juda ko'p miqdordagi yuqori sifatli 3D modellarni talab qiladigan o'rgatuvchi dasturlar, so'nggi o'yinlar va filmlar yaratish uchun juda ko'p sarmoya talab qiladi. Bu ishlab chiqarish tezligi va yillik nashrlar sonini keskin cheklaydi. 1980-yillarda video o'yin odatda oddiy 2 o'lchovli grafikalarini o'z ichiga olgan va butun ishlab chiqarishni kichik jamoa amalga oshirishi mumkin bo'lgan vaziyatdan farqli o'laroq, bugungi kunda video o'yin va kino sanoatida ishlab chiqarish uchun hozirda 3D texnologiyalarning qo'llanilishi hisobiga biroz

qiyinchilik vujudga kelgan. 3D modellarni yaratishda qo'lda yondashish, ehtimol rassom uchun qiyinchilik tug'dirmasligi mumkin. Biroq kuchli va aqlli modellashtirish vositalari va interfeyslarini ishlab chiqishda osonlik bilan muvaffaqiyatga erishish mumkin. Darhaqiqat, kompyuter grafikasini tadqiq qilishda interaktiv modellashtirish usullarini takomillashtirish bo'yicha doimiy harakatlar olib borilmoqda.

“Umumta’lim maktablari uchun “Informatika va axborot texnologiyalari” fanidan 3D formatli elektron qo'llanma yaratish va foydalanish metodikasi” mavzusidagi tadqiqot doirasida “Informatika va axborot texnologiyalari” fanidan elektron qo'llanma ishlab chiqildi. Elektron qo'llanmaning 3D darslar oynasi quyidagi ko'rinishga ega (2-rasm).

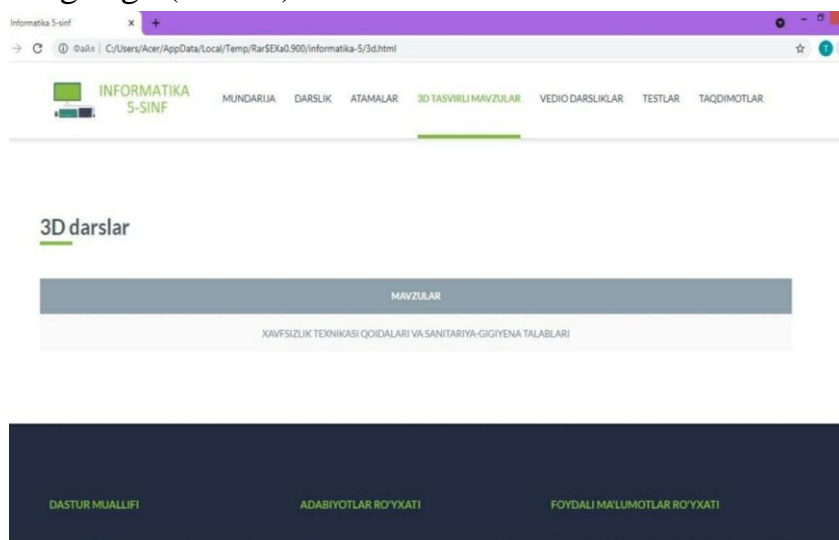

2-rasm. Elektron qo'llanmaning 3D darslar oynasi.

Elektron qo'llanmaning 3D dars namoyishi ko'rinishi quyidagicha (3-rasm).

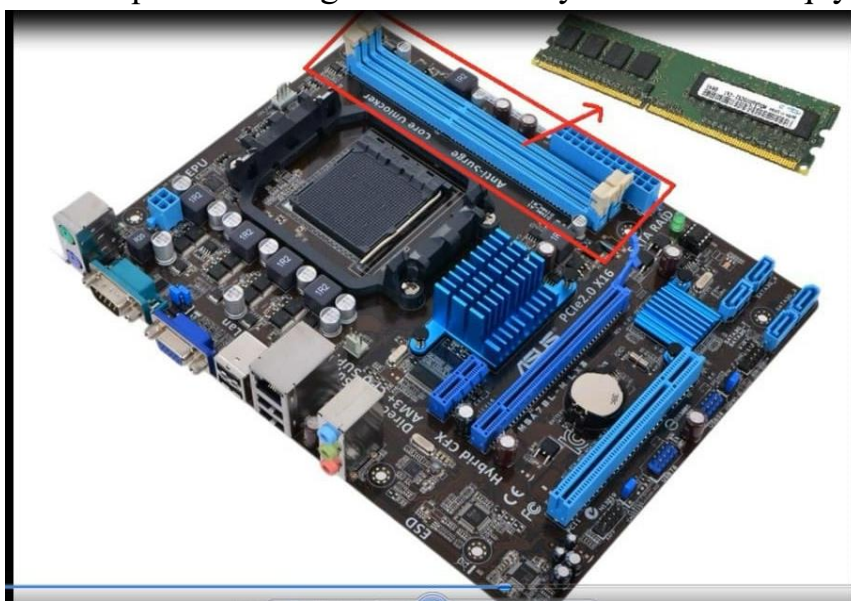

3-rasm. Elektron qo'llanmaning 3D dars namoyishi ko'rinishi.

O'quvchilarga har doim ham kompyuterning ichki qismlarini ochib, yechib ko'rsatish imkoni bo'lavermaydi. Ayniqsa hozirda jamiyatda ommalashib borayotgan monoblok ko'rinishidagi zamonaviy kompyuterlarda ichki qismlarini ochib ko'rish juda mushkul hisoblanadi. Buning imkoniyati mavjud bo'lgan kompyuterlar esa bugunga kelib ma'nan eskirganligi sababli muomaladan chiqa boshladi. Shu bilan birga o'quv dasturlari mazmunining keskin yangilanib borishi ham bunga yo'l qo'ymaydi. Boshqa jihatdan esa kompyuter ichki qismlarini bir-biri bilan bog'liqligi, ketma-ketligini ko'rsatib berish orqali tushuntirish ham modellashtirishning eng asosiy xususiyati hisoblanadi. Modellashtirishning yana bir afzalligi sifatida rendering usulidan foydalangan holda 3D modelni ixtiyoriy holatda ko'rish va rasmga olish imkoniyati mavjudligida hisoblanadi. Aynan bugungi kunda Informatika va axborot texnologiyalarini o'qitishda modellashtirishning bu imkoniyatlaridan foydalanishga yaxshi samara beradigan ta'limiy vosita sifatida qarash mumkin.

REFERENCES

1. Lap-Fai Yu. Data-Driven Optimization for Modeling in Computer Graphics and Vision. A dissertation submitted in partial satisfaction of the requirements for the degree Doctor of Philosophy in Computer Science. University of California. Los Angeles. 2013. 198 P.



MATEMATIK ANALIZ FANINING SIRT INTEGRALLAR MAVZUSINI O'QITISHDA AXBOROT-KOMMUNIKATSION TEXNOLOGIYALARIDAN FOYDALANISH ASOSLARI

Muxlisa Abdulatif qizi Kayumjonova

Toshkent viloyati Chirchiq davlat pedagogika instituti
“Matematika va informatika” fakulteti talabasi

ANNOTATSIYA

Ushbu maqolada birinchi tur sirt integrallarni hisoblash va sirt integrallarning ba'zi tadbirlariga doir, ya'ni bir nechta jismlarning massasini topishga oid misollarning ishlanish usullari ko'rib chiqilgan va oliy ta'lim muassasalari talabalariga o'rgatishning qulay metodikasi tahlil qilingan.

Kalit so'zlar: integrallar, sirt integrallar, birinchi tur sirt integrallar, karrali integrallar, sirt integral tadbirlari.

ABSTRACT

This article deals with the calculation of the first type of surface integrals and some applications of surface integrals, ie the development of examples of finding the mass of several bodies and analyzes a convenient method of teaching students in higher education.

Keywords: integrals, surface integrals, first type surface integrals, multiple integrals, surface integral applications.

KIRISH

O'zbekiston Respublikasi Prezidentining 07.05.2020 yildagi PQ-4708-sonli “Matematika sohasidagi ta'lim sifatini oshirish va ilmiy-tadqiqotlarni rivojlantirish chora tadbirlari to'g'risida”gi qarorining 1-ilovasidagi 3.1-bo'limining 14-“Matematika bakalavriat ta'lim yo'nalishlari bitiruvchilarining muayyan aniq sohalarda amaliy masalalarni yechish ko'nikmalarini rivojlantirish uchun ta'lim dasturlarini fanlar (yo'nalishlar)aro integrativ prinsip asosida ixtisoslashtirilgan tartibda ishlab chiqish va joriy etish.” bandiga ko'ra bugungi kunga kelib, oliy ta'lim muassasalarida matematika fanini kasbga yo'naltirib o'qitish va hayotiy bog'liqlikda isbotlab o'qitish asosiy vazifalardan biri bo'lib qolmoqda [4]. Shularni inobatga olib ushbu maqolada asosan oliy ta'lim muassasalarining matematika darslari dasturiga kiritilgan sirt integrallar va ularning tadbirlari mavzusini bir nechta misollardagi tadbirlarini ko'rib o'tamiz.

Birinchi tur sirt integrallar va ularning tadbiqlarini misollardagi tahlilini ko'rib chiqishdan oldin sirt integrallarni hisoblash va sirt integrallar yordamida massani topishdagi bir nechta qo'llash mumkin bo'lgan formulalari bilan tanishib olamiz va misollardagi tadbiqlarini ko'rib chiqamiz.

ADABIYOTLAR TAHLILI VA METODOLOGIYA

Faraz qilaylik, R^3 fazoda (S) sirt $z = z(x, y)$ tenglama bilan berilgan bo'lib, $z(x, y)$ funksiya chegaralangan (D) sohada uzluksiz va (D) da uzluksiz $z'_x(x, y)$, $z'_y(x, y)$ xususiy hosilalarga ega bo'lsin[1].

1-teorema. Agar $f(x, y, z)$ funksiya (S) sirtida berilgan va uzluksiz bo'lsa, u holda bu funktsiyaning (S) sirt bo'yicha birinchi tur sirt integrali

$$\iint_{(S)} f(x, y, z) ds$$

mavjud va

$$\iint_{(S)} f(x, y, z) ds = \iint_{(D)} f(x, y, z(x, y)) \sqrt{1 + (z'_x)^2 + (z'_y)^2} dx dy \quad (1)$$

bo'ladi.

Birinchi tur sirt integralining ba'zi tadbiqlari. Birinchi tur sirt integrallaridan sirtning yuzini, massani hisoblashda, og'irlik markazining koordinatalarini hamda inersiya momentlarini topishda ham foydalaniladi[1,2].

1. (S) sirtning yuzi

$$S = \iint_{(S)} ds \quad (2)$$

formula yordamida topiladi.

2. Agar (S) sirt bo'yicha zichligi $p(x, y, z)$ bo'lgan massa tarqatilgan bo'lsa, unda (S) sirtning massasi

$$m = \iint_{(S)} p(x, y, z) ds \quad (3)$$

bo'ladi.

1-misol. Ushbu $\iint_{(S)} x ds$ integralni hisoblang, bunda (S) sirt quyidagi $z = \sqrt{1 - x^2 - y^2}$ yarim sferadan iborat[2].

Yechilishi.

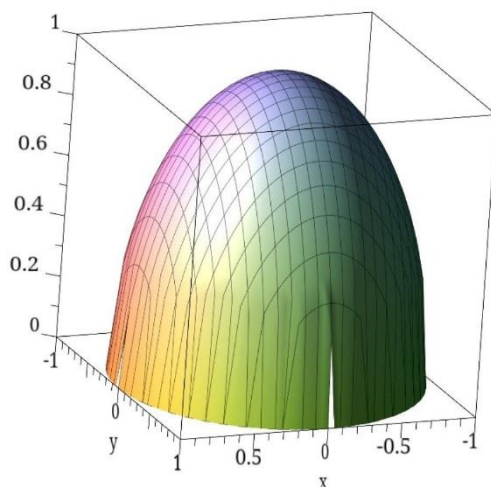

1-rasm

Qaralayotgan S soha $z = \sqrt{1 - x^2 - y^2}$ tenglama bilan ifodalanadi(1-rasm)[5]. Bunda $z = z(x, y)$ funksiya $D = \{(x, y) \in R^2 : x^2 + y^2 \leq 1\}$ da uzluksiz hamda uzluksiz xususiy hosilalarga ega:

$$z'_{x} = \frac{-x}{\sqrt{1 - x^2 - y^2}} \quad z'_{y} = \frac{-y}{\sqrt{1 - x^2 - y^2}}$$

Bu D soha $z = \sqrt{1 - x^2 - y^2}$ sirtning XoY tekislikdagi proyeksiyasi. Quyidagi birinchi tur sirt integralni berilgan (1) formula yordamida hisoblaymiz:

$$S = \iint_{(S)} x ds = \iint_{(D)} x \sqrt{1 + \left(\frac{y}{\sqrt{1 - x^2 - y^2}}\right)^2 + \left(\frac{x}{\sqrt{1 - x^2 - y^2}}\right)^2} dx dy = \int_{-1}^1 dy \int_{-\sqrt{1 - y^2}}^{\sqrt{1 - y^2}} \frac{x}{\sqrt{1 - x^2 - y^2}} dx =$$

$$\int_{-1}^1 \left(\int_{-\sqrt{1 - y^2}}^0 \frac{x}{\sqrt{1 - x^2 - y^2}} dx + \int_0^{\sqrt{1 - y^2}} \frac{x}{\sqrt{1 - x^2 - y^2}} dx \right) dy = \int_{-1}^1 -\sqrt{1 - y^2} dy + \int_{-1}^1 \sqrt{1 - y^2} dy = 0$$

Javob: 0

2-misol. Ushbu $\iint_{(S)} (5x^2 + 3y^2 + 3z^2 + 4) ds$ integralni hisoblang, bunda (S) sirt quyidagi $x = \sqrt{y^2 + z^2}$ tenglama bilan berilgan sirtning $x = 0, x = 2$ tekisliklar orasidagi qismi[3].

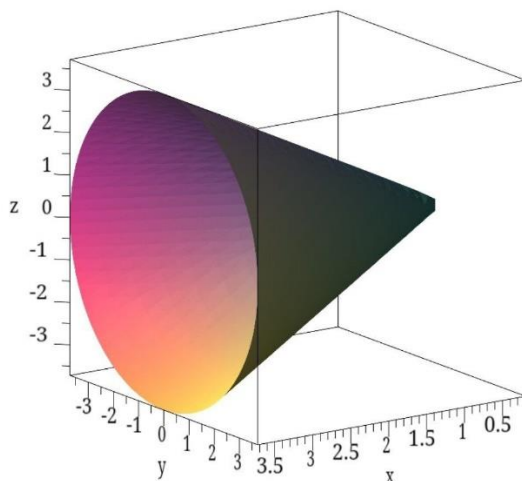

2-rasm

2-rasmda tasvirlangan[5] S soha $x = \sqrt{y^2 + z^2}$ tenglama bilan ifodalanadi. Bunda $x = x(y, z)$ funksiya $D = \{(y, z) \in R^2, y^2 + z^2 \leq 4\}$ da uzluksiz va uzluksiz xususiy hosilalarga ega:

$$x'_y = \frac{y}{\sqrt{y^2 + z^2}} \quad x'_z = \frac{z}{\sqrt{y^2 + z^2}}$$

Berilgan birinchi tur sirt integralni (1) formula yordamida hisoblaymiz:

$$S = \iint_{(S)} (5x^2 + 3y^2 + 3z^2 + 4) ds = \iint_{(D)} (5(y^2 + z^2) + 3y^2 + 3z^2 + 4) \sqrt{1 + \frac{y^2}{y^2 + z^2} + \frac{z^2}{y^2 + z^2}} dydz =$$

$$4\sqrt{2} \iint_{(D)} (2y^2 + 2z^2 + 1) dydz$$

Ikki karrali integralni hisoblash uchun quyidagicha shakl almashtiramiz:

$$\begin{cases} y = p \cos \alpha & 0 \leq p \leq 2 \\ z = p \sin \alpha & 0 \leq \alpha \leq 2\pi \end{cases} \quad I = p$$

$$4\sqrt{2} \iint_{(D)} (2y^2 + 2z^2 + 1) dydz = 4\sqrt{2} \iint_{(D)} (2p^2 + 1) p dp d\alpha = 80\sqrt{2}\pi$$

Javob: $80\sqrt{2}\pi$

3-misol. Zichligi $p(x, y, z) = x^2 + y^2 + z^2$ bo'lgan ushbu $z = \sqrt{r^2 - x^2 - y^2}$ yarimsferaning massani toping[3].

Yechilishi. Massani toppish formulasiga ko'ra

$$m = \iint_{(S)} p(x, y, z) ds = \iint_{(S)} (x^2 + y^2 + z^2) ds$$

Bu yerda (S) sirt $z = \sqrt{r^2 - x^2 - y^2}$ yarimsferadan iborat bo'lib, uning XoY tekislikdagi proyeksiyasi $D = \{(x, y) \in R^2 : x^2 + y^2 \leq r^2\}$ dan iborat(3-rasm)[5].

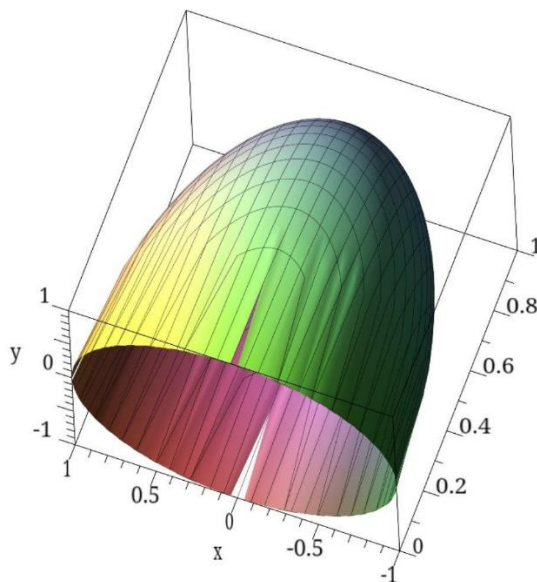

3-rasm

(3) formuladan foydalanib, massani topamiz:

$$m = \iint_{(S)} p(x, y, z) ds = \iint_{(S)} (x^2 + y^2 + z^2) ds = \iint_{(D)} (x^2 + y^2 + z^2) \sqrt{1 + (z'_x)^2 + (z'_y)^2} dx dy =$$

$$\iint_{(D)} (x^2 + y^2 + r^2 - x^2 - y^2) \sqrt{1 + \frac{x^2}{r^2 - x^2 - y^2} + \frac{y^2}{r^2 - x^2 - y^2}} dx dy = r^3 \iint_{(D)} \frac{1}{r^2 - x^2 - y^2} dx dy$$

Ikki karrali integralni ishlash uchun shakl almashtirishdan foydalanamiz:

$$\begin{cases} x = p \cos \alpha & 0 \leq p \leq r \\ y = p \sin \alpha & 0 \leq \alpha \leq 2\pi \end{cases} \quad I = p$$

$$m = r^3 \iint_{(D)} \frac{1}{r^2 - x^2 - y^2} dx dy = r^3 \int_0^{2\pi} \int_0^r \frac{p dp}{\sqrt{r^2 - p^2}} dp d\alpha = 2\pi r^4$$

Javob: $2\pi r^4$

XULOSA

Sirt integrallarni hisoblash va sirt integrallarning ba'zi tadbirlarini misollar yordamida o'rganish orqali matematika

fanini boshqa fanlardagi tutgan o'rnini ham ko'rsatish mumkin. Masalan, ushbu maqolada ko'rib chiqilgan birinchi tur sirt integrallar yordamida jismlar massasini hisoblashga oid misollar nafaqat matematika fanida, balki fizika, kimyo va shu bilan birga texnikaning bir qator muammolarini hal qilishda ham uchrab turadi. Shulardan kelib chiqqan holda ushbu mavzu to'la yoritib berilishi orqali oliy ta'lim muassasalari talabalarining fanga bo'lgan qiziqishi, mantiqiy fikrlashi va muammoni kreativ yondashuv yo'li bilan hal qilish ko'nikmasini shakllantiriladi.

REFERENCES

1. T.Azlarov, H.Mansurov. "Matematik analiz" 1-qism, 2-qism. Toshkent "O'qituvchi"-1994.
2. A.Gaziyev, I.Isroilov, M.Yaxshiboyev. "Matematik analizdan misol va masalalar" 2-qism. Toshkent-2012.
3. A.Sadullayev, H.Mansurov, G.Hudoyberganov, A.Vorisov, R.G'ulomov. "Matematik analiz kursidan misol va masalalar to'plami" 1-qism, Toshkent-1995.



IMPORTANCE OF WORDPLAY IN ENGLISH LANGUAGE (IN THE EXAMPLE OF PUN)

Shahriyor Zohidjon ogli Kholmatov

A teacher of FSU

Yuldosheva Madaminjon qizi Mushtariybegim

A student of FSU

ABSTRACT

This paper is aims to have a better understanding within the language phenomenon called wordplay, in particular punning, focusing on its analysis, classification and importance in English language.

Keywords: wordplay, humour, pun.

Since the language was originated people have been trying to embellish their speech by several, though interesting, use of the lexis. Wordplay, therefore, is one of such common linguistic features that we can come across every day, either by creating on our own to entertain and make the reader laugh or it might well be found in newspapers where it is used to attract the reader's attention with its underlying meaning.

It is all derived from humour which has always been an integral part of our lives. Humour is extremely influential ranging from "political satire to joking as a way of establishing friendships and excluding others," says the book *The Language of Humour* by Alison Ross. [5, 1] Of all the various forms of humour, plays on words and puns have received the bulk of attention in linguistic studies [4]. Wordplay (also called play-on-words) is the clever and witty use of word meanings. Giorgadze explained that according to its form Using wordplay techniques is based on various aspects of rhetoric, like spelling, phonetics (sound and pronunciation of words), and semantics (meaning of words) as well as ambiguous verbal wit to form amusing and often humorous written and oral expressions. It should be also mentioned that context has a vital importance for the actualization of the wordplay, as its pragmatic role (mainly humorous, satirical, sarcastic, etc.) is fulfilled and actualized in a specific context. [3] that means not only creating, but also understanding play of words could be quite a difficult task. It very much depends on every individual, his or her knowledge of a given language, creativity and

experience which might be helpful when creating or deciphering this language phenomenon.

There are rather fuzzy definitions provided by even well-known dictionaries. For instance, the Cambridge Advanced Learner's Dictionary does not precisely states what exactly wordplay is, however, it implies simply that an intelligent way of joking and playing with meanings of words is activated [6]. A bit more expanded definition can be found in the Oxford Advanced Learner's Dictionary, describing wordplay as both clever and amusing use of polysemantic and homonymic words. [7] Having this in mind, we can have a look at the final and much more accurate definition of wordplay by Dirk Delabastita who stated wordplay as a general name for the different textual phenomena in which structural features of the language(s) are exploited in order to create a communicatively significant confrontation of two (or more) linguistic structures with more or less similar forms and more or less different meanings. [1, 128] Wordplay's use extends far beyond jokes and humour. It makes language more unique, interesting, witty and amusing than simply using standard words and phrases. It has had an important role in rhetoric going as far back as the classics of literature and philosophy, from Plato to Shakespeare. In addition, it is a huge part of all languages and cultures around the globe, used not only by gifted writers, speakers, and storytellers, but by all people of all ages.

According to James Patterson, a linguist, the author of 19 consecutive No. 1 New York Times bestsellers, there are many types of wordplay as verbal wit in the English language. Below, we are going to study those 9 main types of play-on-words [8].

1. Alliteration – very common in poetry, which is the repetition of consonant sounds. The effect of alliteration might bring about either playful, as in “balls bounced blissfully below the bench,” or menacing tone as in “the snake slithered sneakily and stealthily.”

2. Homographs – words with the exact spelling but different meanings. “He was close to the store when it was about to close” is a perfect example of using wordplay and homographs. “Close” and “close” are written in the same way but mean different things – the first “close” refers to proximity and the second one to shuttering.

3. Homophones are words that sound the same but have different definitions. A pair of homophones can be spelled the same – making them homographs as well, such as “rose” (the flower) and “rose” (the past tense of “rise”) – or they may be spelled identically, like “blue” and “blew.”

Homophones usually represent a phonetic form of wordplay, as in the examples “Jim and I are like Gemini twins.”

4. Idiom – is a group of words (either a phrase or a complete sentence) that is distinct from its literal meaning. “Chip on your shoulder” is an idiom because the use of words means to be upset because of perceived mistreatment. “He’s had a chip on his shoulder ever since he didn’t get the promotion” – it is relied on an “idiomatic” meaning of these words to make sense in this expression.

5. Metaphor is a figure of speech in which you compare, for the sake of exaggeration, comparison, or sometimes clarity, two things. because of its tall buildings and constructions, it is compared that “New York is a concrete jungle”

6. Onomatopoeia – creating words that phonetically imitate or resemble the described sound of the word, many of which refer to animal noises. Such as “bark”, “purr” or “hiss.” Other examples of onomatopoeia are “bam,” “pow,” and “bang”.

7. Pun is a literary technique that exploits the unique potential meanings of words, and often involves homonyms, words that are identical in sounds and spelling (or at least in one feature). An example is, “If you have to pay to go to the river, we’d better stop at the bank”. Here, the word ‘bank’ carries two meanings: ‘the place where money is stored’ and ‘land along the side of a river’.

8. Simile – a type of wordplay in which two unlike entities joined by “like” or “as” are compared. This figure of speech emphasises a more vivid picture of the subject. In fact, Shakespeare often used them in his dramas. In Romeo and Juliet, he wrote, “Her beauty hangs upon the cheek of night, like a rich jewel in an Ethiop's ear.” Here, Shakespeare is comparing Juliet’s beauty to a “rich jewel.”

9. Spoonerisms are slips of the tongue that deform the intended meaning of a sentence, having been named after the Oxford minister William Archibald Spooner (1844–1930). Basically, many of them are simple mistakes, they may sometimes be wordplays. “Fighting a liar”, for instance, is a spoonerism of “Lighting a fire”.

However, the most wide-used types of a wordplay is, probably, punning. A pun is a type of a wordplay “seem to be particularly characteristic of languages like English,” writes Professor of Italian Studies and linguist in the University of Melbourne’s John Hajek, and lists few reasons for this. Firstly, English grammar less complex than many other languages. Secondly, as a result of borrowings from Latin, German and French, English lexis is full of homonyms [2]. Puns are often used in writing to create a totally unexpected humour. What can entertain and make the reader laugh is its hidden joke. Since pun creates a “jokey” tone in literature, it is one of the most important literary devices. Writers regularly used puns as a source for humour, especially in plays, to

reveal themes and aspects of the plot, and to bond an audience in shared recognition. As a pun is a humorous device, humorous message can give the audience a positive feeling. Furthermore, pun is very common in cinema, television comedy shows and even advertisements to catch attention and make people dwell on the topic. It is also ubiquitous in many newspapers, journalistic and internet articles these days, which is a great thing to show government and people basic daily problems in a humorous way and to make them fully aware of these problems. In addition, pun let us share our cleverness and intelligence, by getting the joke which is called “the pleasure of the text” — the reward and satisfying experience that readers get from figuring out figurative language. This is because it flatters the audience’s intellectual capabilities by showing them that they have the relevant knowledge to solve the “riddle” That is why punning is a common form of witty wordplay widely found in crossword puzzles.

The classification of pun by Delabastita were cited by Giorgadze [3] in which he divides pun into four major categories:

1) Homonymic (identical both in sounds and spelling). It includes the use of lexemes that are both homophones and homographs. For instance, “The tallest building in town is the library — it has thousands of stories!”. A pun occurs with a difference between “stories” in books and stories (floors) in a building. This word is both homographic and homophonic, meaning they have identical spelling and pronunciation, while having two different meanings.

2) Homophonic (identical sounds but different graphic form) – the use of sound alike words. “Atheism is a *non-prophet* institution”. Punning here interchanges the words ‘prophet’ and ‘profit’.

3) Homographic (different pronunciation but identical spelling), plays on lexemes that are spelled the same but differs in a meaning and pronunciation. Look at this example that transposes the word “flies”: “Time flies like an arrow; fruit flies like a banana”.

4) Paronymic (there are only slight differences in both graphic and phonetic form). This type of pun is based on the similarity, rather than identity on either phonetic and orthographic points: “He was a great and very popular artist”. A paronymic pun is appeared in the word ‘artist’, meaning an expert in fine arts, that can be replaced with ‘artiste’ – an actor by profession.

In accordance with above, we can conclude that, wordplay is a wonderful rhetorical device that can serve all kinds of purposes across all kinds of genres and styles. It can be used in the media, literature as well as in everyday life to criticize and provide entertainment,



and sometimes to make people laugh. Wordplay never goes out of style and never stops changing and growing, and therefore, it's an essential and important part of the English language for writers and speakers of all ages. Although there are several types of play-on-words, puns seem to be the most common ones, being frequently used by writers and ordinary people alike to create special and interesting speech that is widely aimed for insinuation and irony.

REFERENCES

1. Delabastita, Dirk. 1996. The Translator: Volume 2, Number 2: Wordplay and Translation: Essays on Punning and Translation. Manchester: St. Jerome Publishing.
2. D. McInnis, J. Hajek, 2018, The power of the pun, viewed 27 December 2018, < <http://www.pursuit.unmelb.edu.au>>.
3. Giorgadze, Meri. 2014. Linguistic Features of Pun, Its Typology and Classification. European Scientific Journal. 2: 271-275.
4. Partington, Alan Scott. 2009. A Linguistic Account of Wordplay: The Lexical grammar of punning. Journal of Pragmatics 41,9:1794-1809.
5. Ross, Alison. 1998. The Language of Humour. London: Routledge.
6. <https://dictionary.cambridge.org/dictionary/english/wordplay>
7. <https://www.oxfordlearnersdictionaries.com/definition/english/wordplay?q=wordplay>
8. <https://www.masterclass.com/articles/wordplay-types#9-types-of-wordplay>

АНДРОГОГИК ТАЪЛИМ ХУСУСИЯТЛАРИ

Жазира Бахитжановна Жонсаидова
ТВЧДПИ ўқитувчи

Севара Элёр қизи Бахтиёрова
ТВЧДПИ талаба

АННОТАЦИЯ

Мақолада андрогогик таълим хусусиятлари тўғрисида фикр юритилган ва унинг Ўзбекистондаги хусусиятларига асосий эътибор қаратилган.

Калит сўзлар: андрогогика, таълим, ёш, билим, касб, ҳунар, тамойил, тизим, кўникма, ҳуқуқ.

КИРИШ

Ўзбекистон таълим тизимини ҳалқаро тажрибаларга мос равишда ривожлантириш ишлари амалга оширилмоқда. Бу борада “Янги Ўзбекистоннинг тараққиёт стратегияси”да муҳим вазифалар қўйилган бўлиб, улардан бирини “шахснинг билим олишга бўлган конституциявий ҳуқуқи”ни тўлиқ таъминлашдир [1]. Шу жиҳатдан катта ёшларнинг таълимини йўлга қўйиш ва унинг самарадорлигига эришиш мазкур вазифалардан ҳисобланади. Бу ўринда эътиборингизни андрогогик таълимнинг ўзига хос хусусиятлари таҳлиliga эътиборингизни тортамыз.

АДАБИЁТЛАР ТАҲЛИЛИ ВА МЕТОДОЛОГИЯ

1. “Андрогогик таълим” тушунчаси мазмуни. “Андрогогика” тушунчаси лотинча бўлиб, “катта ёшлилар таълими” маъносини англатади [2]. Андрогогика Умумий педагогика фанининг таркибий қисмларидан бўлиб, ўтган асрнинг ўрталаридан бошлаб мустақил фан сифатида таркиб топган. Мазкур таълимда қуйидагиларга асосий эътибор берилади:

- катта ёшлиларнинг ўқиш ва ўрганиш жараёнидаги ўзига хосликларини ҳисобга олиш;
- катта ёшлиларнинг касбий эҳтиёж ва қизиқишларини рўёбга чиқариш;
- катта ёшлиларнинг кўникма ва малакаларини такомиллаштириш;
- катта ёшлиларнинг дунёқарашини коррекциялаш.

Эътибор берилса, андрогогик таълимнинг бу хусусиятлари умумий таълимнинг асосларига таянса-да,

лекин мазмун жиҳатидан фарқ қилади. Бу фарқ ва ўзига хослик катта ёшлиларнинг ақлий, рухий ва эстетик имкониятлари билан белгиланади. Шу сабабли андрогогик таълим умумий таълим беришнинг мураккаб ва энг муҳим йўналишидан бири бўлиб келмоқда. Мазкур таълимни амалга ошириш учун педагоглардан махсус тайёргарлик тақозо этилади.

2. Андрогогик таълим олувчилар субъектлари. Ўзбекистонда андрогогик таълим бериш асосан мустақиллик йилларида йўлга қўйилди. Шу сабабли бу борада андрогогик таълим назарияси, методологияси, технологияси ва амалиёти асослари бўйича изланишлар олиб борилмоқда. Бироқ бу борада ҳозирча тавсиявий характерга эга бўлган концептуал ёндашув тақдим этилганича йўқ. Шу жиҳатдан андрогогик таълим олувчилар субъектларини белгилаб олиш бу борадаги асосий ёндашувлардан бири бўлиб турибди.

Мамлакатимизда андрогогик таълим олувчилар субъектларини белгилашда таълим тўғрисидаги қонунлар, давлат таълим стандартлари ва малака талаблари асос ҳисобланади. Бу ўринда эътиборингизни Ўзбекистон Республикаси “Таълим тўғрисида”ги Қонуни (2020 йил 23 сентябрь) асосида андрогогик таълим олувчилар субъектлари таҳлилига тортамыз.

а) андрогогик таълим олувчиларнинг ёш хусусияти. Ўзбекистон Республикаси “Ёшларга оид давлат сиёсати асослари тўғрисида”ги Қонунда 30 ёшгача бўлганлар ёшлар деб белгиланган [1]. Шу жиҳатдан андрогогик таълим олувчиларнинг ёш хусусиятини мамлакатимизда 31 ёшдан юқори ёшдаги шахслар деб белгилаш мумкин. Демак, Ўзбекистонда 31 ёшдан юқоридаги кишилар “катта ёшлилар” деб ҳисобланади ва айнан мана шу ёшдагига андрогогик таълим олувчиларнинг асосий субъектлари деб қабул қилинади;

б) андрогогик таълим бериш хусусияти. Ўзбекистонда аҳолининг салкам 100 фоизи ўрта умумий маълумотга эга. Андрогогик таълимда эса бошланғич таълимдан то олий таълимгача босқичларда таълим бериш назарда тутилади [2]. Шу жиҳатдан мамлакатимизда андрогогик таълим бериш таълимнинг қуйидаги турларига асосланишини таъкидлаб ўтиш жоиз:

- катта ёшлар эҳтиёжига кўра уларга ўрта махсус ва профессионал таълим бериш;

- мураккаб технологик ёндашувлар талаб қилмайдиган ва қисқа муддатга эга олий маълумотли мутахассислик бўйича таълим бериш;

- катта ёшлиларни замонавий ва янги, қулай ва мураккаб бўлмаган касблар турлари билан қуроллантириш.

Эътибор берилса, мамлакатимизда андрогогик таълим бериш ўзига хос хусусиятга эгаллиги билан ажралиб туради;

в) андрогогик таълим олувчиларнинг дунёқарабини коррекциялаш. Жамиятимизнинг ҳозирги ривожланиш жараёнида замонавий ёндашувлар, янгича фикрлар ва технологик омиллар бирламчи ҳисобланмоқда. Бундай шароитда катта ёшлиларнинг жамият эҳтиёжларига мослашувини амалга ошириш тақозо этилади. Шу сабабли қисқа муддатли ўқув курслари воситасида андрогогик таълим олувчиларнинг дунёқарабини коррекциялаб борилади, яъни уларга бўлаётган янгиликлар, тушунчалар ва ёндашувлар шарҳлаб берилади. Натижада катта ёшлиларнинг жамиятга мослашуви ва унинг фаолиятида иштирок этиши кучаяди.

3. Андрогогик таълим зарурияти. Ҳар бир жамиятда, жумладан, Ўзбекистонда андрогогик таълим воситасида катта ёшлиларни фаоллаштириб бориш имкониятларига эга бўлинади. Шу жиҳатдан андрогогик таълим зарурияти куйидагилар билан белгиланади:

- жамиятнинг катта ёшлилар фаолияти ва фаоллигига бўлган эҳтиёжини таъминлаш;
- катта ёшлиларнинг билим олиш, касб-ҳунар ўрганиш конституциявий ҳуқуқларини “Ҳаёт давомида таълим” тамойили асосида тўлиқ таъминлаш;
- катта ёшлиларнинг ҳаётий тажрибаларини ёшлар тарбияси ва жамият ривожига фойдаланишга йўналтириш.

ХУЛОСА

Буларнинг барчаси андрогогик таълимнинг ўзига хос хусусиятларга эгаллигини белгилайди.

Кези келганда таъкидлаш лозимки, “2022-2026 йилларда халқ таълимини ривожлантириш бўйича Миллий таълим дастури”да “Ҳаёт давомида таълим” тамойили асосида мамлакат таълим тизимини ривожлантириш вазифалари белгиланган [3]. Шу жиҳатдан катта ёшлилар таълимини ташкил этишнинг ўзига хос механизмларини ишлаб чиқиш ва андрогогик таълимни амалга оширувчи таълим муассасаларини аниқ белгилаб қўйишга эҳтиёж мавжуд. Бундан ташқари, олий педагогик таълим жараёнида бўлажак ўқитувчиларга Андрогогика асослари бўйича касбий билим, кўникма ва малака бериш тақозо этилади.

Шундай қилиб андрогогик таълим шахс ва жамиятнинг юксак таълимга бўлган эҳтиёжини амалга оширувчи хусусиятларга эга бўлиб, унинг шакли мамлакатимизда



миллий таъриба ҳамда ёндашувлардан келиб чиқиб таркиб топтиради. Бу борада назарий, методологик ва амалий тадқиқотларни яратиш долзарб бўлиб турибди.

REFERENCES

1. Ўзбекистон Республикаси “Таълим тўғрисида”ги ва “Ёшларга оид давлат сиёсати асослари тўғрисида”ги Қонунлари. // www.ziyonet.uz
2. Ҳасанбоев Ж., Тўрақулов А., Ҳайдаров М., Ҳасанбоева О., Усмонов Н. Педагогика фанидан изоҳли луғат. – Тошкент, 2009
3. 2022-2026 йилларда халқ таълимини ривожлантириш бўйича Миллий таълим дастури. // www.ziyonet.uz



AVTOMOBIL TRANSPORTI VOSITALARIDAN AJRALIB CHIQUADIGAN ZARARLI MODDALARNING UMUMIY KONSENTRATSIYASINI ANIQLASH

Sherzod Eshquvatovich Islomov

Jizzax politexnika instituti, katta o'qituvchi
sh.islom@list.ru

Lenie Mansurovna Mamaeva

Jizzax politexnika instituti, katta o'qituvchi
lenie_m1983@mail.ru

ANNOTATSIYA

Hozirgi kunda transport vositalari atrof-muhitning o'zgarishiga ta'sir qiluvchi omillarning ichida eng yuqori ko'rsatkichga ega. Avtomobil transporti majmuasining atrof-muhitga zararli ta'sirini kamaytirish uchun avtomobil transporti majmuasi bilan atrof-muhit orasidagi modda va energiya almashinuv jarayonining matematik modellarini tuzish va tegishli shartlarni qanoatlantiruvchi echimlarni topish zarur.

Mazkur maqolada avtomobil transporti vositalaridan ajralib chiqadigan zararli moddalarning umumiy konsentratsiyasini aniqlash keltirib o'tilgan

Kalit so'zlar: avtomobil, avtomobillashtirish darajasi, ekologiya, atmosfera, dvigatel, chiqindi gazlar, matematik model, solishtirma tozalik ko'rsatkichi.

METHODOLOGY FOR CALCULATION OF EMISSIONS OF HARMFUL POLTANT SUBSTANCES BY ROAD TRANSPORT

ABSTRACT

Today, vehicles have the highest rate among the factors influencing environmental change. For visual perception of the harmful impact of the motor transport complex on the environment, it is necessary to develop mathematical models of the impact on the environment and between transport complexes and cases and find solutions that correspond to the conditions.

This article provides a methodology for determining the total concentration of pollutants emitted by vehicles.

Keywords: car, ecology, atmosphere, engine, exhaust gases, mathematical model, specific purity index.

KIRISH

Agar hozirgi paytda bir yilda organik yonilg'ilarning sarfi 10 mlrd tonna atrofida ekanligi ma'lum bo'lsa, ularning oksidlanishi uchun taxminan 27 mlrd tonna kislorod talab etiladi. Atmosferada to'planadigan kislorodning bir yillik zahirasi 200-240 mlrd tonna ekani ma'lum bo'lsa, yaqin yillar ichida sarflanadigan kislorod miqdori uning qayta tiklanadigan minimal darajasidan oshib ketishi mumkin. Olimlarning hisob-kitoblariga qaraganda havo tarkibidagi kislorod hozirgi vaqtda 21%ni tashkil qiladi va bu miqdor 14%ga kamayadigan bo'lsa, deyarli ko'pchilik tirik organizmlar, shu jumladan insoniyat xam kritik holatga tushib qoladi [1, 10].

The Lancet Planetary Health jurnalida 2022 yil 17 may kuni e'lon qilingan "Pollution and health: a progress update" maqolada keltirilishicha global o'lim va atrof-muhitning ifloslanishiga oid tadqiqotlarga ko'ra, har yili 9 millionga yaqin odam havo, tuproq va suv ifloslanishidan nobud bo'ladi. Atrof-muhit ifloslanishining turli shakllari tufayli 2015 yilda jahon iqtisodiyoti 4,6 trillion dollar yo'qotdi (jahon yalpi ichki mahsulotining 6,2 foizi). Tadqiqot mualliflari atrof-muhitning ifloslanishidan o'lim holatlarini kamaytirish bo'yicha sakkizta tavsiyani ilgari surdi, bunda monitoringni yaxshilash, hisobotlarni takomillashtirish hamda sanoat va **avtomobil transportini** davlat tomonidan qattiqroq tartibga solish zarurligi ta'kidlangan.

ADABIYOTLAR TAHLILI VA METODOLOGIYA

Statistik ma'lumotlarga ko'ra, XXI asrga kelib insoniyat atmosferaga tabiiy ravishda zararli gazlar bilan ifloslanishidan 170 marta ko'proq zararli gaz chiqarmoqda, bunga sabab bo'layotgan asosiy to'rt omilning ichida eng katta ulush aynan transport sohasiga to'g'ri keladi-40%, qishloq xo'jaligi va maishiy xizmatlar-24%, energetika sanoati-20%, ishlab chiqarish-14%ni tashkil qiladi [2, 3, 12].

Oxirgi yillarda dunyo bo'yicha avtomobil ishlab chiqarish ko'rsatgichi yildan-yilga o'sib bormoqda, 2000 – 2005 yillarda 60 mln atrofida o'rtacha yillik avtomobil ishlab chiqarilgan bo'lsa, 2010 yildan so'ng ishlab chiqarish keskin o'sganligini kuzatishimiz mumkin, xususan, 2010 yilda 77,86 mln, 2015 yilda 90,78 mln, 2018 yilda 95,7 mln, 2019 yilda 90,864 mln, 2020 yilda 77,62 mln va 2021 yilda 79 mln dona avtomobil ishlab chiqarilgan.

Avtomobil transporti majmuasining ekologik xavf tug'diruvchi chiqindilar manbalarini me'yorlash talablarini joriy etish atrof-muhitga zararli ta'sir etishni kamaytiradi va ularning ma'lum chegaraviy miqdorlaridan oshib ketmasligini ta'minlaydi. Ekologik me'yorlash tabiiy ekotizimlarga nisbatan ruxsat etilgan yuklanishlarni hisobga olgan

holda avtomobil transporti majmuasining zararli manbalari tirik organizmlarga sezilarli ta'sir ko'rsatmasligi va tabiiy muhit sifatining buzilishiga yo'l qo'ymasligi lozim [4, 13].

Avtomobil transporti majmuasining atrof-muhitga zararli ta'sir ko'rsatuvchi omillarni ekologik jihatdan baholovchi umumlashgan mezonlarni ilmiy asoslash uchun avtomobil transporti majmuasi bilan tabiiy atrof-muhit orasidagi modda va energiya almashinuv jarayonining matematik modellarini tuzish va tegishli shartlarni qanoatlantiruvchi yechimlarni topish zarur [5].

Matematik model bir qancha o'rganilishi kerak bo'lgan omillarni dastlabki ma'lumotlar bilan bog'langan holda ifodalangan tenglamalar yoki tengsizliklar sistemasini echishga xizmat qiladi. Bunda dastlabki ma'lumotlar sifatida regressiya koeffitsientlari, tajriba natijalari, ayrim parametrlarning o'zgarish chegarasi, masalaning boshlang'ich va chegaraviy shartlari asosiy rol o'ynaydi [6, 14, 15].

Avtotransport korxonalarining harakatlanuvchi tarkibi ekspluatatsiya xususiyatlari nazariyasiga bag'ishlangan bir qancha ilmiy manbalarda asosan ichki yonuv dvigatellarining ishlashi uchun sarf bo'ladigan yonilg'i miqdorini aniqlashning matematik modellari taklif etilgan.

V.N. Lukanin va boshqalar tomonidan, avtomobillarning harakatlanishi rejimi ma'lum bo'lsa, $v = v(t), t \in [t_1, t_2]$, yonilg'i sarfi bilan uning chiqindi mahsulotlari orasidagi funktsional bog'lanish quyidagicha ifodalanadi [7]:

$$\text{agar } v > 0 \text{ bo'lsa, } \int_{t_1}^{t_2} f[v(t)] + c_1[v(t)]_+ + c_2[v(t)]_- dt, \quad (1)$$

$$\text{agar } v = 0 \text{ (salt yurish), } \int_{t_1}^{t_2} g[n(t)] \cdot dt, \quad (2)$$

bu yerda:

C_1 va C_2 – yonilg'i va yonish mahsulotlari xususiyatlarini e'tiborga oluvchi koeffitsiyentlar.

N.Ya. Govoruchenko esa yonilg'i sarf tenglamasini alohida ko'rsatgan [8]:

$$Q_{\bar{e}_H} = [a + bv + c(a_1 + b_1 \cdot v^2 \pm c_1 \cdot v)]/d \quad (3)$$

bu yerda:

a, b, c, a_1, b_1, d – avtomobil va dvigatel parametrlarini hisobga oluvchi koeffitsiyentlar.

Ushbu manbada har bir avtomobil turidan ajralib chiqadigan zaharli moddalarning umumiy ifodasi ham berilgan:

$$Q_{\text{uzr}} = d_2(a_2 + b_2 + c_2)[f + bv + c(a_1 + b_1 \cdot v^2)] \cdot (a_3 + b_3) / d \quad (4)$$

bu yerda:

d_1, a_2, b_2, c_2 - chiqindi gazlar tarkibidagi zaxarli gazlar xususiyatlarini e'tiborga oluvchi koeffitsiyentlar;

a_3, b_3 - dvigatel xususiyatiga bog'liq koeffitsiyentlar.

Yuqorida keltirilgan matematik ifodalarning asosiy kamchiliklari shundaki, (3) va (4) modellarda biror bir hududda guruh bo'lib harakatlanayotgan yoki salt ishlab turgan turli xil modeldagi avtomobillarning soni, dvigatellarining turi, ma'lum vaqt davomida bosib o'tgan masofalari va ekspluatatsiya davomida avtomobillar ish qobiliyatlarini e'tiborga oluvchi koeffitsiyentlar ta'siri e'tiborga olinmagan.

Bizningcha S.S.Saydaminov va boshqalar tomonidan taklif etilgan biror bir hudud uchun avtomobil transporti vositalaridan ajralib chiqadigan zararli moddalarning τ vaqt davomida ajralib chiqqan umumiy kontsentratsiyasini aniqlash formulasi e'tiborga sazovor [9]:

$$\text{ya'ni: } M_j^\tau = \sum_i \sum_k B_{ijk} N_{ik} \cdot l_{i,k} m_{jik} \prod^n R_{j,i,k,n} \quad (5)$$

$$\text{bunda: } \prod^n R_{j,i,k,n} = K_1 \cdot K_2 \cdot K_3 \cdot K_4 \cdot K_5 \cdot K_6 \quad (6)$$

bu yerda:

$B_{i,j,k}$ - avtomobillar guruhi soni;

$N_{ik} - k$ - tipdagi dvigatellar bilan jihozlangan i - guruhdagi avtomobillar soni;

$l_{ik} - k$ - tipdagi dvigatellar bilan jihozlangan i - guruhdagi avtomobillarning o'rtacha bosib o'tgan masofasi, km;

$m_{jik} - k$ - tipdagi dvigatellar bilan jihozlangan i - guruh avtomobillardan ajralib chiqadigan zararli moddalarning miqdori, g/km;

$\prod^n R_{j,i,k,n}$ - ekspluatatsiya omillarining ta'sirini hisobga oluvchi koeffitsientlar yig'indisi;

K_1 - avtomobillar yoshining ta'sirini e'tiborga oluvchi koeffitsient;

K_2 - xarakat rejimini e'tiborga oluvchi koeffitsient;

K_3 - iqlimning o'rtacha yillik o'zgarishini hisobga oluvchi koeffitsient;

K_4 - atmosfera bosimining yillik o'zgarish darajasini hisobga oluvchi koeffitsient;

K_5 – havo namligining yillik o'rtacha ta'sirini etiborga oluvchi koeffitsient;
 K_6 – avtomobillar texnik xolatining ta'sirini hisobga oluvchi koeffitsient.

Avtomobil transporti vositalari ajratib chiqaradigan zaxarli moddalarni hisoblash metodikasining asosi sifatida transport muammolari instituti tomonidan ishlab chiqilgan model e'tiborga olingan. Ushbu modelda avtomobillarning alohida turlari (yengil, yuk va avtobuslar) va ularga o'rnatilgan dvigatellarning turi (benzin yoki dizel) hamda ularning guruhdagi soni hisobga olingan. Bunda ishlatilgan gazlar chiqindisining umumiy miqdori shartli ravishda hisoblanadi va oraliqdagi hatoliklarni tuzatish uchun bir qancha K_1, K_2, \dots, K_n ekspluatatsiya koeffitsientlarini tanlash hamda yonilg'ining bug'lanishi va karter gazlarining chiqib ketishini hisobga olish yoritilgan.

XULOSA

Avtomobil transporti majmuasi tashkil etuvchilari tomonidan tabiiy ekotizimlarga ko'rsatiladigan ekologik xavf-xatar yoki ekologik tanazzulning oldini olish maqsadida ilmiy asoslangan ekologik me'yorlash tizimi ishlab chiqish, avtomobil transporti majmuasining atrof-muhitga zararli ta'sir etishni me'yorlash, ekologik xavf tug'diruvchi chiqindilar manbalariga nisbatan talablarni joriy etish ularning ma'lum chegaraviy miqdorlaridan oshib ketmasligini ta'minlaydi.

Avtomobil transporti majmuasining atrof-muhitga zararli ta'sirini kamaytirish uchun avtomobil transporti majmuasi bilan atrof-muhit orasidagi modda va energiya almashinuv jarayonining matematik modellarini tuzish va tegishli shartlarni qanoatlantiruvchi echimlarni topish zarur.

REFERENCES

1. Абдуазизов Т. “Автомобил транспорти мажмуаси экологик жараёнларини тадқиқ этишнинг илмий асослари” Монография: 2011 йил, 120 б.
2. Исломов, Ш. Э., & Мамаева, Л. М. (2022). АВТОТРАНСПОРТ КОРХОНАЛАРИДА АВТОМОБИЛЛАРНИ САҚЛАШ УСУЛИНИ ТАНЛАШ УСЛУБИЯТИ. *Academic research in educational sciences*, 3(5), 244-250.
3. Исломов, Ш. Э., & Одилов, Н. Э. Ў. (2022). АВТОМОБИЛ ТРАНСПОРТИ МАЖМУАСИ ИШТИРОКИДА АТРОФМУЎХИТ СИФАТИНИНГ ТЕХНОГЕН ЎЗГАРИШИ. *Academic research in educational sciences*, 3(5), 479-486.
4. Автомобилларнинг техник эксплуатацияси. Олий ўқув юртлари учун дарслик. Қ.М.Сидикназаров, Э.А.Асатов,



М.З.Мусаждонов ва бошқ. ТАЙИ профессори Сидикназаров Қ.М. тахрири остида. – Т.: Voris-nashriyot, 2008. 560 б.

5. Eshquvvatovich, I. S., & Abdurakhimovich, P. U. (2021). The importance of the level of motorization in the development of vehicle maintenance. *Journal of Academic Research and Trends in Educational Sciences*, 1(1), 18-26.

6. Mansurovna, M. L., & Eshquvvatovich, I. S. (2021). Study of the influence of operating factors of a vehicle on accident by the method of expert evaluation. *Journal of Academic Research and Trends in Educational Sciences*, 1(1), 10-17.

7. Автотранспортные потоки и окружающая среда / Луканин В.Н., Буслаев А.П., Трофименко Ю.В., Яшина М.В.-М.: Яшина М.В.-М.:1998-408 с.

8. Говорущенко Н.Я. Экономия топлива и снижение токсичности на автомобильном транспорте.- М: Транспорт, 1980-133с.

9. Инженерно-технический мероприятия по охране окружающей среды; Учеб. Пособие для студ. Транспортных спец, / С.С. Сайдаминов, А. М. Багдасаров, А.С. Славинский, Б.К.Керимкулов; Под. Общ. Ред. С.С. Сайдаминова.- Т; Укитувчи, 1994-192с.

10. Суванкулов, Ш., Исламов, Ш., & Каршибаев, Ш. Берди? ров, Т.(2015). СПОСОБЫ РАСЧЕТА ВРЕДНЫХ ВЕЩЕСТВ ВОЗНИКАЮЩИХ НА ПОСТАХ ПОВСЕДНЕВНОГО ПРЕДОСТАВЛЕНИЯ УСЛУГ ТРАНСПОРТНЫМ СРЕДСТВАМ. In *Сборники конференций НИЦ Социосфера* (No. 8, pp. 23-27).

11. Islomov, S., & Nomozboyev, O. (2021). AVTOTRANSPORT KORXONALARINI INNOVATSION LIHOZLASHGA TA'SIR QILIVCHI EKSPLUATATSION OMILLAR. *Academic research in educational sciences*, 2(4), 216-223.

12. Eshquvvatovich, I. S., & Sattorovich, Q. I. (2021). DETERMINATION OF THE MAIN FACTORS AFFECTING THE TECHNOLOGICAL EQUIPMENT OF MOTOR TRANSPORTATION ENTERPRISES. *Journal of Academic Research and Trends in Educational Sciences*, 1(1), 1-9.

13. Eshquvvatovich, I. S., & Abdukarimovich, U. B. (2022). INFLUENCE OF CAR ERGONOMICS ON TRAFFIC SAFETY. *Journal of Academic Research and Trends in Educational Sciences*, 1(5), 22-29.

14. Ление Мансуровна Мамаева (2022). ПРИМЕНЕНИЕ МЕТОДА ДЕЛЬФИ В ПРЕПОДАВАНИИ ПРЕДМЕТА «УПРАВЛЕНИЕ ТЕХНИЧЕСКИМИ СИСТЕМАМИ». *Academic research in educational sciences*, 3 (3), 154-161.

15. Eshquvvatovich, I. S., & Baxtiyorovich, A. I. (2021). AVTOTRANSPORT KORXONALARINI TEXNOLOGIK JIHOZLASHGA TA'SIR QILUVCHI ASOSIY FAKTORLARNI ANIQLASHDA EKSPERT BAHOLASH USULIDAN FOYDALANISH. *ME' MORCHILIK va QURILISH MUAMMOLARI*, 147.
16. Islomov, S. (2020). РЕСПУБЛИКАМИЗДА АВТОМОБИЛЬ СЕРВИСИНГ ИСТИҚБОЛИ. *Архив Научных Публикаций JSPI*.
17. Islomov, S. (2020). КИЧИК QUVVATLI ATKLARDA TEXNIK XIZMAT KO'RSATISH SAMARADORLIGINI OSHIRISH. *Архив Научных Публикаций JSPI*.



МУСТАҚИЛЛИК ДАВРИ БОЛАЛАР АДАБИЁТИНИНГ ТИЛ ХУСУСИЯТЛАРИ

Нуриддин Комилович Раҳматуллаев
Термиз давлат университети магистранти

АННОТАЦИЯ

Ушбу мақолада мустақиллик даври болалар адабиётининг тил хусусиятлари ва тадқиқи тавсифланган. Шунингдек, ёзувчиларининг сўз қўллашдаги маҳорати асарнинг бадийлигини таъминлашда асосий омил эканлиги ва асар тилининг раvon ва аниқ бўлиши болаларнинг коммуникатив қобилиятини, лингвокреатив салоҳиятини ошириши, лисоний ва нутқий вазиятда ўз-ўзини намоён қилиш масалалари қаламга олинган.

Калит сўзлар: мустақиллик даври, болалар адабиёти, тил хусусиятлари, сўз қўллаш, асар бадийлиги, коммуникатив қобилият, лингвокреатив, салоҳият, лисоний, нутқий вазият.

ABSTRACT

This article describes the linguistic features and research of children's literature of the independence period. It is also noted that the skill of the writers in the use of words is a key factor in ensuring the artistry of the work, and the fluency and clarity of the language of the work enhances children's communicative ability, linguocreative potential, speech adaptation in linguistic and verbal situations.

Keywords: independence period, children's literature, language features, word usage, work art, communicative ability, linguocreative, potential, linguistic, speech situation.

КИРИШ

Болалар адабиёти ёшларни тарбиялашга уларни ватанга ва оилага мухаббат руҳида тарбиялашда катта аҳамиятга эга. Бу яна ҳаракатчанлиги билан бошқа жанрлардан ажралиб туради. У воқеаларнинг тезкор, қизиқарли, фантазияга, юморга бой равишда ечилишини талаб қилади.

Болалар ёзувчиларининг сўз қўллашдаги маҳорати асарнинг бадийлигини таъминлашда асосий омил саналади ва асар тилининг раvon ва аниқ бўлишига хизмат қилади. Ёзувчи асарлари мисолида бундай жиҳатларни тадқиқ этиш қимматли илмий-назарий билимлар бериш билан бир қаторда, болаларнинг коммуникатив қобилиятини,

лингвокреатив салоҳиятини, болалар нутқининг фонетик, лексик, грамматик хусусиятларини услубий жиҳатдан асослаш, лисоний ва нутқий вазият даражасини белгилаш тилшуносликда алоҳида изланиш олиб бориш заруратини кўрсатади.

АДАБИЁТЛАР ТАҲЛИЛИ ВА МЕТОДОЛОГИЯ

Ўзбек тилшунослигида бадиий асар тили борасида Х.Дониёров, Р.Қўнғуров, Б.Йўлдошев, С.Мирзаев, Қ.Самадов, И.Қўчқортоев, Х.Абдурахмонов, Н.Маҳмудов, Б.Умурқулов, И.Мирзаев, М.Ёқуббекова, С.Каримов, М.Йўлдошев каби олимларнинг тадқиқотларини алоҳида эътироф этиш мумкин[1]. Тадқиқотларда ижодкорларнинг мавжуд тил имкониятларидан фойдаланиш маҳорати, ифодали усули ҳамда индивидуал услуби ҳақида фикр-мулоҳазалар кенг баён этилган. Бу борадаги илмий изланишлар такомиллашиб, янада кенгайиб борди.

Юқорида келтирилган тадқиқотларга таянган ҳолда айтиш мумкинки, ўзбек тилшунослигида болалар адабиёти тили ва услубияти махсус тадқиқот объекти бўлмаганлиги мазкур унинг долзарблигини белгилайди.

МУҲОКАМА ВА НАТИЖАЛАР

Маълумки, фақат чинакам бадиий асарларгина болаларга кучли таъсир кўрсатиб, ана шу юксак талабларга жавоб бера олади. Шу сабабли бундай китоблар педагогик ва психологик нуқтаи назардан ҳам алоҳида аҳамият касб этади.

Болалар китоби бу вазифани бажаришда бадиий тилга суянади. Адабий асарнинг тили унинг ғоявий мазмунини аниқ ва ифодали очиб бериш воситасидир. Яхши, аниқ, равон, образли, бой тил билан ёзилган асар ёзувчининг мақсад ва фикрларини китобхонларга тез ва осон етказди.

Равон тил билан ёзилган бадиий асарлар ёш китобхоннинг нутқига ҳам катта таъсир кўрсатади, сўз бойлигини оширади. Болалар ёзувчиларининг энг яхши китоблари ёш авлодни ҳаётга турли муносабатда бўлишга ўргатади, она диёримизга, меҳнатга муҳаббат, замонамизга садоқат руҳида тарбиялайди, уларни юртимизнинг муносиб фарзандлари бўлишга чақиради. Китоб боланинг дунёқарашини шакллантиришга ёрдам беради, характерини тарбиялайди, илм-фанга муҳаббатини оширади. Китоб халқимизнинг ўтмиши, илғор маданиятимиз, фан ва техникамиз ютуқлари билан таништиради, фахр-ифтихор туйғуларини ўстиради.

Таъкидлаб ўтиш керакки, болалар учун ижод киладиган қалам сохиби ҳаётдаги муҳим, характерли воқеа ва ҳодисаларни бадий образлар орқали болалар нутқига хос тилда, уларнинг ёши, руҳияти ва савиясига мувофиқ равишда тасвирлаши лозим[2].

Худойберди Тўхтабоев «Қуёнлар салтанати» романи қаҳрамони Эгамберди нутқи орқали миллий ўйинлар билан бир қаторда, болалар томонидан ўйлаб топилган ўйинлар ҳам келтирилган: – Хонкелди қишлоғида ҳеч қандай тартибга бўйсунмайдиган, ҳеч қандай қонунга риоя қилмайдиган, муштлишиш, эшакминди, бов устига бов, ўн акки соат тўхтамай тўп тепиш, даштга, ҳўв анави тоғ ён бағридаги кенгликка чиқиб олиб велосипеднинг қосқони сингунча пойга уюштириш сингари ёввойи ўйинлар авжига чиққан. (9-б.). Кўриняптики, болалар ўйин фаолияти жараёнидаги мулоқот вазиятида ўз шахсий фазилатлари ва характер-хусусиятларини нутқларига мос равишда акс эттиряптилар. Шунингдек, ўйин жараёнида болаларнинг атроф-муҳитга нисбатан тасавурлари ортиб, воқеликка муносабат билдира олаётганликлари ҳам яққол намоёндр. Шунингдек, ишда асардаги кўпроқ ўғил болаларга хос кураш, кўз бойлағич, варрак учуриш, арқон тортиш каби миллий ўйинлар таҳлил қилинган.

Худойберди Тўхтабоев қаҳрамонлари – болаларни ижтимоий мулоқотдан қочишга уринадиган қаҳрамонлар сифатида эмас, балки муомалага тез кириша оладиган ХХI авлоди сифатида шакллантиришга эътибор қаратади.

«Қайлардасан, болалигим» асарининг қаҳрамони Рашид шу қадар сўзга чечанки, лексик-услубий воситалардан шундай маҳорат билан фойдаланадики, унинг нутқида фраземаларнинг мазмунини сақлаган ҳолда структурасини ўзгартириб қўллаш кўзга ташланади: – Ўзинг ҳам идиштовокларни эрталабгача ювиб қўймасанг, меҳрибон ойижонинг терингни шилиб баданингга туз сепади...(97-б.). Ушбу фразема «Ўзбек тилининг изоҳли фразеологик луғати»да терисига сомон тикмоқ, яъни «жуда қаттиқ жазоламоқ» (36); «Ўзбек тилининг изоҳли луғати»да терисига (ёки терисини шилиб) сомон тикмоқ, яъни «ниҳоятда қаттиқ жазоламоқ»(37) маъноларида қўлланган. Бироқ қаҳрамон бола нутқида фраземанинг эмоционал кучи шу даражада оширилганки, терисини шилиб, сомон эмас, балки туз сепиш натижасида қаттиқ жазолаш мумкинлигини келтириб ўтади. Бу фраземани қўллаш орқали Худойберди Тўхтабоев боланинг хатти-ҳаракатлари, характер-хусусиятларини кўрсатиш билан бир қаторда, унинг нутқи орқали бола руҳиятини очишга ҳаракат қилган.

Худойберди Тўхтабоев болалар нутқида айрим окказионал фраземаларни ҳам маҳорат билан қўллайдики, улар воситасида унинг она тили имкониятларидан озиқланганлиги ҳамда тилнинг бойишига ўзининг муносиб ҳиссасини қўшганлигини исботлайди. Масалан, гап теккизмоқ фраземасини олиб кўрайлик. Бу фразема ўзбек тилининг фразеологик луғатларидан ўрин олган бўлса-да, бироқ адиб уни ҳодисага салбий муносабатини ифодаловчи лексик-услубий восита сифатида қўллайди:

– Қани машинага чиқинглар, лекин мактабимизга гап тегадиган иш қилманглар.\\ – Гап теккизмаймиз! («Қуёнлар салтанати», 7-б.). «Гап тегизмоқ» фраземаси матнда ҳам катталар, ҳам болалар нутқида кузатилган.

Худойберди Тўхтабоев асарларидаги болалар нутқида қўлланилган новербал воситалар оддий нутқда учрайдиган новербал воситалардан фарқ қилади. Уларда коммуникантларнинг жинси, ижтимоий мавқеи, айниқса, ёши жиҳатидан етакчилик қилади. Худойберди Тўхтабоев асарларида қўл ва бармоқ ҳаракатлари билан юзага келувчи новербал воситалар қўлланилган. «Телебола» ҳикоясининг қаҳрамонлари Омонбой ва Давронбойлар ҳам бир умрга чин дўст бўлиб қолиш учун аҳд қилишаётганларида жимжилоқ бармоқларини бирбирлариникидан ўтказиб ўртоқлик сулҳи тузишади. Бармоқларни бу тарзда ўтказиш ўзбек миллатига хос бўлган миллий менталитетни кўрсатиш билан бирга коммуникантларнинг бир-бирларига нисбатан бир умрлик ишонч, ҳурмат мазмунини англатади: – Қирқ йилга ўртоқ бўламиз деб, жимжилоқларини бирлаштириб олишган экан. (41-б.). Матндан англашиляптики, болалар нутқидаги алоқа-аралашув жараёнида бармоқлар ҳам маълумот ташувчи восита сифатида фаол қўлланилар экан.

Худойберди Тўхтабоевнинг эртақлар туркумидан олинган «Асраб олинган қиз» эртагининг бошланмасида ҳам морфологик параллелизмнинг гўзал намунасига гувоҳ бўламиз: – Бир бор экан, бир йўқ экан. Қадим замонда бир киши бўлган экан. Унинг атиги биттагина ўғли бор экан. У фарзанди учун ҳамма нарсани муҳайё қилар экан... (197-б.). Қуйидаги ўринда ижодкор эмоқ тўлиқсиз феълнинг ўтган замон шакли такрори келтириш орқали бола нутқида ўзига хос оҳангдорлик, мусиқийлик, майинлик ҳамда феълнинг мазкур шакли воситасида доимийлик белгиси акс этган барқарор бутунликни намоён этмоқда.

ХУЛОСА

Хулоса, мустақиллик даври болалар адабиётининг услубий-тасвирий воситалар болалар нутқини индивидуаллаштириш, типиклаштириш, бола шахсини



гавдалантириш, психологиясини очиб бериш, вазиятнинг аниқ тасвирини бола тилидан образли ифодалашга хизмат қилган.

REFERENCES

1. Саидхонов М. Ўзбек тилида новербал воситалар ва уларнинг қўлланиши: Филол. фан. номз...дисс. автореф. – Тошкент, 2013. – Б. 28.
2. Болтаева Б. Ўзбек тили фразеологик бирликларининг трансформацияси (семантик-прагматик таҳлил): Филол. фан. фалсафа д-ри (PhD)... дисс. автореф. – Самарқанд, 2019. – 48 б. ва бошқалар.
3. Сайидирахимова Н. Мактабгача ёшдаги ўзбек болалар нутқининг лингвистик хусусиятлари: Филол. фан. номз. ...дисс. – Тошкент, 2004. – 126 б.;
4. Қурбонова М. Ўзбек болалар нутқи лексикасининг социопсихолингвистик тадқиқи: Филол. фан. номз. ... дисс. – Тошкент, 2009. – 154 б.;
- 5.6. Қурбонова М.А. Ўзбек болалар нутқининг прагмалингвистик аспекти. – Тошкент: Адабиёт учқунлари, 2018. – 160 б



БОШЛАНҒИЧ СИНФ ЎҚУВЧИЛАРИНИ ИНШО ВА БАЁН ЁЗИШГА ТАЙЁРЛАШ

Нодира Назаркуловна Эшманова
ТВЧДПИ ўқитувчиси

Дилнура Ашурова
Бошланғич таълим факультети 2-босқич талабаси

АННОТАЦИЯ

Ушбу мақолада бошланғич синф ўқувчилари иншо ва баён ёзишга тайёрлаш мақсадида ўқиш ва она тили дарсларида ўқувчиларни қайта ҳикоялашга ўргатишб она тили дарсларида эса сўзларнинг тўғри талаффузи ва имлоси устида ишлаш орқали гап тузишга ўргатиш машқлари хусусида сўз юритилади.

Калит сўзлар: бадий матн, танлаб қайта ҳикоялаш, сўз маъноси, сўз бирикма ва гап, гапларнинг мантиқий боғланиши, иншо, баён, ижодий баён.

ABSTRACT

This article discusses reading and storytelling exercises in elementary school to prepare students for essay and essay writing, and in native language classes to teach students to compose sentences by working on the correct pronunciation and spelling of words.

Keywords: literary text, selective retelling, word meaning, phrase and sentence, logical connection of sentences, essay, narrative, creative narrative.

КИРИШ

Бошланғия синф она тили дастурининг мазмун ва моҳияти 4-синф битирувчиларининг оғзаки ва ёзма нутқини ўстириш, саводли оғзаки ва ёзма нутқ кўникмаларини шакллантириш, мулоқот маданиятини шакллантириш ташкил этади.

Буни амалга оширишда иншо ва баён ёзишга ўргатиш она тили ва ўқиш таълими олдида турган вазифалар саналади. Чунки бизнинг ёндашувимизга кўра, юқорида асослаб берилганидек, иншо ва баён 7-11 ёшли ўқувчиларнинг ҳиссиёт, ақлий қобилият, иустақил фикрлаш, матнни тушуниш, хотира, таҳлил, ёзма нутқ ва баҳолаш кўникмаларини шакллантиришда муҳим воситалардан

ҳисобланади. Бундай кўникмаларга эга бошланғич синф ўқувчиларининг қизиқиш ва қобилиятини аниқлаш, уларни ихтисослашган синфларда ўқитиш учун саралаш ҳамда фанлар бўйича йўналтириш ишлари осон кечади. Шу маънода йиллар давомида ўзбек педагогикаси тажрибасида Иншо ва Баён ёзишнинг *оптимал методлари* шакллантирилган бўлиб, бу ўринда уларнинг энг муҳимлари таҳлилига этиборингизни тортаман.

АДАБИЁТЛАР ТАҲЛИЛИ ВА МЕТОДОЛОГИЯ

Оптимал сўзи лотинча бўлиб, “қулай”, “мақбул” маъноларни англатади, атама сифатида “мувофиқлаштирилган, энг қулай ва кутилган самара берувчи таълим-тарбия жараёнини” билдиради. Метод сўзи ҳам лотинча бўлиб, “билим йўли”, “усули” ва “услубли” маъноларини англатади, атама сифатида “таълим – тарбия жараёнида амалий ва назарий билимларни эгаллаш йўл-йўриқлари” маъносини билдиради. Шу жиҳатдан иншо ва баён ёзишнинг оптимал методлари деганда қулай ва мақбул услубларни назарда тутамиз.

Ўзбек педагогикаси тажрибасида Иншо ва Баён ёзишнинг қуйидаги бир неча оптимал методлари мавжуд:

1. *Равон ёзиш методи.* Бу методга кўра, бошланғич синф ўқувчилари муайян матн асосида Иншо ёки бирор мавзу бўйича баён ёзишга кўниктириши керак. Бунинг учун ўқувчилар қуйидагиларга ўргатилади:

- сўзлар маъносини тушуниш ва уларни тўғри ёзиш;
- сўзларни тўғри боғлаш ва қўшимчаларни тўғри қўйиш;
- фикрни матнни баён қилиш ва қисқа гаплар тузиш;
- имкон қадар образли ва қиёсий ёзишга кўниктириш;
- ҳарфларни тўғри ифодалаш (“ҳ” ва “х” ҳарфларни фарқлаш каби).

Бошланғич синф ўқувчилари ўқитувчи ёрдамида бу кўникмаларни ўзлаштириши тақозо этилади. Шу ҳолда ўқувчилар равон ва чиройли ёзиш методини кутилган даражада ўзлаштирамайди.

Ҳозирги кунда Интернет технологияларининг ривожланганлиги ва улардан 7-11 ёшли ўқувчиларнинг ҳам кенг фойдаланилётганлиги равон ёзиш методини ўзлаштиришда баъзан мураккаблигини юзага келтирмоқда. Чунки Интернет саҳифаларда кўп сўзлар нотўғри ёзилмоқда, шевада ёзиш ҳоллари учрайди ва имло қоидаларига қилинмайди. Ўқувчилар эса уларни ёзишни шундайлигича ўзлаштирамоқда.

2. *Фикрни мантиқда ифодалаш методи.* Мазкур методга биноан бошланғич синф ёзган иншо ва баён ёзма

ишларини ўз фикрларини мантиқли ифодалаш керак. Бунда ўқувчиларга қуйидагилар ўргатилади:

- матнни ёки баённи ҳис қилиши;
- фикрни қисқа сўзларда ифодалай олиши;
- ёзиш кўникмасини эгаллаши;
- мустақил фикрлашга ҳаракат қилиши;
- етарли даражада сўз бойлигига эга бўлиши;
- ёзишга қизиқиш билан ёндашиши;

Бу кўникмалар ўқитувчи ёрдамида дарсдан дарсга қараб ўзлаштириб борилади. Шундай ҳолатлар учрайдики, баъзи ўқувчилар кўп ўқийди ва етарли даражада сўз бойлигига эга бўлади, лекин фикрини ёзма равишта мантиқни ифодалашга қийналишади. Бундай ҳолларда ўқувчиларнинг имкон қадар ҳар бир ўқувчи билан индивидуал ишлаш тақозо этилади.

3. *Ҳикоялаш методи.* Бу методга асосан бошланғич синф ўқувчилари Иншо ва Баён ёзишда тавсия этилган планни ёки мавзунини ёзма ҳикоя қилиб бериши керак. Шу сабабли бу масалаларда ўқувчилар қуйидагиларга эга бўлиши тақоза этилади:

- матнни ёки мавзунини чуқур тасаввур қилиш;
- фикрни режали баён қила олиш;
- матн ёки мавзунинг асосий жиҳатларини ёритиш;
- деталлар ва тиниш белгиларини қўллаш олиш;
- қизиқарли ёзиш;

Мазкур кўникмалар ўқитувчи танловидан ўтказилади. Бошланғич синф ўқувчиларини иншо ва баён ёзиш воситасида ҳикоя қила олишга ўргатиш муҳим ютуқдир. Чунки унда ўқувчининг ўзлаштирган билими, кўникмаси ва малакаси намаён бўлади. Уларнинг ижодкорлик туйғуси айнан ёзма ҳикоя қила олиш воситасида ривожланиб боради.

4. *Ижодий ёзиш методи.* Мазкур методга кўра, бошланғич синф ўқувчилари иншо ва баённи ижодий ёзиши керак. Бунинг учун бошланғич синф ўқувчилари қуйидагиларга кўниктирилиши керак:

- матн ёки мавзуга мустақил ёндашиш;
- матн ёки мавзунини ижодий ёритиш;
- ёзма нутқни қизиқарли ифодалаш;
- ўзгани қизиқтириш;
- мустақил фикрлаш;

Бу кўникмалар ўқитувчи томонидан ўқувчиларга ўргатилади. Мазкур кўникмалар бошланғич синф ўқувчилар

томонидан ўзлаштирилиши шарт. Акс ҳолда, ўқувчиларда ижодий ижодий ёзиш методи ва ёзма нутқ кутилган даражада шаклланмайди.

Зеро, иншо ва баён ёзишнинг бу оптимал методлари 7-11 ёшли ўқувчилар томонидан ўзлаштирилиши тақоза этилади. Чунки мазкур методлар бошланғич таълимни Учинчи Ренессанс даврида мақсадли ривожлантириш, бошланғич синф ўқувчиларини билим олиш, фикрлаш, ижодкорлик, ҳис-ҳаяжон, ақлий қобилият ва ёзма нутқ каби кўникмаларни кутилган даражада шакллантириш учун муҳим аҳамиятга эга. Мазкур оптимал методлар қуйидагича идрок этилади:



Бошланғич синфларда иншо ва баён ёзишнинг оптимал методлари.

Мазкур оптимал методлар асосида бошланғич синф ўқувчилари иншо ва баён ёзишга кўниктирилиши керак. Бунинг учун *жаҳон педагогикасида* ўзига хос тавсиялар тақдим этилади. Унга кўра, 7-11 ёшли ўқувчиларнинг жисмоний имкониятлари ҳисобга олиши, ўзига хос таълимий муҳит яратилиши ва улар билан индивидуал шуғулланиш керак. Бу ёндашувлар таҳлилга эътиборингизни тортамин.

1. Жисмоний имкониятлар масаласи. Бошланғич синф ўқувчилари 7-11 ёшда аввало жисмоний ривожланиш билан ҳарактерланади. Шу сабабли рус педагог олими Н.К.Крупская XX асрнинг 20-йилларидаёқ деганки: “Педагог дастлаб биринчи шарт бўлган нарса чунки, инсоннинг физиологик ва анатомик тизимини ҳам ривожланишидир. Бунингсиз педагог боласи организмни тўғри ривожлантира олмайди”. Шу сабабли XX асрда педагоглар, психологлар ва тиббиётчилар бошланғич синф ўқувчиларнинг қуйидаги жисмоний ривожланиш кўрсаткичларини ишлаб чиқишган ва тавсия этишган:

1-

жадвал

Ўғил болалар		
ёши	Бўйнинг узунлиги (см)	Тана оғирлиги (кг)
7 ёш	117,3-127,3	20,4 -28,8
8 ёш	121,5 – 131,1	22,2-30,4
9 ёш	126,2 -136,2	24,9 -33,4
10 ёш	130,9 -141,5	26,7 -37,6
11 ёш	133,9 -145,4	28,8 -38,7
Қиз болалар		
7 ёш	115,9 -126,9	20,3 -28,0
8 ёш	120,3 -131,7	21,3 -29,8
9 ёш	124,8 -136,5	24,2 -34,1
10 ёш	130,0 -142,9	26,0 -38,7
11 ёш	134,2 -146,1	29,1 – 39,2

Бу илмий методик тавсия ўзига хос хусусиятга эга бўлиб, ундан Иншо ва баён ёздириш ичида фойдаланиш керак бўлади. Чунки Иншо ва Баён ёзиш аввало бошланғич синф ўқувчисига жисмоний топшириқ беради. Шу сабабли Иншо ва Баён учун матн танлаш, сўзлар кўламини ҳамда вақт ҳажмини белгилашда мазкур тавсияга асосланиш тақозо этилади. Чунки боланинг мияси айнан унинг жисмоний ривожланишига боғлиқ ҳолда ишлайди ва ахборотни қабул қилади.

2. Таълим муҳити масаласи. Ҳозирги замон бошланғич таълим муҳити илмий, педагогик, психологик ва физиологик кадриятлар асосида ташкил этилмоқда. Айни пайтда, Иншо ва Баён ёзиш ўқитиш воситасини қўллашда эркинлик, қулайлик ва қизиқарлик тамойилларга асосланган таълим муҳитини яратиш тақозо этилади. Унга кўра, бола Иншо ва Баён учун танланган матн ёки мавзунини эркин ўзлаштириш, яна ўзи истагандек қулай шароитда ёзиш ва ёзма ишга қизиқиш билан ёндашиши керак

Халқаро педагогик тажриба, 1-2-синфларда машғулотларни ўйин каби воситаларга асосан ташкил этишни, аста секин 3-4- синфларда ўйин кабиларни камайтириб боришни тавсия этади. Шу жиҳатдан 2-4- синфларда Иншо ва Баён ёздириш кичик синфлар кесимида ҳал қилиш тавсия этилади. Бунинг маъноси шуки, ҳар синф босқичида таълим муҳити бошланғич синф ўқувчиларнинг жисмоний, руҳий ва ақлий имкониятларига асос равишда ташкил этилиши керак. Мисол учун, халқаро педагогик тажрибада боланинг бўй узунлигига қараб стол ва стулга оид қуйидаги тавсиялар берилган.

2-

жадвал

Боланинг бўй узунлиги (см)	Столнинг баландлиги (см)	Стулнинг баланлиги (см)	Стулнинг чуқурлиги (см)
110-119	52	32	27
120-129	57	35	29
130-139	62	38	29
140-149	67	41	34

Бизнинг фикримизга, Иншо ва Баён ёзиш учун таълим муҳитни ташкил қилишда ушбу халқаро педагогик тавсияга амал қилиш мақсадга мувофиқ бўлади.

3. Индивидуал шуғулланиш масаласи. “Индивидуал шуғулланиш”- бу ўқитувчининг ўқувчига яқка тартибда педагогик таъсирини амалга оширувчи ўқув машғулоти шакллари билан биридир. Иншо ва Баён ёзма ишни амалга оширишда имкон қадар ҳар бир ўқувчи билан индивидуал шуғулланиш муҳим масаладир. Чунки баъзи ўқувчилар тавсия этилган матн ёки мавзунини мазмунан тез тушуна олмайди, айримлари фикрини ўзи истаганидек ифода қила олмайди ёки кўпчилиги эркин ёзишга киришишга қийналади. Шу сабабли ўқитувчининг ҳар бир ўқувчини иншо ва баён ёзишга индивидуал тайёрлаш тақозо этилади. Бунинг учун у қуйидагиларга амал қилиши тавсия қилинади:

- ҳар бир ўқувчининг иншо ёки баён ёзишда қийналаётган муаммони аниқлаб олиш;
- ўқувчининг қизиқишини ўстириш;
- ўқувчининг характерини билиш;
- ўқувчининг индивидуал қобилиятини ривожлантириш.

Буларнинг барчаси ҳар бир ўқувчига индивидуал характерда бўлади. Шу сабабли ўқитувчи имкон қадар ҳар бир бошланғич синф ўқувчиси билан Иншо ва Баён ёзиш кўникмасини шакллантиришда индивидуал шуғуллантиришни тақозо этилади.

ХУЛОСА

Зеро, бошланғич синф ўқувчиларига Иншо ва Баён ёзишнинг оптимал методларини қўллаш замонавийлик, қулайлик ва самарадорлик талаблари илк режасида туради. Шу сабабли ўқувчиларнинг жисмоний имкониятлари таълимий муҳит ва индивидуал шуғулланиш масалалари бунда муҳим ўрин тутаяди. Бу ҳол ўқитувчи зиммасига кенг қўламли вазифани юклайди, албатта. Унга эришиш учун ўзбек ва халқаро педагогик тажрибаларга уйғун таяниш мақсадга мувофиқ бўлади.



Бунинг учун олий педагогик таълим муассасаларида бўлажак бошланғич синф ўқувчилари инновацион ёндашувлар, воситалар ва технологиялар билан қуроллантириш муҳим аҳамиятга эга.

REFERENCES

1. Ўзбекистон Республикаси Президенти Шавкат Мирзиёевнинг ўқитувчи ва мураббийлар кунини муносабати билан сўзлаган мурожаат нутқи. // <http://www.ZiyoNet.uz>. 2020 йил 1 октябрь
2. Педагогик атамалар луғати. Тузувчилар Р. Джураев, Р.Сафарова ва бошқалар.- Т: “Фан”.2008. 90-бет.
3. Она тили ўқитиш методикаси. Қосимова К ва бошқалар.-Т: “Nosir”.2009. Худайберганаева М. Баёнлар тўпламидан.-Т: “Ўқитувчи”. 1996
4. Бордовская Н.,Реан А. Педагогика. – СПб., 2001



ЎЗБЕКИСТОН РЕСПУБЛИКАСИ САЙЛОВ ҚОНУНЧИЛИГИНИ ТИЗИМЛАШТИРИШ: НАЗАРИЙ–ҲУҚУҚИЙ МАСАЛАЛАР

Эркабой Бобур ўғли Усмоналиев

Тошкент давлат юридик университети, “Оммавий ҳуқуқ” факултети 2-курс
талабаси, erkaboyusmonaliyev@gmail.com

АННОТАЦИЯ

Мазкур мақолада сайлов қонунчилиги ҳуқуқий маълумотлар асосида ёритилган. Ушбу қонунчиликда сайлов кодексининг ўрни ва аҳамияти, нима учун сайловга оид қонунлар айнан кодексиқатсия қилинганлиги ва сайлов қонунчилигидаги ўзгаришлар изчил таҳлил қилинди. Мақолада қонун ҳужжатлари, хорижий ва миллий олимларнинг тадқиқот натижалари ҳамда фикрлари шунингдек жаҳон тажрибаси ўрганилган ҳолда улардан мақсадли ҳаволалар берилди. Мавзу доирасида жадваллар билан маълумотлар келтирилди. Шунинг билан бирга мақола мавзуси ўрганилиши натижасида сайлов қонунчилигини янада ривожлантиришга ҳисса қўшувчи таклиф ва тавфсиялар берилган.

Калит сўзлар: сайлов, кодекс, кодификация, демократия, протсессуал жараён, сайлов ҳуқуқи, сайлов комиссияси, ташвиқот.

ABSTRACT

This article describes the electoral legislation on the basis of legal information. The role and importance of the electoral code in this legislation, why the electoral laws are exactly codified, and changes in the electoral legislation have been consistently analyzed. The article provides targeted links to legislation, research results and opinions of foreign and national scientists, as well as the study of world experience. Information with tables is given in the context of the topic. At the same time, as a result of the study of the topic of the article, suggestions and recommendations were made that will contribute to the further development of electoral legislation.

Keywords: election, code, codification, democracy, procedural process, suffrage, election commission, campaigning.

КИРИШ

Ўзбекистон Республикасида демократик талабларга жавоб берадиган замонавий сайлов тизимининг шаклланиши



ва ривожланиши босқичма-босқич амалга ошди. Фуқароларнинг хоши-иродасини эркин ифода этиш ва ҳар бир фуқаронинг сайлаш ва халқаро ҳуқуқнинг умуметироф этилган тамойиллари ва нормаларига мувофиқ давлат ҳокимиятининг вакиллик органларига сайланиш ҳуқуқини кафолатлайдиган қонунчилик базаси шакллантирилди. Унинг бош асоси Конституциянинг 117-моддасида ўз аксини топди. Чунончи унда Ўзбекистон Республикасининг фуқаролари давлат ҳокимияти вакиллик органларига сайлаш ва сайланиш ҳуқуқига эгаллиги мустақамланиб қўйилди [1].

Сайлов нафақат ҳар бир давлатнинг миллий қонунчилигида балки халқаро миқёсдаги тан олинган жараён ва шахс ҳуқуқидир. Бутун жаҳон инсон ҳуқуқлари умумжаҳон декларациясининг 21-моддасида айнан ушбу ҳуқуқ қуйидагича эътироф этилади: “Ҳар бир инсон бевосита ёки эркин сайланган вакиллар воситаси орқали ўз мамлакатини бошқаришда қатнашиш ҳуқуқига эга” [2].

АДАБИЁТЛАР ТАҲЛИЛИ ВА МЕТОДОЛОГИЯ

Ҳуқуқшунос О.К. Турғунов фикрича – сайлов инсоният ўйлаб топган, ҳокимият ваколатини вужудга келтирувчи энг қадимий усуллардан ҳисобланиб, у демократиянинг ёркин ифодаси, фуқароларнинг жамият ва давлат ишларида иштирокининг муҳим шакли, давлат бошлиғи, вакиллик органларини (қонунчилик органини) вужудга келтиришнинг асосий воситасидир [3].

В. Валдемар табири билан айтганда – сайлов шахсларнинг ўз тақдирини ўзи белгилашига имкон берадиган асл ижтимоий идентификатор ва мавжуд гуруҳларнинг муайян манфаатларнинг намоён бўлишидаги жараёндир [4].

Сайлов қонунчилик жараёни давлат ва унинг фуқаролар билан бўлган бевосита ва билвосита муносабатидир. Шундай экан ушбу тизимга оид дастлабки норматив ҳужжатлар қонун ва қонун ости ҳужжатлар шаклида бўлган. Бугунги кунга келиб эса кодекс ҳолига келтирилди. Бизда табиийки савол туғилади.

Сайлов тизимига оид ҳужжатлар нега айнан кодекс ҳолига келтирилди?

Ушбу тизимдаги муносабатларни қонун ҳужжатлари билан тартибга солса бўлмасмиди?

Авалло ушбу муаммога ечим беришдан олдин кодекс ва унинг вазифаси ҳақида қисқача маълумотга эга бўлсак. Яъни Х.Т. Одилқориев кодексни шундай тарифлайди: “Кодекс – муайян ҳуқуқ (қонунчилик) соҳасидаги устувор нормаларни ифода

этувчи, мужассамлаштирувчи қонундир. У катта микдордаги турли хил нормаларни қамраб олса ҳам, ички мувофиқликка эга бўлган ягона бутун ҳужжатдир” [5].

Денис Талион кодекснинг учта асосий функциясини борлигини айтади: биринчиси – қонунни расмий соддалаштириш, иккинчиси – қонунни тизимлаштириш ва учинчиси – қонунни ислоҳ қилиш [6]. Қонунларни тизимлаштириш бу кодификациялаштириш жараёнида намоён бўлади.

Кодификация – қонун ҳужжатларини қайта кўриб чиқиш, амалдаги ҳуқуқий меъёрларни ҳаракатсизликдан ажратиш, мантиқий яхлит ва ички изчил ҳуқуқий тизим яратиш ёли билан қонун ҳужжатларининг бирлигига олиб келиш жараёни – ягона тамойилларга асосланган тизимлаштирилган ҳужжат [7]. Ҳинд олими Сагарика Чандел кодификация орқали қонунлар тўплами тузилади, йиғилади ва изчил шаклда жойлаштирилади. Бу фойдалидир, чунки у нормаларни бир-бирига мос келмаслиги ва бир-бирига зид келишига ёл қўймайди дея кодификация жараёнини ижобий баҳолайди [8].

Профессор М. Ахмедшаева қонунчиликни тизимлаштиришда кодификация – қонунлар ва бошқа норматив-ҳуқуқий ҳужжатларни кодекслар чиқариш йўли билан тизимга солишдир деб фикрини асослайди [9].

Битта муносабатни тартибга солувчи бир неча ҳужжатларда бир бирини инкор этиш ва бошқа тушунмовчиликлар юзага келиши мумкин. Бу ҳақида М. Сперанский ҳам қайд этиб, қонунчиликни тизимлаштиришни ижобий баҳолаган. Яъни қонунлар сони кўпайганда қийинчилик пайдо бўлади: кўп бўғин, бўлинишлар, ноаниқлик, нотэнгликлар, қийинчилик ва еҳтимол ундан ҳам муҳимроқ оқибатлар юзага келиши мумкин. Бу эса, ўз навбатида, янги тизимлаштирилган қонун яратишни тақозо этади [10].

Жадвал №1

№	Кодификациянинг афзалликлари [11]
1	Узоқ ва тушунарсиз таърифдан қочишга ёрдам беради.
2	Тўғри ва мантиқий идентификатсияга эга бўлади.
3	Такрорланишни олдини олади.
4	Обектларни стандартлаштиради.
5	Турларни камайтиради.
6	Ёзув ҳисобининг самарадорлигини оширади.
7	Механик ёзишни соддалаштиради ва осонлаштиради.
8	Норма мазмунини соддалаштириш ва енгиллаштиришга замин яратади.

9	Тўғри жойлашиш тизимига эга бўлади.
10	Ноаниқликларни олдини олади.
11	Коллизион нормаларни олдини олади.

№	Кодификациянинг Камчиликлари [12]
1	Кодификация қонун тизимига қаттиқлик олиб келади. Бу қонуннинг эркин ва табиий ўсишига тўсқинлик қилади.
2	Кодификация эски ҳуқуқлар ўрнига янги ҳуқуқ ва мажбуриятларни яратиш орқали одамларнинг мавжуд ҳуқуқ ва мажбуриятларини бузиши мумкин, бу қонуний тартибни бузади.
3	Кодекслар етарли эмас, чунки улар барча истиқболли ишларни кўриб чиқишга қодир эмас.
4	Бу қонунни ўта қатъий қилади.
5	Бу жинойтчиларга ўз нуқсонлари туфайли қонундан чиқиш ёлини топишга имкон беради.

Кодификацияланган ҳужжат ижтимоий муносабатларнинг муайян соҳасида амал қилувчи ҳужжатлар орасида асосийси ҳисобланади [13]. Шунингдек ҳуқуқшунос Шахзод Сайдуллаев кодексларни оддий қонундан ўзининг мукамаллиги, сайқал топганлиги, барқарорлиги билан фарқ қилишини айтиб ўтади [14].

“Study lecture notes” ахборот каналида қонунчиликда кодификациянинг афзалликлари ҳақида ушбу маълумотларни кўришимиз мумкин [15]:

- Кодификация ҳуқуқий тизимда қонуннинг ишончилигини оширади;
- Қонун шакли аниқ ва шунинг учун ўрганиш осонроқ;
- Кодексдаги қонунлар давр талабларига жавоб беради.

Демак, кўриб ўтилган олимлар ва расмий-илмий сайтларнинг маълумотлари кодификация қонунчиликда ижобий аҳамиятга эга эканлигини таъкидлади. Юқоридаги таҳлил кодекслаштиришнинг ижобий хусусиятлари кўпроқ ва муҳим аҳамиятга эга эканлигини кўрсатди. Бу фикрлар ҳозирги кунда амалиётда қанчалик ҳақиқатлигини қуйидаги маълумотларимиз орқали аниқлик киритиб оламиз.

Кодекслаштириш дунёнинг бошқа демократик давлатларида кенг ривожланаётган жараён. Мисол учун, биргина Франция қонунчилигида 75 % қонунлар аллақачон кодекслашган. Бу жадал кодификация жараён юридик билимларни аниқлаш ва тартибга солишга имкон беради [16]. Россия Федератсиясида ҳам 20 дан ортиқ [17], АҚШда эса 54 та кодекс (амалда 53 та) [18] ва бошқа дунёнинг ривожланган давлатлари қонунчилигида кодекслар мавжуд.

Айнан сайлов тизими ҳақида гапирганимизда сайлов қонунчилигидаги кодексларнинг аҳамиятини кўриб ўтиш зарур. Сайлов кодекси бугунги кунда 40 дан ортиқ мамлакатда мавжуд бўлиб, ушбу кодексга эга бўлган давлатларни сайлов қонунчилиги ижобий ҳарактерга эга дейишимиз мумкин. Жумладан Озарбайжон [19], Болгария [20], Франция [21] ва АҚШ [22] ва бошқа давлатлар ўз сайлов тизимини кодекслар орқали тартибга солади.

Янги сайлов кодекси тизимлаштиришга ёрдам беради ҳамда миллий сайлов қонунчилиги нормаларини тартибга солиш, сайлов қонунчилигининг равшанлиги ва очиқлигини оширади, кенг ваколатларга эга мустақил сайлов комиссияларини тузиш учун барқарор ҳуқуқий асос яратади ва замонавий техник жиҳозлар, шунингдек, фуқароларнинг хоҳиш – иродасини эркин ифода этишини таъминлаб, сайлов ҳуқуқлари кафолатларини кенгайтиради [23].

Тизимлаштириш жараёнини юртимиз мисолида кўрадиган бўлсак, Ўзбекистон Республикасида бугунги кунда 18 та кодекс мавжуд [24]. Буларнинг ичида давлат ва жамият учун энг муҳим муносабатларни тартибга солувчи сайлов кодекси, ишлаб чиқилган янги кодекслардан биридир. Президентимиз Ш.М. Мирзиёев 2017 йил 22 декабрда Ўзбекистон Республикаси Олий Мажлисига мурожаатномасида халқаро нормаларга жавоб берадиган ягона Сайлов кодексини ишлаб чиқиш ва қабул қилиш зарурлигини таъкидлади. Кейинчалик бу тегишли давлат дастурига киритилди [23].

Президент, парламент сайловлари ва маҳаллий вакиллик органларига сайловларни ташкил этиш ва ўтказишни тартибга солувчи қонунларни битта ҳужжатга бирлаштирган сайлов кодексининг 2019 йил 26 июнда кучга кириши мамлакат ижтимоий ҳаётида муҳим сиёсий аҳамиятга эга бўлди. Зеро Ўзбекистон Республикаси сайлов тизимининг контсептуал асоси – бу сайлов эркинлигидир.

2019 йилда биринчи марта Ўзбекистон Республикаси Олий Мажлиси Қонунчилик палатаси ва халқ депутатлари маҳаллий Кенгашлари депутатлари сайловлари янги Сайлов кодексига мувофиқ ўтказилади [25].

Сайлов кодекси – 2 қисм, яъни умумий қисм (6 боб) ва махсус қисм (12 боб), шунингдек жами 18 боб ва 101 та моддадан иборат бўлди [28].

№	Сайлов кодексини яратиш сабаблари ва долзарблиги
1	<p>Президентимиз таъкидлаганидек [27], сайлов тизими борасида қабул қилинган қонунлар ва бир қатор қонуности ҳужжатлари ҳалигача яхлит бир ҳужжат шаклига келтирилмаган.</p> <p>Ушбу фикрнинг тасдиғи учун сайловларга доир амалдаги 5 та Қонунни санаб ўтамыз:</p> <ul style="list-style-type: none"> ❖ 1991 йил 18 ноябрда қабул қилинган “Ўзбекистон Республикаси Президенти сайлови тўғрисида”ги Қонун; ❖ 1993 йил 28 декабрда қабул қилинган “Ўзбекистон Республикаси Олий Мажлисига сайлов тўғрисида”ги Қонун; ❖ 1994 йил 5 майда қабул қилинган “Халқ депутатлари вилоят, туман ва шаҳар Кенгашларига сайлов тўғрисида”ги Қонун; ❖ 1998 йил 30 апрелда қабул қилинган “Ўзбекистон Республикасининг Марказий сайлов комиссияси тўғрисида”ги Қонун; ❖ 1994 йил 5 майда қабул қилинган “Фуқаролар сайлов ҳуқуқларининг кафолатлари тўғрисида”ги Қонун.
2	<p>Сайловларга доир ана шу бешта Қонуннинг барчасида фуқароларнинг сайлов ҳуқуқлари билан боғлиқ деярли бир хил нормалар такрорланган. Сайловга доир қонунларнинг кўплиги ҳам фуқаролар томонидан уларни қўллашда муайян қийинчиликларни юзага келтираётган эди.</p>
3	<p>Шу вақтга қадар юртимизда сайлов жараёнларига тайёргарлик кўриш ва уни ўтказиш тартиб-қоидалари қонун даражасида эмас, балки Марказий сайлов комиссиясининг низом ва ёриқномалари билан тартибга солинарди. Масалан, “Сенат аъзоларини сайлаш тўғрисидаги Низом”ни олайлик. Бундай воқелик, ўз-ўзидан, Президентимиз олдимизга қўйган, яъни қонунлар тўғридан-тўғри ижро этиладиган бўлиши керак, деган муҳим талабга зиддир.</p>
4	<p>Ҳозирги кунда дунёнинг 40 дан ортиқ давлатида сайлов кодекслари қабул қилинган. Ўзбекистонда ҳам халқаро норма ва стандартларга жавоб берадиган ягона сайлов кодексини ишлаб чиқиш ва қабул қилиш зарурати туғилди.</p>
5	<p>Сайлов кодекси лойиҳасида бугунги кунга қадар тарқоқ ҳолда амал қилган сайлов тўғрисидаги қонунлар ва қонуности ҳужжатларини халқаро норма ва стандартлар ҳамда илғор хорижий тажриба талабларидан келиб чиқиб кодификация қилиш, сайлов жараёнига нисбатан ягона шаффоф ва самарали ёндашувлар назарда тутилган.</p>

6	Ўз навбатида, мазкур кодекс лойиҳасида ўзгартиш ва қўшимчалар киритиш кўзда тутилаётган бешта яхлит қонун ва уларга киритилган ўзгартиришлар тўғрисидаги 17 та қонун ўз кучини ёқотишини англатади.
----------	---

Ушбу кодексга 26 та янги қоидалар киритилди. Улардан энг асосий қоидаларни келтириб ўтамиз:

Жадвал №3 [28]

№	Сайлов кодексининг аввалги сайлов қонунчилигидан фарқ қиладиган ўзгаришлари
1	Муҳим янгиликлардан бири, бу Қонунчилик палатасида депутатлик ўринлари учун Ўзбекистон экологик ҳаракати вакилларига квота ажратиш институти чиқариб ташланди. Бунда Қонунчилик палатасида амалдаги депутатлик ўринлари (150 ўрин) сақлаб қолинди.
2	Яна бир янгилик, фуқароларнинг ўзини ўзи бошқариш органлари томонидан халқ депутатлари туман (шаҳар) кенгашларига номзод кўрсатиш тартиби бекор қилинди.
3	Шунингдек, Ўзбекистон Республикаси сайловчиларининг ягона электрон рўйхати шакллантирилди ҳамда ушбу рўйхат мазкур кодекс билан тартибга солинади.
4	Муддатидан илгари овоз бериш ва сайлов куни овоз бериш учун ягона сайлов бюллетени жорий этилди ва бу орқали “сайлов варақаси” тушунчаси чиқариб ташланди.
5	Сайловларни ўтказиш ёки ташкил этишнинг бошқа масалалари юзасидан жисмоний ва юридик шахсларнинг мурожаатларини кўриб чиқиш тартиби киритилди.
6	Сиёсий партиялар томонидан имзо йиғиш жараёнида сайловчиларнинг бир ёки бир нечта номзодларни ёки партияларни қўллаб-қувватлаб имзо қўйиши мумкинлиги белгиланиб қўйилди.
7	Овоз бериш жараёнида сайловчиларга бир нечта белгилардан (+, v, x) бирини қўйиш имконияти берилди.

Бундан ташқари, протессуал, яъни бевосита сайлов жараёнлари билан боғлиқ бир қатор янги қоидалар жорий этилди. Жумладан:

Жадвал №4 [28]

№	Сайловга оид протессуал янгиликлар
1	Сайлов участкасида овозларни санаш баённомасининг нусхасини дарҳол жойлаштириш тартиби белгиланди.
2	Овоз бериш тугаганидан кейин участка сайлов комиссияси томонидан амалга ошириладиган ҳаракатлар (овозларни санаб чиқиш, баённома тузиш ва бошқалар) кўрсатилди.

3	Қонунчилик палатасига, маҳаллий кенгашларга сайлов бир вақтда ўтказилган тақдирда, ягона сайлов участкаларини тузиш назарда тутилди.
4	Илгари Марказий сайлов комиссияси қарори билан тасдиқланган Олий Мажлис Сенати аъзоларини сайлаш тартиби тўғрисидаги низомни бекор қилиб, Сенат аъзоларини кодекс даражасида сайлаш масаласи киритилди.
5	Сайлов комиссияси аъзолари учун янги талаблар ўрнатилмоқда. Бунда номзодларнинг яқин қариндошлари ва ишончли вакиллари, шунингдек, номзодларга бевосита бўйсунувчи шахслар сайлов комиссиясининг аъзолари бўлиши мумкин эмаслиги белгиланди.
6	Номзодлар ишончли вакилларининг Ўзбекистон Республикасидаги сафар харажатлари сайловни ўтказиш учун ажратилган маблағлар ҳисобидан тўланиши тартиби белгиланди.
7	Фуқароларнинг ўзини ўзи бошқариш органлари, жамоат бирлашмалари томонидан участка сайлов комиссияси аъзолигига номзодлар бўйича таклифлар киритиш тартиби белгиланди.

Сайлов кодекси лойиҳасида сайлов соҳасига ихтисослаштирилган халқаро ташкилотлар томонидан тавсия етилган таклифлар эътиборсиз қолдирилмади. Жумладан, *ЕХХТнинг Демократик институтлар ва инсон ҳуқуқлари бўйича бюроси* ҳамда *Венетсия комиссиясининг* тавсиялари ҳам Ўзбекистон Республикаси сайлов кодексига киритилди:

Жадвал №5 [29]

№	Халқаро ташкилотлар томонидан тавсия этилган таклифлар
1	Ижтимоий хавфи катта бўлмаган ва унча оғир бўлмаган жиноятларни содир этган шахсларнинг (2,3 минг киши) сайловда иштирок этишини чекловчи нормалар чиқариб ташланди. (Сайлов кодекси, 5-модда)
2	Сайлов округларини тузишда сайлов округларидаги сайловчилар сонининг ёл қўйиладиган максимал четга чиқиши 10 фоиздан ошмаслиги шarti белгиланди. (Сайлов кодекси, 9-модда)
3	Қонунчилик палатасига сайловлар бўйича сайлов округларини тузишда Марказий сайлов комиссияси вилоятлар ва Тошкент шаҳри ҳокимликларининг эмас, балки халқ депутатлари вилоят ва Тошкент шаҳар кенгашларининг тақдимномаларига асосланиши кўзда тутилди. (Сайлов кодекси, 9-модда)
4	Сайловчилар рўйхатига ўзгартишлар киритиш сайловга 3 кун қолганида тўхтатилиши белгиланди. (Сайлов кодекси, 29-модда)
5	Муддатидан олдин овоз бериш сайловга 3 кун қолганида тугаши белгиланди (олдинги 1 кун ўрнига). (Сайлов кодекси, 57-модда)

6	Сиёсий партиянинг у ёки бу шахсни номзод этиб кўрсатиш тўғрисидаги ўз қарорини сайловга кечи билан 15 кун қолганида бекор қилиш ҳуқуқига эга эканлиги ўрнатилди. (Сайлов кодекси, 33-модда)
7	Ташвиқот ишларини бошлашда барча номзодлар учун ягона муддат, яъни уларни рўйхатга олиш учун белгиланган охири куннинг эртасидан эътиборан бошланиши кўрсатилди. (Сайлов кодекси, 44-модда)
8	Халқ депутатлари вилоят Кенгаши депутатлигига номзодларнинг ишончли вакиллари сонини 3 дан 5 кишигача кўпайтириш назарда тутилди.
9	Сайлов куни ва овоз бериш бошланишидан 1 кун олдин жамоатчилик фикри сўровлари натижаларини, сайлов натижалари прогнозларини, ўтказилаётган сайлов билан боғлиқ бошқа тадқиқотларни эълон қилиш тақиқланди. (Сайлов кодекси, 44-модда)

Шунинг билан бирга, сайлов кодекси Марказий сайлов комиссиясига доир қуйидаги янгиликларни ўз ичига олади:

❖ Марказий сайлов комиссияси аъзоларига талаблар қўйилмоқда (йигирма беш ёшга тўлган, қоида тариқасида, олий маълумотга, сайловларни ташкил этиш ва ўтказиш борасида иш тажрибасига эга бўлган, жамоатчилик ўртасида обрў-эътибор қозонган ҳамда камида охири беш йил Ўзбекистон Республикаси ҳудудида доимий яшаб турган фуқаро Марказий сайлов комиссиясининг аъзоси бўлиши мумкин).

❖ Марказий сайлов комиссияси (МСК) аъзолари мақом бўйича Олий Мажлис Қонунчилик палатаси депутатлари ва Сенати аъзоларига тэнглаштирилди.

Шунингдек сайлов қонунчилигини янада демократлаштириш ва халқаро сайлов талабларига жавоб бериш мақсадида сайлов кодексига қуйидаги ўзгартиришларни киритишни **таклиф** қиламан:

➤ Ўзбекистон Республикаси Олий Мажлиси Қонунчилик палатасига сайланиш ёшини 25 ёшдан 21 ёшга тушуриш.

Чунки дунё мамлакатларининг 86 фоизиди, ривожланган давлатларнинг барчасида парламентга ёки унинг қуйи палатасига сайланиш ёши 18 (сайлаш ёши билан бир хил) ёки 21 ёш, бутун дунёда эса ўртача 21,5 ёшни ташкил қилади. Гарчи аҳолисининг аксарият қисми ёши катталар бўлса ҳам, Норвегия, Дания, Шветсия, Чили парламентларида ёшлар дунё миқёсида энг ёш кўрсаткичга эга [30].

➤ Сайлов маъмуриятининг мустақиллигини кучайтириш мақсадида, МСКга очиқ ва рақобатдаги жараён орқали танланган ОСК ва УСК аъзоларини тўғридан-тўғри тайинлаш ҳуқуқини бериш мақсадга мувофиқдир.

➤ Номзодларга қўйиладиган истиқомат муддати талабини бекор қилиш масаласи кўриб чиқилиши лозим.

➤ Партия ва унинг номзодларига сайлов кампаниясини ўтказиш учун тэнг шарт-шароитларни таъминлаш талаби партия ва номзодларни ўзига хос кампания стратегиясини ва услубини белгилашига, жумладан ўзи хоҳлаган тарзда тадбир ўтказиш ва ташвиқот материалларини дизайн қилишга халақит қилмайдиган тарзда амалга оширилиши лозим.

➤ Қонунчиликка кампания даврида давлат ресурсларини суистеъмол қилиш масаласини ҳал этадиган аниқ нормалар киритилиши лозим.

➤ Шаффофликни ошириш мақсадида, партиялар сайлов кунидан олдин сайлов билан боғлиқ ҳаражатлари ҳақида оралиқ ҳисоботини беришини талаб этиш мақсадга мувофиқдир.

Жорий йилнинг 24 октябрида кутилаётган Ўзбекистон Президентлигига бўладиган сайлов ҳам ушбу сайлов кодекси орқали ўтказилади. 23 июл куни Президентлик сайлов кампаниясига старт берилди [31]. Шунингдек, 2021 йил 20 сентябрдан Ўзбекистон Республикаси Президентлигига номзодларининг сайловолди ташвиқот кампанияси ўз ишини бошлади. Бу ҳақда Марказий сайлов комиссияси қарорида айтилганди [32]. Айтиш кунларда эса Президентликка номзод кўрсатган 5 та партия вакиллари демократик тарзда ўз сайловолди ташвиқотларини олиб бормоқда.

ХУЛОСА

Хулоса ўрнида шуни айтиб ўтиш керакки, юқоридаги янгиликлар ва киритилган ўзгаришлар ҳамда хориж тажрибаси бизнинг сайлов қонунчилигимизга керак еди. Бундай жараён эса Ўзбекистон Республикаси сайлов кодекси ишлаб чиқилиши билан тартибга солинди. Битта муносабатни тартибга солувчи турли хил қонун ва қонун ости ҳужжатларидаги такрорланишлар, коллизия нормалар, ўхшашликлар, қарама-қаршиликлар, бўшлиқ ва камчиликлар яхлит кодекснинг ишлаб чиқилиши ва қабул қилиниши билан бир меъёрга келтирилди. Сайлов – бу муҳим жараён. Овоз бериш ҳар бир фуқаронинг давлат ва жамият тараққиётидаги ҳиссаси десак муболаға бўлмайди. Овоз бериш – бу ўзига хос ижтимоий амалиёт, демократик режимда ҳал қилувчи аҳамиятга эга, чунки у ҳокимият муносабатларини ифодалайди ва сиёсий қадриятлардан биридир. Сайлов тизимининг модернизатсияси ва шунга мувофиқ, сайлов кодексининг қабул қилиниши давр талаби билан белгиланади. Шундай экан бундай муҳим муносабатлар алоҳида эътиборни талаб қилади. Дунёнинг

демократик жамиятларида бўлгани каби бизнинг юртимизда ҳам, сайлов кодекси, сайлов қонунчилигида яна бир илғор қадам бўлди. Бу эса халқимизнинг давлат билан бўлган узвий-сиёсий алоқаларини янада энгиллаштиришга, ривожлантиришга ҳамда албатта тушунарли ва шаффоф бўлишида муҳим аҳамият касб этди.

REFERENCES

1. Қонун ҳужжатлари маълумотлари миллий базаси, 09.02.2021-й., 03/21/670/0089-сон, // <https://www.lex.uz/ru/docs/-20596#-39943>
2. Official site of United Nations (Бирлашган миллатлар ташкилоти расмий сайти). Universal Declaration of Human Rights. 24.10.1948. Available from < <https://www.un.org/en/about-us/universal-declaration-of-human-rights> >
3. Турғунов О.К. Сайлов ҳуқуқи. Дарслик. – Тошкент: ТДЮУ, 2016. – Б. 243. // <http://files.tsul.uz/student/11.pdf>
4. V. Valdemar. Functions of Elections in Democratic Systems. January 2013. See discussions, stats, and author profiles for this publication at. Available from < <https://www.researchgate.net/publication/255965201> >
5. Х.Т. Одилқориев. Давлат ва ҳуқуқ назарияси. Дарслик. – Тошкент. “Адолат”, 2018. – В. 329-330. Available at: <https://library-tsul.uz/>
6. M. Peter. Problems of Codification in a Common Law System. Published by: Mohr Siebeck GmbH & Co. KG. 1982. Available from <<https://www.jstor.org/stable/27876667>>
7. Қаранг: Большая Российская Энциклопедия (БРЭ). Всемирная история. Available from < <https://w.histrf.ru/articles/article/show/kodifikatsiia> >
8. Қаранг: Sagarika Chandel, KIIT School of Law, Bhubaneswar. Need For Codification Of Refugee Laws In India. 04.02.2015. Available from < <https://www.lawctopus.com/academike/need-codification-refugee-laws-india/> >
9. Р. Юсувалиева, М. Ахмедшаева, М. Нажимов ва бошқалар. Давлат ва ҳуқуқ назарияси. Дарслик. –Т.: ЖИДУ, 2019. – В. 205. Available at: <https://library-tsul.uz/>
10. М.М. Сперанский. Обзорение исторических сведений о свободе законов. СПб. С. 89-90.
11. Codification of Materials | Types of Codification System | Advantages. 2021. Available from <<https://accountlearning.com/codification-materials-7-types-code-system-advantages/> >
12. Official site of Law and Legislation. Codification, Kinds of Codification, Merits and Demerits of Codes in legislation process. September 15, 2018. Available from <<https://lawandlegislation.blogspot.com/2018/09/codification-kinds-of-codification.html>>
13. Исломов З.М. Давлат ва ҳуқуқ назарияси / Масъул муҳаррирлар: Ҳ.Раҳмонқулов, академик, ю.ф.д., проф., –

Ҳ.Бобоев, ю.ф.д., проф. – Т.: Адолат, 2007. – Б. 605. Available at: <https://library-tsul.uz/>

14. Сабуров Н., Сайдуллаев Ш. Давлат ва ҳуқуқ назарияси / Ўқув қўлланма. – Тошкент: ТДЮИ, 2011. – Б. 75. Available at: <https://library-tsul.uz/>

15. Official site of study lecture notes. Available at: <http://studylecturenates.com/codification-of-law-meaning-and-kinds/>

16. Кодификация и систематизация нормативно-правовых актов. 2018. // <http://www.kursach.com/biblio/0010004/1306.htm>

17. Кодексы Российской Федерации. Увд по сзао гу мвд россия по г.Москве. 2021. Available from

<https://сзао.мск.мвд.рф/Dlja_grazhdan/Pravovaja_pomoshh/документы/кодексы-российской-федерации >

18. Legal information institute. Official site open accesse to law since 1992. USA Codes: Table Of Contents. Available at from < <https://www.law.cornell.edu/uscode/text> >

19. Election Code Of The Republic Of Azerbaijan. Dan Blessington IFES Azerbaijan Country Director August 2008, Baku. Legislationline official site. Available from < https://www.legislationline.org/download/id/2945/file/election_code_eng_AZER.pdf >

20. Election Code of Bulgaria. Adopted on 5 March 2014. Available from < [https://www.venice.coe.int/webforms/documents/default.aspx?pdffile=CDL-REF\(2014\)025-e](https://www.venice.coe.int/webforms/documents/default.aspx?pdffile=CDL-REF(2014)025-e) >

21. Republic of France of electoral code. Legifrance offial site. Avialable from < <https://www.legifrance.gouv.fr/codes/id/LEGITEXT000006070239/> >

22. Legal information institute. Official site open accesse to law since 1992. USA Codes: Table Of Contents. Avialable from < <https://www.law.cornell.edu/uscode/text> >

23. Д. Джураев. Судья Ташкентского городского административного суда. Для газеты “Голос Узбекистана”. 2019 йил ноябр. 11-сон.

24. Ўзбекистон Республикаси Қонунчилик маълумотлари миллий базаси. (01.10.2021 й. холатига қўра) // <https://lex.uz>

25. Ўзбекистон Республикаси Президенти ҳузуридаги стратегик ва минтақалараро тадқиқотлар институтининг расмий сайти. Available at: <http://isrs.uz/ru/election/novyj-izbiratelnyj-kodeks-trebovanie-vremeni>

26. Саидов А. Ўзбекистон Республикаси Олий Мажлиси Қонунчилик палатаси Демократик институтлар, нодавлат ташкилотлар ва фуқароларнинг ўзини ўзи бошқариш органлари қўмитаси раиси. Халқ сўзи. 2-сон. 16-Феврал 2019. Available at: <https://xs.uz/uz/post/sajlov-kodeksi-qandaj-bolishi-kerak>

27. Қаранг: Ўзбекистон Республикаси Президенти Шавкат Мирзиёевнинг Олий Мажлисга Мурожаатномаси. 25.12.2017. “Norma.uz” ахборот – ҳуқуқий портали. Available at: <https://www.norma.uz/oz/muhim-voqealar/uzbekiston-respublika>



[si prezidenti shavkat mirzиеvning oliy majlisga murojaatnomasi](#)

28. Ўзбекистон Республикасининг Сайлов Кодекси. Қонун ҳужжатлари маълумотлари миллий базаси, 31.05.2021-й., 03/21/691/0508-сон. Available at: <https://lex.uz/docs/-4386848>

29. М. Истамов, Ўзбекистон Республикаси Марказий сайлов комиссияси раиси ўринбосари. Янги ўзбекистон газетаси. 22 Декабр 2020. Available at: <https://yuz.uz/uz/news/saylov-qonunchiligi-sobitqadamlik-samaralari>

30. Inter-Parliamentary Union. Youth participation in national parliaments. September 2019. Available from <<https://www.ipu.org/youth2021>>

31. М.Комилова, ЎзА. Ўзбекистон миллий ахборот агентлиги. Available at: https://uza.uz/uz/posts/prezidentlik-saylov-kampaniyasiga-start-berildi_286562

32. BBC NEWS расмий сайти. Ўзбекистон, минтақа ва дунё янгиликлари. 20 сентябр 2021. Available at: <https://www.bbc.com/uzbek/uzbekistan-58627127>



UZBEKISTAN MINISTRY OF DEFENCE FOREIGN LANGUAGE APTITUDE TEST BATTERY: LEXICAL ANALOGIES SUBTEST ITEM QUALITY ASSESSMENT

Ilya Sergeevich Zverev

Partnership for Peace Training Center of the Armed Forces of the Republic of
Uzbekistan, English language department head

zverev.elijah@gmail.com

ABSTRACT

Ministry of Defence of the Republic of Uzbekistan (Uzbekistan MoD) is the only governmental establishment of the nation providing its service members and employees with intensive foreign language training for the purpose of their participation in various events of international military and military technical cooperation. To this end, Uzbekistan MoD has put in place a number of mechanisms for the intensive foreign language training candidate selection, of which the central place is occupied by Foreign Language Aptitude Test Battery (UzMoD FLA TB). Since the results obtained by test takers in UzMoD FLA TB can be either beneficial or detrimental for their future careers, it is of utmost importance that the test items comprising it be of the highest quality possible. Within the framework of the present study, therefore, we conduct an assessment of the quality of the items comprising Subtest 1 of UzMoD FLA TB, i.e. Lexical Analogies Subtest through the prism of three basic parameters (item facility value, distractor efficiency and item discrimination index) based on the data from 137 service members of Uzbekistan MoD. We demonstrate that some items do not meet the quality requirements based on the parameters set and provide out recommendations as to how this particular situation can be rectified.

Keywords: Uzbekistan Ministry of Defense, intensive foreign language training, foreign language aptitude test battery, test item quality

INTRODUCTION

Intensive foreign language training (IFLT) that for the purposes of the present article is defined as “a foreign language teaching and learning within a certain period of time during which a student with zero to none foreign language learning experience gradually moves through a series of foreign language proficiency levels in order to achieve the one required by his/her superiors dedicating to this endeavor up to 8 hours daily” (Zverev,

2019, p. 139) demands that a certain candidate selection mechanism be put in place in order to guarantee the attainment of the results required within the time limits set.

To this end, Uzbekistan MoD FLA TB is used. In essence, it is a collection of four Subtests that are claimed to measure certain cognitive abilities presence of which in a candidate can be regarded as an indicator of his/her potential success in IFLT courses. The four Subtests in question are Lexical Analogies (Subtest 1), Shape Selection (Subtest 2), Linguistic Decoding (Subtest 3), and Narration Summary (Subtest 4).

Lexical Analogies Subtest is a collection of 30 multiple-choice items that very tenuously (see, for instance our discussion in (Zverev, 2019, p. 148) can be claimed to measure a candidate's native language lexical proficiency alongside with his or her ability to establish logical connections of various types.

The principal aim pursued within the framework of the present article, therefore, is quality assessment of each of the items comprising Lexical Analogies Subtest of Uzbekistan MoD FLA TB for their subsequent improvement or replacement should such prove to be necessary.

LITERATURE REVIEW AND RESEARCH METHODOLOGY

Foreign language aptitude (FLA), a set of diverse cognitive skills or abilities generally viewed as conducive for foreign language training, is an attribute whose existence cannot be proven or disproven via direct observation (Zverev, 2019, 2020a, 2020b).

Consequently, there exist a number of theories and hypothesis as to what abilities comprise FLA in the first place. Among the most commonly named are “phonetic coding ability, grammatical sensitivity, inductive language learning ability, rote memory ability, grammar sensitivity, native language vocabulary range, native language skills, attentional control, working memory, language analysis ability, retrieval memory, perceptual speed, pattern recognition, etc” (Zverev, 2021, p. 1912).

Based on the results of even the most superficial analysis of all those theories and hypotheses, it can be concluded FLA is not regarded as a monolith, but rather as a multi-componential psychological construct, which is reflected in various measurement instrument developed and employed for its indirect assessment.

Uzbekistan MoD FLA TB Subtest 1 (Lexical Analogies) is one of the instruments utilized for the purposes of measurement of native language vocabulary range (postulated as a FLA component by Grigorenko (2002, p. 97)) and logical thinking ability (not traditionally included in any modern FLA conceptualization model). The Subtest, therefore, is

language specific, and exists in two forms: one for Russian-as-a-native-language test takers and one for Uzbek-as-a-native-language test takers.

The subtest proper comprises 30 multiple-choice questions with identical structure: the stimulus material is a combination of two lexical items in the test taker's native language (Uzbek or Russian) with an underlying logical relationship of a certain kind (opposition, similarity, causation, etc). The test taker is to deduce the relationship expressed by the pair and select among the five variants provided that which expresses the same relationship.

The total amount of time allocated for Uzbekistan MoD FLA TB Subtest 1 is 8 minutes. Each correct response is worth one point and the test taker is not penalized for an incorrect response.

For the purposes of the present study, we analyzed the responses to Uzbekistan MoD FLA TB provided by 137 test takers (see *Table 1*). They were tested within the time limit set in five separate rooms (up to 25 persons in each) with five invigilators present. The instructions for the test were provided first in Uzbek and then in Russian languages (if necessary). At the end of the test, the Response Matrices were collected by the invigilators and checked in a separate room by two designated officials. The results were subsequently analyzed by means of IBM SPSS Statistics 26 software package.

Table 1
Rank-Based Distribution of the Study Participants (N = 64)

Rank	<i>f</i>	Rel. <i>f</i>	<i>Cf</i>	Percentile
Lieutenant Colonel	6	0,044	137	100,00
Major	8	0,058	131	95,62
Captain	22	0,161	123	89,78
Senior Lieutenant	31	0,226	101	73,72
Lieutenant	40	0,292	70	51,09
Sergeant	1	0,007	30	21,90
Junior Sergeant	6	0,044	29	21,17
Private	11	0,080	23	16,79

In order to assess the items comprising Uzbekistan MoD FLA TB Subtest 1, we chose three parameters: *item facility value (IFV)*, *distractor efficiency (DE)* and *item discrimination index (IDI)*. It behooves us to emphasize that none of them belongs to the aptitude testing area exclusively: all are applied in order to assess items comprising multiple-choice tests of various subjects.

IFV is the percentage of students who provided the correct answer to the test item. Generally, *IFV* is denoted as *p*, which conveys the relative frequency with which the test taker answered the item correctly.



For instance, the p value for an item to which 55% of the test takers gave the correct answer, would be 0.55. The higher the item p value, the less trouble would the particular population sample representatives have dealing with it.

DE value is the degree of “attractiveness” alternative responses of a multiple-choice test item possess. This parameter is a numerical expression of the degree of usefulness of incorrect variants provided by the test developer (Gervais et al., 2015, pp. V–15). Thus, a particular distractor’s attracting too large a number of test takers might be viewed as an indicator of its ambiguousness, whilst one not attracting anybody might be obviously incorrect and, consequently, having no importance in the testing process.

If there is a harmony between the object being measured by the test in general and a test item in particular, it makes sense to expect that those who achieve positive results on the test would answer the item correctly and vice versa. An item is considered to be a good one should it discriminate between the people scoring high on the test as a whole and those who score low. **IDI** is the quantified expression of the extent to which “the items separate the stronger test takers from the weaker ones in the positive or negative way” (Green, 2019, p. 21). The higher the IDI, the better the item.

If every test taker provides either the correct or the incorrect response to a particular test item, such an item should be removed or rewritten ($IDI = 0.00$). If every low-performing test taker answers the item correctly, whilst nobody in the upper group provides the correct response, the item is behaving in the direction opposite to that of the entire test and must be removed ($IDI = -1.0$). According to Urbina (Urbina, 2004, p. 231), “[f]or the vast majority of tests, discriminating power is the most basic quality that items must have in order to be included in a test”.

Each of the three parameters being numerical, there was a need for determination of the threshold value that would separate what can be termed “acceptable items” from “unacceptable ones”.

Taking into account that any FLA test is essentially an ability test that is employed in order to differentiate among individuals comprising a population sample based on a particular trait of interest taken to be normally distributed within the population, IFV value cannot be excessively narrow in order to account for both those with the highest level of the trait of interest and those with the lowest one. Consequently, “the p value of items should cluster around .50 (or 50%) to provide maximum differentiation among test takers” (Urbina, 2004, p. 230). What also follows is that extremely simple or complex items (with IFV close to 0% or to 100%) must not be included into

aptitude/ability tests due to the fact of their failing to “differentiate among test takers and ... [being] excess baggage” (Urbina, 2004, p. 230).

DE values of an item directly affect its IFV in at least two ways. First, the lower the number of distractors, the higher the chance of guess-response to an item. Second, the lower the quality of distractors, the easier it is to give the correct answer. Within a test, not only should the correct response be obvious to the test taker who possesses the trait being required to give that response, but also the distractors provided must look plausible enough to those lacking in such a trait. Therefore, DE “minimum threshold”, following Green (Green, 2019, p. 24), has been taken to be 7% and those distractors attracting fewer than that percentage of the test takers will be considered to be in need for alteration or replacement (depending on the exact DE value for each of them).

IDI value separating acceptable test items from unacceptable ones has been taken to be +0.3 and above (Green, 2019, p. 24).

Another parameter that we have considered was that of *internal consistency* defined as the degree of their being composed of items resulting in the same response patterns among individuals taking them. For example, two candidates obtaining the same score on a test should demonstrate the same pattern of correct and incorrect responses. As emphasized by Gervais (2015, pp. c–3), “the more homogeneous the domain tested, the higher the internal consistency”. Internal consistency can be reported by means of either Kuder Richardson 21 (KR21) or the Cronbach’s Alpha coefficient. The latter being the most commonly used one in modern testing practices and research, it has been chosen as an assessment parameter in our research. The cut-off point for the Cronbach’s Alpha coefficient has been taken to be 0.80, as per suggestion by Gervais (2015, pp. c–6).

RESULTS

The results of the analysis of items comprising Subtest 1 are shown in Table 2. The Cronbach Alpha coefficient value calculated based on the FT-II data was 0.875, which is above the established cut-off point. Therefore, we can confirm that Subtest 1 does have internal consistency. There are, however, a number of issues pertaining to the test items in terms of the parameters selected for the assessment purposes that need to be addressed.

Table 2
Uzbekistan MoD FLA TB Subtest 1 Item Analyses (Cronbach's Alpha = 0.875)

Item	IFV ^a	Distractor Efficiency		CITC ^b	CAID ^c	Item	IFV ^a	Distractor Efficiency		CITC ^b	CAID ^c
1.	85.4%	a = 8.0% b = 1.5% c = 0.7%	z = 85.4% d = 2.9 x ^d = 1.5	0.063	0.877	16.	67.2%	a = 67.2% b = 5.1% c = 3.6%	γ = 10.9% d = 12.4% x = 0.7%	0.132	0.878
2.	81.8%	a = 4.4% b = 2.2% c = 10.2%	z = 81.8% d = 1.5% x = 0%	0.234	0.875	17.	51.8%	a = 21.2% b = 51.8% c = 2.9%	γ = 8.0% d = 11.7% x = 4.4%	0.537	0.868
3.	66.4%	a = 0.7% b = 6.6% c = 24.1%	z = 66.4% d = 0% x = 2.2%	0.348	0.872	18.	77.4%	a = 6.6% b = 1.5% c = 2.2%	γ = 11.7% d = 77.4% x = 0.7%	0.372	0.872
4.	80.3%	a = 80.3% b = 4.4% c = 2.9%	γ = 7.3% d = 3.6% x = 1.5%	0.409	0.871	19.	21.9%	a = 44.5% b = 21.9% c = 2.9%	z = 21.9% d = 7.3% x = 1.5%	0.200	0.876
5.	46.7%	a = 18.2% b = 19.0% c = 46.7%	γ = 14.6% d = 1.5% x = 0%	0.352	0.872	20.	58.4%	a = 7.3% b = 4.4% c = 58.4%	γ = 7.3% d = 21.9% x = 0.7%	0.544	0.867
6.	69.3%	a = 1.5% b = 14.6% c = 8.8%	γ = 5.8% d = 69.3% x = 0%	0.658	0.865	21.	75.2%	a = 75.0% b = 5.1% c = 5.1%	γ = 8.8% d = 5.1% x = 0.7%	0.585	0.867
7.	68.6%	a = 68.6% b = 16.1% c = 5.1%	γ = 5.1% d = 4.4% x = 0.7%	0.394	0.871	22.	46.7%	a = 30.7% b = 46.7% c = 6.6%	γ = 3.6% d = 10.2% x = 2.2%	0.354	0.872
8.	72.3%	a = 72.3% b = 5.1% c = 3.6%	γ = 2.2% d = 16.8% x = 0%	0.614	0.866	23.	89.1%	a = 3.6% b = 89.1% c = 2.9%	γ = 2.2% d = 2.2% x = 0%	0.342	0.873
9.	70.8%	a = 8.8% b = 70.8% c = 9.5%	γ = 5.8% d = 5.1% x = 0%	0.647	0.865	24.	73.0%	a = 3.6% b = 73.0% c = 6.6%	γ = 5.1% d = 6.6% x = 5.1%	0.509	0.869
10.	78.8%	a = 8.8% b = 6.6% c = 4.4%	z = 78.8% d = 1.5% x = 0%	0.556	0.868	25.	76.6%	a = 2.9% b = 7.3% c = 76.6%	γ = 2.2% d = 7.3% x = 3.6%	0.404	0.871
11.	70.1%	a = 10.2% b = 15.3% c = 2.2%	γ = 1.5% d = 70.1% x = 0.7%	0.580	0.867	26.	45.3%	a = 18.2% b = 8.0% c = 10.2%	γ = 14.6% d = 45.3% x = 3.6	0.526	0.868
12.	80.3%	a = 0.7% b = 80.3% c = 2.9%	γ = 6.6% d = 9.5% x = 0%	0.567	0.868	27.	34.3%	a = 6.6% b = 34.3% c = 5.1%	γ = 42.3% d = 5.1% x = 6.6%	0.185	0.877
13.	47.4%	a = 2.9% b = 8.0% c = 47.4%	γ = 35.0% d = 5.8% x = 0.7%	0.373	0.872	28.	51.1%	a = 51.1% b = 6.6% c = 30.7%	γ = 3.6% d = 3.6% x = 4.4%	0.336	0.873
14.	78.8%	a = 11.7% b = 5.8% c = 2.2%	γ = 1.5% d = 78.8% x = 0%	0.615	0.866	29.	81.0%	a = 81.0% b = 4.4% c = 7.3%	γ = 2.9% d = 0% x = 4.4%	0.477	0.870
15.	57.7%	a = 57.7% b = 38.7% c = 0.7%	γ = 0.7% d = 2.2% x = 0%	0.015	0.881	30.	51.1%	a = 29.2% b = 2.9% c = 4.4%	z = 51.1% d = 7.3% x = 5.1%	0.386	0.872

Note. ^a Item Facility Value. ^b Corrected Item-Total Correlation (Item Discrimination Index). ^c Cronbach's Alpha if Item Deleted ^d The percentage of test takers who did not provide any answer to the test item. The keys to each question are indicated in *italicized bold text*.

DISCUSSION

First, 80% of the Subtest 1 items had IFV above 50% with the lowest being that of item #19 (21.9%) and the highest – that of item#23 (89.1%). Subtest 1 item facility values are negatively skewed (-.808), which results in “insufficient ceiling”, i.e. in the situation when individuals taking the test do not find the items challenging enough (Urbina, 2004, p. 230).

Second, the results of DE analysis indicate that in 50% of the Subtest 1 items there was only one distractor that managed to attract more than 7% of the responses provided by the test takers. Since a test item has 4 distractors plus 1 correct response, we would argue that half of the items comprising Subtest 1 have only one distractor that is not obviously wrong, which increases the chances of giving the correct response to such items to 50%.

In some test items, a distractor attracted a proportion of responses comparable to that attracted by the key option (47.4% of the test takers gave the correct response to item #13, yet 35% of them selected one of the distractors provided). Conversely, the distractor managed to act better than the key option in item #27 (42.3% of the test takers chose a distractor as their response).

Third, DE values immediately affect items' IDIs. The minimum Subtest 1 IDI was that of item #15 (0.015) and the maximum was that of item #6 (0.658). The mean IDI for the 30 items did not exceed 0.41 and 20% of the items (#1, 2, 15, 16, 19 and 27) had IDI below 0.3. Consequently, a fifth of all the items comprising the Subtest 1 do not actually possess the required discrimination power in order to separate low- from high-performers in the test.

CONCLUSION

The results of the item quality analyses conducted strongly suggest the need to modify a major number of test items comprising Uzbekistan MoD FLA TB. Those test items need to be reviewed in order to deal with their excessive facility arising due to the poor quality of distractors and resulting in insufficient power to discriminate between weaker and stronger test takers

REFERENCES

1. Gervais, A. (2015). *The Concepts of Reliability and Validity in Military Training and Education* (p. 20).
2. Gervais, A., Schwarz, M., Seinhorst, G., Rey, C., & Hezog, M. (2015). *Bureau for International Language Coordination Language Testing Seminar Materials Pack*. NATO BILC.

3. Green, R. (2019). Item Analysis in Language Assessment. In V. Aryadoust & M. Raquel (Eds.), *Quantitative Data Analysis for Language Assessment. Volume I* (pp. 15–30). Routledge.
4. Grigorenko, E. L. (2002). Foreign language acquisition and language-based learning disabilities. In P. Robinson (Ed.), *Individual Differences and Instructed Language Learning* (pp. 95–112). John Benjamins Publishing Company. <https://doi.org/10.1075/llt.2.07gri>
5. Urbina, S. (2004). *Essentials of Psychological Testing* (A. S. Kaufman & N. L. Kaufman (eds.)). John Wiley & Sons, Inc. <https://doi.org/10.1037/h0053347>
6. Zverev, I. (2019). Uzbekistan MoD Foreign Language Aptitude Test: A Critical Evaluation. *Filologiya Masalalari*, 29(2), 138–151.
7. Zverev, I. (2020a). Uzbekistan MoD Foreign Language Aptitude Test Battery Predictive Power Analysis. *European Journal of Research and Reflection in Educational Sciences*, 8(7), 35–44. <https://doi.org/10.36078/987654354>
8. Zverev, I. (2021). Revisiting Predictive Power Analyses of Uzbekistan MoD Foreign Language Aptitude Test in Terms of Intensive English Language Training Success. *Academic Research in Educational Sciences*, 2(4), 1910–1917. <https://doi.org/10.24411/2181-1385-2021-00818>
9. Zverev, I. (2020b). Computer-based Foreign Language Learning Deficiency Diagnostics Using LLAMA Test Battery. *Chet Tillarni O'qitishda Xorijiy Tajribalardan Foydalanish*, 72–74.

STEADY OF AUTOMATIC CONTROL SYSTEMS

Atabek Tulebergenovich Kaipbergenov

Director of the Nukus branch of the Navoiy State Mining Institute doctor of science
dotcent

Askarbek Orazimbetovich Utemisov

Deputy Dean of the General Technical Faculty of the Nukus branch of the Navoiy
State Mining Institute

Hilola Bakhtiyor kizi Yuldashova

Nukus branch of Navoiy State Mining Institute 2nd year student of the Faculty of
General Engineering 5311000 - Technological processes and production automation
and control (by industry)

ABSTRACT

This article is an automatic control system that serves to perform operations such as starting, stopping, changing the direction and speed of the technological machine, a technological parameter of the object (temperature, pressure, step height, speed, humidity). about systems that serve to adjust (stabilize) during the technological process or systems that change the technological parameters of facilities in accordance with a previously given law, the system of training to control the technological process.

Keywords: Automatic control, problems, process-induced, control systems, universality, parametrs, centrel problems, management, identification, quality assessment.

AUTOMATIC CONTROL THEORY is a branch of technical cybernetics that conducts research on the development of automatic control systems (ABT) of various complexity and nature. The theory of automatic control uses similar (adequate) mathematical models of real objects instead. It mainly deals with two problems: the analysis and synthesis of automatic control theory. The two types of control systems, open and closed control systems, differ in the way they manage processes. In the first, the control effects are derived from the process-induced effects and are aimed at reducing the difference in their wear. The main disadvantage of such a control system is that it cannot withstand unmeasurable external drag effects. In addition, these control systems cannot

control unstable objects for long periods of time. At the heart of closed management systems is the idea of feedback.[1] This idea is known as the parameter deviation control principle (or feedback control).

Here, execution signals are generated that return the control parameters to the required state due to deviations from the required level. The universality of this method is reflected in the management of unstable objects. The central problem in automatic control theory, especially in closed system theory, is the robustness of the system. The 1950s and 1960s were a period of rapid development of synthesis methods for such systems. The choice of quality criteria is the key to solving the problem of synthesis. Among the methods of synthesis of the theory of automatic control, the methods of invariant and autonomous synthesis of such systems have a special place. In this theory, the synthesis method of Automatic Control Theory based on the use of integral criteria of quality assessment is preferred. As expressed in the theory of automatic control, the synthesis of nonlinear objects bounded in the form of control inequality stimulated the emergence of partially modified methods for solving new problems of variation calculation, such as Pontryagin's maximum law and Bellman's dynamic programs. The synthesis methods of optimal systems have been generalized, and the theory of automatic control has been transferred to the class of distributed parametric control systems, where relatively little research has been done.[2]

In some control objects, the a priori of an invariant mathematical model is inadequate to the actual state of the object when developing or designing an automatic control theory. Often, due to the extreme complexity of the process, it is practically impossible to create a mathematical model of the control object based on certain physical or chemical laws. This is, of course, the result of external and internal deceleration parameters that cannot be measured when using Automatic Control Theory. Therefore, a scientific field called methods of identification of control objects has emerged. The advent of adaptive control systems has made it possible to fill a priori information gap and increase system efficiency. A simple closed-loop extreme adjustment system belonging to the class of adaptive control systems can be divided into a separate class, and such a control problem is considered a probability problem.[3] To solve it, statistical solutions and methods of controlled random process theory are used. Continuous (analog) and continuous (digital) modeling methods are of great importance in the stage of scientific and applied research on the development of the theory of automatic control.

The rapid development of cybernetics, the creation of computers that can process data at high speeds, and the

application in industry have created new technologies for data processing. Due to this, there are currently two:

1. Automatic control circuit (BAS)
2. The concept of automated control system is widely used in production automation.

BAS is a system of technical devices consisting of a controller and a controller that can ensure the passage of individual local technological processes on the basis of a given program without human intervention.

An automatic control system that serves to perform operations such as starting, stopping, changing the direction and speed of the technological machine, adjusting a technological parameter of the object (temperature, pressure, level, speed, humidity) during the technological process (stabilization) systems or systems that change the technological parameter of objects in accordance with a previously given law, local automatic systems that serve to perform technological process control, protection and signaling functions, etc. without human intervention.

BAS is a complex set of multi-level systems that involve the automation and control of data processing on a computer based on economic mathematical modeling and human intervention.

This system ensures that management solutions are sound and reasonable, that the management process is carried out with high efficiency and speed, and that the management facilitates the work of the unit.[4]

BAS is defined as a “human machine” system that automates the collection and processing of data needed to optimize management in various areas of human activity. Such a system performs the following three functions:

1. Collection and transmission of information about the controlled object.
2. Data processing and control signal generation.
3. Managing influence on the controlled object.

In BAS, the above functions are performed by a computer. The control function on the object is performed by the operator on the basis of information received from the control machines. That is why BAS is called “human machine system”.

Automated production management - the use of mathematical methods, automatic devices and computer tools in the management of various industries. Its scientific basis is economic cybernetics. Addressing methodological and specific issues related to the relationship between man and cyber machines is an important task for him.

REFERENCES

1. Yusupbekov N.R. and others. «Technological process control systems», Tashkent, 1997.
2. Yusupbekov N.R. and others. «Automation and automation of production processes.» - Tashkent, 1982.
3. Mansurov X.N. «Automation and automation of production processes», Tashkent 1987.
4. Mayzel MM «Fundamentals of automation and automation of production processes», - Tashkent, 1964



АКТУАЛЬНОСТЬ И РОЛЬ СОВРЕМЕННЫХ ИННОВАЦИЙ ДЛЯ ФОРМИРОВАНИЕ МОЛОДЫХ СПЕЦИАЛИСТОВ

Захия Ахмедовна Наримбетова

Преподаватель кафедры Методика начального образования Чирчикского государственного педагогического института Ташкентской области

Шохида Ражабовна Муродова

Студентка 3-курса Факультета начального образования Чирчикского государственного педагогического института Ташкентской области

АННОТАЦИЯ

В данной статье идёт речь об сотрудничестве в педагогике и развитие традиций в начальных классах, качества и эффективности воспитательной работы, о масштабной работе по дальнейшему совершенствованию системы образования, внедрению в содержание обучения и воспитания национальных ценностей и традиций, обогащению их передовыми идеями, о формировании истинное чувство патриотизма, стать настоящим профессионалом, прежде всего, таким высоким требованиям должен отвечать сам воспитатель. откликаться, обладать такими человеческими качествами.

Ключевые слова: Учитель, методика, принцип ученик-ученику учитель, научные исследования, моральный дух, профессиональные навыки, инновация.

ABSTRACT

This article deals with cooperation in pedagogy and the development of traditions in primary school, the quality and effectiveness of educational work, large-scale work to further improve the education system, introduce national values and traditions into the content of education and education, enrich them with advanced ideas, about the formation of a true sense of patriotism, to become a real professional, first of all, the educator himself must meet such high requirements. to respond, to possess such human qualities.

Keywords: Teacher, methodology, pupil to – pupil teacher principle, scientific research, morale, professional skills, innovation.

ВВЕДЕНИЕ

Идеи, правила и законы воспитания человека сначала основывались на рассказах, поговорах, нравственное-духовное воспитание, письменных памятниках и фольклоре, но впоследствии укрепили свои позиции как самостоятельная наука. Ведь наши предки испокон веков особое внимание уделяли воспитанию детей. Великие ученые и писатели, такие как Имам аль-Бухари, Иса ат-Термезий, Берунни, Аз-Замахшари, Навои, Бабур, Огахи, Абдулла Авлони, Абдурауф Фитрат, Абдулхамид Чолпон, написали много трудов по вопросам образования. Об этом свидетельствуют «Город знатных людей» Фароби, «Кутадгу билиг» Юсуфа Хоса Хаджиба, «Махбуб ул-кулуб» Алишера Навои, «Кобуснома» Кайковуса которые являются основоположниками восточной педагогики. Из истории известно, что восточная педагогика когда-то процветала. Когда немецкий ученый Герлер сказал: «Восток— учитель Европы», он, вероятно, имел в виду этот период развития.

ЛИТЕРАТУРА И МЕТОДОЛОГИЯ

Развитие общества, безусловно, зависит от качества и эффективности воспитательной работы. Ее опорой являются специалисты с современным мышлением и профессиональным потенциалом. Для этого необходимо постоянно совершенствовать технологию, направленную на реализацию существующего образовательного контента. Очень важно изучать и анализировать шедевры истории и культуры узбекского народа со всех сторон, в частности, с педагогической точки зрения.

Учитель – это архитектор духовного мира молодого человека, человек, заслуживающий доверия в обществе. Общество доверяет учителям своих самых дорогих, самых дорогих детей, свои надежды, свое будущее. Это очень благородная и трудная профессия. Она требует от человека, посвятившего свою жизнь этой профессии, постоянного творчества, неутомимого мышления, большой щедрости, любви к детям, преданности делу. Глубокую благодарность и уважение народа педагог заслужил своим самоотверженным, просветительским трудом на ниве вестернизации подрастающего поколения. Учитель вносит достойный вклад в формирование научного мировоззрения, высоких морально-политических качеств, трудолюбия, чувства исторической ответственности за процветание и безопасность нашей страны. Педагогическое искусство – это не профессия, а искусство, требующее глубокого знания законов развития внутреннего мира и личностных качеств ребенка.

Общество возлагает на педагогов почетную и трудную задачу воспитание детей, то есть трудолюбивым людям, на которых легко воздействовать и развивать мечты и будущее общества. Это большая уверенность и требует огромной ответственности от учителей. Учитель должен быть, с одной стороны, высокообразованным, а с другой стороны, нравственно и духовно чистым человеком. Его учитель будет первым идеальным человеком для ребенка, только ступившего на порог школы и пришедшего к его сердцу осенью, как тысяча и один как омулет. Он нашел в своем хозяине все добро, справедливость, искренность, любовь, красоту и изощренность во вселенной. Это чувство становится его спутником на всю жизнь. Когда вы становитесь старше, это чувство становится все больше и больше.

В Республике Узбекистан проводится масштабная работа по дальнейшему совершенствованию системы образования, внедрению в содержание обучения и воспитания национальных ценностей и традиций, обогащению их передовыми идеями. Благодаря бесценному духовному наследию, созданному нашими предками на протяжении веков, восстановление забытых ценностей, осознание национального самосознания осуществляются на уровне государственной программы. В результате воссоздания национальных традиций и ценностей деятельность учителей является не только фактором оснащения будущих учителей знаниями, навыками и умениями по основам науки, но и содержательной организацией досуга с учетом их потенциала, интересов и стремлений, вовлечение в творческие научные исследования, повышение их морального духа и профессиональной ориентации.

От мастерства педагога зависит способность к дальнейшему развитию профессиональных навыков, установлению традиций ученик-ученику учитель - с целью повышения их эффективности, умелому использованию возможностей коллаборативной педагогики в освоении образовательных технологий.

Учение, которое учитель дает ученику в процессе обучения, представляет собой двусторонний процесс, который не может происходить без образовательной дискуссии. Участники дискуссии не зависят от индивидуального сознания и воли, они становятся субъектами и объектами образовательного процесса в отношениях и формируют взаимосвязь общественных отношений.

Ролевая модель учителя важна в образовании. В сложившейся традиции ученика ученика учителя - подчеркивает обязанности и ответственность науки перед

учителем, а также ряд обязанностей учителя перед учениками. Потому что, когда ученики называли его «Учитель», учитель спросил: «Я произношу это имя?» должен быть в состоянии найти ответ на вопрос.

Следует отметить, что индивидуальный подход к каждому ученику, практическая направленность методической помощи и наличие возможности подбора подходящих учеников для учителей, нуждающихся в повышении квалификации, является ключевой особенностью системы «Ученик-ученику учитель», являющейся новой метод повышения квалификации. Немаловажно и то, что «Школа ученик-ученику учитель» по результатам мониторинга деятельности молодых учителей позволяет организовать обучение в соответствии с потребностями. Индивидуальный подход к обучению, гибкость и практическая направленность учебного процесса – основные преимущества этой формы. Подготовка квалифицированных специалистов в различных областях по методу «Ученик-ученику учитель» - проверенная временем форма преподавания и обучения развитию нашего народа. Все мы знаем, что те, кто достоин статуса учителя, высоко ценятся, уважаются и почитаются нашим народом.

На современном этапе развития системы образования Республики Узбекистан я считаю, что педагогика сотрудничества, то есть принцип «Ученик – ученику учитель», является решением наиболее очевидных проблем.

При этом знания, умения и компетенции, преподаваемые учителем, должны быть реализованы таким образом, чтобы учащийся мог занять свое место в коллективе, высказать свое мнение, критически подходить и вносить предложения.

Действующие по принципу учитель-ученик служат повышению качества образования, их характер еще больше повышает уровень социально-политических, экономико-правовых, нравственных отношений в обществе. Опираясь на мудрость нашего мудрого народа «Ученик, не видящий учителя, идет на всякое место», наши национальные и интернациональные ценности, традиции и воспитательная ценность с веками потеряли свою ценность. Учитель является опорой образования ученика, он учит профессии, профессии, образованию, и вместе они активно участвуют в формировании их мышления и мировоззрения. Обучение по принципу «Ученик – ученику учитель» - значительно повышает эффективность обучения и основывается на четких целях. В средних школах учитель помогает учащимся продвигать новую тему, выполняя домашнее задание по

предыдущей теме и делюсь тем, что они узнали на новом уроке, со своими сверстниками.

Объясняя тему учащемуся, было бы неплохо более подробно осветить тему с помощью отзывов одного учащегося в дополнение к отзывам учителя. Общеизвестно, что потребность в опыте будущих педагогических и студенческих традиций в высшей школе отражается как доказанный фактор, так как является требованием времени.

В результате стремительной реализации аспектов современного научно-технического процесса совершенствуются аспекты образовательного процесса, акцентируя внимание на таких вопросах, как фасилитация, поиск правильного решения задач своевременной практической помощи, рациональное использование традиций учитель-ученик, необходимость новаторского подхода. В ее основе лежат вопросы воспитания и обучения подрастающего поколения.

Современные инновации - сегодня как никогда актуальна направленность на формирование молодых специалистов во всех отношениях, сильный акцент на повышении профессионализма будущих специалистов. Благодаря нашей независимости может быть создана новая система образования, которую можно использовать для дальнейшего развития традиций учителей и учеников. Закон «Об образовании», принятый на IX сессии Олий Мажлиса Республики Узбекистан 29 августа 1997 года, служит правовой основой для реализации Национальной программы подготовки кадров.

При обучении знаниям или профессии в сотрудничестве учителя и ученика основное внимание уделяется отношению учителя к ученику, убедившись, что каждая простая ситуация выполняется искренне, даже когда сосредоточение внимания на том, что куда поставить, требует тщательного контроля.

Чтобы стать воспитателем-учителем, воспитывать интеллект других, помогать им пользоваться просвещением, формировать истинное чувство патриотизма, стать настоящим профессионалом, прежде всего, таким высоким требованиям должен отвечать сам воспитатель. откликаться, обладать такими человеческими качествами.

Действительно, не будет преувеличением сказать, что «учитель наполняет здание ума новыми знаниями, воспитывает подрастающее поколение быть образованным, умным, волевым, мудрецом, творщим мечты родителей».

Есть законы, которые не писаны в жизни, но если их не соблюдать, случится что-то плохое. Одним из них являются отношения учитель-ученик. У нашего мудрого народа этикет учитель-ученик, ценности, условия общения живут, взростают и развиваются миллионы лет в виде таких неписаных законов. На самом деле, нет профессии или занятия, которое учитель не мог бы увидеть.

Для того чтобы не допустить подобных некрасивых ситуаций, прежде всего, ученик должен иметь безграничную любовь к учителю, доверять ему, понимать каждое его слово, действие, любое указание, данное учителем, любой должен усердно следовать правилам, требуемым учителем. работа. В нашем народе стало высоко ценимой традицией, когда ученик завершает то, чему научился у своего учителя, угождает своему учителю перед началом самостоятельной работы и получает от него белое благословение. Согласие дает вам душевное спокойствие. Учитель, который доволен своим учеником, искренне благословляет его.

ЗАКЛЮЧЕНИЕ

Таким образом, использование традиции «Ученик – ученику учитель» в системе непрерывного образования дает желаемый эффект. Согласно идеям педагогического образования, практические навыки и умения формируются путем непосредственного обучения, непосредственного осуществления определенных видов деятельности на практике. Традиция «учитель-ученик» важна тем, что создает творческие поиски у пловцов, учащихся и молодых преподавателей, учитывает их индивидуальные особенности в процессе педагогической деятельности, создает благоприятные условия для дальнейшего развития таланта учащихся. Такие ситуации воспитывают в молодежи не только ответственный подход к трудовой и производственной деятельности, но и такие духовно-нравственные качества, как уважение к чужому труду, добросовестный труд, гордость за плоды труда. В воспитании детей особое внимание должно быть обращено на эффективное использование национальной системы воспитания нашего народа, а учителя не должны жалеть в этом плане своих сил и ума, если они следуют традициям, обычаям и нравам древних предков. Из вышеизложенного видно, что в настоящее время одухотворенность подрастающего поколения, понимание своей национальной идентичности является для них актуальной задачей для уверенного движения к процветанию Родины.

REFERENCES

1. Хасанбоев Ж., Сарибоев Х., Ниёзов Г., Хасанбоева О., Усмонбоева М. Педагогический учебник Ташкентской академии наук Республики Узбекистан Издательство «Наука» 2006г. 282 стр.
2. Толипов Уткир Устоз - студенческие кадры Ташкент - 2015. 66 стр.



ЖОЙ НОМЛАРИНИНГ ЭТНОМАДАНИЙ ТАДҚИҚИ (ТОШКЕНТ АРЕАЛИ МИСОЛИДА)

Акмал Амирович Абдуллаев

Тошкент вилояти Чирчиқ давлат педагогика институти, Бошланғич таълим методикаси кафедраси ўқитувчиси
akmalabdullayev@gmail.com

Мадина Марат қизи Несиббоева

Бошланғич таълим йўналиши БОТ-21/1 гуруҳи талабаси

АННОТАЦИЯ

Мақолада Тошкент вилоятидаги жой номларининг келиб чиқишига лингвокультурологик жиҳатдан ёндашилиб, уларнинг мазкур ҳудудда яшовчи аҳолининг этногенези ва тарихи, маданияти билан боғлиқ ҳолатлари ономастик кўламда тарихий-этимологик ва лингвомаданий жиҳатдан таҳлил қилинган ҳамда Тошкент ҳудудидаги этнотопонимлардан мисоллар келтирилган.

Калит сўзлар: жой номлари, лингвокультурология, этногенез, этнотопоним, Шош, Чоч, Илоқ, Аппақ, Арғин, Ағанай, Бурғалик, Бўка, Муратали, Найман, Тейит, Унгут, Уювли, Чалдар, Юзурук.

ABSTRACT

The article provides a linguoculturological approach to the origin of place names in Tashkent region, their onomastic historical-etymological and linguistic-cultural analysis of the ethnogenesis and history, culture of the population living in the region, as well as examples of ethnotoponyms in Tashkent region.

Keywords: toponyms, lingvokulturology, ethnogenesis, ethnotoponym, Shosh, Choch, Ilaq, Appaq, Argin, Aganay, Burgalik, Buka, Muratali, Naiman, Teyit, Ungut, Uyuvli, Chaldar, Yuzuruk.

КИРИШ

Дунё тилшунослигида топонимларни антропоцентрик нуқтаи назаридан халқнинг миллий онги, этногенези ва тарихи, маданияти билан боғлиқ ҳолда тадқиқ этиш ономастик тадқиқотларнинг янги — лингвомаданий йўналишининг асосий тадқиқот объектларидан бирига айланиб бормоқда.

Топонимика, гарчи тилшуносликнинг ономастика бўлими тармоғи бўлса-да, у география, тарих ва этнография каби фанлар билан чамбарчас боғлиқдир. Тарихчилар айрим жой номларининг пайдо бўлиш тарихига эътиборни қаратган ҳолда жой номини тарихий нуқтаи назардан тадқиқ этсалар, географлар мавжуд топонимларнинг ориентирловчи характерига кўра жойлашувига эътиборни қаратадилар, тилшунослар эса барча топонимларни ономастик бирлик сифатида ўрганадилар: атоқли от сифатида тил тизимидаги ўрнини, лексеманинг келиб чиқишини, унинг бошқа бирликлар билан ёнги бошқа жой номлари билан муносабати ва фарқини тадқиқ этадилар, антропоцентриқ нуқтаи назардан топонимларнинг экстралингвистик хусусиятларини, тил ва маданият муштараклиги қонуниятлари асосидаги лингвомаданий жиҳатларини ўрганиб чиқадиладар.

МЕТОДОЛОГИЯ

Мақолада, асосан, илмий таҳлилнинг тарихийлик тамойилидан фойдаланилди. Сабаби, ҳар қандай фанда илмий таҳлилнинг асосий тамойилларидан бири тарихийликдир. Ономастик материал, хоссатан, ушбу тадқиқот мавзуси бўлган жой номлари таҳлилида тарихийлик тамойили жуда муҳим аҳамият касб этади. Чунки жой номларида халқнинг ўтмиш тарихи, этнографияси, археологияси илдизларини сезиш қийин эмас. Шу сабабли ҳам жой номларини тарихий-этнографик нуқтаи назардан ўрганишга биринчи навбатда тарихчилар қизиқиш билдиришади. Ономастик бирликларга тарихий нуқтаи назардан ёндашув тарихий, археологик ва этнографик маълумотларни, фактларни ономастика доирасига кенг татбиқ этишга олиб келади. Шу билан бирга ономастик лексика тарихий аспект (қиёсий-тарихий ва тарихий-қиёсий йўналишлар) да кенг ўрганилади.

Ономастикага, хусусан, топонимларга лингво-тарихий методни қўллашда А.М.Селишев, А.И.Попов, В.А.Никонов, Б.А.Серебренников, В.Н.Топоров, О.Н.Трубачев, Ю.А.Карпенко каби рус олимларининг, В.Георгиев, В.Ташицкий, С.Роспанд, Ф.Безглай сингари чет эллик олимларнинг хизмати катта бўлди.

Биламизки, жой номларини тарихий нуқтаи назардан ўрганилганда қуйидаги икки йўналишга амал қилинади: а) жой номларининг тарихий ҳолатидан ҳозирги кўринишигача бўлган ўзгаришларни аниқлаш усули (перспектив таҳлил усули); б) жой номларининг ҳозирги ҳолатидан унинг тарихий ҳолатигача бўлган тарихий ривожланиш жараёнини аниқлаш (ретроспектив таҳлил

усули). Ҳар икки таҳлил йўналишидан ҳам асосий мақсад жой номларининг ривожланиш, ўзгариш жараёнларини аниқлашдан иборатдир.

Ономаст-топонимистлар тўпланган материални тарихий метод билан ўрганганда лисоний (этник) стратиграфия (лотинча: stratum – “қатлам” ва юнонча: grapho – “ёзаман” сўзларидан)ни аниқлашга интиладилар. Бундай таҳлиллардан мақсад ономастик бирликларнинг энг қадимги ўз ва ўзлашган қатламларини аниқлаш, унинг таркибидаги ўзгаришлар силсиласини аниқлашдир. Жумладан, этнопонимларнинг тарихий келиб чиқиш этимологияси, унинг маъносини изоҳлаш, шунга доир турли хил қарашларни келтириб, уларга муносабат билдириш ана шундай изланишлар самараси саналади. Кейинги йилларда олимлар жой номларидаги ички (лисоний-структур) ва ташқи (экстралингвистик) ўзгаришлар тарихини ўрганишга алоҳида эътибор қаратмоқдалар. Биринчи тип ўзгаришда жой номларининг лисоний таҳлили, эволюцияси аниқланади, иккинчисида эса у ёки бу жой номларида давр руҳининг акси инобатга олинади.

Бундан ташқари, мақола умум қабул қилинган бошқа методлар – ареал, қиёсий-чоғиштира, мантиқий таҳлил, кетма-кетлик тамойиллари асосида ёритилган бўлиб, шу ўринда, мустақиллик туфайли халқимизнинг ўзликни англашга, ўлкамиз жой тарихига, маданияти, тили, аждодларимизнинг бой маънавий меросига дахлдорлик масалаларига қизиқиш ҳақли равишда жонланганини таъкидлашимиз жоиз.

МУҲОКАМА ВА НАТИЖАЛАР

Ўрта Осиё ва ундаги жой номлари ҳақида илмий манбаларга мурожаат қилганда, бу соҳадаги тадқиқотлар энг қадимги манбаларга бориб тақалишини кўриш мумкин. Мисол учун, милoddан олдин яшаб ўтган (V-IV асрларда), “Тарих отаси” дея ном олган юнон олими Геродот асарларида Аракс (Амударё), Яксарт (Сирдарё), Мароқанд (Самарқанд) каби жой номларини учратиш мумкин. Шу биргина манбанинг ўзиёқ муайян жой атамаси (лингвистика), жойлашиш ҳудуди (география) ва ўша жой тарихи (тарих) билан алоқадор эканидан далолат беради. Тошкент ареали топонимик манзараси ҳақида гапирганда, табиийки, воҳанинг географик жойлашуви, ҳудуд тарихи ҳамда ҳудуднинг ўзига хос этнолингвистик хусусиятлари ҳақида маълумотга эга бўлмаган тадқиқотчининг мазкур ҳудуд жой номлари хусусидаги маълумотлари илмийлик тамойилига тўла жавоб бера олмайди.

Тошкент ареали ҳудудини текислик, тоғолди ва тоғ зоналарига ажратиш мумкин. Воҳанинг бундай ўзига хос

географик ўрни, мазкур ҳудуд табиий шароитларининг қулайлиги, воҳанинг табиий қазилма бойликларга бойлиги қадимдан ушбу маконда инсонларнинг истиқомат қилиш, деҳқончилик, чорвачилик ва баҳоли-қудрат кончилик ишлари билан машғул бўлиб, уни секин-асталик билан ривожлантириш имконини берган ҳамда бу асослар улар томонидан жой номларини ифодалашларида ҳам ўз аксини топган.

Тарихий манбаларда Чоч, Шош, Илоқ дея номланган Тошкент воҳаси сув ресурсларига бой, иқлими мўътадил, тупроғи ҳосилдор бўлиб, мазкур заминда инсонларнинг яшаб меҳнат қилиши учун жуда қулай табиий шарт-шароитларга эга бўлган. У инсоният тарихининг ибтидосидаёқ энг қадимги одамзот аждодларининг маконларидан бири бўлган. Бу ҳолат унинг топонимик тизимида ҳам акс этган бўлиб, Тошкент вилояти топонимлари ўзига хослиги ва Ўзбекистоннинг бошқа ҳудудлари топонимларидан кўп жиҳатлари билан фарқ қилиши билан ажралиб туради. Жумладан, воҳанинг топонимик манзарасига эътибор қаратадиган бўлсак, топонимик тизимнинг барча тур доирасида ўзига хос калейдоскопик кўриниш ҳосил қилганлигини кўришимиз мумкин бўлади.

Ҳудудий жиҳатдан Тошкент воҳаси жой номларининг таҳлили шундан далолат берадики, мазкур ареалнинг географик атамаларида ҳудуднинг физик жуғрофияси, ландшафти, жойлашиш ўрни, ҳажми, шакли ва миқдор хусусиятлари, ҳайвонот ва ўсимликлар олами билан боғлиқ жиҳатлар билан бир қаторда, бу заминда истиқомат қилган инсонларнинг этногенези, касб-ҳунари, диний эътиқод билан боғлиқ тушунчалари, жой номлари билан боғлиқ фольклор унсурлари, ижтимоий, сиёсий ва замонавий муносабатларни ифодаладиган, шунингдек, бошқа лингвомаданий жиҳатларни кузатиш мумкин.

Тошкент воҳаси топонимик тизимида этноойконимлар етакчи ўринни эгаллайди. Чунки ўтмишда воҳа аҳолисининг этник таркиби хилма-хил бўлган. Бу ҳудудда асрлар давомида турли уруғ, қабила, қавм, халқларга мансуб кишилар истиқомат қилганлар. Уларнинг кўпчилиги вақт ўтиши билан ўтроқлашиб этник номларини унутиб юборганлар. Лекин этник гуруҳларнинг номи улар яшаган жойларда топоним сифатида сақланиб қолган.

Мазкур ареалда этник номлар билан боғлиқ жой номларига қуйидаги мисолларни келтириш мумкин:

Аппақ – қ. Ўрта Чирчиқ тумани. Қозоқларнинг алимули қабиласининг бир уруғи *анпақ* (оппоқ) деб аталади.

Арғинчи – (қ. Юқори Чирчиқ тумани), ўзбек, қозоқ ва бошқа туркий халқлар таркибига кирган қабила. *Арғинчи* – “арғин қабиласи вакили”, “арғинлик”.

Ағанай – қ., Қибрай тумани. Қирғизларнинг саруу қабиласининг бир уруғи *ағанай* деб аталган.

Бурғалик – қ. Ўрта Чирчиқ тумани. Кўчманчи ўзбеклар таркибида *бурга* деган уруғ бўлган. Сарой қабиласининг бир уруғи *бурғали сарой* деб аталган.

Бўка – ш., Бўка тумани. Қадимги турк тилида, ҳозирги баъзи бир туркий халқлар (қозоқлар, қирғизлар) тилида *бўка* “пахлавон” деган маънони англатади. *Бўка* деган уруғ ҳам бўлган, масалан, қанглиларнинг бўка-қангли уруғи қайд қилинган.

Дурет – қ., Қуйи Чирчиқ тумани. Қозоқларнинг қўнғирот қабиласи таркибида *дурет* уруғи бор.

Керовчи – қ., Пискент тумани. *Керовчи* (кереучи) курама ўзбеклар таркибидаги уруғлардан бири. Уруғ вакиллари асосан Тошкент воҳасида яшаган.

Кучак – қ., Қуйи Чирчиқ тумани, ўзбекларнинг сарой қабиласи таркибида *кучак* (кучактўпа) уруғи бўлган.

Кўкмўйин – қ., Ўрта Чирчиқ тумани. Қипчоқ ўзбекларининг бир уруғи, қирғизларнинг бағиш қабиласининг бир уруғи *кўкмўйун* деб аталган.

Кўксарой – қ., Тошкент тумани. Сарой қабиласининг бир тармоғи – *кўксарой*.

Мамут – қ., Юқори Чирчиқ, Ўрта Чирчиқ, Қуйи Чирчиқ, Оққўрғон туманлари. Қозоқларнинг шаншқли қабиласининг бир уруғи *мамут* (мамут) деб аталган.

Муратали – қ., Пискент тумани. Қирғизларнинг буғу, саруу қабилалари таркибида *муратали* уруғи бўлган.

Мўғол – қ., Пискент тумани, ўзбеклар (*юз* қабиласи) ва қирғизлар (*ават* қабиласи) таркибида *мўғол* уруғи қайд қилинган.

Найман – қ., Бекобод, Зангиота, Қуйи Чирчиқ туманлари. *Найман* – ўзбеклар таркибига кирган қабила. Мўғулча *найма* “саккиз” (уруғ) деган сўз. Қабила таркибидаги уруғлардан бири *сағизурув* (“саккиз уруғ”) деб аталади.

Оққовоқ – қ., Қибрай тумани. Қозоқларнинг *суван*, қирғизларнинг *чекирсаяқ* қабилаларининг бир уруғи *оққовоқ* (аққабак) деб аталган. *Қовоқ* (қобок) деган географик атама “тик қирғоқ” маъносини англатади.

Парчаюз – қ., Бекобод тумани. *Парчаюз* – юз қабиласи таркибидаги уруғ, “юз қабиласининг бир парчаси, бўлаги” демакдир. Бошқа қабила, уруғлар таркибида ҳам *парча* этноними учрайди.

Рамадон – қ., Тошкент, Чиноз, Бўка, Зангиота туманлари. *Рамадон* – кўчманчи ўзбеклар таркибидаги уруғлардан бири, қозоқларда ҳам рамадан уруғи бўлган.

Сазбақа (Сасбақа) – қ., Қибрай, Юқори Чирчиқ. *Сазбақа* деган қозоқ уруғи бўлган (соз – ботқоқлик). Сазбақа (“ботқоқлик бақаси”) уруғнинг тотеми (муқаддас жонивори). Қирғизлар таркибида *сасбақ* уруғи бўлган.

Саритамғали – қ., Оҳангарон тумани [1. 122-126]. Шу ўринда этнотопонимларда кўп учрайдиган баъзи ранглар хусусида: маълумки, турли ранглар ва улар ҳақидаги тотемик, мифологик, диний, бадий, фалсафий тушунчалар ўтмишда туркий халқлар ҳаётида муҳим ўрин тутган. Бу ҳақда К.Шониёзов шундай ёзади: «Қадимги даврларда Олтой ва Жанубий Сибирда яшаган туркий қабилалар шимол, жануб, шарқ, ғарбни ранглар номи билан атаганлар. Қора ранг шимолни, қизил ранг жанубни, кўк ранг шарқни, оқ ранг ғарбни, сариқ ранг марказни билдирган. Маълум бир қабила иттифоқида бўлган кишиларнинг томонларга қараб жойлашиши одат тусига кириб, вақт ўтиши билан томонларнинг номлари (ранг номлари) этноним бўлиб қолган» [2. 145-146]. Демак, юқоридаги этнонимлар таркибида ранг билдирувчи сўзлар ўтмишда уруғнинг жойлашиш ўрни ёки дунё томонларини аниқлаш мақсадида қўлланилган. Айни пайтда, мазкур компонентларни фақат ранг-тусни билдирувчи сўзлар дея олмаймиз, чунки уларнинг айримлари хусусият билдирувчи сўзлардир [3. 83]. Масалан, сариқ сўзи – оқсуяк, аслзода, бойлик, мол-мулк, дабдаба маъноларини ҳам ифодалаган ҳолда тамғали уруғига тегишли асилзодалиқни ёки бой бадавлатликни ҳам билдирган бўлиши мумкин. Қора сўзи эса улкан, катта деган маъноларни билдириб, бу асосида юзага келган қорабоғиш, қоратейит, қорабўйин этнонимлари бағиш, тейит, бўйин уруғларининг улкан, катта бўлаклари деганидир [4. 19-23]. 3.Дўсимовнинг таъкидлашича, қора сўзи Хоразм шеваларида этноним ва топоним таркибида кўплик маъносини англатади [5. 33].

Сартюз – қ., Бекобод тумани, **Сартюз** (сартжузи) – юз қабиласининг уруғларидан бири.

Телов (тилов) – қ., Оҳангарон тумани, ўзбек-қурамалар таркибидаги уруғлардан бири.

Тейит – қ., Юқори Чирчиқ тумани. Қирғизларнинг *тейит* қабиласи бўлган (тармоқлари: бойтейит, қоратейит, саритейит, ўғритейит ва б.).

Тўқбой – қ., Бекобод, Қуйи Чирчиқ туманлари. *Юз* қабиласининг уруғларидан бири *тўқбой* деб аталган.

Увоқ – қ., Оҳангарон тумани. *Увоқ* (парча, ушоқ) – этноним. Масалан, қозоқларда увақ (увоқ) деган уруғ бор.

Унгут – қ., Оҳангарон тумани. Ўзбеклар таркибида, қозоқларнинг *бойули* қабиласи таркибида *унгут* (унгут) уруғи қайд қилинган. Асли унгутлар (ўнгутлар) – илк ўрта асрларда Мўғулистоннинг жанубида, Хитойнинг чегара қисмларида яшаган туркий халқ. Кейинчалик мўғуллашиб, XIII асрда мўғул қўшинлари таркибида Ўрта Осиёга келиб, маҳаллий халқлар таркибига сингиб кетган.

Учбов – қ., Бўстонлик тумани. Туркманларнинг *човдур* қабиласи таркибида *учбағли* деган уруғ қайд қилинган. Ўзбекларда бу уруғ учбов(ли) деб аталган. Қипчоқ ўзбекларида *қабил* “бов” дейилган, “92 бовли ўзбек” ибораси шундан. Бўстонлик туманида **Бўстонбов** деган қишлоқ бор. Ўзбекистондаги **Қорабоғ** номли қишлоқлар асли *Қорабов* бўлган.

Уювли – қ., Бекобод тумани. Қарапчи қабиласининг бир уруғи *уювли* деб аталган.

Чалдар – қ., Бўстонлик тумани. Қирғизлар адигине қабиласининг бир уруғи – *чалдар* (чоллар), қозоқларнинг сергели қабилалар уюшмасига кирган 12 қабиладан бири *шалдар* (чоллар) деб юритилган.

Чаноқ – қ., Бекобод тумани. Қўнғирот қабиласи тортувли уруғининг бир тармоғи – *чаноқ*.

Чувалачи – қ., Тошкент тумани, Тошкент шаҳри маҳалласи. Қурама ўзбекларнинг тама қабиласига кирадиган ойтамғали уруғининг бир тармоғи *чувалачи (чубаланчи)* деб аталган.

Чувуллоқ – қ., Бўка тумани; Чувулдоқ – қ., Оҳангарон, – Ўрта Чирчиқ туманлари. Найманлар, қўнғиротлар ва бошқа қабилалар таркибида *чувуллоқ (чувулдоқ)* уруғи қайд қилинган. *Чувулдоқ* – уруғ вакилларининг лақаби: “қий-чув кўтариб, тартибсиз чуғурлайдиган уруғ” дегани.

Юзуруқ – қ., Паркент тумани. *Юз уруғ* – “юз қабиласининг бир уруғи”. **Юқориюз, Пасткиюз** – қ., Қибрай тумани. *Юз* ~ қабил

нома. Юз қабиласи вакиллари яшайдиган бир неча қишлоқ бўлса, бу қишлоқлар бир-бирларидан *юқори, ўрта, пастки* ёки *катта, ўрта, кичик* ёйинки *эски* (кўҳна), *янги* каби сифатлар билан фарқланади [1. 127-130]. Ҳозирги ўзбек адабий тилида сўз ясашда, жумладан,

этнотопонимларни яшашда кенг ва фаол қўлланиладиган усуллардан бири композиция усулидир. Кузатишлар шуни кўрсатадики, қўшма сўзлар тарихан сўз бирикмаларидан ўсиб чиққан. Тил тараққиёти жараёнида сўз бирикмаси қисмларининг маъно ва грамматик жиҳатдан яхлитлик касб этиб, қисмлар орасидаги синтактик муносабатнинг йўқолиши натижасида синтактик бирликдан луғавий бирликка айланади – қўшма сўз юзага келади [6. 76].

Профессор С. П. Толстов: “Мамлакатларнинг қадимий номлари аксар ҳолда этник (халқ, қабила) исмлар билан боғлиқ, бу исмлар эса афсоналардан олинган” [7. 88], – дея бежизга таърифламаган. Ҳақиқатан ҳам, этнотопонимлар ўз семантик корпусида қабила ва элатлар кўчиши ва ўтроқлашиши, миграциялар йўналиши ҳамда қабилаларнинг этниклараро алоқалари ҳақидаги қимматли тарихий-этногенетик ахборотларни сақлаши билан алоҳида лингвомаданий характерга эга.

ХУЛОСА

Маълумки, этнотопонимлар ўзбек тилидаги номлар тизимининг энг қадимий қатламларидан бири ҳисобланади. В.А.Никонов этнотопонимларнинг пайдо бўлиши хусусида шундай фикр юритган эди: «Асосида этноним ётувчи топонимлар, агар улар ўша ҳудудда яшамайдиган кишилар томонидан берилмаса, этник келиб чиқишида умумийлик бўлган бир халқ яшовчи жойларда юзага келиши мумкин эмас. Одатда, этнонимлар аҳолининг этник мансублигини фарқ ётувчи белги вазифасини бажарадиган жойларда этнотопонимга айланади» [8. 13]. Бундан англаш мумкинки, фақат бир уруғга мансуб кишилар яшайдиган жойда ҳеч қачон этнотопоним вужудга келмайди. Кўпинча, қабилалар ёнма-ён яшайдиган чегара ҳудудларда аҳоли таркибининг энг кўп ёки энг кам қисмини ташкил этган уруғлар номи кўп ҳолда топонимга айланади. Буни Тошкент вилояти ҳудудидаги этнотопонимик характер касб этган айрим жой номларининг пайдо бўлиш тарихи ва этимологиясида ҳам кўришимиз мумкин.

Вақт ўтиши билан жой номлари турли ўзгаришларга учраши ва янги-янги топонимлар вужудга келиши мумкин. Истсно тариқасида айтиш мумкинки, баъзи ҳолларда жойнинг номланиши учун асос бўлган оним ўша жойнинг энг муҳим бўлган ўзига хос қайсидир хусусиятларини англамаслиги ҳам мумкин ёки барча жойлар учун умумий бўлган хусусият муайян жойнинг номи бўла олмаслиги мумкин, аксинча, ўша жойда яшовчи биргина уруғ вакили орқали этнос номи жой номига ўтиши мумкин.

Бундай ҳолат топонимларга хос бўлган негативлик принципи деб аталади.

Бундан ташқари, бу жойларда ном билан боғлиқ этимологияларда тадқиқ қилинаётган номларни этнотопоним эмас, бошқа асосиз нарсалар билан боғланган вариантлик асосидаги халқона (илмий-мантқиқий асосга эга бўлмаган, тўқима) этимологиялар юзага келган. Ҳар қандай этнонимнинг ўз маъноси, келиб чиқиши ҳақидаги этимологияси бор. Баъзи бир этнонимлар қадимий сўз бўлганидан, ёзма манбаларда бу ҳақда маълумот топилмаслиги, ёинки қолдирилган маълумот ҳам етарли илмий асосга эга бўлмаганлиги сабабли жой номининг маъносини тушуниш ва изоҳлаш мушкул. Одатда, қабилалар, йирик уруғларнинг номлари қадимий бўлади.

REFERENCES

1. Qorayev S. Toponimika. T.: “O‘zbekiston faylasuflari milliy jamiyati nashriyoti”, 2006. – 318 b.
2. Шониёзов К. Қанғ давлати ва қанғликлар. –Т.: Фан, 1990.
3. Дониёров Х. Ўзбек халқининг шажара ва шевалари. –Т., 1968.
4. Саидхонов М., Эргашев А. Жой номлари – тарихимизнинг бир парчаси // Водийнома. - 2016. -№ 1.
5. Дўсимов З. Шимолий Хоразм топонимлари: филол.фанлари номзоди... дис. – Т., 1970.
6. Ҳожиёв А. Ўзбек тили сўз ясаиш тизими. – Т.: Ўқитувчи, 2007.
7. Толстов С.П. Қадимги Хоразм маданиятини излаб, - Т.: Фан, 1964. - 154 б.
8. Нафасов Т. Ўзбек уруғ ва қабилаларининг номланишида тамғанинг роли. // Ўзбек тили ва адабиёти.- 2006.- № 2.

СОЛЯР МИФОЛОГИЯНИНГ РУДИМЕНТЛАРИГА СИНХРОНИК ЁНДОШУВ

Г. К. Кдырбаева

Нукус давлат педагогика институти доценти, фалсафа доктори (PhD)

kdirbaevagulzira@gmail.com

Н. Х. Бабаджанова

Чирчиқ давлат педагогика университети ўқитувчиси

nargizababadjanova2020@gmail.com

АННОТАЦИЯ

Илм-фаннинг ҳозирги пайтдаги тараққиёт босқичида тилшунослик фанида антропоцентрик парадигма устунлик қилади, яъний тилшуносликдаги интеграцион жараён XIX асрдаги қиёсий тарихий ёндошув ва XX асрдаги тизимли-структур парадигмалардан ўтиб, биринчиликни қўлга киритди. Лингвистик ҳодисаларни ўрганиш давомида қиёсий тадқиқотлар асосан лингвомаданиятшунослик антропоцентрик ёндашув негизида олиб борилган тадқиқотлар самарали ҳисобланади. Лингвомаданий тадқиқотларнинг шаклланиши аксарият ҳолларда архетипик тушунчалар билан боғлиқ бўлиб, у мифологик мактаб ғояларига асосланади, яъний қиёсий мифология мактабининг вакиллари тушунчалари билан боғлиқ.

“Миф”, “мифология”, “мифологик мактаб”, “мифологик тафаккур”, “мифологема”, “мифоконцепт” каби атамалар мифологик олам манзарасин ўрганишдаги асосий атамалар бўлиб, ушбу атамалар билан боғлиқ мактаб вакиллари ўз изланишларида “ибтидоий одам”нинг ақлий, сўнгра бадий, шеърый фаолиятининг асосий элементлари миф ва мифология таълимотига таянади. Миф ибтидоий тафаккур шакли, одамнинг атрофидаги воқелик ҳодисаларини билиш ва идрок қилиш воситаси сифатида тасвирланади.

Мифологик мактаб эволюцияси қиёсий мифологиянинг шаклланиши натижасида пайдо бўлган, мактаб асосчиларининг бирламчи вазифаси, поэтик ижоднинг негизини ташкил қилувчи мифологик назариянинг ижобий тавсифлари ёрдамида асл миф ва афсоналарни аниқлаш ҳисобланди. Муайян мақсадларни амалга ошириш учун мактаб вакиллари бир қанча ёзма ёдгорликларни, эртак, достон, ашула ва бошқа материалларни тўплаган. Мазкур қиёсий мифологик мактаб вакилларининг тадқиқотлари фольклорининг авлодларга ётиб боришига ва

мифологиянинг ривожланишига ўз ҳиссасин кўшди, чунончи қорақалпоқ мифологияси эса қиёсий ёндашув тамойиллари асосида тадқиқ қилинмаган ва бу ачинарли ҳолат.

Калит сўзлар: соляр мифология, рудимент, архетип, диахроник ёндошув, миф, мифология, мифологема, концепт, лингвомаданиятшунослик, куёш.

ABSTRACT

At the present stage of development of science, the anthropocentric paradigm prevails in linguistics, that is, the integration process in linguistics has won the first place, passing through the comparative historical approach of the XIX century and the structural-structural paradigms of the XX century. In the study of linguistic phenomena, comparative studies, mainly on the basis of an anthropocentric approach to linguocultural studies, are effective and useful. The formation of linguocultural research is often associated with archetypal concepts, which are based on the ideas of the mythological school, i.e., the concepts of the representatives of the school of comparative mythology.

Terms such as "myth", "mythology", "mythological school", "mythological thinking", "mythology", "mythology" are the main terms in the study of the mythological worldview. then claim that the main elements of artistic, poetic activity are based on the teachings of myth and mythology. Myth is described as a primitive form of thinking, a means of knowing and perceiving the phenomena of reality around man.

The evolution of the mythological school emerged as a result of the formation of comparative mythology, the primary task of the founders of the school was to identify the original myths and legends using the positive descriptions of the mythological theory that formed the basis of poetic creation. To achieve specific goals, school representatives collected a number of written memorabilia, fairy tales, epics, songs, and other materials. The research of this school of comparative mythology has contributed to the transmission of folklore to generations and the development of mythology, and Karakalpak mythology has not been studied on the basis of the principles of comparative approach, and this is a sad situation.

Keywords: solar mythology, rudiment, archetype, diachronic approach, myth, mythology, mythologem, concept, linguaculture, sun.

КИРИШ

Тилнинг мифологик олам манзараси дунё ва табиат ҳақидаги биринчи ва муҳим манба бўлиб, бунда жамият



ғояларига асосланган асл таърифлар жамланади. Мифларнинг келиб чиқиши ҳақидаги фаразлар мифология таълиймоти доирасида, жумладан лисоний олам манзарасини воқелантирувчи восита сифатида мифларнинг тадқиқи асосан икки назария ёрдамида ўрганилади: 1) нур ва қуёшни илоҳийлаштириш (М. Мюллер назарияси); 2) табиат ходисалари ва ғайри-табиий кучларин илоҳийлаштириш (шамол, момақалдирик, чакмоқ ва бошқалар) асосида яралган мифлар (А. Кунн назарияси). Мифология инсоннинг табиат ходисалари ва атроф-муҳитда содир бўлаётган воқеликлар изоҳин топишга интилишининг натижасида ривожланган. Ваҳоланки ибтидоий одамларнинг яшаш тарзи ва географик жойлашуви, лисоннинг шаклланишига кейинчалик, адабиёт ва бошқа соҳаларининг ривожига ўз таъсирини кўрсатган [2].

Қуёш, ой ва юлдузлар каби ходисаларнинг қўл билан ўшлаб бўлмаслиги инсон тафаккурига куч беради ва унга таянган ҳолда фақат кўриш, сезиш ва идрок қилиш орқали ушбу нарсаларга тушуниб етади, улар ҳақида ғайритабиий фараз ва чексиз ғояларни юритади, бу эса охир-оқибат мифларнинг пайдо бўлишига асос бўлган. Жумладан, соляр мифологияда “қуёш” дастлабги тушунчаларда Худо сифатида воқеланмаган, у фақат илоҳийлик ғоясини рамзийлаштирган. М.Мюллер назариясида инсон “қуёш”нинг метафорик табиатини унутиб, уни Худо деб ҳисоблашни кейинчалик бошлайди деб таъкидланади. Мюллер бу каби метафорик идрокдан аслиятга ўтиш ходисасин “тил касаллиги” деб атайди. Қуёшни кўп маданиятларда “илк ҳаёт босқичлари” билан воқелантиради, у билан сермахсуллик ва унимдорлик каби мавзулар бирлашади. Америка адабиётининг хиндулар фольклорида “Ёрнинг пайдо бўлиши” номли афсонасида “қуёш” ва “ой” севишканлар сифатида тасвирланади ва уларнинг фарзандлари одамлар ҳисобланади, яъний қуёш тимсолида оламнинг яратилишидаги архетипик образ гавдалантирилади.

АДАБИЁТЛАР ТАҲЛИЛИ ВА МЕТОДОЛОГИЯ

Мюллернинг сўзларига кўра, ибтидоий одам ҳаётини кундалик иборалар негизида воқеланадиган ибораларнинг метафорик моҳиятин тушунган ҳолда, кейинчалик негадир уни унутиб, индивидуал ходиса ва нарсаларни Худо деб ҳисоблай бошлаган деб таъкидланади. Дастлаб мажозий маънога эга бўлган иборалар кейинчалик мустақил маънога айланган [4]. Кундалик ҳаётимизда биз қорақалпоқ тилида “қуяш турды, қуяш оянды” иборасини ишлатамиз ва шу билан унга тирик мавжудотнинг хусусиятларини берамиз (персонафикация). Бундан ташқари, Мюллер мифология ва тил табиатининг боғлиқлигини қайд этади. Унинг фикрича,

персонификация стилистик воситаси кўп қўлланилган мифларда махсус исмлар, умумий отлар (эркак ва аёллик хусусиятлар) ва грамматик қўрилмалар мифологиянинг тил табиати билан алоқадорлик хусусиятларин кўрсатиб беради.

“Лингвистик” туктай назардан миф назарияси “тилнинг алоҳида ҳолати” сифатида ўрганилади. У қадимий поэзия метафоралари ва образлари асосида тадқиқ қилинади. Инсон олам ҳодисаларин ўрганиш ва идрок қилишда табиат билан концептуал билимларин қиёслаш негизида атроф муҳит ҳодисаларин, ҳаётни, умуман инсониятни ўрганади (масалан, “юлдузлар – осмон кўзлари”, “юлдузлар-инсонлар”, “юлдузлар-фарзандлар”, “юлдузлар-биллор кўзгулар”, “юлдузлар-ёмоқлар”, “юлдузлар-тош бўлақлар”, “юлдузлар-марҳумлар кўзлари”, “юлдузлар-ошиқлар”, “юлдузлар-қизлар”, “юлдузлар-кўприклар”), аммо кейинчалик инсон негидир ўзи яратган қойидаларни унутади ва ибораларни метафорик маънода қўллай бошлайди: *осмон ўзгаради ва кўп кўзли махлуқга айланади; Сомон йўли безаги.*

Мифология синкретик жанр бўлганлиги сабаб у инсоннинг илмий, диний, фалсафий ва бадий карашларини ўзида мужассамлаштиради. Яъний, миф - бу олам ҳақидаги ғоялар йиғиндиси ҳисобланади, халқ оғзаки ижоди (фолклор) эса оламнинг бадий-эстетик инъикоси бўлиб, мифологиянинг ўзига хос маҳсули ҳисобланади, у ёки бу хусусиятларни сақлаб қолади, ва лекин унга тенглашмайди [2].

Н.Б.Мечковскаянинг таъкидлашича: “Мифология тарихан халқларнинг жамоавий онгида пайдо бўлган ва у ҳали биринчи ҳаёт шакли, диний, амалий, илмий, бадий билим элементлари шаклланмаган халқлар орасида ажралмаган оламнинг яхлит манзарасидир. Фолклор эса миллатларнинг биринчи бадий (эстетик) жамоавий ижод маҳсули ҳисобланади (оғзаки, оғзаки-муסיқий, хореографик, драматик)”[3].

Соляр мифологиянинг асосий элементи куёш бўлиб, XIX-аср илмий адабиётларида мифологик мактаб вакили В. Маннхардт ва бошқаларнинг асарларида, мифлар куёш афсоналари деб ҳам аталган, унда қахрамон куёш ёки қахрамон куёш хусусиятларига эга бўлган. Соляр мифология астрал мифларга ишора қилади. Соляр мифлар икки гуруҳ ғояларини акс эттиради: фасллар ўзгариши (қадимги даврлар наздида) ва куёшнинг йиртқич ва турли хил даҳшатли ҳайвонлар ғоялари, айниқса илонлар тасвирида келадиган зулмат ва ёвузлик билан курашиш ғоялари устунлик қилади [1].

Бу назария биринчи марта филолог М. Мюллер томонидан тадқиқ қилинган бўлиб. Россия тилшуносларидан

ушбу масала А.Н. Афанасиева, А.А. Потебня, А.Н. Весловскийлар томонидан ишлаб чиқилган. Умуман олганда мифларнинг тадқиқи, ўзбек мифологияси Ғ.Акрамов, Б.Саримсоқов, Т.Ҳайдаров, Т.Раҳмонов, М.Жўраев, Ш.Турдимов, Ш.Шомусаров каби олимлар томонидан олиб борилган. Қорақалпоқ мифологиясининг ривожига С.С.Казахбаев, А.М.Бекимбетов, П.Ж.Отениязов, Ш.М.Кунназарова, М.М.Есебаев, М.О.Отажанова, Г.С.Калбаевалар ўз ҳиссасаларини қўшган.

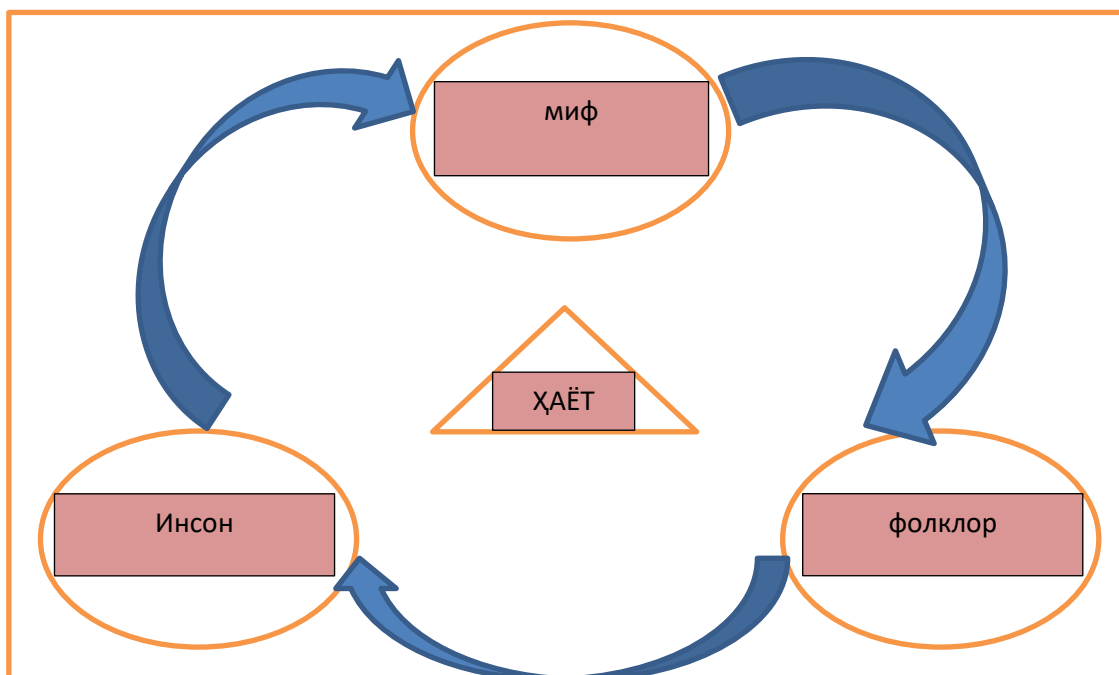

Илмий ишчимизнинг ушбу қисмида инглиз ва қорақалпоқ адабиётларидаги соляр мифологиянинг рудименти сифатидаги “қуёш”нинг асосий хусусиятлари синхроник таҳлилга тортилган. Илмий ишдаги лисоний бирликлар синхроник метод, контент таҳлил методи, компонентли таҳлил методлари асосида тадқиқ қилинди. Тадқиқот предмети инглиз ва қорақалпоқ адабиётларидаги “қуёш” мифологемасининг муайян адабий асарларда воқеланиш хусусиятлари ҳисобланади. Ушбу тадқиқот учун биз қорақалпоқ адабиётининг забардаст вакили Т.Қайпбергеновнинг асари “Қорақалпоқ достони” трилогиясининг “Маманбий афсонаси”, ва инглиз адабиётидан Уолтер Скотнинг “Айвенго” романи танлаб олинган. Мазкур тадқиқот объектлари авторларнинг яшаган-ижод қилган даврлар характеристикаси ва асарларнинг жанрларига қараб танлаб олинди.

“Маманбий афсонаси”да қорақалпоқ халқининг ботир ўғлони, тарихий шахс Маманбийнинг Санкт-Петербургга Рус

императори билан қорақалпоқ халқи номидан ўчрашувга борган пайти тасвирланган. Автор Маманбий яшаган даврдаги қорақалпоқ халқининг яшаш тарзи, оддий меҳнаткаш халқнинг ҳаётининг кечирмалари, қорақалпоқ халқининг миллат сифатида сақлаб қолиш ҳаракатида юрган инсонларни ўзининг қарашлари асосида ижодий тасвирлаган, ва айрим жойларда тарихий фактлар билан ушбу ҳодиса ва инсонларга маълумотлар келтириб ўтган.

"Айвенго" - биринчи тарихий романлардан бири бўлиб, у 1819 йилда Ваверли муаллифлигида нашр этилган, кейинчалик маълум бўлишича, унинг автори Уолтер Скотт эканлиги аниқланади. Асар XIX-аср саргузашт адабиётининг классикаси сифатида тан олинган. Китобнинг сотилиши ўша пайтда биринчи босма нашр 10 000 нусхада икки ҳафтадан кам вақт ичида сотилган. Романнинг муваффақияти, ўрта асрларда ривожланган романтик адабий йўналишга қизиқишни уйғотишга ёрдам берди.

"Маманбий афсонаси"да тадқиқот объекти "қуёш" лисони 86 марта, "Айвенго"да "sun" лисони 31 марта такрорланади. "Қуёш" мифологемасининг рудементлари вербаллашган маънолар мавжуд, холбуки аксарият ҳолатларда улар денотатив маънода ишлатилади, чунончи коннотатив маънода қўлланилганида соляр мифологиянинг хусусиятларин учратишимиз мумкин.

НАТИЖАЛАР ВА МУҲОКАМА

Маманбий афсонаси: < ...ўйдиң қуяшы сенсең..>, <...қуяш түсетугын күн болса...>, <... қуяшқа қарап жүриўди умытпа... >, <... әлем қуяшы Мәкке-Мәдийнеден бәхәрленеди...>, <...қуяш түсуре алады...>, <... аспандагы қуяшқа исенбеў. Қуяш булт астында қалса да, қуяш...>.

Айвенго: <... *The sun, ... chiefly directed...*>, <... *the sun shot a broken and discoloured light...*>, <... *the sun to enable them to bear the fixed glance of a crusader...*>, <... *betwixt sun and sun...*>, <...*but thy sun has long been set...*>, <... By the bright **sun** above us, but it were shame,...>, <...Do rocks melt with **the sun**?...>, <... No more than December's snow will bide **July's sun**...>.

Мазкур мисолларда соляр мифологиянинг хусусиятлари метафорик бирикма ёрдамида вербаллаштирилган, масалан "ўйдиң қуяшы сен", яъний қахрамоннинг хотини эрига "ялғиз, ёрқин, мағрур, асосий, ҳукумронлик, куч" каби қуёш сифатларин беради. Соляр мифологияда қуёшга эҳтиром кўрсатилганидек, қорақалпоқ хотин-қизлари ҳам шу каби эҳтиромни эрларига қилишади.

Соляр мифологиянинг умумий бир хусусияти мавжуд, унинг хусусияти шундаки "қуёш" кўп маданиятларда "денгиз

йўли”, “вақт меъёри”, “бахт”, “фаровонлик”, “ижтимоий мақом”, “улчов бирлиги” каби маъноларда таърифланади.

“Маңлайыңа қуяш түсетугын күн болса” мисолда “қуёш” мифологемаси метафорик бирикма сифатида воқеланган ва “бахтинг очилса, омадингни берса, омад кўлиб боқса” каби маъноларда берилган. Жумладан иккинчи мисолда “манзилдан адашмаслик, тўғри йўлни давом этмоқ” маъноларида келтирилган. Яъний, таҳлил қилинаётган мисолларнинг коннотацияси икки хил маънода ишлатилган.

Айрим маданиятларда қуёшни ифодаловчи рақамлар ва навигация белгилари ўртасидаги боғлиқликлар бор. Масалан: Яҳудий Мидраш қуёшни Буюк Британияга сузиб кетаётган кема йўли билан таққослайди, чунончи шу манзилни 365 кун давомида босиб ўтиш мумкин бўлган (қуёш тақвимидаги кунлар сони) ва Искандариядан 354 кунда етиб бориши (ой тақвимидаги кунлар сони) эътиборга олинган. Чунончи, қадимги Туркий халқларнинг аксарияти кўчмачи халқ бўлганлиги сабаб, ҳозирги кунгача “қуёш” қўриқликдаги навигатори сифатида қўлланилиш хусусияти сақланиб қолган ва адабиётда “қуяшыңды жоғалтпа” метафорик бирлиги – ўз йўлинингни йўқотма, манзилингдан адашма маъносида қўлланилиб келади.

Қорақалпоқ мифологиясидаги “қуёш” мифологемаси соляр мифологиянинг умумий хусусиятларидан бирин, яъний “марказ” маъносин воқелантиради. “Әлем қуяшы Мәккә-Мәдийнеден бәхәрленеди” метафорик бирикмаси ёрдамида сакрал маънони воқелантиради ва мусулмонларга олам Макка-Мадина атрофида айланиши ҳақида айтилади.

Соляр мифологияда “қуёш” мифологемасининг асосий белгилари “нур, ёриғлик таралиши” ҳисобланади. Мазкур мисолда канцлернинг ақл-фаросати халқнинг турмиш тарзига ижобий ўзгаришлар киритиши ва ёруғ кунларни олиб келиши каби маъно ифодаланган.

Чунончи, “қуяш” мифологемасин вербаллаштириувчи “күн” ва “әнтан” лисонлари мавжуд бўлиб, уларнинг қадимги турк этимологик луғатидаги лексико-семантик маъноларидан бири “халқ, инсонлар, ўз ишини биладиган ишончли инсон” аниқланган, ушбу маркерлар “қуёш” мифологемасининг мазкур маданият ва тилда кенг маънода қўлланиш хусусияти очиб беради [Қадимги турк луғати 1969:326]. Жумладан, қорақалпоқ тилидаги мисолларда “қуяш” мифологемасининг рамзий маънолари учрайди: “қуёш”-“Абылқайыр хан” метафораси, яъний қандай ҳолат бўлганида ҳам “қуёш” каби “Абылқайыр хан” ҳам ўз кучин ва солаватин

йўқотмасдан ўз ишини давом этиши маъносида рамзлаштирилган.

Мазкур инглиз тилидаги мисолларнинг аксариятида “sun” мифологемаси “навигатор” маъносида келтирилган. Рицар манзилдан адашмаслик учун куёшдан фойдаланган. Жумладан, “sun” денотатив маъноларда ҳам келгани, ва куёш нурларининг ғайри табиий кучлари мисолда тасвирланганлиги мисоллар билан тасдиқланади.

Мазкур “... *the sun to enable them to bear the fixed glance of a crusader...*” мисолда келтирилган “sun” мифологемаси имплицит маънода “аёл қишига тик қараган эркак кишининг нигоҳи” маъносида келтирилган, мисол инглиз тилида ҳам “куёш” рамзий маънода “нурлий объект” сифатида келтирилган. Яъний, Ровена Сэр Темлернинг қараганидан ҳижолат бўлиб юзига вуальини туширишга мажбур бўлганин кўрган Седрикнинг жавоби.

Кейинги мисолда “*betwixt sun and sun*” мифологема вақт улчов бирлиги сифатида “24 соат вақт” маъносида келтирилган. Яъний, Авлиё Дунстан бир кун ичида Данияликлар ва Бритонликларни бир ерга туплай олган шахс сифатида келтирилган. Шу каби маънода қорақалпоқ тилида ҳам мисоллар учрайди: “*куннен кунге*”, “*қуяш арасы*”, “*таң атып, кун батқанша*” каби метафорик бирикмаларни мисол қилиб кўрсатишимиз мумкин.

Ушбу мисолда автор “куёш” мифологемаси билан персонификациялаштира ҳолати ҳам учрайди, яъний вақти келиб харбий хизматдан кетиш керак бўлган Уорффрид назарда тутилган ҳолда берилган мисол бўнга аниқ далил ҳисобланади. “Куёшинг ботди”, “вақтинг тугади”, “кеттиш вақти бўлди”, “омадинг чопмади” каби маъноларда келтирилган. Шу каби маънолар қорақалпоқ тили ва маданиятида ҳам учрайди, масалан юқорида келтирилган қорақалпоқ тилидаги мисолларда “*маңлайыңа қуяш түсетугын кун болса*”, “*қуяш түсуре алады*” метафорик бирикмалари ёрдамида воқеланган “бахтинг очилса, омадингни берса, омад кўлиб боқса ва ёруғ кунларни олиб келиш” каби маънолар берилган.

Ушбу мисолда “**December's snow**” ва “**July's sun**” оксиморон стилистик эффекти яратилган, ва унинг асосий элементлари учун қарама-қаршилик атайлаб таърифланади, яъний “умуман тўғри келмайдиган ҳолат”, “туянинг думи ерга текканда”, “ёзда қор ёққанда” деган маъноларни кўришимиз мумкин. Психологик нуқтаи назардан, оксиморон тушунарсиз вазиятни ҳал қилиш учун қўлланилади. Мазкур мисолнинг контекстида ҳам иложи йўқ ҳолат тасвирланганлиги сабаб антонимик ойлар номлари метафорик бирикмани ҳосил қилиш учун қўлланилган. “**Do rocks melt with the sun?/ Куёшда қоя тошлар эрийдими?**”

мисоли ҳам юқорида келтирилган оксиморон стилистик воситасига мисол, яъний, “бўлиши мумкин эмас ҳодиса”, “Шундай бўлиши мумкинми?” каби маъноларда вербаллашган.

Жумладан, қорақалпоқ тилининг этнографик маълумотлари ва дунё халқларининг мифологиясидаги таджирий йил, ой номлари ҳам соляр мифологиянинг рудементлари ҳисобланади. Масалан, Эптап (март)- афридунлар ойининг дастлабки ойи, фарвардин деб номланган. Маъноси-Кун, яъний Қуёш дегани, ва бу ойда ўсимликларга жон кириб бошлайди. Григориан календариди-март деп берилган. Март-грек мифологиясидаги Марс худоси исмидан олинган. Қорақалпоқ тилидаги «Эптапқа шығыў», «Кемпир Қуяшлама» тушунчалари архитипик хусусиятга эга бирликлар бўлиб, улар Қуёшга сиғиниш сингари урф-одатлардан қолган рудементларнинг бири деб таъкидлаш мумкин.

ХУЛОСА

Хулоса қилиб айтадиган бўлсак, “қуёш” мифологемаси универсал характерга эга бўлиб, ҳали хонуз қорақалпоқ ва инглиз бадий адабиётларида соляр мифология рудементи сифатида, ўз ибтидоий тавсифларин йўқотмасдан қўлланилаётганлиги далилланди. Яъний, мифологеманинг архетипик хусусиятлари қуйидаги маъноларда сақланиб қолганлиги мисоллар таҳлили билан тасдиқланди: *Қуёш-навигатор, қуёш-вақт, қуёш-бахт, қуёш-мавқе, қуёш-марказ*. Тадқиқ қилинган мисоллар негизида бир қатор метафорик бирикмалар аниқланди. Жумладан, диахроник ёндошув ёрдамида соляр мифологиянинг асосий элементи “Қуёш” мифологемаси, инсоннинг лисоний, миллий ва мифологик олам манзарасин воқелантиришда рудементлари негизида амалга оширилиши аниқланди. Ваҳоланки, инглиз мифологик олам манзарасида “Sun” мифологемаси кўпроқ табиий ва космогоник хусусиятларни воқелантирса, қорақалпоқ мифологик олам манзарасида табиий, космогоник ва сакрал хусусиятлар вербаллаштирилиши аниқланди.

REFERENCES

1. Аникин Д.А. История религии: конспект лекций Мюллер Ф. М. М 98 Введение в науку о религии: Четыре лекции, прочитанные в Лондонском Королевском институте в феврале - марте 1870 года. / Пер. с англ., предисловие и комментарии Е. С. Элбакян. Под общей редакцией А. Н. Красникова. — М.: Книжный дом «Университет»: Высшая школа, 2002. — 264 с.

2. Мифологический эпос и фольклор. «История и теория религий» | Панкин С.. litresp.ru. Дата обращения: 13 декабря 2017.
3. Мифы и фольклор//*Мечковская Н. Б.* Язык и религия. Лекции по филологии и истории религий. М.: Издательский дом: Агентство «Фаир», 1998. 352 с. ISBN 5-88641-097-X
4. https://studme.org/1529052715782/religiovedenie/mifologicheskaya_kontsepsiya_myuller
5. <http://www.mythencyclopedia.com/Sp-Tl/Stars.html#ixzz7M0w6C6Y8>
6. Ruzmetova, M., Otajonova, D., & Babadjanova, N. (2021). CONSIDERATIONS ON UNDERSTANDING THE MEANING OF A WORD. *ACADEMIC RESEARCH IN EDUCATIONAL SCIENCES*, 2(2), 1238-1242.
7. Babadjanova, N. X. (2021). MIFOLOGIK DUNYOQARASHLARNING O'ZIGA XOS XUSUSIYATLARI VA ULARNING INSON ONGIGA TA'SIRI. *ACADEMIC RESEARCH IN EDUCATIONAL SCIENCES*, 2(6), 1501-1505.
8. Babadjanova, N. X. (2021). MYTH AND SOCIAL REALITY: SOCIAL AND COMMUNICATIVE THE PARADIGM OF INTERPRETATION. *Theoretical & Applied Science*, (6), 713-717.

EKOLOGIK MUHIT SHAKLLANISHIDA O'SIMLIKLARNING AHAMIYATI

Nafosat Xushmurod qizi To'xtamurodova

Qarshi irrigatsiya va agrotexnologiyalar instituti, assistenti

ANNOTATSIYA

Maqolada o'simliklarning ekologik ahamiyati, insoniyat uchun foydasi va o'simlik dunyosining kamayib ketish sabablari tahlil qilingan.

Kalit so'zlar: o'simlik, o'rmon, tirik fabrika, fotosentz, kislorod, karbon, qizil kitob, o'rmon, shamol eroziyasi.

ABSTRACT

The article analyzes the ecological significance of plants, their benefits to humanity and the reasons for the decline of flora.

Keywords: plant, forest, living factory, photosynthesis, oxygen, carbon, red book, forest, wind erosion.

KIRISH

Inson tabiat hosili, uning quchog'ida yashaydi, rivojlanadi va zurriyot qoldiradi. Insonlar hayotini o'simliklarsiz tasavvur qilishi qiyin. Chunki u hayot ekan, oziq-ovqatlarni, mahsulotlarni o'zlashtiradi. Asosan oziq-ovqatlarning asosiy qismi tabiat ne'matlari o'simlik mahsulotidir. Insoniyatni go'sht, sut mahsulotlari bilan ta'minlab turadigan hayvonot olami ham o'simliksiz yashayolmaydi. O'simliklar biz uchun go'zallik yaratadi, havoni tozalaydi, sanoat korxonalarini uchun eng muhim bo'lgan xomashyo, xo'jaliklar uchun qurilish materiallari, ularning keltiradigan foydasini sanab, sanog'iga yetib bo'lmaydi.

O'simliklarning insonlar va hayvonlar uchun keltiradigan ajoyib xislatlaridan biri ularning shifobaxshligidir. Olimlar keltirgan ma'lumotlarga qaraganda sayyoramizni tirik moddalarning umumiy og'irligidan 99 % ini yashil do'stimiz – o'simliklar dunyosi tashkil qilar ekan. O'simliklar deganimiz biz quruq yerlarda joylashgan dov-daraxt, ekin, o't-o'lanlarnigina nazarda tutmaymiz, balki, daryo, dengiz va okeanlardagi suv o'tlari, fotosintez xususiyatiga ega o'simliklarning hammasini ko'z o'ngimizga keltiramiz. O'simliklar olamining salmoqli qismi sayyoramiz o'rmonlariga to'g'ri keladi, ular butun quruqlikning 40 % maydonini egallaydi. Biz madh etadigan mana shu o'simliklar dunyosi insoniyatni kislorod bilan ta'minlab turuvchi



«tirik fabrikasi» hisoblanadi. O'simliklar dunyosini tirik organizmlar uchun oziq tayyorlab beradigan ulkan bir fabrikaga qiyoslash mumkin.

ADABIYOTLAR TAHLIL VA METODOLOGIYASI

S.S.Shvars keltirgan ma'lumotlarga qaraganda jahonda 216 madaniy holda o'stirilayotgan barcha o'simliklar organik moddalarga aylangan 6 milliard tonnaga yaqin karbon bersa, tundra zonalaridagi o'simliklar dunyosi 9 milliard biologik mahsulot beradi. Afsuski, sayyoramizning eng katta boyligi bo'lgan o'simliklar dunyosi inson faoliyati, qolaversa ilmiy texnika taraqqiyoti ta'sirida borgan sari kamayib bormoqda. Aniq ilmiy manbalarda keltirilishicha, biz yashab ijod qilayotgan yer kurrasida bundan bir yarim ming yil muqaddam o'rmonlar 47 % maydonni ishg'ol etgan bo'lsa, hozir ular 27 % ga tushib qoldi. Ko'p mamlakatlardagi sanoat korxonalarida foyda ketidan quvish oqibatida juda katta o'rmonlar kesilib, o'rniga katta-katta zavod, fabrika va kombinatlar qurilmoqda. Natijada, atrof-muhitning ifloslanishi oqibatida ko'plab nodir va noyob o'simliklar turlari qirilib ketmoqda.

Birlashgan Millatlar Tashkiloti bergan rasmiy ma'lumotlarga qaraganda, sanoat rivojlana boshlagan davrdan buyon 150 turdagi jonivor yo'qotilgan bo'lsa, kelajakda 250 ming xil o'simlik turi tomomila yo'q bo'lib ketishi xavfida ekanligi qayd qilinadi. O'rmon - bebaho boylik, salomatlikni tiklovchi, kishiga zavq-shavq, dillarga huzur bag'ishlovchi maskan, kishiga ne'matlarini tortiq qiluvchi manba, noyob qurilish materiallari, millionlab tonna qog'oz va hokazo. O'simliklar dunyosini shunday mo'jiza yaratdiki, fotosintez yordamida havodagi karbonat angidridni olib, o'rniga hayotbaxsh kislorodni ajratdi. Aniq ma'lumotlarga qaraganda olamdagi barcha o'simliklar yiliga 180–250 milliard tonna karbonat angidrid yutib 150–200 milliard tonna kislorod ajratadi. Shunday ekan, o'rmon massivlari kamayib boraversa havoning tabiiy musaffoligi va iqlimda o'zgarishlar sodir bo'lishi mumkin. Afsuski, mana shu ko'rkam tabiatning ajoyib iltifoti bo'lgan o'rmonlar jahon uzra tobora kamayib bormoqda.

R. Haqqulova va P.Barotovning terma ma'lumotlariga qaraganda, AQSh da so'nggi 300 yil ichida 141 million gektar yerdagi o'rmonni rejasiz kesish tufayli 114 million gektar yer eroziyaga uchragan, yerning shirasi ketib, unumdorligi pasaygan. Shu narsa ma'lumki, o'rmonlarni nes-nobud bo'lishi, ularning kamayib ketishi yanada xavfliroq oqibatlarga olib keladi. Jumladan bu hol yer ko'chishiga, sel kabi ofatlarga olib keladi, shuningdek tog' qo'ynidan oqib chiquvchi jilg'a, soy va daryolar harakatining buzilishiga, shuningdek yomg'ir, kuchli yog'in natijasida sodir bo'ladigan suv toshqinlarining daraxtsiz joylarni tez yuvib ketishiga sabab bo'ladi. O'simliklarning bizga

unchalik sezilmaydigan, biroq juda foydali taraflaridan biri shuki, ular ona tabiatda azot balansini ushlab turuvchi asosiy vositalardan hisoblanadi.

NATIJA VA MUHOKAMA

O'simlik barglari, shox-shabballari yerga tushib, mikroorganizmlar yordamida chiriydida, tuproqning ustki qismini organik moddalar bilan boyitadi. Bu chirindilar o'simliklarga o'g'it sifatida xizmat qiladi. O'simliklar dunyosining aksariyati bir qator biologik faol moddalarni hosil qiladi. Bu 218 moddalar sonining 300 dan ortiqligi ma'lum bo'ldi. Mazkur shifobaxsh moddalar bir gektar maydondagi keng barglik o'rmon daraxtlaridan 2 kilogramm, nimbargli o'rmonlardan 5 kilogramm ajraladi. O'rmonlar atmosfera havosidagi iflos moddalarni oksidlantiradi ularni zararsiz holatga keltiradi. O'rmon daraxtlari sanoat markazlarining iflos chiqindi gazlarini, chang zarrachalarini, shuningdek uglevodlarni va boshqa zararli moddalarni o'ziga singdirib oladi. Ninabargli o'rmonlarning yana bir xosiyati shundaki, ular o'zidan fitonsidlarni ajratib chiqaradi. Ma'lumki fitonsidlar kasallik qo'zg'atuvchi mikroorganizmlar kushandasi havoni sog'lomlashtirishga, musaffo bo'lishga yordam beradi. Bulardan tashqari fitonsidlar nerv tizimiga, yurakka yaxshi ta'sir ko'rsatadi, me'da-ichak funksiyasini yaxshilab, uning harakatini kuchaytiradi. Fitonsidlar qator kasalliklarni ham oldini oladi. Terak, olma va evkalirt daraxtlardan chiqadigan fitonsidlar grip virusini, karam, sarimsoq fitonsidlari sil mikroblarini o'ldiradi. Shifobaxsh o'simliklar juda qadimdan o'rganilgan. Hozir shifobaxsh o'simliklar haqidagi fan tez sur'atlar bilan rivojlanyapti. Hozirgi paytda ilmiy tibbiyotda ishlatilayotgan dori-darmonlarning qariyb 40 %dan ziyodini o'simlik mahsulotlari tashkil qiladi.

Hukumatimiz tabiatni muhofaza qilishni, jumladan o'simliklar olamiga muhabbat bilan qarashni, uni e'zozlashni targ'ib qiladi. Bu borada keng miqyosda amaliy tadbirlar amalga oshirilmoqda, qator qarorlar qabul qilinib, qo'riqxonalar tashkil etilmoqda, shuningdek nodir hayvonlar va boshqa jonivorlar, yo'qolib ketishi mumkin bo'lgan o'simliklar «Qizil kitobga» kiritildi va ular ustidan qat'iy nazorat o'rnatildi.

Shahar atroflarida kichik o'rmonli xo'jaliklar rivojlantirilsa, bu joylarda shifoxonalar, dam olish uylari, sayyohlik bazalar, yozgi o'quvchilar oromgohlari qurilsa juda hayrli ish bo'lur edi. Shuni qayd qilib o'tish kerakki, hozir bir qator shaharlar atrofida ana shunday so'lim go'shalar halqimiz oromgohlariga aylanib qolgan. Biroq bunday ko'rkam joylar yaqinida zavod, fabrika, uy-joy ishlarini tartibga solish, sanoat korxonalari, avtoparklarni iloji boricha qurmaslikka harakat qilish kerak.

XULOSA

Umuman o'simliklarning xususiyati ustida to'xtar ekanmiz, ularning tuproqni shamol eroziyasidan saqlashi hamda tuproqda namni ushlab turishda ham ahamiyatlidir. O'rmonlar o'zida juda katta namni ushlaydi, yig'adi va o'z vaqtida tuproqqa berib turadi. Shu tufayli ham ulug' rus olimi Dokuchayev cho'llarda o'rmonzorlarni o'stirishga da'vat etgan. Rossiyaning juda ko'p cho'llarida qurg'oqchilikdan himoya qilish maqsadida o'rmon zonalari tashkil etilgan. Ma'lumotlarga qaraganda O'zbekistonda o'rmon fondi 4800 ming gektar maydonni tashkil qiladi, jumladan, 937,2 ming gektar yer yoppasiga o'rmon bilan qoplangan. Jahon amaliyotida qurg'oqchilik bo'ladigan cho'l zonalarni o'rmonlarga aylantirish qator ijobiy natijalar keltirgan. Jamoa hamda daraxt xo'jaligi yerlarini shamol eroziyasidan himoya qilish uchun o'rmon mintaqalari tashkil qilindi. O'simliklar o'z tanasi va ildizlari bilan namlikni uzoqroq ushlaydi, daraxt ildizlari tuproq tuzilmasini yaxshilaydi, namni ko'proq shimadi. Mazkur yerlarda har bir gektar yerlarga 540 tonna nam zaxirasi to'g'ri keladi. Bu esa o'z navbatida qishloq xo'jalik o'simliklarining yaxshi o'sishiga zamin yaratadi

REFERENCES

1. R. Sultonov Ekologiya va atrof muhitni muhofaza qilish asoslari. T.: «Musiq», 2007.
2. O'zbekiston Respublikasi tabiatni muhofaza qilish Davlat qo'mitasining ma'ruzalari. T.: «O_qituvchi», 2001y .
3. Shodimetov Yu. Ijtimoiy ekologiyaga kirish. T.: «O_qituvchi». 1994.
4. Holmo_minov J. Ekologiya va qonun. T.: «Adolat», 2000.
5. Egamberdiyev R, Eshchonov R. Ekologiya asoslari. T.: «Zar qalam», 2004
6. Ergashev A. Umumiy ekologiya. T.: «O_zbekiston», 2003-y.
7. Ergashev A., Ergashev T. Agroekologiya. T.: «Yangi asr avlodi», 2006.
8. Simon A. Levin editor —The Princeton guide to Ecology| 2009 by Princeton University Press Published by Princeton University Press, 41 New Jersey 08540William Street

МАФКУРАВИЙ ТАҲДИДЛАРНИ ОЛДИНИ ОЛИШДА АХЛОҚИЙ ТАРБИЯНИНГ АҲАМИЯТИ

Ж. С. Раматов

Тошкент давлат транспорт университети “Ижтимоий фанлар” кафедраси
муdiri

М. Ҳасанов

Тошкент давлат транспорт университети “Ижтимоий фанлар” кафедраси
ўқитувчиси

АННОТАЦИЯ

Мақолада ҳозирги замонда глобаллашувнинг авж олиши шароитида миллий маънавиятга қаратилган турли хилдаги мафкуравий, маънавий ва ахборот таҳдидларининг тобора ошиб бораётганлиги тўғрисида гап боради. Ривожланган давлатлар ўз таъсир доираларини тобора кенгайтириш мақсадида энг замонавий ахборот воситларидан самарали фойдаланишмоқда. Жамиятимиз олдида турган асосий вазифалардан бири турли шаклдаги таҳдидларни олдини олиш мақсадида ёшларимизда мафкуравий иммунитетни мустаҳкамлашдан иборатдир. Мақолада таҳдидларга қарши курашишнинг замонавий йўллари ёритиб берилган.

Калит сўзлар: мафкура, ғоя, тарбия, ахлоқ, глобаллашув.

ABSTRACT

The article deals with the rise of various types of ideological, spiritual and informational threats against national spirituality in the context of globalization. Developed countries in order to expand their spheres of influence effectively use the most modern information tools. The main task of our society, in order to prevent various threats, is to strengthen the ideological immunity of young people. The article reveals the modern ways of dealing with threats.

Keywords: ideology, idea, upbringing, ethics, globalization.

КИРИШ

Бугун дунёнинг барча минтақаларида глобаллашув жараёни ижтимоий-маданий ҳодисаларга ўзининг турлича таъсирини ўтказмоқда. Бундай таъсирнинг бир хил эмаслиги дунё мамлакатларининг сиёсий, иқтисодий, ижтимоий, ахборот, маънавий

салоҳиятлари ва геосиёсий омиллар билан чамбарчас боғлиқ. Оламда юз бераётган бу каби шиддатли жараёнларнинг авж олиши шароитида миллий маънавиятга қаратилган таҳдидлар тобора ошиб бормоқда. Бунинг асосий сабаби маънавиятнинг миллат онги, дунёқараши ва менталитетини ташкил этиш билан боғлиқдир. Уларни турли хил замонавий усул ва воситалар ёрдамида ўзгартириш орқали миллатни, мамлакатни ва унинг барча бойликларини қўлга киритиш мумкин бўлади. Маънавиятнинг инқирозга юз тутиши, албатта, мамлакатнинг тараққиётдан орқада қолишига, бошқа давлатларнинг измида бўлишига олиб келади. Шу боис, Ўзбекистон Биринчи Президенти Ислон Каримов маънавий таҳдидларнинг ҳалокатли куч эканлиги, унга қарши чора-тадбирлар кўриш зарурлиги тўғрисида қуйидаги фикрларни билдирган эди: “Ҳаммамизга аён бўлиши керакки, “ахборот асри” деб номланган XXI асрда ҳеч қайси давлат ёки жамият ўзини темир девор билан ўраб яшай олмайди. Айни пайтда, ахвол шундай экан, деб қўл қовуштириб ўтириш ҳам тўғри келмайди, бундай таҳдидларга жавобан, биз ҳам содда бўлмасдан, зарур чора-тадбирларни кўришимиз керак”.

АДАБИЁТЛАР ТАҲЛИЛ ВА МЕТОДОЛОГИЯ

Демак ҳозирги кунда жамиятимиз олдида турган асосий вазифалардан бири турли хилдаги мафкуравий, маънавий ва ахборот таҳдидларига қарши курашишнинг самарали йўллари, усуллари ва воситаларини яратиш орқали ёшларимизда мафкуравий иммунитетни мустаҳкамлашдан иборатдир. Мафкуравий ва ахборот таҳдидларининг олдини олиш йўллари сифатида биз қуйидагиларни таклиф қиламиз:

1. Миллий тарбияни такомиллаштириш орқали таҳдидбардош ёшларни вояга етказиш.

Мустақиллик асосчиси, мамлакатимизнинг Биринчи Президенти Ислон Каримов «Юксак маънавият – енгилмас куч» китобида ёшлар тарбиясига тўхталиб, қуйидагиларни таъкидлайди: “Ҳар қайси ота-она, устоз ва мураббий ҳар бир бола тимсолида, аввало, шахсни кўриши зарур. Ана шу талабдан келиб чиққан ҳолда, фарзандларимизни мустақил ва кенг фикрлаш қобилиятига эга бўлган, онгли яшайдиган комил инсонлар этиб вояга етказиш – таълим-тарбия соҳасининг асосий мақсади ва вазифаси бўлиши лозим, деб қабул қилишимиз керак”.

Маълумки, тарбиянинг бошланғич нуқтаси бу – оиладир. Шарқ халқлари учун оила муқаддас маскан. Чунки оиланинг мустаҳкамлиги, унинг тинчлиги ва осойишталиги

давлатнинг мустақамлиги ва осойишталигини таъминловчи манба, десак хато қилмаган бўламиз. Шу боис, бизда оила масаласи давлат сиёсати мақомидаги масаладир. Таққослаш учун Ғарб давлатларида оилага муносабат масаласини кўрадиган бўлсак, оила бу ҳар кимнинг шахсий иши. Турмушга чиқадими ёки йўқми, уйланиб, оила куриб фарзанд кўрадими ёки йўқми, бу ҳар кимнинг ўзини иши. Энг кенг тарқалган одат бу – фуқаролик никоҳи. Бир-бирини ёқтириб қолган йигит ва қиз биргаликда яшайверишади. Ҳеч қандай никоҳсиз, расмийлаштиришсиз. Ва хоҳлаган пайтда яна ажралишиб, алоҳида яшайверишади. Ҳеч кимга ҳеч қандай масъулият юклатилмайди. Натижада оилага, фарзанд туғилишига етарли даражада эътибор берилмаслиги ҳозирги кунда Ғарб давлатлари учун ғоят мушкул муаммоларни келтириб чиқармоқда.

Маълумки, “Таълим тўғрисида”ги қонунда таълимнинг қуйидаги турлари келтирилган: мактабгача таълим, умумий ўрта таълим, ўрта махсус касб-ҳунар таълими, олий таълим, олий ўқув юртидан кейинги таълим, малака ошириш ва қайта тайёрлаш, мактабдан ташқари таълим. Давлат бюджетидан таълим соҳасига ажратилган маблағнинг асосий қисми, энг аввало, олий таълимга ажратилар эди. Бу тушунарли ҳолат, чунки олий таълим жамият эҳтиёжи учун зарур мутахассис кадрларни тайёрлайди. Ажратилган маблағнинг қолган қисмлари эса “қолдиқ тамойили” асосида таълимнинг қолган турларига тақсимланарди. Мактабгача таълимга навбат келганда маблағнинг арзимаган қисми қоларди. Бу соҳадаги хорижий тажриба, хусусан, Япония тажрибаси ўрганилганда тамоман бошқача ёндашув аниқланган. Япония мактабларида болаларга 5 синфгача фанлар ўқитилмас экан. Уларга япон одоби, ахлоқи, урф-одат ва анъаналари, байрам ва маросимлари ўқитилар экан. Уларнинг фикрича, болага дастлаб тарбия бериш керак. Билим бериш ҳеч қачон кеч бўлмайди. Тарбияда эса кеч қолиш мумкин. Иккинчи жаҳон урушидан энг оғир аҳволда чиққан давлатлардан бири Япония эди. Орадан ўтган қисқа даврдан сўнг Япония дунёнинг энг ривожланган давлатлари қаторидан ўрин эгаллади.

2. Болалар адабиётига, умуман болалар учун мўлжалланган мусиқа, ашула, театр, кино асарлари яратишга эътибор кучайтирилиши, бундай асарларни яратувчилар учун пухта ўйланган рағбатлантириш тизими ишлаб чиқилиши керак.

3. Тарғибот-ташвиқот ишларини юқори босқичга кўтариш. Таққослаш учун собиқ иттифоқ тарғибот тизимини кўрадиган бўлсак. Совет мафкуравий-сиёсий тизими ўзбек халқининг миллий ғурурини, мустақиллик ғоясини, унинг курашчиларини мафкуравий янчиш мақсадида минглаб мактабдан ташқари маърифий-

сиёсий оқартув бўлимларини очди. Ўзбек халқининг тафаккурини советлаштиришга илмий асосда ёндашув уларнинг мафкур мақсадларига тезроқ етказди: совет декретлари, партия анжуманлари, Конституция тарғиботи, қишлоқларда юриб, шўро тузуми моҳиятини тушунтиришлар, театр, концерт, кўргазма, маърузалар, кино, қироатхоналарни ишга солишди. Агитпоезд, агитпароход, клуб, “қизил чойхоналар”, сиёсий суҳбат, диспут, жанговар варақалар, “Чакмоқ”, кинолекторий каби тарғибот-ташвиқотнинг юзлаб усулларидан фойдаланиб, шўролар ҳукумати ўз мафкурасини халқимиз онгига сингдиришга ҳаракат қилди. Коммунистик мафкурага зид бўлган ҳар қандай фикр, ғоя, бадиий асар муаллифи қаттиқ таъқиб остига олинган. Яқин тарихдан сабоқ шундан иборатки, жамиятимизда тарғибот-ташвиқот фаолияти учун шундай кенг имкониятлар, ахборот воситаларининг энг замонавий технологиялари яратилганки, булардан самарали фойдаланиш орқали ҳар қандай хатарли таҳдидларга жавоб бера оладиган ёшларни вояга етказиш мумкин.

4. Жамиятимиз ҳаётининг турли соҳаларида ҳалол меҳнат қилиб, мамлакат тараққиётига ўзининг муносиб ҳиссасини қўшаётган фидоий, элга ва ватанга садоқатли, ватанпарвар инсонлар, масалан, мактаб ўқитувчиси, жарроҳ, темир йўлчи, фермер, академик, ҳайдовчи ва хоказо касб вакиллари замонамиз қаҳрамонлари сифатида юртга танитиш.

ХУЛОСА

Бунинг учун уларнинг ҳаёти ва фаолиятига оид бадиий асарлар, кинофильмлар, театр асарлари, ҳужжатли фильмлар яратиш зарур. Уларнинг портретлари мактаб, коллеж, лицей, олий таълим муассасалари, ишлаб чиқариш корхоналари, маданият саройлари, кутубхоналар, кино ва концерт заллари фойеларида, хатто метро бекатларида бўлса, ёш авлодга ўрнак олиш, тақлид қилиш, интилиш учун имкониятлар яратган бўлар эдик. Мамлакатимизнинг Биринчи Президенти Ислом Каримов ўз пайтида ижод аҳлига кино, телевидение ва театрларимизда замонамиз қаҳрамонлари образларини яратиш тўғрисида ниҳоятда зарур кўрсатмалар берган эди. Лекин, афсуски, бу вазифа кўнгилдагидек бажарилмади. Чунки фарзандларимиз ўзимизнинг миллий қаҳрамонларимизни билмаса, у ҳолда, четдан “қаҳрамон” излаб топади. У топган “қаҳрамон” банклардаги сейфларни очиб, пул ўмарадиган ўғрими, одам ўлдиришдан тап тортмайдиган ашаддий каллакесарми, инсонларнинг мабдағларини турли замонавий усуллар билан ўзлаштирадиган фирибгарми,



буниси энди бизга номаълум. Айтишадику, агар биз ўз фарзандларимизни ўзимиз тарбияламасак, уларни “тарбияловчилар” бир зумда топилади.

REFERENCES

1. Ramatov, J., Inoqov, K., Ismailova, S., & Khudoykulov, S. (2021). Requirements of Education of Young People with Active Citizenship. *Academicia Globe: Inderscience Research*, 2(05), 1-3.
2. Ж. С. Раматов, М. Н. Ҳасанов, & Ж. Қ. Шуқуов (2022). АБУ НАСР ФОРОВИЙ НИГОҲИДА ИНСОН ҚАДР-ҚИММАТИ ВА ҲУҚУҚЛАРИ МАСАЛАСИ. *Academic research in educational sciences*, 3 (TSTU Conference 1), 976-979.
3. М.Н.Ҳасанов, А.А.Азимбаев, Ҳалилов Ў., & Каримов Б. (2022). АБУ НАСР ФОРОВИЙНИНГ ШАХС МАЪНАВИЙ КАМОЛОТИГА ДОИР ҚАРАШЛАРИ . *JOURNAL OF NEW CENTURY INNOVATIONS*, 4(3), 147–153. Retrieved from <http://wsrjournal.com/index.php/new/article/view/629>
4. Нилуфар Жўраевна Назарова (2022). ЁШЛАРДАГИ РАҚОБАТБАРДОШЛИК СИФАТЛАРИНИ РИВОЖЛАНТИРИШДА ҲАМКОРЛИК. *Academic research in educational sciences*, 3 (TSTU Conference 1), 570-575.
5. Ж. С. Раматов, & М. Н. Ҳасанов (2022). АБУ НАСР ФОРОВИЙНИНГ ЖАҲОН ИЛМ-ФАН ТАРАҚҚИЁТИГА ҚЎШГАН ҲИССАСИ ВА УНИНГ БУГУНГИ КУНДАГИ АҲАМИЯТИ. *Academic research in educational sciences*, 3 (TSTU Conference 1), 648-653.
6. Ш.Ф.Турабоев, З.Т.Тоиров, Ж.З.Абдуллаев, Ш.М.Ғуломов, & М.Н.Ҳасанов. (2022). ФОРОВИЙНИНГ ФАЛСАФИЙ АСАРЛАРИДА ИНСОННИНГ КЕЛИБ ЧИҚИШИ. *JOURNAL OF NEW CENTURY INNOVATIONS*, 4(3), 141–146. Retrieved from <http://wsrjournal.com/index.php/new/article/view/628>
7. М. Н. Ҳасанов, С. У. Бошмонов, & Т. О. Жонибеков (2022). АБУ НАСР ФОРОВИЙНИНГ ИЛМ-ФАНЛАР ТАСНИФИДА АҲЛОҚИЙ ВА ДИНИЙ ҚАРАШЛАРИНИНГ ТАҲЛИЛИ. *Academic research in educational sciences*, 3 (TSTU Conference 1), 608-613.
8. Gafurovna, A. S. ., & Juraevna, N. N. . (2022). Issues of Formation of Information and Internet Culture at Young People. *International Journal of Development and Public Policy*, 2(6), 27–30. Retrieved from <http://www.openaccessjournals.eu/index.php/ijdpp/article/view/1422>
9. М.Н.Ҳасанов, Б.З.Зайниддинов, О.А.Абдухалилов, & Д.Д.Джурайев. (2022). МЕҲНАТДА ИНСОННИ ШАКЛЛАНИШДАГИ АҲАМИЯТИ . *JOURNAL OF NEW CENTURY INNOVATIONS*, 4(3), 116–123. Retrieved from <http://wsrjournal.com/index.php/new/article/view/624>
10. Отамуратов, С., Хусанов, С., & Раматов, Ж. (2002). Маънавият асослари. *Абдулла Цодирий номидаги халқ мероси нашриёти, Тошкент.*



БАРКАМОЛ ВА СОҒЛОМ АВЛОД – ЯНГИ ЎЗБЕКИСТОН КЕЛАЖАГИНИНГ ПОЙДЕВОРИ

Ж. С. Раматов

Тошкент давлат транспорт университети “Ижтимоий фанлар” кафедраси
мудири

М. Ҳасанов

Тошкент давлат транспорт университети “Ижтимоий фанлар” кафедраси
ўқитувчиси

ANNOTATSIYA

Мақолада Ўзбекистонда олиб борилаётган ислохотлар ва унинг жамият ҳаётида туб бурилиш даврининг ижтимоий-фалсафий моҳияти, ижтимоий аҳамияти ва инсон маънавий камолотига таъсири таҳлил қилинган ҳамда Ўзбекистонни янги босқичга олиб чиқиш омилларига бўлган эҳтиёжнинг ортиши билан боғлиқ масалалар илмий муҳокама қилинади.

Калит сўзлар: Ўзбекистонни янги босқичи, омиллар, таълим ва тарбия, ёш авлод, баркамоллик, Учинчи Ренессанс.

ABSTRACT

The article analyzes the ongoing reforms in Uzbekistan and its socio-philosophical significance, social significance and impact on the spiritual development of man, as well as the growing need for factors to bring Uzbekistan to a new level.

Keywords: New stage of Uzbekistan, factors, education and upbringing, young generation, perfection, the Third Renaissance.

КИРИШ

Бугун жаҳон миқёсида юртимиз ҳақида сўз кетганда «Янги Ўзбекистон» ибораси такрор-такрор тилга олинмоқда. Бу кейинги йилларда тараққиётнинг мутлақо янги босқичига қадам қўйганимиз, эришаётган залворли ютуқларимизнинг эътирофи, жаҳон ҳамжамиятининг юртимизга жиддий эътиборидир. Чунки бизга мустақиллик ғояси, истиқлол руҳи тоғдек таянч бўлмоқда. Бизни илғор ниятлар, буюк мақсадлар, улкан марралар йўлида адашмасликка ундамоқда, танлаган йўлимиз тўғрилигига инонтирмоқда. Қайси соҳани олмайлик, қайси

жабҳага назар солмайлик, илгари сурилаётган халқ ташаббуси албатта қўллаб-қувватланмоқда, шароит яратилмоқда, инвестиция киритилмоқда, рағбатлантирилмоқда, бир сўз билан айтганда, халқнинг розилиги йўлида тинмай изланмоқда. Зеро, иқтисодиётни сиёсатдан, маънавиятни таълим-тарбиядан айро кўриб бўлмаганидек, «халқимизнинг улуғвор кудрати жўш урган ҳозирги замонда Ўзбекистонда янги бир уйғониш – Учинчи Ренессанс даврига пойдевор яратилмоқда, десак, айти ҳақиқат бўлади. Чунки бугунги Ўзбекистон – кечаги Ўзбекистон эмас. Бугунги халқимиз ҳам кечаги халқ эмас», дейди давлат раҳбари.

АДАБИЁТЛАР ТАҲЛИЛИ ВА МЕТОДОЛОГИЯ

Ўзбекистон Республикаси Президенти Шавкат Миромонович Мирзиёевнинг ҳар бир чиқишлари, маърузалари ва нутқларини биз зиёлилар доимо интиқлик билан кутамиз. Бунинг сабаби нимада? Энг аввало бу чиқишларда янги фикрлар, янги ғоялар, тараққиётимизни белгилайдиган устувор йўналишлар, Ўзбекистонни янги босқичга олиб чиқиш омиллари, шу билан бир қаторда ривожланишимизга ғов бўлаётган ҳолатлар, мавжуд муаммоларни ҳал қилишнинг ностандарт ечимлари аниқ, раво, содда тилда ифодалаб берилади. Мисол сифатида мустақиллигимизнинг 29 йиллигига бағишланган тантанали маросимдаги[1], БМТ Бош ассамблеясининг 75-сессиясидаги[2], Конституциямизнинг 28 йиллигига бағишланган тантанали маросимдаги, Ўзбекистон Ёшлари форумидаги нутқлари ва ниҳоят Олий мажлисга қилган Мурожаатномани келтириш мумкин[3]. Энг муҳими - барча маърузалардаги марказий масала бу - халқимизнинг турмуш даражаси, фаровонлигини ошириш, Ўзбекистон халқига муносиб турмуш шароитини яратиш. Собиқ Иттифоқ даврида шундай шиор бўларди: ”Биздан кейинги авлод албатта коммунизмда яшайди”, яъни, бахтли ҳаёт фақат келажакда бўлади, дегани. Муҳтарам Президентимиз эса халқимиз эртага, индинга, келажакда эмас, бугун бахтли ҳаёт кечиришга муносиб, деган ғояни доимо илгари сурадилар. Шу ўринда машҳур донишманд Конфуцийнинг қуйидаги хикматини келтирмоқчиман: “Хукмдор халқни ўз фарзандидек севиши, фуқаролар эса хукмдорни ўз отасидек ҳурмат қилиб, эъзозлаши лозим”.

Мурожаатномада устувор йўналиш сифатида таълим-тарбия соҳасига алоҳида урғу берилди. Чунки ҳар қандай жамият тараққиётида унинг келажакини таъминлайдиган ёш авлоднинг соғлом ва баркамол бўлиб вояга етиши ҳал қилувчи ўрин тутди. Шу мақсадда “Янги Ўзбекистон – мактаб остонасидан, таълим-

тарбия тизимидан бошланади” [3], деган ғоя асосида кенг кўламли ислохотлар амалга оширилмоқда.

Шу ўринда бир нарсага эътиборингизни қаратмоқчи эдим. Биз қачонки таълим тўғрисида гапирсак, албатта тарбияни ҳам қўшиб айтамыз. Сабаби таълим ва тарбия ягона, узвий жараён. Таълим бор жойда, албатта тарбия ҳам бўлади. Лекин бу масалада бошқача қарашлар ҳам бор. Яъни тарбия оилада берилади, таълим муассасаларида эса фақат таълим бериш керак, деган. Менинг фикримча, мактаб, лицей, техникум, университет ўқитувчисими, шу билан бирга у ҳам тарбиячидир. Нафақат таълим даргоҳида, балки маҳаллада ҳам, оилада ҳам. Чунки азал-азалдан қишлоқда ҳам, маҳаллада ҳам ўқитувчига муносабат, эътибор бошқача бўлган. Зиёли инсон сифатида унинг фикрларига қулоқ солишган.

Давлатимиз раҳбари “Ўқитувчи ва мураббийлар куни”да сўзлаган нутқларида шундай таъкидладилар: “Биз Учинчи Ренессанс масаласини стратегик вазифа сифатида олдимизга қўйиб, уни миллий ғоя даражасига кўтармоқдамиз. Биз мактабгача таълим ва мактаб таълими, олий ва ўрта махсус таълим тизими ҳамда илмий-маданий муассасаларни бўлғуси Ренессанснинг тўрт узвий ҳалқаси, деб биламыз. Боғча тарбиячиси, мактаб муаллими, профессор-ўқитувчилар ва илмий-ижодий зиёлиларимизни эса янги Уйғониш даврининг тўрт таянч устуни, деб ҳисоблаймиз. Мен ишонаман – ҳурматли ота-оналар бу ташаббусни албатта қўллаб-қувватлаб, янги Ренессанснинг бешинчи ҳалқаси, бешинчи устуни бўладилар”.

МУҲОКАМА ВА НАТИЖАЛАР

Ўзбекистон Президенти томонидан Мурожаатномада келтирилган қуйидаги вазифалар профессор-ўқитувчилар жамоаси учун таълим-тарбия соҳасида туб ўзгаришларни амалга оширишдек улкан масъулият юклайди: “Биз ўз олдимизга мамлакатимизда Учинчи Ренессанс пойдеворини барпо этишдек улуғ мақсадни қўйган эканмиз, бунинг учун янги Хоразмийлар, Берунийлар, Ибн Синолар, Улуғбеклар, Навоий ва Бобурларни тарбиялаб берадиган муҳит ва шароитларни яратишимиз керак. Бунинг учун энг аввало ёш авлодга боғча, мактаб ва олийгоҳда сифатли таълим-тарбия беришни йўлга қўямиз” [3].

Мурожаатномада бола туғилганидан то 30 ёшгача бўлган даврда уни ҳар томонлама қўллаб-қувватлайдиган, ҳаётда муносиб ўрин топиши учун қўмак берадиган, яхлит ва узлуксиз тизим яратилиши зарурлиги таъкидланади. Чунки дунё тажрибасидан маълумки, ёш авлодни ҳар томонлама баркамол этиб вояга етказиш учун

сарфланган сармоя жамиятга ўн, юз баробар кўп фойда келтиради[3].

Сўнгги йилларда миллий таълим тизимида сезиларли ислохотлар амалга оширилмоқда. Бу ўзгаришларни қуйидагиларда кўриш мумкин.

1. Мактабгача таълим тизими тубдан ўзгармоқда. Алоҳида вазирлик ташкил қилинди. Илгари мактабгача таълим муассасалари Халқ таълими вазирлиги тасавурида эди. Ушбу вазирлик республикамиздаги энг катта вазирлик ҳисобланарди. Болалар боғчалари, 10 мингга яқин мактаб, пединститутлар, педколлежлар ва х.з. Мактабгача таълим қамрови тахминан 17-18 фоизни ташкил қиларди. 2021 йил якуни билан мактабгача таълим қамрови 65 фоизга, 2023 йил охирида эса 75 фоизга етказилиши, қўшимча 2 мингга нодавлат боғча ташкил этилиб, хусусий сектор улуши 25 фоизга етказилиши кутилмоқда.

2. Мактаб таълимини тубдан яхшилаш учун 2021 йили 30 та янги мактаб қурилиши, 320 та мактабни таъмирлаш ва моддий-техник базасини яхшилаш мақсадида бюджетдан 2 триллион сўм ажратилиши режа қилинган. Таълим сифатини тубдан яхшилаш мақсадида, аввало, ўқув дастурлари, ўқитувчи ва домлалар учун услубий қўлланмаларни илғор халқаро мезонларга мослаштириш ишлари бажарилади.

Мурожаатномада болаларнинг таҳлилий ва креатив фикрлаш қобилиятини ривожлантириш учун уларга сермазмун ва тушунарли дарсликлар яратиш зарурлигига алоҳида эътибор қаратилган. Бу борада келгуси ўқув йилида бошланғич синфларда давлат таълим стандарти ўрнига, илғор хорижий тажриба асосида, болага ортиқча юклама бермайдиган “Миллий ўқув дастури” жорий этилади. Умумтаълим мактабларидаги таълим сифати пойтахтда ҳам, олис кишлоқларда ҳам юқори бўлиши таъминланади. Бошқа тумандаги олис мактабга бориб, дарс берадиган ўқитувчилар ойлигига 50 фоиз, бошқа вилоятга бориб ишласа – 100 фоиз устама ҳақ тўланаши кўзда тутилган. 2021 йилда 10 та Президент мактаби, кимё-биология, математика, ахборот технологияларига ихтисослашган 197 та мактаб ўз фаолиятини бошлайди[3].

Рақобатбардош миллий кадрларнинг янги авлодини тайёрлаш мақсадида Тошкент шаҳрида янги замонавий университет ташкил этилади. Мазкур университетда хорижлик етакчи олимлар ва профессор-ўқитувчилар жалб қилиниб, ёшларга энг замонавий дастурлар асосида таълим-тарбия берилади.

3. Олий таълимнинг қамрови ва сифатини оширишга алоҳида эътибор қаратилади. 2021 йилдан бошлаб олий таълимга ажратиладиган давлат грантлари сони камида 25 фоизга оширилади. ОТМга қабул қилишда эҳтиёжманд оилалар

қизлари учун грантлар сонини 2 баробарга кўпайтириб, 2 мингтага етказамиз. Кириш тестларида энг юқори балл тўплаган 200 нафар талабага 4 йил мобайнида Президент стипендияси берилади[3].

Бозор муносабатлари қонуниятларига кўра, маҳсулотнинг сифатига ижобий таъсир кўрсатадиган асосий омиллардан бири бу рақобатдир. Мамлакатимизда турли соҳаларда, жумладан, қишлоқ хўжалиги, қурилиш, саноат, тиббиёт, фармацевтика ва хоказо соҳаларда давлат-хусусий шерикчилиги жорий қилинган ҳолда таълим тизимида мавжуд эмас эди. Энди эса мактабгача таълим, ўрта таълим, олий таълимда ҳам соғлом рақобат муҳити яратилмоқда. Хусусий боғча, мактаб, университетлар ташкил қилинмоқда. Давлат-хусусий шерикчилик асосида Қўқон нодавлат университети, “Tashkent International University” халқаро университети, Британия менежмент университети, ТЕАМ университети, Акфа университети каби нодавлат олий таълим муассасалари ташкил этилди [4, 5, 6, 7, 8, 9, 10].

ХУЛОСА

Натижада ёшларимизда танлаш имконияти пайдо бўлди. Бу эса табиий равишда таълим муассасалари ўртасида соғлом рақобат муҳитини шакллантиради. ОТМ молиявий томондан мустақил бўлаётганини эътиборга олсак, энди улар ўртасида кўпроқ ёшларни жалб қилиш учун амалий ҳаракатлар олиб борилади.

REFERENCES

1. Ш.Мирзиёев. Ўзбекистон Республикаси Мустақиллигининг йигирма тўққиз йиллигига бағишланган нутқи. //Халқ сўзи №186 сон.2020.
2. Ўзбекистон Президенти Ш.Мирзиёевнинг БМТ Бош Ассамблеясининг 75-сессиясидаги нутқи // <https://president.uz/uz/lists/view/3851>.
3. Ўзбекистон Республикаси Президент Шавкат Мирзиёевнинг Олий Мажлисга Мурожаатномаси.2020 йил 29 декабрь <https://www.youtube.com>
4. Ж. С. Рамагов (2022). ТЕМИР ЙЎЛ ТРАНСПОРТИ ЮКСАЛИШ ПАЛЛАСИДА. Academic research in educational sciences, 3 (TSTU Conference 1), 12-17.
5. Рамагов, Ж. (1991). Гипотеза и прогноз в социальном познании (философско-методологический анализ). *Ташкент: Ўзбекистон*.
6. М. Н. Ҳасанов, С. У. Бошмонов, & Т. О. Жонибеков (2022). АБУ НАСР ФОРОБИЙНИНГ ИЛМ-ФАНЛАР ТАСНИФИДА АҲЛОҚИЙ ВА ДИНИЙ ҚАРАШЛАРИНИНГ ТАҲЛИЛИ.



- Academic research in educational sciences, 3 (TSTU Conference 1), 608-613.
7. Rashid Usarovich Baratov, & Nilufar Jo.,Rayevna Nazarova (2022). YOSHLAR HAYOTIY STRATEGIYASINI SHAKLLANTIRISHDA TA'LIMNING O'RNI. Academic research in educational sciences, 3 (TSTU Conference 1), 830-833.
8. Жуманиёз Султанович Раматов (2021). БАРКАМОЛ ВА СОҒЛОМ АВЛОД – ЎЗБЕКИСТОН КЕЛАЖАГИНИНГ ПОЙДЕВОРИ. Academic research in educational sciences, 2 (2), 225-229. doi: 10.24411/2181-1385-2021-00187
9. М.Н.Ҳасанов, Б.Ж.Бекмуратов, Б.Ш.Турғунов, & У.С.Маматқулов. (2022). ФОРОБИЙНИНГ ТАЪЛИМОТИДА ЁШЛАР ВА ИНСОН ТАЛИМ-ТАРБИЯСИ МАСАЛАЛАРИ ТАҲЛИЛИ . JOURNAL OF NEW CENTURY INNOVATIONS, 4(3), 124–129. Retrieved from <http://wsrjournal.com/index.php/new/article/view/625>
10. Ж. С. Раматов, & М. Н. Ҳасанов (2022). АБУ НАСР ФОРОБИЙНИНГ ЖАҲОН ИЛМ-ФАН ТАРАҚҚИЁТИГА ҚЎШГАН ҲИССАСИ ВА УНИНГ БУГУНГИ КУНДАГИ АҲАМИЯТИ. Academic research in educational sciences, 3 (TSTU Conference 1), 648-653.
11. Abduraxmanova, X. K., Nalibayeva, Z. O., & Nazarova, N. J. R. (2022). IJTIMOYIY TARAQQIYOTGA ERISHISHDA TA'LIM MAZMUNINI TAKOMILLASHTIRISH. Academic research in educational sciences, 3(5), 1364-1370.

ЎЗБЕКИСТОН ТАРАҚҚИЁТИНИНГ ЯНГИ БОСҚИЧИДА ИНСОН ҲУҚУҚЛАРИНИНГ ТАЪМИНЛАНИШИ

Ж. С. Рамагов

Тошкент давлат транспорт университети, “Ижтимоий фанлар” кафедраси
мудири

М. Ҳасанов

Тошкент давлат транспорт университети, “Ижтимоий фанлар” кафедраси
ўқитувчиси

АННОТАЦИЯ

Мақолада Ўзбекистонда инсон ҳуқуқларини таъминлаш масаласи, нинг кўрсаткичлари, диний ва сиёсий қарашлари. Инсон ҳуқуқларини миллий кўламда ҳимоя қилиш тегишли қонун ҳужжатлари ёрдамида, мустақил суд ҳокимияти орқали, ҳимоя воситаларининг яқка тартибдаги кафолатларини қонунчилик йўли билан расмийлаштириш ва амалиётга татбиқ этиши, Инсон ҳуқуқлари бўйича халқаро шартномалар ва инсон ҳуқуқларини ҳимоя этиш ва рағбатлантириш каби масалалар таҳлил этилган.

Таянч сўзлар: Инсон ҳуқуқлари, виждон, шахс, мулк, сўз эркинлиги, плюрализм.

ABSTRACT

The article examines the issue of human rights in Uzbekistan, its indicators, religious and political views. Issues such as the formalization and implementation of individual remedy guarantees, international human rights treaties, and the protection and promotion of human rights were analyzed through relevant legislation and an independent judiciary.

Keywords: Human rights, conscience, personality, property, freedom of speech, pluralism.

КИРИШ

Барчамизга маълумки, сўнги тўрт йилда мамлакатимизда барча соҳалар қатори инсон ҳуқуқларини таъминлаш масаласида ҳам қатор ўзгаришлар кўзга ташланди. Виждон, шахс, мулк ва сўз эркинлиги, плюрализм, сиёсий қарашларнинг хилма-хиллиги ва бошқа масалаларда ижобий ўзгаришлар кўзга ташлана бошлади. Бу борада қатор

халқаро рейтингларда ҳам Ўзбекистоннинг кўрсаткичлари сезиларли даражада ўзгарди. Диний ва сиёсий қарашлари боис узоқ муддатларга озодликдан маҳрум қилинган минглаб юртдошларимиз ўз оиласи бағрига қайтди. Узоқ йиллардан бери шу юртда яшаб келаётган ўн минглаб фуқаролиги бўлмаган шахсларга Ўзбекистон Республикаси фуқароси паспортлари топширилди. Қўшни ва қардош, яқин ва узоқ хориж мамлакатлари билан алоқалар яхшиланди. Ўзбекистон ҳар жиҳатидан яна дунё эътиборига тушди.

АДАБИЁТЛАР ТАҲЛИЛИ ВА МЕТОДОЛОГИЯ

Ўзбекистон инсон ҳуқуқлари бўйича 80 дан ортиқ халқаро ҳужжатларга, шу қаторда, БМТнинг 6 та асосий шартномаси ва 4 та факультатив протоколига қўшилган. Мамлакатда инсон ҳуқуқлари соҳасини янада ривожлантириш мақсадида Президент Фармони [1] билан 2020 йилнинг 22 июнь куни Инсон ҳуқуқлари бўйича Ўзбекистон Республикасининг Миллий стратегияси ва уни амалга ошириш бўйича Йўл харитаси ҳам тасдиқланган. Бирлашган Миллатлар Ташкилоти Бош ассамблеясининг 2020 йил 13 октябрда қабул қилинган қарорига асосан Ўзбекистон БМТнинг Инсон ҳуқуқлари бўйича Кенгашига кўпчилик овоз билан тарихда биринчи марта уч йиллик муддатга сайланди. Энди Ўзбекистон уч йил муддат мобайнида БМТнинг Инсон ҳуқуқлари бўйича Кенгашига аъзо 47 давлатдан бири сифатида фаолият юритади. Яқин тарихимизга мурожаат қилсак, маълумки, Ўзбекистон мустақилликка эришганидан кейинок, инсон манфаатларига, унинг ҳуқуқ ва асосий эркинликларига олий қадрият сифатида қарай бошлади. Бунга, 1991 йилнинг 30 сентябрида Инсон ҳуқуқлари бутунжаҳон Декларацияси Ўзбекистоннинг аъзо бўлишининг ўзиёқ яққол мисол бўла олади. Чунки, ушбу ёш давлат мустақиллигининг биринчи кунлариданок ўз олдига, эркин бозор иқтисодиётига асосланган ҳуқуқий демократик давлат қуришни мақсад қилиб қўйган ва бу йўлда жаҳон ҳамжамияти томонидан эътироф этилиб келинган умуминсоний қадриятларнинг устуворлиги тан олинган эди.

Инсон Ҳуқуқлари тўғрисидаги Халқаро Билл инсон ҳуқуқларини ҳимоя қилиш борасида қабул қилинган энг асосий ҳужжатлар мажмуи бўлиб, у бу соҳада кейинчалик қабул қилинган барча ҳужжатлар учун асос бўлиб хизмат қилади. Инсон Ҳуқуқлари тўғрисидаги Халқаро Билл ўз ичига инсон ҳуқуқлари соҳасидаги асосий ҳужжатларини бирлаштирган. Бу халқаро ҳужжатлар қуйидагилардан иборатдир:

Инсон ҳуқуқларини миллий даражада ҳимоя қилиш.
XX-асрнинг иккинчи ярмида кўпгина мамлакатлар инсон

ҳуқуқлари бўйича асосий халқаро шартномаларнинг иштирокчиси бўлиб қолдилар. Бу ҳужжатлар инсон ҳуқуқлари соҳасидаги нормаларни амалга ошириш юзасидан ҳуқуқий мажбуриятлар юклаганлиги боис мазкур соҳага оид нормалар халқаро кўламда амалга ошириладиган мажбуриятлар даражасига кўтарилди. Инсон ҳуқуқлари бўйича халқаро шартномалар айрим шахсларнинг ўзаро муносабатларини ҳамда муайян шахслар билан давлат ўртасидаги муносабатларни қамраб олади. Шу сабабли инсон ҳуқуқларини ҳимоя этиш ва рағбатлантириш энг аввало давлатнинг ички вазифаси бўлиб, унинг бажарилиши учун жавобгарлик ҳар бир давлат зиммасига тушади. Инсон ҳуқуқларини миллий кўламда ҳимоя қилиш тегишли қонун ҳужжатлари ёрдамида, мустақил суд ҳокимияти орқали, ҳимоя воситаларининг яқка тартибдаги қафолатларини қонунчилик йўли билан расмийлаштириш ва амалиётга татбиқ этиш, шунингдек, демократик институтлар ташкил этиш йўли билан таъминланади. Бундан ташқари миллий ва маҳаллий кўламда ишлаб чиқилиб амалга ошириладиган, маҳаллий шароитлар ҳамда анъаналар инobatга олинадиган кампаниялар ҳам борки, улар маърифий ва ахборот хусусиятга эга бўлган самарали тадбирлар тариқасида тан олинган. Инсон ҳуқуқлари миллий кўламда ҳимоя этилишини самарали тарзда амалга ошириш муаммоси жаҳонда, айниқса XXI аср бошида катта қизиқиш уйғотмоқда. Кўпгина мамлакатларда бошқарувнинг демократик шакли пайдо бўлганлиги ёки тикланганлиги инсон ҳуқуқлари ўзагини ташкил этувчи ҳуқуқий ва сиёсий асосларни таъминлашда демократик институтлар ўйнайдиган ролнинг аҳамияти катта эканлигидан далолат бермоқда. Шундай қилиб, инсон ҳуқуқларини самарали тарзда амалга ошириш энг аввало бу ҳуқуқларни рағбатлантириш ва ҳимоя этиш учун миллий инфратузилмалар яратишни тақозо этиши аниқ-равшан кўриниб турган фактга айланиб бормоқда. Кейинги йилларда жаҳоннинг кўпгина мамлакатларида зиммасига инсон ҳуқуқларини ҳимоя этиш билан боғлиқ аниқ вазифалар юклатилган муассасалар ташкил этилди. Гарчи бундай муассасаларнинг вазифалари ҳар бир мамлакатда ўзига хос бўлиб, бир-биридан фарқ қилса-да, уларнинг ҳаммаси битта муштарак мақсадга эришишни кўзлайди. Шу сабабли ҳам улар инсон ҳуқуқларини рағбатлантириш ва ҳимоя этиш билан шуғулланувчи миллий институтлар деб юритилади.

Ўзбекистон Республикаси Олий Мажлисининг инсон ҳуқуқлари бўйича вакили. Парламент ҳузуридаги Инсон ҳуқуқлари бўйича вакил (омбудсман) институти Ўзбекистон Республикаси 1 чи Президенти ташаббуси билан Олий Мажлиснинг биринчи сессиясида ташкил этилди ва 1995 йил 6 майда Олий Мажлис қарорига



биноан унинг ҳузурида Вакилнинг инсон ҳуқуқлари борасидаги вазифаларни намунали амалга оширишига кўмаклашиш учун фуқароларнинг конституциявий ҳуқуқлари ва эркинликларига риоя қилиш Комиссияси ташкил этилди.[2]

МУҲОКАМА ВА НАТИЖАЛАР

Мамлакатимизда олиб борилаётган ислохотлар самарасини янада ошириш, давлат ва жамиятнинг ҳар томонлама ва жадал ривожланиши учун шарт-шароитлар яратиш, мамлакатимизни модернизация қилиш ҳамда ҳаётнинг барча соҳаларини либераллаштириш бўйича устувор йўналишларни амалга ошириш мақсадида аҳоли ва тадбиркорларни ўйлантираётган долзарб масалаларни ҳар томонлама ўрганиш, амалдаги қонунчилик, ҳуқуқни қўллаш амалиёти ва илғор хорижий тажрибани таҳлил қилиш, шунингдек кенг жамоатчилик муҳокамаси натижасида ишлаб чиқилган ҳамда куйидагиларни назарда тутадиган 2017 — 2021 йилларда Ўзбекистон Республикасини ривожлантиришнинг бешта устувор йўналиши бўйича Ҳаракатлар стратегияси Ўзбекистон Республикаси Президентининг 2017 йил 7 февралда — Ўзбекистон Республикасини янада ривожлантириш бўйича ҳаракатлар стратегияси тўғрисидаги ПФ-4947-сон Фармони билан тасдиқланди [3]. Демак, айтишимиз мумкинки, ҳуқуқий демократик жамият куриш билан бир қаторда фуқароларнинг ҳуқуқий онги ва маданиятини ортиб бораётганидан далолат беради. Шунингдек, Ҳозирги вақтда республикамизда инсон ҳуқуқларига риоя қилиш ва ҳимоялаш масалалари билан шуғулланувчи бир неча идоралар мавжуд. Улардан иккитаси қонун чиқарувчи, биттаси ижроия ва яна бири ноҳуқумат органидир. Масалан, Ўзбекистон Республикаси Олий Мажлисининг биринчи йил иш фаолиятида 1995 йилда Олий Мажлиснинг Инсон ҳуқуқлари бўйича вакили органи таъсис этилди ва унинг ихтиёрида инсон ҳуқуқ ва эркинлиги билан шуғулланувчи Комиссия тузилди. Ўзбекистон Республикаси Президенти Фармонига кўра Республика инсон ҳуқуқлари бўйича Миллий марказ тузилди. Ўзбекистон Республикаси Инсон ҳуқуқлари миллий маркази давлат идоралараро таҳлил, тушунтириш ва мувофиқлаштириш органи ҳисобланади, яъни мазкур орган инсон ҳуқуқлари соҳасида давлат бошқарув органлари фаолиятини мувофиқаштиради, инсон ҳуқуқлари соҳасидаги ишлар миллий режасини ишлаб чиқади, Ўзбекистонда инсон ҳуқуқлари ҳимояси бўйича миллий маърузалар тайёрлайди, давлат хизматчилари учун эса инсон ҳуқуқлари муҳофазаси соҳасида ахборт базаси яратади, уларни ўқитади, маслаҳатлар беради, ташвиқот



ишлари олиб боради. Марказнинг асосий мақсади – устувор вазифаларни ҳар томонлама ҳал этиш йўли билан Инсон ҳуқуқлари соҳасидаги Миллий фаолият дастурини – ҳуқуқ ва эркинликларни ҳимоя этишнинг кўп жиҳатли тизимини ишлаб чиқиш ва ҳаётга тадбиқ этиш, жумладан: Инсон ҳуқуқлари соҳасидаги қонунчиликни такомиллаштириш;

- Ҳуқуқий ёрдам кўрсатиш ва инсон ҳуқуқларини суд йўли билан ҳимоя қилиш;
- Инсон ҳуқуқларини суддан ташқари ҳимоя қилиш тизимини яратиш;
- Турли тоифадаги шахслар ҳуқуқини ҳимоя қилиш стратегиясини ишлаб чиқиш;
- Инсон ҳуқуқларига риоя қилиш кафолати сифатида ахборот олиш эркинлигини таъминлаш;

Инсон ҳуқуқлари соҳасидаги таълимнинг кўп мақсадли тизимини – алоҳида ихтисослашган курслардан тортиб оммавий маълумот – танишув дастурларигача ташкил этиш

- Ижро ҳокимияти доирасидаги вазирликлар, қўмитилар, идоралар ва муассасаларни инсон ҳуқуқлари соҳасидаги фаолиятини мувофиқлаштириш:

Ўзбекистон Республикасида Инсон ҳуқуқлари ва эркинликлари тизимининг ривожланиши асосида халқаро ҳамжамиятга кириш йўллари шакллантириш.

Марказ фаолияти дастурининг ғоявий асоси – Инсон ҳуқуқлари Умумжаҳон Декларациясида баён этилган ҳуқуқий маданиятни ривожлантиришнинг умумбашарий тамойилларидир. Ҳуқуқий давлат мафкурасини ривожлантиришни илмий режалаштириш инсон ҳуқуқларини ҳимоя қилиш Миллий концепциясини яратишни кўзда тутди. Бу конвенцияда Шарқнинг кўп асрли ҳуқуқий маданияти тажрибаси, бизнинг буюк аждодларимиз турмуш тарзи анъаналари акс этиши лозим. Марказнинг инсон ҳуқуқларини ҳимоя қилиш миллий концепциясини яратиш фаолияти инсон ҳуқуқлари соҳасидаги ҳаракатлар миллий дастурининг муҳим назарий қисми, мамлакатнинг ижтимоий-сиёсий ҳаётида туб ўзгаришлар босқичининг бошланиши ҳисобланади. Ўзбекистон Республикаси Инсон ҳуқуқлари миллий маркази давлат идоралараро таҳлил, тушунтириш ва мувофиқлаштириш органи ҳисобланади, яъни мазкур орган инсон ҳуқуқлари соҳасида давлат бошқарув органлари фаолиятини мувофиқлаштиради, инсон ҳуқуқлари соҳасидаги ишлар миллий режасини ишлаб чиқади, Ўзбекистонда инсон ҳуқуқлари ҳимояси бўйича миллий

маърузалар тайёрлайди, давлат хизматчилари учун эса инсон ҳуқуқлари муҳофазаси соҳасида ахборот базаси яратади, уларни ўқитади, маслаҳатлар беради, ташвиқот ишлари олиб боради [4]. Халқаро алоқалар воситалари орқали маълумотлар алмашиш; ҳамкорликда нашрлар – монографиялар, ўқув қўлланмалари, мақолалар тўплами; семинар, конференция, симпозиумлар ўтказиш; телекўрсатувлар тайёрлаш, ўқув ва илмий-оммабоп фильмлар яратиш; тезкор экспедициялар, мамлакатнинг турли ерларида жойларга чиқиб тадқиқотлар ўтказиш. Марказ ўз фаолиятини амалга оширишда қатор халқаро ташкилотлар билан; БМТ, ЕХХТ, ТАСИС, ЮНЕСКО, АҚШ, Франция, Англия, Италия элчихоналари, қатор халқаро ноҳукумат ташкилотлар ва бошқа халқаро ташкилотлар билан ҳамкорлик қилмоқда. Бундан ташқари Миллий марказ олий ўқув юртларида инсон ҳуқуқлари бўйича дарсликлар, маърузалар ва семинарлар ўтказилишини амалга оширмоқда [4].

ХУЛОСА

Ўзбекистонда ҳуқуқий демократик жамият қуриш билан бир қаторда фуқароларнинг ҳуқуқий онги ва маданиятини ортиб бораётганлигидан далолат беради. Мухими, аҳолининг Президент ва Халқ қабулхоналари воситасида юз бераётган ҳолатларни тўғридан-тўғри етказиш имконияти яратилди. Шунингдек, бугунги кунда инсон ҳуқуқларини ҳимоя қилишнинг қонунчилик ва ташкилий-ҳуқуқий базасини мустаҳкамлаш, инсон ҳуқуқлари бўйича халқаро стандартларни миллий қонунчиликка имплементация қилиш ва халқаро мажбуриятларни бажариш, шунингдек, инсон ҳуқуқларини ҳимоя қилиш масалалари юзасидан халқаро ташкилотлар билан ҳамкорликни фаоллаштиришга доир тизимли ишлар олиб борилмоқда.

REFERENCES

1. Ўзбекистон Республикаси Президентининг —Инсон ҳуқуқлари бўйича Ўзбекистон Республикасининг Миллий стратегиясини тасдиқлаш тўғрисида» ги 22.06.2020 йилдаги ПФ-6012-сонли Фармони. (Ўзбекистон Республикаси қонун ҳужжатлари маълумотлари миллий базаси, 23.06.2020
2. Ўзбекистон Республикаси Олий Мажлисининг Инсон ҳуқуқлари бўйича вакили (омбудсман) тўғрисида»ги Қонуни // Ўзбекистон Республикаси Олий Мажлис Ахборотномаси. 2004 йил.
3. Ўзбекистон Республикаси Президентининг —Ўзбекистон Республикасини янада ривожлантириш бўйича Ҳаракатлар стратегияси тўғрисида» ги 07.02.2017 йилдаги ПФ-4947-сон Фармони



(Ўзбекистон Республикаси қонун ҳужжатлари тўплами, 2017 й., 6-сон.

4. Раҳмонқулов Х, Раҳмонов А. Права человека: история и современность. Т., Изд. «Мир экономики и право», 1998. 213 стр.

5, А.Ўтамуродов, Х.Ю.Содиқов, Э.Б.Раимов. Инсон ҳуқуқларини ўрганиш. Услубий қўлланма – Т.: Ўзбекистон Миллий университети, Тошкент - 2020. – 98 б.

6. Ж. С. Раматов, & М. Н. Ҳасанов (2022). АБУ НАСР ФОРОБИЙНИНГ ЖАҲОН ИЛМ-ФАН ТАРАҚҚИЁТИГА ҚЎШГАН ҲИССАСИ ВА УНИНГ БУГУНГИ КУНДАГИ АҲАМИЯТИ. Academic research in educational sciences, 3 (TSTU Conference 1), 648-653.

7. Жуманиёз Султанович Раматов, & Узаков Ботир (2022). ЯНГИ ЎЗБЕКИСТОН ВА МИЛЛИЙ ТАЪЛИМ ТИЗИМИ. Academic research in educational sciences, 3 (TSTU Conference 1), 834-839.

8. Abduraxmanova, X. K., Nalibayeva, Z. O., & Nazarova, N. J. R. (2022). ИТМОИЙ ТАРАҚҚИЙОТГА ЕРИШИШДА ТА’ЛИМ МАЗМУНИНИ ТАКОМИЛЛАСHTIRISH. Academic research in educational sciences, 3(5), 1364-1370.

9. М.Н.Ҳасанов, А.А.Азимбаев, Ҳалилов Ў., & Каримов Б. (2022). АБУ НАСР ФОРОБИЙНИНГ ШАХС МАЪНАВИЙ КАМОЛОТИГА ДОИР ҚАРАШЛАРИ . *JOURNAL OF NEW CENTURY INNOVATIONS*, 4(3), 147–153. Retrieved from <http://wsrjournal.com/index.php/new/article/view/629>

10. Ж. С. Раматов, & М. Н. Ҳасанов (2022). АБУ НАСР ФОРОБИЙНИНГ ЖАҲОН ИЛМ-ФАН ТАРАҚҚИЁТИГА ҚЎШГАН ҲИССАСИ ВА УНИНГ БУГУНГИ КУНДАГИ АҲАМИЯТИ. Academic research in educational sciences, 3 (TSTU Conference 1), 648-653.

11. М.Н.Ҳасанов, Б.Ж.Бекмуратов, Б.Ш.Турғунов, & У.С.Маматкулов. (2022). ФОРОБИЙНИНГ ТАЪЛИМОТИДА ЁШЛАР ВА ИНСОН ТАЛИМ-ТАРБИЯСИ МАСАЛАЛАРИ ТАҲЛИЛИ . *JOURNAL OF NEW CENTURY INNOVATIONS*, 4(3), 124–129. Retrieved from <http://wsrjournal.com/index.php/new/article/view/625>

12. Ramatov, J., Inoqov, K., Ismailova, S., & Khudoykulov, S. (2021). Requirements of Education of Young People with Active Citizenship. *Academicia Globe: Inderscience Research*, 2(05), 1-3.

ЭКОЛОГИЧЕСКОЕ ЗНАЧЕНИЕ ТРЕМАТОД В УСЛОВИЯХ ЮЖНОГО ПРИАРАЛЬЯ

Злиха Барлыкбаевна Тореева

Ассистент, Каракалпакский институт сельского хозяйства и агротехнологий. Г. Нукус

Куандык Кутлымурат улы Есемуратов

Ассистент, Каракалпакский институт сельского хозяйства и агротехнологий. Г. Нукус

АННОТАЦИЯ

В статье рассматриваются экологическое значение трематод, которое паразитирует в водных организмах, обитающих в бассейнах Приаралья. В основе современных исследований паразитологии лежит определение видового состава, изучение жизненных циклов, динамики популяций паразитов, их распространения.

Ключевые слова: флора, фауна, экосистема, земледелие, потенциал, биоценоз

ВВЕДЕНИЕ

Проблема сохранения биологического разнообразия приобретает все большую актуальность в связи с усиливающимся процессом антропогенного преобразования человеком природных экосистем, в результате которого исчезает с лица Земли все большее число видов флоры и фауны.

Интенсивное земледелие привело к усилению эксплуатации природных ресурсов и к серьезному вмешательству человечества в окружающую среду. В настоящее время в интенсивно осваиваемых ландшафтах Южного Приаралья почти не осталось природных экосистем, не затронутых антропогенной деятельностью.

ЛИТЕРАТУРА И МЕТОДОЛОГИЯ

В настоящее время в Южном Приаралье складывается экстремальная экологическая ситуация из-за высыхания Аральского моря.

Ухудшение экологической ситуации приводит к нарушению условий обитания беспозвоночных и позвоночных животных, изменению и разрушению

исторически сложившихся связей между паразитами и их хозяевами, вовлечению человека в не свойственные ему ранее паразитарные системы.

Паразитические организмы – неотъемлемая часть естественных биоценозов и всего живого на Земле. Среди паразитов трематоды относятся к наиболее интенсивно изучаемым объектам фауны водных и наземных биоценозов.

Паразитологический потенциал Южного Приаралья очень высок: в регионе велико разнообразие фауны беспозвоночных и позвоночных животных – промежуточных и окончательных хозяев паразитов, высока их численность. Немаловажную роль в реализации жизненных циклов трематод играют и гидрологические условия региона – Южного Приаралья, которая богато многочисленными озерами и водоемами.

В основе современных исследований паразитологии лежит определение видового состава, изучение жизненных циклов, динамики популяций паразитов, их распространения.

Некоторые виды трематод паразитируют в организме человека и животных, причиняя серьезный вред здоровью людей, животноводству, птицеводству, рыбному хозяйству и др. Поэтому изучение трематод перспективно с точки зрения их эпидемиологического и эпизоотологического значения в природных, антропогенно нарушенных экосистемах.

Трематоды относятся к наиболее интенсивно изучаемым объектам фауны водных ценозов.

Трематода обширная группа паразитических плоских червей, объединяющая до более 5 тысячи видов и более трехсот родов.

Класс Trematoda состоит из 2-х подклассов: Viscerhalidea и Prosostomidea. Представители подкласса Viscerhalidea часто локализуется в кишечниках рыб, например, как, щука, аральская плотва, краснопёрка, лещ, сом окунь и судак. Промежуточными хозяевами являются водные моллюски. Найдена в дельте Амударьи.

Паразиты подкласса Prosostomidea часто встречаются в кишечнике проходных и пресноводных рыб. Промежуточным хозяином являются моллюски, а дополнительные веслоногие рачки. Распространены в низовьях реки Амударьи.

ЗАКЛЮЧЕНИЕ

Трематоды представляют огромное экологическое значение. Паразитируют во всех органах домашних и

диких животных, вызывая серьезные завоевания и наносит социально-экономический ущерб. Комплексное исследование экологии трематод представляют огромный интерес для разработки научно обоснованных профилактики трематодозов у животных.

REFERENCES

1. Догель В. и Быховский Б. Фауна паразитов рыб Аральского моря. Паразитология. ЗИН АН СССР. т. IV. Л., 1934.
2. Османов С. О. К познанию паразитических простейших рыб Узбекистана. "Вестник Каракалпакского филиала АН УзССР", 1963,
3. Скрябин К.И. Методы полных гельминтологических вскрытия позвоночных включая и человека. - МГУ, 1928. - 45с.
4. Шакарбаев Э.Б., Акрамова Ф.Д., Азимов Д.А. Трематоды – паразиты позвоночных Узбекистана (структура, функционирование и биоэкологии). - Ташкент, Chinor, 2012. - 193с.



МИЛЛИЙ ҚАДРИЯТЛАР –ЖАМИЯТИМИЗ БАРҚАРОРЛИГИ ВА ЁШ АВЛОД ТАРБИЯСИНИНГ МУҲИМ ОМИЛИ

Ж. С. Раматов

Тошкент давлат транспорт университети
“Ижтимоий фанлар” кафедраси мудири

М. Ҳасанов

Тошкент давлат транспорт университети
“Ижтимоий фанлар” кафедраси ўқитувчиси

АННОТАЦИЯ

Ушбу мақолада мамлакатимизнинг янгиланиши жараёнида ва бугунги пандемия шароитида маънавий қадриятларнинг жамият барқарорлиги ва ёшлар тарбиясига таъсири масалалари таҳлил этилган.

Калит сўзлар: жамият барқарорлиги, маънавий қадрият, маънавий тарбия, оила тарбияси, ёшлар камолоти.

КИРИШ

Маълумки, 2022 йил бошланишидаёқ инсоният учун катта, оғир, мусибатли, қачон тугаши номаълум бўлган синовлар даври бошланди. Дунё олдида кишилиқ тарихида умуман учрамаган глобал муаммо, яъни барча давлатлар ва халқлар манфаатларига дахлдор бўлган, инсоният келажагига жиддий хавф туғдирадиган муаммо вужудга келди.

Ҳозирги кунга келиб, барча давлатлар, халқлар ва миллатларнинг асосий ташвиши янги пайдо бўлган офатни –коронавирус балосини даф этишдан иборат бўлиб қолди. Жамият ҳаётининг барча соҳалари издан чикди. Иқтисодиёт, саноат, қишлоқ хўжалиги, транспорт, хуллас ҳамма йўналишларда катта муммолар юзага кела бошлади. Мутахассислар фикрича, ҳозирги кунда “айбдорни” топиш, вирус пайдо бўлиш манбаси ва тарқалиб кетиш воситаларини излашга беҳуда вақт сарфлашнинг зарурати йўқ. Асосий эътибор унинг давосини топиш, касаликка чалинганларни зудлик билан даволаш, вируснинг тарқалиб кетиш доирасини максимал даражада камайтиришга қаратилмоғи лозим.



АДАБИЁТЛАР ТАҲЛИЛИ ВА МЕТОДОЛОГИЯ

Муҳтарам Президентимиз Мирзиёев Ш.М. раҳбарлигида давлатимизда коронавирусни бартараф этиш бўйича муҳим чора-тадбирлар амалга оширилмоқда ва бу ҳолат ўзининг ижобий самараларини бермоқда.\

Лекин шу билан бир қаторда халқимиз орасидаги “ҳар ёмоннинг ҳам бир яхшиси бор”, “ҳар бир нарсанинг ўз ҳикмати бор” ибораларида ҳам қандадир ҳақиқат борлигига ишонч ҳосил қилиш мумкин. Пандемия туфайли карантин ҳолатининг жорий қилиниши натижасида Ўзбекистонда аҳамияти пасайиб бораётган баъзи кадриятларимизнинг асл ҳолига келиш жараёнини кузатиш мумкин.

Халқимизнинг асосий вақти энди уйда бўлганлиги боис “оила” деб номланувчи миллий кадриятимиз ўзининг том маънодаги моҳиятига қайтмоқда. Албатта, ҳар бир инсон оилада камол топади. Шунини айтиш жоизки, инсоннинг онгини ва дунёқарашини шакллантиришга оиладаги муҳит ва ўзаро шахсий муносабатлар катта таъсир кўрсатади.

Тарбия қанчалик юксак даражада бўлса, фуқароларнинг жамиятдаги масъулияти ва фаоллиги шу даражада кенг қамровли бўлади. Демак, фуқаролик жамиятини барпо этишда оиланинг роли беқиёсдир. Ўзбекистон Республикаси Коституциясининг 63-моддасида “Оила жамиятнинг асосий бўғинидир ҳамда жамият ва давлат муҳофазасида бўлиш ҳуқуқига эга” деб белгиланган. Ўзбекистон Файласуфлари Миллий жамияти томонидан нашр қилинган “Маънавият: асосий тушунчалар изохли луғати”да Оила тушунчаси қуйидагича таърифланган: “Оила – эр–хотинлик иттифоқига, қариндошлик алоқаларига, умумий хўжалик юритадиган эр ва хотин, ота– она ва болалар, ака – ука ва опа– сингиллар, бобо–бувилар ва бошқа қариндошлар ўртасидаги муносабатларга асосланган кичик ижтимоий гуруҳ, жамиятнинг асоси, давлат қудратининг манбаи”.

Инсон тақдири, унинг жамиятдаги ўрни, ҳаёти ва меҳнат фаолиятидаги эришган ютуқлари, шу билан бирга мувофақиятсизликлари ҳам унинг оиласидаги маънавий-руҳий ҳолатга боғлиқ. Бу эса ўз навбатида, жамиятнинг маънавий-руҳий ҳаётига таъсир қилади. Чунки, ҳар бир инсон – оила аъзоси, оила эса жамиятнинг ажралмас қисмидир. Инсоннинг баркамоллиги ва жамиятдаги тутган ўрни – оила тарбияси, у камол топган ижтимоий муҳитдан қувват олади.

Оилаларнинг мустаҳкамлиги жамиятнинг иқтисодий, ижтимоий, сиёсий, миллий хавфсизлигини, унинг равнақи, тараққиётини белгиловчи ҳал қилувчи омил ҳисобланади.



Ҳозирги вақтда оилалар мустаҳкамлигини таъминлашнинг асосий йўли бўлган ёшларни оилавий ҳаётга тайёрлаш масаласи ҳеч кечиктириб бўлмайдиган, жиддий ёндошишни талаб этувчи давлат миқёсидаги долзарб масаладир. Ўзбекистон Республикаси Президенти Ш.М.Мирзиёев 2017 йил 15 июнда “Ижтимоий барқарорликни таъминлаш, муқаддас динимизнинг софлигини асраш – давр талаби” мавзусидаги анжуманда сўзлаган нутқида “Турмуш курган ёшлар орасида ҳаётни енгил-елпи тасаввур қилиш, оила муқаддас эканини тушуниб етмаслик ҳолатлари ҳам, афсуски, учраб турибди. Ёш оилалар орасида арзимас сабаблар билан ажралишлар кўпайиб бормоқда. Бегуноҳ болалар етим бўлиб, меҳр ва эътиборга энг ташна вақтида ота-она тарбиясидан четда қолмоқда” деб таъкидлагани бежиз эмас.

Мамлакатимизда ажралишлар сонининг ошиб бораётганлиги оила институтини мустаҳкамлаш, ажралишларни олдини олиш ва ёшларни никоҳга тайёрлашга давлат сиёсати даражасида эътибор қаратиш заруратини юзага келтирмоқда. Бу борада мамлакат аҳоли сонининг ўсиши билан бир қаторда ажримларнинг олдини олишга қаратилган чора-тадбирларга қарамасдан оилавий ажримлар сонининг ошаётганлиги ташвишли ҳолатдир. Никоҳдан ажралишлар асосан 20-35 ёш орасидаги фуқаролар томонидан амалга оширилаётганлиги ўз навбатида, ёшлар онгида оила ва унинг муқаддаслиги ҳақидаги тушунчаларнинг саёзлашиб бораётганлигини кўрсатмоқда. Шунинг учун ҳам ёшларни оила-никоҳ муносабатларига тайёрлаш муҳим вазифа сифатида ўзини намоён этади.

Мустақиллик йилларида давлатимиз томонидан хотин – қизларнинг маънавий–маърифий, ижтимоий–иқтисодий ва сиёсий ислоҳотларда фаол иштирок этиши учун кенг имкониятлар яратилди. Хотин – қизлар ва болаларни ижтимоий муҳофаза қилиш, оила ва жамиятнинг ижтимоий–сиёсий, иқтисодий ҳаётидаги ролини ва мавқеини оширишга қаратилган Ўзбекистон Республикаси Президентининг қатор Фармонлари ва ҳукумат Қарорлари қабул қилинди, Давлат дастурлари ишлаб чиқилди.

Айниқса, Ўзбекистон Республикаси Президентининг “Хотин-қизларни қўллаб-қувватлаш ва оила институтини мустаҳкамлаш соҳасидаги фаолиятни тубдан такомиллаштириш чора-тадбирлари тўғрисида” 2018 йил 2 февралдаги ПФ5325-сон Фармонида мамлакатимизда оила институтини мустаҳкамлаш, ажралишларни олдини олиш ва ёшларни никоҳга тайёрлашга катта эътибор бериш зарурати ва бу борада амалий чора-тадбирлар белгилаб берилганлиги аҳамиятлидир.

2018 йил 26 март куни Ўзбекистон Республикаси Вазирлар Маҳкамасининг —Оила институтини мустаҳкамлаш соҳасида кадрларни қайта тайёрлаш ва уларнинг малакасини ошириш бўйича махсус ўқув курслари ташкил этиш тўғрисида 230-сон қарори қабул қилинди. Ёшларни оилавий ҳаётга тайёрлаш, оиладаги низоли ҳолатларни ҳал қилишнинг ҳуқуқий ва психологик асосларини ўргатиш, ажрашишларнинг олдини олиш ҳамда оиладаги маънавий ахлоқий кадриятларни мустаҳкамлаш соҳасида кадрларни қайта тайёрлаш ва уларнинг малакасини оширишни ташкил этиш махсус ўқув курсларининг асосий вазифаси этиб белгиланди.

Ушбу ҳужжатларда оила институтини рағбатлантириш, унинг фаолиятини тубдан такомиллаштириш назарда тутилган бўлиб, улар юртимиздаги ҳар бир ота-онанинг зиммасига улкан масъулият юклайди. Бу жиҳатидан, ҳар бир оиланинг энг асосий вазифаси, энг аввало, фарзанд тарбиясидир. Бунинг тарихи инсониятнинг энг қадимги даврларига бориб тақалади. Азал-азалдан аёлларнинг бирламчи иши бу оилага қараш, уй юмушларини бажариш, болалар тарбияси ва хоказо.

Лекин цивилизация деймизми, илм-фан тараққиёти деймизми, жамиятларнинг ривожланиши деймизми, факт шундаки, секин-аста оиланинг асосий функцияси бўлган фарзанд тарбияси унинг асосий иши бўлмай қолди. Тарбия билан энди боғча, мактаб, коллеж, лицей, Ёшлар иттифоқи ва хоказолар шуғуллана бошлади. Лекин шуни очиқчасига тан олиш керакки, ҳеч бир энг яхши, барча қулайликларга эга бўлган энг замонавий боғча ҳам болани ўз онасидек тарбиялай олмайди. Хаттоки педагогика, болалар психологияси билан кучли қуролланган энг мохир боғча опа ҳам онанинг ролини тўлиқ бажара олмайди.

Мен бу ерда асло мактабгача таълим муассасаларининг бола тарбиясидаги, унинг шахс бўлиб шаклланиши, ҳаётга тайёрлашдаги ўта ижобий жиҳатларини инкор этмоқчи эмасман. Лекин оила бу оила, боғча бу боғча. Гап бошқа томонда. Шу пайтгача оиланинг барча аъзолари турли-туман ташвишлар, юмушлар билан банд эди, яъни кимдир давлат ишида, кимдир тадбиркорлик билан болалар боғча, мактаб, институтда ўқишлари ва хоказо. Ҳеч кимнинг ортиқча вақти ҳам, имконияти ҳам мавжуд эмас. Замон шиддат билан ривожланиб, ҳамманинг тезкор ҳаракатларини талаб қилмоқда эди. Баъзи ота-оналарни одатда боғча ёки мактабни танлашда унда “продленка” бор-йўқлиги қизиқтиради. Яъни эрталаб соат 8 дан то кечки 19 гача боланинг ўша муассасада бўлиши уларни бемалол ўз ишлари билан шуғулланишга имкон беради. Шанба, якшанба



кунлари-чи? Бу кунлар одатда уй хўжалиги билан боғлиқ ишлар, бозор-ўчар, кейин биласиз кўп оммавий тадбирлар, масалан, тўй, юбилей, туғилган кун, шунингдек, эркакларнинг гаплари ҳам айнан шу кунларга тўғри келади. Демак, юқорида таъкидлаганимиздек оила ўзининг асосий функциясини бажармаяпти.

Коронавирус туфайли вазият тубдан ўзгарди. Энди ота-оналар ўз фарзандлари билан яқиндан бевосита мулоқотда бўлишга, уларнинг ҳаётлари, қизиқишлари, орзу-хаваслари, муаммолари ва хоказолар билан шуғулланишга етарлича имконитга эга бўлдилар.

“Қадрият” тушунчаси кундалик турмушда, оммавий ахборот воситаларида қадр бор нарса, воқеа, ҳодиса, хусусиятларга нисбатан ишлатилиб келинмоқда. Биз юқорида оилани миллатимизнинг муҳим аҳамиятга эга қадрияти сифатида эътироф этдик. Шунингдек инсон учун албатта унинг биринчи навбатда соғлиги, тинчлиги, ота-онаси, фарзандлари, Ватани, ёр-дўстлари, касби-кори қадрлидир. Шу нарсага эътибор қаратиш керакки, бирор нарсанинг қадр у йўқлигида билинади. Соғ-саломат бўлсангиз ҳеч нарсага эътибор қилмайсиз. Мабодо бемор бўлсангиз, масалан тишингиз оғриб қолса, кўзингизга ҳеч нарса кўринмайди. Фақат тезроқ тузалиб кетишни ўйлайсиз. Киши кексайиб, ёши бир жойга борганда, ёшлигини кўмсайди: “Қани энди хозир бўлсам, уни ундай қилардим, буни бундай қилардим”, деб. Афсуски, бунинг иложи йўқ. Инсон, хом сут эмган банда, ҳеч қачон бор нарсанинг, олдидаги нарсанинг қадрига етмайди. Хозирги вазиятга келадиган бўлсак, яқиндагина биз ҳеч нимани ўйламасдан бемалол ишга, ўқишга, театрга, концертга ва хоказо жойларга борардик. Биз кундалик ҳаётимизга шунчалик ўрганиб қолган эдикки, ҳар доим шундай бўлади, деб ўйлаб, ҳаётимизга ҳеч қачон вазият ўзгариши мумкин, олам остин-устин бўлиб, барча уйда қолиши, ҳамма корхона, ташкилот, муассасалар фаолиятини тўхтатиши, ҳатто миллий ёки халқаро миқёсда ўтказиладиган тадбирлар, масалан, Наврўз байрами, Токио-2020 олимпиадаси, Москвада Қизил майдонда Ғалабанинг 75 йиллигига бағишлаб ўтказилиши режалаштирилаётган ҳарбий парад, Хаж-20 ва бошқа қатор анжуманлар, фестиваллар, танловлар бекор қилиниши мумкин, деган фикрлар келмас эди.

Натижада нима бўлди: боғчадан, мактабдан безор бўлган болалар энди уларнинг қадрига етаяпти, қачон карантин тугаб, тезроқ боғча, мактабга боришни, қадрдон боғча опа ва ўқитувчиларини кўришни орзу қилишяпти.

Шу ўринда Ғарб давлатлари халқлари билан Шарқ халқларининг карантин шароитини, чекловлар ҳолатини қандай бошдан кечиришлари билан ҳам бир-бирларидан фарқ



қилишини кўриш мумкин. Маълумки, Ғарб кишисига ўзини кўпроқ ўйлаш, фақат ўзи ҳақида қайғуриш, индивидуаллик, худбинлик хусусиятлари хосдир. Улар фикрича, ҳаёт Аллоҳи Таоло томонидан фақат унга берилган ва бу ҳаётни қай тарзда ўтказиш фақат унинг ўзигагина боғлиқ. Атрофдагилар, кўни-кўшни, ҳамкасбларнинг унинг ҳақидаги фикрлари уни умуман қизиқтирмайди, яъни уйланиш ёки бўйдоқ юриш, нима еб, қандай кийим кийиши, қандай уйда яшаши, қандай машинада юриши – булар унинг шахсий иши. Ҳар ким ўзи учун яшайди. Ҳеч кимнинг бу масалаларга аралашшига ҳаққи йўқ.

Шарқ халқларига эса кўпроқ жамоавийлик хусусиятлари хосдир. Кўпгина тадбирлар жамоа иштирокида ташкил қилинади. Масалан, олдинги пайтларда биронта ҳам одам қурувчиларни ёллаб, уй қурмас эди. Оммавий ҳашар эълон қилинади ва барча инсонлар келиб, биргаликда, иш ҳақи олмасдан уйни тиклашади. Иморат қуриш барчанинг олдида турган вазифа бўлганлиги учун одамлар оғринмасдан келиб ҳашарда қатнашар эдилар. Ҳашар қилиб ариқлар қазилар, боғ-роғлар барпо қилинар, масжид, мадраса, кўприклар қурилар эди. Бу азал-азалдан давом этиб келган. Тўй-ҳашам, турли хил маросимлар биргаликда ўтказилар эди. Бировнинг ахлоқсизлик қилган боласига танбеҳ бериш одатий ҳол бўлган. “Бир болага етти маҳалла ота-она”. Кўни-кўшнилари, қариндош-уруғлар билан муносабатларда ҳам самимийлик, бағрикенглик, тотувлик, оқибатлилиқ каби хислатлар устувор эди.

ХУЛОСА

Минг йиллик кадрятларимиз негизида ҳаётимиз осойишталиги ва барқарорлигини таъминлаш ётади. Бугунги синовли кунларда маърифатли миллат сифатида зарурат туфайли жорий этилган карантин қоидаларига сўзсиз риоя қилсак, юзага келган бўш вақтимизни эса фарзандларимиз тарбиясига сарфласак икки карра ютган бўламиз. Ҳозир ягона мақсад йўлида бир тан-у, бир жон бўлиб жипслашиб, халқ сифатида карантин талабларига риоя қилиб, аввало ўзимизга, қолаверса Ҳукуматга кўмак беришимиз мумкин. Зеро, маърифатли халқларгина ҳар қандай синовни ақл ва сабот билан енгиб ўтади.

REFERENCES

1. Ўзбекистон Республикаси Конституцияси. - Т.: Ўзбекистон, 2016.
2. “Маънавий-маърифий ишлар самарадорлигини ошириш ва соҳа ривожини янги босқичга кўтариш тўғрисида” Ўзбекистон Республикаси Президентининг қарори. - Т.: Ўзбекистон Республикаси қонун ҳужжатлари тўплами, 2017 йил



3. Ш.М.Мирзиёев. “Ўзбекистоннинг ривожланиш стратегияси, 2017-2021 йилларга мўлжалланган ҳаракатлар дастури. - Тошкент, 2017.
4. Мирзиёев Ш.М. Қонун устуворлиги ва инсон манфаатларини таъминлаш, юрт тараққиёти ва халқ фаровонлигининг гарови. – Тошкент.:Ўзбекистон, 2017. – Б. 25.
5. Ўзбекистон Республикаси Президенти Ш. Мирзиёевнинг Ислом ҳамкорлик ташкилоти ташқи ишлар вазирлари кенгаши 43-сиссиясидаги нутқи. - Ўзбекистон Республикаси Президентининг расмий веб-сайти, <http://www.president.uz/uz/lists/view/>. //
6. А.Г.Муминов. Миллий сиёсат ва маданий соҳадаги ислохотлар. –Тошкент.: «Академиа», 2010. – 193 б.
7. Жуманиёз Султанович Раматов (2021). БАРКАМОЛ ВА СОҒЛОМ АВЛОД – ЎЗБЕКИСТОН КЕЛАЖАГИНИНГ ПОЙДЕВОРИ. Academic research in educational sciences, 2 (2), 225-229. doi: 10.24411/2181-1385-2021-00187
8. Миршод Нўмонович Хасанов (2022) АБУ НАСР ФОРОБИЙНИНГ ИНСОННИ АҲЛОҚИЙ КАМОЛОТИ ТЎҒРИСИДАГИ ҚАРАШЛАРИ ШАКЛЛАНИШИНИНГ ИЖТИМОЙ-ТАРИХИЙ МАНБАЛАРИ. Academic Research in Educational Sciences, 3 (6), 776-784.
9. Gafurovna, A. S., & Juraevna, N. N. (2022). Issues of Formation of Information and Internet Culture at Young People. International Journal of Development and Public Policy, 2(6), 27-30.
10. Ж. С. Раматов, & М. Н. Ҳасанов (2022). АБУ НАСР ФОРОБИЙНИНГ ЖАҲОН ИЛМ-ФАН ТАРАҚҚИЁТИГА ҚЎШГАН ҲИССАСИ ВА УНИНГ БУГУНГИ КУНДАГИ АҲАМИЯТИ. Academic research in educational sciences, 3 (TSTU Conference 1), 648-653.
11. М. Н. Ҳасанов, С. У. Бошмонов, & Т. О. Жонибеков (2022). АБУ НАСР ФОРОБИЙНИНГ ИЛМ-ФАНЛАР ТАСНИФИДА АҲЛОҚИЙ ВА ДИНИЙ ҚАРАШЛАРИНИНГ ТАҲЛИЛИ. Academic research in educational sciences, 3 (TSTU Conference 1), 608-613.
12. Rashid Usarovich Baratov, & Nilufar Jo.,Rayevna Nazarova (2022). YOSHLAR HAYOTIY STRATEGIYASINI SHAKLLANTIRISHDA TAʼLIMNING OʻRNI. Academic research in educational sciences, 3 (TSTU Conference 1), 830-833.
13. М.Н.Ҳасанов, А.А.Азимбаев, Ҳалилов Ў., & Каримов Б. (2022). АБУ НАСР ФОРОБИЙНИНГ ШАХС МАЪНАВИЙ КАМОЛОТИГА ДОИР ҚАРАШЛАРИ . JOURNAL OF NEW CENTURY INNOVATIONS, 4(3), 147–153. Retrieved from <http://wsrjournal.com/index.php/new/article/view/629>



ПЕДАГОГИЧЕСКАЯ ПРАКТИКА – ВАЖНЫЙ ЭТАП В ПОДГОТОВКЕ БУДУЩИХ БАКАЛАВРОВ РУССКОГО ЯЗЫКА И ЛИТЕРАТУРЫ

Д. С-Б. Файзуллаев

Профессор кафедры русского языка и литературы Чирчикского государственного педагогического института Ташкентской области

АННОТАЦИЯ

В статье педагогическая практика – важный этап в подготовке будущих бакалавров русского языка и литературы обсуждается.

Ключевые слова: педагогика, язык, педпрактика, урок, студенты.

ВВЕДЕНИЕ

Чирчикский государственный педагогический институт подготовил за пять лет своей деятельности второй состав будущих учителей по разным направлениям.

По учебному плану студенты факультета гуманитарных наук кафедры русского языка и литературы на 3 и 4 курсах должны пройти пассивную и активную педагогическую практику в образовательных учреждениях Ташкентской области. Педпрактика, как мы должны должны понимать, является очень важным этапом профессиональной подготовки будущих бакалавров. В этот период студент, совместно с методистом и учителем, подготавливает и проводит, а также наблюдает и анализирует на 3 курсе ряд уроков и внеклассных мероприятий, связанных с деятельностью классного руководителя – предметника. В ходе педагогической практики студент должен проявить достаточную самостоятельность в решении практических задач учебного процесса в школе. Практикант, в соответствии с требованиями государственного стандарта, должен уметь применять и закреплять теоретические и практические знания, полученные на занятиях в институте, овладеть профессиональными навыками, установленными квалификационной характеристики.

ЛИТЕРАТУРА И МЕТОДОЛОГИЯ

Основными целями педагогической практики на 3 и 4 курсах является:

а) формирование профессиональных навыков и умений учителя русского языка и литературы и классного руководителя. Он должен уметь организовать учебный



процесс и воспитательную работу в классе, свободно владеть учебным материалом, методически правильно строить уроки и одно из важных звеньев – обладать коммуникативными способностями.

О целях и задачах педагогической практики подробно изложено на обложке дневника. Но при беседе с практикантами я убедился, что большинство из них не читали, так как нет перевода. Желательно, для факультет русского языка и литературы их перевести.

б) Студенты обязаны посещать уроки учителей-предметников, их анализировать совместно с методистом; изучить программы, учебники, провести анализ дидактических материалов кабинета русского языка и литературы, а также планы методического объединения предметников.

в) Необходимо уметь отбирать учебный материал к уроку, проводить структурно-функциональный анализ учебного материала, определить цели урока (образовательный, развивающий, воспитательный); планировать учебную и воспитательную работу, разрабатывать и составлять тематические, поурочные планы и реализовывать их на практике; проводить внеклассные мероприятия по предмету по самостоятельно разработанным планам; разнообразить типы и формы проводимых уроков с вовлечением учащихся в активную деятельность на уроке и др.; составить план внеклассной работы на весь период педпрактики и составлять характеристику на ученика.

На весь период педпрактики необходимо на каждую неделю составлять задания: I неделя; II неделя; III неделя и т.д.

С самого начала педпрактики студент ведет дневник с записью после каждого дня занятий.

- Беседа практиканта с классным руководителем, закреплённым за студентом класса, ознакомление с планом внеклассной работы класса, изучение документации класса (классный журнал, личные дела учащихся)

- Беседа с учителем русского языка и литературы, обсуждение календарного плана уроков и внеклассных мероприятий практиканта на период педпрактики, учебников по которым работает учитель;

- Посещение уроков русского языка и литературы, знакомство с методикой проведения уроков учителями и их анализ, выявление интереса учащихся к предмету, степень подготовленности к уроку, наблюдение за техникой проведения урока, темп речи, умение управлять вниманием и дисциплиной учащихся, педагогический такт, культура речи учителя;

- Практикант обязан посещать уроки по всем предметам своего класса с целью знакомства с учениками и их проведением на различных уроках, анализ уроков;
- Составление общих планов работы (тематический план уроков, внеклассной работы, план работы по классному руководству с утверждением учителем русского языка и литературы и классным руководителем);
- Практикант обязан оформить дневник практики со всеми требованиями;

Такие задания с посещением уроков предметников и самостоятельным проведением уроков с анализами должны быть каждую неделю и необходимо их разнообразить и др.

Каждый уроки внеклассное мероприятие, проведенные студентом, должны быть утверждены учителем или классным руководителем, их анализ должен быть зафиксирован.

Тщательно продуманные сценарии урока, отработанный по нему конспект или план помогут избежать типичных ошибок при его реализации.

Практикант, посетивший урок учителя, должен обратить внимание на логику в объяснении нового учебного материала, на объяснение учителем сложных явлений в учебном материале, событий и др.

Как учитель работает на доске (схемы, таблицы, графики, алгоритмы понятий и др.) как используются наглядные средства обучения, фрагменты фильмов, видеоматериалы и др., использование методических приёмов активизации познавательной деятельности учащихся и методические приёмы организации учёта, проверка знаний учащихся и др.

Основное место в практике студентов занимает подготовка и проведение уроков. Практикант должны знать цели в соответствии с этими цели образования в школе, вызывать интерес у учащихся к предмету (русский язык и литература).

В период педагогической практики, студент должен прослушать и проанализировать определенное количество уроков на пассивной практике, а во время активной практики провести уроки под наблюдением методиста и учителя-предметника.

ЗАКЛЮЧЕНИЕ

Урок – практиканта оценивается учителем-предметником или методистом по следующим критериям:

- Разработка и подготовка урока;



- Реализация плана урока;
- Контакт практиканта с учащимися во время урока.

Урок практиканта оценивается по критериям, разработанным на кафедре:

На “5”, если: реализация целей урока соответствует плану-конспекту; урок хорошо подготовлен, студент проявил самостоятельность, структуры и виды работы соответствуют цели урока, правильно дозировано время на виды работ, свободно владеет материалом, вызывает интерес учащихся, использует наглядности, ТСО и др.

На “4”, если: не допущены грубые ошибки в проведении урока, встречаются ошибки в дозировке времени урока, урок заканчивается после звонка;

На “3”, если: мало самостоятельности практикантом, не осмысление материала урока; привязан к конспекту урока, плохо активизирует учащихся;

На “2”, если: составил конспект-урока, но не подготовлен к нему, допускает речевые ошибки при объяснении и методические ошибки, не было контакта с учениками, урок носил формальный характер и др.

REFERENCES

1. Ахмедова Л.Т., Кон О.В., “Практикум по методике преподавания русского языка”. Ташкент, 2006.
2. Ахмедова Л.Т., Кон О.В., “Методика преподавания литературы”. НОФУ, Ташкент, 2009.
3. Полат Е.С., “Новые педагогические технологии”. Пособие для учителей. М., 1997.
4. Смелкова З.С., “Современный урок русского зыка и литературы”. Москва, 1990.

МЕДИАМАДАНИЯТ ВА АХБОРОТДАН ФОЙДАЛАНИШНИНГ ИНТЕЛЛЕКТУАЛ ТАЪЛИМ ТИЗИМИНИ РИВОЖЛАНТИРИШДАГИ ЎРНИ

Ж. С. Рамагов

Тошкент давлат транспорт университети, “Ижтимоий фанлар” кафедраси
мудири

М. Ҳасанов

Тошкент давлат транспорт университети, “Ижтимоий фанлар” кафедраси
ўқитувчиси

Н. Ж. Назарова

Тошкент давлат транспорт университети, Ижтимоий фанлар кафедраси катта
ўқитувчиси

АННОТАЦИЯ

Мақолада ахборотлашган жамиятда таълим тизимида ахборотни тез ва сифатли айланишини таъминлаш мамлакат тараққиёти ва равнақининг бош мезонига айланаётганлиги, таълим соҳасида ахборотлардан унумли фойдаланиш зарурлиги таҳлил этилган. Глобаллашув жараёнида шахс ахборот истеъмоли ва унда таълим-тарбия жараёни, ахборот хавфсизлик маданиятини ошириш муаммолари ёритилган.

Таянч сўзлар: медиамаданият, ахборот, компьютер технологиялари, модернизация, оммавий маданият, ахборотлашган жамият, ахборот хавфсизлик маданияти.

КИРИШ

Инсоният ҳозирги даврда ахборотлаштириш соҳасида жиддий ўзгаришларни бошидан кечирмоқда. Бу ўзгаришлар ахборотлаштириш, телекоммуникация ва компьютер технологиялари конвергенцияси негизида ахборотни узатиш ва истеъмолчига етказиб беришнинг энг замонавий ва самарали воситаларини ривожланиши билан белгиланади. Зеро, олий таълим муассасаларида таълим тизимида ахборотни тез ва сифатли айланишини таъминлаш мамлакат тараққиёти ва равнақининг бош мезонига айланмоқдаки, бу асосий етакчи соҳаларни модернизация қилиш, техник ва технологик янгилашларни

ҳамда ривожлантиришга қаратилган стратегик аҳамиятга молик лойиҳаларни амалга ошириш учун фаол таълим ишларини олиб боришдан иборат. Айниқса, COVID-19 пандемияси муносабати жорий этилган каратин чоралари туфайли таълим тизимида онлайн ўқитилишнинг жорий этилиши сифатли ахборот ва медиамаданиятни шакллантиришни янада долзарблаштирди.

АДАБИЁТЛАР ТАҲЛИЛИ ВА МЕТОДОЛОГИЯ

Инсоният тарихига назар солсак, у ахборотлашган жамиятга қадар бўлган узок тарихий вақт оралиғидаги йўлни босиб ўтган ва бу йўлда кўплаб ривожланиш босқичларидан ўтилган ва “Энг қадимги давр”, “Қадимги давр”, “Ўрта асрлар”, “Ҳозирги замон” каби иборалар қўлланса-да, ҳеч қачон инсониятнинг ахборотга нисбатан эҳтиёжи камайиб қолмади. Асрлар ўтган сари, ахборотнинг кўлами кенгайиб, соҳалар бўйича ҳажми ҳам ошиб, уни қиймати ва маданий аҳамияти ортиб бораверади.

Ҳозирги кунда компьютер технологиялари ҳаётимизнинг барча соҳаларига жадаллик билан кириб бормоқда: фан, таълим, маданият ва ишлаб чиқаришда компьютер технологияларидан кенг фойдаланилмоқда. Бугун компьютер ҳисоблаш, ёзиш, ўқиш, ўрганиш, гапириш, сақлаш, чизиш, қайта ишлаш, саралаш, мусиқа ёзиш, ахборотни олиш ва уни тарқатиш, дизайнерлик каби имкониятлари билан одамлар ҳаётига яқинлашди.

Бугунги замонавий гуманитар фанлар, хусусан фалсафа, маданиятшунослик, психология кабиларда медиамаданият ва ахборот концептини ўрганишга эътибор қаратилмоқда. Жумладан, “Маданиятшуносликда медиа маданият 20-асрда оммавий ахборот воситалари таъсири остида пайдо бўлган ва шаклланган замонавий Ғарб капиталистик жамиятини англатади”[1]. Бу атама оммавий ахборот воситалари (асосан телевидение, шунингдек, матбуот, радио ва фильм) нафақат жамоатчилик фикрига, балки дид ва кадриятларга кўрсатадиган умумий таъсир ва интеллектуал таъсирни англатади.

Тадқиқотчи М.Р.Файзиеванинг фикрича, “Таълим ҳамма вақт замон талабларига мос бўлиши керак. Ҳозирги замон талаби таълим беришнинг янгича муҳитини яратиш, янги ахборот ва инновацион технологиялардан, техник воситалардан фойдаланиб, дунёнинг ихтиёрий нуқтасида билим олишни ташкил этишдан иборатдир”[2.14].

Ахборот коммуникацион технологияларининг ривожланиш ҳолати биринчи навбатда жамиятнинг интеллектуал салоҳиятига, жумладан таълим соҳасининг

ривожланишига боғлиқ. Бугунги кунда таълим мазмуни ва сифати масалалари жамиятда устувор йўналиш сифатида қаралмоқда. Дунёнинг ривожланган ва ривожланаётган мамлакатларида таълимни ахборотлаштиришга алоҳида эътибор берилмоқда, таълимни ривожлантириш, унинг самарадорлигини ошириш йўллари изланмоқда. Таълим беришда интернет технологиялари, компьютер технологиялари, телекоммуникацион технологиялар, мобил технологияларидан фойдаланиш очиқ таълим тизимининг муҳим бўғини сифатида кенг қулоч ёймоқда [3. 73-74].

Ахборот турли восита ва йўллар билан истеъмолчига етказилади, етказувчи истеъмолчиларни ахборотга бўлган талабини, қизиқишини инобатга олган ҳолда ўз фаолиятини давом эттиради. Аслида истеъмолчилар ҳар қандай ахборотни субъектив тарзда “Керакли”, “Керак бўлиб қолар” ва “Аҳамиятсиз” каби “саралаш мезонлари” асосида гуруҳларга ажратишлари мумкин. Ахборот узатувчи эса, “ўз муштарийлари”га эгалик қилиш учун хабарларни психологик элементларига кўпроқ эътибор қаратадилар. Бу хусусият кўпроқ дам олиш вақтида мутолаа этадиган манбаларда кузатилади. Бу турдаги ахборотлардан фойдаланиш ёки фойдаланмаслик эса, фақатгина ахборот маданиятига эгалик даражаси билан белгиланади. Мазкур ҳолат ўз навбатида фаолиятда (жумладан педагогик) ахборот маданиятига эга бўлишни тақозо этади. Таъкидланишича, “жамиятда инсонни ишлаб чиқаришдаги фаолият маҳсулини аҳамиятининг ортиб бориши билан ахборот маданияти умуминсоний тараққиётга катта таъсир кўрсатади”[4.63]. Жамият ҳаётини ривожланишини маълум этишда ахборот мобиллаштирувчи, йўналтирувчи каби функцияларни ҳам бажаради. Шу сабабли бўлса керакки, Ю.Очерет “Жамиятдаги ҳар қандай ривожланишни етарли ривожланмаган ахборот маданиятисиз тасаввур этиб бўлмайди. Ундан ташқари, ахборот воситалари техник таъминот имкониятларининг кенгайиши билан, ҳаётнинг ҳар бир соҳасида ахборот маданиятининг роли ва ўрни ошди”[5] -деб таъкидлаган. Демак, бугунги кундаги асосий вазифа ёшларда ахборотдан фойдаланиш маданияти шакллантиришдир [6,7,8,9,10,11,12,13,14,15,16,17,18,19,20,21].

ХУЛОСА

Юқоридаги фикрлардан келиб чиққан ҳолда қуйидаги хулосаларни берамиз:

ахборот, бу кечаётган жараён (воқеа, ҳодиса) билан таништириш учун, уларнинг динамикаси ҳақида тасаввурни шакллантиришда қўлланиладиган шартли белгиларнинг

мажмуасидир. Ахборот, ўзида жараёни туп моҳиятини, мазмунини ифодалай олади. Шу боис бундан самарали фойдаланиш ва таълим тизимида медиамаданиятни шакллантириш мақсадга мувофиқ;

мутахассислик фан ўқитувчиларида медиамаданиятни юксалтириш, ахборотларни фойдалисини танлаш, саралаш ҳамда тўғри баҳо беришга ўргатадиган олий таълим муассасаларида кичик курсларни ташкил этиш лозим.

REFERENCES

1. Jansson A. The Mediatization of Consumption: Towards an analytical framework of image culture. <https://doi.org/10.1177%2F146954050200200101>; Thomas P. Ignoring Poverty in the U.S.: The Corporate Takeover of Public Education. 2012. <https://books.google.ru/books>
2. Файзиева М.Р. Ўқув жараёнига мослашувчи Web тизимларни яратиш / Педагогика фанлари бўйича фалс.д. (PhD) дисс. – Тошкент, 2017. – Б. 14.
3. Арипов М., Файзиева М. Web тизимларни яратишнинг бугунги кундаги аҳамияти // Амалий математика ва инфор­мацион технологияларнинг долзарб муаммолари – Ал-Хоразмий 2014. Халқаро илмий конференция тезислари тўплами. – Тошкент, 2014. –Б. 73-74.
4. Самаров, Р. С., & Бўтаев, У. Х. (2014). Тизимли тадқиқотларда сиёсий прогноз ва унинг технологияси. Since wars begin in the minds of men, it is in the minds of men that the defences of peace must be constructed, 25.
5. Очерет Ю. Формирование информационной культуры личности в условиях информационно-библиотечных учреждений // Информационная культура в контексте новой парадигмы образования: проблемы, поиски, решения. – Кемерово: Издательство ОблИУУ, 2001. – 150 с.
6. Ж. С. Раматов (2022). ТЕМИР ЙЎЛ ТРАНСПОРТИ ЮКСАЛИШ ПАЛЛАСИДА. Academic research in educational sciences, 3 (TSTU Conference 1), 12-17.
7. Раматов, Ж. (1991). Гипотеза и прогноз в социальном познании (философско-методологический анализ). Ташкент: Узбекистон.
8. М. Н. Ҳасанов, С. У. Бошмонов, & Т. О. Жонибеков (2022). АБУ НАСР ФОРОБИЙНИНГ ИЛМ-ФАНЛАР ТАСНИФИДА АҲЛОҚИЙ ВА ДИНИЙ ҚАРАШЛАРИНИНГ ТАҲЛИЛИ. Academic research in educational sciences, 3 (TSTU Conference 1), 608-613.
9. Rashid Usarovich Baratov, & Nilufar Jo, Rayevna Nazarova (2022). YOSHLAR НАҲОТИҲ СТРАТЕГИЯСИНИ ШАКЛЛАНТИРИШДА ТАЪЛИМНИНГ ОЎРНИ. Academic research in educational sciences, 3 (TSTU Conference 1), 830-833.
10. Жуманиёз Султанович Раматов (2021). БАРКАМОЛ ВА СОҒЛОМ АВЛОД – ЎЗБЕКИСТОН КЕЛАЖАГИНИНГ ПОЙДЕВОРИ. Academic research in educational sciences, 2 (2), 225-229. doi: 10.24411/2181-1385-2021-00187

11. М.Н.Ҳасанов, Б.Ж.Бекмуратов, Б.Ш.Турғунов, & У.С.Маматқулов. (2022). ФОРОБИЙНИНГ ТАЪЛИМОТИДА ЁШЛАР ВА ИНСОН ТАЛИМ-ТАРБИЯСИ МАСАЛАЛАРИ ТАҲЛИЛИ . JOURNAL OF NEW CENTURY INNOVATIONS, 4(3), 124–129. Retrieved from <http://wsrjournal.com/index.php/new/article/view/625>
12. Ж. С. Раматов, & М. Н. Ҳасанов (2022). АБУ НАСР ФОРОБИЙНИНГ ЖАҲОН ИЛМ-ФАН ТАРАҚҚИЁТИГА ҚЎШГАН ҲИССАСИ ВА УНИНГ БУГУНГИ КУНДАГИ АҲАМИЯТИ. Academic research in educational sciences, 3 (TSTU Conference 1), 648-653.
13. Abduraxmanova, X. K., Nalibayeva, Z. O., & Nazarova, N. J. R. (2022). ИТМОИЙ ТАРАҚҚИЙОТГА ЕРИШИШДА ТА’ЛИМ МАЗМУНИ ТАКОМИЛЛАСHTИРИШ. Academic research in educational sciences, 3(5), 1364-1370.
14. Juraevna, N. N. (2020). Universal Factors In Provision Of Youth Life Strategy. International Journal for Social Studies, 6(1), 157-163.
15. Muratova Dildora Abdumannapovna, & Nazarova Nilufar Juraevna. (2022). THE ROLE OF SOCIAL INSTITUTIONS IN THE DEVELOPMENT OF YOUNG PEOPLE. Galaxy International Interdisciplinary Research Journal, 10(6), 67–70. Retrieved from <https://internationaljournals.co.in/index.php/giirj/article/view/2078>
16. Нилуфар Жўраевна Назарова (2022). ЁШЛАРДАГИ РАҚОБАТБАРДОШЛИК СИФАТЛАРИНИ РИВОЖЛАНТИРИШДА ҲАМКОРЛИК. Academic research in educational sciences, 3 (TSTU Conference 1), 570-575.
17. Назарова, Н. Ж., & Абдуганиева, Г. А. (2019). Повышения эффективности духовно-нравственного воспитания в системе образования. Экономика и социум, (11), 495-500.
18. Миршод Нўмонович Ҳасанов (2022). ЯНГИ ЎЗБЕКИСТОН ТАРАҚҚИЁТИ БОСҚИЧИДА ЁШЛАРНИНГ МАЪНАВИЙ ВА МАДАНИЯТИНИ ЮКСАЛТИРИШНИНГ УСТИВОР ВАЗИФАЛАРИ. Academic research in educational sciences, 3 (6), 791-798.
19. Gafurovna, A. S., & Juraevna, N. N. (2022). Issues of Formation of Information and Internet Culture at Young People. International Journal of Development and Public Policy, 2(6), 27-30.
20. М.Н.Ҳасанов, Б.З.Зайниддинов, О.А.Абдухалилов, & Д.Д.Джурайев. (2022). МЕҲНАТДА ИНСОННИ ШАКЛЛАНИШДАГИ АҲАМИЯТИ . JOURNAL OF NEW CENTURY INNOVATIONS, 4(3), 116–123. Retrieved from <http://wsrjournal.com/index.php/new/article/view/624>
21. Отамурастов, С., Хусанов, С., & Раматов, Ж. (2002). Маънавият асослари. *Абдулла Цодирий номидаги халқ мероси наириёти, Тошкент.*

TEACHING FOREIGN LANGUAGES TO STUDENTS WITH DIFFERENT LEVELS OF PROFICIENCY

Hasan Uzairovich Akhmedov
Chirchik State Pedagogical University

ABSTRACT

Despite the fact that the initial level of lexical and grammatical knowledge and listening of a group can vary greatly, all students is supposed to acquire equal levels of a full-fledged foreign-language communicative competence. To achieve this, a teacher needs to differentiate and individualize both the contents and approaches to teaching. It is considered possible ways of differentiating and individualizing the learning process. The ways of individualization of the contents of foreign language teaching are analyzed. The paper proposes the tasks that range from reproductive to productive level, which allow differentiating the learning process. It recommends methods for assessing students depending on their initial level of foreign language skills. The article also gives practical recommendations on the application of group learning technologies and examines how this impacts positively on the mastering of foreign language communicative competence by students in non-linguistic higher education institutions.

Keywords: multilevel group, personality-oriented teaching methods, foreign language communicative competence, non-linguistic higher education institution, group learning technologies.

INTRODUCTION

Teaching any foreign language in a non-linguistic university is carried out in conditions of heterogeneity of study groups made up of students who initially have different levels of language training and different abilities to learn the language. In these conditions, students' mastering of foreign language communicative competence is difficult. The purpose of this work is to find ways to solve the problem of teaching in one group of students with different levels of language training.

MATERIALS AND METHODS

One of the possible ways out of this situation is the organization of personality-oriented differentiated training, which "in relation to the process of teaching a foreign language to students of non-linguistic universities is understood as such a system of training,



which takes into account the individual psychological characteristics of each student and in which each student is provided with a real opportunity to act as a subject of training" [1]. Differentiation in the process of teaching a foreign language is traditionally considered from three different positions [2]:

1. Differentiation of the training content.

The content includes the knowledge, skills, and abilities that the student must master as a result of training. Of course, at the end of the course, all students must pass tests and exams according to a single program, i.e. reach a certain mandatory level for all. However, the number of unknown, i.e. subject to study units of educational material may be different for each student.

2. Differentiation of the learning process

It means that the teacher allows each student to choose different ways of mastering the content. The language abilities of students are manifested not only in the speed, ease and strength of mastering the educational material, but also in the preferred and most successfully implemented forms of educational activity. Students can complete various tasks depending on their level of training, needs, and interests.

3. Differentiation of learning outcomes

It means the variety of levels of complexity of cognitive products that students create to show mastery in mastering the content of learning. The need to differentiate the content of training requires a preliminary determination of the language level of students. This can be done by using input diagnostic testing. This information allows the teacher to plan the learning process. The problem of the level of language proficiency became particularly relevant in the second half of the XX century in connection with the expansion of international cooperation and the formation of the concept of "Europe without Borders", in which much attention was paid to the study of foreign languages. "The level of language proficiency is understood as the degree of formation of speech skills and abilities of the user in the studied language" [3, p. 56]. By the decision of the Council of Europe, the document "Common European Framework of Reference: Learning, Teaching, Assessment" was developed. Competencies are based on a single principle of assessment and training. "Currently, within the framework of university education, it is not customary to record the results of the exam in terms of the European level classification: level A1, A2, etc. However, it should be borne in mind that if there is a need for international conversion of estimates, there is every reason to draw certain parallels and correspondences between the test results in different evaluation systems" [4, p.17].

In the event that the input diagnostic testing reveals a different initial language level of students in one group, it is necessary to



differentiate the content and, as a result, the entire learning process in such a group. The content is differentiated with the help of multi-level tasks that allow all students to be involved in the course of the lesson. Students are given tasks within one of three possible levels:

1. reproductive
2. reproductive-productive,
3. productive (creative).

For example, students with a low level of proficiency in a foreign language are given reproductive tasks, such as retelling a pre-parsed text. When working with such students, you can use the "improve and repeat" method, which is used in groups or frontally [5, p. 337]. This method helps slow learners to understand and memorize new material. The work is structured as follows: after the teacher introduces the information, students help one of the members of their group to prepare for a speech to their group. The speaker's task is to repeat the teacher's words as accurately as possible. When reading, you can use the Rivin method of paragraph-by-paragraph study of the text [6, p. 312]. The work is carried out with different paragraphs of the same text or with different microtexts in replaceable pairs, in which students together find the main idea and key words of the paragraph(microtext), make a heading, and then, using the written out keywords, convey the content of the paragraphs. The average level of language proficiency allows you to combine what you have previously learned with elements of independent utterance. Students of a high level of language proficiency willingly perform tasks that require complete independence, prefer productive, creative work. Intermediate and high-level students are encouraged to offer open-ended assignments that allow each student to maximize their potential.

RESULTS AND DISCUSSION

When selecting productive tasks, you must follow the following requirements:

1. As a result of completing the task, the student must receive a new final product.
2. Tasks should have a social and cultural significance.
3. The task should update the knowledge, skills, and personal experience of students.

Reproductive tasks should be performed according to a given pattern [7]. When determining the individual trajectories of students, it is necessary to remember that as a result of training, each student must reach the minimum threshold set by the discipline program. The teacher is forced to "balance" between the requirements of the Program and the actual



level of the student, so some "easing" for poorly prepared students should be compensated by the intensity of their study of the material. For example, for such students, it is possible to enlarge the units of the training content, setting the task of mastering a large amount of material "from scratch", but at the reproductive level. The implementation of personality-oriented learning in the conditions of differentiation of the learning process can be carried out through the use of technologies of collective and group learning. The specifics of collective learning, as is known, consist in the presence of different types of groups (permanent or mobile subgroups, replaceable or permanent pairs). In these groups, there is mutual learning, mutual control and mutual management of students in the classroom (with the leading role of the teacher!). When using this technology, it is necessary to establish the requirements for mastering the theoretical and practical material for each subgroup. The requirements are the volume of the material being studied, as well as the skills and abilities that a student of a particular subgroup should master. The criterion for the formation of groups or pairs can be the level of proficiency in the educational material (i.e., the level of knowledge). well-and poorly prepared students make up different groups with the goals of mastering different materials), and it is possible to consciously and purposefully form heterogeneous groups by "introducing "one or more" strong " students into each group of poorly prepared students with the assignment of guiding and controlling functions to them. In the latter case, more prepared students play the role of "consultants", "bosses". This "staging" is a powerful means of achieving teaching, developing and educating goals, because when a person teaches others, he most deeply understands and remembers the material [8, p. 247]. The role of "bosses" can be transferred to different students after they reach a certain level, which is also an incentive to master the subject. "The group form of educational work in a foreign language lesson gives a lot: it develops the ability to learn, provides better conditions for the ability to speak, provides knowledge exchange, promotes the growth of motivation to learn, strengthens interpersonal relationships, teaches us to better understand each other" [9, p.245]. An important factor in the need to use group forms of work in the classroom is a positive attitude towards them on the part of the students themselves, which is reflected in the positive dynamics of the development of the material. "Students see the most attractive side of the group form of education in the possibility of joint activities and communication in the classroom. This allows you to establish business and personal contacts, to ensure a certain group status. However, a desirable partner in joint activities can only be made with a responsible attitude to teaching. Thus, the desire to realize the motives of communication puts

them in front of the need to engage in educational work. This, in turn, leads to the formation of educational motives, which in the future can take a dominant position in the motivational sphere of the individual " [10]. It should also be noted that the methods of collective learning, such as the interchange of tasks, performing exercises in pairs(groups), mutual dictation allow you to unite a group that is heterogeneous in terms of language proficiency, provide each student with conditions for self-realization and self-development, and save study time. Properly organized training involves not only accounting, but also the development of individual learning abilities of students through the use of creative methods of educational work. Such techniques allow you to go ahead of the existing level of students and purposefully form the skills of creative speech-thinking activity. Here we "come to the aid" of game technologies (debates, business games), technologies of active and problem-based learning (seminars, discussions, classes in the form of "brainstorming"), as well as the project method. The latter is based on active activitybased learning, taking into account the student's personal interest in gaining knowledge. The project method " is a development of the concept of learning in collaboration and is based on modeling social interaction in the study group during classes or during extracurricular hours. Students distribute their responsibilities for the implementation of the project and in the process of solving real problem problems form the skills of interaction, learn to work in a team" [11, p. 24]. The main goal of the teacher in this case is to show students their personal interest in the acquired knowledge that can be useful to them in life. To do this, a problem that is significant for the student is taken from real life, to solve which he needs to apply the knowledge obtained during the implementation of the project. The teacher acts as a coordinator in obtaining this knowledge, can suggest the necessary sources of information or simply direct the students ' thoughts in the right direction for independent search. As a result, students must independently and jointly solve the problem by applying the acquired knowledge. Differentiation of learning outcomes allows the teacher to change the requirements for completing tasks for students of different levels: lower for students of a relatively low level and increase for students of an advanced level. When working in a group, it is necessary to evaluate each student separately. If you give an overall grade, some students will get too high scores, while others will be underestimated.

CONCLUSION

To conclude ,the use of differentiated teaching methods allows us to equalize the contradiction between the diversity of the language student group and the need to form the necessary



level of foreign language communicative competence for all students. This is done by taking into account the individual characteristics of each student and building training according to individual educational trajectories. Thus, personality-oriented differentiated learning corresponds to the paradigm of modern education, which puts the student's personality in the center of attention. The result of the introduction of personality-oriented differentiated learning is a truly effective language education.

REFERENCES

1. Kuznetsova N. Yu. On the content of the concept of "differentiated teaching" of a foreign language in the conditions of heterogeneity of educational groups. Letters to the Issue. Offline: Electronic scientific publication (scientific and pedagogical online journal. 2011; June. Available at: <http://www.emissia.org/offline/2011/1594.htm>
2. Kuznetsova N. Yu. On the content of the concept of "differentiated teaching" of a foreign language in the conditions of heterogeneity of educational groups. Letters to the Issue. Offline: Electronic scientific publication (scientific and pedagogical online journal 2011; June. Available at: <http://www.emissia.org/offline/2011/1594.htm3> .
3. Shchukin A. N. Teaching foreign languages: Theory and practice: a textbook for teachers and students. Moscow: Filomatis, 2004.
4. Gorina V. A. Assessment of the level of proficiency in a second foreign language in the context of international standards. Bulletin of the MGLU. 2016; Issue 4 (743): 17.
5. Kolechenko A. K. Encyclopedia of pedagogical technologies: A manual for teachers. St. Petersburg: KARO, 2008.
6. Kolechenko A. K. Encyclopedia of pedagogical technologies: A manual for teachers. St. Petersburg: KARO, 2008.
7. Lugovaya N. A., Maryanovskaya D. A. Reproductive and productive exercises with a differentiated approach to students, taking into account their level of training. Electronic pedagogical forum. 2018 Available at: [open figure Russian Federation/articles/613376/7](https://openfigure.ru/articles/613376/7)
8. Kolechenko A. K. Encyclopedia of pedagogical technologies: a manual for teachers. Saint-Petersburg: KARO, 2008.
9. Passov I. E. Fundamentals of communicative methods of teaching foreign language communication. Moscow: Rus. yaz., 1989.
10. Dmitrenko N. A. Group form of training in the training of managers in a modern university. Scientific Journal of the National Research University ITMO. Series "Economics and Environmental Management". 2012.



11. Shchukin A. N., Frolova G. M. Methodology of teaching foreign languages: textbook for students. institutions of higher education. education. Moscow: Publishing Center "Academy", 2015.
12. Makhmudov, K. (2022). The Role, Competences and Methods of a Teacher in Learner's Forming Intercultural Communication. *International Journal of Innovative Research in Science, Engineering and Technology*, 11(3), 2688-2691.
13. Ҳасан, А., & Умиров, И. Э. (2021, June). КОННОТАТИВ КОМПОНЕНТЛАРНИНГ КЎЧИМ АСОСЛИ МЕТАФОРАЛАРДА ИФОДАЛАНИШИ. In Conferences.
14. Ahmedov, H. (2021). Paralingvistik (imo-ishoraga asoslangan) frazeologizmlar. *Academic research in educational sciences*, 2(2), 852-856.

ТУРКИСТОНДА ЖАДИДЧИЛИК ҲАРАКАТИНИНГ ВУЖУДГА КЕЛИШИ ВА АҲАМИЯТИ

Улуғбек Жумаевич Мансуров

Самарқанд давлат университети таянч докторанти

Абдумумин Шакханович Турсунов

Термиз агротехнологиялар ва инновацион ривожланиш институти Ёшлар билан ишлаш, маънавият ва маърифат бўлими бошлиғи

АННОТАЦИЯ

Мақолада Туркистонда маърифатпарварлик ҳаракати – Жадидчиликнинг вужудга келиши давридаги ижтимоий-маданий ҳолат олимларнинг қарашлари, тарихий манбалар ёрдамида таҳлил қилинди. Жадид дастурларининг кўпчиликка номаълум бўлган қисмларини ёритишга аҳамият берилди.

Калит сўзлар: Жадид, маърифатпарварлик, “Тарбияи атфол”, “Ҳинд сайёҳи”, “Мунозара”, рўзнама, Исмоил Гаспринский, Мунаввар Қори, Фитрат, Миллий озодлик, янгича таълим.

THE ESTABLISHMENT AND SIGNIFICANCE OF JADIDISM MOVEMENT IN TURKESTAN

ABSTRACT

The article analyzes the socio-cultural situation in Turkestan during the enlightenment movement - the emergence of Jadidism, using the views of scholars, historical sources. Emphasis was placed on highlighting parts of Jadid programs that were unknown to the public.

Keywords: Jadid, enlightenment, “Tarbiyai atfol”, “Indian traveler”, “Munozara”, newspaper, Ismail Gasprinsky, Munavvar Qori, Fitrat, National liberation, new education.

КИРИШ

XIX аср охири ва XX аср бошларида Туркистондаги маданий ҳаёт ўзида Россия Туркистонни босиб олишидаги ижтимоий-иқтисодий жараёнларни акс эттирарди. Чор Россиясининг Туркистондаги сиёсати Туркистондаги маданий васийликни ўз зиммасига олиш ва шу мақсад остида рус маданиятини Туркистонга киритиш учун онгли равишда қилинган ҳаракат эди. Бу сиёсатни амалга оширишда чор Россияси Туркистонда ҳукмрон мафкура – ислом жамияти кадриятларига зарба беришни асосий қурол қилиб олди.

Бу даврга келиб илм-фан, хусусан табиий фанлар чуқур таназзулга юз тутди. Илмнинг мусулмон мутаассиблиги билан бирга қабул қилган тор схоластик йўналиши мадрасаларни ҳақиқий илм билан алоқасини йўқотган ва Европа таълим тизимлари асосларини инкор қилувчи муассасага айлантирар экан, ҳамма нарсани вайрон қилди.

“Маълумки, Бухоро, бундан 3-4 аср илгаригача ўз вақтига муносиб ислом оламининг илмий марказларидан саналар эди”, -деб ёзади Садриддин Айний “Бухоро тарихига оид материаллар”ида, -...дин тўғрисидаги таҳорат ва намоз масалаларидан, фан тўғрисидаги китоб дебачаларидан бошқа нарсани билмайдиган уламо, ўзи билмаган ҳар бир нарсага дин исмидан қарши келди. Оқибатда Бухоронинг мавқеи, илмия ва динияси Туркистон халқи олдида қуруқ бир шухратдангина иборат бўлиб қолди”[1].

Бу ҳақида Д.Лагофет ҳам шундай деган эди: “Ўзида Платон ва Аристотель таълимотларидан ташкил топган асосларга эга бўлган фалсафий йўналишларни бирин-кетин яратар экан, борлиқ ва руҳият ҳодисаларини ўрганиб ва астрономия соҳасидаги ютуқлари билан барча халқлар орасида аввалги ўринларда турар экан, Бухоро ўзида олий ва куйи ўқув муассасаларини жамлаган ҳолда узок вақтларгача Шарқдаги мусулмон зиёлиларининг маркази эди... Қандай чегара билмай Ўрта Осиё марказида қатор фалсафий тизимларни вужудга келтирар экан, қачонлардир бу жойларда илм-фан ва озод инсон тафаккури ёрқин алангадек нур таратарди”[2]. Ҳақиқатан ҳам Бухоро кутубхоналари антик давр муаллифларининг гўзал фалсафий асарлари намунадари билан тўла эди. “Бухорога европаликларнинг йўллари очилгандан кейин, -деб ёзади Садриддин Айний, -уламо уйига қамалган нафис китоблар уларнинг мусриф ва шахватпараст ўғиллари томонидан европалик китобсевгучиларга сотилди. Хазинага олинган китоблар рутубатлар ичида чириб, титилиб кетди. Шу билан Бухородаги нафис китоблар тамоман йўқолиб кетди”[3].

Асосий қисм. Туркистон генерал-губернатори Фон Кауфман императорга ёзган мактубларининг бирида истило Ўрта Осиё халқларининг маданиятини, ижтимоий тараққиётини уч юз йилча орқага суриб юборганлиги тўғрисида мақтаниб ёзган. Шубҳасиз инқилобдан аввал масжид, мактаб, мадрасаларда ўқишлар чегараланган, араб, форс-тожик ва туркий халқларнинг ноёб қўлёзмалари чор маъмурияти томонидан куйдирилган ва олиб кетилган. Инқилобдан кейин Сталиннинг қирғинбарот даврида эса маърифатлилар билан бирга эски китоблар ҳам йўқ қилинганди .

Истило сиёсати оқибатида Туркистонликларни миллий эзиш ва ижтимоий ҳаётнинг оёғости қилиниши уларнинг миллий онгини кучайишига олиб келди. Истилодан сўнг руспарварлик сиёсатига қарама-қарши ўлароқ миллатпарварлик сиёсати майдонга чиқди. Натижада чор Россияси даврида туркий, исломий маданиятини кўллаб-қувватлашга қаратилган миллий ҳаракат тобора кучайиб бораётган рус маданияти таъсирига қаршилик кўр- сатишни мақсад қилиб кўйган Туркистон жадиличлик ҳаракатига айланди.

Туркистондаги жадиличлик ҳаракати рус ҳукмдорлиги ёки маданиятини қабул қилиш учун эмас, балки рус босқинчиларига қарши курашда миллий руҳни янгилаш, мамлакатни замонавийлаштириш ва Ғарб мамлакатларидаги каби мустақил давлат барпо этиш учун юзага келган ҳаракатдир[4].

Бу ҳаракатнинг вужудга келишида таъсир кўрсатган муҳим жиҳатлардан бири XIX аср охири-XX аср бошларидаги тарихий жараён эди. Тарихдан маълумки, дунё бу даврга келиб Буюк Брита- ния, Германия, Франция, АҚШ, Италия, Япония, Испания, Португалия ва Россия каби давлатлар томонидан болиб олинган, капиталистларнинг жаҳон монополистик иттифоқи вужудга келган ва мустамлака халқлари икки томонлама зулм натижасида ғоят оғир, ночор аҳволда қолган эдилар. Оқибатда қарам халқларнинг зиёлилари орасида аста-секин тутқун халқларни қашшоқликдан қутқариш учун миллий озодлик ҳаракатлари уйғона бошлади. Бир қанча Шарқ мамлакатларида Жамолиддин ал-Афғоний, Муҳаммад Абдо каби жамоат арбоблари раҳбарлигида Ғарб мустамлакачиларига қарши ҳаракат авж олиб, аста-секин жадиличлик- маърифатпарварлик ғояларининг тарқалишига замин яратди. “Жалолиддин ал-Афғоний таълимоти ўз моҳиятига кўра жуда қарама-қарши бўлсада, нафақат Мисрда, балки Шарқ мамлакатларининг мусулмонлари томонидан ҳам қизғин қабул қилинди ва XIX аср охирларида мусулмон зиёлилари дунёқарашининг шаклланишида катта таъсир кўрсатди”[5].

XIX аср охирларида Исмоилбек Гаспринский(1852-1914) бошчилигидаги жадиличлик ҳаракати ҳам мустамлакачилик сиёсатига қарши миллий-озодлик ҳаракати сифатида шакллана бошлади. У ўтган асрнинг 80-йилларида Қримда вужудга келган янги мактаб маорифи концепциясининг асосчиси эди. “Ўз даврида унинг “Таржимон”идан машхурроқ газета йўқ эди. Унинг дастлабки сонларининг бирида шундай дейилади: “Бир кишининг фожиасидан ларзага тушамиз, ёрдамга шошамиз(яхши!), лекин миллионларнинг фожасига, бутун бир халқнинг, миллатнинг кўз олдимизда йўқ бўлиб кетаётганлигига бефарқмиз!.. Биз жоҳил ва чорасиз бўлмасак эдик, тупроқларимизнинг

бойлиги ҳозиргидек бошқаларнинг мулки бўлмас эди ва бизнинг номимизга ҳам ҳурмат зиёда булур эди. Бу нарсаларни кўпчиликка англашмоқ, улардан қутулмоқ, ҳаётни илм-маърифат асосига кўрмоқ керак эди. "Таржимон" ана шундай буюк мақсадга восита сифатида вужудга келди"[6].

"Жадид мактаби ташкил қилғонлар ҳам эски мактаб, мадраса ва қозихоналарнинг етиштирган кишилари эдилар, ёлғиз Боғчасаройда чиқадургон Исмоил Гаспринскийнинг газетасини ўқидилар ва шу орқали мактаб яхши тушуниб, китоблар олдиран эдилар",-деган эди жадидчиликнинг асосчиларидан бири Мунаввар Қори[7].

Гаспринский 1893 йилда Тошкент, Бухоро, Самарқанд каби қатор шаҳарларда бўлиб, тарғибот ишларини олиб боради. Унинг таъсири натижасида бу шаҳарларда жадидларнинг бир неча жамияти юзага келди. Мунаввар Қори, Саидрасул Азизий, Алиасқар ибн Байрамали, Абдулла Авлоний каби жадид кишилар томонидан янги усулдаги мактаблар очила бошланди.

Жадидлар ўзларининг бир неча нашрларига эга эдилар. "Таржимон", Истамбулда чиқадиган "Турк юрти", татар ва турк тилларида чиққан "Вақт", "Шўро", "Ислом дунёси", "Оила" каби рўзнома ва ойномалар жадидчилик ҳаракати ва таълимотининг тарғиботчиси эдилар.

Туркистон жадидчилиги Россия империясидаги бошқа мусулмон минтақаларидагига нисбатан анча кеч, XX аср бошларида майдонга келди. Ушбу ҳаракатнинг асосини Тошкент, Самарқанд, Бухоро ва Хива вакиллари ташкил этди. Айнан ана шу зиёли қатлам Туркистон мусулмонлари учун миллий ғояни шакллантириб берди. Туркистон жадидчилигини тадқиқ этувчи айрим олимларнинг таъкидлашларича, маҳаллий жадидлар 1917 йилга қадар

умумий бир дастурга эга бўлмаганлар. Уларнинг фикрича, туркистонликларнинг дунёқарабини бир қадар ўзгартира олган Фитратнинг "Мунозара" ва "Ҳинд сайёҳи" асарлари 1917 йилга қадар туркистонлик жадидларнинг норасмий дастури сифатида қабул қилинган эди[8]. Айни шу

фикрни япониялик олим Ҳ.Коматсу ҳам илгари суради ва Фитратнинг юқоридаги икки асари Бухоро ва Туркистондаги жадид - ислохотчилик ҳаракатининг манифести бўлганлигини таъкидлайди. Бу таъкид ва таърифлар, албатта, Туркистон жадидчилигининг моҳияти ва йўналишини аниқлашда нисбий характерга эга. 1911 йили Фитратнинг "Мунозара" ва "Ҳинд сайёҳи" асарлари нашр этилгунга қадар Туркистон жадидларининг фаолияти маълум бир босқичга кўтарилган, улар янги усул мактабларининг ёйилишида анчагина муваффақиятларга

эришган, ва энг асосийси, Туркистонда миллий матбуотга асос солиб бўлган эдилар.

Жадидчилик ҳаракати тарихида Бухорода 1908 йилда таъсис этилган “Тарбияи атфол” жамиятининг аҳамияти каттадир. Бу жамиятнинг фаолияти ҳақида С.Айний “Бухоро инқилоби тарихи учун материаллар” асарида бир қатор маълумотлар бериб ўтади ва бу маълумотлар бизга жамиятнинг вужудга келиш сабаблари, унинг ғоя ва мақсадлари, ташаббускорлари ҳақида жуда ҳам умумий тасаввур ҳосил қилади. Америкалик туркшунос олим Э.Аллвортнинг 1987 йил Кёльн шаҳрида чоп этилган “Туркистон” мажмуасидаги “Жадидлар ҳақида яширилган ҳикоялар” номли мақоласида С. Айнийнинг “Жадидлар ёки ёш бухоролилар партияси тарихи ёки ёзилмай қолган режалар”(1920-21) асарининг нашрёт томондан атайин тушириб қолдирилган аҳамиятли бир қисми ҳақида муҳим маълумотлар берилган. Бу маълумотлар тасаввуримиздаги мавҳум томонларга бир мунча аниқлик киритади. Асарнинг тушириб қолдирилган қисмида Ёш бухороликларнинг ижтимоий ҳаётни бир бутунликда ислоҳ қилиш ғоялари баён этилган: “Агар воқеалар шу йусинда кетаверса, давлат эса тартиб ўрнатиш учун янги қонун-қоидалар чиқараверса, худди айлана бўйлаб юргандек, агар одамларнинг онги ва билими оширилмаса, агар бошланғич мактаблар сонини оширмасак, агар мадраса масжитлар ислоҳ қилинмаса, унда Бухоронинг илмий, ижтимоий, иқтисодий, сиёсий ҳаёти ҳавф остида қолади... Бу фикр тарафдорларини бирлаштирувчи сабаб янгича усулда ташкил этилган мактаб бўлгани учун(усули жадид) уламолар ва давлат арбоблари уларнинг фирқасини “жадид” ёки “жадид- лар” деб атадилар[9].

Ислоҳотчилар гуруҳининг ёзилмай қолган режаларининг моҳияти таҳминан шундан иборат эди:

1. Биз саводсизликни тугатиш учун курашамиз, халқ тафаккурини юксалтириш учун курашамиз ва шунинг учун янги мактаблар очиш, жадид адабиётини кенг кўламда тарқатиш учун курашамиз.

2. Йўлдан озган дин аҳлларига қарши курашамиз: мақсадимиз руҳонийлар ва мадраса талабалари фикрларини фош этиб, мадрасаларни ислоҳ қилишни йўлга қўйиш(янги услубга ўтказиш).

3. Халққа давлат арбобларининг қабих ва зулмкор эканлигини кўрсатиш. Шу мақсадда халққа давлат қонунларининг моҳиятини, қозиларнинг одамга бўлган муносабатини кўрсатиб, имкони борича камбағал одамлар ва қишлоқ аҳолисининг ҳақ-ҳуқуқини ҳимоя қилиш, чунки улар давлатдан кўп хўрлик ва зулм кўрдилар.

4. Одамларга амирнинг, сарой аҳлларининг бойлиги ва

разиллигини фoш этиш; Хазинадаги бойликлар амир ёки унинг қушбегисининг шахсий мулки эмас, халқники эканлигини тушунтириш.

5. Аҳоли орасида ахлоқсизлик ва бидъатга чек қўйиш, суннат, тўй ва аза маросимларида иложи борича диний қонун-қоидаларга риоя қилиш.

6. Аҳоли орасида эскилик саркитларига чек қўйиш. Мутаассибларнинг рақобатига, бир-бирини менсимай ҳақоратлашига, қўпол муносабатига чек қўйиш .

Хулоса. XIX аср охири-XX аср бошларида Туркистон ижтимоий-маданий ҳаётида Чор Россиясининг босқинчилик сиёсати ўз таъсирини кўрсатган эди. Истило оқибатида Туркистон халқлари нафақат миллий таълим тизимидан, балки бой илмий меросдан ва кадриятлардан маҳрум бўлдилар. Миллатни сақлаб қолишга табиий зарурат сифатида, руслаштириш сиёсатига қарши, жадидчилик ҳаракати вужудга келди. Бу ҳаракат моҳиятида Аваз Ўтар, Фурқат, Муқимий кабиларнинг маърифатпарварлиги сингари рус маорифи ва маданиятидан таъсирланиш эмас, ирқий зулмга қарши кураш, миллатнинг иқтисодий, маданий ҳаётини маърифат ёрдамида қайта қуриш ётар эди. Бундай ҳайрли мақсадларни кўзлаган таълимот шу даврга қадар турли тақинларга сазовор бўлди. Жадидчилик турли ғоявий кураш ва эътирозлардан қатъий назар ўз моҳиятидаги нодир мақсадларни турли усулларда намоён қила олди.

REFERENCES

1. Айний С. Асарлар.8 жилдлик.-Т.;Ўзадабийнашр, 63.1-жилд. 186-б
2. Логофет Д. Бухарское ханство под русским протекторатом. В зх т/ -С-Петербург; Б.И., 1911,-Т 2.-с
3. Айний С. Асарлар.8 жилдлик.-Т.;Ўзадабийнашр, 1 Э 63.1-жилд. 198-б
4. Ш.О.Ғойибова. Абдурауф Фитратнинг ижтимоий - фалсафий қарашлари. 09.00.03 - Фалсафа тарихи. Фалсафа фанлари номзоди илмий даражасини олиш учун ёзилган диссертация. Тошкент – 1996. 37-б
5. Хакимов И.М. Джамал ад-Дин ал-Афгани, его антиколониальные взгляды и деятельность. (1839-18У7тг); Автореф. дис....канд.
6. Қосимов Б.Исмоилбек Гаспирали.-Т.,1991.24-б.
7. Қизил Узбекистон. -1927.7-сон.
8. З.Абдурашидов. Туркистон жадиждлари ва миллий ғоя тарғиботи. “Жадид маърифатпарварларининг миллий таълим, матбуот, адабиёт ва санъатни ривожлантиришга қўшган ҳиссаси ва унинг Миллий ғоя тарғиботидаги аҳамияти” Республика илмий-амалий анжумани материаллари (15 апрель 2016 й. Тошкент). Тошкент: Тошкент ислом университети, 2016. 216 б
9. Аллворт Э.Жадиждлар ҳақида яширилган ҳикоялар//Ўзбекистон адабиёти ва санъати.-1.-11 сон.



ТАЖРИБАДАГИ СОҒИН СИГИРЛАРНИ ОЗИҚЛАНТИРИШ МЕЪЁРЛАРИ КЎРСАТКИЧЛАРИ

Тохтамыс Қыдырбергенович Наўризов

Қорақалпоғистон қишлоқ хўжалиги ва агротехнологиялар институти, доценти

Камаладдин Карамаддинович Бауаддинов

Қорақалпоғистон қишлоқ хўжалиги ва агротехнологиялар институти,
3 босқич ветеринария таълим йўналиши талабаси

АННОТАЦИЯ

Мазкур мақолада соғин сигирларни мақсадга мувофиқ озиқлантиришни ташкил этиш, уларнинг сут ҳосил қилиш ва қайта ишлаб чиқариш функциялари ва саломатлигини меъёрда сақлап туриш учун зарур болган маълумотлар берилган.

Калит сўзлар: сермахсул, зот, генотип, иқлим, ўсиш, пуштдорлик, ирсий, маҳсулдорлик.

КИРИШ

Бугунги кунда дунё миқёсида чорвачилик маҳсулотларини ишлаб чиқаришда қорамолчилиқ етакчи ўринни эгалламоқда. «Мазкур соҳа ривожланган АҚШ, Германия, Голландия, Канада, Япония, Исроил ва Европа Иттифоқи мамлакатларида қорамолларнинг маҳсулдорлик, пуштдорлик хусусиятларини такомиллаштириш, сунъий қочиришда ирсий имкониятлари юқори наслдор буқалардан кенг фойдаланиш, уларни тўла қийматли озиқлантириш, селекция-наслчилиқ ишларини яхшилаш ва сермахсул зотларни урчитишга катта эътибор қаратилмоқда. Натижада сутбоп подаларда сигирларнинг сут маҳсулдорлиги ошмоқда ва уларнинг замонавий соғиш ускуналарига мослашиш даражаси яхшиланмоқда».

Маълумки, чорвачилиқ қишлоқ хўжалигининг етакчи тармоқларидан бири бўлиб, аҳолини озиқ - овқат маҳсулотлари билан таъминлашда муҳим ўринга эга. Чорва моллари бош сонини кўпайишини, уларнинг насл ва маҳсулдорлик сифатларининг ошишини ҳамда маҳсулот ишлаб чиқариш ҳажмининг йилдан- йилга кўпайишини таъминламоқда.

Республикамиз шароитларида қорамоллар учун қуйдаги озиқлантириш хиллари кўлланилади: пичан-силосли-концентратли, силосли –пичанли, силосли –илдизмевали,



силосли-сенажли, силосли–сенажли-концентратли ва ҳоказо. Ёз даврида озиклантириш хиллари асосан яшил ўтлар ва омукта емлар берилиши билан белгиланади. Ҳар қандай озиклантириш хили баҳоланганда унинг ҳайвонлар маҳсулдорлиги, жумладан маҳсулот сифатига таъсири, мол саломатлигига ва унинг қайта ишлаб чиқариш функцияларига таъсири ҳамда иқтисодий самараси ҳисобга олинади. Озиклантириш учун меъёрий рационларни илмий муассасалар ишлаб чиқади. Хўжалик шароитида эса мутахассислар маҳаллий шароитларни ҳисобга олган ҳолда уларга тузатиш киритишлари мумкин.

Озуқа меъёри деб ҳайвонларнинг тури, ёши, вазни, маҳсулдорлиги ва физиологик ҳолати ҳисобга олинган ҳолда унинг озуқа моддаларига бўлган кунлик талабига айтилади. Рацион –озиклантириш хилининг кунлик ифодасидир.

Соғин сигирларни озиклантириш меъёрлари ва рационлари. Сут безларида озуқаларнинг тўйимли моддаларидан сут ҳосил бўлади. Сут безлари лактация даврида жадал суръатда ишлайди. 1 кг сутнинг ҳосил бўлиши учун сут безларидан 500-600 литргача қон оқиб ўтади. Сутнинг таркибий қисми озуқанинг тўйимли моддалардан ва қон таркибидан кескин фарқ қилади.

Соғин сигирларни мақсадга мувофиқ озиклантиришни ташкил қилиш уларнинг сут ҳосил қилиш, қайта ишлаб чиқариш функциялари ва саломатлигини нормада сақлаб туриш учун зарур бўлган тўйимли, биологик актив моддаларга бўлган эҳтиёжга асосланган бўлиши зарур. Молларни тўйимли моддаларга бўлган эҳтиёжи уларнинг маҳсулдорлик даражаси, физиологик ҳолати, ёши ва бошқа омилларга қараб ўзгаради. Булар эса алмашинув жараёнларининг кўпайишига олиб келиб, моллар озиклантирилишини тўғри ташкил етиш талаб етилади. Сигирлар тирик вазнининг ҳар 100 кг га ўртача 2,8-3,2 кг юқори маҳсулдорлари еса 3,5-3,8 кг гача куруқ модда истъеомол қилади. Сигирлар маҳсулдорлиги қанча юқори бўлса, рационнинг ҳар бир килограмм куруқ моддасига шунча миқдорда кўп қувват тўғри келиши керак.

Сигирларнинг сут маҳсулдорлиги улар рациондаги тўла қийматли ҳазм бўладиган протеин билан таъминланганлигига ҳам боғлиқ. Сигирлар кунлик соғим миқдори 10 кг сутни ташкил етганда ҳар бир озуқа бирлигига 95 гр ҳазмланувчи протеин, 20 кг ва ундан кўп бўлганда эса эҳтиёжга нисбатан улар рациондаги протеин танқислигининг 20-25 фоизини омукта емлар таркибидаги кирувчи карбомид концентратли ва аммоний тузлари ҳисобига қоплаш мумкин.

Озуқаларни меъёрлаштиришда асосий минерал

моддалар ва микроэлементлар бўлиб калций, фосфор, натрий, хлор, марганец, магний, калий, олтингугурт ва бошқалар ҳисобланади. Сигирларнинг бу моддалар ва микроэлементларга бўлган эҳтиёжи уларнинг тирик вазнига, маҳсулдорлик даражасига ва физиологик ҳолатига боғлиқ.

Рационни микроэлементлар билан бойитиш катта аҳамиятга эга. Масалан, марганец етишмаганда сигирларнинг куйикиши, оталаниш жараёнлари сустлашади, уларда бола ташлаш кузатилади. Йоднинг камлиги жинсий вояга етилиши кечиктиради, кобальтнинг етишмаслиги сигирларнинг қисир қолишига ва бола ташлашига, миснинг етишмаслиги ошқазон –ичак тизими фаолиятининг бузулишига ҳамда орқа миянинг зарарланишига, рухнинг етишмаслиги эса организм ўсишини сустлашишига сабабчи бўлади ва ҳоказо.

Соғин сигирлар каротин ва Д ҳамда Е витаминларига ниҳоятда сезгир. Шунинг учун ҳам рационларни витаминлар билан бойитиш сигирларни маҳсулдорлигини оширишда, витаминларга бой сут соғиб олиш ва модда алмашинувини меъёрлаштиришда катта аҳамиятга эгадир. Турли маҳсулдорлик ва ўртача семизликдаги вазни 400-500 кг оғирликдаги соғин сигирларни озиклантириш меъёрлари 1-жадвалда келтирилган.

1-жадвал

Соғин сигирларни озиклантириш меъёрлари

Кунлик сут миқдори, кг	Бир кун мобайнида хар бир сигирга талаб қилинади						
	Озуқа бирлиги	Курук модда, кг	Ҳазмланувчи протеин, г	Ош тузи, г	Калция, г	Фосфор, г	Каротин, мг
Тирик вазни 400 кг бўлганда							
4	6,0	8,5	620	35	35	25	220
6	7,0	9,6	730	45	45	30	270
8	9,0	11,6	940	50	50	35	320
10	11,0	13,6	1160	60	60	40	370
12	12,0	14,1	1290	70	70	45	420
14	13,5	15,5	1420	75	75	55	470
16	14,5	17,5	1560	85	85	60	520
18	16,0	18,0	1800	90	90	70	570
20	17,5	18,5	1950	100	100	75	620
22	18,0	18,8	2000	110	110	80	670
24	18,8	19,0	2160	115	115	85	720
26	20,0	20,0	2220	125	125	95	770

1-жадвалда келтирилган меъёрлар асосида сигирларга озуқа рационлари тузилади. Рацион –чорва молларига



едириш учун мўлжалланган турли ём-ҳашаклар йиғиндиси бўлиб, ҳар бирининг аниқ миқдори, тўйимли қиймати, макро ва микро элементлар, витаминлар аниқ кўрсатилади.

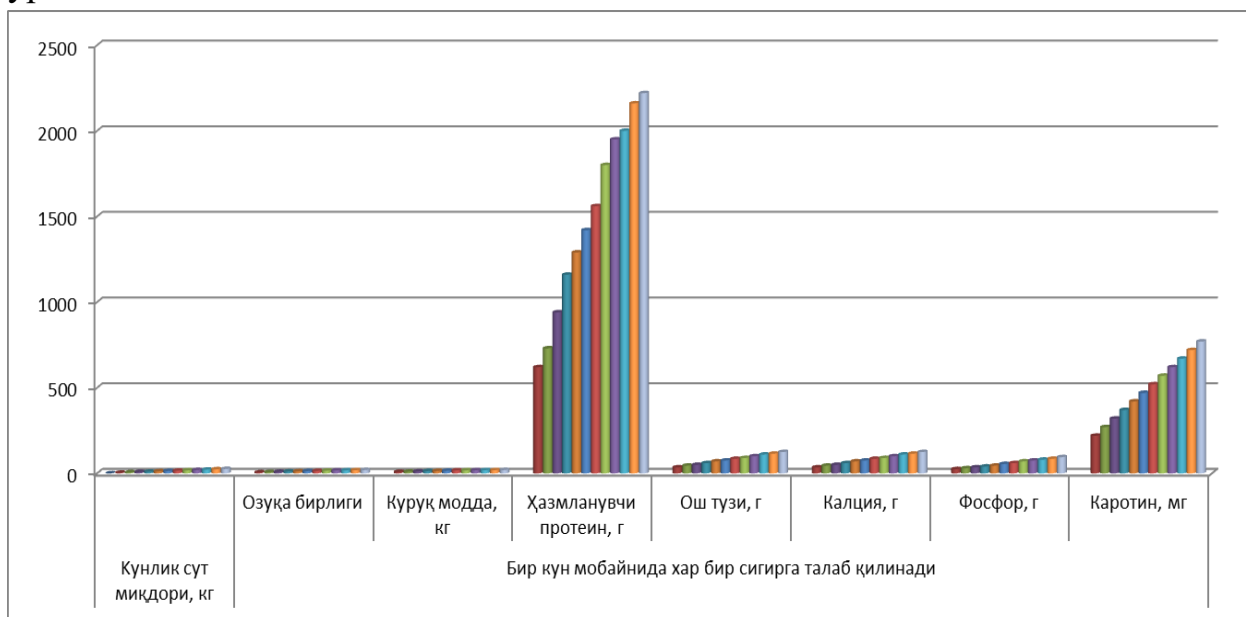

1-жадвал диаграммаси

Турли озиқлантириш ҳилидаги рационларни қўллаш натижасида сигирларнинг юқори маҳсулдорлигига эришиш мумкин. Ҳар бир фермер хўжалигида озуқа баланси ва ҳар ойлик озуқа режалари бўлиши шарт. Улар асосида ҳайвонлар учун кунлик, ойлик ва мавсумий рационлар тузилади.

Хулоса. Республикада қорамолчиликни шахсий ёрдамчи, деҳқон ва фермер хўжаликлар тизимида ривожлантириш наслчилик базасини мустаҳкамлаш яхшиловчи зотлар ҳисобидан наслдор молларнинг репродуктор гуруҳлари, подалари ва хўжаликларни ташкил этиш ва такомиллаштириш долзарб ҳисобланади. Яхшиловчи зотларни импорт қилиш, уларни ташқи муҳит шароитларида мослашган ҳолда генетик маҳсулдорлик потенциалини тобора ошиб бориш, мавжуд туманлаштирилган зотлар ва подаларни такомиллаштириш каби селекция–наслчилик чора–тадбирлари белгиланган мақсадларни таъминлайди.

REFERENCES

1. Аширов Б.М. Қизил чўл ва англер зотларининг генотипига эга сигирларнинг конституция типлари ва паратипик омилларга боғлиқликда маҳсулдорлигини ошириш. Афтореф.дисс.докт.с-х.наук –Ташкент-2016. 48 б.
2. Аширов М.Э. Сутдор қорамоллар селекцияси. Тошкент “Наврўз”. 2017. 208-221 б.

3. Сулыга Н.В., Коволева Г.П. Продуктивные качества коров-первотелок голштинской чёрно-пестрой породы венгерской селекции в адаптационный период. Ж. “Зоотехния”. Москва, 2005, №9, с. 2-6.
4. Шкилев Н.П., Шишкин В.В., Чичаева В.Н. История создания высокопродуктивного стада племзавода «Пушкинское» Ж. “Зоотехния”. Москва, 2010, №7, с. 5-7.
5. Кузнецов И.В., Стародумов И.М. Мониторинг генетической структуры популяции крупного рогатого скота чёрно-пёстрой породы. Ж. “Зоотехния”. Москва, 2009, №2. с. 2-3.
6. Егиазарян А.В., Прохоренко П.Н., Сакса Е.И. Генетический прогресс по хозяйственно-полезным признакам при совершенствовании Ленинградского типа черно-пестрого скота. Ж. “Зоотехния”. Москва, 2009, №4. с. 2-4.



ИССЛЕДОВАНИЕ АЛКАЛОИДОВ PEGANUM HARMALA

Фарход Хамраевич Аллабердиев

термезский государственный университет, доцент

f_allaberdiyev@mail.ru

Мафтуна Фарходовна Хамраева

Термезский государственный университет, студент 3 курса

АННОТАЦИЯ

На основании данных УФ-, ИК-, ЯМР- и масс-спектром установлено строение пегамина. Предложена схема фрагментации пегамина при масс-спектрометрировании.

Ключевые слова: Peganum harmala, алкалоид, пегамин, ацетилпегамин, омыление ацетилпеганина,

ВЫВЕДЕНИЕ

Продолжив изучение алкалоидов Peganum harmala [1,2,3,4], мы исследовали растение в ранней стадии его вегетации (Собрано 30. III - 5. IV 2021 г. в окрестностях сел Шерабадского района Сурхандарьинской области).

РЕЗУЛЬТАТЫ

Суммы алкалоидов составили 2.17 %. При разделении ее по растворимости, через соли и по силе основности выделили известные основания (% от суммы): пеганина 43.5, вазичинона 1.2, гармина 0.07, дезоксипеганина 2.1, дезоксивазичинона 5.4 и 0.005 нового основания с т. пл. 160-161°C, названного нами пегамином. УФ-спектр последнего [λ_{\max} 226, 266, 306, 318 мкм (lgε 4.27; 3.74; 3.35; 3.21)] близок спектру хиनाзолиноновых алкалоидов [5]. На хиназолиноновую структуру пегамина указывает и его масс-спектр. В области низких масс он напоминает масс-спектр вазичинона (119, 92, 90, 77, 76 m/e), однако молекулярный ион в пегамине по сравнению с вазичиноном сдвинут на 2 единицы в сторону высоких масс. Это дает нам возможность предположить, что пятичленный цикл находится в разомкнутом состоянии. О 4 (3Н – хиназолиноновой структуре основания свидетельствуют также полосы поглощения в ИК-спектре при 1618 и 1695 см⁻¹ [5,6,7.

В ИК- спектре пегамина имеются полосы поглощения активного водорода в области $2700-3700\text{ см}^{-1}$. Наличие пиков ионов М-17, М-18, М-19 показывает присутствие спиртового гидроксила в боковой цепи. Это подтверждается получением ацетильного производного пегамина при действии уксусного ангидрида. В ИК- спектре ацетилпегамина сохраняется ряд полос поглощения в области $2700 - 3200\text{ см}^{-1}$; в области карбонильной группы появляется дополнительная полоса поглощения при 1740 см^{-1} , а в ЯМР – спектре – трехпротонный синглет при $1.72\ \delta$.

В ЯМР – спектре пегамина в области $7.5-8.3\ \delta$ отмечаются сигналы четырех ароматических протонов. Следовательно, бензольное кольцо хиназолиновой части – незамещенное. Однопротонный дублет в наиболее слабом поле при $8.15\ \delta$ ($J=7\text{ гц}$) относится к протону в пери-положении к карбонильной группе, триплет с центром при $7.47\ \delta$ – к C_7 протону [2,3].

Для выяснения положения заместителя мы сняли масс-спектр продукта дейтерирования пегамина в CD_3OD . Пик M^+ оказался сдвинутым на 2 массовые единицы, что указывает на отсутствие заместителя в положении 3. Таким образом, единственным местом присоединения боковой цепи, представляющей оксипропильный радикал, будет положение 2. Структура оксипропильного заместителя установлена на основании данных ЯМР и масс-спектров. Отсутствие характерных пиков для протонов CH_3 - и CH_3-CH_2 - групп, а также пиков ионов М-15, М-29 позволяет исключить все возможные варианты, кроме одного, - прямая цепь с первичной спиртовой группой. Отсюда пегамин должен иметь структуру I.



Рисунок 1. Строение пегамина

В ЯМР-спектре I наблюдаются сигналы протонов трех метиленовых групп (триплет при $\delta\ 3$, мультиплет при 2.14 , триплет при 4.2), отнесенные нами к 9, 10, 11-метиленовым группам соотв.

В масс-спектре пегамина максимальным является пик иона с $m/e\ 160$, образование которого из M^+ подтверждено метастабильным переходом; пики ионов с $m/e\ 187, 185, 173, 174, 119$, вероятно, образуются по следующей схеме фрагментации:



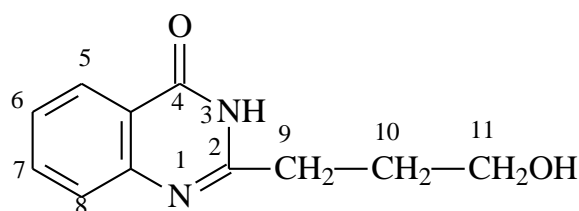

Рисунок 2. Фрагментация пеганина по масс-спектрометрии

ЭКСПЕРЕМЕНТАЛЬНАЯ ЧАСТЬ

Выделение алкалоидов. 85 кг измельченной воздушно-сухой надземной части смачивали 85%-ным раствором аммиака и исчерпывающе экстрагировали хлороформом. Хлороформные экстракты обрабатывали 10%-ной серной кислотой. Кислые вытяжки подщелачивали газообразным аммиаком. Выпало 1100 г осадка (фракция А). Водный щелочной маточник взбалтывали с эфиром и затем с хлороформом. Получили 420 и 324 г смеси оснований (соотв. Фракции Б и В).

Фракцию А (400 г) перетирали с ацетоном. Выделили 280 г пеганина. Маточник после удаления ацетона растворяли в хлороформе, хлороформный раствор последовательно обрабатывали 5%-ной уксусной, 0.2 м. лимонной и 10%-ной серной кислотами. Кислые растворы подщелачивали аммиаком, исчерпывающе экстрагировали эфиром и хлороформом (фракции 1-3). Из Фракции 2 при обработке смесью спирт – ацетон отделили 1.45 л ацетона. Получили 245 г нерастворимой части (фракция Г) и 175 г растворимой в ацетоне части (фракция Д). Из фракции Г по растворимости в спирте и метаноле через хлоргидрат выделили 91 г пеганина и 14 г вазизинона; из фракции Д – 111 г хлоргидрата, из которого получили 30 г дезоксивазицинона, 8 г дезоксипеганина и 14.7 г пеганина. Маточники из фракций Г и Д объединяли, растворяли в 500 мл 0.6 н. H_2SO_4 и подщелачивали 500 мл 0.6 н. NaOH порциями по 50 мл. Основания извлекли хлороформом. Из фракции 1 отделили 44 г дезоксивазицинона, из фракции 2 и 3 после обработки спиртом – 2.36 г вазизинона. Фракция 5 при перекристаллизации из спирта дала 0.38 г пеганина, а из спиртового маточника при добавлении азотной кислоты выделили 5.13 г нитрата

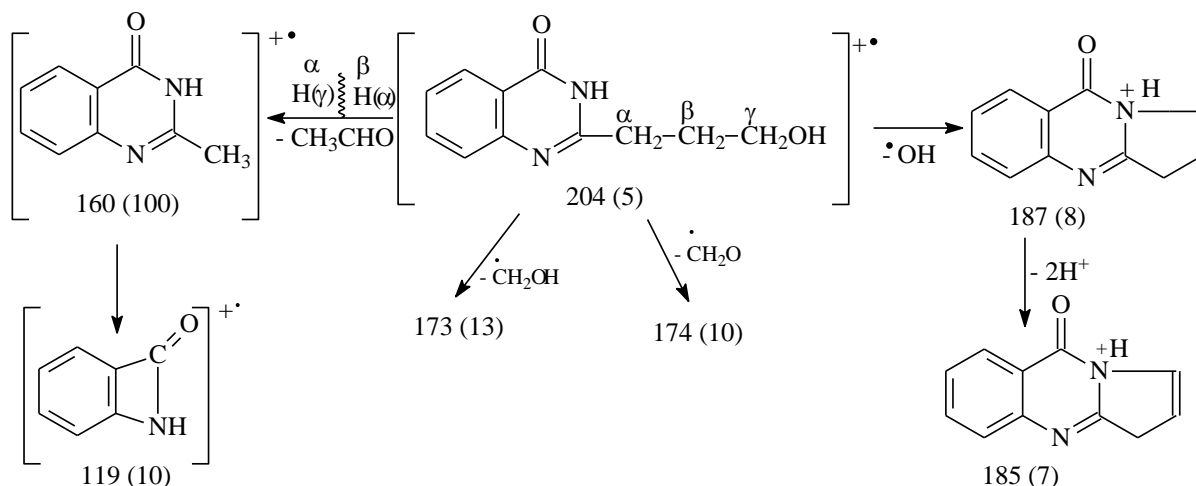
дезоксипеганина. Маточники после получения нитрата перевели в основание. Выпало 0.21 г гармина, плохо растворимого в эфире. Из фракции 6-10 по растворимости в спирте и через нитрат выделили 7 г дезоксипеганина и 4.3 г пеганина.

Из маточника хлоргидратов фракции Д получили смесь оснований, которую разделили по силе основности на девять фракций, аналогично вышеописанному. Из первой и второй фракций выделили 22.75 г дезоксивазицинона, из третьей – 0.65 г вазицинона, из четвертой – 1 г вазицинона, из шестой – восьмой – 9 г дезоксипеганина, из пятой фракции – 1.11 г гармина. Девятую фракцию растворяли в спирте. К спиртовому раствору добавляли хлорную кислоту. Через день отделяли 0.22 перхлората с т. пл. 192-193°. Основание, полученное из перхлората с т. пл. 160-161°, оказалось пегамином.

Ацетилпегамин. 50 мг основания, 1.5 мл уксусного ангидрида и 0.5 мл пиридина встряхивали и оставляли на сутки. Выпавший осадок отсасывали и промывали спиртом. Выход 50 мг, т. пл. 173-174°.

Омыление ацетилпеганина. 50 мг вещества нагревали с 10 мл 15%-ной метанольной щелочи 3 часа. После охлаждения реакционную смесь обработали эфиром. Растворитель упарили. Остаток перекристаллизовали из спирта – ацетона. Полученное вещество не дало депрессии температуры плавления (160-161°) с пегамином.

ЗАКЛЮЧЕНИЕ

1. На основании данных УФ-, ИК-, ЯМР- и масс-спектром установлено строение пегаминна.
2. Предложена схема фрагментации пегаминна при масс-спектрометрировании.

REFERENCES

1. Генри Т.А. Химия растительных алкалоидов – М.: Госхимиздат – 1956, -С. 318-337
2. Орехов А.П. Химия алкалоидов – М.: АН СССР. 1955. С. 275-321;
3. Юнусов С.Ю. Алкалоиды. Т.: “Фан”, Изд. 2-е.-1974, С. 318-320; Алкалоиды. Т.: “Фан”, Изд. 3-е. -1981, С.118
4. Хашимов Х.Н., Тележенецкая М.В., Юнусов С.Ю. Химия природ. соедин., 1969, № 5, С. 599

5. Parkashi S.C., Bhattacharyya J., Johnson L.F., Budzikiewicz H., Tetrah., 1963, № 19, P.1011
6. Arndt R.R., Eggers S.H., Jordann A. Tetrah., 1967, № 23, P.3521
7. Hagiwara Y., Kurihara M., Yoda N. Tetrah., 1969, №25, P.783



ГЛОБАЛЛАШУВ ДАВРИДАГИ “СОХТА ДИНИЙ ДУНЁҚАРАШ”

Икром Бобокулович Мирзаев

Тошкент давлат транспорт университети катта ўқитувчиси

АННОТАЦИЯ

Ушбу мақолада глобаллашув давридаги “сохта диний дунёқараш” ҳамда унинг олдини олишда илмнинг роли масаласи муҳокама қилинади.

Калит сўзлар: глобаллашув, дин, дунёқараш, илм, фан, тарих, педагогика, эътиқод.

КИРИШ

Шиддат билан ўтиб бораётган кун сиёсий манзарасида ўзининг турли кўринишлар билан номловчи аксар “ботил гуруҳлар” нинг кўз ўнгимизда “ваъзхонлик” қилишларини ҳар биримизга ҳар қадамда учратишимизнинг оддий “тасодиф” тусига айланди. Бу эса ўз навбатида ҳар биримизнинг ўз олдимиздаги инсонийлик сифатимизни оқлашимиз учун бел боғлашга ундовчи вожиб амал – хислатларимиздан бири бўлиб қолмоқда. Кўплаб мутафаккирларимизнинг талқини улуроқ буюк тарихий бурилишлар даври мафкурасини белгилаган дунё – жаҳоний динлар инсоният тамаддуни – бунёдкорлиги (тараққиёти)нинг муайян босқичида янги маънавий – рухий зарурат, ақлий ва нақлий (ҳиссий) изланишлар эҳтиёжига жавоб тариқасида намоян бўлганлиги сабабли маданий – маънавий ҳаётнинг барча соҳасини қамраган ҳолда, бунёдкорлик, ижодий кўтарилиш, тахайюл ва тасаввуротлар макони (олами), ақлий ва бадиий ижод (фаолият) тарзига таъсир этиб келди. Ҳар бир замон ва маконда бўлгани каби бугунги глобаллашув даврида ҳам ўзларининг у ёки бу қиёфада “муртад таълимот” лари билан Дин деб аталмиш муқаддас илмни номига доғ туширишлар давом этиб келмоқда!

АДАБИЁТЛАР ТАҲЛИЛИ ВА МЕТОДОЛОГИЯ

Абдуллоҳ ибн Муборак (раҳимахуллоҳ): “Дин – бу илмдир, уни кимдан олаётганларингизга қаранг”, деган сўзларини унутмаслигимиз лозим. Ҳар биримиз соғлом эътиқодни “сохта эътиқод”дан фарқламасдан эртанги кунимизни тасаввур ҳам этишга ҳаққимиз йўқ! Соғлом эътиқод нафақат шахснинг баркамоллиги, балки жамиятнинг барқарор бўлиши учун ҳам жуда муҳим омил ҳисобланади. Буни биз бугунги ҳаётини тажрибамиз асосидан ҳам англаб олмоқдамиз. Қайси

бир жамиятда кишилар эътиқоди соф бўлса, ўша жойда тинчлик мустаҳкам бўлади. Агарда, аксинча бўлса, бузуқ эътиқодли кишилардан-да хавфли одам бўлмайди, ундайларҳар қандай пасткаўликка тайёр туради. Бундайлар эса, ҳар бир давр учун ва ҳар бир жамият учун катта таҳдиддир!, деб баҳолаганлар ҳурматли устоз Муҳаммад Аҳмад Яҳё ўз асарларида.

Илм истаганлар эса қаердан, қандай маълумотларни олмасин, албатта, текшириб кўриши ва уларга кўр – кўрона эргашмаслиги керак. Бугунги кунда эса, аниқ ҳужжат ва далиллар келтирилгандан кейин ҳам эгри йўлдан қайтмайдиган қайсар кимсалар ўзига – ўзи зулм қилувчи, адашганлардир. Бугун ҳар қадамда учратишимиз одатий ҳол сифатида баҳоланиб келинган “бугунги диний дунёқараш” аслида қандай пойдевор устида бунёд этилганлигини билмай кўр-кўрона эргашиб аслида осийликдан ўзга нарса эмас!

Глобаллашувнинг сиёсий манзарасида “дунё қора қозони”нинг (Муаалиф бу ерда турли мамлакатларда содир бўлиб турган турли “гуруҳ”ларнинг нобакорликларини назарга тутмоқда. Мис.: ИШИД, Террор, Наркомания ва ҳ.к.) қорасидан сақланиш ўрнига, аввало “дунё қора қозони”нинг ичида қайнаб буғланаб турган “масалликлари” аслида нималардан иборатлигини ва унинг ўрнига янги бир “массаликлар”ни жамлаш лозимлигини унтмаслигимиз даркор!

Шу билан бирга Биринчи Президент Ислом Абдуғаниевичнинг сўзларини алоҳида исга олиш мақсадга мувофиқдир: “Агарки биз учун ҳақиқатан ҳам ҳаёт – мамот масаласи бўлган ана шу имкониятни бой берсак, зиммамизга юклатилган буюк тарихий масъулият ҳиссини йўқотсак, ўз олдимизга қўйган олий мақсадларга етиш учун юртимизда яшаётган ҳар қайси онгли инсон бор куч – ғайрати, ақл – заковатини бағишлашига эриша олмасак, очиқ айтиш керак, биз эл – юртимиз олдида, ёш авлодимиз, жондан азиз фарзандларимиз олдида хиёнат қилган бўламиз. Ўз – ўзидан равшанки, бунга йўл қўйишга бизнинг ҳеч қандай ҳаққимиз йўқ.”

Сир эмаски, тарихан ўз мақсади ва вазифаси йўқ бўлган бирон – бир давлат ёхуд миллат ҳич қачон тан олинмаган. Бугунги “Сохта диний дунёқарашлар” орқали айрим мутаассиб кимсаларнинг “Ўз манфаати” йўлида ҳеч нарсадан таб тортмай “бонг ўришларини” ҳич бир изоҳ билан таққослолмайди киши. Тўғрида, қушҳам сайраса ё полопонларини ҳимоялаш учун сайрайди, ёки уйи вайрон бўлса нолиш қилиб сайрашини кўришимиз мумкин. Бугунги “Сохта диний дунёқарашлар” орқали айрим мутаассиб кимсаларнинг (ватанини сотиш, ота-онасини тан олмаслик, фарзанд неъматини нималигини умуман билмай...) бонг ўришлари эса бунинг аксику! Оддийгина жонзод (хайвон)дан

баттар бўлган бундай кимсаларга қайдай ном беришни ҳам билмай “сохта диний дунёқарашни жамловчилар ёхуд илмсиз таҳдидчилар” деб баҳоласак, бироз бўлсада, йўқоридаги фикрларимизга дастакдир.

Унутмаслик керак!, ҳар қандай илмсизликнинг охири бор, албатта, худди ёнган олов кул бўлиб қолишидек. Биз бундай таҳликали вазиятда четдан қараб турмасдан, ўз ўрнимизни кўрсатиб, ёш фарзандларимизнинг онгу – шуурини соф эътиқод билан бойитмоғимиз лозим. Бунга эса ҳич қандай қаттиққуллик, кўполлик керак эмас. Мулойимлик ва соф табиатлилик билан ёндашмоғ даркор. Зеро, ҳар қандай қаттиқ жисмни йумшоқлик ва майинлик билант енгиш сир эмас албатта. Худди пистанинг қобиғи қанчалик қаттиқ бўлишига қарамай, яхши ният билан (уруғ олиб) ерга эксак, ўз пўчоғини ёриб чиққандай мулойим табиатлилар қаттиқ табиатлиларни мавҳ этгайлар. Бугун биз фарзандларимизга оила даврасидан соғлом муҳитни таъминлаб бермасак, соғлом эътиқодни носоғломидан фарқини кўрсата билмасак, уларни бошқа “сохта эътиқодчилар” домига тушмаслигига ким кафолат беради? Баъзи “ўргимчак тўри”да ёшларни бошқа динларга даъват қилувчи “эътиқод овчилари” (миссионерлар)нинг домига тушмаслигига ким кафолат беради?

ХУЛОСА

Талаба-ёшларимизнинг маънавий оламида бўшлиқ вужудга келмаслиги учун уларнинг қалби ва шуурида соғлом ҳаёт тарзи, миллий ва умуммиллий қадриятларга ҳурмат – эҳтиром туйғусини гўдаклик пайтидан бошлаб шакллантирсакгина, кўзлаган мақсадимиз - “бегона жамият” вакилларининг асл мақсадлари қандай бўлишидан қатъий назар, уларга куч бағишлаб турган ҳар қандай безнисга қарши иммунитетимизни шакллантирган ҳолда, ўз минталитетимизга хос миллийликни шакллантирган бўламиз. Ҳаммамиз бир тану – бир жон бўлсак бундай илмсизликни чегараб қўямиз. Таълимот нимаю – дин дима? Дин бу вайронкорлик эмас балки тинчликни таъминловчи инсоний (туйғу) куч эмасми аслида? Буларни ёшларимизга ким ўргатиши керак? Ота – онанинг бурчи, устознинг вазифаси нималигига ёшларимизга ўргатишимиз шарт аслида. Соғлом эътиқодли соф диний қадриятларимизни ёшларимизга тўғри сингдириш ҳар биримизга ҳам фарз ва ҳам қарз эрур!

REFERENCES

1. Раматов, Ж. С., & Баратов, Р. У. (2018). Новый подход в системе высшего образования в Узбекистане. *Психология, социология и педагогика*, (4), 1-1.



2. Отамуратов, С., Хусанов, С., & Раматов, Ж. (2002). Маънавият асослари. *Абдулла Қодирий номидаги халқ мероси нашриёти, Тошкент.*
3. Раматов Дж., Иноков К., Исмаилова С. и Худойкулов С. (2021). ТРЕБОВАНИЯ ОБРАЗОВАНИЯ МОЛОДЕЖИ С АКТИВНЫМ ГРАЖДАНСТВОМ. *Academicia Globe: Inderscience Research* , 2 (05), 1-3.
4. Раматов, Ж. С. (2021). ФИЛОСОФСКОЕ МИРОВОЗЗРЕНИЕ И ЕГО РОЛЬ В ВОСПИТАНИИ СОВРЕМЕННОЙ МОЛОДЕЖИ. *Проблемы педагогики*, (1 (52)), 16-17.
5. Раматов, Ж. С. (2021). БАРКАМОЛ ВА СОҒЛОМ АВЛОД–ЎЗБЕКИСТОН КЕЛАЖАГИНИНГ ПОЙДЕВОРИ. *Academic research in educational sciences*, 2(2).
6. Раматов, Ж. С., & Баратов, Р. У. (2018). НОВЫЙ ПОДХОД ПОДГОТОВКИ КАДРОВ С ВЫСШИМ ОБРАЗОВАНИЕМ В УЗБЕКИСТАНЕ: ПЕРСПЕКТИВА И ИННОВАЦИИ. *Теоретические и прикладные науки* , (4), 89-91.



“КЕЧА ВА КУНДУЗ” РОМАНИДА МУСТАМЛАКА ХАЛҚ ВА ЎЗБЕК АЁЛИ ТАҚДИРИНИНГ БАДИИЙ ТАЛҚИНИ

Нодира Джохонгировна Холикова

Тошкент вилояти Чирчиқ давлат педагогика институти доценти

Хумоюн Абдулахат ўғли Умаралиев

Тошкент вилояти Чирчиқ давлат педагогика институти 3-курс талабаси

АННОТАЦИЯ

Мақолада Абдулхамид Сулаймон ўғли Чўлпоннинг “Кеча ва кундуз” романи қаҳрамонлари мисолида XX аср бошидаги Туркистон ҳаёти, ижтимоий муҳит, ўзбек аёли қисмати, жамиятда мавжуд, бироқ эътибордан четда қолаётган масалалар таҳлилга тортилган.

Калит сўзлар: ўзбек хонадони, қафас дарчаси, қушнинг изтироби, ниқобланиш, бахтсизлик нишонаси.

ABSTRACT

The article analyzes the life of Turkestan at the beginning of the 20th century, the social environment, the fate of Uzbek women, the problems that exist in society, but are ignored, using the example of the heroes of the novel "Day and Night" by Abdulhamid Suleiman oglu Chulpon.

Keywords: Uzbek family, cage window, bird suffering, disguise, harbinger of misfortune.

КИРИШ

Бадий адабиёт – чексиз олам. У насрда ҳам, назмда ҳам чегара билмайди. Унинг ўзига хослиги – бу гўзаллик. Ўзбек адабиёти ҳам шу гўзалликдан сув ичади. Шу боис, ижод аҳли ҳамиша ҳар нарсани бадий акс эттиришга ҳаракат қилиб келган. Жамият ривожини унинг адабиёти такомилга қараб белгиланади. Бугунги давлатимизнинг эртанги эгалари ёшлардир. Ўсиб келаётган ёш авлодни миллий маънавиятимизни англаш руҳида тарбиялашда эса адабиёт асосий қурол вазифасини ўтайди. Адабиёт инсон руҳиятида азал-азалдан яшаб келади. У миллат тақдирини ҳар жиҳатдан тасвирлаб бера олади, бу хоҳ маънавий ҳаёт бўлсин, хоҳ сиёсий. XX аср охирига келиб жаҳид адабиёти эрк учун, озодлик, ҳуррият учун кураш қандай бўлиши кераклигини тушунтирди. Шунини асло

унутмайликки, жаид адибларимиз фақатгина тушунтириб бериш билан кифояланишмади, балки ўзлари андоза бўлиб кўрсатиб ҳам бердилар. Улар ҳам назарий, ҳам амалий фаолиятда жадал одимладилар. Жаид ёзувчиларининг асарларида мавзу бир, яъни “Хуррият” бўлган бўлса-да, ҳар бир ёзувчи уни ўз услуби билан кўрсатар эди. Улар орасида Абдулҳамид Сулаймон ўғли Чўлпоннинг публицистик асарлари, шоир ва носир сифатидаги изланишлари ўзига хос дунёқарашнинг меваси эканлиги билан ажралиб турарди. Чўлпон “тонг юлдузи” бўлса, унинг дунёси она заминдан то юксак гумбазга қадар катта оламдир. Президентимиз Шавкат Мирзиёев ҳам Чўлпон ижодига юксак баҳо бериб, “XX аср бошларидаги миллатимиз тақдирини, унинг бошига тушган фожиаларни, озодлик ва эркинлик қадрини ҳеч ким бу мумтоз шоиримиз каби юксак пардаларда куйлаган эмас” [1; 9] – деган эди.

Чўлпон озодлик ва эркинликни ўз нуқтайи назари билан тушунган. Чўлпон эркинликни фақат юртдаги эр йигитлар озодлиги билан ўлчамас эди. У “озодлик” деган сўз замирида аёллар эркинлигини ҳам кўрарди. Шу боис, асарларида шу мавзунини ёритган.

АДАБИЁТЛАР ТАҲЛИЛИ ВА МЕТОДОЛОГИЯ

Ўтган асрдаёқ давлатнинг қай даражада ривожлангани ундаги аёлларнинг жамиятда тутган ўрнига кўра белгиланишини энг аввалгилардан бўлиб тушунган ва тушунтиришни истаган Чўлпон ижодини, хусусан, унинг ижодида хотин-қизлар тақдири масаласи борасидаги қарашларини яхлит ва тадрижий тарзда ўрганиш, илмий-амалий жиҳатдан фойдаланиш бугунги кун учун долзарб аҳамият эга. Бугунги кунда Абдулҳамид Чўлпон илмий-бадий меросининг ўзига хос жиҳатлари ҳамда бадий асарларининг адабий талқини масаласи аксарият битирув малакавий ишларда ёритилган. Чўлпон илмий-бадий мероси борасидаги илмий ишлар адабиётшунос ва филолог олимларнинг илмий изланишлари натижасидир. Тадқиқотчилар томонидан Чўлпон ижодида хотин-қизлар образи масаласи бўйича бир қатор таҳлиллар келтирилган, илмий тадқиқот ишлари олиб борилган. Чўлпон ижодининг ғоявий хусусиятлари ва унинг ижтимоий аҳамияти юзасидан тадқиқот ишлари олиб бориш ҳамда амалиётга тадбиқ этиш соҳа мутахассислари зиммасига юкланган. Чўлпон ижодий фаолияти юзасидан Озод Шарафиддинов [2], Замира Эшонова [3], Наим Каримов [4], У.Султонов [5], Г.Эрназарова [6], С.Йўлдошбекова [7], Х.Лутфиддинова [8], Д.Қуронон [9] кабилар илмий тадқиқот ишларини олиб борганлар.

НАТИЖАЛАР

Маърифатпарварлик адабиётида аёллар тимсоли ўзига хос реал тасвирланган. Бунда ўша давр тузуми қаттиқ қораланиб, аёлларни илм-маърифатга, жаҳолат ботқоғидан чиқаришга даъват этилади. Хусусан, Чўлпоннинг “Кеча ва кундуз” асарида Зеби тимсолида ўша давр аёллари эркислиги очиб берилади. Зеби, хуркак оҳу каби гўзал ва иложсиз. Унинг қалби шу қадар тозаки, ёмонлик ҳақида ўйлаш нима эканлигини ҳам тушуниб етмайди. У инсонларни севиб яшайди. Разолат тўлиб ётган дунёга муҳаббат кўзи билан боқади, бироқ жаҳолат тозалик ва гўзаллик билан келишмайди, гўдакдай беғубор бўлгани учун ҳам бағри ифлослик ва кирга тўла ҳаёт уни сиғдирмайди, шудрингдай тоза ва чечакдай покиза бўлгани учун ҳаётнинг шафқатсиз ва бадбўй ҳавосида нафаси бўғилади.

Биргина Зеби тимсолида ўша давр аёлларининг машъум тақдири, ўзгалар томонидан бўғилаётган келажаги, топталаётган шаъни ва ғурури, кўраётган жабр ситамлари тасвирланган. Аёл киши таълим олиши шунчаки ҳаёл, орзу эди. Уларни жаҳолатга етаклаётган қоқоқ ва кўзларини парда қоплаган жамиятга мазкур асарлар билан ойна тутилган.

Чўлпоннинг асосий мақсади ҳам мавжуд тузимни таг-томири билан ўзгартириш эди. Зеби фақат аёллик латофати ва олижаноб инсоний фазилатлари билангина эмас, айти пайтда хушовози билан барчанинг эътиборини тортади. Аммо ижтимоий тенгсизлик ҳукмрон бўлган ва аёллар кадр-қиммати оёқости қилинган жамиятда Зебининг орзу-ҳаваслари янчилади. Бу асар орқали Чўлпон Зеби ва унга ўхшаган жабрланган аёллар тақдирига ачинади. Уларнинг озод бўлишини истайди. Ўз тақдирини ўзи ҳал қилишини, хур-эркин, илм-маърифатли бўлишини истайди.

Профессор Озод Шарафиддинов муаллиф нигоҳи “ўзбек хонадонининг ичкараси” га қаратилганлигини таъкидлайдики, ундаги аёллар “катта ҳаётдан ажралган ҳолда, тўрт девор ичида, фақат бир-бирларининг дийдорларига термулиб, бу дунёнинг ҳузур-халоватидан, роҳат-фароғатидан маҳрум ҳолда умргузаронлик қилишга мажбур. Шу бўғиқ, диққинафас муҳит улардаги фазилатларнинг рўёбга чиқишига йўл қўймайди, аксинча, уларни бир-бирларининг тагига сув қуйишдан тоймайдиган, бажонидил ғийбат қилиш билан шуғулланадиган бачкана кимсаларга айлантиради”.

МУҲОКАМА

Энди эса фикр қиладиган бўлсак, бир-бирининг бахтини, шодлигини кўра олмайдиган, аксинча, мен нега

бахтсизман деб ўйлаб, ўзининг бахтсизлигининг сабабини ўз қавмидан кўриб яшайдиган инсоннинг қалб кўзи кўр бўладики, бу аён ҳақиқат. Бундай муҳитда яшаётган инсон қачон илм олиш ҳақида ўйлайди?

Чўлпон маҳоратининг кўзга кўринарли жиҳатларидан бири ҳам айнан шунда. Яъни Чўлпон асарларида мана шундай миллатни, халқни қолоқлик сари етаклаб борадиган чиркин муҳитни ҳам воқеалар асносида, образлар тасвирида бемалол ифодалаб бера олади. Чўлпон асарларининг илдизи ҳақиқатдир. Чўлпон асарлари реалликка асосланган, айнан мана шу жиҳати ҳам бу асарларнинг боқий бардавом эканлигини, ўзига хослигини ва бадиий қийматини йиллар давомида ошириб борса оширадики, асло йўқ бўлиб кетишига йўл қўймайди.

“Кеча ва кундуз” романида Зеби ва Салтанат қишлоққа боришга рухсат сўраш учун Зебининг отасини кутиб ўтиришганда беихтиёр ўйинга берилдилар, шу ўйин устига келиб қолган Раззоқ сўфининг осиклиқ қовоғини кўрган Зебининг кўнглидаги дард Чўлпон томонидан мана бундай тасвирланади: “...қафас дарчасининг очилишини кутган вақтида даричага каттакон бир кулф урилаётганини кўрган бир қушнинг изтиробини” [10; 33]. Яхшилаб аҳамият берайлик, бу каби тасвир камдан-кам учрайди. Тўғри, Зебини қафасдаги қушга ўхшатиш оддийдек кўринар, лекин бу ерда юз бераётган жараён ҳам эътиборга молик. Бу ҳолат рўй берганида Зеби тор уйдан чиқиб кўнглидаги қишнинг заҳликларини кетказишга умид боғлаётган эди. Шу сабабдан ҳам адиб ўз қиёслашига “қафас дарчасининг очилишини кутаётган вақтида” деб тўлдириш киритиб кетади. Яна бир жиҳат шундаки, адиб қафасига кулф осилган қуш демаяпти, “даричага каттакон бир кулф урилаётганини” айтаяпти. Мана бадиий нозиклик. Шу жумланинг ўзи Чўлпоннинг ҳали Зеби учун имкон бор демокчилигини кўрсатаяпти. Асар давомида ростдан ҳам шундай бўлди. Қурвонбиби Раззоқ сўфини кўндирди. Ана шу ўринда икки нозик хилқат, яъни Зеби ва Салтининг шодлиги, шўх қийқиришларини қалам соҳиби нимага қиёс этганига қаранг: “...тобига келган чойдишдек шарақлашиб...” [10; 36]. Дарҳақиқат, бу ноёб ўхшатиш. Ўзбекнинг чойдишини қандай шарақлаб қайнашини чет элликларнинг барчаси ҳам билавермайди. Қолаверса, инсон хурсандчилигини бундай физик жараён билан боғлаш камдан кам ёзувчининг хаёлига келади.

“Кеча ва кундуз” романини ўқийётган китобхон илк саҳифаларданок унинг Чўлпон қаламига мансуб эканлигини билади. Асардан ўрин олган ҳаяжонга тўла лирик чекинишлар, ҳиссиётга йўғрилган гўзал лавҳалар ўқувчи қалбидаги ҳис-туйғулар шиддатини

ошириб юборади. Бу асарда жуда катта ҳаётӣ жараён қамраб олинган. Эрк масаласими ёки тенглилик, алдов ёки иккиюзламачилик, содиқлик ва хиёнат каби масалаларнинг барчаси асар замирига жойланган. Асар ўзининг мавзу хусусияти билан ҳам, тасвир гўзаллиги билан ҳам ажралиб туради ва алоҳида аҳамият талаб қилади.

Адиб “Кеча ва кундуз” романини ёзишга қўл уришининг энг биринчи сабаби ижтимоий-шахсий зарурат эди. Яъни ўз даврининг бағоят қалтис мавзусига қўл урган Чўлпон учун ўтмишни бадиий идрок этиш воситасида: а) ўзини қийнаган ижтимоий муаммоларга жавоб топиш-у замонасининг моҳиятини англаш; б) ўзининг кечмиш ҳаётида маъни, орзу-интилишларида асос бўлган-бўлмаганини билиш; в) ўзи англаган ҳақиқатни ифодалаш орқали мавжуд ижтимоий воқелик ва алдамчи сиёсатга нисбатан қалб исённи имкон доирасида четга чиқариш том маънодаги ички эҳтиёжга айланган эди. Бу ички эҳтиёжни юзага чиқаришга қаршилиқ қилувчи ташқи омиллар адибни “ниқобланиш”га мажбур қилганки, асар поэтикасининг айна шу хусусиятини эътиборда тутилсагина унинг мазмун-моҳиятини тўғри англаш мумкин бўлади. Айна пайтда романнинг тугалланмаганлиги уни бир-бирига зид икки турли талқин қилиш имконини қолдиради. Бу ўринда “Кеча”нинг қай жиҳатдан талқин қилиниши “Кундуз”нинг қандай тасаввур қилинишига боғлиқлигича қолади.

Чўлпон “Кеча ва кундуз” романини 1935-1937-йилларда яратган. Бу роман ўзбек миллатининг бадииятда акс этган солномасидир. 1936-йилда романнинг “Кеча” қисми босилиб чиққан. Адиб қатағонга учраганидан сўнг унинг кўплаб асарлари қаторида бу роман ҳам китобхонлар оммасидан беркитилди. Мустақиллик йилларида эса роман адабиётшунос олимлар томонидан жиддий ўрганилди. “Кеча ва кундуз” романи Чўлпон биографиясида ҳам, ўзбек романчилиги тарихида ҳам муҳим аҳамият касб этади. Чунки бу асарда адибнинг ҳаётда орттирган билим ва тажрибалари, шеърят ва драматургия соҳасида эришган бадиий маҳорати жамланган. Чўлпон XX аср бошларидаги Туркистон ижтимоий муҳити, хусусан, чоризмнинг босқинчилик сиёсатини ичдан емирилиб бораётганини, маҳаллий амалдорларнинг разил қилмишларини реал акс эттиради. Асар бошидаги оддий бир оиланинг маънавий муҳит тасвири бора-бора романнинг бадиий матни моҳияти негизида ўзлик ва дунёни англаш, маърифат ва ҳурлик каби миллат тақдирига боғлиқ ҳақиқатлар билан уйғунлашиб кетади. Муаллиф миллатпарвар адиб сифатида ўзбек халқининг турмушида бошланган ижтимоий-сиёсий, маънавий-маърифий



ўзгаришларни, юрагини ўртаган ҳаётини муаммоларни зўр маҳорат билан тасвир этади. Асарнинг “Кеча” қисми оддийгина содда, оққўнгил ва ёш Зебининг аянчли қисмати билан яқунланади.

Романда акс этирилган воқеа 1-жаҳон уруши эндигина бошланган кезларда Ўзбекистондаги вилоятлардан бирида бўлиб ўтади. Романдаги қаҳрамонлардан бирининг: “Биз яқиндагина эшон тўполони бўлиб ўтган жойдан унча олисда эмасмиз” деган сўзларига қараб, воқеа Андижон вилоятининг Дукчи эшон қўзғалони бўлиб ўтган Марҳамат туманига яқин бир жойда бўлиб ўтган деб айтишимиз мумкин.

Бу давр ўзбек халқининг икки томонлама зулм остида эзилган даври эди. Маҳаллий бойлар бу даврда рус мустамлакачилари билан оғиз-бурун ўпишиб, ўз халқининг тарихий тараққиёти ҳақида эмас, уни иқтисодий, ижтимоий, маданий қолоқликдан халос этиш тўғрисида эмас, балки ўзларининг роҳат-фароғатлари, моддий фаровонликлари ҳақидагина жон куюнтиришар эди. Феодал тузум ва мустамлакачилик шароитида халқ тўғрисида ўйловчи, унинг қийин, машаққатли ҳаётини яхшилаш ҳақида қайғурадиган бирон сиёсий куч мавжуд эмас эди. Ёзувчи ана шу тарихий даврни бадий тасвир ва таҳлил этиш мақсадида асарни ёзган. Бу воқеа Зеби тимсолида очиб беришга қаратилган.

Чўлпон асарнинг бошидан охиригача Зеби характеридаги самимиятни, очиқликни энг муҳим белги сифатида кўрсатади. Унинг томирларида навқиронлик жўш уради, кўнглида эса теварак-атрофни қуршаб олганларга, дугоналарига, баҳорга, ҳамма-ҳамма нарсага муҳаббат ҳоким! У ҳали ҳаётнинг аччиқ-чучугини кўрмаган. Зебининг мурғак қалби дунёда разолат ва қабихлик, ёмонлик ва ёвузлик борлигини сиғдира олмайди. Зеби тўрт девор ичида кишини эркисиз қилувчи ҳаволардан нафас олиб улғайди. У кўпроқ отасидан кўрқади. Отаси Раззоқ сўфи ўз уйининг қабристонлар қадар жим-жит бўлишини истайди. У хотин-ҳалаж олдида тил қалдиратишни раво кўрмайди. Зебини ҳаётсевар қилган омиллардан биттаси – унинг жарангдор овози. Унда ўзбек аёлларига хос фазилятлар жамланган. У поклик, гўзаллик, тозаллик ва навқиронлик тимсоли.

Роман бошлариданоқ Раззоқ сўфининг ўз жуфти ҳалоли – Қурвонбибига, ягона қизи – Зебига қилган муомаласининг ўзи бизга аёл кадр-қиммати нечоғлик бўлганини белгилаб беради. Асарда сўфи тил инсондаги энг азиз ва табаррук аъзо эканини уқтириб, “Уларни хотин кишидай паст махлуқ олдида хор қилинадими? Бўлмаса Ҳақ таолонинг бандалари ит билан ҳам гаплаша берсин! Йўқ, хотин кишига жуда зарур гап айтилади, у тоифа билан зарурат юзасидангина гаплашилади.

Вассалом!” – деб хулоса қилади. Бу парчани ўқир экансиз, беихтиёр, “Не-не буюк авлиёларни, донишмандларни, кўйинги, Пайғамбарларни дунёга келтирган аёлнинг ҳурмати шу бўлдимиз?”, деб юборасиз. Наҳотки, аёл зоти ит билан тенг кўрилса! Балки Чўлпонни ҳам шу каби саволлар қийнагандир. “Чўлпон ҳикояларида юксак бадиий маҳорат билан тасвирланган ўзбек хотин-қизларининг тақдири бу романда ўзининг марказлашган бадиий инъикосини топди. Шу маънода “Кеча” романини инқилобнинг дастлабки йилларидаги ўзбек хотин-қизлари ҳаётининг бадиий қомуси деб аташ мумкин”. “Хотин-халаж олдида оғиз очиб тил қалдиратиш”ни ўзига раво кўрмайдиган Раззоқ сўфи учун ўз аёлини исми билан аташ, ёки халқимизга хос одатлардан бири – фарзандининг номи билан аёлини чақиритиш – ортиқча иш эди. Шунинг учун ҳам Қурвонбибини “Фитна” деб чақиради. Бобо-момоларимиздан қолган одатга кўра, оила боши аёлини ўзининг жуфти ҳалолани катта қизининг исми билан атаб чақиради, масалан, қизининг исми Сожида бўлса, Сожида дейди, агар аёли ва қизи бирга жавоб қайтарса, каттангни айтяпман дейди. Лекин Сўфининг аёл зотига “ҳурмати” шу экан, у аёл кишидан маслаҳат олиши учун Чўлпон таъбири билан айтганда, “Дунёга бошидан келиши керак” эди. Ёзувчи ўз романи орқали XX аср бошларидаги ўзбек халқи ҳаётини, ижтимоийликни, энг муҳими, давр муҳитини бадиий акс эттириб бера олди. Асар давомида Зеби характери икки йўналиш орқали очиб борилади:

1. Зебидаги гўзаллик, самимийлик, соддалик;
2. Зеби қисмати заволига сабаб бўлган муҳит.

Адиб асар бошидан бизни Зебининг оламига олиб киради. Абдулхамид Сулаймон ўғли Зебининг юз тузилиши, қад-қомати, сочлари тасвирини бизга чизиб бермайди, лекин ҳар бир китобхон Зебининг ўй-хаёллари, ҳаракатлари, самимиятидан келиб чиқиб “ўз Зебиси” ни яратиб олади. “Зебининг ўн гулидан бир гули энди очилиб келаётган мурғак қалби дунёда разолат ва қабиҳлик, ёмонлик ва ёвузлик борлигини сиғдира олмайди. Ҳатто, Зебини ўстириб-улғайтирган муҳит ҳам ундаги ҳаётсеварликни сўндира олмаган, Зеби эса ҳамма ўзбек қизлари сингари тўрт девор ичида кишини димиқтирувчи, эркисиз қилувчи ҳаводан нафас олиб улғайган”. Зебидаги соддалик, тобелик, катта инқилоб қила олмаслик бутун халққа хос хислатлар эди. Чўлпон асарда халқнинг миллий руҳиятидан келиб чиқиб типик воқеликни бадиийлаштиради. Бу ҳодиса хотин устига хотин олиш воқеаси орқали тасвирланади. Зебининг тўйи кечасида хотинларнинг атайин Зебига эшиттириб айтган гапларини эслайлик: “Қизингиз етилиб қолибди, мингбоши додхога бермайсизми? – деди уларнинг биттаси овозини

кўтара тушиб. – Буватаваккал адирида одам сонидай йўғон илонлар бор эмиш. Шуларга берсам бўлмайдим!..” Бу гапларни эшитган ҳар бир кишида Зебига нисбатан ачиниш кайфияти пайдо бўлади. Асардаги бахтсиз биргина Зебининг ўзи эмас, унинг кундошлари ҳам бахтсиз. Улар ўз қавмларини (аёл зотини) ўзлари хўрлайдилар. Улар бир-бирларига, аввало, аёл деб қарамайдилар, аксинча, кундошлар сифатида қарайдилар. Айнан мана шу уларнинг бахтсизлиги нишонасидир. Кундошларнинг ҳар бири бахтсиз эди. Улардаги бахтга зорликнинг ягона сабаби эса аёл қадр-қимматининг эътибордан четда қолдирилаётгани, аёлга қарата “Сен ҳам бахтлимисан?” дея бирор бора савол берилмагани, замона илм-фанидан бебахралик ва жоҳиллик ортидан кўр-кўрона эргашиб боришдир. Хотин устига хотин олаверадиган Акбаралида эса мен нима қиялман-у нима қилишим керак қабилдаги ўйловнинг ўзи йўқ эди. Асарда ёлғиз дилбандининг фожиасини кўриб туриб қўлидан ҳеч бир иш келмаган, рўзғор юки билан бирга давр юкини ҳам кўтара олмай руҳан эзилган Қурвонбиби ҳам бахтсиз ўзбек аёлининг, ўзбек онасининг сиймоси эди.

“Кеча ва кундуз” ҳаётлиги ва самимийлиги билан, мазмунининг теранлиги билан, қаҳрамонлар характерининг бутунлиги ва тўқислиги билан умрбоқий асарлар сирасига мансуб.

ХУЛОСА

Чўлпон ҳар бир жамиятнинг тараққий этганлик белгиси ундаги хотин-қизларнинг турмуш даражаси билан белгиланишини биларди. Шунинг учун ҳам айнан шу масалани ижодининг етакчи мавзуларидан бирига айлантди. Чўлпон ижоди ғоясини англаш учун аввало Чўлпоннинг ўзини англаш зарур. “Чўлпонни англаш, уни мактаб кўкларга кўтариш эмас, уни идеаллаштириш эмас, унинг номига кўчалар-у санъат кошоналари қўйиш эмас, Чўлпонни англаш сўз санъатининг ботиний қонуниятларини англаш, уларнинг шоир ижодида қандай зоҳир топишини англашдир.

Чўлпонни англаш унинг буюк умумбашарий ғояларини, унинг юксак инсоний туйғуларини юракка сингдириб олишдир. Чўлпонни англаш – Ватанни, кўхна Туркистонимизни Чўлпон кўзи билан кўриб, Чўлпон юраги билан сева билмоқдир”. Сўз мулкининг султони бўлмиш Алишер Навоийни англаш – ўзликни англаш дейилгани сингари ўн олти ёшида адабиёт нима эканлигини халққа тушунтириб берган Чўлпонни англаш – маърифат ва ҳурриятни англаш демакдир, дейиш айни муддаодир.

REFERENCES

1. Мирзиёев Ш. Буюк келажакимизни мард ва олижаноб халқимиз билан бирга курашимиз. –Т.: Ўзбекистон, 2017.
2. Шарафиддинов О. Чўлпонни англаш. – Т.: Ёзувчи. 1994.
3. Эшонова З. Чўлпон поэзиясининг ғоявий-бадий хусусиятлари. – Т.: Фан. 1993.
4. Каримов Н. Чўлпон. – Т.: Фан, 1991.
5. Султонов У. Чўлпоннинг адабий-эстетик қарашлари. –Т.: НДА, 1995.
6. Эрназарова Г. XX аср ўзбек поэзиясида миллий тафаккур ва унинг бадий талқини (Чўлпон, Ғ.Ғуллом, А.Орипов шеърини мисолида. – Т.: НДА, 2001.
7. Йўлдошбекова С. Чўлпоннинг публицистик ва муҳаррирлик фаолияти. – Т.: НДА, 2002.
8. Лутфиддинова Х. Зеби, Зебона... – Т.: Фан, 1993.
9. Қуронов Д. Чўлпон насри поэтикаси. – Т.: Шарқ, 2004. –360 б.
10. Чўлпон. Кеча ва кундуз. - Т.: Фан, 2018.

ЎРМОН ЁНҒОҒИНИ (*CORYLUS AVELLANA L.*) УРУҒИДАН КЎПАЙТИРИШ ТЕХНОЛОГИЯСИ

Ҳ. Ў. Эгамназаров

Тошкент давлат аграр университети таянч докторанти

А. Қайимов

Тошкент давлат аграр университети профессори

egamnazarov2021@bk.ru

АННОТАЦИЯ

Мақолада Тошкент давлат аграр университетига қарашли бўлган Ахборот-маслаҳат марказида ўрмон ёнғоғини экиб, унинг устида тажрибалар олиб бориш натижалари, унинг экиш чуқурлиги ва муддати тўғрисида маълумотлар келтирилган. Шунингдек Ўрмон ёнғоғининг ахамияти, тарқалиши ҳақида қисқача маълумотлар берилган. Бу ерда асосан ўрмон ёнғоғини уруғидан кўпайтиришнинг самарали технологияси ҳақида тажриба маълумотлари берилган.

Калит сўзлар: Ўрмон ёнғоғи, интродукция, ёнғоқмевали, вегетация даври ,гуллаш даври, хосилдорлиги, кўпайтириш.

ABSTRACT

The article provides information on the results of planting and conducting experiments on Hazelnut in the information and consulting center of the Tashkent State Agrarian University, on the depth and timing of its planting. There is also a brief overview of the importance and distribution of Hazelnut. Experimental data are presented here, mainly on the effective technology of Hazelnut propagation by seeds.

Keywords: Hazelnut, cobnut, introduction, nutmeg, vegetation period, flowering period, yield, reproduction.

КИРИШ

Бугунги кунда Республикамизнинг барча ер ресурсларидан унумли фойдаланиш ва уларнинг самарадорлигини ошириб бориш муҳим аҳамият касб этади. Мамлакат ҳудудининг катта қисмини суғорилмайдиган лалмикор ерлар ташкил этади. Ушбу майдонларда лалмикор деҳқончиликдан ташқари ёнғоқмевали дарахтларнинг айрим турларидан фойдаланиб серҳосил плантациялар барпо қилиш мақсадга

мувофикдир.

Аҳолини тўйимли озиқ – овқат маҳсулоти билан таъминлашда ўрмон ёнғоғи ҳам муҳим аҳамиятга эга. Унинг меваси ёнғоқ ҳисобланиб (1-расм), жуда ҳам мазали бўлади. Мевасининг мағзида 55-60 % ёғ ва 15 % енгил ҳазм бўлувчи оксил моддаси бор. Витаминлардан А, В, Е, канд, темир, калций, тузлар ва кўпгина бошқа элементлар ҳам мавжуд. Ёнғоғининг мағзи нонга нисбатан икки баробар, гўштга нисбатан бир ярим баробар кучлироқ, тўйимлироқ ҳисобланади. Шунингдек тана пўстлоғи ошловчи моддаларга бойдир.



1-расм. Ўрмон ёнғоғининг меваси

Ўрмон ёнғоғи – *Corylus туркуми*, Қайиндошлар (*Betulaceae*) – оиласига мансуб бўлиб, Ер шарининг ўрмон зонасида 20 дан ортиқ тури мавжуд. Шундан МДХ флорасида 8 та тури турли географик шароитларда учрайди [1]. Ўрмон ёнғоғи барг чиқармасдан олдин гуллайди. У бошқа дарахтлар соясида ҳам ўса олади, лекин очик майдонда яхши ҳосил беради, тупроққа талабчан, унумдор тупроқни яхши кўради [2].

Ўзбекистонда юқори истиқболли ўсимликларни уруғидан ва қаламчаларидан кўпайтиришнинг илмий

асосланган услубларини аниқлаш бўйича илмий тадқиқот ишлари олиб борилмоқда [3, 4, 5, 6, 7].

Ўрмон ёнғоғи уруғидан, буталарини бўлиш, пайвандлаш, яшил новдасидан кўпайтирилади. Лекин асосан уруғидан кўпайтирилади.

ТАДҚИҚОТ ОБЪЕКТИ ВА УСЛУБЛАРИ

Тадқиқот объекти Betulaceae Gray оиласига мансуб *Corylus avellana* L. – ўрмон ёнғоғи ҳисобланади.

Тошкент давлат аграр университетининг ахборот-маслаҳат марказида ўрмон ёнғоғини экиб, унинг устида тажрибалар олиб борилмоқда. Бу тажрибага кўра ўрмон ёнғоғи уруғини уч хил экиш схемаси ва уч хил чуқурликда экиб, уч хил муддатдаги вариантлар жойлаштирилди. Бунда уруғлар 5; 7; 9 см чуқурликда ва уч хил такрорийликда экилди. Экиш схемаси бўйича ҳам 60x10; 60x15; 60x20 см схемада уч хил муддатда вариантлар экилди. Экиш муддатлари орасидаги фарқ 12 кунни ташкил қилди. Дастлабки уруғлар 10-март санасида уч хил вариантда жойлаштирилди. Иккинчи муддатда эса 22-мартда, учинчиси эса 3- апрелда экилди. Тажрибада тўққизта вариант бўлиб, уларни I А, Б, С; II А, Б, С; III А, Б, С вариантлар тарзида жойлаштирилди. Бунда А, Б, С; 5, 7, 9 см ни ва 60x10; 60x15; 60x20 см экиш схемасини билдиради. I, II, III эса ҳар хил муддатда экилган уруғлар эканлигини англатади.

Икки йилдан сўнг кўчатларни доимий ўсиш жойига кўчириш мумкин. Яхши ривожланмаган ниҳолларни 1x1 м схемада жойлаштирилади, бу ишларни булутли кунда амалга оширилса мақсадга мувофиқ бўлади. Уруғидан экилган ўрмон ёнғоғи 6-10 йилдан кейин ҳосил бера бошлайди. Доим ҳосилдорлик ва ҳосил сифатини кузатиб бориш керак. Уруғидан экилган ниҳоллар қимматбаҳо ўрмон ёнғоғи кўчатини олишда пайвандтаг сифатида ҳам фойдаланиш мумкин.

Бу тажрибадан асосий мақсад ўрмон ёнғоғини уруғидан кўпайтиришнинг самарали технологиясини ишлаб чиқишдир.

ОЛИНГАН НАТИЖАЛАР ВА УЛАРНИНГ ТАҲЛИЛИ

Ўрмон ёнғоғи уруғлари сентябр ойида Тошкент вилояти Бўстонлик тумани академик М.Мирзаев номидаги Ўзбекистон боғдорчилик, узумчилик ва виночилик илмий-тадқиқот институтининг тоғ боғдорчилик ва узумчилик филиалида барпо этилган ўрмон ёнғоғи плантацияларида терилди. Уруғларни бир қисми кузда, октябр ойида Тошкент давлат аграр университети қошидаги Ахборот маслаҳат

марказидаги тажриба майдонига назорат варианты сифатида экилди. Қолган уруғлар 8 декабрда махсус қазилган очиқ траншеялардаги қумга 3/1 нисбатда стратификацияга қўйилди. Ўрмон ёнғоғи уруғларини стратификацияси муддати 120-150 кунни ташкил этишини ҳисоб олиб 8 апрелдан бошлаб ниш урган уруғларни траншеядан олиб тажриба майдонига экилди (2-расм). Стратификация қилинган уруғларнинг 84 % униб чиқди. Назорат вариантдаги уруғлар 60 % и унди. Улар орасидаги фарқ 24 % ни ташкил қилди.



2-расм. Стратификация қилинган уруғлар

Кунлар исиши билан тупроқдаги ҳарорат ортиши натижасида дастлабки экилган уруғлар 12 – апрелдан бошлаб униб чиқа бошлади. Бунда Оддий ўрмон ёнғоғи уруғларини экиш муддати бўйича уч муддатда экилган уруғлар ўртача 61,4 % кўрсаткични намоён этди.

Экиш чуқурлиги бўйича I, II, III вариантларда униб чиқиш даражаси ўртача 57,7 % ни ташкил қилди. Экиш схемалари бўйича эса ўртача 59,3 % унувчанлик кузатилди (1-жадвал). Лекин олдин экилган уруғларнинг унувчанлиги бирмунча паст бўлиб, кейинроқ эса қолганлари ҳам униб чиқа бошлади. Кейинги экилганлари ҳам униб

чиқди. Аммо кейинги экилган уруғлар олдинларига нисбатан унувчанлиги юқори бўлганлигини кузатилди. Бу кузатишлардан шундай хулосага келишимиз мумкинки, ўрмон ёнғоғининг уруғи нисбатан чуқурроқ экилса, тупроқ таркибидаги намликнинг кўп бўлиши ҳисобига уруғларнинг яхши ўсишига шароит яратилади.

Шунингдек, тупроқ таркибида ҳарорат юқори бўлса, ўрмон ёнғоғи уруғларининг униб чиқиши самарадорлиги юқори бўлади. Бундан ташқари экиш схемаларида ҳам юқори самарадорликни кўриш мумкин.

ХУЛОСА

Ўрмон ёнғоғини уруғидан кўпайтириш бўйича олинган натижалар ўрмон хўжаликларида ушбу ўсимликни самарали кўпайтириш учун имкон яратади.

Ўрмон ёнғоғи – тўйимли ёнғоқмевали ўсимликлар қаторига киради. Унинг меваси чиройли кўринишли, пўчоғи нисбатан юпқа, мағзи жудаям мазали ва тўйимли бўлади. Унинг мағзи таркиби табиий юқори калорияли концентрат ҳисобланади ва озуқа маҳсулотларининг асосий моддалари мавжуд.

Ўрмон ёнғоғи ўзининг экологик хусусиятлари бўйича тупроққа талабчан, намсевар ва мўътадил шароитларда яхши ўсиб ривожланадиган ўсимлик ҳисобланади. Шу сабабли у асосан тоғли ҳудудлардаги ўрмонзорларда кенг кўламда ўсиб ривожланади.

1-жадвал

Ўрмон ёнғоғини турли вариантларда униб чиқиш даражаси кўрсаткичлари

№	Вариантлар	Экиш муддати бўйича			Экиш чуқурликлари бўйича			Экиш схемалари бўйича		
		Униб чиқишнинг бошланиш вақти	Ялпи униб чиқиш санаси	Униб чиқиш даражаси, %	Униб чиқишнинг бошланиш вақти	Ялпи униб чиқиш санаси	Униб чиқиш даражаси, %	Униб чиқишнинг бошланиш вақти	Ялпи униб чиқиш санаси	Униб чиқиш даражаси, %
1- Такрор йлик	I (5 см)	12.04.2021	24.04.2021	51	12.04.2021	23.04.2021	50	12.04.2021	24.04.2021	51
	II (7 см)	12.04.2021	23.04.2021	62	12.04.2021	23.04.2021	51	12.04.2021	24.04.2021	52
	III (9 см)	13.04.2021	25.04.2021	65	13.04.2021	23.04.2021	51	13.04.2021	24.04.2021	52
2- Такрор йлик	I (5 см)	23.04.2021	05.05.2021	53	23.04.2021	03.05.2021	57	23.04.2021	03.05.2021	60
	II (7 см)	23.04.2021	04.05.2021	66	23.04.2021	04.05.2021	57	23.04.2021	04.05.2021	61
	III (9 см)	24.04.2021	06.05.2021	66	24.04.2021	04.05.2021	58	24.04.2021	04.05.2021	61
3- Такрор йлик	I (5 см)	02.05.2021	11.05.2021	55	01.05.2021	12.05.2021	64	01.05.2021	11.05.2021	65
	II (7 см)	02.05.2021	10.05.2021	68	01.05.2021	12.05.2021	65	01.05.2021	10.05.2021	65
	III (9 см)	03.05.2021	13.05.2021	67	02.05.2021	12.05.2021	67	02.05.2021	10.05.2021	67

REFERENCES

1. Эгамназаров Х. (2019). Ўрмон ёнғоғи ва унинг хусусиятлари. *Экология хабарномаси*, 7: 17-18.
2. Эгамназаров Х.У. & Каландаров М.М. (2021). *Экология хабарномаси*, 5: 39-40.
3. Жумабоев, Ф.Ш., Иноятова, М.Х. & Махкамов Т.Х. (2022). Инвазив ўсимлик – Испан мингбоши (*Vaccaria hispanica* (Mill.) Rauschert) ни маданийлаштириш истиқболлари ва уруғ унувчанлиги. *ГулДУ ахборотномаси*, 1: 17-23.
4. Пўлатова, А.Р., Усмонова, Б.К. Иноятова, М.Х. & Махкамов, Т.Х. (2021). *Codonopsis clematidea* (Schrenk) C.V.Clarke уруғларининг унувчанлиги. “Таълим фидойилари” Республика илмий-услубий журнали, 12(1): 265-273.
5. Иноятова, М.Х. & Махкамов Т.Х. (2021). *Melissa officinalis* L. ни *in vitro* усулида микроклонал кўпайтиришнинг оптимал ечимлари. “Таълим фидойилари” Республика илмий-услубий журнали, 12(1): 207-213.
6. Бердиев, Э.Т. & Холмуротов, М.З. (2018). Вегетативное размножение калины обыкновенной (*Viburnum opulus* L.) в Ташкентском оазисе. *Актуальные проблемы устойчивого развития лесного комплекса: Международная научнопрактическая конференция, посвященная*, 70: 130-135.
7. Тўхтаев, Б.Ё., Махкамов, Т.Х., Тўлаганов, А.А., Маматкаримов, А.И., Махмудов, А.В., & Аллаяров, М.Ў. (2015). *Доривор ва озубон ўсимликлар плантацияларини ташиқил қилиш ва хом ашёсини тайёрлаш бўйича йўриқнома*.

МАФКУРАВИЙ ТАҲДИДЛАРНИ ОЛДИНИ ОЛИШДА ИСЛОМИЙ ҚАДРИЯТЛАРНИНГ ЎРНИ

Жуманиёз Султонович Ра матов

Тошкент давлат транспорт университети “Ижтимоий фанлар” кафедраси
му дири

Машкура Инамжанована Ра химова

Тошкент давлат транспорт университети Ижтимоий фанлар кафедраси катта
ў қитувчиси

Ми ршод Нўъмонович Ҳасанов

Тошкент давлат транспорт университети “Ижтимоий фанлар” кафедраси
ў қитувчиси

АННОТАЦИЯ

Мақолада Таҳдидларни шартли равишда иқтисодий, социал, сиёсий, табиий –иқлимий, экологик, демографик, мафкуравий ва ҳарбий тоифаларга ажратар эканмиз буларнинг барчасини умумий «ижтимоий таҳдид» номи билан белгилаш мақсадга мувофиқ. Чунки, барчасининг замирида ижтимоий муносабатлар, авваламбор инсон фаолияти билан боғлиқ жараёнлар ётади.

Калит сўзлар: Инсон, жамият, , социал, сиёсий, табиий –иқлимий, экологик, демографик, мафкуравий ва ҳарбий Таҳдидлар. ижтимоий таҳдид.

КИРИШ

Бугун дунёнинг барча минтақаларида глобаллашув жараёни ижтимоий-маданий ҳодисаларга ўзининг турлича таъсирини ўтказмоқда. Бундай таъсирнинг бир хил эмаслиги дунё мамлакатларининг сиёсий, иқтисодий, ижтимоий, ахборот, маънавий салоҳиятлари ва геосиёсий омиллар билан чамбарчас боғлиқ. Таҳдидларни шартли равишда иқтисодий, социал, сиёсий, табиий –иқлимий, экологик, демографик, мафкуравий ва ҳарбий тоифаларга ажратар эканмиз буларнинг барчасини умумий «ижтимоий таҳдид» номи билан белгилаш мақсадга мувофиқ. Чунки, барчасининг замирида ижтимоий муносабатлар, авваламбор инсон фаолияти билан боғлиқ жараёнлар ётади.

АДАБИЁТЛАР ТАҲЛИЛИ ВА МЕТОДОЛОГИЯ

«Таҳдид» - (арабча сўздан олинган бўлиб, хавф- хатар дегани) бу инсон ҳаётий фаолияти, умуман, яшашни чигаллаштирувчи унинг ўз салоҳиятига таяниб асрлар давомида ўзи учун мақбул, шу билан бирга жамият барқарорлиги, хавфсизлигини асрашга қаратилган муҳофаза тизимига ҳамда маълум тарихий давр мобайнида барпо этилиб, аниқ мақсад сари йўналтирилган ижтимоий сиёсий тузилма, аниқроғи, давлатнинг сиёсий асосини заифлаштириши, кейинчалик эса, уни емирилишига олиб келувчи маҳаллий, ҳудудий, минтақавий ва ниҳоят, умумсайёравий салбий омилларнинг кириб келиши натижасида аниқ макон ва замонда юз берувчи ўта салбий нохуш, беқарор сиёсий ижтимоий тарихий вазиятдан иборатдир. Юқоридан келтирилган таърифдан келиб чиқадиган бўлсак, сўз асосан, жамиятга, сиёсий ҳаётга турли-туман салбий таъсирлар, омилларнинг кириб келиши натижасида шаклланган ва уни издан чиқаришга қаратилган макон ва замонда аниқ ва ўта салбий, беқарор ижтимоий вазият тўғрисида бормоқда. Умуман, тажриба гувоҳлик берадики, жамият, давлат, инсон манфаатларига нисбатан таҳдидлар даражасидан қатъий назар улардан келадиган зарарли оқибатларнинг таъсири нуқтаи назаридан деярли бир хиллигини эътироф этиш мақсадга мувофиқ. Шу ўринда Президентимиз Шавкат Мирзиёевнинг, “Фарзандларимизнинг турли радикал ва зарарли ғоялар таъсирига тушиб қолишига йўл қўймаслик – асосий вазифамиздир. Бу борадаги ишларни янгича ёндашувлар билан давом эттиришимиз керак” – деган сўзи барчани огоҳликка чақиради.

Биз тадқиқотимизда таҳдидларнинг миллий маънавиятимизга салбий таъсири ва уларга қарши курашишда шахс масъулиятини исломий қадриятлар асосида такомиллаштиришнинг ўзига хос жиҳатларини тадқиқ этишни бугунги глобаллашув жараёни шиддатли тус олаётган бир даврнинг энг долзарб фалсафий муаммолари сифатида ёритишга ҳаракат қилдик.

Биринчи Президентимиз Ислом Каримовнинг «Юксак маънавият - энгилмас куч» асарида: «Маънавий таҳдид деганда, аввало, тили, дини, эътиқодидан қатъи назар, ҳар қайси одамнинг том маънодаги эркин инсон бўлиб яшашига қарши қаратилган, унинг айнан руҳий дунёсини издан чиқариш мақсадини кўзда тутадиган мафкуравий, ғоявий ва инфорацион хуружларни назарда тутиш лозим.» деб таъриф берилади.

Дарҳақиқат, бугунги глобаллашув жараёнлари шиддат билан кечаётган бир даврда маънавиятга қарши қаратилган бундай мудҳиш хавф – хатарлар азалий умуминсоний ғоялар билан йўғрилган ислом дини билан бевосита боғлиқ миллий

қадриятларимизнинг илдизига ҳам болта уришга хизмат қилмоқда.

«Биобарин, маънавиятга қарши қаратилган ҳар қандай таҳдид ўз - ўзидан мамлакат хавфсизлигини, унинг миллий манфаатларини, соғлом авлод келажагини таъминлаш йўлидаги жиддий хатарлардан бирига айланиши ва охир оқибатда жамиятни инқирозга олиб келиши мумкин».

Маънавий таҳдидлар вайронкор кучларнинг ўз моддий, сиёсий манфаатларини кўзлаган ҳолда ҳар хил марказлар томонидан бирон бир мамлакатга нисбатан ичкаридан ёки ташқаридан туриб бевосита амалга ошириладиган маънавий бузғунчиликнинг муайян шаклидир. Улар ўз мақсадларига эришиш учун ҳар қандай усуллардан, одамларнинг маънавий рухий ҳиссиётлари, миллий туйғулари, ҳар қандай жамиятда мавжуд ижтимоий–иқтисодий муаммолардан, шунингдек ОАВ, Интернетдан усталик, фирромлик , ноҳолислик билан фойдаланишга ҳаракат қилади.

Маънавий тажовузлар кўпинча турли ниқоблар, жозибали шиор ва ғоялар ниқоби ортида иш кўради.

Бу борада маънавий таҳдидларнинг уч турини алоҳида таъкидлаш жоиз:

Мафкуравий таҳдидлар.

Ғоявий таҳдидлар.

Информацион таҳдидлар.

Мафкуравий таҳдид – ижтимоий сиёсий ҳаракат, оқим ёки сиёсий куч ўз мафаатини ифодаловчи ўз мафкурасини кўрқитув, зўрлик йўли билан бошқаларга тикиштириш. Мафкуравий таҳдидлар жамият, давлат ёки халқ, миллат ёки элат тақдирига хавф солиб турган, фожиали оқибатларга олиб келиши мумкин бўлган мафкуравий хавф – хатарлар мажмуаси. Ўзбекистон ҳам бундай таҳдидлардан четда қолаётгани йўқ. Фуқаролар онгида бу сиёсий экстремизм, диний фундаментализм, этник ва миллатлараро зиддиятлар, коррупция ва жиноятчилик, мафкуравий таҳдидлар шаклида намоён бўлмоқда . Айниқса, ўрта аср араб халифалигини қайта ўрнатиш ғояси ҳамда халқаро террорчилик ва диний экстремизм марказлари орқали моддий – ғоявий таъминланаётган ақидапарастлар мафкураси бугун минтақамиздаги тинчлик ва барқарорлик, учун катта хавф бўлиб турибди.

Ғоявий таҳдидлар инсон маънавий оламида ёт ғоялар, қарашлар ва мақсад – муддаоларни шакллантиришга интилади. Бугунги кунда ғоявий таҳдидларнинг қуйидаги кўринишлари намоён бўлмоқда : ахлоқий бузуқлик, зўравонлик, эгоцентризм, индивидуализм, «оммавий маданият» , миллий давлатнинг тараққиёт моделига

ишончсизлик уйғотиш, миллатлараро низолар келтириб чиқаришга уриниш, ёшлар онгини заҳарлаш.

Бундан кўзланган мақсад ривожланаётган давлатнинг моддий ва маънавий бойликларига эгалик қилишдир. Чунки ғоявий таҳдидлар охир – оқибатда давлатни инқирозга олиб келади.

Информацион таҳдидлар эса инсоннинг онгини заҳарлаш ва шу тарика ўзлигига эга бўлмаган оломонни таркиб топтиришни кўзлайди. Бугунги кунда информацион таҳдидлар асосан интернет воситасида кириб келмоқда. Ҳозирги давр дунё миқёсида мафкуравий жараёнлар мисли кўрилмаган даражада глобаллашиб бораётган даврдир. Ахборот тарқатиш жараёни бутун Ер юзини қамраб олмоқда. XX асрнинг сўнгги ўн йиллигида яратилган мўъжиза халқаро компьютер тармоғи, яъни интернет тизимининг вужудга келиши ва у орқали ахборот алмашинуви жараёнларининг тезлашиб бориши бугунги кунда ғоявий таъсир ўтказиш кўламини кенгайтирмоқда.

Дарҳақиқат, дунёда глобаллашув шароитида интернет тизими бугунги кунда мафкуравий таъсир ўтказишнинг асосий воситаси бўлиб қолмоқда. Бу жараён ўсиб келаётган ёш авлод онгини салбий қарашлар билан банд этиб, бугунги кунда жамиятда ўта жиддий ва хавфли муаммоларни келтириб чиқармоқда. Масалан, интернетдан шахс онгини вайронкор ғоялар орқали заҳарлаш ва зарарлаш мақсадида фойдаланиш, аниқроқ қилиб айтганда, шахснинг қалби ва онгини мафкуравий кураш объектига айлантириш, мафкуравий курашнинг энг оммавий ва тезкор усуллари билан бири бўлиб қолмоқда. Натижада шахс кибер хуружлар қаршисида ожиз бўлиб қолмоқда. Яъни, биз буни фалсафий нуқтаи назардан таҳлил қилар эканмиз, шахснинг ижтимоий тармоқлар орқали юборилаётган нотўғри информациялар, бузғунчи ғоялар домига тушиб қолишининг асосий сабаби, уни онг соҳасиданда кучлироқ бўлган онгости соҳасига таъсир этишининг илғор методларидан фойдаланилишидир.

ХУЛОСА

Бугунги глобаллашув асрида компьютер техникаси терроризмнинг виртуал кўринишларидан кибертерроризмнинг асосий объекти бўлиб қолмоқда. Энг оғриқли нуқтаси шундаки, ушбу техникадан маънавий таҳдид қилиш воситаси сифатида фойдаланилмоқда. Бунинг учун уларнинг ҳаёти ва фаолиятига оид бадиий асарлар, кинофильмлар, театр асарлари, хужжатли фильмлар яратиш зарур. Уларнинг портретлари мактаб, коллеж, лицей, олий таълим



муассасалари, ишлаб чиқариш корхоналари, маданият саройлари, кутубхоналар, кино ва концерт заллари фойеларида, хатто метро бекатларида бўлса, ёш авлодга ўрнак олиш, тақлид қилиш, интилиш учун имкониятлар яратган бўлар эдик. Мамлакатимизнинг Биринчи Президенти Ислом Каримов ўз пайтида ижод аҳлига кино, телевидение ва театрларимизда замонамиз қаҳрамонлари образларини яратиш тўғрисида ниҳоятда зарур кўрсатмалар берган эди. Лекин, афсуски, бу вазифа кўнгилдагидек бажарилмади. Чунки фарзандларимиз ўзимизнинг миллий қаҳрамонларимизни билмаса, у ҳолда, четдан “қаҳрамон” излаб топади. У топган “қаҳрамон” банклардаги сейфларни очиб, пул ўмарадиган ўғрими, одам ўлдиришдан тап тортмайдиган ашаддий каллакесарми, инсонларнинг мабдағларини турли замонавий усуллар билан ўзлаштирадиган фирибгарми, буниси энди бизга номаълум. Айтишадику, агар биз ўз фарзандларимизни ўзимиз тарбияламасак, уларни “тарбияловчилар” бир зумда топилади.

REFERENCES

1. Пахрулдинов Ш.И. Дунёвий демократик давлатчилик қурилиши амалиётида диний экстремизм таҳдиди. Тошкент: 2001, 178-б.
2. Ўзбекистон Республикаси Президенти Ш.Мирзиёевнинг Олий Мажлисга Мурожаатномаси. –Тошкент: Ўзбекистон, 2018 йил, 28 декабрь.
3. Ислом Каримов «Юксак маънавият – енгилмас куч» Тошкент 2008 . Маънавият 14 бет
4. Ислом Каримов «Юксак маънавият – енгилмас куч» Тошкент 2008 . Маънавият 12 бет
5. М. Н. Ҳасанов, С. У. Бошмонов, & Т. О. Жонибеков (2022). АБУ НАСР ФОРОБИЙНИНГ ИЛМ-ФАНЛАР ТАСНИФИДА АҲЛОҚИЙ ВА ДИНИЙ ҚАРАШЛАРИНИНГ ТАҲЛИЛИ. Academic research in educational sciences, 3 (TSTU Conference 1), 608-613.
6. Ж. С. Раматов, & М. Н. Ҳасанов (2022). АБУ НАСР ФОРОБИЙНИНГ ЖАҲОН ИЛМ-ФАН ТАРАҚҚИЁТИГА ҚЎШГАН ҲИССАСИ ВА УНИНГ БУГУНГИ КУНДАГИ АҲАМИЯТИ. Academic research in educational sciences, 3 (TSTU Conference 1), 648-653.
7. Миршод Нўмонович Ҳасанов (2022). ЯНГИ ЎЗБЕКИСТОН ТАРАҚҚИЁТИ БОСҚИЧИДА ЁШЛАРИНИНГ МАЪНАВИЙ ВА МАДАНИЯТИНИ ЮКСАЛТИРИШНИНГ УСТИВОР ВАЗИФАЛАРИ. Academic research in educational sciences, 3 (6), 791-798.



8. М.Н.Ҳасанов, Б.З.Зайниддинов, О.А.Абдухалилов, & Д.Д.Джурайев. (2022). МЕҲНАТДА ИНСОННИ ШАКЛЛАНИШДАГИ АҲАМИЯТИ . *JOURNAL OF NEW CENTURY INNOVATIONS*, 4(3), 116–123. Retrieved from <http://wsrjournal.com/index.php/new/article/view/624>
9. Н. Ж. Назарова & М. Н. Ҳасанов (2022). ТАЛАБАЛАРДА БЎШ ВАҚТДАН САМАРАЛИ ФОЙДАЛАНИШ КЎНИКМАЛАРИНИ ШАКЛЛАНТИРИШ. *Academic research in educational sciences*, 3 (6), 752-758.
10. Рахимова, М. И., & Ҳасанов, М. Н. (2020). Роль среднеазиатской философии в развитии мировой и европейской науки. *Вестник науки и образования*, (4-1 (82)), 38-41.
11. U Ruzigul, J Nasirjan, A Dilmurodkhokim, H Mirshod. RATIONALE AND HISTORY OF HUMAN REFLECTIONS IN THE MUSLIM PHILOSOPHY. // *International Journal of Advanced Science and technology*, 2020. 1453-1458.

ФАРЗАНД ТАРБИЯСИДА ХАЛҚ ПЕДАГОГИКАСИ МАНБАЛАРИДАН ФОЙДАЛАНИШ

Саодат Тўхтасиновна Мирзарахимова
Наманган давлат унверситети ўқитувчи
mirzarasaodat@gmail.com

АННОТАЦИЯ

Мақолада фарзанд тарбиясининг шакллантиришда халқ педагогикаси манбаларидан Қурон китобида берилган тарбия, 879 йилда яшаб ижод этган Форбийнинг бола тарбиясидаги қарашлари, қадимги ғарб ва шарқ мутафаккирларини фарзанд тарбияси ва педагогик ғоялар очиб берилган.

Калит сўзлар: тарбия, одоб-ахлоқ, усул, ахлоқли, тарбияли, педагогик қараш, педагогик ғоя, панду-насихат.

ABSTRACT

The article reveals the sources of folk pedagogy in the formation of child rearing in the Qur'an, the views of Forbi, who lived and worked in 879, on child rearing, ancient Western and Eastern thinkers on child rearing and pedagogical ideas.

Keywords: upbringing, etiquette, method, moral, educative, pedagogical point of view, pedagogical idea, pandu-advice.

КИРИШ

Тарбия — ижтимоий ходиса. У кишилиқ жамияти пайдо бўлган даврдан бери мавжуд. Инсон ер юзидаги энг мухаммал зот бўлиши учун аввало тарбияланиши зарур. Абу Лайс Самарқандий «Бустонул-орифин» асарида тарбия ва тарбиялашнинг маъносини таърифлаб: «Эй ўғил, фарзандларингни тарбиялашдан олдин ўзингни тарбияла, тарбия кўрган оилада баодоб, яхши фазилатли, билимли одам вояга етади»,—деган эди. Ибн Сино ижодиётида ҳам бу ғоя алоҳида ўрин тутди. «Кимга қандай панду-насихат қилсанг, унга аввало ўзинг амал қил»,— дейди аллома. Шарқ мутафаккирлари, педагог олимлари баркамол инсонни етиштириш учун тарбия нақадар зарурлигини, унинг мохияти ва мазмунини асослаб берганлар. Махмуд Қошгарийнинг «Девону луғотит турк», Юсуф Хос Хожибнинг «Қутадғу билиг», Ахмад Югнакийнинг «Хи батул-хақойик», Абу Раисой Берунийнинг хикматлари, ибн Синонинг «Тадбир-ал-

манозил, Алишер Навоийнинг «Махбубул-кулуб», Хусайн Воиз Кошифийнинг «Ахлоқи мухсиний» ва бошқа асарларида фарзанд ота-онанинг бахти, унинг тўғри тарбияланиши эса хамманинг бахти, деган умумий хулоса чиқарилади.

АДАБИЁТЛАР ТАҲЛИЛИ ВА МЕТОДОЛОГИЯ

Ўтмишдаги мутафакирлар тарбия атамасининг маъносини, тарбиялашнинг мазмунини алоҳида баён қилмаган бўлсалар ҳам ўз асарларида тарбиянинг қирраларини ифодалаганлар.

Алишер Навоий «Махбубул- ул кулуб» асарида тарбиянинг кучи ва шарофатини қуйидагича таърифлайди:

*Итқа тааллумда чу булди камол,
Сайд анинг озидин улди халол,
Олим ул итким нажасул айн эрур,
Углинг жахл ўлса, ажаб шайн эрур.*

(Ит ўрганиш билан комил бўлгач, унинг оғзи билан тутган овини ейиш мумкин бўлади. Энг ифлос махлуқ хисобланган ит олим бўлганида (овлашни ўрганганида) улуғлигининг жохил қолиши жуда хунук ишдир.)

Алишер Навоий тарбиянинг асосий белгиларидан бири, болага яхши исм қуйиш, илму адаб ўргатиш, ота-онага, умуман катталарга хурмат хиссини сингдиришдан иборатлигини ўқтиради. К. Д. Ушинскийнинг «Педагогика адабиётининг фойдаси» номли рисоласида: «Тарбиялаш иши, шубҳасиз, инсоннинг ақлий ва онгли фаолиятларидан биридир: тарбия тушунчасининг ўзи тарихан вужудга келган ва у табиатда йуқ нарсадир. Тарбиялаш фаолияти фикр юритишни, ҳақиқатни англашни ҳам ўргатади» — дейилган.

Мустақил Ўзбекистонимизда миллий мафкура яратилмоқда ва бу хайрли иш албатта ёш авлод онгида миллий ғурур ҳамда ифтихор туйғусини вужудга келтиришни талаб қилади. Бунга эришиш аввало, тарбияга боғлиқдир. Хар бир инсон, хусусан эндигина хаётга қадам қуйган хар бир ўғил ва қиз хар қандай мақсадга эришиши аввало ўзига ўзининг собит-қадам ғайрат-шижоатига, ишдаги фидокорлигига ва меҳнатсеварлигига боғлиқлигини англаши керак. Худди шу нарса давлатимиз ва халқимиз равнақ топишининг асосий шартидир.

Фарзандларингизни иззат-икромли қилиш билан бирга ахлоқ-одобини ҳам яхшилангиз. Оила нафақасидаги

тежамкорлик тирикчиликнинг ярмига тенг. Бола-чақа кўп булиб, моддий маблағларнинг оз бўлиши катта балодир.

Сизларнинг яхшиликларингиз ўз ахлу аёлига, яъни оила-аъзоларига хушмуомалада бўладиганингиздир. Инсон фарзанди яратилганда, ёнида ўлимнинг 99 сабаби ҳам бирга яратилади.

Кимки ота-онасининг розилигини олган бўлса, унга қандай яхши? Тангри унинг умрини узайтиради.

Кимки учта қиз фарзандни ўстириб, тарбиялаб, вояга етказиб, муносиб жойларга узатса, унинг мукофоти жаннатдир.

Абу Наср Мухаммад ибн Мухаммад ибн Узлур Тархон Форобий жахон маданиятига катта хисса қўшган мутафакир, ўртаасиёслик машхур файласуф, алломадир. У 879 йилда Мовароуннахнинг Фороб вилоятида туғилган.

Форобийнинг фикрича, ҳар бир шахс муносиб одам булиши учун унга таълим ва тарбия зарурдир. У таълим орқали назарий камолотга эришади, тарбия орқали эса кишилар билан мулоқотни, ахлокий кадр-қимматни ва амалий фаолиятни ўрганади.

Форобий болаларнинг феъл-атвориغا қараб тарбия жараёнида «қаттиқ» ёки «юмшоқ» усуллардан фойдаланиш керак, деб хисоблаган:

1. Тарбияланувчилар ўқиш-ўрганишга мойил бўлса, таълим-тарбия жараёнида юмшоқ усул қўлланади.

2. Тарбияланувчилар ўзбошимча, итоатсиз бўлса, қаттиқ усул қўлланилиши лозим.

Форобий фанларни таснифлаш билан бирга, уларни қандай ўрганиш масаласига алоҳида тўхталган. Унинг фикрича, ҳар бир фанни ўрганувчи олдин ўзини шу илмни ўзлаштиришга тайёрлаши, сунгра ҳақиқатни излаши ва ўзининг саломатлигига, одоб-ахлоқига жиддий эътибор бериши лозим. Кимки илм-хикматни ўганишни истаса, бу ишни ёшлигидан бошлаши, саломатлигининг яхши бўлишига интилиши, ахлокли, одобли бўлиши, сўзининг уддасидан чиқиши, ёмон ишлардан сақланиши, хиёнат ва макр-хийладан узоқ юриши керак.

Форобий дидактик қарашларида устоз-ўқитувчининг масъулиятини алоҳида ифодалайди. «Устоз, — дейди у, — шогирдларига қаттиқ, зуғум ҳам, хаддан ташқари кўнгилчанлик ҳам қилмаслиги лозим. Чунки ортиқча зуғум шогирдда устозга нисбатан нафрат уйғотади, бордию устоз жуда ҳам юмшоқ бўлса, шогирд уни менсимай қўяди ва у берадиган билимдан совиб ҳам қолади.

Педагогик талаб. Педагогик талаб тарбиянинг энг муҳим усулларида биридир. Талаб — бу ўқувчининг турли вазифаларни бажариши; ижтимоий хулқ-атвор мезонларини ифодалаш; у ёки бу фаолиятда қатнашиб бажарилиши зарур бўлган аниқ бир вазифа сифатида намоён бўлиши; турли кўрсатма сифатида намоён бўлиши, у ёки бу ҳаракатда рағбатлантирувчи ёки уни тўхтатувчи бўлиши; оқилона ҳаракатларга ундовчи бўлиши мумкин. **Ўз-ўзини тарбиялаш усуллари.** Ўқувчида ўз-ўзини тарбиялашга, яъни ўз устида онгли, батартиб ишлашга эҳтиёж пайдо бўлгандагина тарбия жараёнини самарали деб ҳисобласа бўлади. Ўқувчиларни, айниқса, ўрта ва катта ёшдагиларни ўз билим ва малакаларини мустақил оширишларига йўллаш керак. Ўз-ўзини тарбиялаш ўқувчиларнинг ўзини-ўзи идора қилиш органлари фаолиятида қатнашишлари, уларнинг ижтимоий фаоллик мавқеини шакллантиришининг таъсирчан воситасидир. Ўқувчилар ўқишда, тарбияда, дам олишда ўз-ўзини тарбиялаш усулларида фойдаланадилар, ўз-ўзини тарбиялаш ташаббускорлик ва мустақилликка ундайди. Мактабда ўқувчиларнинг мустақил фаолияти, иши педагогик жамоа бу ишга маънавий тайёр бўлсагина, ўқитувчилар ва ўқувчилар ўртасида ўзаро чуқур ҳурмат, хайрихоҳлик, ишонч бўлган шароитдагина ташкил топиши мумкин. Барча ўзини ўзи идора қилиш ташкилотлари ўз фаолияти юзасидан вақти-вақтида ҳисобот бериб туриши, сўз билан иш бирлиги сақланиши, ҳар ким ҳуқуқлари ва вазифаларини бажаришда ижтимоий рағбатлантирилиши эътиборда бўлиши керак. Ўз-ўзини тарбиялаш сифатлари бола бунга тайёр бўлганда, у ўзини шахс деб англай бошлагач, амалий ишларда мустақиллик кўрсата бошлаган вақтда пайдо бўлади. Ўз-ўзини тарбиялашда (ахлоқий, жисмоний, ҳиссий-иродавий ва интеллектуал) маслаҳат ва кўрсатмалар берилиши лозим. Бунда ўқувчиларни ўзларига, хатти-ҳаракатларига танқидий руҳда муносабатда бўлишга ўргатиш жуда муҳимдир. Ўқувчилар муайян вақтга белгиланган вазифаларни бажариш учун мажбурият оладилар ва уларни кун тартибига ёзиб қўядилар. Шундан кейин вақти-вақти билан ўзлари ва оналарини олдида олган мажбуриятларини бажарилиши ҳақида ҳисобот берадилар. Бу эса уларнинг ўз хатти-ҳаракатлари учун жавоб беришга, масъулиятларини ҳис этишларига ёрдам беради.

Тарбияга алоҳида эътибор бериш ва у нозик иш эканини назарда тутиб, тарбия жараёнида нихоятда эҳтиёткор бўлиш керак. Бола ёшлигида ута таъсирчан ва таклидчан бўлиши сабабли яхши ва ёмоннинг фарқига бормай, унга эргашаверади. Боланинг қалби худди нақш солинадиган тахтага ўхшайди ва суратларни осонликча

қабул қилади. Бунда Давоний инсон тарбиясида ижтимоий мухитнинг таъсирини ҳам назарда тутган. Давонийнинг фикрича инсон камол топиши учун ақлий, ахлокий, ҳукукий, касбий тарбия жуда ҳам зарурдир. У донолик фазили деганда, аввало зуқоликни зехнининг ўткирлигини, фахмнинг тезлигини, яъни энг муҳим масалага эътибор беришни, билимни тез эгаллаш қобилиятини, хотиранинг мустахамлигини тушунган. Олим ақли ижтимоий ҳаётнинг бутун соҳаларида фаол қатнашадиган муъжиза деб уқтирган.

Давоний инсоний фазилятларни тўртга бўлган. Булар: донолик, адолат, шижоат, ифбатдир. Бу фазилятлар инсоннинг ижтимоий ҳаётида, ижодий фаолиятида ўз аксини топиши шартлигини таъкидлаган, уларнинг меҳнат жараёнида яқол кўринишини истаган. Давоний меҳнат жараёнининг мазмундорлиги касбни тўғри танлашга боғлиқлигини айтган. Бу ҳақда жумладан қуйидагиларни ёзган: Бир кишини ҳамма касбни эгаллашга қобилияти бўлмади, балки бир одамнинг муайян бир касбга қобилияти бўлади. Шунинг учун касб хунарни эгаллашга ва камолотга эришишга ўз ихтиёри буйича, ҳавас билан интилган одамлар ҳақиқий фазилят эгалари ва ҳақиқий санъат кишиларидир.

Давоний ҳамма касб ҳам эъзозга лойиқлигини ифодалаш учун уларни қуйидаги ўзаро тенг тоифаларга бўлган: қалам ахли олимлар, ҳарбийлар, савдогарлар, хунарсандлар, дехонлар.

Давонийнинг ижодий фаолияти унинг ўз замонасидаги илғор илм аҳлига ва баркамол инсонларга мансублигини кўрсатади.

ХУЛОСА

Ҳар бир инсон ўз фарзандини дунёдаги энг намунали, илмли ва маънавиятли бўлишини орзу қилади. Шунга эришиш йўллари ахтаради. Бу йўлда тўғаноқ бўлган барча тўсиқларни енгиб ўтишга интилади. Аммо айрим оилаларда боланинг рисоладагидек инсон бўлиб етишувида тарбия биринчи восита экани эътибордан четда қолади. Зеро, ота-она тарбияси бола учун умри давомида ҳамиша биринчи ва ҳал этувчи бўлиб қолади.

REFERENCES

1. Мирзиёев Ш.М. Танқидий таҳлил, қатъий тартиб-интизом ва шахсий жавобгарлик-ҳар бир раҳбар фаолиятининг кундалиқ қондаси бўлиши керак. Ўзбекистон Республикаси Вазирлар Маҳкамасининг 2016 йил якунлари ва 2017 йил истиқболларига бағишланган мажлисдаги Ўзбекистон Республикаси Президентининг нутқи// Халқ сўзи. 2017 йил 16 январ, №11



2. Мирзиёев Ш.М. Эркин ва фаровон, демократик Ўзбекистон давлатини биргаликда барпо этамиз. “Ўзбекистон” 2016.
3. Мирзиёев Ш.М. Буюк келажакимизни мард ва олийжаноб халқимиз билан бирга кўрамиз. “Ўзбекистон” 2017
4. Ўзбекистон Президенти Шавкат Мирзиёев 2017-2021 йилларда Ўзбекистонни ривожлантиришнинг бешта устувор йўналиши бўйича ҳаракат стратегияси. 7 январь 2017 йил.
5. Ўзбекистон Республикасининг “Таълим тўғрисида”ги Қонуни // “Баркамол авлод – Ўзбекистон тараққиётининг пойдевори” китобида. – Т.: Шарқ, 1997. – Б. 20-29.
6. Ўзбекистон Республикасининг “Кадрлар тайёрлаш миллий дастури”// “Баркамол авлод – Ўзбекистон тараққиётининг пойдевори” китобида. – Т.: Шарқ, 1997. – Б.31-61.
7. Миллий истиқлол ғояси: асосий тушунча ва тамойиллар – Т.: Ўзбекистон, 2001.
8. Nizamova Muyassar Nuritdinovna “Bola shaxsining shakllanishida psixologning” o’rni. Analytical Journal of Education and Development Uzbekistan, 2022 В. 60-63.
9. Бобаева З.М., Сатаров А.Х., «Интерактивные методы в формировании познавательного интереса к толерантности у младших школьников одно из направлений социализации младших школьников» стр. 107-111, Т: Узбекистан, 2022.

СТВОЛОВЫЕ ВРЕДИТЕЛИ И ИХ БИОЭКОЛОГИЯ В ЛЕСНЫХ ЗАЩИТНЫХ НАСАЖДЕНИЯХ КАРШИНСКОЙ СТЕПИ

Мухитдин Махмудович Каландаров

Ташкентский государственный аграрный университет, профессор

jasurbek07100@gmail.com

АННОТАЦИЯ

Статья весьма актуальна в работе установлена санитарное состояние лесных насаждений и степень их повреждения стволовыми вредителями. Для этих целей нами было отведен 21 участок с пробной площадью, выбор пробных площадей производился на основе предварительного рекогносцировочного обследования насаждений. На них проводился сплошной переучет деревьев по рядам и породам. Изучены биоэкологические особенности стволовых вредителей и определена видовой состав стволовых вредителей в насаждениях Каршинской степи.

Ключевые слова: распознавания, лесохозяйственных, биоэкологических, систематическом, периодический, детальное, специализированные, кормовым, полифаги, первопоселенцами, пирамидальный.

ABSTRACT

The article is very relevant in the work, the sanitary condition of forest plantations and the degree of their damage by stem pests are established. For these purposes, we allocated 21 plots with a trial plot, the selection of trial plots was made on the basis of a preliminary reconnaissance survey of plantations. They carried out a complete re-registration of trees by rows and species. The bioecological features of stem pests were studied and the species composition of stem pests in plantations of the Karshi steppe was determined.

Keywords: recognition, forestry, bioecological, systematic, periodic, detailed, specialized, fodder, polyphages, pioneers, pyramidal.

ВВЕДЕНИЕ

Распространение стволовых вредителей и размер причиненного ими ущерба в значительной мере зависит от своевременного их распознавания и проведения против них лесохозяйственных и других мероприятий с учетом биологических и экологических особенностей тех или иных видов вредителей. В связи с этим,

для уточнения видового состава стволовых вредителей их биоэкологических особенностей и образа жизни нами проводилось детальное обследование, а затем периодический надзор за всеми видами вредителей в некоторых районах Каршинской степи, где расположены защитные насаждения разного возраста с нарушенной устойчивостью.

ОБЪЕКТ И МЕТОДЫ ИССЛЕДОВАНИЯ

За период исследования нами выявлено 20 видов стволовых вредителей, которые в систематическом отношении составляют два отряда – *Coleoptera* – 18 видов (90%) и *Lepidoptera* – 2 вида (10%). По семействам они распределяются следующим образом: златки – (*Buprestidae*) – 7, усачи (*Cerambycidae*) – 8, короеды (*Jpidae*) – 3, древоточцы (*Cossidae*) – 1 и стеклянницы (*Aegeriidae*) - 1 вид, всего 20 видов [1, 2, 3]. В числе зарегистрированных нами насекомых есть специализированные виды - монофаги, которые приурочены лишь к определенным кормовым растениям; например, *Xylotrechus grumi* Sem развивается только на лохе.

К олигофагам относятся *Saperda populnea* Z., *Sciapteron tabaniforme kungessana* Alph, *Melanophila picta* Pall, *Capnodis miliaris metallica* Ball. Они развиваются на тополях и ивах [4]. Значительная часть, видов стволовых вредителей – полифаги. К ним относятся *Cratmerus intermedins* Obenb, *Cratmerus elaeagnus* Richt, *Chrusobothris affinis nevskyi* Richt, *Dicerca aenea* Z, *Agrilus viridis* Z, *Aeolesthes sarta* Sols, *Xylotrechus namanganensis* Heyd, *Turanium pilosum* Reitt, *Turanium scabrum* Kr., *Chloropharus faldermanni* Fald, *Trichoferus campestris* Fald, *Cossus cossus* L. [5].

РЕЗУЛЬТАТ ИССЛЕДОВАНИЙ

Проведенные нами обследования лесных защитных насаждений показывают, что насаждения заселены стволовыми вредителями от 10 до 20%, при этом, наихудшее санитарное состояние наблюдается в насаждениях Нишанского и Яккабагских районов, особенно полосы из тополя и приземистого вяза, где много суховершинных и усохших деревьев. Не лучшее санитарное состояние насаждений и в Камашинском и Каршинском районах, общая заселенность насаждений стволовыми вредителями составляет 15,0–18,0%, при этом, усохшие и суховершинные деревья составляют до 8%. Выявленные стволовые вредители по древесным породам, которые входят в ассортимент полезного лесоразведения распределяются следующим образом. На тополях и ивах – по

11, на карагаче – 9, лохе – 5, шелковице и грецком орехе - 4, клене – 3, на алыче – 1 вид вредителей. (таблица 1)

Как видно из таблицы 1, наиболее сильно заражаются тополя (27,3-39,9%), в числе вредителей; городским усачом – 13,7%, древооточец пахучий – 6,8%, тополевой стеклянница – 3,6%, лох узколистный заражается джидовым усачом – 3,3%, карагач - карагачевой златкой – 2,6%, карагачевым заболонником – 23,7% и малой тополевой златкой – 3,4%.

Тополя часто заселяются комплексом стволовых вредителей, чаще всего наблюдается совместное заселение городского усача и малой тополевой златки или древооточец пахучий со златкой. Городской усач и древооточец пахучий своим поселением создают благоприятные условия для заселения других стволовых вредителей.

В условиях Каршинской степи также значительно стволовыми вредителями повреждается карагач – 28,8%, при этом городским и туранским усачами заселена 13,2%, древооточец пахучим на 6,0% и большим вязовым и восточным струйчатым заболонниками на 5,5%. При этом карагачевые заболонники, городской усач и древооточец пахучий являются первопоселенцами, они заражают даже совершенно здоровые деревья. Туранский усач и карагачевая златка поселяются уже на достаточно ослабленных деревьях. Лох произрастает в основном в полосах населенных пунктов и вокруг них и представляет искусственные насаждения. На лохе отмечены 5 видов стволовых вредителей: *Xylotrechus grumi*; *Turanium scabrum*; *Xylotrechus namanganensis*; *Chloropharus faldermanni* и *Cratomerus elaeagnus*. На шелковице развиваются городской, туранский (*Turanium scabrum*, *T. pilosum*) и тутовые усачи (*Trichoferus campestris*). В апреле 2017 года в хозяйстве «Зеравшан» Китабского района проанализирован тополь пирамидальный, заражённый древооточец пахучим, возраст 19 лет, высота 18 м, диаметр 26,6 см.

Снижение текущего прироста начинается с 2017 года, а в 2019 году он почти прекратился. В 2017 году снижение текущего прироста составило 22,3%, а в 2019 году оно достигло 75,7%, то есть практически прекратился рост, и началось усыхание. На дереве было обнаружено 13 мест поселения личинок, у основания ствола почва была сплошь покрыта буровой мукой, которую выбрасывают личинки. Дерево суховершинное.

Из вышеизложенного видно, что полезащитным лесным насаждениям Каршинской степи причиняют вред стволовые вредители. Опасные многоядные стволовые вредители, как древооточец пахучий и городской усач повреждают даже совершенно

здоровые деревья.

Таблица 1

Заселенность различных древесных пород стволовыми вредителями

Древесная порода	Количество обследованных деревьев, шт.	Из них: поврежденных		в том числе:													
		шт.	%	Городским усачом		Джидовым усачом		Древооточец пахучим		Карагачевым заболонником		Карагачевой златкой		Тополевой златкой		Тополевой стеклянницей	
				шт.	%	шт.	%	шт.	%	шт.	%	шт.	%	шт.	%	шт.	%
Тополь Бахофена	630	172	27,3	86	13,7			43	6,8					21	3,4	22	3,6
Тополь пирамидальный	511	204	39,9	92	18,0			51	9,9					29	5,6	32	6,2
Ива древовидная	309	116	37,5	61	19,7			19	6,2							36	11,6
Карагач	814	366	44,9	103	12,6			49	6,0	193	23,7	21	2,6				
Лох узколистный	275	89	32,3	57	20,7	9	3,3	23	8,4								
Клен ясенелистный	136	41	30,1	20	14,7	5	3,7	16	11,7								
Шелковица	317	96	30,3	77	24,3	19	6,0										
Гледичия	219	46	21,0	26	11,9	11	5,0	9	4,1								
Альча	110	17	15,4	17	15,4												
Итого:	3321	1147	34,5	539	16,2	44	1,3	210	6,3	193	5,8	21	0,6	50	1,5	90	2,7

Тополевые и ивовые насаждения, кроме указанных вредителей, в сильной степени повреждаются малой и большой тополевой златкой, стеклянницей и наманганским усачом.

Карагачевые насаждения в значительной степени повреждаются различными заболонниками, карагачевой златкой и другими. Все стволовые вредители в зависимости от возраста насаждений и численности особей в различной степени угнетают и физиологически ослабляют деревья, что в конечном итоге приводит их к усыханию и снижению защитных функций полос.

Усыхание деревьев в системе полезащитных лесных полос приводит к нарушению конструкции и функции полос, снижается их защитная роль, как средство повышения урожайности хлопчатника и других сельскохозяйственных культур.

Нами для определения места зимовки личинок и гусениц в зимний период проводится анализ зараженных деревьев в Камашинском лесхозе Каршинской степи, под кронами поражённых стволовыми вредителями деревьев проанализирована почва путем выкопки и просеивания для уточнения зараженности почвы. В результате анализа по 10 модельным деревьям установлено, что гусеницы древооточца пахучего первого года зимуют под корой, колониями от 4 до 47 штук, находясь между корой и заболонью. Гусеницы второго года зимуют в



основном в семейных ходах в древесине, а также в верхних слоях почвы. Гусеницы второго года обычно бывают рассредоточены и встречаются в ходах на стволах и в почве по одной и очень редко по две-три. Гусеницы, зимующие в почве, делают углубление на глубине 5-7 см, входное отверстие также заделывается почвой. В декабре 2016-2019 годов проводились раскопки почвы под кроной зараженных деревьев в различных хозяйствах Каршинской степи. Раскопку проводили по странам света с 4-х сторон зараженного дерева на площади 0,25 м² на различных расстояниях от ствола (начиная от ствола через каждые 0,5 м).

Зимующие в почве гусеницы, в основном, находятся в тонкой паутиной оболочке. Окраска зимующих гусениц светло-бордовая. Основная масса зимующих гусениц отмечена в верхних слоях почвы. Отмечено, что на склонах северной стороны гусениц было меньше. Кроме того, зимующие гусеницы найдены под различными предметами, где они могут укрыться, а также под опавшими листьями. Во второй декаде сентября 2017 года в хозяйстве «Узбекистон Мустакиллиги» были собраны зимующие в почве гусеницы древоточец пахучего в количестве 33 штук, которые затем помещены в садки размером 10x35 см в слое почвы 9 см. Садок покрывался металлической сеткой. Весной все гусеницы окуклились и из них вылетали бабочки. (Как известно в январе – феврале продолжительное время гусеницы при отрицательных температурах, доходивших до – 15,6⁰С.)

Гусеницы, окукливаются в более рыхлой почве. В процессе изучения биологии древоточец пахучего было установлено, что куколки находились под корой деревьев, а также рядом расположенных различных (предметов) подлеска. Окукливание гусениц на стволах отмечено на высоте до 8,5 метров, при этом куколки располагаются одна от другой на расстоянии 5-18 см, в зависимости от плотности поселения.

При обследовании почвы приствольных кругов в летний период, установлено, что на площади 2,5x2,5 метра обнаружено 25 свежих куколочных экзювиев. Кокон в почве в основном находились в горизонтальном положении на глубине 5-7 см, расстояние между коконами составляло от 5 до 20 см. Были проанализированы почвенные пробы на расстоянии 3 метров от ствола зараженного дерева.

Для определения продолжительности куколочной диапаузы были использованы 18 гусениц, которые помещали в литровые банки с почвой. За гусеницами проводили систематические наблюдения, записывая сроки окукливания и вылета бабочек,

которые определяют, что в условиях Каршинской степи продолжительность куколочной диапаузы составляет 19 - 37 дней. Первые куколки в природных условиях были отмечены 20 апреля в 2017 года при температуре $+17,4^{\circ}\text{C}$ и относительной влажности 56%.

Для определения сроков начала и продолжительности фазы лёта бабочек в лабораторных условиях были размещены в почвенные изоляторы куколки и гусеницы старших возрастов. Изоляторы располагались под деревьями, в целях установления гидротермического режима одинакового с открытой территорией. Наблюдения проводили с весны до поздней осени. При этом установлено, что вылет бабочек из куколок в основном в вечернее время с 17^{30} до 20^{50} часов. Бабочки из куколок, перемещались при помощи брюшных шипиков и мускульного движения тела и передвигались к выходному отверстию на поверхность почвы. После выхода через 7-11 минут куколочная шкурка начинает разрываться, и из головной части появляется бабочка, а куколочная оболочка остается на месте. По этим куколочным шкуркам можно определить количество выхода бабочек. В период выхода из куколки, крылья у бабочки плотно сложены, они сначала только ползают, затем и в течение 10-12 минут они расправляют крылья. В период расправления и сушки крылья бабочки находятся в вертикальном положении. Первая бабочка была обнаружена 23 мая при среднесуточной температуре воздуха 19°C и относительной влажности 46,1%, продолжительность лёта наблюдалась до 15 августа.

В Камашинском лесхозе на учетных площадках фаза лет бабочек был отмечен в аналогичные сроки. Бабочки древоточец пахучего дном не летают, а укрываются в притенённых местах. Лёт бабочек начинается в вечерние часы.

Для установления начала лёта бабочек в природе, была использована светоловушка в районе Нишан, рядом с сильно зараженными ивами (на светоловушке была установлена 500 Вт лампочка). Высота светоловушки (типа Сахарова) регулировалась специальным тросом. Осмотр светоловушки производили через каждые 3 дня. Каждые 5-10 дней меняли высоту светоловушки от 1 и до 6 м. В светоловушку попадали только единичные бабочки. После спаривания, самки в тот же день приступают к яйцекладке. Установлено, что в природных условиях было обнаружено довольно много яйцекладок на таких культурах как ива и тополь. На этих породах яйцекладки были отмечены на уровне корневой шейки.

ЗАКЛЮЧЕНИЕ

Таким образом, из анализа циклов развития стволовых

вредителей показал, что при своевременном проведении рубок ухода в лесонасаждениях с удалением зараженных деревьев можно содержать полезные полосы и другие многорядные насаждения в виде роц в удовлетворительном санитарном состоянии без применения химических средств.

REFERENCES

1. Воронцов, А.И., Мозолевская Е.Г. & Соколова Э.С. (1991). Технология защиты леса. – М., 304 с.
2. Гершун, М.С. Лесные вредители Узбекистана. (1951). – М., 64 с.
3. Гершун, М.С., Махновский, И.К. & Клейнер Б.Д. (1954). Вредители и болезни лесных насаждений и борьба с ними. – Т., 150 с.
4. Зуннуров, А. & Ходжаев Ш.Т. (2001). Вредители древесных насаждений в Узбекистане. *Защита и карантин растений*, 2: 38.
5. Эсанбаев, Ш., Юсупов, А. & Ким, Н.Г. (1994). Стволовые вредители лесов Узбекистана. – Т., 43 с.

ВЫДЕЛЕНИЯ АНОМАЛЬНЫХ ЗОН УРАНОВОЙ МИНЕРАЛИЗАЦИИ НА ОСНОВЕ МАТЕРИАЛОВ ДИСТАНЦИОННОГО ЗОНДИРОВАНИЯ ЗЕМЛИ

А. Р. Асадов

А. А. Халилов

Университет геологических наук

АННОТАЦИЯ

В статье приведена методика выделения аномальных зон урановой минерализации на основе обработки и анализа космоснимков. Методами минеральных индексов и РСА выделены глинистые минералы, индикаторы урановой минерализации. Анализированы цифровые модели рельефа, проведены линеаментные анализы для получения структурной информации. На основе комплексного анализа результатов космогеологических исследований с геолого-геофизическими материалами составлена карта перспективных площадей урановой минерализации.

Ключевые слово: космоснимки Landsat, Aster, обработка, линеаментный анализ, плотность линеаментов, метод РСА, минеральный индекс, дешифрирование, аномальные зоны, перспективный площадь.

ABSTRACT

The article presents a technique for identifying anomalous zones of uranium mineralization based on the processing and analysis of satellite images. Clay minerals, indicators of uranium mineralization, were identified by the methods of mineral indices and X-ray diffraction analysis. Digital relief models are analyzed, lineament analyzes are carried out to obtain structural information. Based on a comprehensive analysis of the results of cosmogeological studies with geological and geophysical materials, a map of promising areas of uranium mineralization was compiled.

Keywords: Landsat and Aster satellite images, image processing, lineament analysis, lineament density, PCA method, mineral index, decryption, anomalous zones, perspective area.

ВВЕДЕНИЕ

Урановое сырье занимает важное место в структуре минерально-сырьевых ресурсов Узбекистана. По запасам и

добыче урана Республика входит в первую десятку стран мира. Выявленные и перспективные запасы урана сосредоточены в Центрально-Кызылкумской урановорудной провинции.

Современная урановая промышленность Узбекистана ориентирована, главным образом, на экзогенные пластовые инфильтрационные стратиформные месторождения, которые относятся к «песчаниковому» (учкудукскому) промышленно-генетическому типу. Известно более 25 таких месторождений, 10 из которых относятся к категории крупных (Учкудук, Сугралы, Северный и Южный Канимех, Кетменчи и др.). Сосредоточены они в основном в Кызылкумах и менее в Самаркандской области.

Все урановые месторождения, выявленные в Зиаэтдин-Зирабулакской ураноносной провинции, относятся экзогенные серии, «песчаникового» типа, локализуемых в проницаемых песчаных горизонтах в основном мелового и палеогенового возрастов на окислительно-восстановительных барьерах зон пластового окисления. Рудные залежи в разрезе имеют форму простых и сложных роллов, а в плане - протяженных, сильно извилистых лент, ширина которых достигает многих сотен метров, а длина - нескольких десятков километров. Возраст оруденения от 10 млн. лет до современного. Кроме урана, в рудах отдельных месторождений содержатся в промышленных количествах селен, ванадий, молибден, рений, скандий, лантаноиды [4].

Зиаэтдин-Зирабулакский рудный район расположен на юго-востоке провинции, занимая площадь одноименных горных сооружений и их предгорий. Общая площадь рудного района равна 9,4 тыс. кв.км. На территории располагаются месторождения Сабырсай, Кетменчи, Шарк, Северный Майзак, Агрон, Тутлы, Нагорное. Эксплуатационные работы в районе осуществляет Южное рудоуправление Навоийского ГМК, которое базируется в городе Нурабаде.

Методы дистанционного зондирования представляют собой косвенные методы разведки урановых месторождений и используются для получения геологической и тектонической информации в региональном масштабе. В качестве таковых они применяются во время предварительной разведки на стадии выбора конкретных районов [1-5].

МАТЕРИАЛЫ И МЕТОДЫ

В мировой практике не существует определенной методики поиска глубинных урановых залежей по материалам дистанционного зондирования Земли. Все

исследования, направленные на выявление урановой минерализации связаны с интрузивными (магматическими) породами, выходящими на дневную поверхность [6,7]. Наши исследования в некотором смысле являются новой методикой для поиска глубинных зон урановых минерализаций песчаного типа.

Методика выделения аномальных зон урановой минерализации по материалам ДЗЗ приведена на рисунке 1. Для первоначального анализа использовались общедоступные мультиспектральные космические снимки LANDSAT, ASTER и радиолокационные снимки ASTER DEM. На первом этапе каждый космоснимок исследуемой площади прошел предварительную обработку включающий в себя радиометрическую, геометрическую и атмосферную коррекцию. На основе анализа радиолокационные снимки получены в цифровом модели рельефа исследуемой территории, карты склонов и карты гидросети, которые показывают склоны гор их ориентации, гидросети постоянного и временного водотока. Эти данные в дальнейшем будут использованы для структурного изучения исследуемой территории.

Учитывая, что рудовмещающими породами исследуемой территории являются песчаные, в основном глинистого состава прибрежно-морские и русловые гравийно-песчаные фации, цифровая обработка космоснимков Landsat и Aster начаты с комбинации каналов космоснимки в системе RGB для выявления аномального изменения этих пород в различных цветных комбинациях космоснимков. Комбинация каналов космоснимка Landsat RGB-742 и RGB-752 позволили выделить различные глинистые породы, которые окрашены ярко-розовым цветом с зелеными оттенками.

Результаты обработки методов Анализа главных компонент (PCA) приведены на рисунке 2. Комбинация рассчитанных компонент в RGB позволили выявить аномальные признаки, которые связаны с урановой минерализацией.

Одним из методов спектрального анализа является расчёт минералогических (геологических) индексов. Индексы позволяют определить возможное распределение ключевых минеральных групп [8]. Для разработки геологического индекса требуется учитывать зоны поглощения исследуемой группы минералов. Соотношение каналов Landsat 8 6/7 отображает изменение глины, поскольку глинистые минералы, такие как глауконит, каолинит, монтмориллонит, иллит и алунит, имеют максимумы отражения в полосе 6 и минимумы отражения в полосе 7. В результате получены вероятные ореолы распространения глинистых пород (рис.3).



Рис. 1. Методика выделения аномальных зон урановой минерализации по материалам ДЗЗ.



Рис. 2. Результат обработки методом PCA. RGB-2,4,3

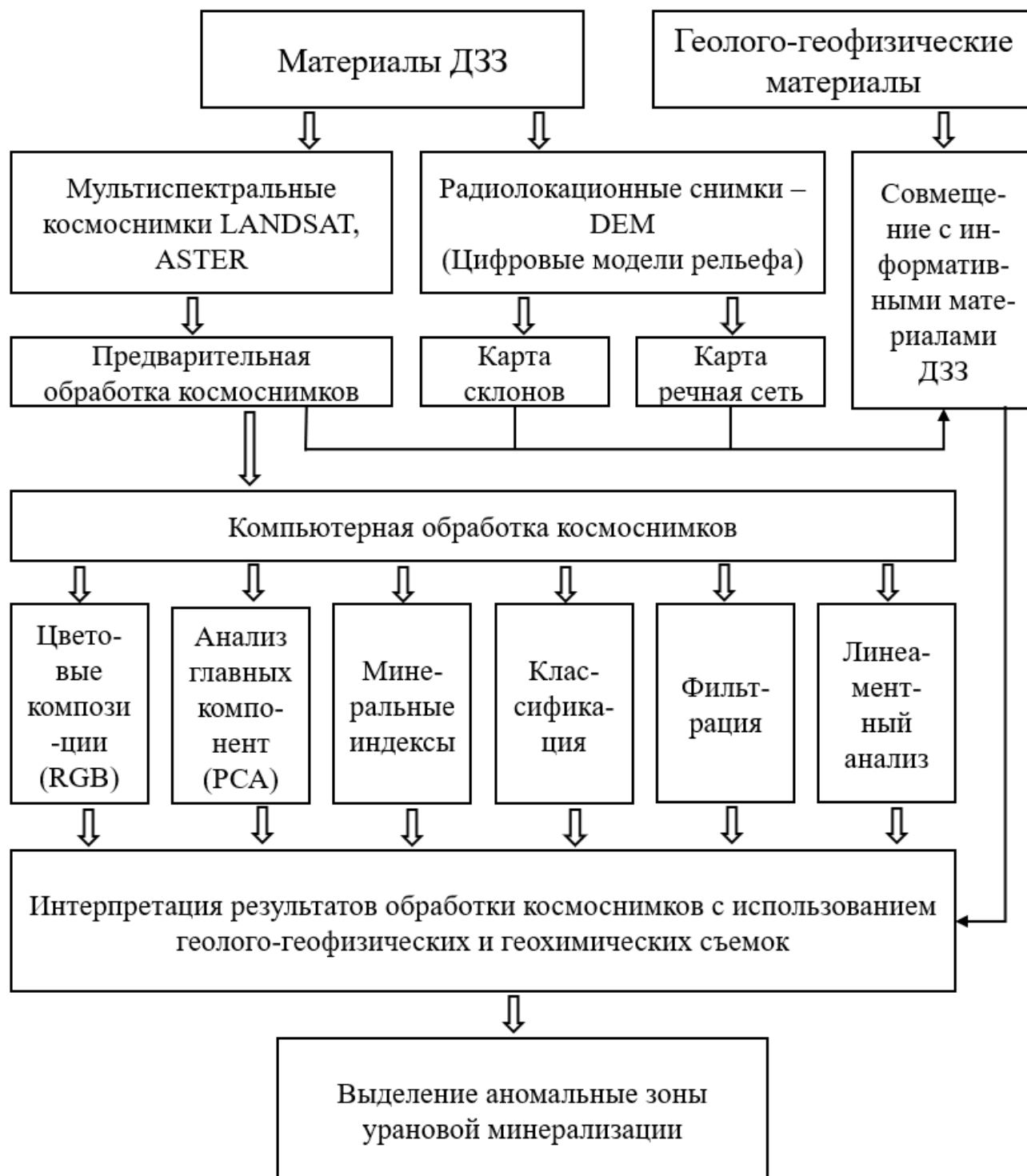

Рис. 3. Ореолы распространения глауконита

Методы классификации позволили выявить ранее неизвестные зоны изменений на изучаемой территории.

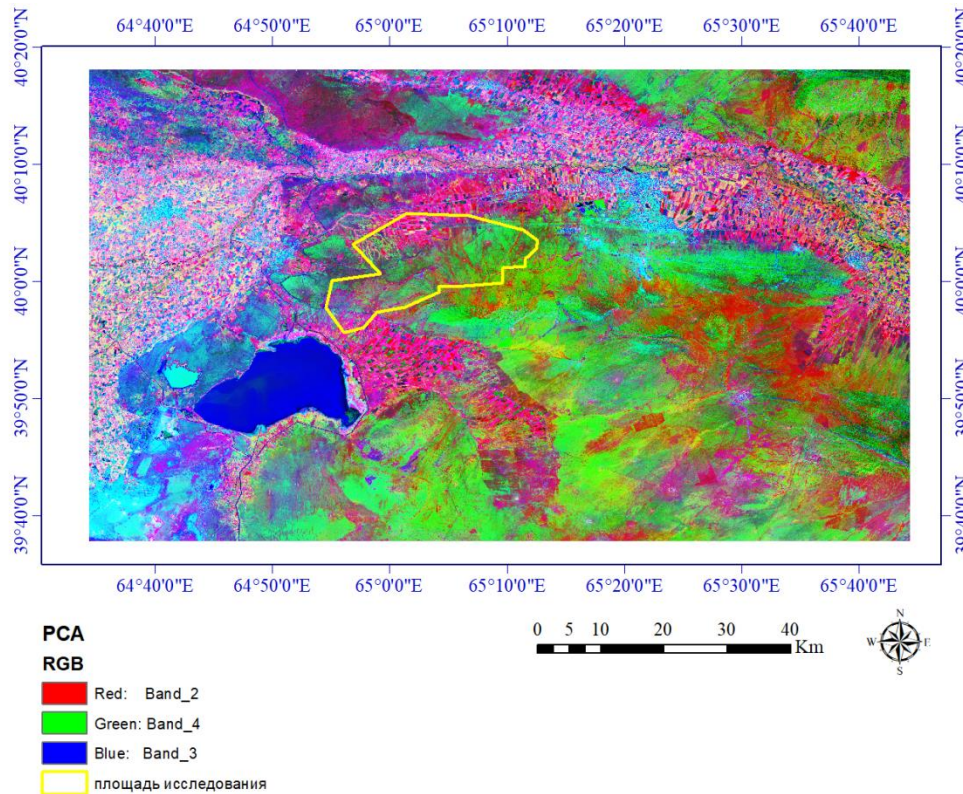
Измеренные значения коэффициента отражения (DN) девяти спектров мультиспектральных каналов Landsat 8 для всех открытых типов горных пород на территории исследования использовались для различения различных горных пород.

Методы фильтрации позволяют выделить контуры линейных элементов на изображении по одному или несколько выбранному направлению. Для выделения линейных и концентрических структур исследуемой территории использованы результаты обработки методов, разработанных зарубежными специалистами, а также нами на основе коэффициента индексации, такие как «Индекс-IV», «Кирша», «Собеля». Линейные структуры (а также концентрические и дугообразные) на материалах, полученных вышеперечисленными методами и другими фильтрами отражаются в виде выпрямленных, дугообразных и зигзагообразных штрихов темной, белой тональностей и сплошных линий различной протяженности, расположенных в закрытых территориях (предгорные равнины) изучаемого района. Их контуры прослеживаются в виде черных и светлых линий по всему периметру снимка. По этим дешифровочным признакам откартированы не только известные разломы и их прослеживания на закрытых территориях, но и выявлены новые разломы, не фиксированные традиционными методами геологических исследований (рис. 4).

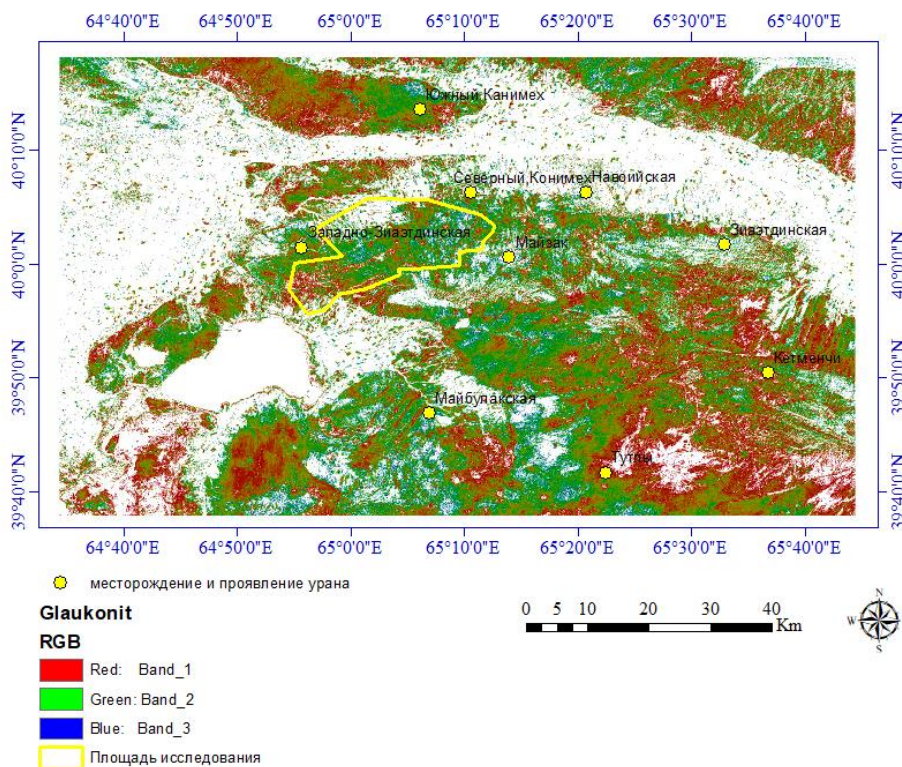
В следующем этапе произведена автоматизация выделения линеаментов по космоснимкам ASTER исследуемой территории в программе PCI Geomatica. Линеаменты представляют собой выходы на земную поверхность разрывных нарушений и их прямых картировочных признаков: собственно, разломов и трещин, трещиноватых, рассланцеванных, кливажированных горных пород, даек и жил и т.п., трассирующихся линеаменами. Геоморфологические признаки линеаментов – следы дизъюнктивных дислокаций земной коры на ее поверхности, представлены пространственно упорядоченными линейно ориентированными формами рельефа. Преимущественно это отрицательные формы рельефа – рифтовые континентальные и океанические впадины, эрозионно-структурные депрессии или их элементы, речные долины или их отрезки, каньоны, ложбины и овраги. К положительным формам рельефа, напрямую или косвенно, отражающим линейную ориентировку тектонических структур, относятся срединно-океанические хребты, сводово-глыбовые и ступенчатые поднятия, вытянутые в одном-двух направлениях цепочки вулканических островов, возвышенностей вулканического происхождения и гор-

лакколитов, горные хребты и водоразделы, линейно ориентированные скальные останцы, уступы и т.п.



Рис. 4. Схема дешифрирования по результатам фильтрации

В результате получена векторная карта, отражающая разломы и трещины, границы измененных пород по фототону, а также прямолинейные фрагменты различных форм рельефа и гидрографии (рис.5).

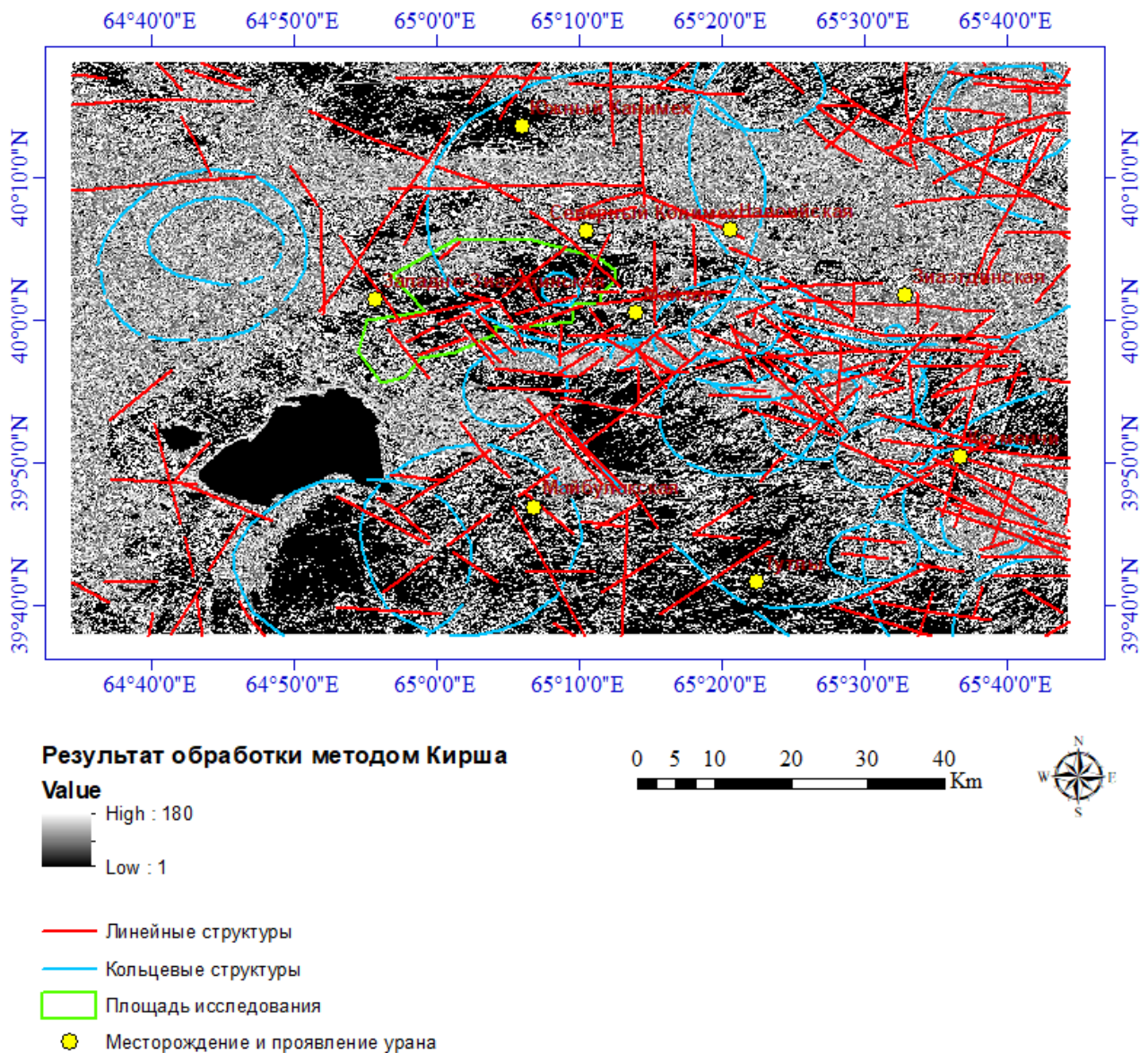

Рис. 5. Карта линеаментов, полученная методом линеаментного анализа

На основе статистического анализа карты линеаментов получена карта плотности линеаментов и роза диаграмма ориентаций линеаментов. Из рисунка 6 видно, что на северной, северо-западной и юго-западной части исследуемой территории плотность линеаментов выше, чем центральной, что означает центральная часть территории является впадиной, соответствующей эрозионно-структурные депрессии или речные долины.

Роза диаграмма линеаментов показывает ориентации выделенных линеаментов от 0 до 360 градусов. На рисунке 7 приведены линеаменты выделенные в исследуемой площади, которые в основном имеют субширотное направление (90-100 градусов). Ориентации линеаментов в большинстве совпадают с геолого-структурными элементами геологической карты региона и полевых наблюдений.

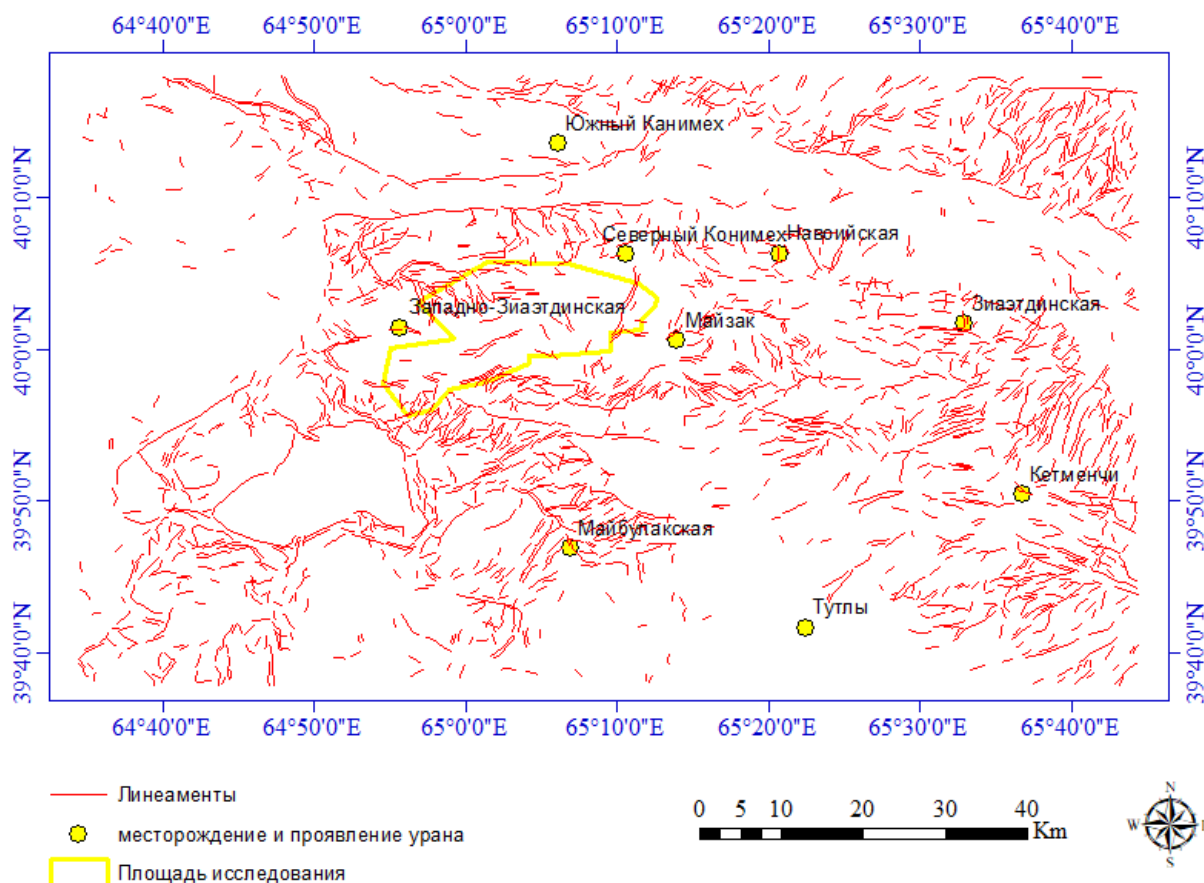

Рис. 6. Карта плотности линеаментов



Рис. 7. Роза-диаграмма ориентации линеаментов

ЗАКЛЮЧЕНИЕ

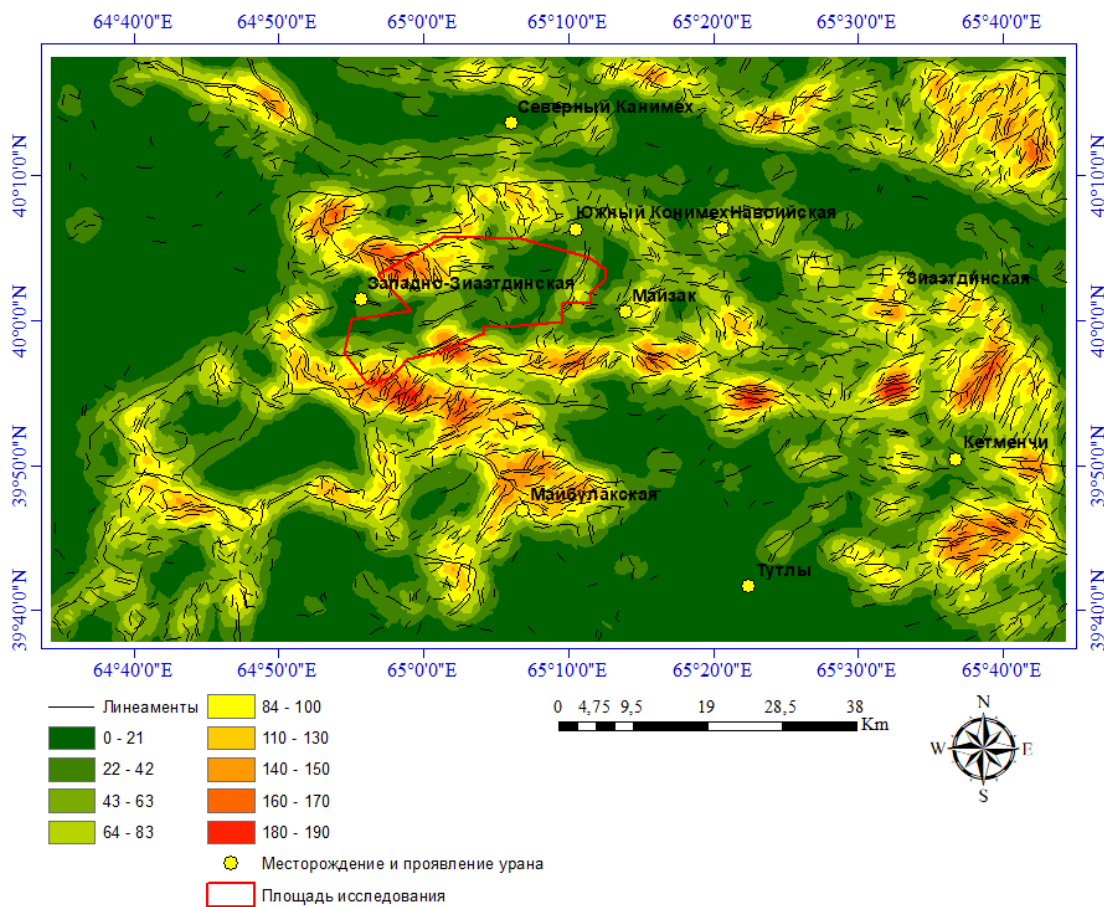
По результатам линеamentного анализа, анализ цифровой модели рельефа, расчет геологических (минеральных) индексов, включающих породы глинистого, карбонатного и кварцевого состава выделены участки аномальных зон урановой минерализации (рис. 8).

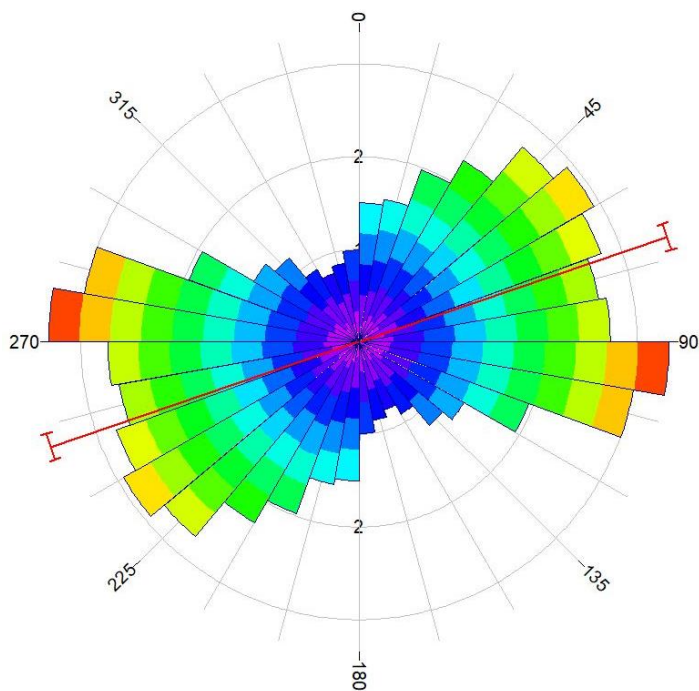

Рис. 51. Перспективные площади, выделенные по результатам космогеологической исследования

Перспективность урановой минерализации, выделенных нами участки аномальных зон обосновываются зонами выклинивания пластового окисления индикаторами на поверхность которых являются результаты вышеперечисленных методов обработки космоснимков.

Для подтверждения полученных данных необходимо апробировать новую методику на основе гиперспектральных снимков, которые были недоступны в данном периоде работы. С другой стороны, комплексирование полученных результатов с

материалами буровых, геохимических и радиометрических исследований позволяет оценить результативность новой методики поиска зон урановых минерализаций.

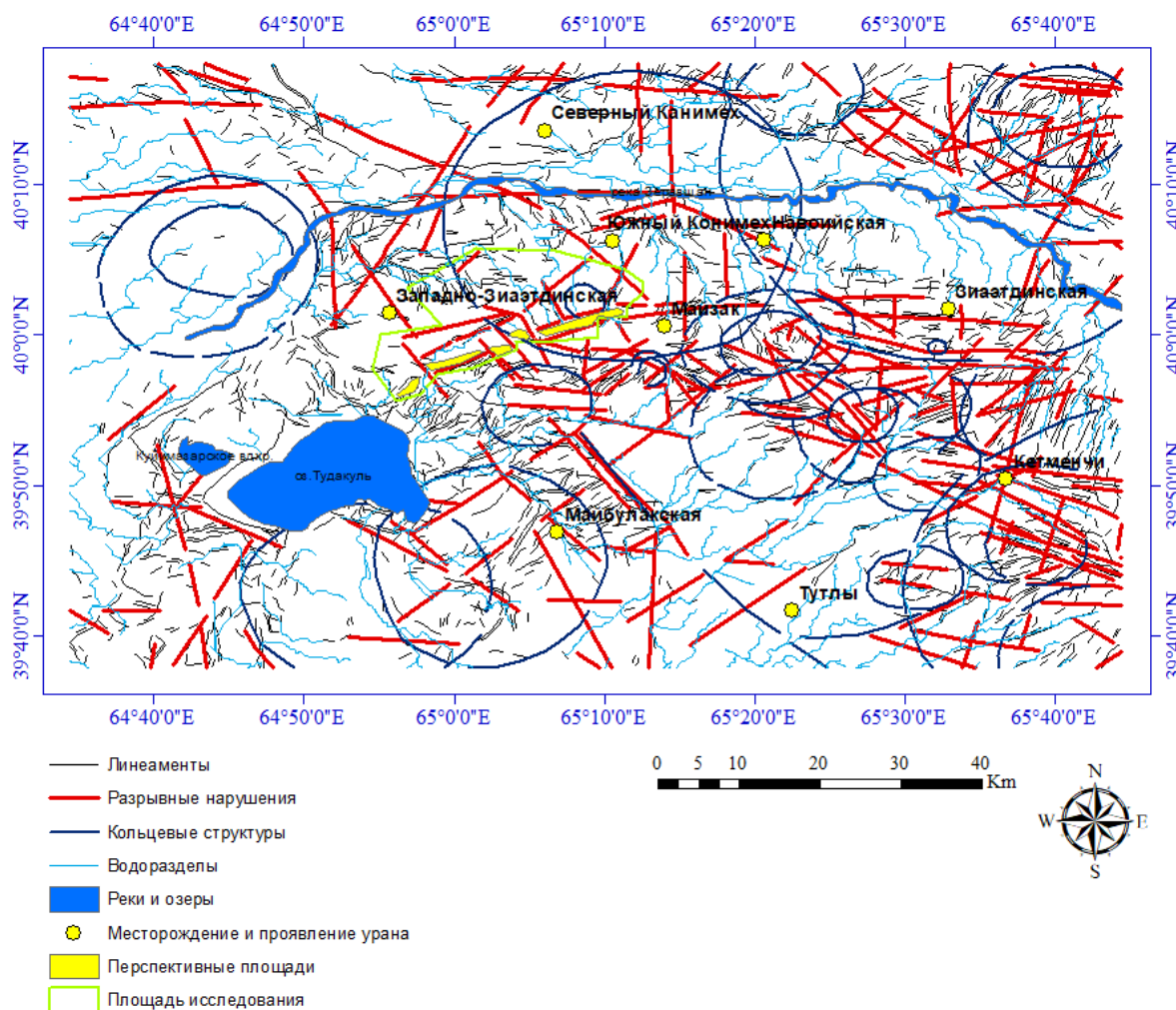
REFERENCES

1. Роберт А. Шовенгердт. Дистанционное зондирование. Методы и модели обработки изображений. М.: Техносфера. 2010. – 560 с.
2. Эргашев Ш.Э., Асадов А.Р. Методическое пособие по использованию материалов дистанционных съёмок. Ташкент: ИМП. 2001. – 202 с.
3. Кирсанов А. А. Новый метод выявления окolorудных гидротермально измененных пород по космическим гиперспектральным данным на примере Ломамского потенциально золоторудного района, Республика Саха (Якутия) / А. А. Кирсанов, М. Ю. Смирнов, К. Л. Липияйнен, Г. А. Кирсанов // Региональная геология и металлогения. – 2021. – № 86. – С. 97–106. DOI: 10.52349/0869-7892_2021_86_97-106
4. Туресебеков А.Х. и др. Перспективные особенности добычи рения и осмия из золото-урановых руд и горючих сланцев Кызылкумов // Горный вестник Узбекистана, 1, № 28. С. 31-34.
5. Pirnazarov M.M., Asadov A.R. COSMOSTRUCTURAL – GEOCHEMICAL METHOD FOR FORECASTING GOLD-RARE-METAL MINERIZATION IN MOUNTAIN REGIONS OF UZBEKISTAN. AJMR: Asian Journal of Multidimensional Research. Vol 10, Issue 3, March, 2021. P. 179-186. DOI: 10.5958/2278-4853.2021.00113.0
6. Kanlinowski, A. and Oliver, S. (2004) ASTER Mineral Index Processing, Remote Sensing Application, Geo-Science Australia, Internal Report, 39 p. http://www.ga.gov.au/image_cache/GA7833.pdf
7. Zhang, Y. and Yao, F. (2015) Interpreting the Shortwave Infrared & Thermal Infrared Regions of Remote Sensed Electromagnetic Spectrum with Application for Mineral-Deposits Exploration. Journal of Applied Mathematics and Physics, 3, 254-261. doi: [10.4236/jamp.2015.32037](https://doi.org/10.4236/jamp.2015.32037).
8. ECOsystem Spaceborne Thermal Radiometer Experiment on Space Station (ECOSTRESS) URL: <https://ecostress.jpl.nasa.gov>.

СУВТЕЖАМКОР ТОМЧИЛАТИБ СУҒОРИШ УСУЛИНИНГ ҒЎЗАНИ ЎСИБ-РИВОЖЛАНИШИ ВА ПАХТА ТОЛАСИНИНГ ТЕХНОЛОГИК- ХЎЖАЛИК КЎРСАТКИЧЛАРИГА ТАЪСИРИ

Ферузбек Холдинович Абдулхақов

Андижон қишлоқ хўжалиги ва агротехнологиялар институти мустақил
изланувчи

Саидахроп Анваржанович Исашов

Пахта селекцияси уруғчилиги ва етиштириш агротехнологиялар илмий тадқиқот
институти докторант

Пўлатжон Иномжон ўғли Турсунов

Андижон қишлоқ хўжалиги ва агротехнологиялар институти магистранти

АННОТАЦИЯ

Мақолада ғўзани Андижон-36 навини парваришlashда сувтежамкор томчилатиб суғориш технологиясини ғўзани ўсиб-ривожланиши ва пахта толасининг технологик кўрсаткичлари баҳоланган. Дала ва лаборатория тажрибалари 2018-2020 йилларда Андижон вилоятининг оч-тусли бўз, механик таркибига кўра ўрта-оғир қумоқ тупроқлари шароитида ўтказилган.

Калит сўзлар: пахта, эгат, суғориш, технология, соз тупроқ, суғориш меъёри, коэффициент, сув тақсимоти.

ABSTRACT

The article evaluates the efficiency of the technology of growing cotton using subsurface irrigation with microporous tubes - humidifiers. Field and laboratory experiments were carried out in 2018 in the conditions of heavy loamy meadow soils of the Andijan region of the Republic of Uzbekistan.

Keywords: cotton, furrow, irrigation, technology, loam, irrigation rate, coefficient, water distribution.

КИРИШ

Қишлоқ хўжалик экинлари, хусусан, ғўзадан мўл ва сифатли ҳосил олишда, сувни ўз вақти ва меъёрида етарли таъминланишига боғлиқ. Кейинги йилларда дунёда иқлимни глобал иситиши таъсирида экологик мувозанатнинг бузилиши натижасида сув

танқислиги юзага келмоқда. Маълумотларга кўра қишлоқ хўжалик экинларини суғоришга яроқли бўлган сув миқдори, 2013 йилга нисбатан 2019-2020 йилларда сувнинг ҳажми 35-40 фоизга камайиб кетган.

Ҳозирги кунда бутун дунё, айниқса, Марказий Осиёда сув захираларининг танқислиги муаммоси сувнинг жуда кўп мақсадларда ва иқтисодиётнинг турли соҳаларида ишлатилиши натижасида янада долзарб аҳамият касб этмоқда.

Ушбу шароитда сувнинг ҳар бир томчисидан имкон қадар самарали фойдаланиш талаб этилади. Бу талаб, айниқса, сувни энг кўп истеъмол қиладиган соҳа-қишлоқ хўжалиги учун ўта долзарбдир.

АДАБИЁТЛАР ТАҲЛИЛИ ВА МЕТОДОЛОГИЯ

Сўнги 3 йил давомида Президентимиз томонидан чиқарилаётган қарорлар мамлакатимиз қишлоқ хўжалигида сув ва ер ресурсларидан оқилона фойдаланиш, экинлардан юқори ҳосил етиштириш мақсадида тупроқ унумдорлигини сақлаш ва ошириб бориш, деҳқончилик маданиятини янада юксалтириш учун истиқболли томчилатиб суғориш усуллари ишлаб чиқиш, такомиллаштириш ҳамда кенг жорий этишга имкон яратиб бермоқда.

Шу фармон ва қарорларни амалга оширишда деҳқон фермер хўжаликлари ерларида сув ва ер ресурсларидан оқилона фойдаланиш, экинлардан юқори ҳосил етиштириш мақсадида тупроқ унумдорлигини сақлаш ва ошириб бориш, деҳқончилик маданиятини янада юксалтириш учун сув тежамкор томчилатиб суғориш усуллари ишлаб чиқиш, такомиллаштириш ҳамда кенг жорий этиш мақсадида биз Андижон вилоятининг оч-тусли бўз, механик таркибига кўра ўрта оғир кумоқ, сизот сувлари сатҳи 3,5-5,0 метр чуқурликда жойлашган тупроқлар шароитида ғўзанинг Андижон-36 навининг мақбул суғориш тартибларини таъминловчи такомиллашган сувтежамкор томчилатиб суғориш технологиясини аниқлаш ҳамда ғўза навларининг ўсиши, ривожланиши ва ҳосилдорлигига таъсирини ўрганиб, фермер ва сув хўжалиги ташкилотлари учун илмий-амалий тавсиялар ишлаб чиқишдир.

Тажриба ўтказиш услуги. Дала тажрибаси 2018-2020 йиллар давомида Андижон вилоятининг Избоскан тумани Лўғумбек қишлоғида жойлашган “Фахриддин замин инвест” фермер хўжалиги даласида ўтказилди. Тажриба даласининг тупроғи ос-тусли бўз, механик таркибига кўра ўрта оғир, сизот сувлари сатҳи 3,5-5,0 метрда жойлашган.

Тажриба тизими

1-жадвал

№	Суғориш усули	Экиш схемаси	Чекланган дала нам сиғими (ЧДНС), %	Тупроққа чуқур ишлов бериш
Андижо-36				
1	Эгатлаб суғориш (назорат)	60-10x1	70-70-60	
2	Томчилатиб суғориш	60-10x1	70-70-60	
3	Томчилатиб суғориш	60-10x1	70-70-60	Хайдовдан олдин 80 см чуқурликда юмшатиш
4	Томчилатиб суғориш	60-10x1	70-75-60	
5	Томчилатиб суғориш	60-10x1	70-75-60	Хайдовдан олдин 80 см чуқурликда юмшатиш

Тажриба вариантлари бир ярусда 4 қайтариқда жойлаштирилган. Вариант майдони эгат узунлиги 100 м, эни 4,8 м. $100 \times 4,8 \text{ м} = 480 \text{ м}^2$ Бўлакча майдони $480 \text{ м}^2 \times 5 = 2400 \text{ м}^2$ Тажриба даласини умумий майдони. $2400 \text{ м}^2 \times 4 = 9600 \text{ м}^2$ ёки 1,15 га. Ҳар бир бўлакча 8 қатордан иборат бўлиб, 4 таси ҳисобий қаторлар, ҳар икки томонидаги 2 тадан қаторлар ҳимоя қаторлари ҳисобланади. (1-жадвал)

Тажриба натижалари. Сувтежамкор томчилатиб суғориш усулини ғўза навларининг ўсиши ва ривожланиши. Дастлаб тупроқнинг қатламлари бўйича морфологик тузилиши, механик таркиби, ҳажм оғирлиги ҳамда сув сиғимлари аниқланди. Вегетация даврининг боши ва охирида тупроқдан бир метр қалинликгача намуна олиш йўли билан тупроқ-сув ўтказувчанлиги ўрганилди, генетик қатламлар бўйича тупроқ намуналари олиниб, улардаги умумий азот, фосфор ва калий миқдорлари аниқланди. Ғўзанинг гуллаш, гуллаш-мева тугиш, пишиш фазаларида 0-15 см, 15-30 см қатламларида тупроқ намуналари олиниб, улардаги ҳаракатчан азот, фосфор ва калий миқдорлари ўрганилди.

Ғўзанинг униб чиқган кундан ҳисоблаб 1 июл, август, сентябр ойларида ғўзанинг бўйи, симподиал шохлари, шонаси ва кўсак сонлари ҳисобга олинди.

3,6,9-симподиал шохларидан 50 дона чаноқдаги пахта олиниб, ўртача 1 дона чаноқдаги пахта оғирлиги ўрганилди. Пахта толаси технологик ташхисидан ўтказилди. Минг дона чигитни массаси, ундаги ёғ миқдори аниқланди.

Сувтежамкор томчилатиб суғориш усулида суғориш тупрокнинг ҳаво, сув, иссиқлик ва озуқа режимлари, ғўзанинг ўсиб-ривожланишига ижобий таъсир этди.

Ќўзанинг униб чиқиш ва бошланғич фазаларидаги ривожланиш муддати агроиклим шароитларига қарамасдан тажриба йилларида унчалик ўзгариш бўлгани йўқ. Тажриба йилларида иқлим шароити ўзгариб турсада, томчилатиб суғориш усулида суғориш ғўзани ўсув-амал даврига ижобий таъсир этди. Ќўзанинг бўйи мавсум бошланишида ҳамма вариантларда бир хил бўлди (1-жадвал)

Маълумотлардан кўринадикки эгат олиб суғорилган назорат вариантга нисбатан томчилатиб суғорилган яъни хайдовдан олдин чуқур юмшатиш 5-вариантда чинбарглар сони ўртача 50 та ўсимликда 0.5 донага, шоналар сони 0.8 донага, ҳосил шохлари 0.8 донага ва кўсақлар сони 4.5-5 донага ортганлиги кузатилди.

Сувтежамкор томчилатиб суғориш усулини ғўза навларининг ўсиши ва ривожланишига таъсири.

2-жадвал

№	Ќсимлик бўйи, см			Чин барглар сони, дона	Шоналар сони, дона	Ҳосил шохлар сони, дона		Кўсақлар сони, дона		Шундан очилганлари, Дона
	1.06	1.07	1.08			1.07	1.08	1.08	1.09	
1	1.06	1.07	1.08	1.06	1.07	1.07	1.08	1.08	1.09	1.09
2	12,3	56,3	82,0	3,6	7,0	5,6	13,8	6,5	9,4	5,4
3	11,8	57,5	84,4	3,7	7,8	6,8	14,2	9,1	13,8	6,9
4	12,5	57,8	86,9	3,6	7,6	6,6	14,9	8,9	13,4	6,7
5	13,1	57,6	89,1	3,5	8,4	6,7	14,8	9,0	13,7	6,9
6	13,2	57,9	83,7	3,6	7,8	6,4	14,6	9,5	14,4	7,1

Ҳар ойнинг биринчи санасида ғўзани ўсиш-ривожланишини ўрганиш мақсадида, фенологик кузатув ишлари ўтказилди. Фенологик кузатув ишлари ҳар бир вариантда 50 та ўсимликда амалга оширилди.

Сувтежамкор томчилатиб суғориш технологиясида пахта толасининг сифат кўрсаткичлари. Пахтачиликнинг асосий вазифаси бу пахта толасини зарур ҳажмда ва тўқимачилик саноати учун тип ва саноат навлари бўйича етиштиришдир. Биринчи нав пахта хомашёси сентябрь-октябрь ойларида, яъни йиғиштириб олингач бир-

икки ой мобайнида қайта ишланса (келаси йил июнь-июль ойларида) биринчи навдан тола чиқиши 30-31, иккинчи навдан учинчи ва тўртинчи навлардан 9 фоизгача камаяди (Акчурин Котов 1985)

Маълумки, жаҳон бозорида пахта толасининг сифати яхши бўлса, пахта толасига харидорлар ҳам кўп бўлади.

Пахта толасининг сифат кўрсаткичлари Андижон вилояти пахта саноатида таҳлил қилинди ва таҳлил натижаларига кўра, ўрганилаётган томчилатиб суғориш технологиясини ғўзанинг “Андижон-36” навини пахта толасининг сифат кўрсаткичларига таъсирини аниқланди, тадқиқот натижаларига кўра энг юқори тола чиқиши сувтежамкор томчилатиб суғорилган 5-вариантда яъни хайдовдан олдин чуқур юмшатирилганда ғўзани “Андижон-36” навида тола чиқиши 36,8% ни, тола узунлиги 33,6 ммни, 1000 дона чигит оғирлиги 133 граммни, микронейр 4,5 ни, нисбий узилиши 29.4 гс/текс ни ташкил этиб, бу кўрсаткич эгатлаб суғорилган назорат вариантыда тола чиқиши 1,3 % га, тола узунлиги 0.2 мм га, 1000 дона чигит оғирлиги 133 грамм га, микронейр 0.1 га, нисбий узилиши 1.1 гс/текс га камайгани аниқланди.

Юқоридагилардан келиб чиқиб қуйидагича хулоса қилиш мумкин:

- эгат олиб суғорилган назорат вариантга нисбатан томчилатиб суғорилган 5-вариантда яъни хайдовдан олдин чуқур юмшатирилганда чинбарглар сони ўртача 50 та ўсимликда 0.5 донага, шоналарсони 0.8 донага, ҳосил шохлари 0.8 донага ва кўсақлар сони 4.5-5 донага ортганлиги кузатилди.

Пахта толасининг сифат кўрсаткичларига сувтежамкор томчилатиб суғориш технологиясининг таъсири

3-жадвал

Вариантлар	Ќўза навлари	Суғориш технологиялари	Тола чиқиши, %	Тола узунлиги, мм	1000 дона чигит вази (грамм)	Микро-нейр	Нисбий узилиши, (гс/текс)
1	Андижон-36	Эгатлаб суғориш (назорат)	35,5	33,5	120	4,4	28,3
2		Томчилатиб суғориш	36,7	33,5	134	4,5	29,3
3		Томчилатиб суғориш	36,7	33,5	134	4,5	29,3
4		Томчилатиб суғориш	36,7	33,5	121	4,5	28,2
5		Томчилатиб суғориш	36,8	33,6	135	4,5	29,4

- пахта толасининг сифат кўрсаткичлари Андижон вилояти пахта саноатида таҳлил қилинди ва таҳлил

натижаларига кўра, ўрганилаётган томчилатиб суғориш технологиясини ғўзанинг “Андижон-36” навини пахта толасининг сифат кўрсаткичларига таъсирини аниқланди, тадқиқот натижаларига кўра энг юқори тола чиқиши томчилатиб суғорилган 5-вариантда яъни хайдовдан олдин чуқур юмшатишганда ғўзани “Андижон-36” навида тола чиқиши 36,8% ни, тола узунлиги 33,6 ммни, 1000 дона чигит оғирлиги 135 граммни, микронейр 4,5 ни, нисбий узилиши 29.4 гс/текс ни ташкил этиб, бу кўрсаткич эгатлаб суғорилган назорат вариантыда тола чиқиши 1,3 % га, тола узунлиги 0.2 мм га, 1000 дона чигит оғирлиги 120 грамм га, микронейр 0.1 га, нисбий узилиши 1.1 гс/текс га камайгани аниқланди. (3-жадвал)

REFERENCES

1. Ахмедов А. “Сувтежаш технологиялари” // Ўзбекистон кишлок хўжалиги журнали, 2008 йил 8-сон. - б. 37.
2. Безбородов Г.А. ва бошқалар – Ғўзани суғоришнинг сувтежовчи технологиялари ва маъдан ўғитлар билан озиклантиришнинг самарали усуллари”- // ПСУЕАИТИ “Дала экинлари селекцияси, уруғчилиги ва агротехнологияларининг долзарб йўналишлари” мавзусидаги халқаро илмий-амалий конференцияси материаллари тўплами, 2016 йил. II-қисм. - б. 111-115.
3. Исашев А., Мамаджанова Н. “Тажриба даласининг сувистеъмоли”// Agroilm.-Тошкент, 2018.- № 4(54), - б. 73-74.
4. Камбаров Б.Ф., Цой О.Г., Курбонов З.М. «Методика техники и технологии поливов». //Режим орошения и техника мониторинга//. Тароз, 2002, - с. 82 - 88.
4. Allen, R. G., Clemmens, A. J., Burt, C. M., Solomon, K. and O’Halloran, T., Prediction accuracy for project wide evapotranspiration using crop coefficients and reference evapotranspiration. J. Irrig. Drain. Eng., 2005, 13, p. 24-36.
5. Allen, R. G. et al., A recommendation on standardized surface resistance for hourly calculation of reference ET₀ by the FAO 56 Penman-Monteith method. Agric. WaterManage., 2006, 81. - p. 1-22.
6. Surin V.A., Sabitov A.U., Zuxriddinov S.S. Orositelnaya system. vtorskoesvidetelstvo №1658918 A 01 G 25/06 g. Moscow 1991
7. Surin V.A., Sabitov A.U., Zuxriddinov S.S. Technique samotechnogopoliva on terrasirovannyxsklonax. Land Reclamation and Water Resources Moscow №4, 1995.st 24 ... 26
8. Isashov, A., Khamrokulov, A., Mirfozilov, N., Abdulhaqov, F. – o INFLUENCE OF THE IRRIGATION REGIME ON THE RICE DEVELOPMENT PHASES – "ONLINE-CONFERENCES" PLATFORM. – 2021. – С. 42-45.
9. Хожиматов, А., Хакимов, А., Хусанов, Д. Д., & Abdulhaqov, F. X. –Monitoring the operation of vertical drainage during reclamation of irrigated lands – Актуальные научные исследования в современном мире – (12-2), 136-139.



TALABALARNING MEDIAMADANIYATINI RIVOJLANTIRISH DOLZARB PEDAGOGIK MUAMMO SIFATIDA

Shahlo Muhammadaliyevna Askarova

Fargʻona davlat universiteti oʻqituvchisi

ANNOTATSIYA

Mazkur maqolada media va mediamadaniyat tushunchalarining mazmuni va mohiyati yotilgan, shuningdek, talabalarning mediamadaniyatini rivojlantirish dolzarb pedagogik muammo ekanligi haqida soʻz yuritiladi.

Kalit soʻzlar: zamonaviy axborot texnologiyalari, talabalar, media, madaniyat, mediamadaniyat, mediataʼlim, mediasavodxonlik, mediabilimdonlik, mediamahorat, mediakompetentlik

ABSTRACT

This article discusses the content and essence of the concepts of media and media culture, as well as the fact that the development of students' media culture is a pressing pedagogical problem.

Keywords: modern information technologies, students, media, culture, media culture, media education, media literacy, media literacy, media skills, media competence.

KIRISH

Dunyo rivojlanishining asosiy tendentsiyalari orasida axborotlashgan jamiyatga oʻtish muhim vazifa, yaʼni jamiyatning barcha jabhalarida media vositalarining taʼsiri dolzarb muammo sanaladi. Yevropa Ittifoqi Parlament Assambleyasining qonunchilik yigʻilishi tavsiyasiga binoan dasturiy vositalarning ishlab chiqarilishi yoshlar va kattalarning mediakompetentligi shakllanishiga turtki boʻladi, shuningdek, zamonaviy jamiyatning media madaniyatiga taʼsir etadigan ajralmas omil sifatida qaraladi[3].

Zamonaviy axborot-kommunikatsiya texnologiyalari muhitiga asoslangan axborotlashtirilgan jamiyatning tarkibiy qismlari – bu media, til hamda madaniyatdir. Aynan biz yashayotgan dunyoning tili va madaniyatini insondagi mediakompetentlik tashkil etadi. Dunyoda mediakompetentlikning ahamiyati turli xalqaro tashkilotlar, jumladan, YuNESKO tavsiyalarida alohida taʼkidlanib, boʻlgʻusi pedagoglar mediakompetentligini rivojlantirish gʻoyasi qoʻllab-quvvatlangan.

Mediamadaniyat pedagogikada umumiy tarzda shaxsning turli ko'rinish, janr va shakllardagi mediamatni tanlash, foydalanish, tanqidiy tahlil qilish, baholash, yaratish va uzatish, sotsiumda mediafaoliyatining murakkab jarayonlarini tahlil qilishga tayyorlikda namoyon bo'ladigan integrativ sifati tarzida qaraladi. Shuning uchun pedagogika oliy ta'lim muassasalari talabalarining mediamadaniyatini rivojlantirish masalasi fan va amaliyot oldida turgan dolzarb masalalardan biri hisoblanadi. Bunda zamonaviy ilmiy-texnik taraqqiyot talablariga mos holda pedagogik oliy ta'lim muassasalari talabalarining mediamadaniyatini oshirish borasidagi bilimlarini takomillashtirish orqali mediakompetentlikni rivojlantirish texnologiyasini yaratish pedagogik yo'nalishdagi tadqiqotlar orasida alohida ahamiyat kasb etadi.

Respublikamizda ta'lim tizimi tubdan isloh qilinib, uzluksiz ta'lim, jumladan, oliy va o'rta maxsus ta'lim tizimida katta o'zgarishlar amalga oshirildi. Xususan, olib borilgan islohotlar bugun o'z samarasini bermoqda. Mazkur jarayonlarni amalga oshirishda axborot-kommunikatsiya texnologiyalari muhitidan samarali foydalanib, milliy kadrlarni tayyorlash, yosh avlodni barkamol va yetuk etib voyaga yetkazish o'qituvchi-pedagoglarning asosiy vazifalari sirasiga kiradi. "O'zbekiston Respublikasini yanada rivojlantirish bo'yicha Harakatlar strategiyasi" da sifatli ta'lim xizmatlari imkoniyatlarini oshirish, mehnat bozorining zamonaviy ehtiyojlariga mos yuqori malakali kadrlar tayyorlash kabi yo'nalishlar belgilanib, bu borada pedagogika oliy ta'lim muassasalari talabalarining mediamadaniyatini rivojlantirish samaradorligiga erishish katta ahamiyat kasb etadi.

ADABIYOTLAR TAHLILI VA METODOLOGIYA

Zamonaviy tezkor va shiddat bilan rivojlanib borayotgan bir davrda ta'lim faoliyati samaradorligi talabalarda shakllangan mediaga oid bilim, ko'nikma va malakalar darajasiga bog'liq. Shu bois pedagogika oliy ta'lim muassasalari talabalarining mediamadaniyatini rivojlantirish muammosi bo'yicha qator ilmiy tadqiqotlar amalga oshirilgan. Jumladan, O'zbekiston Respublikasida mediata'lim muammolari S.Beknazarova, Ya. Mamatova, S.Sulaymanova va boshqa bir qancha olimlar tomonidan o'rganilib, ilmiy-metodik asoslari ishlab chiqilgan.

Mustaqil Davlatlar Hamdo'stligi mamlakatlaridan A.Veryaev, L.Zaznobina, N.Zmanovskaya, A.Milyutina, Ye.Nikitina, G.Onkovich, V.Protopopova, A.Fyodorov, I.Fateeva va boshqa olimlar mediata'limni tashkil etish bo'yicha salmoqli izlanishlar olib borgan.

Oliy ta'lim muassasalari talabalarining axborot kommunikatsion texnologiyalar fanlari orqali mediamadaniyatni



rivojlantirish borasida xorijiy mamlakatlarida S.Blumeke, D.Buckingham, U.Carlsson, K.Domaille, A.Silverblatt, Mc.Mahon, W.Potter, C.Worsnop kabilar olimlar tadqiqot ishlarini olib borgan.

Pedagoglarning kasbiy tayyorgarligi hamda kompetentligi muammosi R. Isyanov, N.Muslimov va boshqa bir qancha olimlar tomonidan o'rganilgan. Ta'limda zamonaviy axborot-kommunikatsiya texnologiyalaridan foydalanish muammolari U.Yuldashev, A.Abduqodirov, U.Begimqulov, F.Zakirova, M.Mamarajabov, N.Taylakov, S.Tursunov, A.Eminov va boshqa bir qancha olimlar tomonidan tadqiq etilgan.

MUHOKAMA VA NATIJALAR

Axborot-kommunikatsiya texnologiyalarning tez taraqqiy etishi natijasida "media" atamasi paydo bo'ldi. "Media" atamasi lotin tilidan (*media, medium so'zidan*) olinib, qo'llanma, vositachi ma'nolarini anglatadi[1, 60].

Media – bu jamiyatda to'g'ri va aylanma kommunikativ aloqa tizimi bo'lib, insonlar bilan vaqtincha o'zaro aloqadorlikni yuzaga keltiruvchi va ularni qiziqtiruvchi, chalg'ituvchi makondir.

"Media" atamasi – XX asrda dastlab ommaviy madaniyatni shakllantiruvchi vositalarga nisbatan qo'llangan [4, 223].

Yevropa Ittifoqi hujjatlarida ta'riflanishicha, mediata'lim – (media education) olingan axborot asosida o'z fikrini bildirishga qodir bo'lgan mas'uliyatli fuqarolarni tarbiyalash maqsadida mediaga tanqidiy va o'ylab munosabatda bo'lish sifatida tushunish kerak bo'lgan mediakompetentlikni rivojlantirishga qaratilgan ta'lim. Bu fuqarolarga zarur axborotlardan foydalanish, uni tahlil qilish, ular bilan bog'liq iqtisodiy, ijtimoiy va madaniy manfaatlarni identifikatsiya qilish.

Mediamadaniyat – turli media asarlarni tahlil qilish, baholash, yaratish uchun zarur bo'ladigan bilim, ko'nikma va malakalar yig'indisi[2, 15].

Mediamadaniyat - shaxs madaniyati uchun zarur qism bo'lib, ommaviy media turlari, ular orqali tarqatilayotgan axborotlar bilan tanishish, ularni tanlash, saralash, tahlil qilish va baholash asosida tegishli sohalar bo'yicha nazariy bilim, amaliy ko'nikma, malakalarni o'zlashtirish, puxta egallash, ushbu bilimlarni kasbiy, kundalik, madaniy, ma'naviy va ma'rifiy (amaliy) faoliyatda mahorat bilan qo'llay olish qobiliyatlarining yig'indisi.

Mohiyatiga ko'ra shaxs tomonidan mediamadaniyatning o'zlashtirilishi stixiyali jarayon bo'lmay, bir necha bosqichda evolyusion rivojlanishga asoslanadi. Shaxsda mediamadaniyatni shakllanish jarayonining umumiy mohiyati: mediasavodxonlik,

mediabilimdonlik, mediamahorat va mediakompetentlikda o'zining to'liq ifodasini topadi.

Mediata'lim yoshlarda mediamadaniyatni va savodxonlikni shakllantirib, ma'naviy estetik va intellektual jihatdan ularning nutqini, muloqot qilish va ijodiy fikrlash ko'nikmalarini rivojlantiradi.

Bugungi axborotlashgan jamiyatda internet tarmog'i yordamida turli sahifalardan, jumladan, Youtube, Mytube, Facebook, Telegram, Instagram, WhatsApp, Twitter kabi axborot uzatish vositalaridan olinatgan turli xil ko'rinishdagi axborotlarni yopish va taqiqlash, uzatilayotgan turli syujetlarni chegaralashning imkoniyati kamroq bo'lganligi sababli, kata sahnada — Mediata'lim tushunchasining paydo bo'lishi, uning kelajakda ta'lim sohasida rivojlanishi imkoniyatlarini yanada orttirib yuboradi[2, 24-25].

XULOSA

Xulosa o'rnida shuni aytib o'tish joizki,, mediamadaniyatini rivojlantirish — ijtimoiy madaniy kompetentlikning muhim tarkibiy qismi hisoblanadi Mediamadaniyat pedagogning media sohasidagi faoliyatining turli bosqichlarida axborot va mediamatnlarning har xil turlariga nisbatar o`rin tutadi.

REFERENCES

1. Worsnop, C.M. (2004). Media Literacy Through Critical Thinking. NW Center for Excellence in Media Literacy, 60p.
2. Бабаджанов С.С. Педагогика олий таълим муассасалари талабаларининг медиакompetentлигини ривожлантириш технологияси («Информатика ва ахборот технологиялари» ўқув фани мисолида): п.ф.б.ф.д (PhD) диссер.... Тошкент, 2018. – Б. 36-37.
3. Парламентская Ассамблея Совета Европы. Документ №8753 от 6 июня 2000.
4. Уматалиев З. Медиахавфсизлик ёшларимиз келажагининг пойдевори сифатида. —Илмий-педагогик ва ўқув-методик нашрлар орқали информациявий тахдидларга қарши курашиш: профилактика, технология, механизм республика илмий-амалий конференция тўплами. – Т.: 2017. 223 б.
5. Siddikov, B., & Djalalov, B. (2020, December). MODERNIZATION OF EDUCATION-THE FUTURE INNOVATIVE COMPETENCE OF TEACHERS AS A MAIN FACTOR OF FORMATION. In *Конференции*.
6. Siddiqov, B. S., & Mexmonaliyev, S. N. (2022). PEDAGOGIK AMALIYOTNING BO 'LAJAK O 'QITUVCHINING KASBIY TAYYORGARLIK FAOLIYATIDA TUTGAN O 'RNI. *Academic research in educational sciences*, 3(1), 10-16.
7. Аскарова, Ш. М. (2018). ИННОВАЦИОННАЯ ТЕХНОЛОГИЯ В ОБУЧЕНИИ ЕСТЕСТВЕННЫХ



ПРЕДМЕТОВ. In *Перспективные информационные технологии (ПИТ 2018)* (pp. 1221-1225).

8. Аскарлова, Ш. М. (2018). СТРАТЕГИЯ ОБЕСПЕЧЕНИЯ НАЦИОНАЛЬНОЙ ИНФОРМАЦИОННОЙ БЕЗОПАСНОСТИ. In *ИННОВАЦИОННЫЕ НАУЧНЫЕ ИССЛЕДОВАНИЯ: ТЕОРИЯ, МЕТОДОЛОГИЯ, ПРАКТИКА* (pp. 62-66).

9. Ахмедов, Б. А. (2020). Сиддиков Бахтиёр Саидкулович, Джалалов Бахромжон Бегмурзаевич МОДЕРНИЗАЦИЯ ОБРАЗОВАНИЯ-ОСНОВНОЙ ФАКТОР В ФОРМИРОВАНИИ ИННОВАЦИОННОЙ КОМПЕТЕНЦИИ БУДУЩИХ УЧИТЕЛЕЙ. *Academy*, 9, 60.

10. Ахмедов, Б. А., Сиддиков, Б. С., & Джалалов, Б. Б. (2020). МОДЕРНИЗАЦИЯ ОБРАЗОВАНИЯ-ОСНОВНОЙ ФАКТОР В ФОРМИРОВАНИИ ИННОВАЦИОННОЙ КОМПЕТЕНЦИИ БУДУЩИХ УЧИТЕЛЕЙ. *Academy*, (9 (60)), 20-22.

11. Джалалов, Б. Б. (2018). РАЗВИТИЕ ПРОФЕССИОНАЛЬНОЙ КОМПЕТЕНТНОСТИ ПЕДАГОГИЧЕСКИХ КАДРОВ В УСЛОВИЯХ ГЛОБАЛИЗАЦИИ КАК ПЕДАГОГИЧЕСКАЯ ПРОБЛЕМА. In *INTERNATIONAL SCIENTIFIC REVIEW OF THE PROBLEMS AND PROSPECTS OF MODERN SCIENCE AND EDUCATION* (pp. 53-55).

12. Джалалов, Б. Б. (2019). ВАЖНЫЕ АСПЕКТЫ ФОРМИРОВАНИЯ ИННОВАЦИОННЫХ КОМПЕТЕНЦИЙ У БУДУЩИХ УЧИТЕЛЕЙ. In *EUROPEAN RESEARCH: INNOVATION IN SCIENCE, EDUCATION AND TECHNOLOGY* (pp. 43-44).

13. Джалалов, Б. Б. (2022). ВО ‘LAJAK O ‘QITUVCHILARNING INNOVATSION KOMPETENTLIGINI SHAKLLANTIRISHDA SMART-TA’LIMNING IMKONIYATLARI. *УЧИТЕЛЬ*, 3(4).

14. Мухтаров, Ф. М., & Аскарлова, Ш. М. (2018). МОДЕЛИ ОБЕСПЕЧЕНИЯ СИСТЕМЫ БЕЗОПАСНОСТИ ИНФОРМАЦИИ НА ЗАЩИЩАЕМЫХ ОБЪЕКТАХ. In *ИННОВАЦИОННЫЕ НАУЧНЫЕ ИССЛЕДОВАНИЯ: ТЕОРИЯ, МЕТОДОЛОГИЯ, ПРАКТИКА* (pp. 58-61).

15. Мухтаров, Ф. М., & Аскарлова, Ш. М. (2018). ОСОБЕННОСТИ СОЗДАНИЯ ВИРТУАЛЬНЫХ КОММУНИКАТИВНЫХ ИНФОРМАЦИОННЫХ ПРОСТРАНСТВ. *ИННОВАЦИОННЫЕ НАУЧНЫЕ ИССЛЕДОВАНИЯ: ТЕОРИЯ*, 53.

16. Сыдыхов, Б. Д., ФАРХАДОВ, Т., & Аскарлова, Ш. М. (2013). Дидактические особенности совершенствования информационно-логической компетентности будущих учителей в условиях информатизации образования. *Педагогические заметки*, 6(2), 67-71.

17. Begmurzayevich, D. B. (2022). ВО ‘LAJAK BOSHLANG ‘ICH SINF O ‘QITUVCHILARIDA REFLEKSIV MADANIYATNI RIVOJLANTIRISHNING METODOLOGIK ASOSLARI. *INTEGRATION OF SCIENCE, EDUCATION AND PRACTICE. SCIENTIFIC-METHODICAL JOURNAL*, 3(6), 154-160.

ПРОДЕМОНСТРИРОВАТЬ ТЕМУ «ИНСТРУМЕНТЫ АСТРОФИЗИКИ» В РАБОЧЕЙ ТЕТРАДИ ИСПОЛЬЗУЯ МЕТОД КЕЙСА

Барно Джахангировна Саттарова

Ташкентский государственный педагогический университет им. Низами, к.п.н.

Шахноза Пахриддиновна Бегзатова

Чирчикский государственный педагогический институт Ташкентской области,
преподаватель

begzatovash@gmail.com

АННОТАЦИЯ

В статье даётся информация о средствах и методах организации самостоятельной деятельности студентов для повышения их интереса к научно-исследовательской работе в преподавании курса астрономии по теме «Инструменты астрофизики» с использованием интерактивного метода «Кейс-стади» в рабочей тетради.

Ключевые слова: кейс-метод, рабочая тетрадь, радиоастрономия

ABSTRACT

The article provides information on the means and methods of organizing students' independent activities to increase their interest in research work in teaching the course of astronomy on the topic "Tools of Astrophysics" using the interactive "Case Study" method in a workbook.

Keywords: case method, workbook, radio astronomy

ВВЕДЕНИЕ

Внедрение компетентностно-ориентированного подхода к образованию требует поиска методов обучения и форм организации в занятиях, позволяющих формировать необходимый уровень компетенций у будущих педагогов. Студент должен получать информацию не в готовой форме, а в процессе поиска и осмысления.

Жизнь настоятельно требует внедрения в практику к институтам новых, более прогрессивных методов обучения. Эти методы должны быть такими, чтобы у студентов возник интерес к изучаемым предметам, а средства подачи знаний, процесс получения и способ их преподавания стояли бы на уровне современной науки. Это

значит, что в занятиях необходимо разумно привлекать технические и иные средства обучения.

ЛИТЕРАТУРА И МЕТОДОЛОГИЯ

Результат образовательного процесса во многом зависит от того, насколько он обеспечен разнообразными средствами обучения. Трудно представить себе современного учителя, не использующего в своей практике ничего, кроме учебника. Несомненно, педагог, заинтересованный в успешном освоении студентами предмета, постарается максимально использовать разнообразные средства, тем самым усилив доступность и наглядность изучаемого материала.

В каждом конкретном случае требуется своя система средств обучения, т. е. своя система дидактического обеспечения. Дидактическое обеспечение это — предметная поддержка учебного процесса, представляющая собой совокупность ряда ресурсов, среди которых можно выделить: учебники, справочники; сборники заданий; рабочие тетради; демонстрационные и раздаточные пособия; различные наглядные пособия; презентации; компьютерные программы; тесты.

В последнее время всё более популярными и перспективными средствами обучения являются рабочие тетради. Они представляют собой особый жанр учебной литературы. Рабочая тетрадь — разновидность учебного пособия с печатной основой, которое содержит задания для самостоятельной работы в нем студентов.

Использование рабочих тетрадей в занятиях способствует: качественному усвоению учебного материала; приобретению и закреплению практических умений и навыков; формированию у студентов навыков самостоятельной работы и самоконтроля; развитию мышления, активизации учебно-познавательной деятельности; организации контроля за ходом учебного процесса.

Наиболее общий тип рабочей тетради представляет собой многофункциональную тетрадь с традиционным набором вопросов и заданий разного уровня сложности, направленных на закрепление полученных на занятии знаний; отработку практических умений; проверку знаний по темам. Задания в рабочей тетради позволяют педагогу эффективно организовать самостоятельную работу студентов, как на занятии, так и дома; расширить опыт работы студентов с различными

источниками информации; удовлетворять индивидуальные познавательные интересы.

Кроме того, рабочая тетрадь не только является образовательным полем для развития самостоятельности обучающегося. Она решает задачи организации сотрудничества педагога и обучающегося в процессе самостоятельной работы. Эффективность сотрудничества зависит от оптимального структурирования тетради, ее содержания, а также уровня ответственности и самостоятельности студента.

В процессе разработки модели рабочей тетради студентам педагогического вуза должно учитываться следующие общие требования:

- тетрадь должна являться одним из средств интенсификации учебных занятий;
- повышать производительность труда всех участников процесса обучения, приближать ее к оптимальным показателям;
- создавать условия для руководства учебным процессом, обладать свойствами прямой и обратной связи между педагогом и студентам;
- поддерживать и развивать интерес к занятиям;
- сопровождать и направлять самостоятельную работу студентам;
- каждая тема должен включить в себе разные методы обучения.

Содержание рабочей тетради выстраивается согласно содержанию тематического плана образовательной программы курса астрономии.

Таким образом, структура рабочей тетради должен иметь следующий вид:

- титульный лист;
- лист владельца;
- содержание;
- введение;
- теория и задания по темам программы;
- лист самооценки.

Для повышения эффективности, в рабочем тетради можно использовать ряд методов обучения, включая “Case-study”, “SWOT”, “ФСМУ”, “Ассесмент”, “Инсерт”, “Диаграмма Вина”, “Блиц-игра”, “Брифинг” и “Портфолио” методов.

Рассмотрим пример с использованием кейс-заданий на 6-тему в рабочей тетради:

Кейс по теме «Инструменты астрофизики»

Можно ли видеть ушами?

Смотря какими...

Весной 1931 года по Земле прокатилась сенсация: американский инженер Карл Янский поймал радиопередачу из Космоса. Сигналы повторялись с поразительной точностью — каждые 23 часа 56 минут. Немало людей в те дни ломало голову, где находится таинственная радиостанция разумных обитателей вселенной. На Марсе? Венере? А может быть, близ Сириуса?

Потом выяснилось: радиосигналы действительно шли из глубин Космоса, но, увы, с разумной деятельностью они не имели ничего общего. Их происхождение столь же естественно, как и происхождение света, идущего от звезд и туманностей. Электромагнитные волны излучает любое вещество. Сенсация угасла, явление забылось. До поры до времени... С развитием радиолокации оно властно вторглось в жизнь. Во время войны, например, радиоволны, идущие от Солнца, переположили всю службу ПВО Англии: экраны радаров покрылись всплесками и вспышками помех.

Сразу после войны начался планомерный штурм «радионеба». Громадные чаши радиотелескопов стали чутко прослушивать Космос. Выяснилось: Солнце разговаривает с нами на радиоволнах длиной от 8 миллиметров до 12 метров. Луна ведет свои радиопередачи на волне 1,25 сантиметра. Подают свой радиоголос и Меркурий, и Сатурн, и Юпитер. Да что планеты! Были приняты сигналы природных радиостанций, удаленных от нас на миллиарды световых лет!

Открытия хлынули одно за другим. Веками астрономы следили за небом с помощью оптических телескопов, улавливающих только видимый свет. Это было все равно, что смотреть сквозь узенькую щелочку. Радиоастрономия прорубила окно в небо. Радиоволны невидимы глазом, зато их слышат приборы. А слышимое с помощью приборов можно сделать зримым. И небо засверкало новыми огнями.

Необходимо провести анализ ситуации.

1-задания: Какое представление имеем о небесном объекте с помощью радиоволн?

Ответ: _____

2-задания: Перечислите инструменты радиоастрономии и их практическую значимость?

Ответ: _____

3-задания: Изучите материалы и найдите ответ на вопросы:

1. «Будет ли адаптивная оптика полезна в радиоастрономии?»;
2. «Почему радиоастрономия предлагает изображения с более высоким разрешением, чем оптическая?»

Ответ: _____

4-задания: Заполните таблицу SWOT на основе приведенной выше информации в Кейсе.

Название SWOT происходит от английских заглавных букв:

- ◎ **Strengths** — сильная сторона;
- ◎ **Weakness** — слабая сторона;
- ◎ **Opportunities** — возможности;
- ◎ **Threats** — опасности, трудности, проблемы в использовании.

S	W
O	T

С помощью указанных методических рекомендаций создаются условия для планирования, развития и осмысления тематики проекта стоящих перед студентом, а также осуществляется оценивание результатов. Для оценивания работы обучающихся можно использовать самооценку внутри группы, оценивание наблюдателем, голосование за лучшего "организатора", "за быстрое решение" и т. д. При этом студенты совершенствуют свои социальные навыки работы в команде, навыки контроля и самоконтроля.

ЗАКЛЮЧЕНИЕ

Таким образом, рабочие тетради при соблюдении необходимых условий их применения повышают эффективность занятий и поднимают процесс обучения на качественно новый уровень.

REFERENCES

1. Долгоруков А. Метод case-study как современная технология профессионально-ориентированного обучения / Долгоруков А. [Электронный ресурс]. URL: <https://evolkov.net/learn/methods/case.study.html> (дата обращения 05.12.2019).
2. Винокурова Н.В., Михайлова И.В., Кузьмичева Н.А., Воронкова И.П. Кейс-метод как педагогическая технология при изучении химических дисциплин на фармацевтическом факультете. Международный научно-исследовательский журнал. Вып. 5 (95) 2020, часть 3 2020 г. Стр 88-92.
3. Чайкина Ж.В., Авдоница Д.С., Мададова К.Х., Смирнова Ж.В. Использование рабочей тетради как условие эффективного развития самостоятельности обучающихся детской студии мультипликации // Мир науки. Педагогика и психология, 2021 №1, <https://mir-nauki.com/PDF/18PDMN121>.
4. Эшниёзов У.А. Масофавий таълим шаклида «Электротехника» фанидан «Ярим ўтказгичли тўғрилагичлар» мавзусини SWOT методи ёрдамида ўқитишда инновацион ёндашувлар.//Academic research in educational sciences, Volume 1, Issue 4, 2020.
5. Г.М. Гаджикурбанова. Методика использования Кейс-метода (case study) в учебном процессе ВУЗа. //Педагогика, политология, психология, социология, философия. Вестник Университета № 9, 2013. Стр 263-270.
6. Ханипова Е.Х. Рабочая тетрадь как дидактическое средство обучения.// Инновации в науке № 10 (47), 2015 г. Стр 76-79. www.sibac.info
7. Л.Ю. Нестерова, С.В. Напалков. Реализация проектного метода в системе высшего образования с использованием рабочей тетради. // Вестник Нижегородского Университета им. Н.И.Лобачевского. Серия: Социальные науки, 2015 № 2(38). Стр: 175-181.
8. Коллектив авторов. Маленькие рассказы о большом космосе. Онлайн книга. Серия 2. <https://booksonline.com.ua/view.php?book=134542&page=6>
9. К.Х. Маликов, Ш.П. Бегзатова Мактаб лаборатория хонаси-экспериментлар манбаи // Oriental renessans: Innovative, educational, natural and social sciences, journal, volume 1, issue 8. september 2021 pp. 697-701
10. Б.К. Мамазаров, У.Р. Рустамов Замонавий таълимда хамкорликни амалга ошириш фаолиятининг мазмуни ва хусусиятлари// Academic Research in Educational Sciences, 3 november 2020, 1(3), 4-11
11. Абдуллаев, Ш. У., Рустамов, У. Р., Бегзатова, Ш. П. (2020). Магнит нанозарраларни медицинада қўллашнинг хусусиятлари. Academic Research in Educational Sciences, 1(4), 557-567.

UMUMIY O‘RTA TA‘LIMDA JISMONIY TARBIYA TO‘GARAKLARI TOSHKILIY PEDAGOGIK JARAYONI

Ixtiyor Maxmudjon o'g'li Ashirboev

Toshkent viloyati Chirchik davlat pedagogika instituti Maktabgacha talim fakulteti
Maktabgacha va boshlangich talimda jismoniy tarbiya va sport yo'nalish talabasi

ANNOTATSIYA

Maqolada umumiy o‘rta ta‘lim tizimida jismoniy tarbiya va sport to‘garaklarining ahamiyati yoritilgan bo‘lib, bu boradagi mashg‘ulotlarning samaradorligini oshirish yuzasidan bir qator fikr-mulohazalar, takliflar bayon etilgan.

Kalit so‘zlar: uzluksiz ta‘lim, jismoniy tarbiya va sport to‘garaklari, jismoniy mashqlar, voleybol mashg‘ulotlarining o‘tkazilishi.

ABSTRACT

General secondary education system, the article reflected the importance of physical education and sports clubs, to increase the effectiveness of the training in this area for a number of comments submitted.

Keywords: education, physical education and sports activities, physical exercise, volleyball training.

Yurtimizda jismoniy tarbiya va sportni yanada rivojlantirish, yosh avlodda jismoniy madaniyatni shakllantirish masalalari hozirgi ta‘lim-tarbiya jarayonining ustuvor vazifalaridan sanaladi. Qayd etish kerakki, mamlakatimizda O‘zbekiston Respublikasining “Jismoniy tarbiya va sport to‘g‘risida”gi qonuni yurtimiz yoshlarini uzluksiz ta‘lim tizimining barcha bosqichlarida ham jismonan, ham ruhan barkamol etib tarbiyalashda muhim omillardan bo‘lib xizmat qilmoqda.

Bu jarayonda umumiy o‘rta ta‘lim maktablarida tashkil etib kelinayotgan jismoniy tarbiya va sport ta‘limining o‘ziga xos o‘rni va ahamiyati bor. Jismoniy tarbiya insonni sog‘lomlashtirishi, chiniqtirishi kabi xususiyatlari bilan xarakterlanadi, albatta. Bu borada pedagog olimlar qimmatli fikrlarni qayd etganlar. Xususan, jismoniy mashqlarining sihat-salomatlikka foydasi cheksiz ekanligini D.Adisson: «Mutolaa aql uchun qancha zarur bo‘lsa, jismoniy mashqlar ham badan uchun shuncha zarur»- deya ta‘riflaydi. Aynan shunga o‘xshash fikrni mashhur o‘zbek pedagogi, olim Abdulla Avloniy: “O‘quvchilarni tarbiyalash jarayonida asosiy vazifalardan biri - sog‘liqni mustahkamlash, tana a‘zolarini chiniqtirish, jismoniy va ruhiy jihatdan to‘g‘ri rivojlanish hamda

uning ish qobiliyatining oshishiga ta'sir etishidir", -deya davom ettiradi.

Shundan kelib chiqib, umumta'lim maktablarida jismoniy tarbiya va sport to'garaklarini davlat ta'limi standartlari asosida tashkil qilish, ularning amalda samarali faoliyatini yo'lga qo'yish bosh vazifalardan hisoblanadi. Buning uchun esa jismoniy tarbiya fani o'qituvchisi yoki sport murabbiyi:

- to'garak ishi mazmunini nazariy va amaliy jihatdan puxta ishlab chiqishi;
- to'garakka o'quvchilarni, avvalo, ularning yoshi, jinsi, xohish-istak, qiziqish va ishtiyoqlari asosida jalb qilishi;
- to'garak ishida maktab ota-onalar kengashi, pedagogik jamoa, shu bilan birga, mahalla bilan uzviy aloqada ish yuritishi lozim hisoblanadi.

Jismoniy tarbiya va sport to'garaklaridagi jismoniy harakatlar o'quvchilarni sog'lomlashtirish maqsadlarini ko'zda tutadi. Barcha sport turlari bo'yicha asosiy harakatlar, mashqlar jismoniy tarbiya vositalaridan biri bo'lib, bu o'quv trenirovka jarayonida shug'ullanuvchilarning har tomonlama rivojlanish vazifasini hal etadi. Har bir to'garak rahbari shuni yodda tutishi kerakki, jismoniy tarbiya va sport bo'yicha to'garak dasturi quyidagi aniq maqsadlarga erishish uchun yo'naltirilgan:

- maktab o'quvchilarida yuqori axloq-odob va iroda xususiyatini tarbiyalash;
- o'quvchilarda sportga bo'lgan qiziqishini uyg'otish;
- hayotiy zarur harakat malaka va bilimlarini shakllantirish, ularni turlicha sharoitda tadbiq qilish;
- o'quvchilarda asosiy harakat qobiliyatini baholash makon va vaqtiga harakat parametrlarini rivojlantirish jismoniy mashqlar bilan mustaqil shug'ullanishni shakllantirish, uddaburonlikni tashkil qilish, shaxsiy jismoniy takomillashtirish ehtiyojini tarbiyalash.

Bu bejiz emas, albatta. Chunki har bir o'quvchi maktabda jismoniy tarbiya darslari va to'garaklarini qiziqish bilan kutib oladi. Negaki, jismoniy harakat hamda sport o'yinlari aksariyat o'quvchilarni qiziqtirgan jarayonlardan hisoblanadi. Shundan kelib chiqib, fan o'qituvchisi ular uchun munosib bo'lgan mashg'ulotlar mazmunini taqdim qila olishi kerak.

Jismoniy tarbiya fanining o'ziga xos xususiyati nafaqat tarbiyaning umumiy vazifasini, metodikasini hal etishda o'zini izini qoldirish, balki jismoniy tarbiya uchun ko'proq o'ziga xos, ayrim bir qator tarbiyaviy vazifalarni oldinga suradi:

- Jismoniy mashqlar bilan muntazam ravishda shug'ullanish odatini tarbiyalash;
- Murakkab mashqlarni bajarishda jismoniy og'irlikni yengib o'tishni bilish, yuqori rivojlangan irodaviy sifatlarni tarbiyalash;

- Kiyim-bosh, o'zining tanasini parvarish qilish, dam olish va mehnat rejimiga rioya qilishga odatlanish hamda gigienik malakalarini shakllantirish;
- Harakatlantiruvchi harakatni egallashda manfaatlarning umumiyligi asosida quriladigan, o'quvchilar o'rtasidagi to'g'ri o'zaro munosabatini tarbiyalash.

Bu kabi vazifalarni bajarish uchun esa o'qituvchidan har doimgidek faollik, chuqur bilim-malaka, tashabbuskorlik, ijodkorlik va izlanuvchanlik talab qilinadi. O'qituvchi har bir darsga yangi bir talab hamda ehtiyoj manbai sifatida qarashi darkor.

Jismoniy tarbiya va sport mashg'ulotlarida nazariy bilimlar o'quvchilarda sport turlariga oid bilimlarni mustahkamlashda yetakchi omil bo'lib xizmat qiladi. Yozma va og'zaki ma'lumot o'quvchilarni amaliy harakatlarga nazariy jihatdan tayyorlaydi. Bunda o'qituvchi turli samarali usullardan foydalanishi, ko'rgazmalilikni faol yo'lga qo'yishi mumkin. Biroq, istaymizmi-yo'qmi, tan olish kerakki, jismoniy tarbiya va sport mashg'ulotlarining taqdirini amaliy harakatlar bosqichi hal etadi. Bunda amaliy usulning ahamiyati yuksak mazmun kasb etadi. Ushbu usul shug'ullanuvchilarning harakat faoliyatini faolligida tashkil topadi. Mashq qilish uslubi harakatini ko'p marta takrorlashni nazarda tutgan holda u o'yin texnikasi elementlarini yoki o'yin usullarini egallashga yordam beradi. Takrorlashni to'liq yoki qismlar bo'yicha amalga oshirish mumkin. Barcha qismlarga bo'lib o'rganish harakatni ayrim qismlarini egallashni keyinchalik uni bir butun qilib birlashtirishni nazarda tutiladi. Bu ajratish faqatgina shunda zarurki, qachonki qaerda o'rgatishda unga katta bo'lmagan samara berishi mumkin. Bo'lim, o'yin mashqi shaklidagi xarakterga ega bo'lishi kerak, yani ayrim harakatni tamom qilingan shaklida. Masalan, voleybolda hujumkor zarba berishni o'rganish uchun bu ko'p sakrash va sakrab to'pni ilib olish to'pni o'zi tashlash bilan hujumkor zarba berish. Bo'lim uslubiyatini faqatgina boshlang'ich bosqichda o'rgatish tavsiya qilinadi. Qachonki harakat o'zlashtirilib olingandan keyin uni boshqa usullar yordami bilan mustahkamlanadi. Yordamchi mashqni qo'llash yengillashgan sharoitda mashqni bajarish metodik yo'llari eng ko'p samara beradi. Ularni tanlash va murakkabligi o'qituvchi tomonidan aniq belgilanadi va o'qituvchining tayyorgarligiga bog'liq bo'ladi. O'yin harakatini mustahkamlash murakkablashgan sharoitda mashqni bajarish vaziyatida o'tadi.

Yuqoridagilardan kelib chiqib, masalan, jismoniy tarbiya o'qituvchisi va sport to'garagi murabbiysi uchun quyidagi tartibda "Uslubiy-amaliyot varaqasi"ni tashkil qilish va bundan to'garak mashg'ulotlarida izchil hamda samarali foydalanish mumkin.

Yuqoridagilardan xulosa qilish kerakki, umumiy o'rta ta'lim maktablarida:

- to'garaklarga chuqur bilim-malakali, o'z kasbining fidoyisi, yoshlar bilan ishlashda yuqori tajribaga ega bo'lgan mutaxassislarni biriktirish;
- to'garak faoliyatini "Oila-mahalla-maktab" hamkorligi konsepsiyasi asosida tashkil qilish va bu boradagi uzviy aloqani yo'lga qo'yish;
- o'tiladigan to'garak mavzularini mazmun va shakl jihatdan puxta ishlab chiqish va amalga oshirish;
- to'garaklarga nafaqat jismoniy, balki ma'naviy-ma'rifiy barkamollik omili sifatida qarash, o'quvchilarda umuminsoniy fazilatlarini qaror toptirish va h.k. kabi vazifalarni oqilona hal etish kerak;
- yuqoridagi "Uslubiy-amaliyot varaqasi"da keltirilgan usul, metod hamda tavsiyalarni to'garak mashg'ulotlariga faol jalb qilish jismoniy tarbiya hamda sport to'garaklarining samaradorligini oshirishda yetakchi omillardan bo'lib xizmat qiladi va h.k.

Hamisha yodda tutish kerakki, ozod va obod vatanimizning kelajagi ham ma'nan, ham jismonan yetuk avlodlar qo'lidadir.

REFERENCES

1. Олий таълим муассасаларида спорт турлари бўйича тўгараклар дастури мажмуаси. Низомий номидаги тошкент давлат педагогика университети. Т.: 2011. 400 б.
2. М.Аслонова.Таълим жараёнида ҳаракатли ўйинлардан фойдаланиш. Номзодлик диссертацияси. Навоий 2008. 158 б.
3. Махкамджанов К.М. Содикова Е.К. "Ҳаракат - гўзаллик ва саломатлик гарови". Т.2002й.
4. Ashirboyev, I. M. (2021). Maktabgacha ta'lim tashkilotlarda sog'lom turmish tarzini yaratishda xalq o'yinlari foydalanish yo'llari. *Boshlang'ich ta'limda xalqaro baholash dasturlarini joriy etishning istiqbollari*, 15, 276-278.
5. Ashirboyev, I. M. (2022). Bolalarni jismoniy rivojlantirishning pedagogik tizimi. *Mugalim xam uzliksiz bilimlendiuriy*, 1(2), 154-157.
6. Ashirboyev, I. M. (2022). Maktabgacha yoshdagi bolalarning madaniy va gigiena ko'nikmalarini tarbiyalash. *Uzacademia*, 4(1).
7. Ashirboyev, I. M. (2022). Bolalarni xalq o'yinlari vositasida jismoniy chiniqtirish. *Jismoniy tarbiya va sport sohasini rivojlantirish istiqbollari: Muammo va yechimlar*, 2, 46-48.
8. Ashirboyev, I. M. (2022). Bolalarda jismoniy rivojlantirish yo'llari. *Boshlang'ich ta'limni tashkil etishning sifat va samaradorligini oshirish masalalari*, 99-100.

“БАРҚАРОР РИВОЖЛАНИШ” ҒОЯСИНИНГ НАЗАРИЙ-АМАЛИЙ АҲАМИЯТИ

Низом Абдурахмонович Тангиров

Жиззах давлат педагогика институти “Фалсафа, тарбия ва ҳуқуқ таълими”
кафедраси ўқитувчиси, ф.д. (PhD)

nizom_tangirov@mail.ru

АННОТАЦИЯ

Мазкур мақолада барқарор ривожланиш ғоясининг назарий-амалий аҳамияти фалсафий таҳлил этилган. Барқарор ривожланиш ғояси ҳозирги кунда глобал муаммолар тизимини ўрганиш ва ўргатишнинг самарадорлигини оширишда муҳим методологик аҳамият касб этади.

Таянч тушунчалар: барқарор ривожланиш, экология, глобал муаммолар, биосфера, ҳаёт, носферавий тараққиёт.

ABSTRACT

This article provides a philosophical analysis of the theoretical and practical significance of the idea of sustainable development. The idea of sustainable development currently plays an important methodological role in improving the efficiency of studying and teaching global problem systems.

Keywords: sustainable development, ecology, global problems, biosphere, life, development of the nosphere.

КИРИШ

Ҳозирги кунда глобал муаммолар тизимини ўрганиш ва ўргатишнинг самарадорлигини оширишда барқарор ривожланиш назарияларни чуқур тадқиқ этиш аҳамиятли. Инсониятнинг барқарор ривожланиши ғоялари глобал муаммоларнинг ўткирлашиши билан боғлиқ равишда 1960–1970-йиллардан бошлаб долзарблашиб бормоқда. Барқарор ривожланиш концепцияси 1992 йилда Рио-де-Жанейрода ўтказилган атроф-муҳит ва ривожланиш бўйича БМТ Конференциясида маъқулланган. Унда сайёра ифлосланиши, ресурслар қисқариши муаммосини ҳал қилиш, бир сўз билан айтганда, келгуси авлодлар учун сайёранинг экологик салоҳиятини тиклаш кўзда тутилган. Лекин, барқарор ривожланиши ғоялари фақат мазкур вақтда пайдо бўлган эмас.

АДАБИЁТЛАР ТАҲЛИЛИ ВА МЕТОДОЛОГИЯСИ

Дастлаб, глобал муаммоларга эътибор 1962 йилда БМТ Бош Ассамблеясининг “Иқтисодий ривожланиш ва табиатни муҳофаза қилиш” резолюциясида қабул қилинди, яна 10 йилдан сўнг, яъни 1972 йилда 113 та мамлакат вакиллари атроф-муҳит бўйича Стокгольм конференциясида атроф-муҳит бўйича биринчи жаҳон учрашувида яна мазкур масалада йиғилдилар. 1983 йилда БМТ Бош қотиби ташаббусига кўра Норвегия бош вазири Гру Харлем Брундтланд (Гру Харлем Брунтланд (1939 йил туғилган) норвегиялик жамоатчи ва сиёсий арбоб, 1981-1996 йиллар ўртасида уч муддатда Норвегия Бош вазири, 1974-1979 йилларда Норвегия атроф-муҳит вазири. 1998-2003 йилларда Жаҳон Соғлиқни сақлаш ташкилоти Бош директори лавозимида ишлаган. 2007 йил 1 майдан БМТ Бош қотибининг иқлим ўзгариши бўйича махсус вакили. Гру Харлем Брунтланд аёл киши бўлишига қарамасдан глобал муаммоларни олдини олишга жонбозлик кўрсатиб келган. Шу жиҳатдан унинг ҳурматиغا Брундтланд комиссияси унинг номи билан аталган) бошчилигида Атроф-муҳит ва ривожланиш бўйича халқаро комиссия (АМРХК) ташкил этилди.

МУҲОКАМА

“Барқарор ривожланиш” (“sustainable development”) тушунчасининг аксарият талқинлари Г.Х. Брундтланд Комиссияси томонидан берилган таърифга асосланиб, уни ҳақли равишда классик термин дейиш мумкин. Бунда иқтисодиётнинг барқарор ижтимоий-иқтисодий ривожланишини таъминлаш инсоннинг атроф-муҳит (биосфера) билан ўзаро ҳаракатда ривожланиши билан қай даражада келишилганлигига боғлиқ. Макро-мезо- ва микро даражада ижтимоий экологик-иқтисодий тизимлар барқарор ривожланишига ўтиш – умуман, иқтисодиёт, соҳа, корхона даражасида – янги ҳуқуқий нормалар, янги бошқарув тизимини талаб этади. Маълумки, 1980-йилларга келиб экологик муаммолар кўп ҳолларда минтақавий муаммоларга айланган бўлса, 1990-йилларда келиб экологик муаммолар глобал даражага чиқди ва бу қуйидаги салбий тенденцияларда намоён бўлмоқда:

- дунёда тикланадиган деб ҳисобланган ресурслар (тропик ўрмонлар, балиқ ресурслари ва бошқ.) ўзини тиклашга улгурмаяпти;
- жаҳон экотизими бузилиши рўй бермоқда, тобора кўп флора ва фауна вакиллари бутунлай йўқ бўлмоқда, натижада табиатдаги экологик мувозанат бузилмоқда;

– иқлимнинг эҳтимолли ўзгариши энг мураккаб ва энг хавфли муаммога айланмоқда. У ўртача ҳарорат ўсишида ифодаланиб, натижада экстремал табиий-иқлим ҳодисалари: қурғоқчиликлар, тошқинлар, қуюнлар, кескин эрувгарчилик ва аёзлар қайтарилиши ва интенсивлиги ўсишига олиб келмоқда ва булар табиат, инсон ҳамда мамлакатлар иқтисодиётига сезиларли даражада иқтисодий зарар етказмоқда [7, 96-97].

Халқаро комиссиянинг “Бизнинг умумий келажагимиз” номли ҳисоботида инсоният ўзининг иқтисодий фаолиятида кўп нарсаларни ўзгартириши кераклиги, чунки акс ҳолда уни жуда оғир синовлар ва атроф-муҳит кескин ёмонлашуви кутаётганлиги ҳақида огоҳлантириш эълон қилинди. Комиссия иқтисодиёт ўсиши сайёранинг экологик имкониятлари чегарасидан четга чиқмаслиги керак, деб таъкидлади. Шунинг билан бирга олган ҳолда 1987 йилда БМТ нинг атроф-муҳитни ҳимоя қилиш бўйича комиссияси техноген ўсишнинг альтернативи сифатида “барқарор ривожланиш” концепциясини ишлаб чиқди.

Унинг бош ғояси – атроф-муҳитга зарарсиз бўлган иқтисодий ўсишни таъминлашдир. Барқарор ривожланиш ҳақидаги тасаввурлар 1995 йилда Копенгагенда ўтказилган олий даражали Бутунжаҳон учрашувида янада чуқур тусга эга бўлди. Унда Ижтимоий ривожланиш манфаатида ҳаракатлар дастури қабул қилинди. Мазкур ҳужжатда барқарор ривожланиш учун шароит яратишга қаратилган чора-тадбирлар комплекси қабул қилинди:

– жамиятнинг фаолият юритиши ва фаровонлигини белгилайдиган қарорларни ишлаб чиқиш ва амалга оширишда фуқаролик жамиятининг кенг иштирок этиши;

– барқарор иқтисодий ўсиш ва барқарор ривожланишнинг кенг миқёсли моделлари ҳамда демографик жиҳатининг иқтисодий стратегиялар ва ривожланиш стратегияларига интеграцияси натижасида барқарор ривожланиш ва қашшоқликни йўқ қилиш суръатларини тезлаштиради ҳамда демографик мақсадларга эришиш ва аҳолининг турмуш даражаси ошишига кўмаклашади;

– ўсиш билан боғлиқ манфаатларни турли ижтимоий гуруҳлар ўртасида адолатли ва камситишларсиз тақсимлаш ҳамда қашшоқликда яшаётган инсонлар озиқ-овқат ресурсларидан фойдаланишини кенгайтириш; – инсонлар барқарор ривожланишига мўлжал олган контекстда атроф табиий муҳитни муҳофаза қилиш ва сақлаб қолиш.

Йоханнесбургда ўтказилган барқарор ривожланиш бўйича Бутунжаҳон саммити (2002 йил) қабул қилган қарорига мувофиқ, 2005 йил декабридан жаҳон

ҳамжамиятининг барқарор ривожланишга ўтиши бошланган. Бунда ижтимоий-экологик жараёнларнинг янги бошқариш механизмларини пухта ишлаб чиқиш зарурлиги эътироф этилди. Янги ривожланиш моделини излаш барқарор ривожланиш парадигмасининг эволюциясини, “яшил” (экологик) иқтисодиёт концепцияси пайдо бўлиши ҳамда иқтисодиёт ва жамият табиий тизимлар ва уларнинг чегараларига мослашиши кераклигини бундан кўра чуқур тушунишга олиб келди.

2015 йил сентябрида жаҳон етакчилари томонидан Бирлашган Миллатлар Ташкилоти раҳбарлиги остида қабул қилинган 2030 йилга қадар барқарор ривожланиш соҳасида кун тартиби кучга кирди. Янги кун тартиби – бу мамлакатларни барқарор ривожланишнинг 17 мақсадига эришиш устидан ишни бошлашга чақиришдир. Ушбу муаммоларни ҳал қилиш борасида, Ўзбекистон Республикаси 2015 йилдан кейинги даврда БМТ томонидан 2030 йилгача мўлжалланган 17 та мақсад ва 169 та вазифалардан иборат барқарор ривожланиш дастурини қўллаб-қувватлаб, барқарор ривожланишнинг учта соҳалари (иқтисодий, экологик ва ижтимоий) бўйича комплекс ишларни олиб боришини маълум қилди. Шу жиҳатдан, Ўзбекистон Республикаси Вазирлар Маҳкамасининг 2018 йил 20 октябрда “2030 йилгача бўлган даврда барқарор ривожланиш соҳасидаги миллий мақсад ва вазифаларни амалга ошириш чора-тадбирлари тўғрисида”ги 841-сонли қарорида [1] белгиланган чора-тадбирлар режаси ҳам аҳамиятлидир. Вазирлар Маҳкамасининг 2018 йил 20 октябрдаги 841-сонли қарорига 1-иловада 2030 йилгача бўлган даврда барқарор ривожланиш соҳасидаги миллий мақсад ва вазифалар ва йўл харитаси ишлаб чиқилган. Мазкур Мақсад ва вазифаларнинг тартиб рақамлари 2015 йил сентябрь ойида БМТ саммитида қабул қилинган Барқарор ривожланиш глобал мақсадлари тартиб рақамларига тўла мос келади.

Шу ўринда “Биз истеъмол қиладиган махсулотлар, биз нафас оладиган ҳаво, биз ичадиган сув, биз яшайдиган сайёрага ҳаёт бағишловчи иқлим – барчаси табиат тухфаси, устига-устак, ҳозир табиатнинг ўзи бизга белги бермоқда, ўз ҳақимизда қайғуриш учун аввало табиатга ғамхўрлик қилишимиз керак. Ҳозирги уйғониш даври. Муаммоларни пайқаш учун, овозимизни кўтариш учун... Инсоният учун, Ер сайёраси учун яхшироқ муҳит яратиш вақти. Бу халқаро атроф-муҳитни муҳофаза қилиш кунини – табиат вақтидир”, дейилади Халқаро атроф-муҳитни муҳофаза қилиш – 2020 кун тартибида [3, 388].

Барқарор ривожланиш соҳасидаги миллий мақсад ва вазифалардаги 4.7-вазифа сифатида “2030 йилгача барча



ўқувчилар ва талабаларнинг барқарор ривожланишига кўмаклашиш учун зарур бўлган билим ва кўникмаларни эгаллашларини таъминлаш”да Халқ таълими вазирлиги ва Олий ва ўрта махсус таълим вазирлиги масъул ижрочилар этиб белгиланган. Шу билан бирга Ўзбекистон Республикаси президенти Шавкат Мирзиёевнинг Бирлашган Миллатлар ташкилоти Бош ассамблеясининг 75-сессиясидаги нутқида “Давримизнинг ўткир муаммоларидан яна бири — глобал иқлим ўзгаришларидир. Бугунги кунда ҳар бир мамлакат бу жараённинг салбий таъсирини ҳис этмоқда. Минг афсуски, бундай ўзгаришлар Марказий Осиё тараққиётига ҳам катта хавф туғдирмоқда... Биз хавфсизлик ва барқарор тараққиёт йўлидаги умумий хатарларга қарши янгича ёндашувлар асосида ва яқин ҳамкорликда ишлашимиз зарур”, деб таъкидладилар [2].

Тадқиқотчи Савлабек Кистаубаев фикрича, экологик таълим-тарбия – инсон ижтимоий-иқтисодий фаолиятининг салбий оқибатларини бартараф этиб, “табиат-жамият-инсон” мажмуаси коэволюцияси ва барқарор тараққиётни таъминлашга, инсоннинг табиат бойликларига онгли муносабатини, табиий атроф-муҳит муҳофазасига нисбатан масъулиятини шакллантиришда муқобили бўлмаган йўлдир [9, 15].

Натижада инсоният келажаги “табиат-жамият” алоқадорлигидаги бир бутун социал-экосистема сифатида биосфера тараққиётининг зарурий босқичи ноосферага эҳтиёж сезмоқда.

Тадқиқотчи М.Ю.Шишин фикрича, ноосфера синтетик тушунча сифатида инсон фаолияти натижаларини, жумладан моддий ва маънавий ютуқларни ҳам ўзида мужассам этади. Шунингдек, бу тушунча инсон ва атроф муҳитнинг муносабатлари тизимини нафақат планетар даражада балки космик даражада ифодалайди. Шу сабабли бизнинг нуқтаи назаримизга кўра, шалланиб бораётган янги илмий фалсафий парадигманинг асосида айнан ноосфера ғояси жой олиши мақсадга мувофиқдир [15, 3].

Ноосфера концепцияси доирасида ифодаланган Ноосферавий-экологик фаолиятнинг мазмун-моҳиятини таҳлил этиш ва унинг структурасини аниқлаштириш тадқиқотимиз доирасидаги ҳам назарий, ҳам амалий ишлардан биридир.

Фан тараққиёти, унинг категориал аппарати, концептуал схемалари, конкрет моделлари билиш имкониятларининг кенгайишига олиб келади. Бу эса ўз навбатида ижодий тафаккур салоҳиятининг ортиб боришига, “Таҳлилнинг янги нозикли методларини яратишга нисбатан ўзига хос талаблар кўяди” [4, 32]. Фалсафа ва фан тарихида ноосфера

концепциясининг методологик аҳамияти Ноосферавий-экологик фаолиятни ташкил этиши билан белгиланади.

Аввало, ноосфера назария сифатида илмий билимнинг энг етук шакли бўлиб, борлиқ жабҳаларининг қонуний ва муҳим боғланишларини яхлит ҳолда ўзида акс эттиради. Ноосфера концепция сифатида ноосферавий билимлар тараққиётининг йўналиши ва мақсадини ифодалайди. Ноосфера концепциясининг назарий-методологик таҳлилида мазкур концепциянинг назарий-фундаментал асослари, назарий тушунчалари ва тамойиллари ҳамда онтологик, гносеологик ва мантиқий жиҳатлари аҳамиятли.

Фалсафа ва фанда ноосферогенез, М.Ю.Шишиннинг фикрига кўра, ночизикли жараёндр. У вақт ва маконда пульсли характер касб этади. Буни “кўз билан кўриш мумкин” бўлган антропогенез, этногенез ҳамда маданиятда кузатиш мумкин. Бу линияларнинг пульсли характерни табиий антропоген, моддий ва энергетик оқимларнинг комплекс таъсирлари билан боғлиқдир. Бу ерда инсон яратган моддий структуралар ва инсон фикрларининг ўзига хос салбий ва ижобий таъсир этиши ҳақидаги гипотеза эътиборга лойиқдир [15, 15].

Ноосфера концепциясининг объектив ва субъектив онтологиясини қуйидагича таҳлил қилиш мумкин: Фалсафа фанлари доктори И.Ҳошимова фикрича, жамият эса табиатга антропоген таъсир этади. Бу жамият томонидан табиатни ўзгартириш, глобал объектларни ўзлаштириш, яъни, инсоннинг табиатни қайта ўзлаштиришдаги комплекс муаммоларини ўз ичига олади. Жамият тараққиёти жараёнида жамият ва табиат муносабатлари тобора чуқурлашиб, мураккаблашиб борган сари табиатга таъсир ортиб боради. Жамият ўз таъсири билан табиатни ўзгартиради, бу жараён моддий ишлаб чиқариш, қайта ишлаб чиқариш орқали, яъни, табиий ресурслардан фойдаланиш, табиий бойликларни кўпайтириш, ифлослантириш ва уни муҳофаза қилиш жараёнида содир бўлади. Жамият тараққиёти унинг табиат билан ўзаро муносабатининг кенгайиши орқалигина содир бўлади [14, 27].

Шу жиҳатдан экологияда толерантлик, корреляция, трансформация, ноосфера, рационаллик каби тушунчаларнинг моҳиятини ёритилиши экология соҳасида билимни бойитади. Биохилма-хилликнинг фалсафий таҳлили экология муаммоларини англашга, ечимига ёрдам беради [13].

Инсоният XXI асрда информацион цивилиция босқичига қадам қўйди. Информацион жамият босқичи ахборот ва компьютер инқилоби каби омиллар асосида ахборотнинг товар маҳсулотга айланиши, жамиятда компьютер соҳасида муҳандис-техник зиёлилар қатламининг вужудга келиши, компьютерлаштириш жараёнининг ишлаб

чиқариш кучига айланиши, интернет тармоқларининг ижтимоий турмуш тарзига тоборо сингиб бориши билан характерланади. Глобаллашув шароитида жамият ахборотлашув жараёнининг имконияти тезлашди ва кенгайиб боради.

Кишилик жамияти тараққий этиб борган сари унинг фаолияти ҳам кўпроқ технологияларга асосланиб боради. Ҳозирги даврда инсон фаолиятининг деярли барча соҳаси технологияларга асослангандир. Технология турли хил ижтимоий муносабат ва фаолият структурасига таъсир этиб турмуш тарзининг янгиланиш (модернизация) ва ўзгаришларнинг асосий омили бўлмоқда. Бу технологиянинг жамиятга, ижтимоий муносабатлар тизимига нисбатан социоген функциясини ташкил этади [12, 15].

Компьютер инқилоби ижтимоий тарихий тараққиётга, маданий, когнитив ва цивилизациявий жараёнларга таъсир этади. Информацион технологиялар инсоният турмуш тарзини ўзгартириб юбормоқда. Буни информацион технологияларнинг социоген функциясида яққол кўриш мумкин.

Шу билан бирга жамият ва уни ташкил этган қатлам ва гуруҳлар турли хил образларда техника ва технологияларга таъсир кўрсатади, уни ўзгартиради, рағбарлантиради, ҳатто деструктив таъсир этиш ҳам мумкин. Бу жамиятнинг технологияларга нисбатан техноген функциясини ташкил этади.

Кишилик жамиятининг ижтимоий тарихий тараққиётида социоген ва техноген функцияларнинг мутаносиблиги кўп жиҳатдан экологик омилларга боғлиқ. Компьютер инқилоби ва кишилик жамиятининг информацион цивилизация босқичига ўтиши, технологияларнинг социоген функцияси экологик муаммоларни янада чуқурлаштиради, ижтимоий тараққиётга салбий таъсир кўрсатади деган пессимистик қарашлар ўтган асрнинг 80-90 йилларида кенг тарқалган эди. Шу муносабат билан экологик инқирознинг чуқурлашуви муқаррар равишда жаҳон ҳамжамияти барча саъй-ҳаракатларни мустаҳкамлаб, глобал, барқарор эко-ривожланишни таъминлаш бўйича амалий чора-тадбирлар кўриш орқали табиий муҳит билан ўзаро ҳамкорлик тамойилларини тубдан ўзгартириши лозимлигини кўрсатмоқда [5, 5].

Илмий техник инқилобнинг ижтимоий оқибатларига нисбатан антисциентистик қарашлар бунга мисолдир. БМТ ташкилотининг барқарор ривожланиш шартлари этиб қуйидаги формула асос қилиб олинган [6]. “Ижтимоий тараққиёт + иқтисодий ўсиш + экологик хавфсизлик = барқарор ривожланиш” ғоясини мисол қилиб олиш мумкин. Лекин, бу формула тўла ижтимоий-табиий воқеликни тўла қамраб олмаган деб ҳисоблаймиз. Яъни, ижтимоий тараққиёт, иқтисодий ўсиш, экологик хавфсизлик барқарор ривожланиш том маънода

асоси бўла олмайди. Жамиятда ноосферавий-маънавий юксалиш мезони қарор топмас экан барқарор ривожланиш ҳақида сўз ҳам бўлиши мумкин эмас. Шунинг учун биз тадқиқот доирамизда “Ижтимоий тараққиёт + иқтисодий ўсиш + экологик хавфсизлик+ноосферавий-маънавий юксалиш = барқарор ривожланиш” ғоясини таклиф қиламиз.

Бунинг учун техноген ва соцоген омилларни рационал тафаккур тарзида оқилоналик муҳим аҳамият касб этади. XX асрнинг иккинчи ярмида инсоният бунинг яхши англайди ва кўплаб пессимистик қарашларнинг асоссизлигини кўрсатди. Жумладан, “Инсоннинг табиатга антропоген таъсири кучайиши кейинги 50 йил мобайнида 25-50 фоиз биологик турларнинг йўқ бўлиб кетишига сабаб бўлади деган хулосаларнинг асоси йўқ. Аксинча, нари борганда уларнинг 0,7 фоизигина келажакда йўқолиб кетиши мумкин” [10, 42-43]. Мальтуснинг назарияси ёки “демографик портлаш” ҳақидаги қарашлар ҳам асоссиз эканлиги аён бўлмоқда. Бундан ташқари Рим клуби томонидан “Тараққиёт чегараси” деб илгари сурилган башоратлар ҳам асоссиз эканлиги маълум бўлмоқда.

Мустақил республикамизда табиат-жамият тизимида техноген ва соцоген функцияларни мутаносиблигини таъминлашга давлат сиёсати даражасида эътибор берилмоқда. Республикамизда атроф муҳитни муҳофаза қилиш ва табиий заҳиралардан оқилона фойдаланиш бўйича Давлат дастури ишлаб чиқилган. Президентимиз экологик хавфсизликни кучайтиришнинг ҳозирги асосий йўналишлари сифатида 6 та устивор тадбирларни кўрсатиб ўтган. 2010 йил 21 сентябрда БМТ саммити мингйиллик ривожланиш мақсадларига бағишланган ялпи мажлисида Президентимиз И.А.Каримов экологияни муҳофаза қилиш, орол фожеаси ҳақида тўхталиб ўтди.

Техноген ва соцоген таъсирларда экологик вазифалар ва омиллар рационал тафаккур тарзида мушоҳада этиб уларга оқилона ёндашиш ҳозирги информацион цивилизациянинг асосий хусусиятидир.

Жамият тараққиёти жараёнида жамият ва табиат муносабатлари чуқурлашиб, мураккаблашиб борган сари табиатга таъсир ортиб бормоқда. Зотан, «Ҳозир XX1 аср бусағасида, фан техника тараққиёти жадал тезликлар билан ривожланиб бормоқда. Дунёнинг географик сиёсий тизими ўзгармоқда. Бундай шароитта инсон томонидан биосферага курсатилаётган таъсирни тартибга солиш, ижтимоий тараққиёт билан қулай табиий муҳитни сақлаб қолишнинг ўзаро таъсирини муофиқлаштириш, инсон ва табиатнинг ўзаро муносабатларида муозанатга эришиш муаммолари борган сари долзарб бўлиб қалмоқда» [8].

Албатта, инсон талабларини қондиришнинг манбаи – табиат. Табиатнинг ресурсларини ўз мақсадлари учун фойдаланади. Аммо, Она табиатдан фақатгина «олмоқ» установаки сифатида муносабат қилиш мақсадга мувофиқ эмас. Бундай муносабатни мутлақлаштириш оқибатида инсон табиат билан аяничли хайрлашади. Мазкур антропоцентрик назария Собиқ шурулар даврида инсон фаолиятида ҳуқимронлик қилди.

Фан ва техниканинг ривожланиши ва инсон эҳтиёжларини ошиб бориши атроф-муҳитни ўнглаб бўлмас даражада ўзгартириб юбормоқда. Маълумотларга кўра, охириги 50 йилда нефт, газ, кўмир, алюминий, темир ва бошқа захиралардан фойдаланиш бир неча ўн, ёғочдан фойдаланиш эса 14 баробарга кўпаймоқда. Кейинги йилларда қуруқликдаги ерларнинг ўзлаштирилиши натижасида сайёрамизда экологик мувозанатнинг бузилиши, сув режимининг ўзгариши каби салбий оқибатларга олиб келди. Маълумотларга кўра, ҳар йили ер юзидан 13 миллион гектар ўрмон ерлари йўқолиб бормоқда. Чўлланиш дунёнинг қурғоқчил ҳудудларидаги ерларни ўз домига тортмоқда. Бундай антропоген таъсирнинг ҳаддан зиёд ошиши атмосфера, океан, денгиз ва дарёлар, тупроқ, ўрмон экотизимларини издан чиқарувчи глобал хавф-хатарларнинг кучайишига олиб келади. Буларнинг барчаси атроф-муҳитни муҳофаза қилиш бўйича кенг кўламли чоратadbирларни амалга оширишни талаб этади. Бу, бевосита глобал миқёсда кескинлашиб кетаётган экологик муаммолар доирасида яққол кўзга ташланмоқда ва уларнинг локал, зонал, регионал сабабларини аниқлашни ҳамда бартараф қилишнинг конструктив-рационал усуллари топишни кун тартибига қўймоқда.

ХУЛОСА

Демак, Ноосферавий-экологик таълим беришнинг антропоцентристик парадигмаси моҳияти – бу инсон энг олий қадрият сифатида эътироф этилиб, табиат эса унинг шахсий мулки сифатида инсон ва табиат қарама-қарши қуйилиб, инсоннинг табиатга таъсири фақат прагматик характерга эга. Келажакнинг улкан пойдевори қурилаётган ҳозирги даврда кўплаб соҳалар қатори илм-фан ҳам муҳим вазифаларни бажариши даркор. Маълумки, кўпчилик фан ютуқларининг яхшиликка, эзгу ғояларга хизмат қилишига ўрганиб қолган. Аммо, ҳамма вақт ҳам шундай бўлаверадими? Фаннинг у ёки бу соҳасида ниҳоятда чуқурлашиб боравериш, қўлга киритилган ютуқларни мутлақлаштириш одамзотнинг табиий имкониятлари ва ҳақ-ҳуқуқларини паймол қилишга олиб



келмайдами? Бу борада инсоннинг ўзини ўрганувчи фанлар соҳасидаги изланишларнинг чегараси борми?, каби масалалар бугунги куннинг долзарб муаммоларига айланиб бормоқда. Ана шундай кўплаб бахс-мунозараларга сабаб бўлаётган фан соҳаларидан бири ирсий инженериядир [11, 3].

Замонавий илм-фан ва маданиятлар асосий йўналишлар орасида ноосфера тушунчасини ўрганиш, унинг шаклланиши ва шаклланиши муҳим ўрин тутди. Биосферани Ноосферага босқичма-босқич амалга ошириш, уни келиши билан жамиятда фан ва технологияларни ривожлантириш долзарб аҳамият касб этади. Шундан келиб чиқиб шуни таъкидлаш ўринлики, олий таълимда Барқарор ривожланиш бўйича талабаларнинг билим ва кўникмаларини оширишимиз долзарб бўлиб қолмоқда.

REFERENCES

1. Ўзбекистон Республикаси Вазирлар Маҳкамасининг 2018 йил 20 октябрда “2030 йилгача бўлган даврда барқарор ривожланиш соҳасидаги миллий мақсад ва вазифаларни амалга ошириш чора-тадбирлари тўғрисида”ги 841-сонли қарори// Қонун ҳужжатлари маълумотлари миллий базаси, 14.12.2020 й., 09/20/777/1620-сон
2. Ўзбекистон Республикаси президенти Шавкат Мирзиёевнинг Бирлашган Миллатлар ташкилоти Бош ассамблеясининг 75-сессиясидаги нутқи// Янги Ўзбекистон, № 183 (183), 2020 йил 24 сентябрь, пайшанба сони.
3. Мирзиёев Ш.М. Янги Ўзбекистон стратегияси. –Тошкент: “Ўзбекистон”, 2021. -Б. 388.
4. Абдуллаева М., Покачалов Г. Философские проблемы методологии науки. – Т.: Фалсафа ва ҳуқуқ, 2006. -С. 32.
5. Бердимуратова А.К. Философско-методологические проблемы современной экологической ситуации (на материалах Приаралья) // Спец. 09.00.01. Диалектика и теория познания. Дисс-я на соискан. уч. степени док. фил. наук. –Тошкент, 1999. –С. 5.
6. Декларация тысячелетия ООН // Московский журнал международного права, 2001, №1. -С. 257-269; Йоханнесбургская декларация по устойчивому развитию // Вестник экологического образования в России, 2002, № 4. С. 5-6.
7. Исаджанов А. Барқарор ривожланиш мақсадлари: устувор йўналишлари ва долзарб вазифалари // Илмий таҳлил ахборот, 2018, №1. –Б. 96-97.
8. Каримов И.А. Ўзбекистон XXI аср бўсағасида: ҳавфсизликка таҳдид барқарорлик шартлар ва тараққиёт кафолатлари. –Т., 1998.
9. Кистаубаев С.У. Шахс экологик дунёқарабини шакллантиришда миллий кадрларнинг роли // Фалсафа фанлари бўйича фалсафа доктори (PhD) диссертацияси автореферати. – Самарқанд, 2019. - Б. 15.



10. Мамашакиров. С. Ваҳимами ёки ҳақиқат. -Тошкент, “Iqtisod-moliya” 2012. – Б. 42-43.
11. Назаров Н.Н. Ирсий инженерия ахлоқий муаммоларнинг фалсафий таҳлили. 09.00.05. Т., 2008. –Б. 3.
12. Ракитов А.И. Философия компьютерной революции. М.: изд. Политическая литературы. 1991, с-15
13. Хошимова И.С. Философский анализ биоразнообразия // Материалы семинара: Проблема биоразнообразия и изменения климата. –Т., 2010.
14. Хошимова И.С. Экология фалсафаси асослари // Фалсафа ва фанлар методологияси муаммолари: Республика илмий-назарий семинар материаллари. –Т., “MUMTOZ SO‘Z”, 2016. -Б. 27.
15. Шишин М.Ю. Онтологические и методологические основания концепции ноосферогенеза. Дисс. Канд. филос наук : 09.00.01. / Москва, 1997. – С. 15.
16. Абдуллаева М., Гаффарова Г. (2020). Структурные преобразования – новые возможности развития. “Ўзбекистон ва Марказий Осиё: XXI аср ижтимоий гуманитар фанлари долзарб муаммолари, интеграция ва истиқбол тенденциялари” халқаро илмий-амалий конференция материаллари. Тошкент, – Б.264-268.
17. Гаффарова Г. (2020). Человеческий капитал в условиях цифровизации Узбекистана. Интеллектуальная культура Беларуси: духовно-нравственные традиции и тенденции инновационного развития: материалы Пятой междунар. науч. конф. Т.2. – Минск: Четыре четверти, –С.72-75.
18. Гаффарова Г. Таркибий ўзгаришларнинг бифуркацион асоси // Academic Research in Educational Sciences, 2021. 2(1) (январь), pp.244-250.
19. Гаффарова, Г., & Абдуллаева, М. (2020). Тасаввуфнинг когнитив тизими замонавий фалсафа призмасида. Academic Research in Educational Sciences, 1(3), 102-114.
20. Гаффарова, Г., & Қодиров, Б. (2020). Рақамлаштириш - инновацион ривожланиш омили сифатида. Academic Research in Educational Sciences, 1 (2), 104-112.
21. Гаффарова, Г.Ғ. (2020), Ахборотлашган жамиятдан рақамли жамият сари: фалсафий таҳлил. УЗА Илм-фан булими (электрон журнали). сентябрь сони, - Б.183-196
22. Гаффарова, Гулчехра Ғуламжановна. (2020). Когнитив жараёнда аутопозис назарияси. Ўзбекистонда илмий-амалий тадқиқотлар: Республика миқёсида 16-кўп тармоқли илмий масофавий онлайн конференция материаллари. 193-196.



НООСФЕРА КОНЦЕПЦИЯСИ КАТЕГОРИАЛ АППАРАТИНИНГ ФАЛСАФИЙ ТАҲЛИЛИ

Низом Абдурахмонович Тангиров

Жиззах давлат педагогика институти ўқитувчиси, ф.д. (PhD)

nizom_tangirov@mail.ru

АННОТАЦИЯ

Мазкур мақолада ноосфера концепцияси категориал аппарати фалсафий таҳлил этилган. XX аср маҳсули бўлган ноосфера концепцияси илмий билимлар тараққиётида ҳам назария, ҳам амалиёт сифатида муҳим методологик аҳамият касб этади.

Таянч тушунчалар: ноосфера, назария, амалиёт, билиш, ҳаёт, биосфера, носферавий тизим.

ABSTRACT

This article provides a philosophical analysis of the categorical apparatus of the concept of the noosphere. The concept of the noosphere, a product of the twentieth century, plays an important methodological role in the development of scientific knowledge, both as theory and practice.

Keywords: noosphere, theory, practice, cognition, life, biosphere, nosphere system.

КИРИШ

XX аср маҳсули бўлган ноосфера концепцияси илмий билимлар тараққиётида ҳам назария, ҳам амалиёт сифатида муҳим методологик роль ўйнайди. Аввало, ноосфера назария сифатида илмий билимнинг энг етук шакли бўлиб, борлиқнинг муайян жабҳасининг қонуний ва муҳим боғланишларини яхлитлик ҳолда ўзида акс эттиради. Ноосфера амалиёт сифатида ноосферавий билимлар тараққиётининг йўналиши ва мақсадини ифодалайди. Ноосфера олам илмий манзарасини: яхлит, объектив, табиий жараён сифатида билиш асосида инсон онгининг юксак потенциал имкониятини намоён қилади. Яъни мазкур объектив қонуний ривожланишни билиш жараёнида юксак ақл соҳаси – Ноосферанинг шаклланиши ва мазмун-моҳияти намоён бўлади.

АДАБИЁТЛАР ТАҲЛИЛИ ВА МЕТОДОЛОГИЯ

Фалсафа ва фан тарихида ноосфера концепциясининг ўрни ва роли муҳим методологик аҳамият касб этади. Тадқиқотчи М.Ю. Шишин фикрича [13, 3], ноосфера синтетик тушунча сифатида инсон фаолияти натижаларини, жумладан моддий ва маънавий ютуқларни ҳам ўзида мужассам этади. Шунингдек, бу тушунча мазмунида инсон ва атроф-муҳитнинг муносабатлари тизимини, нафақат планетар даражада балки космик миқёсда ифодалайди. Шу сабабли бизнинг фикримизча, М.Ю.Шишиннинг шаклланаётган янги илмий-фалсафий парадигма асосида, айнан ноосфера ғояси алоҳида жой олиши мақсадга мувофиқ деган қарашда асос бор. Шу жиҳатдан, экологияда: толерантлик, корреляция, трансформация, ноосфера, рационаллик, иррационаллик каби тушунчалар мазмун-моҳиятининг ёритилиши, экология соҳасида билимларни бойитади. Хусусан, биохилма-хилликнинг фалсафий таҳлили глобал экологик муаммоларини англашга, ечимини топишга ёрдам беради [10].

Дунёқарашнинг ноосферавий синтези, рус фалсафасининг етакчи ғояларидан бири бўлган билимлар яхлитлиги (бир бутунлиги) ғоясини ривожлантиради. Рус мутафаккирлари дунёқараш синтезида: фан, дин, фалсафа ўтасидаги зиддиятлар ва алоҳидаликнинг бартараф этиш зарурлигини кўрганлар. Чунки бу зиддиятлар инсоният руҳининг етилмаганлиги, унинг онги чегараланганлигидан далолат беради. Улар инсоният руҳининг яхлитлигидан келиб чиққан ҳолда, дунёқарашга оид онг шакллари синтези ғоясини илгари сурганлар. Муаммонинг бундай тушунилиши учун ҳозирги вақтда барча зарур объектив шарт-шароитлар ва субъектив омиллар тизими етилган [12, 54].

Шунингдек, ноосферанинг бир-биридан нисбатан мустақил ҳолда мавжуд бўлган иккита ташкил этувчи асосини ажратиш кўрсатиш методологик аҳамиятга эга, яъни: биринчиси, инсон томонидан яратилган табиий моддий-энергетик структуралар: антропоген ландшафтлар, турли хил маданий-рамзий тизимлар (тил, архитектура, мусиқа ва ҳ.к.); Иккинчиси, инсоннинг ментал-психологик фаолияти билан боғлиқ энергия – ахборот структураларидан иборат бўлиб, мазкур асос ноосферани шаклланишига тўғридан-тўғри хизмат қилади.

Фалсафа ва фан тараққиётида илмий билимларнинг: онтологик, гносеологик, аксеологик ва футурологик масалалари доимо долзарб аҳамият касб этиб келган. Бунда илмий билимлар борлиқ ва оламни инсон томонидан адекват акс эттиришнинг муҳим асоси сифатидаги мураккабликни, узвийликни қамраб олади. Ҳозирги замон постноклассик фанида олам тараққиётининг бир бутунлик

парадигмаси тан олиниб, унда: олам, биосфера, ноосфера, жамият, инсонлар ягона яхлит тизимни ташкил қилади. Ушбу яхлитликнинг намоён бўлишида инсон ўрганилаётган объектдан ташқарида эмас, балки унинг ичида яхлитликнинг бир қисми бўлиб кўриниши ётади ва бундай ёндашувнинг оқибати сифатида табиий ҳамда ижтимоий фанларнинг яқинлашувини кўрамиз.

Бунда ҳозирги замон фанларининг нисбатан универсал илмий ғоялари, тамойиллари, моделлари ижтимоий-гуманитар ёки табиатшунослик фанларига ҳам кенг тадбиқ этилиши кузатилади [11, 55]. Зеро, моделлаштириш жараёнида нарса ва ҳодисаларнинг алоҳидалик, хусусийлик ва умумийлик томонларининг бирлигини, уларнинг ўзаро боғлиқлиги нуқтаи назаридан эътироф этиш, ўрганилаётган объект модели адекватлини таъминлашда муҳим аҳамиятга эга [2, 127].

Мазкур модель ташкиллашган билимларни янги тараққиётга йўналтиради. У табиат ва маданият дунёсини янгича тушуниш мўлжалларини белгилайди. Бунда: табиат ва инсон, биосфера ва ноосфера, табиат ва жамият, цивилизация ва маданият эволюциясининг статистик ва динамик моделларининг фарқи шартли ва нисбий характерга эга. Яъни статистик моделлар ўрганилган объектнинг фақат маълум жиҳатини акс эттиради. Динамик моделлар эса, объект (нарсаси, ҳодисаси, жараён)нинг вақт бўйича ўзгариши қонуниятларини акс эттиради.

Бунда ноосферанинг бошланғич асоси – атрибутив ахборот ҳисобланади. Мураккаб тизимлардаги ахборотнинг эволюцияси коинотнинг барқарор ва мақсадга йўналган ривожланишини ташкил этиш воситаси сифатидаги бошқариш ҳодисасини туғдирди. Ақлнинг амал қилиш доираси (ноосфера) табиатда бошқариш жараёнлари ривожланиши узлуксиз занжирининг энг юксак ҳалқасидир [6, 3].

Биосферанинг ўз-ўзини ташкил қилувчи тизим сифатидаги фаолияти тирик нарсанинг мавжудлиги унда яшовчи тирик организмлар билан мувофиқлашганлигида акс этади. Биосфера ички структурали компонентларнинг, шунингдек, антропоген омилларнинг доимий ўсувчанлик таъсиридаги ривожланувчи динамик тизимдир. Бу эса биосфера тараққиётида ноосфера ҳам алоҳида яхлит тизим сифатида характерланади. Биосферада ҳам, ноосферада ҳам ахборот алгоритмлари мавжуд. Булар тизим тараққиётининг асосини ташкил этади.

Ахборот – алгоритмлари адекват бўлган тасодифий кетма-кетликнинг эслаб қолинган танлови бўлиб, бу танловни мустаҳкамлаш ахборотни яратади [2, 79]. Ақлнинг

амал қилиш доираси (ноосфера)да инсониятнинг техник-технологик тараққиёти цивилизацияни вужудга келтирди.

Инсоннинг доимий фаолияти натижасида унинг кучи ортади ва биосфера структурасида ўзгаришлар содир бўлади. Инсоннинг билими ва меҳнати таъсирида у янги ноосфера ҳолатига ўтади. Вернадскийнинг концепциясида ҳаёт космик эволюцияга қўшилган ҳолда бир бутун эволюцион жараёни (физик, геокимёвий, биологик) намоён қилиши кўрсатилган [4, 14].

Л.И.Плотникова фикрича, Ноосфера табиатнинг ривожланган инсонийлаштирилган ҳолати ва унинг мавжуд бўлиши фақатгина онгли эмас балки, шунингдек, кўтаринки руҳдаги (яъни олий ва абадий қадриятларга йўналтирилган) фаолият бўлганлиги сабабли, ноосфера таълимотининг фалсафий-методологик асосларини тушуниш учун табиат ва жамият ўзаро таъсирининг умумий назарияси алоҳида аҳамият касб этади[8, 56].

Шу жиҳатдан ноосфера концепциясини ёритишда борлиқ ва унинг фалсафий таҳлилига ҳам эътибор қаратиш, шу асосда мулоҳаза юритиш ўринли: Борлиқ — олам ва ҳар қандай турдаги мавжудликни ифодалайдиган фалсафий категория. Мифология, дин ва натурфалсафада мавжудликнинг манбаи нима, деган муаммони ҳал этишга уринишлар бўлган. Фалсафа ҳақиқий борлиқни англаш ва уни идрок этишни ўз олдига мақсад қилиб кўяди.

Ноосферавий дунёқараш ҳар бир давр тақозаси, табиий муҳит, ижтимоий воқеалар, глобал ҳодисалар таъсирида мунтазам ўзгариб, янгиланиб борувчи ижтимоий онгнинг муайян шакли сифатида намоён бўлади. Шу маънода, кенг маънода ноосферавий дунёқараш – бу инсоннинг табиатдаги ўзгаришларнинг табиий, ижтимоий ва техноген омилларини моҳиятини англаш, баҳолаш ҳамда оқибатларини олдиндан ҳис қила билишни: ғояларда, назарияларда, таълимотларда ифодалаб, глобал табиий антропоген ўзгаришларга мослашишга йўналтирилган интеллектуал жараён дир.

Шундай қилиб, инсонни фақат биологик - ижтимоий бирлик сифатида тушуниш бир ёқлама қараш бўлиб, бу ёндашув унинг антропологик табиати ҳақидаги тасаввурларни, хусусан, унинг оқилона Космос маҳсули, космик мавжудот сифатидаги моҳиятини чеклайди. Зеро, инсон Коинотдан алоҳида мавжуд бўлмагани каби, Коинот ҳам инсондан алоҳида мавжуд бўлмайди. Инсоннинг корпускуляр-тўлқинли, кимёвий табиатида намоён бўлган ягоналик Ф.Капранинг “Биз субмикродунёга теран назар ташлар эканмиз, ҳозирги замон физиги шарқ мистиги каби дунёга бир-бири билан ўзаро таъсирга киришувчи ва тинимсиз ҳаракат қилувчи ажралмас элементлардан таркиб топган тизим сифатида қараш

лозимлигига ишонч ҳосил қиламиз. Бунда кузатувчининг ўзи ҳам мазкур тизимнинг ажралмас қисми ҳисобланади» [5, 318]. Бу ҳолда, дунё қаршимизда инсон интеграл таркибий элементи ҳисобланувчи тизим сифатида гавдаланади. Табиат тўлқинлари ва квантларидан биз яъни кузатувчи, унинг онги сари ҳаракатлансак, физика психологиянинг тармоғига айланади [14, 56] деган фикрда ҳам асосланади. Ушбу фикрларнинг замирида А.Эддингтон, С.Сирагнинг табиат пойдевори ақлдир, деган ғояси ётади. Бу ғояни Б.О.Тўраев ва Б.Р.Каримовларнинг ижтимоий гуманизмни ўз ичига олган оқилона қадрият мўлжаллари ҳақидаги фикри тасдиқлайди. Зеро, уларнинг фикрича «Кишининг қадрият мўлжаллари оқилона йўналтирилгандагина, у жамият манфаатларига мос, жамиятнинг эҳтиёжларини қондира оладиган кучга эга бўлади, акс ҳолда жамият тараққиётига тўсиқ бўлиши мумкин. Шу нуқтаи назардан қаралганда, оқилона қадрият мўлжалларини шакллантириш - жамият тараққиёти учун муҳим роль ўйнайди» [9, 104]. Дарҳақиқат, фақат инсон табиатидагина оқилоналик хос бўлиб, у қадриятли мўлжал олади. Кишилиқ жамияти мақсадлари ва интилишларини ўз ичига олган оқилоналиқ ноосфера онтологиясининг гуманистик принцип ва мақсадларини ўз ичига олади, ижтимоий тараққиётнинг оқилона бошқарув ва ташкиллаштиришга йўналтирилган жиҳатларини бирлаштиради.

Бизнинг фикримизча, ривожланишнинг ноосфера босқичида инсон онтологияси, инсонни мураккаб келажак томон тор эволюция йўлаги бўйлаб ўтишини таъминловчи оқилоналиқ ўз-ўзидан ташкилланишни шарт қилиб қўяди. Семантик маконда бу туннелни қазिश этнослар, миллатлар, конфессиялар ўртасидаги мавжуд фарқларни нафис мураси йўли билан кечиши мумкин. Ер ноосферасига таяниш ёруғликка умид уйғотади. Экологик арҳетипни акс эттирувчи тизимли триада бу ерда яхлитликнинг асосий структураси бўлиб хизмат қилиши мумкин. Шу билан бирга экологик сиёсатда экологик муаммолар яққол кузатилади, инсон экологияси эса асосан жисмоний (физик) соғлиқни назарда тутаяди. Лекин инсон тана, жон, руҳнинг учланган бирлигидир ва ҳаёт муаммоларини тана, субстрат, предметли намоён этувчиси билан чекланган ҳолда ҳал этишга уриниш самарасиз. Жон ва руҳ омилларига мурожаат шунга олиб келадикки, мўлжалларни эгаллаш айнан шу ердан бошланади.

Ўзбекистон Республикасининг Президенти Ш.Мирзиёев таъкидлаганидек, “Қамрови жиҳатдан, глобал, аммо, мамлакатимиз ҳаёти ва тараққиёти учун муҳим бўлган муаммоларни ҳал қилишда куч ва имкониятларни

бирлаштириш, умумий ва хусусий манфаатларни уйғунлаштириш лозим. Бу эса ўз навбатида, келажагимиз қиёфасини белгилайдиган глобал муаммоларнинг миллий ва минтақавий даражадаги ечимларини топишни пайсалга солмаслик зарурлигидан келиб чиқади” [1, 377].

ХУЛОСА

Бизнинг фикримизча, ривожланишнинг ноосфера босқичида инсон онтологияси, инсонни мураккаб келажак томон тор эволюция йўлаги бўйлаб ўтишини таъминловчи оқилоналик ўз-ўзидан ташкилланишни шарт қилиб қўяди. Семантик маконда бу туннелни қазिश этнослар, миллатлар, конфессиялар ўртасидаги мавжуд фарқларни нафис мураси йўли билан кечиши мумкин. Ер ноосферасига таяниш ёруғликка умид уйғотади. Экологик архетипни акс эттирувчи тизимли триада бу ерда яхлитликнинг асосий структураси бўлиб хизмат қилиши мумкин[7, 30]. Ҳозирги даврда биосферадан ноосферага ўтиш йўлида бизнинг сайёра антропосфера босқичини ўтамоқда. Фанларда инсонпарварлашув жараёни кечмоқда, ижтимоий онгда умумбашарий қадриятлар устувор деб эълон қилинмоқда. Диққат маркази ва зиддиятлар тугуни бўлган инсон, экологик Чернобиль ҳалокатларга олиб келувчи замонавий глобал инқирознинг ядросига айланиб бормоқда. Лекин айнан инсон, ноосферада муносиб ўрнини сақлаш учун бу инқироздан чиқиш йўлини топиши керак.

REFERENCES

1. Мирзиёев Ш.М. Янги Ўзбекистон стратегияси. –Тошкент: “Ўзбекистон”, 2021. -Б. 377.
2. Абдуллаева М.Н., Туленова К.Ж., Гаффарова Г., Ниязимбетов М. Миллий ғоя ва фаннинг методологик муаммолари. /Масъул муҳаррир: М.Н.Абдуллаева. – Тошкент: Фалсафа ва ҳуқуқ институти нашриёти, 2009. – Б.127.
3. Абдуллаева М., Гаффарова Г. (2020). Структурные преобразования – новые возможности развития. “Ўзбекистон ва Марказий Осиё: XXI аср ижтимоий гуманитар фанлари долзарб муаммолари, интеграция ва истиқбол тенденциялари” халқаро илмий-амалий конференция материаллари. Тошкент, – Б.264-268.
4. Вернадский В.И. Размышления натуралиста научная мысль как планетарное явление. – М., 1977. – С.14.
5. Капра Ф. Уроки мудрости. -Москва. АГРАФ, 2006. – С. 318.
6. Крайнюченко И.В. Глобальный эволюционизм и синергетика ноосферы. Тема диссертации и автореферата, доктор философских наук. 2010. - С.3.

7. Курбонова Л.А. Ижодий тафаккурнинг фалсафий-методологик таҳлили //фалсафа фанлари номзодлиги даражаси учун ёзилган диссертацияси. – Тошкент, 2007. –Б. 30.
8. Плотникова Л.И. Учение о ноосфере как идеальный проект гармонизации социоприродного взаимодействия: Дис. ... канд. филос. наук. - Чита, 2004. – С. 56.
9. Тўраев Б. Каримов Б. Оқилона қадрият мўлжаллари.-Тошкент. Фан, 1994. - Б.104.
10. Хошимова И.С. Философский анализ биоразнообразия // Материалы семинара: Проблема биоразнообразия и изменения климата. – Тошкент, 2010.
11. Шермухамедова Н.А. Дунёнинг постноклассик манзараси ва синергетика // Синергетика: ривожланиши ва истикболлари. - Тошкент, 2010. – Б.55.
12. Шишин М.Ю. Ноосферная концепция культуры. Дисс. д. философских наук. - Москва, 2001. – С. 54.
13. Шишин М.Ю. Онтологические и методологические основания концепции ноосферогенеза. 09.00.01. -Москва, 1997. – С. 3.
14. Zukav G / The dancing / Vu Li masters. -N.Y. 2008. –P-56.
15. G. Makhmudova, G. G'afarova, G. Jalalova (2020). O'zbekistonda islohatlar jarayonini tahlil etish va amalga oshirishning konseptual-falsafiy metodologiyasi. 176 b.
16. Gaffarova, G. G., & Abdullaeva, M. N. (2021). Cognitive system of sufism. ISJ Theoretical & Applied Science, 02 (94), 38-42.
17. Gaffarova, G. G., & Jalalova, G. O. (2021). Human capital as the basis of society development. ISJ Theoretical & Applied Science, 04 (96), 455-460.
18. Гаффарова Г. Таркибий ўзгаришларнинг бифуркацион асоси // Academic Research in Educational Sciences, 2021. 2(1) (январь), pp.244-250.
19. Гаффарова, Г., & Абдуллаева, М. (2020). Тасаввуфнинг когнитив тизими замонавий фалсафа призмасида. Academic Research in Educational Sciences, 1(3), 102-114.
20. Гаффарова, Г., & Қодиров, Б. (2020). Рақамлаштириш - инновацион ривожланиш омили сифатида. Academic Research in Educational Sciences, 1 (2), 104-112.
21. Гаффарова, Г.Г. (2020), Ахборотлашган жамиятдан рақамли жамият сари: фалсафий таҳлил. УзА Илм-фан булими (электрон журналы). сентябрь сони, - Б.183-196
22. Гаффарова, Гулчехра Гуламжановна. (2020). Когнитив жараёнда аутопозис назарияси. Ўзбекистонда илмий-амалий тадқиқотлар: Республика миқёсида 16-қўп тармоқли илмий масофавий онлайн конференция материаллари. 193-196.
23. Гаффарова Г. (2020). Человеческий капитал в условиях цифровизации Узбекистана. Интеллектуальная культура Беларуси: духовно-нравственные традиции и тенденции инновационного развития: материалы Пятой междунар. науч. конф. Т.2. – Минск: Четыре четверти, –С.72-75.



Zn_xCd_{1-x}S QATLAMINING KIMYOVIY VA FOTO ELEKTRIK XUSUSIYATLARI

Abdulbori Abdulvohid o'g'li Saydaliyev

Namangan davlat universiteti, Fizika o'qitish metodikasi kafedrası o'qituvchisi
alijanov91@mail.ru

ANNOTATSIYA

Ushbu ishda Zn_xCd_{1-x}S qatlaminig sirt morfologiyasi, kimyoviy elementar tarkibi, yorug'likdagi va qorong'ulikdagi volt-amper xarakteristikalari hamda spektral sezgirligi o'rganilgan.

Kalit so'zlar: buffer qatlam, kontakt, spectral fotosezgirlik, diod, foto datchit, shotki baryer, konsentratsiya, diffuziya, taqiqlangan soha.

ABSTRACT

In this article, the surface morphology, chemical elemental composition, current-voltage characteristic in light and dark, as well as the spectral sensitivity of the Zn_xCd_{1-x}S layer are studied.

Keywords: spectral photosensitivity, photosensor, Schottky barrier, concentration, diffusion, band gap.

KIRISH

So'nggi yillarda yarimo'tkazgich xususiyatiga ega metall oksidlari turli xil sanoat qurilmalarida, ayniqsa, fotovoltaiq texnologiyalarda turli maqsadlar uchun: suyuq kristalli displeylarda, fotodiodlarda va boshqa qurilmalarda shaffof kontaktlar sifatida, shaffof quyosh elementlari uchun qatlamlar, ultra binafsha detektorlarida akslantirish uchun qoplamalarda va boshqalarda ko'p qo'llanilmoqda.

ADABIYOTLAR TAHLILI METODOLOGIYA

Sink sulfid va kadmiy sulfid keng spektral mintaqalar (Masalan, T = 300 K haroratda ZnS uchun 3,56 eV va CdS uchun 2,42 eV) yuqori kimyoviy va yorug'likka sezgirlik xususiyati borligi uchun uning solishtirma qarshiligi bemalol boshqariladi. Shuning uchun geterostrukturalarda keng komponentali element sifatida ulardan amaliyotda foydalaniladi

Zn_xCd_{1-x}S qatlaminig sirt morfologiyasi va kimyoviy elementar tarkibi. Tahlil qilinayotgan Zn_xCd_{1-x}S qatlaminig sirt morfologiyasini o'rganish skanerlovchi elektron mikroskop

(Scanning Elektron Microscope SEM-EVO MA 10 CARL ZEISS) yordamida amalga oshirilgan. 1-rasmda elektron skanerlash mikroskopi (SEM) yordami bilan olingan $Zn_xCd_{1-x}S$ qatlamining yuzasining surati ko'rsatilgan. Rasmdan $Zn_xCd_{1-x}S$ qatlamni qalinliga tashkil qiluvchi kristallitlarning o'lchami 20 mikrometr va undan katta ekanligi ko'rinib turibti. Olingan $Zn_xCd_{1-x}S$ qatlamining yuzasida joylashgan qatlamning elementar kimyoviy tarkibi energiya dispersiyali elementlar analizatori (EDX Oxford Instrument) - Aztec Energy Advanced X-akt SDD) yordamida aniqlangan. Kimyoviy tahlil turli mikrokristallitlarning turli sohalarida amalga oshirilgan: kristalitning yuqori chuqqi qismida (22-spektr), kristallitlar chegarasida (23-spektr), shuningdek bir nechta kristallitni o'z ichiga olgan integral maydonida (kvadrat 25) maydonida.

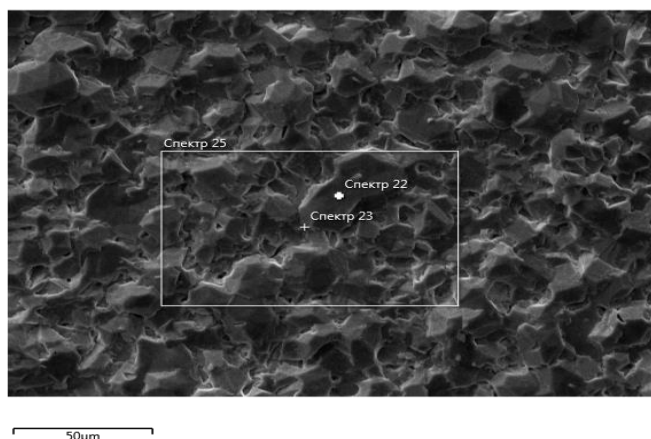

1-rasm. Elektron skanerlash mikroskopi (SEM) yordamida olingan $Zn_xCd_{1-x}S$ -Mo qatlamining yuzasining surati.

2-rasmda $Zn_xCd_{1-x}S$ qatlami markazida, energiya dispersiyali elementlar analizatori (EDX Oxford Instrument) - Aztec Energy Advanced X-akt SDD) yordamida aniqlangan, kristalitning yuqori chuqqi qismida (22-spektr) joylashgan nuqtadagi qatlamning elementar kimyoviy tarkibining natijalari berilgan. Shuningdek 2-rasmning o'ng tomonining yuqori qismidagi jadvalda kristalitning yuqori chuqqi qismida (22-spektr) joylashgan nuqtadagi qatlamning elementar kimyoviy tarkibining atomar nisbiy qiymatlari miqdari keltirilgan. Eksperimental natijalar shuni ko'rsatdiki, kristalitning yuqori qismida (22-spektr) $x = 0,52 \pm 0,02$; kristallit chegarasida (23-spektr) $x = 0,53 \pm 0,02$; integral qiymat, kvadrat maydonida (25-spektr) $x = 0,51 \pm 0,02$.^[1] ga binoan $Zn_xCd_{1-x}S$ polikristalli plyonkalari bunday x qiymatlarga ega bo'lib, ularning oralig'i E_g : $E_{g1} \approx 2.94 \text{ eV}$, $E_{g2} \approx 2.95 \text{ eV}$ va $E_{g3} \approx 2.93 \text{ eV}$. Eksperimental tadqiqotlardan shu kelib chiqadiki, struktura yuzasida $Zn_xCd_{1-x}S$ $E_g \approx 2,94 \pm 0,02 \text{ eV}$.

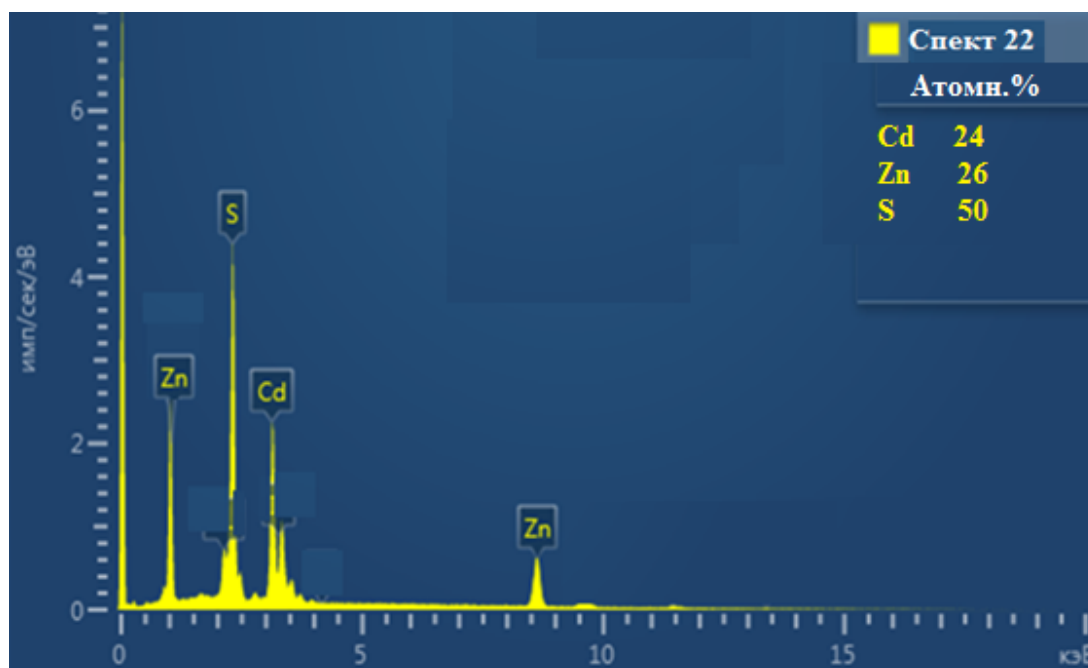

2-расм . $Zn_xCd_{1-x}S$ поликристалли qatlamining energetik dispersiv rentgen-spektroskopiyasining eksperimental natijalari, kristallit tepasi uchun (22-spektr) berilgan. Jadvalda shuningdek, kristallitlarning 22-spektri uchun $Zn_xCd_{1-x}S$ polikristalli qatlamining elementlar kimyoviy tarkibining qiymatlari berilgan.

Au- $Zn_xCd_{1-x}S$ -Mo strukturasi spektral fotosenzitivligi. 3-rasmda xona haroratida Au- $Zn_xCd_{1-x}S$ -Mo strukturasi spektral fotosenzitivligi ($S\lambda$, nisbiy birliklarda) bog'liqligining eksperimental natijalari ko'rsatilgan. Ko'rinib turibdiki, yaratilgan Au- $Zn_xCd_{1-x}S$ -Mo strukturasi 300 nm dan 500 nm gacha bo'lgan spektral diapazonda, ya'ni nurlanish spektrining ultrabinafshaga yaqin hududida va ko'zga ko'rinadigan spektrining yashil qismida sezgirlikka ega.

Foto javob metodi bilan fotosenzitivlik spektrini tahlil qilishdan ma'lum bo'ldiki, ushbu spektr diapazonda yutilayotgan fotonlardan hosil bo'lgan fototokning yarimo'tkazgich materialli ta'qiqlangan sohasi kengligi $E_{g1} \approx 3.05 \pm 0.05$ eV, $E_{g2} \approx 2,75 \pm 0,05$ eV $E_{g3} \approx 2,45 \pm 0,05$ eV. Bu shuni anglatadiki, tekshirilgan Au- $Zn_xCd_{1-x}S$ -Mo – taqiqlangan zonasi keng struktura elektromagnit nurlanish spektrining ultraviolet va ko'rinadigan qismida yorug'lik sezgirligining fotoaktiv qismi 3 ta taqiqlangan zonali materiallardan iborat $E_{g1} - 3.05 \pm 0,05$ eV, $E_{g2} \approx 2.75 \pm 0.05$ eV va $E_{g3} \approx 2.45 \pm 0.05$ eV. ^[1] ga binoan $Zn_xCd_{1-x}S$ polikristalli plyonkalari bunday E_g qiymatlariga ega, bu erda qiymat $x_1 \approx 0.6$, $x_2 \approx 0.38$, $x_3 \approx 0.0$ ga teng

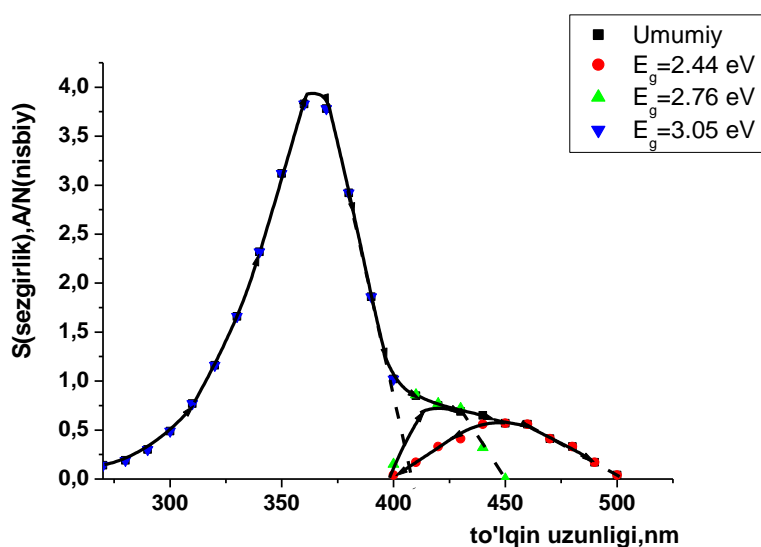

3-rasm. $T = 300\text{K}$ haroratdagi $\text{Au-Zn}_x\text{Cd}_{1-x}\text{S-Mo}$ strukturasiining fotospektral sezgirliigi.

Au-Zn_xCd_{1-x}S-Mo strukturali fotodatchikning qorong'ulikdagi volt-amper xarakteristikasi. Yaratilgan $\text{Au-Zn}_x\text{Cd}_{1-x}\text{S-Mo}$ konstruktsiyasining xona haroratida ($T = 300\text{ K}$) qorong'ulikdagi volt-amper xarakteristikasini (VAX) o'rganish shuni ko'rsatdiki, struktura to'g'rilash xususiyatga ega va uning to'g'rilash koeffitsienti to'gti tokni teskari tokka nisbati bilan aniqlanadi, uning qiymati yuz barobardan kattaroqdir (2.4-rasmga qarang). 4-rasmda tajriba tadqiqotlari $\text{Au-Zn}_x\text{Cd}_{1-x}\text{S-Mo}$ strukturasiining (A)-to'g'ri va (B) teskari chiziqlari ikkilangan logarifmik masshtabda qurilgan. VAX ning to'g'ri tarmogi to'rt qismdan iborat, chiziqda yotgan bo'lib $J = A \cdot U^\alpha$ darajasiga bog'liq.^[2]

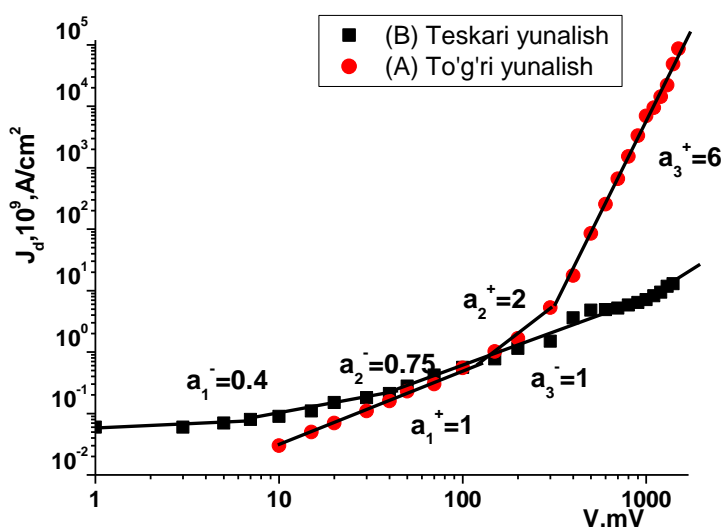

4-rasm. Xona haroratidagi $\text{Au-Zn}_x\text{Cd}_{1-x}\text{S-Mo}$ strukturasiining foto sezgirliigi. (A)-to'g'ri va (B) teskari chiziqlar.

VAX (a_1^+ qism) ning to'g'ri tarmoqda birinchi qismida $Au-Zn_xCd_{1-x}S-Mo$ struktura subchiziqli tokka bog'liqlik qismida $a_1^+ = 1$ ga teng. Birinchi a_1^+ qismda tok kushlanishdan chiziqli o'zgaradi, ya'ni Om qonuniga bo'y sunadi. Shu qismdan solishtirma qarshilik $\rho=4.7 \cdot 10^{10} \Omega \cdot cm$ ga tengligi aniqlandi. $Zn_xCd_{1-x}S$ qattiq qorishmada x ning qiymati 0,6 dan 0,0 gacha o'zgarganida elektronlarning harakatkanchanli $\mu_n=100 cm^2/(B \cdot c)$ ga teng.^[1]

Yuqoridagi barcha aniqlangan kattaliklarni hisobga olsak aktiv donorlarning konsentratsiyasi qiyamti $N_D=1,3 \cdot 10^6 cm^{-3}$ kelib chiqadi.

VAXning ukinchi qismida (a_2^+ qism) da tokning qiymati kvadratik ortadi. Tok oshishining kvadratik $J=A \cdot V^2$ qismida kontaktlardan asoiy zaryad tashuvchilarning fotodatchikning fotoaktiv qismiga injeksiyasi hisobiga o'tkazuvchanligi modulyatsiyalanadi va $J=A \cdot V^2$ bog'lanish yuzaga keladi.^[3] a_2^+ qismidan kovaklarning harakatchanligi va yashash vaqti aniqlandi $\mu_p \tau_p = 4 \cdot 10^{-6} cm^2/B$ ga teng, bu VAX ning chiziqli qismidan kvadrat qismiga o'tish ifodasidan aniqlanadi:

$$V_{1.2} \approx \frac{d^2}{m_n \cdot \tau_n} \quad (3.1).$$

VAX ning to'g'ri tarmog'ining uchinchi a_3^+ qismida $a_3^+ = 6$ ga teng. [6-9] dagi nazariyalarga asosan, tokning keskin ortish qismida $J \sim U^a$, ya'ni $a > 2$ holatlari uzun diodlarda kuzatiladi, ya'ni bunda $L_{dif} = 10 \cdot L_{diod}$. Zaryad tashuvchilarning diffuziya masofasi diodning uzunligidan ko'p marta kichik bo'lishi lozim. VAX ning a_3^+ qismidan quyidagilar aniqlandi: N_R/τ_i , $p(0)$, $c_n/\alpha\tau_i$, bu yerda N_R – rekombinasion markazlar konsentratsiyasi, τ_i – murakkab rekombinasion markazda zaryad tashuvchini uhlab turish vaqti, $p(0)$ – asosiy bo'lmagan zaryad tashuvchilarning bazadagi injeksiya konstntratsiyasi a_3^+ qismining boshidagi konsentratsiyasi, c_n – elektronlarni ushlab olish koeffitsienti. $p(i)=C(J)^{1/2}$ tenglikdan^[4] VAX ning a_3^+ qismining oxiridagi injeksiyalangan elektronlarning konsentratsiyasini aniqlash mumkin. VAX ning a_3^+ qismidan fotoaktiv qismning quyidagi parametrlarining qiymatlari aniqlandi:

$$\frac{N_R}{\tau_i} = 2,7 \cdot 10^{14} cm^{-3} c^{-1}$$

Qismdagi boshlang'ich va oxirgi injeksiyalangan kovaklarni konsentratsiyasi [5] $p(1) + p(3) = 1,33 \cdot 10^6 + 4,3 \cdot 10^7 cm^{-3}$, $c_n/\alpha\tau_i = 1,67 \cdot 10^5 cm^{-3}$ ga teng.

$Au-Zn_xCd_{1-x}S-Mo$ strukturani VAX tokining teskari yo'nalishini analiz qilamiz (3.2-rasm (B)). 3,2-rasmdan ko'rinib turibdiki teskari tarmoq ham ikkilangan logarifmik mashtabida, to'g'ri tarmoq kabi uch qismdan iborat. Teskari tarmoqning VAX (a_1^- qism) da $Au-$

$Zn_xCd_{1-x}S$ -Mo strukturada birinchi qismi subchiziqli tokka bog'liqlik $a_1^- = 0,4$ ga tengligini ko'rishimiz mumkin. Teskari tarmoqning VAX (a_2^- qism) da $Au-Zn_xCd_{1-x}S$ -Mo strukturada yana bir subchiziqli tokka bog'liqlik qismi bor $a_2^- = 0,75$.

$Au-Zn_xCd_{1-x}S$ -Mo strukturaning teskari tarmoqning VAX (a_3^- qism) uchinchi qismida quyilgan kuchlanishda tokning qiymati Om qonuniga asosan chiziqli oshadi $a_3^- = 1$. Uchbu qismdan orqa kontakt yaqinidagi solishtirma qarshilik $\rho = 3,26 \cdot 10^{10} \Omega \cdot cm$ ga tengligini aniqlash mumkin. VAX ning to'g'ri tarmog'i kabi teskari tarmog'ida ham elektronlarning harakatchanligi x 0,6 dan 0,0 oralig'ida $\mu_n = 100 cm^2/(B \cdot c)$ ga, orqa kontakt yaqinidagi aktiv elektronlarning konsentratsiyasi $N_D = 1,94 \cdot 10^6 cm^{-3}$ ga teng.

VAXning teskari tarmog'idagi aktiv donorlarnig konsentratsiyasi, tog'ri tarmoqdagidan 1.5 marta katta, bu shuni ko'rsatadiki taqiqlangan zonasi kichik $E_{g3} \approx 2,45 \pm 0,05$ bo'lgan $Zn_xCd_{1-x}S$ qatlam orqa kontakt yaqinida joylashgan. 3.1-rasmdan frontal kontakt yaqinida keng taqiqlangan zonali $E_{g1} \approx 3,05 \pm 0,05$ $Zn_xCd_{1-x}S$ qatlam joylashgan, agar kichik taqiqlangan zonali qatlam frontal kontaktda joylashganida $Au-Zn_xCd_{1-x}S$ -Mo – struktura qisqa to'liq uzunligidagi spektral sezgirlik mavjud bo'lmas edi.

VAX ning to'g'ri va teskari tarmoqlarining omik qismidagi muvozanatdagi zaryad tashuvchilarning qiymatlarining farqlari $Zn_xCd_{1-x}S$ fotoaktiv qatlamni o'stirishda – Mo taglik yaqinida CdS dan iborat qatlam mavjudligini, Au kontakt yaqinida esa ZnSga boy qatlam yuzaga keladi. Shunday qilib $Au-Zn_xCd_{1-x}S$ -Mo – strukturada frontal qismi solishtirma qarshiligi va taqiqlangan zonasikengligi katta, orqa qismida esa solishtirma qarshiligi va taqiqlangan zonasi kengligi kichik qatlam joylashadi.

[6] da yupqa qatlamli $Au-Zn_xCd_{1-x}S$ -Mo – strukturali tor spektrli ultrafiolet nurlarga fotosezgir injeksion fotodetektorlar o'rganilgan. Ushbu strukturada fotoaktiv qism deyarli bitta yarimo'tkazgich materialdan $E_{gZnCdS} = 3,14$ eV iborat edi. VAX ni teskari tarmog'ida $\alpha \approx 1$ dan iborat, orqa kontakt omik, undan fotoaktiv qismida kovaklarning injeksiyasi kuzatilmaydi. Katta kenglikdagi sezgirlikda $Au-Zn_xCd_{1-x}S$ -Mo – strukturada orqa Mo kontakt $E_{gZnCdS} = 2,50$ eV kovaklarning injeksiyalanishi $\alpha = 2$ va 3 bor edi [7].

Hozirgi kunda getereoo'tishli kadmiy tellur (CdTe) va qattiq qorishmali ($CuInGaSe_2$) yupqa qatlamli quyosh elementlarda maksimal foydali ish koeffitsienti olingan. ($CdTe$ va $CuInGaSe_2$) quyosh modullarida buffer qatlam sifatida taqiqlangan zonasi $E_{gCdS} = 2,44$ eV bo'lgan kadmiy sulfid (CdS) qo'llanilmoqda. Quyosh spektri $\lambda < 0,5$ μm bo'lganda bu quyosh elementlarning FIK tushib ketadi. $\lambda < 0,5$ μm bo'lgan

elektromagnit to'liqlarning kvant energiyasi bo'lgani $h\nu > 2.48$ eV bo'ladi va ular CdS qatlamida yutiladi, hamda ular fotoaktiv qatlamga kam miqdorida yetib borishadi. Yuqori sifatdagi katta kenglikdagi taqiqlangan zonasi E_{gZnCdS} 3 eB dan 2,44 eB gacha bo'lgan $Zn_xCd_{1-x}S$ qatlamni CdS o'rniga ishlatilsa, quyosh spektridagi qisqa to'liqlik $h\nu > 2,44$ bo'lgan elektromagnit to'liqlar fotosezgir strukturalarning sezgirligini oshirishga olib keladi. CdTe va $CuInGaSe_2$ quyosh modullarining qisqa tutashuv toki va salt ishlash kuchlanishi oshishiga olib keladi.

Shunday qilib $Au-Zn_xCd_{1-x}S-Mo$ – strukturali keng fotosezgirlikka ega fotodiod keng miqyosda o'rganildi, taqiqlangan zonasining o'zgarishi aniqlandi. Tarkibidagi x o'zgaruvchan $Zn_xCd_{1-x}S$ qatlamning qo'llanilishi elektromagnit spektrining uzun va qisqa to'liqlik qismida strukturaning sezuvchanligini ortishiga olib keldi. Rekombinatsion jarayonlarda bir vaqtning o'zida oddiy lokal markazlar va murakkab komplekslar qatnashadi. Tok zichligining ortishi bilan murakkab komplekslarning qatnashuvi ortadi.

Au- $Zn_xCd_{1-x}S$ -Mo strukturali fotodiodning yorug'likdagi volt-ampere xarakteristikasi. Ma'lumki, yuqori qatlamli polikristalli fotodiodlarning fotoelektrik xarakteristikalari monokristalli yarimo'tkazgichlardan yasalgan p-n-o'tishli fotodiodlarning fotoelektrik xususiyatlariga o'xshashdir. Qisqa tutashuv toki (J_{qt}) va ochiq zanjir kuchlanishi (V_{ozk}) polikristalli va monokristalli materiallar uchun berilgan yorug'lik nurlanishining (P) intensivligiga bog'liqligi bir-biriga o'xshashdir. J_{qt} P dan chiziqli ravishda oshib boradi V_{ozk} esa P oshib borishi bilan logarifmik ravishda subchiziqli ravishda ko'payadi. p-n-o'tishli fotodiodlarning V_{ozk} J_{qt} (V_{ozk}) (1) formula yordamida ifoda etiladi (Zee, 1984):

$$V_{ozk} = \frac{nkT}{q} \left(\ln \frac{J_{qt}}{J_0} + 1 \right) \quad (1)$$

bu erda, n - diodning ideallik koeffitsienti, J_0 - diodning teskari yo'nalisdagi to'yinish tokining zichligi, k - Boltsman doimiysi konstantasi va q - elektron zaryadining miqdori.

Yuqorida aytib o'tilgan turli xil fotoelektrik strukturalarning (p-n - o'tishlar, Shotti to'siqlari, heterostrukturalar) fotoelektr xususiyatlarining o'xshashligi nurlanish ta'sirida elektr energiya ishlab chiqarish jarayonining yorug'lik nurlari ta'sirida hosil bo'lgan zaryad tashuvchilarni strukturaning ichki elektr potentsiali to'siqni ajratish natijasida yuzaga keladi.

Tadqiq qilingan $Au-Zn_xCd_{1-x}S-Mo$ strukturali fotougirtgichli fotodiodning konstruksiyasi va uning yaratish jarayoni yuqoridagi boblarda tahlil qilib chiqilgan, hamda uning spectral sezgirlik

xarakteristikasi va qorong'ulikdagi VAX 3 va 4 rasmlarda berilgan.

Turli xil monoxromatik yorug'lik bilan yoritish natijasida olingan eksperimental VAX ining xarakteristikalarini natijalari 3-rasmda keltirilgan.

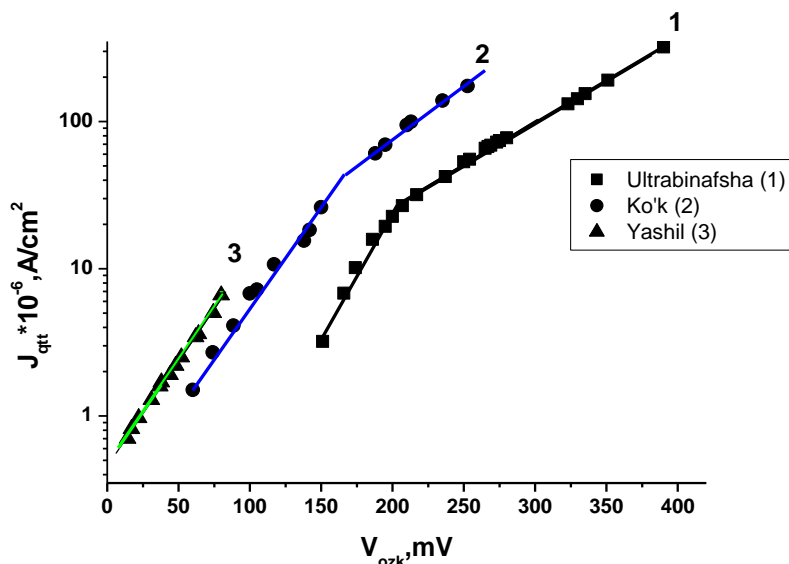

5-rasm. To'liqin uzunliklari $\lambda = 390$ nm (1), 460 nm (2) va 500 nm (3) bo'lgan monoxromatik yorug'lik bilan yoritilgan Au-Zn_xCd_{1-x}S-Mo - strukturali fotodetektorning yoritilgan holidagi VAX.

5-rasmda kelnirilgan eksperimental natijalardan kelib chiqadiki, (1) munosabatlarga ko'ra, o'rganilgan Au-Zn_xCd_{1-x}S-Mo fotodiodning yorug'likdagi VAX, ya'ni $\ln(J_{qtt})$ va V_{ozk} o'rtasidagi bog'lanish, J_{qtt} va V_{ozk} mintaqalarida har xil joyida joylashgan ikki qiyalikka ega bo'lib, n - diod ning ideallik faktori va teskari tuyinish toki J_0 ning qiymatlari bilan farq qiladi, ular 1-jadvalda keltirilgan.

3.1-jadval

Au-Zn_xCd_{1-x}S-Mo fotodiodning $n_{1,2}$ – diodning ideallik faktori va $J_{01,02}$ – diodning teskari to'yinish tokining qiymatlari.

N ₂	$\lambda = 390$ nm	460 nm	500 nm
n ₁	1,04	1,24	1,2
n ₂	3	1,4	-
J ₀₁ , A/cm ²	$1 \cdot 10^{-8}$	$2,1 \cdot 10^{-7}$	$4,5 \cdot 10^{-7}$
J ₀₂ , A/cm ²	$1,87 \cdot 10^{-6}$	$1,1 \cdot 10^{-6}$	-

Yuqorida ta'kidlab o'tilganidek, Au-Zn_xCd_{1-x}S-Mo fotodiodi polikristalli Zn_xCd_{1-x}S qatlamlari asosida yaratilgan. Zn_xCd_{1-x}S qatlamining o'sishi davomida Mo va Au kontaktlari

orasida har xil tarkibli, har xil qalinlikdagi (d), har xil E_g va zaryad tashuvchilarning muvozanatsiz konsentratsiyasi (n) har xil bo'lgan fotoaktiv qatlamlar o'sgan. To'liq uzunligi 390 nm bo'lgan nurlanish past intensivlikda, asosan Au kontakti bilan $E_{g1} = 3.05 \pm 0.05$ eV bo'lgan №1 qatlamda yutiladi, bu erda, J_{01} eng past qiymatlarga ega va $n_1 \approx 1$. 390 nm bo'lgan nurlanish intensivligining ortishi bilan zaryad tashuvchilarning konsentratsiyasi ko'payadi, lekin rekombinatsiya ham kuchayadi, natijada J_{02} ko'payadi va diodaning nodavlatlik koeffitsienti $n_2 = 3 > 1$ ga teng bo'ladi (Zi, b, 1984, Sah, 1957, Leyderman, 1984). 460 nm bo'lgan nurlanishda, $Zn_xCd_{1-x}S$ № 2 qatlamlari, $E_g = 2,75 \pm 0,05$ eV va № 3 $E_g = 2,50 \pm 0,05$ eV, $Zn_xCd_{1-x}S$ qatlamlari fotogeneratsiyada qatnashadilar. 460 nm da kam nurlanish bo'lgan holatida asosiy yutilish №2 qatlamda bo'ladi va nurlanish ko'payishi bilan №3 qatlam ishlay boshlaydi, nurlanish ko'payishi bilan rekombinatsiya kuchayadi, bu esa n_2 ning oshishiga olib keladi. $n_2 > n_1$, shuningdek $J_{02} > J_{01}$. Nurlanish 500 nm bo'lgan holatida kvantlar № 3 qatlamda yutiladi, $E_g = 2,45 \pm 0,05$ eV, kvantlarning energiyasi 2.48 eV, ular bir-biriga yaqin, natijada fotogeneratsiyalangan tashuvchilar hosil bo'lishi nisbatan kam, buning hisobiga ikkinchi chiziqli bog'lanish kuzatilmayapti va parametrlari nurlanish 460 nm bo'lgani kabi, lekin J_{qtt} va V_{ozk} qiymatlari past.

XULOSA

A^2B^6 binar yarim o'tkazgichlar turiga tegishli bo'lgan ZnS va CdS moddalarining kimyoviy qorishmasi bo'lgan $Zn_xCd_{1-x}S$ qatlamlari olinishi o'rganildi, qatlamlarning ta'qiqlangan zonasi tigillardagi haroratga bog'liqdir;

Zn atomlarining $Zn_xCd_{1-x}S$ qattiq qotishma tarkibida oshishi natijasida yarim o'tkazgichli binar qotishmaning ta'qiqlangan zonasining oshishi aniqlandi;

Au-ZnCdS-Mo strukturali fotodatchikning qorong'ilikdagi tok o'tish mexanizmi kichik kuchlanishlarda Ohmik relaksasiya, o'rtacha kuchlanishlarda dielektrik relaksasiya va nisbatan katta kuchlanishlarda "vakansiya va nuqtaviy defekt rekombinasion aralash markazi" tipidagi rekombinatsiya komplekslari ichida elektron almashinuvi qisman ushlanib qolishi bilan o'tadigan jarayonlarni o'z ichiga olishi tadqiqot natijalarida aniqlandi.

REFERENCES

1. X.K.Aripov, A.M. Abdullayev, N.B.Alimova, X.X.Bustanov, Y.V. Obyedkov, Sh.T. Toshmatov. Elektrodinamika 45-48 (T-2012)
2. Устюгов Г.П., Вигдорович Е.Н. // Неорганические материалы. 1969. - Т.5, №1. - с.163.

3. Myere T.H., Edmords S.W., Schetzina U.F. // J., Apl. Phys. 1981. -V.52, №6. - с. 4231.
4. Калинин И.П., Алесковский В.Б., Симашкевич А.В. // Эпитаксиальные пленки соединений A_2B_6 . - Ленинград, 1978.
5. Берченко Н.Н., Кревс В.Е., Средин В.Г. // Полупроводниковые твердые раст-воры и их применение $A^{II}B^{VI}$. (Справочные таблицы, М.: Воениздат). 1982, С.61-68.
6. Leiderman A.Yu., Minbaeva M.K. // Semiconductors. 1996. -V. 30. No. 10.- pp. 1729-1738.
7. Mirsagatov Sh.A., Leiderman A.Yu., Ataboev O.K. // Physics of the Solid State. 2013. -Vol. 55, №. 8. - pp. 1635-1646
8. Usmonov Sh. N., Saidov A. S., and Leiderman A. Yu. // Physics of the Solid State. 2014. -Vol. 56, No. 12. - pp. 2401–2407.
9. Mirsagatov Sh.A., Uteniyazov A.K. and Achilov A.S. // Phys. Solid State. 2012. -V.54, №9.- pp. 1751-1763.
10. Kabulov R.R., Makhmudov M.A., Gerasimenko S.Y., Ataboev O.K. Investigation of composition and current transport mechanism in polycrystalline thin film ultra violet $Au-Zn_xCd_{1-x}S-Mo$ - structure with narrow spectrum of photosensitivity // Apply Solar Energy. 2017. - V. 53, N2. - pp. 123-125.
11. Ohata K., Saraie I., Tanaka J. // Jap. J. Appl. Phys. 1973. - V. 12, №10. - pp. 1641-1642.

AFG'ONISTON ISLOM RESPUBLIKASI DAVRIDAGI SIYOSIY ARBOBLAR VA ULARNING FAOLIYATIGA QISQACHA NAZAR (2001-2021 YY.)

Xushvaqt Eshnazarovich Norqo'chqarov

Buxoro davlat universiteti tayanch doktoranti (PhD)

xushvaqt.norqochqarov@mail.ru

Abdimo'min Shaxanovich Tursunov

Termiz agrotexnologiyalar va innovatsion rivojlanish instituti o'qituvchisi

ANNOTATSIYA

Maqolada ikki tolibon rejimi oralig'ida ya'ni 2001-yildan 2021-yilgacha bolgan 20 yil vaqt oralig'ida mavjud bo'lgan, jahon hamjamiyati tashabbusi bilan qayta tiklana olgan Afg'oniston Islom Respublikasi davrida faoliyat olib borgan yirik siyosiy arboblari: Muvaqqat hukumati vakillari, prezidentlar, saylovlardagi prezidentlikka nomzodlar, vazirlar, etnik guruhlarning siyosiy va harbiy yetakchilari hamda boshqa muhim lavozimlarda faoliyat olib borgan afg'on davlati liderlari va ularning hayot faoliyati haqida ma'lumotlar atroflicha tahlil qilingan.

Kalit so'zlar: Afg'oniston, tolibon, AQSh, siyosiy yetakchilar, Bonn konferensiyasi, Muvaqqat hukumat, prezident, saylov, vazir, "Shimoliy alyans", BMT, siyosiy partiyalar.

KIRISH

Uzoq vaqtdan beri turli qurolli mojarolar: "Savr inqilobi", SSSR qo'shinlarining kiritilishi va sovet-afg'on urushi, mujohidlar kurashi, tolibon bosqini kabi harbiy harakatlar markazi sifatida dunyo hamjamiyati e'tiborini tortib kelayotgan Afg'oniston davlatidan XX asrning 80-yillari oxiri – 90 yillarida turli terroristik tashkilotlar ham panohtop boshladi. Ularning orasida butun dunyo uchun eng katta xavfga aylangani bu Usoma bin Loden boshchiligidagi "Al-Qoida" terroristik tashkiloti edi. AQSh hokimiyatining ta'kidlashicha, Nyu-Yorkda 2001-yil 11-sentabrda savdo markazi binosiga amalga oshirilgan hujum huddi shu tashkilot tomonidan amalga oshirilgan va Afg'oniston hududini deyarli qo'lga kiritish arafasida turgan tolibon harakati bilan mustahkam aloqaga ega hamda prezident Bush bunga nisbatan antiterroristik urushni e'lon qildi. 2001-yil 7-oktabrda Amerika va Britaniya samolyotlari Afg'onistondagi jangovar nishonlarni bombardimon qildi. Terroristlarni

tayyorlagan barcha lagerlar tor-mor etildi. Toliblarning barcha bazalari vayron qilindi, ularning asosiy qo'shini tog'larga va Pokistonga qochdi. Shu tarzda Afg'onistondagi terrorchilar yo'q qilindi hamda tolibonlar hokimiyati va rejimi ag'darildi. Shundan so'ng mamlakatda yangi hokimiyatni qaror toptirish masalasi butun dunyo hamjamiyati tomonidan ko'rib chiqila boshlandi. Mana shu maqsadda 2001-yil Bonnda konferensiya bo'lib o'tdi va unda bundan keyingi Afg'onistonning taqdiri hamda yangi hukumat tuzilib, prezident saylovi o'tkazilgunga qadar Muvaqqat hukumat tarkibini aniqlash masalalari ko'rib chiqildi. Afg'onistonda 2002-yil yanvarda mamlakatda qayta tiklash ishlarini boshlagan Muvaqqat hukumat ish boshladi. Mamlakatni qayta tiklash dasturi jahon hamjamiyati tomonidan qabul qilindi. Hamid Karzay hukumat boshlig'i etib saylandi.

ADABIYOTLAR TAHLILI VA METODOLOGIYA

Tolibonlar rejimi ag'darilgan vaqtdan to hozirgi kungacha bo'lgan qisqa vaqt ichida Afg'onistonning siyosiy hayotida o'zining sezilarli ta'siriga ega bo'lgan, Hamid Karzay, Muhammad Qosim Fahim, Abdulla Abdulla, Zalmay Rasul, Ashraf G'ani Ahmadzoy va boshqa bir qancha siyosiy arboblardan yetishib chiqdi. Shuningdek, sovet-afg'on urushi, mujohidlar kurashi va tolibon bosqiniga qarshi kurash davrida ham afg'on davlatchiligi qurilishida faol bo'lgan siyosiy arboblardan va harbiy yetakchilarning bir qismi bu davrda ham ushbu mamlakatda yuz berayotgan siyosiy jarayonlarda o'z ta'sir kuchiga ega yetakchilar hisoblanishar edi. Bularga sobiq prezident Burxoniddin Rabboniy, Abdurashid Do'stim, Gulbiddin Hikmatyor va boshqa bir qancha siyosiy va harbiy yetakchilarni sanab o'tishimiz mumkin. Albatta, ularning eng birinchisi, 2004-yildagi saylovdan keyin, Afg'oniston Islom Respublikasining qonuniy prezidenti etib saylangan siyosiy yetakchi Hamid Karzay hisoblanadi.

Hamid Karzay - 1957-yil 24-dekabrda Qandahor provinsiyasidagi Karz qishlog'ida 8 bolali pushtun oilasida tug'ilgan, durroney qabilalar birlashmasi popolzay qabilasi karzay qavmiga mansub. Popolzay qabilasi boshlig'i Axad Karzay oilasida to'rtinchi o'g'il farzand. Otasi 1964-73-yillarda deputat va senat raisi lavozimida ishlagan, qiroli Zohirshohning do'sti. Karzay oilasi 1761-yilda birinchi afg'on qiroli Ahmadshoh Durroneyga Qandahor shaxri qurilgan yerlarni sovg'a tariqasida berishgan.

Karzayning bolaligi o'zining ona qishlog'ida o'tgan. U Xabibiya litseyi va Simladagi universitetni tamomladi. Karzayning otasi 1973-yilda Dovudning hokimiyatga kelishi bilan to'ng'ich og'illari bilan Pokistonga qochib o'tadi. 1978-yilda AXDP ning hokimiyatga

kelishi va sovet armiyasining Afg'onistonga kirishi bilan davlatning ichki siyosati yanada qiyinlashdi. Pokistonga yetib kelgan H.Karzay Afg'onistonni qutqarish milliy fronti lideri (AQMF) Sibhatullo Mojaddadiy davrasiga qo'shildi, matbuot bilan aloqalarga javob bergan va tarjimonlik qilgan, keyin AQMF va amerikaliklarning qurol yetkazib berishidagi muhokamalarida qatnashgan, 1987-yildan AQMF siyosiy departamenti direktori lavozimiga tayinlandi. Afg'oniston hududidagi harbiy harakatlarda umuman qatnashmagan. Mujohidlarning g'alabasi va 1992-yilda Najibullo tuzimi qulaganidan keyin Karzay Rabboniy hukumatining Tashqi ishlar vaziri o'rinbosari etib tayinlandi. 1994-yilda Rabboniy hukumatidan chiqadi va Qandahorga boradi. U yerda endigina "tolibon" harakatini mustahkamlayotgan Mulla Umar bilan tanishadi. Toliblar 1996-yilda hokimyatga kelishi bilan unga Afg'onistonning BMT dagi doimiy vakili bo'lishini taklif qilishgan, lekin Karzay bu taklifni rad etgan. Shundan so'ng, u Pokistonning Kvetta shahrida yashayotgan otasining oldiga jo'nab ketadi.

1999 yil iyulda otasi Haj safaridan qaytayotganda Kvetta rezidensiyasi ostonasida noma'lum shaxslar tomonidan otib ketiladi. Otasining o'limida Hamid Karzay toliblarni ayblaydi. Otasining o'limidan keyin u popolzay qavmi oqsoqoli etib tanlandi. 2001-yilda Yevropaga safarlaridan birida uning prezident Musharraf haqidagi kritikasi va toliblar bilan hamkorlikda ayblanib Pokiston vizasidan mahrum qilindi, lekin bir necha oydan keyin AQSH iltimosiga ko'ra bekor qilindi. Faol harbiy harakatlar tugashi va Kobulda yangi hukumat rivojlanishi boshlanishi bilanoq Karzaydan shunchaki pushtun siyosatchisi emas, balki oliy qabila vakili bo'lish talab qilindi.

2001-yilning dekabridagi Bonn konferensiyasida Karzay Afg'oniston Muvaqqat hukumati boshlig'i etib tayinlandi. 2002-yil iyunda Loyi Jirg'a (Afg'onistonning barcha xalqlari, qabilalari va guruhlar boshliqlari kiruvchi oliy mahkama) uni vaqtinchalik prezident qilib sayladi. Karzay o'zining boshqaruvida "Shimoliy alyans"ning tolibonlarga qarshi kurashgan arboblarga suyangan (Panjsher provinsiyasi tojiklari - Mudofa vaziri Muxammad Faxim, Tashqi Ishlar vaziri Abdulla Abdulla, Ma'naviyat vaziri Yunus Kanuniy).

Bora-bora "Shimoliy Alyans" arboblari Karzayga prezidentlik saylovlarida raqobatchilarga aylandi. Hamid Karzayga nisbatan ikki marta suyuqasd uyishtirildi. 2002-yil sentabridagi birinchi suyuqasddan keyin o'zining xavsizligini faqat amerikaliklarga ishonib qoldi va poytaxt Kobuldan tashqariga chiqmay qo'ydi.

2003-yil dekabrda Loyi Jirg'a mamlakatning yangi Konstitutsiyasini taqdim etdi va 2004-yil yanvarda afg'on qabilalarining Loyi Jirg'asi yangi davlat Konstitutsiyasini qabul



qildi. Mamlakat demokratik jamiyat qurish yo`lini boshladi. 2004-yilgi prezidentlik sayloviga Karzay o`z nomzodini qo`ydi.

Saylov kompaniyalari boshlanishi bilan Hamid Karzay poytaxtdan chiqib ketishga majbur bo`ldi, u o`tirgan vertolyotga o`q uzishdi va shu tarzda ikkinchi suyuqas uyishtirildi.

2004-yilgi prezidentlik saylovida Hamid Karzay 55,3 % ovoz bilan g`alaba qozondi va Afg`oniston Islom Respublikasi prezidenti etib saylandi. Marhum Shimoliy alyans lideri Axmad Shoh Mas`udning ukasi Ziyo Mas`udga vitse-prezident lavozimini taklif qilgan.

U 2010-yilgi saylovlarda ham g`alaba qozondi va o`zining ikkinchi prezidentlik muddatiga saylandi hamda 2014-yilgacha mamlakatni boshqardi.

Afg`onistondagi siyosiy jarayonlarning eng mashhur siyosiy arboblardan biri bu albatta Burhoniddin Rabboniy hisoblanadi. Uning hayoti Afg`onistonda XX asrning so`nggi choragi va XXI asrning birinchi birinchi dekadasida o`rnatilgan tuzum va yuz bergan siyosiy voqealar bilan chambarchas bog`liq hisoblanadi.

Burhoniddin Rabboniy - "Afg`oniston islom jamiyati" (AIJ) partiyasining rahbari. 1940-yilda Badaxshonning shimoliy provinsiyasi Fayzobodda diniy oilada tug`ilgan. Tojik millatining Yaftali qabilasiga mansub bo`lgani uchun ko`pchilik pushtun bo`lmaganlarni o`z atrofida birlashtira olgan. Umum ta`lim maktabida diniy ta`limga qiziqish uyg`ondi. 1956-yilda Kobuldagi "Abu- Xanafiya" teologiya litseyiga o`qishga kiradi. 1958-yildan boshlab "Musulmon birodarlari" tashkiloti a`zosi. 1959-yilda litsey va 1963-yilda Kobul universitetining teologiya va huquq fakultetini tamomladi. Keyin Kobul universitetida ta`lim berdi. Afg`onistonda "Musulmon birodarlari" tashkiloti liderlaridan biri bo`lgan. Tashkilot boshqarmasining buyrug`iga ko`ra universitet qoshidagi "Musulmon yoshlari" guruhiga boshchilik qilgan. 1965-yilda Misrdagi Al-Azhar universitetiga o`qishga kiradi. 1968-yilda islom falsafasi doktori ilmiy unvoniga ega bo`ladi. Afg`onistonga qaytishi bilan Kobul universiteti o`qituvchisi etib tayinlandi. Islom diniga oid bir qancha ilmiy maqolalar va adabiyotlar chop ettirdi. Boshqa musulmon mamlakatlari dindorlari orasida teologiya professori sifatida tanilgan. Rabboniy Misr, Saudiya Arabistoni, Eron diniy arboblari va Pokistondagi "Jamiyat-i islomiy" va "Jamiyat-i ulamo" tashkilotlari bilan aloqalarni qo`llab- quvvatlaydi. Arab, fors, urdu, ingliz va turk tillarini yaxshi bilgan. 1973-yilda "Musulmon birodarlari" tashkiloti boshlig`i etib saylandi va 1976-yilgacha boshqardi. Muhammad Dovud hokimiyatga kelishi bilan hukumat dushmaniga aylandi. 1974- yilda qamoqdan qochib Muhammad Dovud tuzumiga qarshi kurashayotgan qabilalarga borib qo`shiladi. Keyin Pokistonga qochib o`tib u yerda

“Musulmon yoshlari” tashkilotida o‘zining “Afg‘oniston islom jamiyati” partiyasini tuzadi. Sovet harbiy harakatlari vaqtida u Afg‘onistonda shariyat qonunlari ustuvor bo‘lgan Islom respublikasini barpo etish uchun kurashgan, musulmon davlatlari bilan aloqalarni mustahkamlashga katta e‘tibor qaratgan, bir vaqtning o‘zida “Alyans-7”da Gulbiddin Hikmatyor bilan raqobatida AQSH va G‘arb davlatlarining yordamidan imkon qadar foydalanishga harakat qildi. AIJ ning Axmad Shoh (Panjsher), Zabeullox (Balx), Ismoilxon (Hiro) boshchiligidagi qurolli kuchlari AXDP tuzumi bilan kurashida katta yordam berdi. 1992- yilning iyun oyi oxirida Mujohidlar hokimiyatga kelganidan so‘ng 4 oy davomida vaqtinchalik hukumatni boshqargan, keyin bu muddat 6 oyga uzaytirildi va dekabrda Afg‘oniston Islom davlatiga 2 yil muddatga prezident etib saylandi. Prezidentlik sayloviga sharoit bo‘lmagani sababli o‘z prezidentlik vazifasini davom ettirdi. 1996-yilning sentyabrida toliblar Kobulni olgandan keyin davlatni Afg‘onistonning shimolida quvg‘inda yurib boshqardi. Tolibonlar hukumati ag‘darilgandan keyin 2001-yilning 22-dekabrida boshqaruvni tantanali ravishda Hamid Karzayga topshirdi. Rabboniy mamlakatning markaziy va shimoliy viloyatlari aholisi o‘rtasida o‘zining katta ta‘siriga ega. U prezidentlikni Hamid Karzayga topshirgandan so‘ng, xalqaro tashkilotlar tomonidan tuzilgan Oliy Tinchlik Kengashi raisi etib tayinlangandi. Bu kengash afg‘on hukumatining tolibonlar bilan muzokaralar olib borish harakatlariga boshchilik qilib kelayotgan edi. 2011-yil 21-sentabrida Burhoniddin Rabboniy o‘z uyida Tolibon rahbarlari bilan uchrashuv paytida ulardan birining boshidagi sallasiga o‘rnatilgan bombaning portlab ketishi natijasida halok bo‘ldi.

Burhoniddin Rabboniy Afg‘onistondagi juda katta hurmatga sazovor siyosiy arboblardan biri hisoblanar edi. Uning eng yaqin shogirdi va safdoshlaridan, Afg‘onistondagi muxolifat rahbarlaridan biri prezidentlik saylovida o‘z nomzodini qo‘ygan doktor Abdulla Abdulla: “Janob Rabboniyning o‘limi butun Afg‘oniston xalqi uchun katta yo‘qotish” ekanini aytib, sobiq prezidentni “so‘nggi nafasiga qadar tinchlik uchun kurashgan shaxs”-deb ta‘riflagan. Xalqaro Tinchlikni Saqlash kuchlari (ISAF) qo‘mondoni general Jon Allen Burhoniddin Rabboniyning o‘limini, “Tinchlik tashabbusining yuzi hujumga tutildi”, deb aytib o‘tgan edi.

Gulbiddin Hikmatyor ham Afg‘oniston siyosiy hayotida muhim o‘ringa ega bo‘lgan, mamlakatdagi Xalqaro Kuchlarning saqlab turilishiga butunlay qarshi bo‘lgan, tolibonlarga ham qattiq qarshilik ko‘rsatgan, o‘zining radikal qarashlari bilan ajralib turadigan siyosiy arboblardan biri hisoblanadi.

Gulbiddin Hikmatyor - Afg‘oniston siyosiy jarayonlari markazida yetakchi o‘rin egallagan shaxslardan biri bo‘lgan. Afg‘on – sovet urushida qatnashgan, afg‘on “jihod” rahbarlaridan

biri edi. U 1947-yilning noyabrida Shimoliy Afg'onistondagi Qunduz viloyatida tug'ilgan. O'rta ma'lumotdan so'ng, Kobul universitetining injinerlik fakultetiga o'qishga kirdi, ammo o'qishni oxirigacha davom ettirmadi, 1-kurs oxirida o'qishni tashladi va o'zi yoqtirgan siyosat sohasiga kirdi, 1970-yilda "Yosh musulmonlar" jamiyatiga a'zo bo'ldi. Hikmatyor 1972-yildan 1973-yilgacha qamoq jazosini o'tadi va Muhammad Dovud hukumati o'rnatilgandan so'ng Pokistonga ketadi. 1978-yilgi "Savr inqilobi"dan keyin Hikmatyor Pokiston ko'magida hukumatga qarshi partizanlik kurashini boshladi. U o'sha yili Afg'oniston xalq demokratik partiyasi (AXDP) rahbari etib saylandi.

Gulbiddin Hikmatyor bu partiyani Burhoniddin Rabboniy rahbarlik qilayotgan "Jamiyati islom" (Afg'oniston Islom jamiyati) partiyasidan ajratib oldi va uning yangi dasturini ishlab chiqdi. Bu partiya a'zolarining asosini pushtunlar tashkil etardi. Partiyaning asosiy moliyaviy va harbiy homiysi Pokiston armiyasi generali Ziyoulhaq edi.

Afg'onistondan sovet qo'shinlari chiqib ketganidan so'ng Hikmatyor Afg'oniston sharqidagi Jalolobod shahriga o'rnamshadi va shu yerda siyosiy faoliyat olib bora boshlaydi.

MUHOKAMA VA NATIJALAR

1992-yilda Kobulda mujohidlar hukumati o'rnatilgandan so'ng Hikmatyor poytaxtga keladi. Bu vaqda Burhoniddin Rabboniy ham hokimiyatni egallash maqsadida poytaxtga yurish qilgandi. Dastlabki to'qnashuvlarda Hikmatyor Ahmad Shoh Mas'ud qo'shinlaridan yengiladi. Natijada, u o'z qurolli qo'shini bilan Kobul janubidagi Chorosyob rayoniga chekinadi. Shu yerdan turib Hikmatyor Burhoniddin Rabboniy hukumatiga qarshi urushni davom ettiradi.

1995-yil Afg'onistonning eng katta qismi bo'lgan janubiy va sharqiy rayonlarida tolibonlar o'z nazoratini o'rnatganda, Gulbiddin Hikmatyor o'z raqibi Burhoniddin Rabboniy bilan birlashishga majbur bo'ladi va hukumat bosh vaziri etib tayinlanadi. Lekin bu uzoq davom etmadi. Tez orada tolibonlar Kobulni katta kuch bilan qamal qildi. Hikmatyor noiloj Eronga yashirindi.

2001-yil 11-sentyabr voqealaridan so'ng, Hikmatyor kuchsizlanayotgan Tolibonlar rejimiga qarshi chiqdi va Afg'onistondagi chet el qo'shinlariga qarshi urush boshladi. Hikmatyor AQSH qo'shinlarining Afg'onistonga kiritilishini "tajovuzkorlik" deb baholadi va ularga qarshi urush e'lon qildi. U 2010-yildagi Prezidentlik sayloviga ham o'z noroziligini bildirdi. Bundan tashqari Gulbiddin Hikmatyor 2019-yilgi prezidentlik saylovlarda

ham Ashraf G'ani va Abdulla Abdulladan keyingi o'rinni egalladi.

Afg'onistondagi hokimiyat uchun bo'lgan siyosiy kurashlarda o'zining mohir qo'mondonligi va boshqaruvchilik qobiliyati bilan ajralib turgan, Afg'onistondagi o'zbeklar yetakchisi Abdurashid Do'stum ham yetakchi siyosiy arboblardan hisoblanadi. U Afg'oniston Milliy Islom harakati (AMIH) asoschisi, millati o'zbek bo'lgan. Afg'on-sovet urushida ishtirok etgan. Sovet qo'shinlari Afg'onistonni tark etgach Abdurashid Do'stum turli xil guruhlar o'rtasidagi siyosiy kurashlar maydonida 1990-yilning o'rtalarida paydo bo'ldi. U Milliy Afg'oniston Islom harakatiga asos solganidan so'ng, bu tashkilotga ko'plab Afg'onistonlik o'zbeklar a'zo bo'ldilar.

General Do'stum 1952-yilda Afg'oniston shimolidagi Juzjon viloyatida tug'ilgan. Sovet qo'shinlari Afg'onistonning shimoliga kiritilganda u Afg'onistonlik o'zbeklardan iborat bo'lgan qurolli guruh tuzadi va ularga keskin qarshiliklar ko'rsatadi. Kommunistlar tarafdori bo'lgan Najibullo hukumatiga qarshi chiqadi. 1980-yil o'rtalarida general Do'stum qo'l ostidagi qurolli guruh 20 000 kishini tashkil etadi va u Afg'onistonning shimolidagi bir nechta rayonlarni qo'lga kiritadi. 1992-yilda Do'stum o'z siyosiy orientatsiyasini o'zgartiradi va mujohidlar bilan birlashadi. Qisqa vaqt mavjud bo'lgan Burhoniddin hukumatini qo'llab quvvatladi va bir qancha vaqt Afg'oniston Islom partiyasi rahbari Gulbiddin Hikmatyorga xizmat qildi. Keyinchalik Do'stum o'zining asosiy harbiy kuchlari joylashgan Afg'oniston shimoliga qaytadi va u yerda o'z nazoratini o'rnatadi. Uning qo'l ostida 5 mln aholisi bo'lgan 6 ta viloyat mavjud edi. 1997-yil general Do'stum hokimiyatining eng gullagan davri bo'lib, u Afg'oniston shimolida o'zining alohida mustaqil hukumatiga asos soldi va bu hududdagi barcha ishlar ustidan nazorat o'rnatadi. Aynan shu yillarda tarafdorlari unga "Buyuk hukumdor" nomini berishgan. 1998-yil tolibonlarning Shimoliy Afg'onistondagi asosiy shaharlarni egallab olishi natijasida Do'stumning "Buyuk hukumdor"lik davri tugadi. U tolibonlar bilan asosiy boshqaruv markazi hisoblangan Balx viloyatining Mozori Sharif shahridagi to'qnashuvidagi mag'lubiyatidan so'ng Turkiyaga ketadi. Keyinroq u Afg'onistonga qaytadi, qo'mondon Ahmad Shoh Mas'ud bilan uchrashdi va ular tolibonlarga qarshi birgalikda kurashishga kelishib oldilar. Do'stum tolibonlarga qarshi qattiq kurashlar olib bordi va tolibonlarga qarshi "Shimoliy alyans"ga qo'shildi, Mozori-Sharif shahrini tolibonlardan qaytarib olishga erishdi.

2001-yil sentyabrda bomba portlashi natijasida Ahmad Shoh Mas'ud halok bo'lganidan so'ng, General Do'stum uning yaqin safdoshlaridan biri bo'lgan Muhammad Qosim Fahimni antitolibon fronti qo'mondonligiga oladi va ular tolibonlarning bu jinoyati uchun qasos olishga kirishadi.

Afg'onistonga

AQSH

harbiylarining kiritilishi, tolibonlar hokimiyatining kuchsizlantirilishi natijasida Hamid Karzay hokimiyati o'rnatiladi. General Do'stum AQSH yordamida Oliy Harbiy Kengash rahbari va Shimoliy Afg'onistonda Karzay hukumatining vakili etib tayinlanadi. Keyinchalik Afg'oniston Mudofaa vazirining o'rinbosari lavozimiga ko'tariladi.

2004-yilgi Prezident saylovida o'z nomzodini qo'ydi, Hamid Karzayning asosiy raqibi bo'ldi. Saylovda Karzay nomzodi ustun keldi. Lekin, Do'stum Karzayning yangi hukumatida Afg'oniston Qurolli kuchlar shtabi birlashmasining rahbari etib tayinlandi.

2008-yil fevralida Abdurashid Do'stum o'zining sobiq o'rinbosari "Afg'onistondagi turkiy tilli xalqlar" uyushmasining rahbari Akbar Baya bilan kelisha olmaydi va Turkiyaga ketadi. Oktyabr oyida prezident Hamid Karzayning tashabbusi bilan ular yarashishadi. 2009-yilda Do'stum yana Afg'onistonga qaytadi. 2014-yilgi saylovda u Ashraf G'ani Ahmadzoy nomzodini qo'llab-quvvatladi. Ashraf G'ani Ahmadzoy Afg'oniston prezidenti etib saylangan taqdirda, Abdurashid Do'stum uning birinchi o'rinbosari lavozimini egallashi kutilgandi va shunday bo'ldi.

Bundan keyingi davrlarda ham Abdurashid Do'stum afg'on armiyasidagi faoliyati va prezident Ashraf G'anining asosiy tayanchi sifatida Marshal unvoniga sazovar bo'ldi. Ammo, 2021-yil yozida AQSh qo'shinlarining chiqib ketishi va afg'on qo'shinidagilarning tolibonga qattiq qarshilik ko'rsatmasligi yoki ko'rsatishni istamasligi natijasida Marshal Do'stum Afg'onistonni tark etdi.

Afg'onistonda yangi hukumat tuzilgandan so'ng, tolibon tuzumiga qarshi kurashda o'zini ko'rsata olgan yetakchi siyosiy liderlar, boshqaruvning turli bo'g'inlarida o'z faoliyatini davom ettirdi va ularning ko'pchiligi bugungi kunga kelib yirik davlat siyosiy arboblarga aylanishdi. Shunday siyosiy arboblardan biri marshall Muhammad Qosim Fahim hisoblanadi.

Muhammad Qosim Fahim - Hamid Karzay boshqaruvi davrida marshall oliy harbiy unvoniga ega bo'ldi. Ahmad Shoh Mas'ud o'limidan so'ng, u birlashgan antitolibon kuchlari bosh qo'mondoni sifatida ancha tanildi. Suyiqasd natijasida Ahmad Shoh Mas'ud halok bo'lgandan keyin tolibonlarga qarshi jang qilayotgan mujohidlar guruhlariga boshchilik qildi. U Amerika harbiy aviatsiyasi yordamida tolibon rejimining ag'darilishida asosiy ro'l o'ynadi.

Afg'onistonning siyosiy sahnasida Muhammad Qosim Fahim tolibon rejimi ag'darilgandan keyin, muhim o'ringa ega bo'ldi. (Dastlab, Hamid Karzay prezidentligining birinchi besh yilligida u mamlakat hayotida o'zining faolligini amalga oshiruvchi ro'lga ega emasdi va hukumat tarkibiga ham kiritilmagan edi).

Muhammad Qosim Fahim 1957-yil Panjsher viloyatining Omraz qishlog'ida tug'ilgan. Qishloq maktabini tugatib oliy ma'lumotga ega bo'lish uchun Kobulga jo'nadi va Kobul universitetining teologiya fakultetida o'qidi.

1978-yil hukumat almashinuvidan keyin sobiq sovet ittifoqi yordamida hukumatda oppozitsiya paydo bo'ldi, buning natijasida u Pokistonga ketishga majbur bo'ldi. U Pokistonda uzoq qolmadi va Afg'onistonga qaytganidan keyin, yangi hukumatga va SSSR ga qarshi qurolli kurash boshlagan (asosan Ahmad Shoh Mas'ud guruhida) mujohidlar guruhiga qo'shildi. Dastlab u mujohidlar kuchlarining bo'limlaridan biriga boshliq etib tayinlandi, lekin bir qancha vaqt o'tib, o'z qo'l ostidagi hududlarni kengaytirib bordi. Muhammad Qosim Fahim Badahshon, Bog'lon, Tohar va Qunduz viloyatlaridagi mujohidlar guruhlarining shakillanishida asosiy ro'l o'ynadi.

Najibullo hukumati qulagandan keyin, 1993-yilda u Kobulga keldi va bu yerdagi mujohidlar kuchlari bilan birlashdi. Yangi hokimiyat, Burhoniddin Rabboniy hukumatida xavfsizlik vaziri lavozimini egalladi. Tolibonlar hujumlari natijasida poytaxt Kobul va mamlakatning boshqa hududlari egallangandan so'ng, u shimoldagi tolibonlarga qarshi kurashayotgan Ahmad Shoh Mas'ud guruhlariga borib qo'shildi. Ahmad Shoh Mas'ud o'limidan keyin, Muhammad Qosim Fahim mujohidlar guruhlarini boshqardi va o'sha vaqtda tolibonlarga qarshi kurashayotgan barcha mujohidlar guruhlarini birlashishga chaqirdi.

Tolibonlar rejimi ag'darilib, Bonn konferensiyasi otkazilgandan keyin tuzilgan Afg'oniston Muvaqqat hukumati tarkibida Muhammad Qosim Fahim Mudofaa vaziri va hukumat harbiy kuchlari bosh qo'mondonining o'rinbosari etib tayinlandi. 2004-yilda o'tkazilgan birinchi prezidentlik saylovida Muhammad Qosim Fahim prezidentlikka o'z nomzodini qo'ydi va agar saylovda g'alaba qozonsa, Ahmad Shoh Mas'udning ukasi Ahmad Ziyos Mas'udni o'zining o'rinbosari bo'lishini ta'kidlab o'tdi.

Bu qadam, ko'plar uchun kutilmagan bo'lganligi uchun, Hamid Karzay va Muhammad Qosim Fahim o'rtasidagi aloqalarni yomonlashtirdi. Shunga qaramasdan Hamid Karzayning birinchi prezidentligi davri davomida u o'z lavozimini saqlab qoldi, ammo prezidentni ko'plab marotaba tanqid ostiga olganligi sababli, hukumat boshqaruvidan mujohidlarning uzoqlashtirilishiga sababchi bo'ldi. Oxirgi besh yil davomida marshall Muhammad Qosim Fahim Afg'onistonning birinchi vitse-prezidenti vazifasini bajarib keldi va 2014-yil 9-mart kuni vafot etdi.

2014-yilda amaldagi prezident Hamid Karzayning ikkinchi prezidentlik davri muddati ham tugaydi. Shuning uchun 5-aprelda o'tadigan prezidentlik saylovga 11 ta nomzod: Ashraf G'ani



Ahmadzoy, Zalmay Rasul, Abdulla Abdulla, Qayum Karzay, Dovud Sultonzoy, Sardor Muhammad Naim, Abdul Rab Rasul Sayyof, Qutbiddin Hilol, Abdul Rasul Vardak, Hidoyat Amin Arsalox, Gul Og'a Sherzoy ro'yxatdan o'tdi. Saylov natijalariga ko'ra, hech qaysi nomzod o'tish ovozi, 50% dan yuqori ovozni to'play olmadi. 26-apreldagi saylov komissiyasining qaroriga ko'ra, eng yuqori ovoz to'plagan 3 ta nomzod: 44,5% ovoz bilan Abdulla Abdulla, 31,5% ovoz bilan Ashraf G'ani Ahmadzoy va 11,5 % ovoz bilan Zalmay Rasullar 28-mayda bo'ladigan, keyingi tur sayloviga o'tishdi. Saylovda Afg'onistonda saylash huquqiga ega bo'lgan saylovchi erkaklarning 64%i va ayollarning 36%i ishtirok etishdi.

Prezidentlik saylovlarida eng yuqori ovoz to'plagan doktor Abdulla Abdulla bugungi kunda Afg'onistondagi eng yuqori mavqedagi siyosiy arboblardan biri. Afg'onistondagi muxolifat guruhlar va afg'on xalqi o'rtasida eng obro'li shaxslardan hisoblanadi.

Doktor Abdulla Abdulla 1959-yil (ba'zi ma'lumotlarga ko'ra 1960-yil) Kobul shahrida tug'ilgan. Otasi pushtun va onasi tojik millatiga mansub. Otasi G'ulom Mhyauddin Xon Zamriyaniy, Muhammad Zohirshoh davrida Milliy Kengashning Qandahor viloyati senatori etib saylangan edi. O'rta ta'limni "Nodiriya" litsey-internatida oldi. 1977-yil Kobul tibbiyot institutiga oqishga kirdi va 1984-yilda uni muvaffaqiyatli tamomladi. Oliy ma'lumotga ega bo'lgach, ikki yil Kobuldagi "Nur" nomli ko'z kasalliklari shifoxonasida ishladi. Shundan so'ng, u Pokistonga jo'nab ketdi.

Ko'p o'tmay vataniga qaytgan doktor Abdulla Abdulla Panjsherda mujohidlar shifokori sifatida juda tez tanildi va taniqli mujohidlar boshlig'i Ahmad Shoh Mas'ud ishonchini qo'lga kiritdi. 1992-1996-yillarda Kobulda hokimiyatga mujohidlar keldi va Mudofaa vaziri lavozimini egallagan Ahmad Shoh Mas'ud doktor Abdullaga Mudofaa vazirligining rasmiylashtirish va kanselariya (yozuv-chizuv ishlari) bo'limiga rahbarlik qilishni taklif etdi.

1996-2001-yillarda shimoliy Afg'onistonda Burhoniddin Rabboniy boshchiligida hukumat tuzilgan vaqtda, doktor Abdulla o'rinbosar va Tashqi Ishlar vaziri vazifasini amalga oshirgan. Shu yillarda u Rabboniy hukumatining tashqi aloqalarini ta'minlashda asosiy ro'l o'ynadi va o'zining ko'plab marotaba chet davlatlarga safari davomida bu hukumatga xalqaro yordamlarni jalb etishga harakat qildi.

Rabboniy hukumatining nazorati ostida mamlakat hududining 10% ga yaqin qismigina qolganiga qaramasdan, Afg'oniston BMTda ham, boshqa dunyo mamlakatlari orasida ham yagona qonuniy hokimiyat sifatida tan olinishida doktor Abdulla Abdullaning ro'li

beqiyosdir. 2001-yil Ahmad Shoh Mas'ud vafotidan keyin ham tolibonlarga qarshi kurashda faol qatnashdi va Shimoliy Alyansning vakili sifatida bir qancha xalqaro tashkilotlar rahbarlari bilan uchrashdi.

Bonn konferensiyasi shartnomasiga muvofiq u Hamid Karzay muvaqqat hukumatining tashqi ishlar vaziri etib tayinlandi va keyinchalik 2004-yilda prezidentlikka saylovlar o'tkazilib, yangi hukumat tuzilgandan so'ng ham o'z o'rnida qoldi, ammo ko'p o'tmay, Hamid Karzay tomonidan tuzilgan hukumat kabineti tarkibiga kiritilmadi va rasmiy davlat ishlaridan uzoqlashtirila boshlandi. Shundan so'ng, Hamid Karzayning ikkinchi prezidentlik davrida doktor Abdulla Abdulla siyosiy oppozitsiyaga kelib qo'shildi va "O'zgarishlar va umidlar" nomli koalitsiya tuzdi. Doktor Abdulla Abdulla ikkinchi prezidentlik saylovi vaqtida Hamid Karzayning asosiy raqibiga aylandi. Bu saylovda nomzodlarning hech biri g'alaba qozonish uchun yetarlicha ovoz to'play olmadi va saylov komissiyasi Hamid Karzay va Abdulla Abdullani ikkinchi tur saylovida ishtirok etishini e'lon qildi, ammo doktor Abdulla Abdulla saylovlarning ikkinchi turida ishtirok etishdan bosh tortdi, bu esa amalda saylovlarning davom etmasligini ko'rsatar edi. Saylov komissiyasi Hamid Karzayni g'olib deb topdi.

O'tgan saylovda doktor Abdullaning bosh shiori parlament tizimini tashkil etish edi. U prezidentlikka saylangan taqdirda, konstitutsiyaga o'zgartirishlar kiritishini va korrupsiyaga qarshi kurashish uchun qat'iy choralar ko'rishini ta'kidlab o'tdi. 2010-yilgi saylovlardan keyin, "O'zgarish va umid" siyosiy koalitsiyasi o'z nomini "Milliy koalitsiya"ga almashtirdi va uning tarkibi kengayib, bir qancha siyosiy guruhlar va shaxslar unga a'zo bo'lib kirdi.

"Afg'oniston islom jamiyati", "Islom milliy birligi" partiyasi, "Milliy islom harakati" partiyalari birlashgan holda Milliy frontni tashkil etgungacha, Milliy koalitsiya asosiy siyosiy oppozitsiyaligicha qoldi.

2014-yilgi saylovlarda g'alaba qozongan holatda, uning birinchi va ikkinchi o'rinbosarlari sifatida Muhammad Xon va Muhammad Muhakkik tayinlanishini e'lon qildi.

Saylovlar paytida doktor Abdulla Abdullani Abdulhodiy Argandival boshchiligidagi "Islom" partiyasi, "Jamiyati islomiy" partiyasining asosiy qismi, "Islom milliy birligi" partiyasi va boshqa bir qancha siyosiy tashkilotlar siyosiy yetakchi sifatida qo'llab-quvvatlashini ma'lum qildi.

Afg'onistonning bugungi kundagi siyosiy elitasi orasida o'zining yuqori mavqeiga ega bo'lib, Hamid Karzayning ikkinchi prezidentlik davrida, bu hukumatning tashqi aloqalarini muvofiqlashtirib turgan siyosiy arboblardan yana biri Zalmay Rasul hisoblanadi.

Zalmai Rasul 2010-yil yanvaridan 2013-yil oktyabrigacha Afg'oniston Tashqi ishlar vaziri lavozimida ishladi. U 1943-yil Kobulda tug'ilgan, millati pushtun, muhammadzoy qavmidan. Zalmai Rasul dariy, pushtu, arab, fransuz, ingliz va italyan tillarida bimalol so'zlasha oladi.

Agar Zalmai Rasul prezidentlik saylovlarida g'alaba qozonsa, uning birinchi va ikkinchi o'rinbosarlari sifatida Ahmad Ziyo Mas'ud va Habiba Sarabiy tayinlanishini aytib o'tdi.

Zalmai Rasul Afg'onistonda muvaqqat hukumat tuzish bo'yicha 2001-yilda Germaniyada o'tgan birinchi Bonn konfrensiyasining ishtirokchisi hisoblanadi. U Afg'onistonda tolibon rejimi ag'darilgandan so'ng, Hamid Karzay bilan birgalikda Kobulda yangi hukumat tuzishda qatnashgan shaxslar qatorida edi. 2002-yilda hokimiyatga yangi hukumat kelganidan keyin, Hamid Karzay Fuqaro aviatsiyasi vaziri lavozimiga Zalmai Rasul nomzodini ko'rsatdi va bu taklif kabinet tarafidan bir ovozdan ma'qullandi.

Zalmai Rasul 2002-yilning o'zida qisqa muddat Fuqaro aviatsiyasi vaziri lavozimida ishlagach, Afg'oniston prezidentining xavfsizlik masalalari bo'yicha maslahatchisi etib tayinlandi va u bu lavozimda 2010-yilgacha o'tirdi. Uning vazifasi xususan, "tashqi siyosatchilar va ularning xavfsizlik sohasidagi faoliyatlarini muvofiqlashtirish" hisoblangan. 2010-yil yanvarida Afg'oniston prezidentligiga qayta saylangan Hamid Karzay Tashqi ishlar vaziri lavozimiga Zalmai Rasul nomzodini parlamentga taqdim etdi va uni parlament quyi palatasining ko'pchilik ovozi bilan ushbu lavozimga tayinladi.

So'nggi 12 yil davomida mamlakat boshqaruvida Zalmai Rasul bilan Hamid Karzay o'rtasidagi shaxsiy munosabatlar juda yaxshi kechdi va ular ko'plab muhim rasmiy davlat safarlariga birga borishadi.

Saylovlarda yaxshi ovozga ega bo'lgan va uzoq tortishuvlardan so'ng prezidentlikka saylangan hamda Doktor Abdulla Abdulla bilan raqobatda yana bir bor yutib chiqib ikkinchi muddatga ham prezident sifatida saylangan Afg'onistonning siyosiy hayotida yuqori e'tiborga ega siyosiy arboblardan biri, Ashraf G'ani Ahmadzoy hisoblanadi.

Ashraf G'ani Ahmadzoy-1953-yilda Kobulning janubidagi Logar viloyatida tug'ilgan. Bayrutdagi Amerika universitetida va AQSHdagi Kolumbiya universitetida ta'lim oldi va antropologiya sohasi bo'yicha fan doktori darajasiga ega bo'ldi. Hamid Karzay hukumati davrida Ahmadzoy "afg'onlashtirish" xavfsizlik rejasini ishlab chiquvchi asosiy mutaxassislardan biri hisoblandi.

U o'zining prezidentlikka nomzodini qo'yganiga juda ko'p vaqt bo'lmadi. Afg'onistondagi prezidentlik saylovlarida g'alaba

qozonsa, Abdurashid Do'stum va Ahmad Donish uning birinchi va ikkinchi o'rinbosarlari etib tayinlanishini e'lon qildi. Ahmadzoy ko'p yillar Jahon bankida ishladi va Afg'oniston masalasi bo'yicha tahlilchi va mutaxassis sifatida ommaviy axborot vositalari muhbirlari bilan suhbatlar o'tkazdi. Shuningdek, u AQSHdagi Jon Xopkins universitetida va Daniyaning Orxusskom universitetida ham dars berdi. Ashraf G'ani Ahmadzoy 2001-yil oktabr oyidan BMTning Afg'onistondagi maxsus vakili Axzar Ibrohimiyning maslahatchisi etib tayinlandi.

Biroq, bir necha oy o'tgach Ahmadzoy Afg'onistonning muvaqqat hukumati davridagi prezidenti Hamid Karzayning bosh maslahatchisi lavozimini egalladi. Bir vaqtning o'zida u Afg'oniston bo'yicha xalqaro yordamni muvofiqlashtirish boshqarmasini ham boshqardi.

Ashraf G'ani Ahmadzoy 2002-yil iyunidan 2004-yil dekabr gacha Hamid Karzay rahbarligidagi Muvaqqat hukumat kabinetida Moliya vaziri vazifasini ham bajardi. Shu davrda u pul-moliya islohatini boshladi va bu yo'nalishda bir qancha muvaffaqiyatlarga erishdi, ammo shundan keyin uning islohatlari siyosiy doirada tanqidga uchray boshladi. Ashraf G'ani Ahmadzoy 2004-yilgi prezident saylovlaridan keyin yangi tuzilgan hukumat tarkibiga kiritilmadi. U Kobul davlat universitetining rektori etib tayinlangan edi. Bu lavozimda ikki yil ishlagach, Hamid Karzay hukumatini tanqid qilgandan so'ng iste'foga chiqdi. Uning bayonotiga ko'ra, Hamid Karzay hukumatining hukumat muassasalarida amaldorlarning pora bilan sotilishi va korrupsiyaga qarshi o'tkazgan dasturlari muvaffaqiyatsiz chiqqanini tanqid ostiga oldi. 2006-yilda BMT bosh kotibi Kofe Anan o'zining Afg'onistondagi rasmiy vakili sifatida Ahmadzoy nomzodini ko'rsatdi, ammo uning BMTning o'sha paytdagi bosh kotibi Pan Gi Mun bilan aloqalari yuqori darajada emas edi.

Afg'onistonda o'tkazilgan 2010-yilgi prezident saylovlarida amaldagi prezident Hamid Karzayga raqobatchi bo'ldi, lekin u yetarli darajada ovoz to'play olmadi.

Hamid Karzayning ikkinchi prezidentlik boshqaruvi davrida Ashraf G'ani Ahmadzoyga ichki kuchlar qo'lida tashqi kuchlar xavfsizligini taminlash dasturini boshqaruvchi ya'ni, ichki va tashqi kuchlar muvazzanatini ushlab turish vazifasi topshirildi. Ushbu dastur bo'yicha Afg'onistondan tashqi kuchlarning asosiy qismi 2014-yilda chiqib ketishini yakunlashi kutilgan edi. Ammo AQSh boshchiligidagi tashqi kuchlar to'liq ravishda faqat 2021-yil yozida mamlakatdan to'liq chiqib ketdi.

Ashraf G'ani Ahmadzoy 2014-yilgi saylovlarda dastlab g'alaba qozongan bo'lsa, 2019-yil dekabrda uzoq tortishuvli tarzda o'tdi va unda Afg'oniston mustaqil saylov komissiyasi raisi Havo Nuristoniy prezidentlik saylovining so'nggi natijasi e'lon qilindi. Natijalarga

ko'ra, Muhammad Ashraf G'aniga 50,6 foiz saylovchilar ovoz bergan. Uning asosiy raqibi – bosh vazir Doktor Abdulla Abdulla 39,52 foiz olgan. Keying o'rinlarni - Afg'oniston Islom partiyasi raisi Gulbiddin Hikmatiyor hamda Rahmatilloh Nabil egallagan.

XULOSA

Xulosa qilib shuni aytish mumkinki, Afg'onistonda tolibonlar rejimi ag'darilgandan keyin, mamlakatda tinchlikni ta'minlash, hokimyat boshqaruv organlarini muvofiqlashtirish va yangi hukumat va uning tarkibini tuzish maqsadida ko'plab Xalqaro tashkilotlar va jahon hamjamiyatining nigohi ushbu hududga qaratildi. 2002-yilda Afg'onistonda Hamid Karzay boshchiligida Muvaqqat hukumat tuzildi va mamlakat Afg'oniston Islom Respublikasi deb e'lon qilindi. Biroq, xalqaro xavsizlikka ko'maklashuvchi kuchlar mamlakatni tark etgach, dunyo hamjamiyati nigohidagi ushbu davlat ular o'ylagan darajadagi mustahkam davlatga aylana olmaganligini ko'rsatdi. 2021-yil yozida mamlakatda yana to'liq tolibon rejimi o'rnatildi. Shunday bo'lsada o'tgan yigirma yil davomida mamlakatda bir qancha ijobiy sezilarli o'zgarishlar yuz bergan edi. Xususan, ko'plab afg'on qochoqlari o'z uylariga qaytdi, ta'lim tizimida, jamiyatda ayollarga bo'lgan munosabatda va umuman insoniy qadriyatlarining ba'zi jihatlarida ma'lum o'zgarishlar ro'y berayotgandi. Ushbu davrda ham ko'plab siyosiy arboblarning yetishib chiqdi. Ular mamlakatning ichki va tashqi siyosiy faoliyatini ta'minlashda o'zlarining oqilona va odilona fikrlari bilan hissalarini qo'shishga harakat qilishdi.

REFERENCES

1. Р.Р. Сикоев. Талибы (религиозно-политический портрет). М., 2002. 160 с.
2. Conrad Schetter. Ethnicity and the Political Reconstruction in Afghanistan. Center for Development Studies (ZEF), University of Bonn, Germany. 2003.
3. Омар НЕССАР «Хамид Карзай». // <http://www.afghanistan.ru/doc> // Опубликовано: 11.04.2004 .
4. Muhammad Ibrohim Atoiy. «Negohi muxtasar ba torix-e maoser-e Afg'oneston», Kobul. 2010.s.583-584.
5. «Бурханиддин Рабаний» // <http://www.afghanistan.ru/doc> // Опубликовано: 23.11.2011.
6. «Гульбедин Хекматъяр» // <http://www.afghanistan.ru/doc> // Опубликовано: 18.10.2013.
7. «Абдул Рашид Дустум» // <http://www.afghanistan.ru/doc> // Опубликовано: 16.10.2013.

8. «Мохаммад Касим Фахим». // <http://www.afghanistan.ru/doc> // Опубликовано: 17.03.2014.
9. НИК ИРА: «Афганистан ждёт второй тур президентских выборов» // <http://www.afghanistan.ru/doc> // Опубликовано: 26.04.2014.
10. «Доктор Абдулла». // <http://www.afghanistan.ru/doc> // Опубликовано: 02.12.2013.
11. «Доктор Абдулла выдвинут в качестве единого кандидата от НФА» // <http://www.afghanistan.ru/doc> // Опубликовано: 16.04.2009.
12. «НИК: Кандидат в президенты Абдулла Абдулла сохраняет лидерство в президентской гонке» // <http://www.afghanistan.ru/doc> // Опубликовано: 24.04.2014.
13. «Абдулла Абдулла усомнился в необходимости второго тура выборов» // <http://www.afghanistan.ru/doc> // Опубликовано: 27.04.2014.
14. «Ашраф Гани Ахмадзай» // <http://www.afghanistan.ru/doc> // Опубликовано: 25.11.2013.
15. «Ашраф Гани Ахмадзай» // <http://www.afghanistan.ru/doc> // Опубликовано: 25.11.2013.
16. «Залмай Расул» // <http://www.afghanistan.ru/doc> // Опубликовано: 01.12.2013.
17. <https://kun.uz/uz/news/2019/12/22/afgonistonda-prezidentlik-saylovi-3-oy-avval-otkazilgandi-ilk-natijalar-endi-elon-qilindi>
18. <https://daryo.uz/2021/08/15/afgoniston-tolibonga-qanday-taslim-boldi/>

УНИВЕРСИТЕТ ТАЪЛИМИ КОНТЕКСТИДА БОШЛАНҒИЧ ТАЪЛИМ ХУСУСИЯТЛАРИ

О. М. Жабборова

Чирчиқ давлат педагогика институти (PhD)

Д. Р. Ашурова

Чирчиқ давлат педагогика институти талабаси

АННОТАЦИЯ

Мақолада университет таълими контекстида бошланғич таълимнинг ўзига хос хусусиятлари таҳлил этилган.

Калит сўз: университет, таълим, бошланғич, контекст, ёндашув, инновация, амалиёт.

КИРИШ

Ўзбекистон Республикаси Президентининг 2022 йил 21 июндаги “Педагогик таълим сифатини ошириш ва педагогик кадрлар тайёрловчи олий таълим муассасалари фаолиятини янада ривожлантириш чора-тадбирлари тўғрисида”ги Қарорида педагог кадрларни университет таълими воситасида халқаро талабларга мос тарзда тайёрлаш вазифаси қўйилган [1]. Шу сабабли университети таълими шароитида бошланғич таълим мазмуни, назарий ёндашувлари, дидактикаси ва амалиёти муайян янгиланишларни амалга оширади. Бу ўринда эътиборингизни ана шу масаланинг таҳлиliga тортамыз:

АДАБИЁТЛАР ТАҲЛИЛИ ВА МЕТОДОЛОГИЯ

Ҳозирги замон жаҳон халқлари педагогик таълим тизимида бўлажак педагог кадрларни университет олий таълим муассасасида тайёрлашни устувор билади. Чунки *университет таълими* олий таълимнинг бошқа турларига (институт, академия ва ҳ.к.) нисбатан бир неча хусусиятларга эгаллиги билан жаҳон педагог олимлари томонидан эътироф этилган [2]. Шу жиҳатдан университет таълими контекстига қуйидаги асосий хусусиятлар хос:

- 1) шахснинг илмий лаёқатини ва қобилиятини таркиб топтириш;
- 2) шахсни касб асослари билан амалий тайёрлаш;
- 3) шахсни касбий фаолият кўникмалари билан қуроллантириш.

Бу ўринда таъкидлаш лозимки, университет таълимида асосий эътибор бўлажак мутахассисларни илмий фаолиятга тайёрлашга қаратилади [3]. Шу сабабли мамлакатимизда 2022 йил сентябрдан бошлаб бўлажак педагог кадрларни юқори малакали ва профессионал мутахассислар сифатида тайёрлаш учун асосий эътибор педагогик университет таълимига қаратилиши белгиланди. Шу жиҳатдан университет таълими шароитида бошланғич таълимнинг хусусиятлари муайян инновацион ўзгаришларга учрайди. Бу ўзгаришлар университет таълими контекстининг хусусиятларидан келиб чиқади ва ҳозирги замон технологик ривожланишининг эҳтиёжларидан бири ҳисобланади.

Университет таълими контексти шароитида *бошланғич таълим*нинг ўзига хос инновацион хусусиятлари қуйидагиларда намоён бўлади:

а) бошланғич таълим назариясининг индивидуаллиги ва унинг педагогик таълим назариясига мослашувчан характерда бўлиши;

б) бошланғич таълим методологиясининг бугунги инновацион эҳтиёжлардан келиб чиқиб ва жамиятнинг ривожланиш заруриятига кўра белгиланиши;

в) бўлажак бошланғич таълим педагоглари тайёрлашда уларнинг илмий лаёқат ва касбий қобилиятларини уйғун шакллантириш.

Эътибор берилса, бунда асосий эътибор бошланғич таълим назариясининг такомиллашиши, айти пайтда бошланғич таълим бўйича тайёрланадиган педагог кадрларнинг илмий лаёқатини устувор даражада шакллантиришга эътибор берилишига қаратилади. Бунинг маъноси шуки, бўлажак бошланғич синф педагоглари нафақат касбий ва амалий малакаларга, балки илмий лаёқат ва тафаккурга ҳам эга бўлиши университет таълимининг асосий вазифаларидан ҳисобланади.

Университет таълими контекстида илмий лаёқатли ва касбий қобилиятли бошланғич синф педагоглари тайёрлаш энг муҳим йўналишлардан бири ҳисобланади. Шу сабабли бу борада қуйидагиларга эътибор бериш муҳим ёндашувлар сифатида қабул қилинади:

- бўлажак бошланғич синф педагоглари касб асосларини илмий жиҳатдан чуқурлаштирилган ҳолда ўзлаштириши;

- таълим жараёнида бўлажак бошланғич синф педагоглари бевосита илмий фаолият, яъни илмий ишланмалар, ихтиролар, кашфиётлар ва технологиялар яратиши билан устувор даражада шуғулланиши;

- ўзлаштирилган илмий билимларни касб асослари билан уйғунлаштириши ва келгуси фаолиятда илмийликдан амалийликка тамойили асосида фаолият юритишга тайёрланиши;

- битирувчи бўлажак бошланғич синф педагогларининг касбий компетенцияси кўрсаткичларида уларнинг илмий кўникмалари даражаларининг қайд этилиши.

Бундай ёндашув ҳозирги замон Европа мамлакатларининг энг машҳур университетларида амал қилиб келмоқда. Шу сабабли жаҳонда етакчилик қилаётган университетлар рейтингини белгилашда айни университет таълимнинг самараси ҳисобга олинади. Бундай ёндашув Европа ва Америка таълим муассасаларининг бошланғич босқичининг ривожланишга олиб келганлигини таъкидлаш лозим.

Университет таълимни олган бошланғич синф педагоглари амалий фаолиятларида нафарқат ўқитиш ёки тарбиялаш, балки ўзининг касбий йўналиши бўйича илмий-амалий тадқиқотлар билан ҳам шуғулланади. Чунки бошланғич таълимнинг ютуқлар ва муаммолари бевосита бу жараёнда фаолият кўрсатаётган педагог кадрларга маълум. Шу сабабли жаҳон тажрибаси шуни кўрсатадики, бошланғич синф педагогининг илмий-тадқиқотлари, кашфиётлари ва ишланмалари юксак даражада баҳоланади. Бунинг сабаби бундай янги ва инновацион яратмалар бевосита бошланғич таълим амалиётидан келиб чиқиб амалга оширилган ҳисобланади. Шу сабабли кейинги пайтларда ривожланган мамлакатларда бевосита университет таълими воситасида бошланғич синф педагоглари тайёрлаш ишларига устувор даражада аҳамият берилмоқда.

ХУЛОСА

Эътибор берилса, бу ўринда бошланғич синф *педагоглари*ни атамасига урғу берилмоқда. Чунки педагог ўз фаолиятида таълим бериш, тарбиялаш ва мазкур жараённинг муаммоларини илмий тадқиқ этиш билан шуғулланади. Бу ҳол мамлакатимизда педагогик университет таълимини кучайтириш эҳтиёжини келтириб чиқарди. Шу сабабли бугунги кунда мамлакатимизда 3 та педагогик университет фаолият юритмоқда ва келгуси 5 йилда мазкур педагогик университетлар воситасида юқори малмакали ҳамда профессионал бошланғич синф педагоглари тайёрлаш режалаштирилган. Шу сабабли бундан кейин университет таълими жараёнида талабаларнинг илмий фаолият билан шуғулланишлари тақозо этилади.

Шундай қилиб, университет таълими контекстида бошланғич таълимнинг мазмуни, назарияси, дидактикаси,



методологияси ва амалиёти инновацион ёндашувлар асосида такомиллашиб боради. Бу жараёнда миллий ва жаҳон педагогикасининг тажрибаларини уйғунлаштириш муҳим амалий аҳамиятга эга[4].

REFERENCES

1. Ўзбекистон Республикаси Президентининг 2022 йил 21 июндаги “Педагогик таълим сифатини ошириш ва педагогик кадрлар тайёрловчи олий таълим муассасалари фаолиятини янада ривожлантириш чора-тадбирлари тўғрисида”ги Қарори. // www.mygov.uz
2. Бордовская Н., Реан А. Педагогика. – Санкт-Петербург, 2001
3. Гессен С. Основы педагогики. – Москва, 1995
4. Жабборова О.М. Бошланғич таълимнинг янги назарий масалалари. – Тошкент, 2022



УНИВЕРСИТЕТ ТАЪЛИМИ ШАРОИТИДА БОШЛАНҒИЧ ТАЪЛИМ КОНТЕКСТИ

О. М. Жабборова

Чирчиқ давлат педагогика институти (PhD)

Д. Р. Ашурова

Чирчиқ давлат педагогика институти талабаси

АННОТАЦИЯ

Мақолада университет таълими шароитида бошланғич таълим контексти масаласи таҳлил қилинган.

Калит сўзлар: университет, таълим, бошланғич, шароит, контекст, хусусият, назария, амалиёт.

КИРИШ

Ўзбекистонда олий маълумотли ва профессионал педагог кадрлар тайёрлаш ҳозирги замон инновацион ривожланиш эҳтиёжлари ва жамиятнинг юқори малакали мутахассисларга бўлган заруриятлари асосида амалга оширилмоқда. Шу жиҳатдан бўлажак бошланғич синф педагог кадрларни тайёрлаш университет таълими контекстига асосланиш устувор вазифалардан бири сифатида белгиланди[1]. Бу ўринда эътиборингизни университет таълими шароитида бошланғич таълимнинг инновацион контексти масаласи таҳлиliga тортамыз.

АДАБИЁТЛАР ТАҲЛИЛИ ВА МЕТОДОЛОГИЯ

1. *Университет таълими шароитида бошланғич таълимнинг назарий масалалари.* Университет таълими асосий эътиборни бўлажак мутахассисларнинг илмий лаёқат ва тафаккурини шакллантиришга устувор даражада қаратади [2]. Шу сабабли мазкур таълим шароитида бошланғич таълимнинг назарий масалалари инновацион ёндашувлар асосида такомиллаштиришни тақозо этади. Бундай такомиллаштиришнинг асосий жиҳатларини қуйидагича белгилаш мумкин:

а) олий бошланғич таълимнинг асосий йўналишини илмий ўзлаштириш ташкил этиши;

б) олий бошланғич таълимни касбий тайёрлаш йўналишида бўлажак бошланғич синф педагогларининг компетенцияларини шакллантиришга эътибор берилиши;

в) бўлажак бошланғич синф педагогларининг касбий фаолиятга илмий жиҳатдан тайёрланиши.

Эътибор берилса, бу ўринда бошланғич таълимнинг назарий масалалари мана шундай инновацион ёндашувлар асосида тапкомиллашиб боради. Бунда бўлажак бошланғич синф педагогларининг илмий лаёқат ва тафаккурини шакллантириш асосий вазифалардан бири сифатида қаралади.

2. *Университет таълими шароитида бошланғич таълимнинг методологик асослари.* Методологик асослар бошланғич таълимнинг манбалари ва у асосланадиган воситаларнинг мажмуидан иборат. Шу жиҳатдан университет таълими шароитида бошланғич таълимнинг методологик асослари қуйидаги инновацион ёндашувлар асосида такомиллштирилиши мақсадга мувофиқ ҳисобланади:

а) бошланғич таълим миллий манбаларини инновацион ва энг сўнгги илмий ёндашувлар асосида ўрганиш;

б) бошланғич таълимнинг хорижий тажрибаларини миллий хусусиятларга мос равишда инновацион ўрганиш;

в) олий бошланғич таълим жараёнига бошланғич таълимнинг халқаро дастурларини тадбиқ этиш ва уларни ўрганиш.

Диққат қилинса, бугунги кунга қадар амал қилиб келинаётган бошланғич таълимнинг анаъанавий методологияси инновацион ёндашувлар ва халқаро таълим дастурлари асосида такомиллашиб боради. Бу ҳол педагогик университет таълимининг асосий эҳтиёжларидан бири ҳисобланади.

3. *Университет таълими шароитида бошланғич таълимнинг инновацион амалиёти.* Университет таълими таълим, тарбия ва мутахассисларни тайёрлаш жараёнида бир неча истиқболли йилларни назарда тутиб амалга оширилади. Шу сабабли бу жараёнда олий бошланғич таълимнинг амалиёти ҳам инновацион ёндашувлар асосида белгиланади. Бугунги кунда мазкур масалада бизнингча, қуйидагиларга асосланиш кутилган самарани беради:

а) олий бошланғич таълим жараёнини ўқитишнинг инновацион электрон-модулли асосида амалга ошириш;

б) мазкур жараёнда ахборот-коммуникацион ҳамда инновацион методларга асосланиш;

в) бу жараённинг амалий самараси индикатори сифатида бўлажак бошланғич синф педагогларида илмий лаёқат, касбий малака ва фаолият кўникмасининг уйғун даражада шаклланганлигига асосланиш.

Бундай ёндашув олий бошланғич таълим жараёнининг университет таълими шароитида амалий истиқболларни аниқ белгилаб олиш имконини беради.

Кези келганда таъкидлаш лозимки, Ўзбекистон Республикаси Президентининг 2022 йил 11 июндаги 289-сонли қарори билан 2022-2023 ўқув йилидан бошлаб олий педагогик таълим жараёнида мустақил таълим шакли амалга киритилади. Унда бўлажак бошланғич синф педагоглари мустақил таълим шакли воситасида касб асосларини эгаллайди. Шу сабабли мазкур таълим шаклида университет таълими шароитида бошланғич таълимнинг амалиёти, назарияси ва дидактик асосларида муайян ўзгаришлар бўлиши кутилмоқда. Чунки мустақил таълим воситасида педагогик касб асосларини ўрганишнинг илмий, назарий ва методологик омиллари етарли даражада илмий тадқиқ этилган эмас. Мисол учун, мустақил таълим шакли талабаси бошланғич таълимнинг назарий асосларини қандай ўзлаштирганлигини аниқлаш методологияси йўқ. Шу сабабли университет таълими шароитида олий таълимнинг мазмуни, назарияси, методологияси, дидактикаси ва амалий асосларида инновацион ёндашувлар асосида илмий-тадқиқотлар мажмуини амалга ошириш тақозо этилади.

Эътибор берилса, университет таълими шароитида бошланғич таълим контексти ҳозирги замон эҳтиёжлари, жзамиятнинг ривожланиш зарурияти ва профессионал бошланғич таълим педагогларига бўлган талаблардан келиб чиқиб такомиллаштириб борилади. Шу сабабли мазкур масалада миллий ва жаҳон педагогикасининг тажрибаларини уйғун ўрганиш, энг илғор тажрибаларни олий бошланғич таълим жараёнига тадбиқ этиш ҳамда бўлажак бошланғич синф педагогларини илмий фаолият билан шуғулланишга ўргатиш тақозо этилади. Буларнинг барчаси бошланғич таълим контекстининг инновацион ривожланиш боришини кўрсатади.

ХУЛОСА

Шундай қилиб, университет таълими шароитида бошланғич таълим контексти назарий, дидактик, методологик ва амалий жиҳатлардан такомиллашиб бориши муҳим хусусият ҳисобланади. Бунда асосий эътибор бўлажак бошланғич синф педагогларини истиқболни назарда тутиб тайёрлашга қаратилади. Шу



сабабли бу жараёнда талабаларнинг фаол бўлиши тақозо этилади[3].

REFERENCES

1. Ўзбекистон Республикаси Президентининг 2022 йил 21 июндаги “Педагогик таълим сифатини ошириш ва педагогик кадрлар тайёрловчи олий таълим муассасалари фаолиятини янада ривожлантириш чора-тадбирлари тўғрисида”ги Қарори. // www.mygov.uz
2. Гессен С. Основы педагогики. – Москва, 1995
3. Жабборова О.М. Бошланғич таълимнинг янги назарий масалалари. – Тошкент, 2022



AFG'ONISTONDA AMIR HABIBULLAXON DAVRIDA MA'RIFATCHILIK HARAKATLARI VA "YOSH AFG'ONLAR" HARAKATINING PAYDO BO'LISHI

Abdimomin Shaxanovich Tursunov

Termiz agrotexnologiyalar va innovatsion rivojlanish instituti o'qituvchisi

ANNOTATSIYA

Maqolada 1901-1919 yillarda Afg'onistonni boshqargan Amir Habibulloxon davrida amalga oshirilgan o'zgarishlar haqida so'z yuritilgan bo'lib, xususan ijtimoiy-ma'naviy sohadagi o'zgarishlarga keng urg'u berilgan. Xususan yangi maktab va litseylarning ochilishi, ma'rifatparvarlik g'oyalarning rivojlanishi va ularning jamiyat hayotidagi ta'siri. "Yosh afg'onlar" harakatining vujudga kelishi va uning afg'on jamiyati va davlatchiligida tutgan o'rni haqida fikr yuritiladi.

Kalit so'zlar: Afg'oniston, Amir Abdurahmonxon, Habibulloxon, ma'rifatchilik, ta'lim tizimi, "Habibiya" litseyi, ta'lim bosqichlari, "Shohiy" madrasasi, "Siroj-ul axbor" gazetasi, ma'rifatparvarlik g'oyalari.

KIRISH

XIX asr oxirida Afg'onistonda Amir Abdurahmonxon (hukmronlik davri: 1880-1901 yy.) tomonidan butun mamlakatni yagona hukumatga birlashtirib, tizimli ichki boshqaruv tartibini o'rnatishi mamlakatning inglizlardan mustaqil bo'lishi va barcha sohalarda rivojlanish sari tashlagan katta qadamlaridan biri bo'ldi. Amir Abdurahmonxon vafotidan so'ng taxtga o'gli Habibulloxon (hukmronlik davri: 1901-1919 yy.) o'tirdi. Uning hukmronlik davri juda ko'plab yangilanishlarga boy davrlardan biri bo'ldi. Bunda ta'lim tizimidagi ijobiy o'zgarishlar: yangi ta'lim tizimi, yangi litsey va maktablar ochilishi va natijada yangi bir ma'rifatparvar qatlamning yetishib chiqishiga olib keldi. Afg'on jamiyatida yangi gazetalar nashri paydo bo'ldi, xalq bu orqali jamiyat hayotida bo'layotgan o'zgarishlardan bahramand bo'la boshladi. Bu o'zgarishlar natijasi o'laroq ma'rifatparvarlarning yangi jamiyat va partiyalari vujudga kelaboshladi. Bularning eng mashhuri "Yosh afg'onlar" jamiyati edi. Ushbu jamiyat yetishtirgan vakillar orqali keyinchalik butun mamlakat boshqaruvida demokratik o'zgarishlar sari qadamlar tashlandi.

ADABIYOTLAR TAHLILI VA METODOLOGIYA

Bu davrda ma'rifatchilik harakati rivojlanib, "Yosh afg'onlar" harakatining rivojlanishi afg'on jamiyatida ma'lum o'zgarishlarga olib keldi. Bu ayniqsa ta'lim sohasida ham ancha



ko'zga tashlandi. 1903-yilda Afg'onistonda ilk bor litsey ochiladi. Bu mashhur "Habibiya" litseyi edi. Bu vaqtgacha mamlakatda faqat 12 yillik hind-ingiliz tizimida asoslangan ta'lim bor edi. Bu ta'lim hind-ingliz sistemasini bo'yicha o'qitilar edi. Bu litseyda o'ziga to'q oilalarning farzandlari ta'lim olar, 12 yoshdan 40 yoshgacha bo'lganlar qabul qilinardi. Litsey ochilganida ta'lim oluvchilar soni 250-270 kishini tashkil qilardi. Litseyi 1895-yilda amir xizmatiga o'tgan hind musulmoni Abdulg'ani boshqarardi. Litseyda tajribali afg'on o'qituvchilari va hind musulmonlari, shuningdek turk o'qituvchilari dars berardi. Litseyda ta'lim turi hind-yevropacha usulda olib borilib, o'quvchilar diniy va dunyoviy ta'lim olardi.

Litseyda dars 3 bosqichda: boshlang'ich, o'rta va yuqori bosqichda o'tilardi. Boshlang'ich ta'lim 4 yil davomida o'qitilgan. Unda islom dini qonunlari, fors tili, arifmetika, geografiya va kalligrafiya o'qitilardi. 2-bosqich 3 yil davom etib, unda islom dini qonunlari, geografiya, fors va pushtun tillari va ingliz yoki nemis tillari o'qitilardi. 3-bosqich ham 3 yil davom etgan. Unda islom dini qonuniyatlari chuqurlashtirilib o'tilgan. Bundan tashqari fors tili va adabiyoti, tarix, algebra, geometriya, mexanika, ximiya, ingliz tili o'qitilgan. Litseyda mamlakatdagi birinchi katta kutubxona ochilgan. Kobulning bir necha tumanlarida 6 ta yordamchi bo'limi ochilgan. Litseyga Hindistondan Najaf Ali va Muhammad Charog' dars berish uchun taklif qilingan. Tezda litseyning talabalari soni 269 taga yetdi. Bu litsey faoliyati tufayli afg'on jamiyatida ilg'or fikrlovchi kishilar soni ancha ko'paydi. To'g'ri, bu litseyda faqat zodagonlar farzandlari ta'lim olishlari mumkin edi, lekin ular kelajakda xalqni ma'rifatli bo'lishida katta hissa qo'shdilar. Ular o'qishlarini chet davlatlarda davom ettirib, yuqori malakali mutaxassislar bo'lib yetishdilar. Yurtlariga qaytib, mamlakatning qanchalik taraqqiyotdan ortda qolib ketayotganligini xalqqa tushintirishga harakat qildilar. Ularning sayi-harakatlari tufayli Afg'onistonda ilm-fan rivojlana boshladi. Ular milliy uyg'onish nima ekanligini izohlab, barcha afg'on xalqi savodli bo'lishi zarur ekanligini uqtirdilar. Xalq hayotida ilm-ma'rifat yuqori o'rinni egallashi lozim ekanligini bod-bod takrorladilar. Ijtimoiy turmushning taraqqiy etishida aholi ma'rifatliligi va ma'naviyatliligi birinchi o'rinda turishini isbotlab berdilar.

Bu vaqtda mamlakatda "Harbiya" litseyi ham o'z faoliyatini olib borga edi. Unda asosan harbiy masalalar o'rgatilgan. Shu bilan bir qatorda XX asr boshlarida ilk maktablarham ochilgan. Ularda Qur'on, fiqh va hadisdan saboq berilgan, arab va fors tillari grafikasi puxta o'rgatilgan. "Habibiya" litseyiga kirish uchun avval maktablarni o'qib tugatish majburiy qilib qo'yilgan. Birinchi jahon urushi davrida ta'lim tizimida biroz o'zgarish bo'lgan. Bu davrda turk ta'lim tizimi birinchi o'ringa chiqadi. Ta'lim



dasturlari turk usulida tayyorlashgan va o'qituvchilar ham Turkiyadan kelib dars bergan.

Habibulloxon hokimiyatining oxirgi yillarida o'quvchilar soni biroz kamaygan. 1916-yilda Kobul okrugida boshlang'ich maktablarni atigi 130-kishi tamomladi. Mamlakatda ko'plab madrasalar ham tashkil etilgan edi. Ularda Qur'on o'rgatilar edi. Bularni tugatib o'quvchilar zamonaviy maktablarda ham ta'lim olish imkoniyatiga ega bo'lar edi.

Birinchi jahon urushi davrida 1913-yilda hukumat an'anaviy ta'lim berish usulini zamonaviylashtirish to'g'risida qaror chiqaradi. Ammo maktablarda ko'pincha mullalar dars berar edi. Ularning ko'pchilligi faqat diniy ta'limdan dars bera olar edi. Shuning uchun 1913-yilda bir qancha yangi usulda dars beriladigan maktablar ochiladi.

1911-yilda "Arjuman-e maoref" jamiyati tashkil etiladi. Jamiyatni Inoyatullaxon boshqarar edi. Bu jamiyat yangi o'quv dasturlarini ishlab chiqadi. Imtihon tartiblarini ham biroz o'zgartiriladi. Ular ta'lim tizimini butunlay isloh qilish zarurligini targ'ib qildilar. Bu jamiyat yetakchlari asosan ma'rifatparvar kishilar ekanligi bilan ajralib turar edi. Ular jaholat, bilimsizlik, madaniyatsizlik, mutaassiblik, ilm-fandan yiroq bo'lish inson azob-uqubatlarning asl sababi deya talqin etdilar. Ular mavjud tuzum, uning iqtisodiy, ijtimoiy va huquqiy sohalaridagi barcha salbiy ko'rinishlariga va kamchiliklariga qarshi kurashish; maorif, erkinlik, hayotning insoniy-madaniy jihatlarini shakllantirish, ularni qo'llab-quvvatlash va himoya qilish, ma'naviy va axloqiy me'yorlarni takomillashtirish; xalq ommasi manfaatlarini himoya qilish, xalq farovonligini oshirishga sidqidildan intilish yo'lidan bordilar.

Bu jamiyat ma'rifatparvarlari tomonidan birinchi navbatda amalga oshirilgan chora tadbirlar qatorida islom dini meyorlarini, Qur'on oyatlari va hadislarni, shariyat hukmlarini to'g'ri talqin etish, ta'lim tizimini isloh etish, uni zamon talablariga moslashtirish kabilar bor edi. Afg'on milliy taraqqiyparvarlari va ziyolilari musulmon ruhoniylarining fanga nisbatan salbiy munosabatda bo'lgan vakillarini qoraladilar. Ma'rifatparvarlar islom dini har bir musulmon erkak va ayolining bilimga ega bo'lishlarini, ularning zimmasiga burch qilib qo'yilganligini keng targ'ib qildilar. Ma'rifatparvarlar ilm-fanni taraqqiyotning va farovonlikning asosiy yo'naltiruvchi kuchi hamda jaholatga qarshi kurashning birdan bir vositasi deb hisobladilar. Ularning fikriga ko'ra chin musulmon bo'lish uchun diniy bilimlar bilan bir qatorda dunyoviy bilimlarni, ayniqsa, matematika, tarix, fizika, tibbiyot va boshqa fanlarni bilishlari zarur deb hisoblaganlar. Buni muqaddas Qur'on va hadislar orqali tasdiqladilar.

Shu bilan birgalikda ma'rifatparvarlar o'z faoliyatlarida islomni to'g'ri izohlashga uringanlar, shuningdek islomga putur yetkazadigan urf-odatlariga, jamiyat rivojiga va taraqqiyotiga xalal beradigan salbiy ko'rinishdagi holatlarga qarshi chiqdilar. Ma'rifatparvarlar johillikni tugatishga, jamiyatda hurfikrlar, taraqqiyparvar g'oyalar uyg'otishga intildilar. Ularning an'anaviy ta'lim tizimlari islom dini qoidalari asosida tashkil qilingan bo'lib, maktab va madrasalarda diniy ta'lim bilan birga dunyoviy fanlar ham yuqori darajada o'qitildi. Boshlang'ich ta'lim maktablarda olib borilib, 5-7 yil davom etgan. O'quvchilar maktablarda o'qish va yozish bilan birgalikda arab tili, fors tili va Yevropaning biron bir tilini boshlang'ich darajada o'rganar edilar. O'quvchilarga oliy ta'lim dastlab madrasalarda berilar edi. Madrasalarni bitiruvchilari islom qoidalari, shariyat ahkomlari, Qur'oni karim oyatlari va suralarining sharhlarini to'liq o'zlashtirar edilar. Ular dunyoviy bilimlarni ham yetarli darajada o'zlashtirishga harakat qilar edilar. Madrasa bitiruvchilari hukumatning joylardagi vakolatli organlarida, maktablarda va boshqa davlat idoralarida ishlash huquqiga ega edilar.

1914-yilda Kobulda ilk bor o'qituvchilar tayyorlaydigan markaz ochiladi ("Dor-ul muallemin"). Ular har yili o'rtacha 30 ta o'qituvchi tayyorlanar edi.

Bu o'qituvchilar boshlang'ich maktablarda dars berar edilar. Biroq konservativ mullalar ta'sirida zamonaviy ta'lim sustlashib borar edi. Ular ko'pgina o'qituvchilarni islomdan yiroqlashib ketganligi va shariyat ahkomlarini bilmasliklarini bahona qilib, darslarni mullalar olib borishlari zarurligini uqtirar edilar. Ularning fikricha jamiyatda islom to'liq hukmron bo'lsagina, insonlar o'z maqsadlariga yetishadilar.

Ta'limni zamonaviylashtirish evaziga yangicha fikrlaydigan afg'on kadrlari yetishib chiqarish masalasi ma'rifatparvarlar tomonidan oldingi o'rinlarga qo'yildi. Bu ishni amalga oshirishda hind musulmonlari katta rol o'ynadilar. Ular Hindistonda ham ozodlik harakatlariga boshchilik qilar edilar va u yerlarda ham xalqni jaholat botqog'idan olib chiqishga intilar edilar.

Bundan tashqari Kobulda bir qancha inqilobga xizmat qiluvchi hind emmigrantlari ham yashar edi. Ular Afg'onistonda milliy burjuaziya yaratishga intilar edilar. Shundan so'ng Afg'onistonga Turkiya va Erondan ham emmigrantlar kela boshladilar. Ular inqilobga xizmat qilar edilar va tashqi kuchlar vositasida rag'batlantirib turilar edi. Ular Afg'onistonda ma'rifatparvarlarning harakatlariga to'sqinlik qilar va eskicha tartibni saqlab qolish uchun kurashar edilar.

XX asr boshlarida mamlakatda qator ijtimoiy muammolar kelib chiqqan edi. Mamlakatda liberallar (Habibiya litseyi

tarafdorlari) va konstitutsiyaviy monarxiya tarafdorlari o'rtasida kurashlar boshlanadi.

1906-yilda yashirin siyosiy tashkilot – “Mashruta” tuziladi. U tuzgan tashkilotchilar o'zlarini “Yosh afg'onlar” deb atadilar. Ularning yetakchilaridan biri “Habibiya” litseyining direktori Abdulg'ani Panjobiy edi. U Angliyaning Oksford universitetini tamomlagan. O'sha vaqtlarda “Yosh afg'onlar” harakati rahbarlari litseyda, maktab va madrasalarda, shuningdek shoh saroyida xizmat qilar edilar. 1905-yilda “Shohiy” madrasasi katta o'qituvchisi va saroy mullasi Abdurauf Qandahoriy va “Habibiya” litseyi o'qituvchisi Muhammad Sarvar Qandahoriy “Siroj-ul axbor” gazetasini tashkil etadi. Bu yosh afg'onlarning birinchi nashri edi. Bu nashrda xizmat qilganlar asosan aholining ziyoli qatlami, vatanparvar yoshlari, shuningdek taraqqiyparvar kayfiyatdagi zobit va ilg'ar askarlar, amaldorlar va savdogarlardan iborat edilar.

Gazeta redaksiyasi tarkibida hind musulmonlaridan Najaf Alixon va Haydar Alixonlar bor edi. Ular ham jamiyatni yangi g'oyalar bilan boyitish tarafdorlari edilar. Shu sababli bu kishilar afg'on ma'rifatchilik harakatlarida muhim rol o'ynadilar.

1906-yilda 11-yanvar kuni “Siroj-ul axbore afg'oniya” gazetasining 1-soni nashrdan chiqdi. Bu kun afg'on xalqi uchun unutilmas kun bo'lib qoldi, chunki bu gazeta tufayli afg'on xalqining ma'rifatlilik darajasi bir pog'ona yuqoriga ko'tarilgan edi. Nashriyotning tinimsiz ravishda mamlakatning ijtimoiy-siyosiy va iqtisodiy holatini talqin etishi xalq orasida katta o'zgarishlarga olib keldi.

Tez orada “Siroj-ul axbor” jamiyati qoshida siyosiy harakat vujudga keldi. Uni taniqli adabiyotshunos Muhammad Sarvar Vosif boshqargan. U 1903-yilda “Habibiya” litseyiga o'qituvchi sifatida kelgan edi. Uning afg'on ma'rifatchiligidagi o'rni beqiyosdir. U o'zining taraqqiyparvar g'oyalari bilan siyosatga ham ta'sir etishga harakat qilgan. Bu siyosiy harakat yetakchilarining sa'y-harakatlari bilan mahalliy aholi tomonidan yoshlarni xorijda o'qib kelishiga ketadigan xarajatlar uchun mablag'lar yig'ildi. Shu bilan birgalikda ular XX asrning boshlaridagi dunyoda ro'y bergan siyosiy jarayonlarni diqqat bilan kuzatib bordilar va xorijdagi siyosiy partiyalar dasturlarini ham qiyosiy tahlil etdilar. Shu vaziyatda taraqqiyparvarlar afg'on xalqining tinchlik sevarligidan kelib chiqib, barcha muammolarni tinch yo'l bilan hal etishga harakat qildilar. Chunki afg'on ma'rifatparvarlari qonli to'qnashuvlarga va urushlarga buyunlay qarshi edilar. Ularning mafkurasida islom dini shaxsning ma'naviy kamolotiga va jamiyat rivojidadagi ahamiyati muhim o'rin tutgan.

“Yosh afg'onlar” harakati rahbarlaridan biri Mir Qosim Lag'moniy edi. U ham harakatning keyingi siyosiy hayotida muhim rol o'ynagan. Bundan tashqari Toj Muhammad Balujiy, Fayz Muhammad kotib, Muhammad Anvar, Ahmad Lodinlar “Habibiya” litseyiga birlashib, mamlakatning siyosiy hayotiga o'z ta'sir o'tkazardilar. Ularning talablari quyidagicha edi:

- despotizmni cheklash va konstitutsion tuzum o'rnatish;
- parlamentni saylov yo'li bilan tasdiqlash;
- hokimiyatni qayta tashkil etish;
- madaniyatni rivojlantirish, ilm-fanga ko'proq e'tibor berish va uni taraqqiy ettirish;
- zamonaviy sivilizatsiyani kengaytirish;
- ijtimoiy tenglikni ta'minlash, xalq huquqlarini himoya qilish;
- xalq birligini mustahkamlash;
- xalq tuzumi bilan siyosiy mustaqillikka erishish;

MUHOKAMA VA NATIJALAR

Albatta bu partiyaviy dastur emas edi. O'sha vaqtda bunday partiya dasturi bo'lgan emas. Xalq tezda ularni davlat to'ntarishi o'tkazishiga ishonidilar. Bu islohot tarafdorlari saroyda “yashirin saroy partiyasi” a'zolari sifatida tanilgan edilar. Chunki ular mamlakatda katta o'zgarishlar qilishlari uchun davlat to'ntarishi zarur deb hisoblar edilar. Ular xalqning xohish-irodasiga qarab ijtimoiy hayot asoslarini yaratish yo'lidan borganlar. Afg'on jamiyatini isloh qilish ularga hukumatni ham o'zgartirish sharti qo'yildi. Buning sababi hukumat ko'pchilik yangiliklarga e'tiborsiz bo'lib, oldingi an'analar davom etishidan manfaatdor edilar.

Ma'rifatchilik harakatiga amirning o'g'li, Omonullaxon, ham qo'shiladi. U bu harakatga keyinchalik, rahbarlik qiladi. U afg'on ma'rifatparvarlari ta'sirida voyaga yetgan bo'lib, uning dunyoqarashi qolgan shahzodalardan butunlay farq qilar edi. U jamiyatni ma'rifatli qilish uchun uni butunlay qayta isloh qilish zarur deb hisoblar edi. “Yosh afg'onlar” harakati a'zolarining hammasi ilmi yoshlar bo'lgan. Ular Kobuldagi siyosiy harakatga rahbarlik qilar edilar. Ularning ichidan keyinchalik mashhur siyosiy arboblardan yetishib chiqqan. Afg'onistonning ziyoli va ilmi yoshlari tufayli bu harakat keng quloq yozadi. Bu harakatning amalga oshirgan ishlari, xalqning ma'rifatli bo'lishiga qaratilgan edi. Ular faqat tashviqot-targ'ibot ishlarining o'zi yetarli emasligini tushunib yetgach, o'z harakatlariga siyosiy tus beradi.

“Yashirin partiya”ga, asli badaxshonlik bo'lgan, Muhammad Valixon rahbarlik qilgan. Keyinchalik, u Afg'onistonning mashhur siyosiy arbobi bo'lib yetishadi. U bilan

bir qatorda Said Qosim Lag'moniy, Mir Zamoniddinxon, Mir Yorbek Darvaziy, Nizomiddinxon Arg'andivol, Javharshoh G'urmandiy va boshqalar ham bu guruhga a'zo edilar. Ular birgalikda amir Habibullaxonni taxtdan tushirib, o'rniga Omonullaxonni taxtga ko'tarmoqchi edilar. Chunki shahzoda "yosh afg'onlar" g'oyaviy ta'sirida ulg'aygan edi. Ular birgalashib otaliq-Nasrullaxonni qo'lga olishga harakat qililar edilar. Chunki Nasrullaxon saroyda katta ta'sirga ega edi.

"Yosh afg'onlar" harakati orasida aristokrat va o'qituvchilardan tashqari armiya ofitserlari, yirik savdogarlar, yirik yer egalari ham bor edi. Ular o'rtaga Qur'on, shashka va qalamni qo'yib ont ichadilar. Bu yerda Qur'on – islom dini qonun-qoidalari bo'yicha eng muqaddas kitob, shashka – mustaqillikka erishish belgisi, qalam – harakat qilish timsoli deb bildilar.

Tez orada "yosh afg'onlar" harakati qatnashchilari orasida ham sotqinlar borligi ma'lum bo'ldi. Ular saroy amaldori Muhammad Azimxon, o'qituvchi Muhammad Kabirxon va Toj Muhammad Pag'moniy edilar. Ular 1909-yilda amirga harakat yetakchilarini sotadi. Shundan so'ng ko'pchilik harakat yetakchilari qatag'onga uchraydilar. Ko'pchilik qamoqqa olinadi. Ulardan 7 tasi o'lingamahkumqilinadi. Qatag'on ularning irodalarini sindira olmadi, aksincha, ularga yanada kuchliroq harakat qilish zarurligini uqtirib qo'yildi. Endilikda ular katta kuch bilan harakat qila boshladilar. O'z oralaridagi sotqinlar tez orada fosh qilingach, tarkib yana bir bor ko'zdan kechirilib chiqildi. Ular kurashning g'oyaviy usulini qo'llashga harakat qildilar. Davlatda butunlay yangicha mafkura targ'ib etila boshladi. Bu g'oyalar tizimi butun xalq ongiga singdirildi.

Afg'on ma'rifatparvarlari mamlakatning mustaqil taraqqiyot talablariga mos keluvchi qiziqishlarini jamiyatga tatbiq etishga harakat qildilar. Ular shuni ta'kidlaydilar ki, Afg'onistondagi milliy taraqqiyot va ijtimoiy jarayonlar afg'on jamoatchiligi butkul mustaqillikni, suverenitet va ozodlikni qo'lga kiritguncha ro'yobga chiqadi. Hukumatga qarshi ko'tarilgan qo'zg'alon tufayli afg'on taraqqiyparvarlari qo'lga tushib qoldilar. Ko'pchilik qamoqqa olinadi. Ulardan 7 tasi o'linga mahkum qilinadi, 38 tasi uzoq muddatli qamoq jazosiga mahkum etildi. O'linga mahkum etilganlar orasida Muhammad Sarvarxon va Javxar shoh G'urbandiylar bor edi. Ular ma'rifatparvarlarning ilg'or vakillari edilar.

Qamalganlarning ko'pchiligi Habibullaxon o'limidan so'ngina ozodlikka chiqadilar. Sotqinlar amir tomonidan mukofotlandi. Amir tarafdorlari Kobuldagi barcha yangi usuldagi maktablarni yopishga qaror qiladilar. Shundan so'ng Hirot, Qandaxor va Jalolobod shaharlarida ham yosh afg'onlarga qarshi harakatlar keng quloq yozadi.

Yosh afg'onlar harakati yetakchilari shundan so'ng "Siroj ul-axbor" gazetasi tevaragida birlashadilar. Yosh afg'onlarning keyingi tarkibida quydagikishilar edi:

- Mir Yor Bekxon Doniyoriy- ta'lim bo'limi boshlig'i;
- Mir Zamoniddin-moliyaviy ishlar yetakchisi;
- Abdul Quddusxon-bosh vazirning o'g'li, harbiy ishlar bo'yicha maslahatchi;
- Maxovuddin Artiy-islom mafkurasini afg'on jamiyatida to'g'ri talqin etilishiga mas'ul shaxs;
- Abdul Husayin Aziz- siyosiy ishlar yetakchisi;
- Shujo ud-Davlaxon- aholidan jang'armalar yig'ib olishga mas'ul shaxs;
- G'ulom Ahmad E'timodiy va boshqalari

"Siroj ul-axbor" gazetasi shijoat bilan ishlay boshladi. Uning sahifalarida davlatni qoloqlikdan olib chiqish, xalqni uyg'otish va ma'rifatli qilish haqida so'zlar bosilib chiqar edi. Ular ma'naviyat va madaniyatni rivojlantirish dasturlarini ishlab chiqar boshladilar. Tez orada xalq orasida katta obro qozondilar. Gazeta muxbirlari afg'on ma'rifatparvarlarining eng ilg'or vakillaridan iborat edi.

Yosh afg'onlar harakatining navbatdagi talablari quydagicha edi:

- Konstitutsiya qabul qilish;
- Konstitutsion hokimiyat yaratish;
- Xalq kengashini tasdiqlash;
- Vazirlar idorasini yangilash;
- Ijtimoiy tenglikni ta'minlash va keng islohotlar o'tkazish;
- Ma'naviyat va marifatni rivojlantirish;
- Yangi texnologiyalar bilan ilm-fanni rivojlantirish;
- Fikr erkinligini joriy etish;
- Iqtisodiy mustaqillik uchun kurash;
- Ingliz kolonistlariga qarshi kurashish.

Yosh afg'onlar shiddat bilan ishlashga o'tdilar. "Siroj ul-axbor" gazetasi orqali ular xalqni turli qatlamlariga kirib bordilar.

1918-yilda yosh afg'onlarning o'ng qanoti rahbari Abduraxmon Hodin amirga qarshi suiqasd qilishga harakat qiladi. Ammo suiqasd haqida hukumat xodimlari oldinroq xabardor bo'ladilar va amir tirik qoladi. Bu safar harakat qatnashchilarini o'ldirmaydi. Ularni uzoq muddatli qamoq jazosiga hukm qiladi. Chunki ular qatl etilsa, xalq orasida hukumatga qarshi noroziliklar kelib chiqishi aniq edi.

Shu yillarga kelganda yosh afg'onlar harakati ichida g'oyaviy bo'linish yuzaga keladi. Ularning bir guruhi faqat islom dini an'analari bo'yicha davom etmoqchi bo'lib, ular konservativ ruhdagi insonlar edilar. Ular afg'on xalqini ma'rifatli bo'lishiga qarshi emas edilar, balki

ma'rifiy ishlar faqatgina islom qonunlari bilan hamohanglikda olib borilishini qo'llab-quvvatlar edilar. Ular ko'pgina yangiliklarga qarshi chiqib, ularsiz ham xalqni ziyoli qilish mumkinligiga ishonar edilar. Bundan tashqari, xalq farovonligini ta'minlash uchun jamiyatni butunlay isloh qilish shart emas deya hisoblardilar.

Yosh afg'onlarning bir guruhini Nasrulloxon boshqarar edi. Uning tarafdorlari feodal an'analarga sodiq kishilar edi. Ular o'rta asr an'alaridan voz kechmaydigan radikal guruhga aylandilar. Ularning mamlakatdagi faol siyosiy harakatlari oqibatida bir qancha siyosiy ziddiyatlar kelib chiqdi. Nasrullaxon ham "Habibiya" litseyi o'quvchisi edi. Keyinchalik uning g'oyalari o'zgarishiga islom radikal ruhoniylari ta'sir qildi. Shu sababli u jamiyatda oldingi an'analarni saqlab qolib, ilm-fanni islomiy tarzda o'rganish zarur deb o'ylay boshladi. Uning ortida esa mamlakatning yirik feodallari turar va uni munosib himoya qilar edilar. Shu sababli u faol siyosiy kurash ham olib borgan edi. Yosh afg'onlar guruhi yetakchilari asosan islohotlar yo'li bilan jamiyatni ma'rifatli qilish mumkin deb o'ylardi va buning uchun kurashar edilar. Yangi afg'on jamiyatida aholining ziyoli qatlami muhim ro'l o'ynashiga katta e'tibor berdilar. Shu sababli ziyolilarga katta imkoniyatlar berishga harakat qildilar. Ularni muhim lavozimlarga tayinlash va mamlakatning siyosiy hayotida faol ishtirok etishlari tarafdorlari edi. Chunki ular aholi orasida ma'rifat urug'larini sochishga qodir edilar. Afg'on taraqqiyparvarlarining eng muhim vazifalaridan biri xalqni ongida ma'rifat tushunchasini aks ettirishdan iborat edi.

XULOSA

Afg'oniston tarixida XX asr boshidagi kabi ma'rifatparvarlik harakatlari bo'lmagan. Marifatparvarlar haqiqiy vatanparvar insonlar bo'lishgan. Ular dunyodagi barcha siyosiy, iqtisodiy, madaniy va boshqa o'zgarishlardan xabardor edilar. Islom dini afg'on xalqi hayotida ustun bo'lgaligi uchun ham, islom dini har bir musulmon erkak va ayolning bilimga ega bo'lishlarini ularning zimmasiga burch qilib qo'yilganini keng targ'ib qilgan.

REFERENCES

1. Hughes, Basil, History of the Royal Regiment of Artillery: Between the Wars 1919–39. London: Brassey's. 1992, ISBN 0-08-040984-9.
2. Мир Гулам Мухаммад Губар, Афганистан на пути истории, М. 1987, С. 24
3. Шумов С. А., Андреев А. Р. История Афганистана. М., 2002, с.213.
4. Снесарев А.Е. Афганистан. М., 2003,стр.103
5. Сикоев Р. Р. Панисламизм. Истоки и современность. Джамалуддин Афгани и его религиозно-политические последователи XX – начала XXI века. М., 2010, с.143.



6. Habibi Abdulhay, Jumbushe mashrutiyat dar Afg'oniston, Kobul, 1984, 63-bet.
7. Muhammad Ibrohim Atoi, "Torixe muasseri Afg'oniston", Kobul, 2010, 201-bet.
8. "Mellat", haftalik gazetasi, 2013-yil, 6-soni
9. Коргун В. Г, История Афганистана, М,. 2004, стр.35
10. Loyn, David , Butcher & Bolt: Two Hundred Years of Foreign Engagement in Afghanistan. London: Windmill Books, 2009, ISBN 978-0-09-9522638.
11. Poullada Leon, Reform and Rebellio in Afghanistan, 1919-1929 . Cornell (Ithaca and London), 1973, p.109.



STEAM FANLARI MASALALARINI STEAM TA'LIMI METODIKASI YORDAMIDA TADQIQ ETISH

Sh. R. Turdiyev

Qarshi muhandislik-iqtisodiyot instituti p.f.f.d., dots.

ANOTATSIYA

Ushbu maqolada STEAM ta'limi metodikasi orqali tabiiy va aniq fanlar masalalarini tadqiq qilish keltirib o'tilgan. Muhandislik faoliyatiga yangicha yondashuv sifatida ishlab chiqarish masalalarini amaliyotga tadbiiq qilishning yangicha metodi va metodikasi qo'llanilgan.

Tayanch so'zlar STEAM metodika, STEAM fanlar, STEAM ta'limi, fizik model, matematik model, deyzayn, fan model.

KIRISH

Ta'lim beruvchi talabalarga fanning xususiyatidan kelib chiqib ta'lim metodlarini to'g'ri tanlashi sifatli ta'limning garovi hisoblanadi. Biz taklif qilayotgan STEAM ta'limi metodikasi ya'ni STEAM metodika bu metodika boshqa metodikalardan shunisi bilan farq qiladiki bunda STEAM fanlar bir-biri bilan integratsiyalashadi. Fanlarni bir mavzusini o'rganishi davomida boshqa fanlar mavzulari ushbu fan mavzusini o'zlashtirishga yordam beradi.

ADABIYOTLAR TAHLILI VA METODOLOGIYA

Shuningdek STEAM metodikaning boshqa metodikalardan yana bir farqli jihati auditoriyada qo'llanilishidan tashqari talabalarni mustaqil ta'limni yakka tartibda emas balki guruh-guruh bo'lib amalga oshirish hamda talabalarni ijodkorlikda birlashtirishida. Bu metodikani amalga oshirishda o'qituvchi auditoriyada o'tilgan mavzuni mustahkamlash yoki kelgusi mavzuni o'rganib kelish uchun bir nicta topshiriqlarni guruhlarga bo'linib, o'rganib kelishini vazifa sifatida berishi kerak bo'ladi. Auditoriyalarda kichik guruhlarda ijodiy izlanishni tashkil etish metodi 1976 yili Telaviv universiteti professori SH.Sharan tomonidan ishlab chiqilgan. Bu metodda ko'proq talabalarning mustaqil va ijodiy ishiga e'tibor qaratiladi. Talabalar alohida-alohida yoki 6 kishilik kichik guruhlarda ijodiy izlanish olib boradilar. Ijodiy izlanish kichik guruhlarda tashkil etilganda darsda o'rganish lozim bo'lgan o'quv materiallari kichik qismlarga ajratiladi. Keyin bu qismlar yuzasidan topshiriqlar har bir o'quvchiga taqsimlanadi. Shunday qilib, har bir talaba umumiy topshiriqning bajarilishiga

o‘z xissasini qo‘shadi. Biz taklif etgan metodikada 6 kishilik guruh emas balki 5 ta guruhdan iborat kichik guruhlar tuziladi, bu to‘g‘risida quyida batafsil ko‘rsatib o‘tiladi va yaana qo‘shimcha bir-qancha metodlar (“Klaster”, “Bahs-munozara”, “Aqliy hujum”, “Xulosalash”, (Rezyume, Veyer), “Insert”, “Loyiha” va boshqalar) ushbu metod atrofida birlashtiriladi. Bu metodikani amalga oshirishda Oliy talim o‘quv rejalarida keltirilgan 1-blok fanlari hozirda kredit-modul tizimi o‘quv rejalarida majburiy fanlar blokidagi matematika, fizika, kimyo, infarmatika, hamda umumkasbiy fanlar bloki va ixtisoslik fanlarini tushuntirishda o‘zaro bog‘liqligini tushuntirib berishini ko‘rishimiz mumkin masalan dars boshlangandan so‘ng talabalarni STEAM ni har bir harfi dan iborat bo‘lgan 5 ta guruhga ajratib olamiz ya’ni S fan guruhi, T texnologlar guruhi, E muhandislar guruh A guruh hamda M guruhlar. Bu guruh talabalariga har bir guruh, guruhga ajralishida nimalarga e’tibor berishi tushuntiriladi. Shundan so‘ng quyidagicha guruhlar shakllantiriladi[6]:

S-guruhni tabiiy fanlar: fizika, astronomiya, kimyo, biologiya, geografiya fanlaridan olgan bilimlarini qo‘yilgan muammoni yechishga qaratilgan fikrlar beruvchi o‘quvchilar tashkil etadi;

T-guruhni fanlar bilan bog‘lovchi turli innovatsion pedagogik texnologiyalarni qo‘llovchi o‘quvchilar tashkil etadi;

E-muhandislik kasbiy faoliyatdagi mammlarni nazariy olingan bilimlarni amaliyotga qo‘llash va fundamental fanlarni mummoni yechishga qaratadigan guruh;

A-san’at bu guruh mummoli vaziyatlarni tasvirlash, chizmalarni chizish, dyezaynini yaratuvchi guruh;

M-matematiklar mummoni bartaraf etishda matematikani qonuniyatlari formula va mantiqiy fikrlarini beruvchi guruh.

STEAM fanlar ta’limini amalga oshirishda tabiiy fanlar, texnologiya, muhandislik, dyezayin, va matematika fanlarining o‘zaro integratsiyalashgan modellaridan foydalanishni ko‘rsatib o‘tamiz. maqsadimiz qaysidir bitta fanning masalasini yechishdan iborat emas balki, STEAM fanlar ta’limini bitta fan mavzusida ko‘rsatib berishdan iborat[6].

STEAM fanlar ta’limini amalga oshirish metodikasini bir qansa masalalarda ko‘rib o‘tamiz.

1-masala Muhandislik osma ko‘piriklarini qo‘rishda STEAM fanlarini ta’limini amlga oshirishni ko‘rib o‘tamiz. Bundan oldin unga o‘xshash elektr simlarini og‘irlik kuchlari yordamida yerga tortilishda yerning tortishish kuchi havoning qarshilik

kuchi va elastik kuchlarning bir-biri bilan o‘zaro ta‘sirini tushuntirish kerak bo‘ladi(1-rasm).

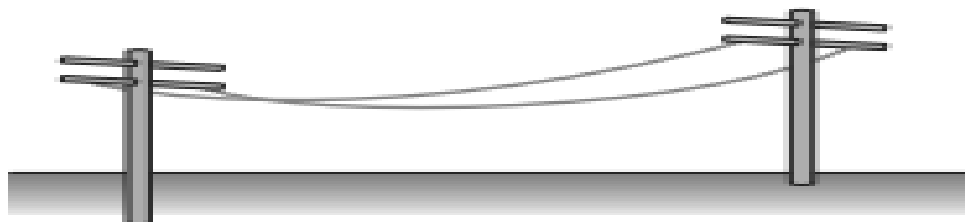

1-rasm simyog‘och simlarining yerning tortishish kuchi ta‘sirida tortilishi.

Bunda fizik qonuniyatdan iborat formulalardan tuzilgan fizik modelni keltiramiz elekt simlariga ta‘sir etuvchi kuchlarning o‘zaro munosabati quyidagi ko‘rinishdagi fizik formulalardan iborat bu formulalar fizik modellarni ifodalaydi.

$$F = F_1 + F_2 = mg - kv \text{ bu yerda}$$

$F_1 = mg$ yerning tortishish kuchi, $F_2 = -kv$ havoning qarshilik kuchi

Endi matematik modelini keltiramiz buning uchun F nyutonning ikkinchi qonuniga tenglashtirib matematik modelini tuzamiz buning uchun tezlikdan vaqt bo‘yicha hosila tezlanishga tengligidan foydalanib tezlanishni $a = \frac{dv}{dt}$ topib olamiz va tezlanishni o‘rniga qo‘ysak ya‘ni yuqoridagi formulaga qo‘yamiz

$$F = ma = m \frac{dv}{dt}$$

va $m \frac{dv}{dt} = mg - kv$ ga ega bo‘lamiz hamda bu fizik modelni matematik modelini yaratamiz

$$m \frac{d^2s}{dt^2} = mg - k \frac{ds}{dt} \text{ yoki } m \frac{d^2s}{dt^2} + k \frac{ds}{dt} = mg$$

Shundan so‘ng osma ko‘pirikning muhandislik hisoblash modelini ko‘rib chiqamiz. Bunda modelini grafik chizmalari yordamida osmaning istalgan nuqtasida kuchlar tasiri, kuchlarning yo‘nalishlari va va qanday burchak ostida tasir etayotganini tasvirlaymiz(2-rasm).

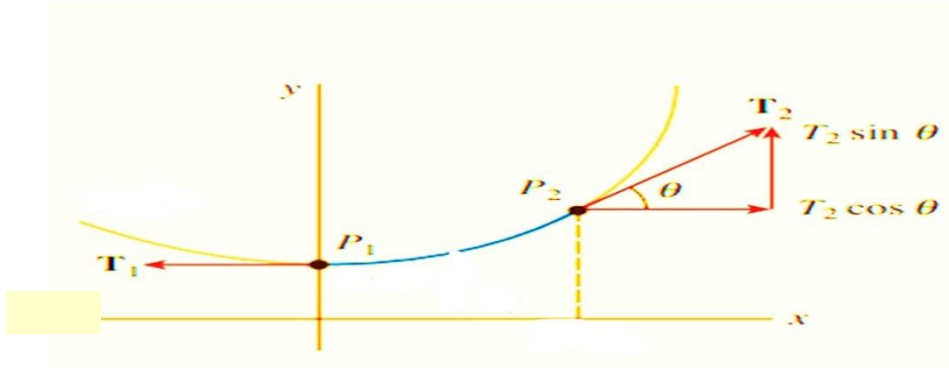

2-rasm muhandislik hisoblash modelini

Rasmda ko‘rinib turganidek osmaning istalgan P_1 va P_2 nuqtasida uchta $T_1 = T_2 \cos \theta$, T_2 , va $T_3 = T_2 \sin \theta$ kuchlar ta‘siri yo‘nalishini va bu kuchlar

qiymatlarini topish ya‘ni to‘g‘ri burchakli uchburchak tomonlari (uchburchak tomonlari tasir etuvchi kuchlar vektorlarining moduliga teng) va ular orasidagi burchak yordamida topish mumkinligi aks ettirilgan. Shunday qilib, muhandislik modeli yaratiladi. Muhandislik modellari o‘zida inshoatlarning tarkibiy qisimlari va uni qurishda ishlatilayotgan materiallarning chidamliligini ko‘rsatib beruvchi modeldir

Endi bu osma ko‘pirikning kompyuterning dizeyn yaratuvchi turli dasturlari yordamida turlicha deyzayni ko‘rinishlari ishlab chiqiladi va uning asl ko‘rinishiga yaqin deyzayn modelini yaratiladi.

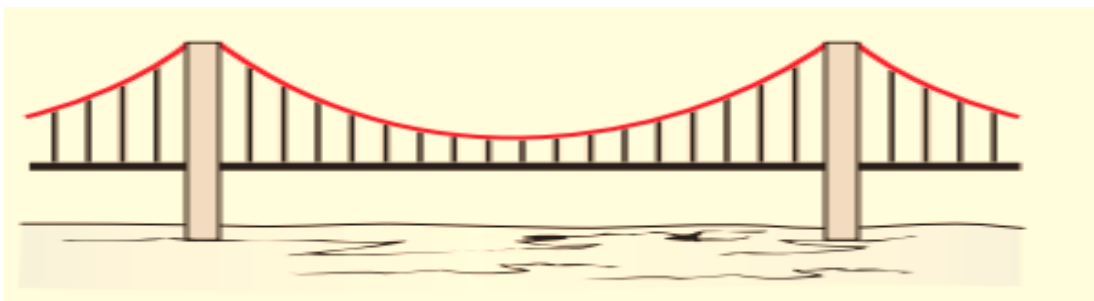

3-rasm osma ko‘pirikning kompyuter dizeyni.

2-masala Erkin tushish tezlanishini tushuntirishda STEAM fanlarini integratsiyalashgan modellarini ko‘rib chiqamiz chizmada bu faqat fizik qonunga o‘xshab ko‘rinsada modellarini ko‘rib chiqamiz chizmada bu faqat fizik qonunga o‘xshab ko‘rinsada aslida o‘zida bir nechta fan modelini jamlaganini ko‘rib chiqamiz(1-rasm).

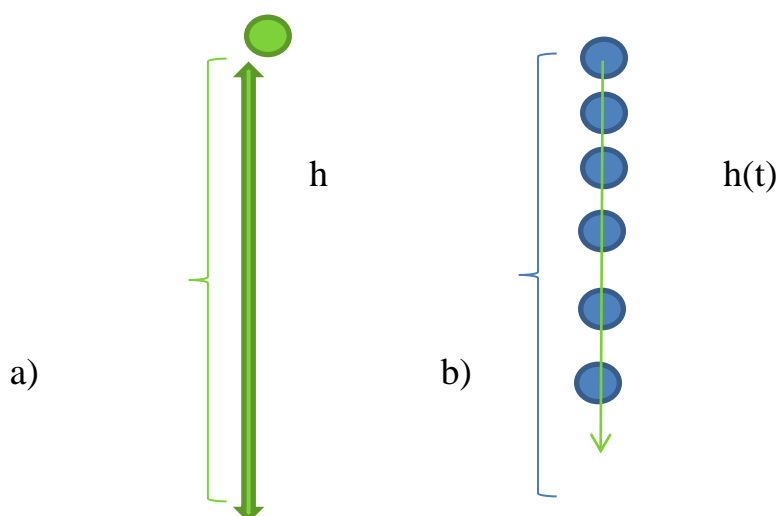

1-rasim a) jism h balandlikda harakatsiz holati b) jismning biror vaqtda davomida erkin tushishi jarayoni.

Biror balandlikda turgan jismga faqat yerning tortishish kuch $F=-mg$ va gravitatsion tasir qiladi. Bu tasir kuchi faqat jism massasiga bog‘liq bulib uning fizik modeli $F=mg$ kurinishdagi fizik formuladan iborat bo‘ladi. Jism pastga harakatlana boshlasa bu harakatni endi matematik model yordamida tushuntirish mumkin $m\frac{d^2h(t)}{t^2} = -mg$ erkin tushayotgan jismning balandlikdan tushishi biror vaqtga bog‘liqligini ko‘rsatish uchun uning matematik modelini $h(t)$ deb olamiz va undan t vaqt bo‘yicha ikki marta xususiy hosilasini olib $\frac{d^2h(t)}{t^2}$ tuzish kerak bo‘ladi.

XULOSA

Kompyuter texnologiyalarini Matlab dasturlashlarini qo‘llab jismning istalgan vaqtdagi holarini ko‘rgazmali holatini aks etirish mumkin bu texnologiya fanini modelini ifodalaydi va fizik jarayonlarni dasturlash tillari yordamida jismning yerga tushishi holatining modelini bevosita kurish imkoniyati mumkin bo‘lmagan jarayonlarni 3 D modellarini vetual kurinishga o‘tkazib, ekranda kurish imkoniyatini yaratib beradi va talabalarining jarayon haqida to‘liq tasavurga ega bo‘lishiga yordam beradi. Talabalar After Effects va Cinema 4D dasturlari orqali turli xil video, gif va animatsiyalar dyezaynini yaratishadi va bu orqali STEAM fanlari ta‘limi amalga oshiriladi.

REFERENCES

1. Shoxrux Razzoqovich Turdiyev. (2021). Organization of dual training through the steam approach in higher education. // Current research journal of pedagogics (ISSN:2767-3278 SJIF 2021: 5.714), 2(10), 215–219. <https://doi.org/10.37547/pedagogics-crjp-02-10-39>.
2. Turdiyev Shoxrux Razzoqovich. (2021). MODELING STAEM SCIENCES IN HIGHER EDUCATION. *JournalNX - A Multidisciplinary Peer Reviewed Journal*, 7(12), 119–122. <https://doi.org/10.17605/OSF.IO/R78WE>
3. Shoxrux Razzoqovich Turdiyev DIDACTIC PRINCIPLES OF GUIDING THEORETICAL KNOWLEDGE FROM STEAM SCIENCE INTO PRACTICE. *ACADEMICIA: An International Multidisciplinary Research Journal* <https://saarj.com> Vol. 11, Issue 10, October 2021
4. Ш.Р.Турдиев STEAM ФАНЛАР ТАЪЛИМИ ВА ИНТЕГРАЦИЯСИНИ ЮЗАГА КЕЛИШИ МОДЕЛИ *Academic Research in Educational Sciences* Volume 3 | Issue 4 | 2022 ISSN: 2181-1385 Cite-Factor: 0,89 | SIS: 1,12 DOI: 10.24412/2181-1385-2022-4-571-575 SJIF: 5,7 | UIF: 6,1



5. Sh. TURDIYEV Zamonaviy STEAM ta'limiga asoslangan muhandislik ta'limi rivojlanishining dunyoviy ko'rinishlari. Жамият ва инновациялар – Общество и инновации – Society and innovations Journal home page: <https://inscience.uz/index.php/socinov/index> Special Issue – 02 (2022) / ISSN 2181-1415
6. Шохрух ТУРДИЕВ, СТАЕМ ФАНЛАРИНИ ТАДҚИҚ ЭТИШДА, STEAM ТАЪЛИМ МЕТОДИКАСИ О‘ЗБЕКISTON MILLIY UNIVERSITETI ХАВАРЛАРИ, 2022, [1/2/1] ISSN 2181-7324



ХУСУСИЙ АЙБЛОВ ИНСТИТУТИНИНГ ТУШУНЧАСИ, МОҲИАТИ ВА АҲАМИЯТИ

Сарвар Кадам ўғли Артиков

Ўзбекистон Республикаси ИИВ Академияси магистратураси “Ташкилий-тактик бошқарув” йўналиш тингловчиси

АННОТАЦИЯ

Инсоннинг асосий ҳуқуқ ва эркинликларига энг кўп даражада дахл қилувчи жиноий жазоларни, шунингдек давлатнинг мажбурлов чораларини қўлловчи соҳаларидан бири бу - жиноят-процессуал фаолиятдир. Жиноятларни муваффақиятли очиш ва абдор шахсларни жавобгарликка тортишда ҳуқуқий муносабатларнинг мазкур соҳаси муҳим аҳамиятга эга. Мана шунинг учун ҳам жиноят-процессуал фаолият одил судлов ва шахснинг ҳуқуқ ва эркинликлари кафолатларини таъминловчи қоидалар билан аниқ ва муфассал тартибга солиниши зарур.

КИРИШ

Ўзбекистон Республикасининг амалдаги Жиноят-процессуал кодексига (кейинги матнларда ЖПК) мувофиқ жиноят-процессуал фаолият терговга қадар текширув ва жиноят ишини қўзғатиш, жиноят ишлари юзасидан тергов ҳаракатларини олиб бориш, яъни жиноятларни тергов қилиш, жиноят ишини судда кўриш учун тайинлаш, суд муҳокамаси, апелляция ёки кассация тартибида иш юритиш, ҳукм, ажрим ва қарорларни ижро этиш босқичларида амалга оширилади.

АДАБИЁТЛАР ТАҲЛИЛИ ВА МЕТОДОЛОГИЯ

Давлат халқ манфаатларига хизмат қилиши билан бирга шахс ва жамият манфаатларини ҳимоя этиш, хусусан жиноий тажовузлардан қўриқлаш чораларини белгилайди. Зеро, Ўзбекистон Республикаси Конституциясининг 2-моддасида “Давлат халқ иродасини ифода этиб, унинг манфаатларига хизмат қилади. Давлат органлари ва мансабдор шахслар жамият ва фуқаролар олдида масъулдирлар” деб белгилаб қўйилган бўлиб, шунга асосан давлат зиммасига одил судловни амалга оширишдаги бир қатор муҳим вазифалар юклатилади. Шу фаолитялардан бири жиноят-процессуал фаолиятдир. Жиноят-процессуал фаолият давлат номидан у ваколат



берган органлар ва мансабдор шахслар томонидан амалга оширилади.

Жиноят-процессуал фаолият хусусиятига кўра турли шаклларда, шу жумладан, хусусий айблов асосида ҳам амалга оширилиши мумкин.

Ҳақиқатан ҳам жиноят процессида одил судлов асосан жиноят ишларини суд муҳокамасида кўриш жараёнида амалга оширилади, лекин, ЖПКда судгача бўлган иш юритувга ҳам катта ўрин берилган. Одил судловни таъминлаш зарурати давлат зиммасидаги фуқароларнинг ҳуқуқ ва эркинликларини, шахс ва жамият манфаатларини жинойий тажовузлардан муҳофаза қилиш вазифаси билан боғлиқ. Терговга қадар текширув ўтказиш ва жиноят ишларини тергов қилиш жиноят натижасида жисмоний ва юридик шахсларга етказилган зарарларни қоплаш, уларнинг бузилган ҳуқуқларини тиклашга қаратилган бўлиб, келгусида айблануви томонидан жиноят содир этилишининг олдини олиш, уни ахлоқан тузалиш йўлига ўтказиш ёки тарбиялашга хизмат қилиши ва кўмаклашиши зарур.

Айрим ҳолатларда жиноят-процессуал фаолиятни амалга ошириш зарурати жиноят содир этилганлиги ва иш юритуви бошланганлиги билан бир вақтда юзага келмаслиги мумкин. Сабаби, баъзи ҳолатларда жиноят натижасида ҳуқуқлари бузилган деб қаралаётган шахс содир этилган қилмиш оқибатида шикоят қилмаслиги, жиноят содир этган шахснинг жавобгарликка тортилишини истамаслиги, уни кечириши, даъво бўлмаган ҳолларда шахснинг содир этган қилмишига чин кўнгилдан пушаймонлиги боис уни жавобгарликка тортишнинг мақсадга мувофиқ эмаслиги туфайли жиноят-процессуал фаолиятни давом эттиришга зарурат бўлмаслиги ҳам мумкин. Шунинг учун ҳам бундай ҳолларда жиноят иши кўзғатишни рад қилиш ва иш юритувни тамомлаш асослари, жиноят ҳақидаги ариза ва хабарларни, жиноят ишларини тезкорлик билан тамомлаш тартиби жиноят-процессуал қонунчиликда батафсил белгиланиши лозим.

Содда қилиб айтганда ҳуқуқни муҳофаза қилиш фаолиятидаги ўзгаришлар жиноятчиликка қарши курашиш стратегиясини ўзгартиришга олиб келиши, бунда давлат шахсий манфаатларга қарши жиноят содир этган шахсни жавобгарликка тортиш масаласини ҳал этишдаги устун (монопол) мавқеидан воз кечиши керак. Шунингдек, давлат жиноят содир этган шахсга ва жабрланувига етказилган зарарни қоплаш масаласида келишиши ҳамда жабрланувчининг хоҳиш иродасидан келиб чиққан ҳолда иш кўзғатиш ёки жиноят процессининг ҳар қандай босқичида жинойий таъқибни тугатиш имконини яратиши шарт.

Б.Б.Муродовнинг фикрига кўра, жиноят процесси ишни тугатиш институти билан боғлиқ равишда келгусида жиноятчиликнинг олдини олишда ижтимоий-сиёсий, процессуал-ҳуқуқий, жиноят-ҳуқуқий ва тарбиявий жиҳатдан муҳим аҳамият касб этади. Шунга кўра фаолиятни амалга ошириш ишни тугатишнинг ёки иш қўзғатишни рад этишнинг муайян асослари бўлганда амалга оширилиши мумкин эмас. Д.М.Миразовнинг таъкидлашича, жиноят-процессуал фаолият ишни қўзғатишнинг сабаб ва асослари мавжуд бўлганда иш қўзғатилиб амалга оширилади, шунингдек жиноят аломатлари мавжуд эмаслиги, иш юритишни истисно этувчи ҳолатлар аниқланганда эса иш қўзғатишни рад қилиш тўғрисида қарор чиқарилади. Бизнинг фикримизча, жиноят-процессуал фаолиятга берилган тарифлардан энг соддаси ва тушунарлиси шу бўлиб, унга қўшилган ҳолда фақат жиноят аломатлари мавжуд эмаслиги аниқланганда иш қўзғатишни рад қилиш ва иш юритишни истисно этувчи ҳолатлар аниқланганда белгиланган тартибда жиноят ишини тугатиш ҳақида қарор чиқарилишини қўшимча қилган бўлардик.

Юридик фанлар доктори, доцент Б.Н.Рашидов юқорида келтирилган тарифлардан фарқли ўларок, жиноят-процессуал фаолиятга анча илмий тариф бериб, уни содир этилган жиноят ҳодисаси билан боғлиқ иш юритуви, яъни терговга қадар текширув, тергов ўтказиш ва ишни судда кўриб ҳал этиш **вақт, оқибат, муносабат, чиқим ва мақсадга мувофиқлик жиҳатдан самарали бўлганида** амалга оширилишини тақозо этадиган умумижтимоий эҳтиёж деб тарифлаб ўтган.

Жиноят-процессуал фаолиятнинг зарурати белгиловчи хусусиятлари қуйидагилардан иборат:

1. Хусусий ёки хусусий-оммавий айбловга оид ишларда фаолият диспозитив ҳуқуқларга эга процесс иштирокчиси ҳуқуқ ва қонуний манфаатларини химоя қилиш нуқтаи назаридан фойдали бўлиши.

2. Одил судловни таъминлаш нуқтаи назаридан фойдали бўлиши.

3. Давлат ва жамият манфаатлари учун зарарли бўлмаслиги.

4. Жабрланувчи, гувоҳ каби иштирокчиларнинг манфаатларига зиён етказмаслиги.

5. Жиноят содир этган шахсни нормал ижтимоий ҳаёт тарзига қайтаришга хизмат қилиш.

6. Жавобгарликка ёки жазога тортилаётган шахснинг яқинлари ва қарамоғидаги шахслар ёки у ишлайдиган корхона, муассаса ташкилотнинг ҳуқуқ ва манфаатларига зарар келтирмаслиги.

7. Турли нохуш оқибатларга сабаб бўлмаслиги керак.

Ўзбекистон Республикаси Президентининг 2017 йил 30 ноябрдаги “Суд-тергов фаолиятида фуқароларнинг ҳуқуқ ва эркинликлари кафолатларини кучайтириш бўйича қўшимча чора-тадбирлар тўғрисида”ги ПФ-5268-сонли Фармонида “Ҳуқуқни қўллаш амалиётининг таҳлили, аҳоли билан очик мулоқот натижаларини умумлаштириш қонунчиликда жиноят ишларини тергов қилиш ва кўриб чиқиш жараёнида далилларни тўплаш, мустаҳкамлаш, текшириш ва баҳолашда қонунийлик ва холисликни таъминлашга тўсқинлик қилувчи ҳуқуқий бўшлиқларнинг мавжудлигидан далолат бермоқда. Ушбу ҳолатлар фуқароларнинг ҳуқуқлари, эркинликлари ва қонуний манфаатларини ҳимоя қилиш борасидаги фаолиятининг самарадорлигига салбий таъсир кўрсатмоқда, оқибатда эса аҳолининг асосли эътирозига, ҳуқуқни муҳофаза қилувчи органларга ва суднинг беғаразлигига бўлган ишончнинг пасайишига олиб келмоқда” дейилади.

МУҲОКАМА ВА НАТИЖАЛАР

Б.Г.Розовскийнинг фикрига кўра, жавобгарликнинг муқаррарлигини таъминлаш жиноят ва жиноят-процессуал қонунларнинг асосий мақсадларига эришишга баъзида тўсқинлик қилмоқда. Шунга кўра, одил судловни таъминлаш мақсадига эришиш учун жиноят-процессуал фаолиятни амалга ошириш зарурати ҳар қандай ҳолат учун умумий тарзда эмас, алоҳида жиноятнинг содир этилиши билан боғлиқ вазиятлардан келиб чиқиб мажбурий ёки ихтиёрий қилиб белгиланиши мақсадга мувофиқдир.

Асосан содир этилган жиноят ҳақида келиб тушган хабар, ариза ёки шикоят жиноят-процессуал фаолиятни бошлаш учун асос бўлиб хизмат қилади. ЖПКнинг 325-моддасида кўрсатилган жиноятларга оид ишларда жиноят-процессуал фаолиятни давом эттириш учун жабрланувчининг шикояти мавжуд бўлиши шарт.

Жиноят процессида иш юритувини бошлашнинг оммавий ва диспозитив асослари мавжуд. Жиноят-процессуал фаолиятни бошлашнинг оммовий асосларига кўра жиноят ҳодисаси содир этилганлиги ҳақидаги ҳар бир хабар терговга қадар текширув органлари, суриштирувчи, терговчи, прокурор томонидан бирон-бир жисмоний ёки юридик шахс хоҳиш иродасига боғлиқ бўлмаган ҳолда атрофлича текширилиши, жиноят иши кўзғатилиб, жиноят ҳолатларини, уни содир этган шахсларни аниқлаш ва айбдорларни жазолаш чоралари кўрилиши талаб этилади. Жиноят-процессуал фаолиятнинг оммовий асослари жиноят содир этилиши натижасида алоҳида шахснинг ҳуқуқ ва қонуний

манфаатларига путур етказилишини жамият ва давлат манфаатларига зарар етказилиши сифатида эътироф этади. Бунда фаолият бирон бир муассаса, ташкилот ёки фуқароларнинг хоҳиш иродасидан қатъий назар амалга оширилиши шарт.

Жиноят-процессуал фаолиятнинг диспозитив асосларига кўра эса, жиноятдан жабрланган шахснинг истагидан келиб чиққан ҳолда текширув ва тергов амалга оширилиши мумкин. Шунингдек, амалга оширилаётган иш юритуви шахс иродасига боғлиқ тугатилиши ҳам мумкин.

Жиноят ёки ижтимоий хавфли қилмишнинг содир этилишининг ўзи фаолиятни амалга ошириш учун етарли бўлмаслиги мумкин. Чунки, агар ижтимоий хавфли қилмиш ёки жиноят содир этилганидан сўнг ҳуқуқлари бузилган ёки манфаатларига зарар етган шахс бузилган ҳуқуқларини тиклаш ва қонуний манфаатларини ҳимоя қилишда ёрдам сўраб мурожаат этмас экан жиноят ишини юритишга масъул бўлган мансабдор шахслар жиноят-процессуал фаолиятни амалга ошира олмайди. Процессуал қонунчиликда айнан бузилган ҳуқуқни тиклашни сўраб мурожаат қилиш эркинлиги диспозитив ҳуқуқ ҳисобланади.

Ҳуқуқдан фойдаланишдаги эркинлик диспозитивлик институти бўлиб, фуқаролик ҳуқуқида диспозитивлик (лот. *dispositio* – фармойиш сўзидан) принцип сифатида эътироф этилади. Диспозитивлик бу – ҳуқуқ ва қонуний манфаатларни ҳимоя қилиш мақсадидаиш юритувини бошлаш, ҳаракатлантириш ва тугатиш билан боғлиқ процессуал ҳуқуқлардан фойдаланиш эркинлигидир. Диспозитивлик принцигига кўра жиноят-процессуал фаолиятни бошлашда, давом эттиришда ёки тугатишда ҳуқуқи бузилган деб қаралаётган шахснинг ихтиёридан келиб чиқиб ҳаракатланиш зарурлиги қонунда белгиланиши ва унга амал қилиниши керак. Е.Н.Никифорованинг таъкидлашича, диспозитивлик муҳитида фуқаронинг шахсий манфаатлари давлат манфаатларига қараганда қадрлироқ ҳисобланади. Жиноят процессида хусусий айблов диспозитивликнинг асосий қисмини ташкил этиб, жабрланувчининг жиноят содир этган шахсни жавобгарликка тортиш ҳақидаги талаби асосида амалга оширилса, диспозитив ҳуқуқлар процесснинг бошқа иштирокчилари томонидан ўзининг процессуал ҳуқуқларидан фойдаланишдаги эркинлигини ҳам қамраб олади. Хусусий айбловнинг мазмунини чуқурроқ англаш учун аввало айбловнинг моҳияти ҳақида сўз юритиш лозим бўлади.

Айблов деганда, жабрланувчи, фуқаровий даъвогар (уларнинг вакиллари), суриштирувчи, терговчи ва

прокурорнинг жиноятни очиш, жиноят содир этган шахснинг жавобгарлиги ҳақидаги масала судда тўғри ҳал қилинишини таъминлаш мақсадида ушбу шахснинг айби мавжудлигини исботлашга қаратилган процессуал фаолияти тушунилади.

Жиноят-процессуал ҳуқуқ назариясида айблов ким томонидан ва қандай шаклларда амалга оширилишига кўра уч турга ажратилади: 1) хусусий айблов; 2) оммовий (давлат) айблови; 3) аралаш (хусусий-оммавий ёки оммавий-хусусий) айблов.

Хусусий айблов тушунчасини кенг ва тор маъноларда тушиниш мумкин. Хусусий айблов деганда тор маънода фақат жабрланувчининг шикоят бўлганида қўзғатиладиган, жабрланувчи (ёки унинг вакили)нинг талаб-ҳохиши асосида юритиладиган жиноятларга оид ишларда жабрланувчи ёки унинг номидан вакили (адвокати) қувватлайдиган айблов тушунилса, кенг маънода хусусий айблов (институти) жабрланувчининг даъвоси (шикояти) асосида қўзғатиладиган, тергов қилинадиган ва суд муҳокамаси ўтказилиб, иш мазмунан ҳал этиладиган, шунингдек, жабрланувчининг шикоят бермаганлиги асосида жиноят иши қўзғатишни рад этиш ва берган аризаси асосида иш қўзғатилганидан сўнг ушбу даъвосидан воз кечганида ишни тугатиш билан боғлиқ иш юритуви жараёнлари тушунилади.

Хусусий айблов тоифасига кирувчи ишларни юритишнинг алоҳида тартиби белгилаб қўйилганлиги унинг ўзига хос хусусиятларидан бирини англатади. Шунингдек, бу тоифадаги ишларнинг яна бир ўзига хослиги шундан иборатки, бундай тоифадаги ишлар бўйича тергов ўтказилмайди. Суд-ҳуқуқ ислоҳотлар натижасидан маълум бўлмоқдаки, бу ислоҳотлар натижасида жиноят ва жиноят-процессуал қонунчилик либераллаштирилмоқда. Хусусан, давлатнинг жиноий-ҳуқуқий сиёсатидаги оғир жазо чораларини қўллашдан воз кечиш, жиноят содир этган шахсларда содир этган қилмишига пушаймонлик хиссини уйғотиш, жиноят натижасида етказилган зарар ва бошқа оқибатларнинг бартараф этилишини таъминланишига эришишнинг устуворлик касб этаётганлиги, шунингдек жиноят ишларини юритишни, яъни жиноий таъқибни бошлашда шахс эрки ва иродасини устунлигини тан олиш, шунга асосан жиноят ишларини юритиш тартибини соддалаштиришга қаратилган ўзгаришлар жорий этилмоқда. Ушбу ўзгаришлар каби хусусий айблов шаклида иш юритишни такомиллаштириш суд-тергов амалиётидаги зарурий институтлардан бири ҳисобланади. Хусусий айблов шаклида иш юритишнинг тартиби ўз ичига хусусий айблов шаклида иш юритувини бошлаш асослари, жабрланувчининг шикояти

мазмуни, судга қадар иш юритувининг мажбурий эмаслиги, ўтказилиши зарур бўлганда қисқартирилган тартибда бўлиши, суд жараёнининг соддалиги, шикоятни қайтариб олиш мумкинлиги, жабрланувчи шикоятдан воз кечганда ярашув ҳеч қандай шартларсиз мумкин бўлиши, ҳукм чиқариш хусусиятларини қамраб олиши зарур.

ХУЛОСА

Юқоридаги таҳлилларга кўра, хусусий айблов институтининг аҳамияти куйидагиларда ифодаланади: 1) жиноят процесси иштирокчиси бўлган жабрланувчи (вакили)нинг хоҳиши ва талаблари биринчи навбатда инобатга олинишини таъминлайди; 2) жиноят ишларини юритуви жараёнида демократик ва инспонпарварлик тамойилларига амал қилинишига хизмат қилади; 3) катта аҳамиятга эга бўлмаган ва смарасиз бўлган айбловни бошламасликка ёки тугатишга хизмат қилади; 4) давлат органларининг куч ва воситаларини тежашга ва терговга қадар текширувни амалга оширишга ваколатли бўлган органларнинг фаолияти самарадорлигини оширишга хизмат қилади; 5) жиноят оқибатида етказилган моддий ва маънавий зарарларни тез ва самарали бартараф этилишига эришиш имкониятларини оширади; 6) жиноий жавобгарликка тортилиши оқибатида шахснинг ҳуқуқлари чекланиши мумкин бўлган ҳолатларни олди олинади; 7) давлатнинг жиноят қонунчилигини ислоҳ қилиш соҳасидаги сиёсатини либераллаштирилаётганлигининг ифодаси ҳисобланади; 8) жиноят ҳодисаси билан боғлиқ низоларни қисқа муддатларда ҳал этиш имкони яратилади; 9) жиноят ва жиноят-процессуал қонунчиликни замон ва ҳалқаро талабларга мувофиқлашувини таъминлайди; 10) кечирини тамойили асосида ноижобий ҳуқ-атворга эга фуқароларни ижобий ижтимоий йўналтиришга самарали таъсир қилади.

Хусусий айблов институтининг юқорида саналган бир нечта ижобий жиҳатлари мавжудлигини, хусусий айблов институти доираси таъсирига тушадиган жиноят билан боғлиқ низоли вазиятларда тезкорлик билан ечим топишга имконият беришини ҳисобга олган ҳолда ушбу институтни қўллашда қонунийликни таъминлаш ва фуқароларнинг ҳуқуқ ва қонуний манфаатлари мустаҳкам ҳимоя қилинишига эришиш жуда ҳам муҳим аҳамият касб этади. Ушбу кафолатлар қонунчиликда акс этрилиши орқали хусусий айблов институтини янада кенгайтириш ва юқори самарадорликка эришиш мумкин деб ҳисоблаймиз.

REFERENCES

1. Б.Акрмаходжаев. Хуқуқни тикловчи одил судловга томон кескин бурилиш юз бергани йўқ. // Хуқуқ-Право-Law, 2004. №2 (26). – Б.40-43
2. Э.Х.Нарбутаев. Преступление и уголовный процесс: перспективы развития уголовного и уголовно-процессуального законодательства: монография. – Т.: Академия МВД Республики Узбекистан, 2013. – С.78
3. Б.Б.Муродов. Жиноят ишени тугатиш: назария ва амалиёт: Монография. – Т.: Ўзбекистон Республикаси ИИВ Академияси, 2016. –Б.12.
4. Jinoyat-protsessual huquqi. Maxsus qism.// Mualliflar jamoasi. Т.: TDYU nashriyoti, 2018., 44-45-b.
5. Б.Н.Рашидов. Жиноят процессида хусусий айблов: назария ва амалиёт: юридик фанлар доктори (DSc) илмий даражасини олиш учун тайёрланган диссертация. Т.: 2021, Ўз.Рес. ИИВ Академияси, - Б.23.
6. Розовский Б.Г. Ненаучные заметки о некоторых научных проблемах уголовного процесса: Эссе. –Луганск: РИО ЛАВД, 2004. С- 217-330. Муродов Б.Б. Жиноят ишени тугатиш институтини такомиллаштириш: : юридик фанлар доктори (DSc) илмий даражасини олиш учун тайёрланган диссертация. Т.: 2018, - Б.67-69.
7. Диспозитивлик (лотинча dispone – бошқариш, тартибга солиш) – бу ҳуқуқдаги асос бўлувчи принцип бўлиб, унга кўра шахс ўзига тегишли ҳуқуқларидан эркин тарзда фойдалана олади. Большая Российская энциклопедия / - URL: [https:// w.histrf.ru/articles/article/show/dispozitivnost](https://w.histrf.ru/articles/article/show/dispozitivnost).
8. Дикарев И.С. Диспозитивность в уголовном процессе России [Текст]/ под ред. проф. А.П.Кругликова.- Волгоград: изд-во Вол ГУ, 2005. С.5-9
9. Никифорова Е.Н. Диспозитивные начала в уголовном процессе Республики Узбекистан // Хуқуқ-Право-Law. 2002. №2.- С.64.

TA'LIM KLASTERI MUHITIDA MAKTABGACHA TA'LIM TASHKILOTLARI TARBIYACHI PEDAGOGLARINI KASBIY KOMPETENTLIGINI RIVOJLANISHIGA INTEGRATIV YONDASHUV MUAMMO SIFATIDA

Munajat Yuldashevna Muminova

Toshkent viloyati Chirchiq davlat Pedagogika instituti

ANNOTATSIYA

Ushbu maqolada maktabgacha ta'lim tizimiga berilayotgan yuksak e'tibor va maktabgacha ta'lim tizimidagi sezilarli o'zgarishlar, ta'lim klasteri muhitida maktabgacha ta'lim tizimi pedagog xodimlarining kasbiy kompetentligini rivojlantirishga integrativ yondoshuv xususida so'z yuritiladi.

Kalit so'z: Ta'lim klasteri, kasbiy kompetentlik, integrativ yondoshuv, maktabgacha ta'lim, interaktiv texnologiyalar.

ABSTRACT

This article discusses the high attention paid to the preschool education system and significant changes in the preschool education system, an integrated approach to the development of professional competencies of preschool teachers in the education cluster environment.

Keywords: Education cluster, professional competence, integrative approach, preschool education, interactive technologies.

KIRISH

Maktabgacha ta'lim tizimi maktabgacha yoshdagi bolalarni maktab ta'limiga har tomonlama tayyorlab beruvchi ta'lim tizimining eng quyi bo'g'ini hisoblanadi. Bugungi kunda ushbu soha rivojiga yuksak darajada e'tibor ko'rsatilib, ushbu tizim faoliyatini chet el andozalari asosida mentalitetimizga mos darajada rivojlantirishga yo'naltirilmoqda. Bolalar qamrovini oshirish maqsadida nodavlat maktabgacha ta'lim tashkilotlari ochilib, ko'plab maktabgacha ta'lim tashkilotlari ta'mirlanib, moddiy-texnik bazasi mustahkamlanib, didaktik o'quv materiallari bilan ta'minlanmoqda. Ta'lim tizimida islohotlarni amalga oshirish, ushbu sohada faoliyat yuritayotgan pedagoglar maqomini mustahkamlash, ularning kasbiy kompetentligini oshirish maqsadida malaka oshirish kurslari faoliyatini takomillashtirish, pedagoglar uchun zamonaviy axborot kommunikatsion vositalardan kengroq foydalanish maqsadida UNICEF xalqaro

tashkiloti va maktabgacha ta'lim vazirligi hamkorligida "Bolalik akademiyasi" raqamli platformasi ishga tushirildi. Zamonaviy axborot kommunikatsion vositalari shiddat bilan rivojlanayotgan zamonaviy dunyoda kelajak avlodni zamonaviy bilimlar bilan qurollantirish maqsadida bugungi kun tarbiyachisi yuksak darajada mahoratli, kompetentligi yuqori bo'lgan raqobatbardosh kadr bo'lishi darkor. Aynan jamiyatning ushbu talabini qondirish maqsadida innovatsion ta'lim klasteri muhitida maktabgacha ta'lim tarbiyachilarining kasbiy kompetentligini rivojlantirishga integrativ yondoshuv muammosining yechimi, jamiyat talabiga javob bera oladigan raqobatbardosh kadrlar yetishtirish, ularni zamonaviy bilimlar bilan qurollantirish, tarbiyachi pedagoglar salohiyatini oshirishga xizmat qiladi. Pedagogik ta'lim klasterining ilmiy pedagogic muammo sifatidagi xususiyatlari, uning ta'limga nisbatan innovatsion yondoshuv ekanligi, ta'lim, fan va ishlab chiqarishni klaster vositasida integratsiyalashning nazariy jihatlari, klasterning ta'lim bozorida raqobatbardoshlikni oshirish vositasi sifatidagi o'ziga xos jihatlari ko'rib chiqsak:

ADABIYOTLAR TAHLILI VA METODOLOGIYA

Aslida "klaster" (cluster) so'zi ingliz tilidan olingan bo'lib, tarjima qilinganda "to'plam", "to'p", "guruh", "konsentratsiya", "guruhlarda to'plash", "to'plamlarda o'sish" kabi ma'nolarni anglatadi. Dastlab bu termin statistika va kompyuter sohasida paydo bo'lgan, keyinchalik iqtisodiyot va sotsiologiyada ham keng qo'llanila boshlandi. "Ta'lim klasterlari" tushunchasining mohiyati oliy ta'lim muassasalarining maktabgacha, boshlang'ich, umumiy o'rta, professional ta'lim, ixtisoslashtirilgan maktablar, asosiy korxonalar va muatxassislarning asosiy mijozlari va iste'molchilari yetakchi filiali homiylikida birlashishdan iborat. Klasterning shakllanish omillari sifatida quyidagilarni aytish mumkin:

- integratsiya-sohalararo bog'lanish, tabiiy aloqadorlik, uzviylik va izchillik;
- tashabbus- sohaning samaradorligi bilan bog'liq har qanday innovatsion loyiha va takliflarning qo'llab-quvvatlanishi;
- qiziqish-klasterda har bir subyekt o'z manfaatdorligiga ega bo'lishi;
- innovatsiyalar –zamon va taraqqiyotga mos holda qadam qo'yish, yangi loyiha va g'oyalarning muntazamliligi;
- axborotlar-sohaning barqaror rivojlanishi uchun yetarli axborot bazasining mavjudligi va muntazam yangilanib turishi.

Ta'lim klasteri muhitida pedogolarning kasbiy kompetentligini oshirishda subyektlar o'rtasidagi manfaatdorlik ya'ni maktabgacha ta'lim tashkiloti uchun yetuk, raqobatbardosh



kadr bo'lsa, OTM uchun talabaning kasbiy faoliyatni nazariya va amaliyotni birlashtirgan holda olib borish, real sharoitda ilmiy tadqiqot natijalarini sinab ko'rish, eng muhimi umumiy manfaat yosh avlodni har tomonlama kamol toptirish masalasi yotadi.

Maktabgacha ta'lim tashkiloti tarbiyachisi bolalarni kognitiv rivojlanishiga imkon beradigan quyidagi ijtimoiy va kasbiy kompetentsiyalarga ega bo'lishi kerak:

1. Ijtimoiy vakolatlarga jismoniy shaxslar o'rtasida ma'lumot almashish, ularning qiziqishlari va ehtiyojlarini bayon qilish, boshqa odamlarga nisbatan bag'rikenglikning namoyon bo'lishi va ularning fikrlari, jamoada ishlash qobiliyati va hissiy barqarorlikka ega bo'lgan boshqa odamlarga turli xil yordam berish qobiliyati kiradi;

2. Kognitiv kompetentsiyalar ma'lumotni mustaqil ravishda qayta ishlash va tuzilishida, yangi axborot manbaalarini izlashda, o'qish yoki ishlashga konsentratsiya qilishda, olingan bilim va ko'nikmalardan turli vaziyatlarda foydalanish qobiliyatida namoyon bo'ladi;

3. Operatsion kompetentsiyalar - maqsad va ish tartibini belgilash, noaniqlik va noaniqlikka qarshi tura olish qobiliyati, qaror qabul qilish va amalga oshirish qobiliyati, ish natijalarini sarhisob qilish, ish vaqt jadvalini aniqlash;

4. Maxsus kompetentsiyalarga muammoni hal qilish, o'zini o'zi boshqarish, kasbiy faoliyatda faol bo'lish, yangi vaziyatlarga moslashish, rejalarni baholash va tuzatish, xatolarni aniqlash va ularni yo'q qilishning yetarli usullarini rejalashtirish usullari kiradi.

XULOSA

Yuqoridagi kompetentsiyalarni egallash ular o'rtasidagi integratsiyani o'rnatish pedagog kasbiy kompetentligini rivojlantirishga integrativ yondoshuv orqali amalga oshiriladi. Demak, kasbiy kompetentsiyalar pedagogik jarayonga kompetentsiyaviy yondashuvni joriy etish uchun asos bo'lib, maktabgacha ta'lim tashkiloti tarbiyachisiga bilim, ko'nikma va malakalarni innovatsion faoliyatni amalga oshirishda va zamonaviy ta'lim texnologiyalaridan amaliyotda foydalanishda yordam beradi. Kasbiy kompetentligi yuqori, zamonaviy interaktiv vositalardan foydalana oladigan tarbiyachi ish faoliyatida yuqori natijalarga erisha oladi.

REFERENCES

1. G'.Muhammedov, U.Xodjamqulov, S.Toshtemirova Toshkent "Universitet" 2020 "Pedagogik ta'lim innovatsion klasteri"

2. G.V.Eldasheva, G.Q.Karimova TDPU 2018 yil “Tarbiyachining kasbiy mahorati va kompetentligi moduli bo’yich o’quv uslubiy majmua”
3. F.R.Qodirova , N.M.Kayumova. Toshkent: 2019 “Maktabgacha pedagogika”



АУРОБИНДО ГХОШ ҲАЁТИ ВА ИЛМИЙ ФАЛСАФИЙ МЕЪРОСИ

Ж. С. Рамагов

Тошкент давлат транспорт университети, “Ижтимоий фанлар” кафедраси
мудири

М. Ҳасанов

Тошкент давлат транспорт университети, “Ижтимоий фанлар” кафедраси
ўқитувчиси

Лочин Азаматович Валиев

Тошкент давлат транспорт университети, “Ижтимоий фанлар” кафедраси таянч
докторанти

valiyev133@gmail.com

АННОТАЦИЯ

Мақола файласуф фикрлари ва ижтимоий – сиёсий фикрларини ўз ичига олади. У мустақилликка эришиш йўлида хатто “олов ва қон билан” ҳаракат қилиш керак деган. Гхош ўлимидан олдин ўзининг тўрта ҳаётий орзусини эълон қилган. Билмоқ учун биз ўз ичимизга кириб, ички мушоҳадага берилишимиз керак. Бундан ташқари мутафаккир ҳаёти ва илмий мероси ҳақида фикрлар бор. Гхош фикрича, инсон “Коинотнинг синтези”, яъни инсон кичик кўринишдаги коинотдир.

Калит сўзлар: Монастирлик, пролетариат, Веда, Упанишада, Йога, эволюция, абстракт, метафизика, Апарада, Брахман, Ананда, материалистик, рационал, атман, реаллик, интуиция.

ABSTRACT

The article includes philosophical opinions and socio-political views. He said that even "fire and blood" must be used to achieve independence. Before his death, Ghosh announced his four life dreams. In order to know, we need to go inside and give in to inner observation. There are also thoughts on the life and scientific legacy of the thinker. According to Ghosh, man is a "synthesis of the universe," meaning that man is a small - looking universe.

Keywords: Monasticism, proletariat, Veda, Upanishad, Yogy, evolution, abstract, metaphysics, Aparada, Brahman, ananda, materialistic, rational, atman, real, aesthetics.



КИРИШ

Ҳиндистон қадимий ва бой тарихга эга давлат ҳисобланади. Бу юртдан кўплаб файласуф ва олимлар етишиб чиққан. Шулардан мақоламизнинг асосий қаҳрамони Ауробиндо Гхош ҳисобланади. Аслида мутафаккир ҳаётини ўрганишда икки қисмга ажратиб тадқиқ этиш мақсалга мувофидир. Биринчиси яшаш жойи, иккинчиси эса касбий фаолияти. Файласуфни яшаш жойига қараб даврларга бўлиб ўрганиш ўқувчига осонлик тўғдиради: 1872 – 1879 – Ҳиндистонда яшаган бўлса, 1879 – 1903 – йилларда Англияда, 1903 – 1950 – йилларда яна Ҳиндистонда истиқомат қила бошлади. Шу сабабли мутафаккир ижоди турли давларни қамраганлиги сабабли уни жадвал асосида бўлиб тақди этиш осонроқдир.

Файласуф илмий ижодининг энг сирқирра ва асосий асарлари қуйидагилар киради: “Илоҳий ҳаёт”, “Йога сентизи”, “Ижтимоий тараққиёт психологияси”, “Инсон бирлиги идеали” кабилар. Бундан ташқари ҳам Гхош жуда кўп асарлар, мақола ва очерклар ёзиб оммага тақдим қилган лекин, у юқорида келтириб ўтганлиримизни ўзининг энг сара асарлари деб ҳисоблайди.

МАТЕРИАЛЛАР ВА МЕТОДЛАР

Файласуф таълим концепцияси таълим назарияси методологияси таълимнинг қонуниятлари, тамойиллари, мақсади, мазмуни, усуллари, воситалари, натижаларини концептуал асослаб берувчи Гхошнинг етакчи педагогик ғоялари билан белгиланади. Таълим – билимга асосланган этник фазилатлар ва санъатларни халқларга сингдиришдир. Интеграл Йога идиеал инсон шахсини шакллантиради. Унинг шахси ва ижоди XX аср иккинчи ярмидан то ҳозирга қадар дунёнинг хилма хил мамлакатлари, тадқиқотчилари диққатини ўзига тортиб келмоқда. Унинг ижоди эндиликда Патанджали, Шанкара, Платон, Плотин, Маркс, Ницше, Бергсон, Тейяр де Шарден, Хайдеггер, Юнг, Уайтхед каби машҳур шахслар ижоди билан бир қиёсда баҳоланмоқда. Замонасининг энг машҳур сиётчилари ва шоир ёзувчилари бўлмиш Маҳатма Ганди, Робиндранат Тагорлар билан замонавий ҳинд маданияти ва фалсафасини яратишда ўз ҳиссасини кўшган олимлардан биридир. “Гхош нафақат фалсафа, маданият ва сиёсий илмлар ривожига ҳисса кўшган балки таълим тарбия масаласида ҳам алоҳида эътибор қаратган файласуф ҳисобланади”. У шунингдек шоир инқилобчи ва Ҳиндистон миллий озодлиги ҳаракатининг ташкилотчиси ҳамдир.

Агар биз Ауробиндо Гхошнинг ҳаётини касбий фаолият асосида даврийлаштирсак 3 босқичга бўлиб кўрсатишимиз

мумкин. Биринчи давр 1890 йиллар бошидан XX аср бошлари 1910 йилларгача 20 йилларни ўз ичига олади.

Ўша вақтларда Гхош миллий озодлик ҳаракатининг иштирокчиси ҳамда ҳинд матбуоти саҳифаларида миллий конгрессининг либерал қаноти мафкурасини апозицияси ҳисобланган. 1905 йилдан у кучли таъсирга эга миллатчиларнинг етакчиларидан бирига айланди. Файласуф ҳаётининг иккинчи даври яъни 1910 йилларда Чандернагорга ўтиши билан боғлиқ, ундан кейин эса 1914 – 1921 йилларда француз ёзувчиси Пол Речард билан Пондичерида Гхош ўзининг фалсафий асарларини “Ария” журналида нашр этди ва журнал фаолиятини бирга давом эттирди. 1922 йилдан то умрининг охиригача Ауробиндо ўзини бутунлай Арияда илгари сурилган ғояларини амалга оширишга бағишлади.

Файласуф ҳаётини ёзганимизда бошқача вариантда ҳам кўрсатишимиз мумкин. Умуман олганда, Ауробиндо ҳаёти таниқли сиёсатчининг тақдири сифатида акс эттирилиши ҳамда маънавий орзулар ҳаётини бажариш учун файласуф дунёга келган ва аватар ҳаётидан воз кечган, буларнинг барчаси сиёсий фаолиятни бажариш мақсадида амалга оширилган деб бир неча ёндашувларни ёзишимиз мумкин.

Биринчи ёндашув Ауробиндо ҳаёти рус тадқиқотчилари учун хосдир. Бунда файласуф ҳаёти ва илмий меросини жуда кўплаб рус файласуфлари тадқиқ қилган. Уларнинг бу изланишлари Гхош асарлари ва мақолаларининг тадқиқи ҳам кириб кетади. Шунинг учун ҳамдирки, Гхош ҳаётининг учинчи охирги даври самарасиз яъни уни ўрганишда алоҳида аҳамиятга эга бўлмаган давр сифатида баҳоланади. Иккинчиси Ауробиндо Гхошни шахсан таниган ёки унинг шогирдлари ва биографлар учун хосдир. Яъни бунда Файласуфнинг XX асрнинг биринчи чорагидаги Ҳиндистоннинг сиёсий ва фалсафий ҳаётига қўшган ҳиссаси эмас, балки диний тажрибанинг интенсифлиги ва унинг ривожланишидаги ҳиссаси катта ютуғи ҳисобланади. Ушбу тадқиқот мавзуси Ауробиндо Гхошнинг ижодий фаолиятининг ривожланиш йўлидаги иккинчи ва учунчи даврларни ўз ичига олади.

МУҲОКАМА ВА НАТИЖАЛАР

Ауробиндонинг шахсий ҳаёти ва фаолиятига берилган айрим баҳоларнинг тўғрилиқ даражасини билиш учун унинг ўзининг таржимаи ҳолини иккала жиҳатини ҳам қисқача баён этиб, унинг дунёқарашидаги муҳим томонларини кўриб чиқишимиз тўхрироқ бўлади.

Шри Ауробиндо Гхош – бу буюк ҳинд файласуфи, шоир, ёзувчи, интеграл ёга асосчиси ҳамда инглиз ҳукуматига қарши инқилобий ҳаракат етакчисидир.

1872 йил 15 августда инглизлар калонияси бўлган Ҳиндистондаги Каликуттада туғулган. Файласуфнинг инглизча тарбияга эга отасининг сайи - ҳаракатлари унинг илмий дунёқарашининг кучли шаклланишида катта туртки бўлган. Касби бўйича шифокор бўлган отаси Гхош ҳамда унинг икки катта акасини қўлдан келгунча ҳинд маданияти таъсиридан узоқроқ тутишга ҳаракат қилиб, инглиз маданиятини ўргатган, чунки Европа маданияти ҳинд маданиятига қараганда устунроқ деб билган.

Бу вақтда Ҳиндистон Буюк Британия империясининг мустамлакасига айланган эди. Гхош 7 ёшлик чоғида отаси доктор Дошн Англияга жўнаб кетаётган эди, отаси ўз фарзандларига турли хил диний табақа фарзандлари билан дўст бўлишини умуман таъқиқлади. Лекин катта бўлганида ўзи хоҳлаган динни қабул қилишларига рухсат берди. Доктор Дошннинг нияти ҳозирдан фарзандларини турли хил эътиқод тушунчалари билан миясини тўлдириш эмас балки замонавий таълим билан банд бўлишини хоҳлар эди.

Унинг отаси Англияда таҳсил олганлиги учун ҳам фарзандларига Европа таълимини беришга интиларди. Ауробиндо Гхош беш ёшиданок акалари Бена Бхушан ва Мона Маханлар билан Даржилингдаги Лоретте номидаги монастирлик мактабига ўқишга боради. “1879-1892 йиллар у ўз билимини Англияда аввал Манчестр шаҳридаги Дрюэтта инглиз оиласида уй дарсини олади. Кейинчалик 1884 - 1890 йилларда Лондондаги илохий Павел мактабига қатнайди, ва нихоят 1890 - 1892 йили Кембридж колледжида ўқишини давом эттиради”.

Гхошнинг Европача таълимга қанчалик берилиб кетганлиги шундан далолат берадики, у 1893 йили Ҳиндистонга инглиз, француз, немис, испан, итальян, қадимги грек ва латин тилларини ўрганиб қайтган бўлса ҳам, ўз она тили бўлган бенгал тилини Англиядан қайтгач ўргана бошлади. Шахсан ўзининг айтишича ўз она тилини тўлиқ ўргана олмаган, бу тилда бирон бир нутқ сўзламаган, асарларини деярли ҳаммасини, шу жумладан фалсафий асарларини ҳам инглиз тилида ёзган.

Мутафаккирнинг қайд этишича отаси ака - укаларига ҳақиқий эркакча таълим тарбия сирларини ўргатганини эслайди. Ауробиндо 12 ёшга тўлгунга қадар латин ва француз тилларини мукамал эгаллаган эди. Инглиз тили эса ўзининг маҳаллий тили ҳисобланар эди чунки отаси унга ёшлигидан инглизча таълим тарбия бериб,

ўрганаётган соҳаларини ўша тилда ўргатган эди. Ёш Ауробиндо мактаб борганида мактаб директори боладаги ўқишга бўлган қобилиятни кўриб қойил қолган эди, чунки барча фанларни шундай мукамаллик билан эгаллар эдики ўзи тенгқурлари ҳеч қандай фанларда унинг олдига тушолмас эди. Шу пайтда инглиз француз ва лотин тилларини ўрганган ёш файласуф юнон тилини ўрганишга киришди.

Гхошнинг мактаблик чоғида енг севимли машғулоти тил ўрганиш ва буюк шоир – файласуфларнинг шеърларини мутоалаа қилиш эди. Шунинг учун ҳам 12 ёшли мутуфаккир аллақачон Гомер, Аристофан ва Европанинг машҳур шоир файласуфларнинг асарлари билан танишиб ўқиб чиққан эди. У мактаб ёшидан ҳеч қачон диний билимга қўл ўрмаган, сабаби отасининг ўғитлари уни бу соҳага қўл ўришга йўл бермас эди. Унинг фикрига кўра “Дин ва маънавият” кўпчиликнинг ўйлашича бир хил, аслида улар турличадур. Нега десангиз шуни айтишим мумкинки, динлар инсонларни турли оқимларига, йўналишларига ва турлича диний эътиқодларига кўра ажратади. Маънавият эса қандай бўлишидан қатъий назар одамларни бирлаштиради. Бундай ғояларни ўқиб биз файласуфнинг диний назарияси динга нисбатан салбий деган хулосага келишимиз мумкин, аслида ундай эмас. Агарда шундай бўлганида қадимги Ҳиндистоннинг диний таълимотига асосланган Интеграл Ёга ва Интеграл Ведантага қўл ўрмаган бўларди.

Ҳақиқий теократия – бу руҳонийларнинг руҳонийча шоҳлиги эмас балки, инсонларнинг маънавий камолотга этган шоҳлигидур деб қўшимча қилади файласуф. Файласуф кўп одамлар билан мулоқатга киришишга интилмаган ва шу билан ўзини ҳеч қачон ёлғиз ҳис қилмаган сабаби, ёлғиз бўлиши биланок ижод билан шуғулланган ҳамда у бундай пайтларда адабиёт ва шеърят дунёсида яшаган. Мактабни аъло баҳолар ва мукофотлар билан битириб ўз қобилияти билан қироллик коллежи Кембрижда ўқишга қабул қилинди. Ўқишнинг биринчи йилида юнон ва лотин тилларида қилган илмий ижодлари унга катта ютуқлар олиб келди. Ўқиш давомида файласуфга ватанининг мустамлакалиги унга тинчлик бермай ўз она юртини озод қилиш ҳақида ўйлар эди.

1890 - йиллардан бошлаб у Ҳиндистоннинг ижтимоий – сиёсий ҳаётида фаол иштирок этиб, “Нилуфар ва Ханжар” махфий жамоасига асос солди. Гхош Миллий Конгресс партиясидаги либерал раҳбарларининг сиёсатида қарши чиқиб, “Ҳозирги даврда бутун инсоният демократия ва адолат йўлида ҳаракат қилаётган экан умуминсониятнинг келажаги қуйи синфининг сони ва диний маданиятига

боғлиқдир. Бизнинг пролетариятимиз (у пролетарият деганда ишчи, дехқон, косиб хунарманд ҳамда майда буржуазияни тушунар эди), очлик ва қоронғуликка ботган. Сиз хохлайсизми ёки йўқми, бундан қатъий назар мана шу қоронғуликдаги ва азоб уқубатдаги пролетариат келажакка қаратилган барча орзу умидларимизни ўзида мужассамлаштирган, чунки жамиятнинг ўрта синфи куч, ақл ва содиқликдан махрум этилган”, - деб қайд этган, бу вазлар кейинчалик партияни халқ оммаси билан яқинлаштиришга ҳаракат қилди.

1892 йил 20 ёшида мутафаккир Ҳиндистонга қайтишга мажбур бўлди чунки, отаси оламдан ўтган эди. Бомбейга ўз уйига келганида онаси ўғлини танимайди, шуниси маълумки файласуф узоқ вақт ғарб маданияти ва таълим – тарбиясини олиб узоқ йиллар ўз она юртига келмаган ҳамда ота – онасини кўрмаган шу сабабли бетоб онаси ўз ўғлини биринчи кўрганида танимай қолади. Отасининг вафот этганига қарамай файласуф ўзини оғир вазмин тутиб оиланинг тирикчилик ишларига шунғиб кетади. Шу мақсадда Бомбейнинг Маҳорожа Борода мактабига француз тилидан дарс беришни бошлайди. Кейинроқ эса бир коллеждан иш топиб инглиз тилидан дарс бериб, бироз вақтдан сўнг шу ерда директор ўринбосари вазифасини бажара бошлади. Ишга кирганида ў ўз она тилини билмганлиги учун алоҳида мураббий ёллаб тил ўрганишга киришди. Мураббий Гхош билан бўлган илк учрашувини шундай тасвирлайди: “Мен Ауробиндони ўзича Европа таълимини олган олифта, кийинишлари ҳам ўзгача, соч турмақлари ҳам англичанча бўлган, юнон, лотин ва француз тилларини биладиган манман шахс сифатида деб тасаввур қилганман”.

Файласуф инглиз, рус, немис ва француз тилларидаги асарларни ўқиши қадимги ҳиндистоннинг муқаддас китоблари Упанишадлар, Бҳавагита ва Рамаяналарни ҳам ўқиб чиқди. У бунгача қадим ҳинд тили бўлмиш санскрит тилини ҳам ўрганди. Мутафаккир шундай кучли хотирага эга едики, ўқиган китобини бир марта ўқиб чиқса тўлиқ ёдида қоларди, китоб ёзишда иқтибос келтириш учун олимларнинг асарларини такроран очиб ўқиши шарт эмас эди. Шунинг учун бўлса керак ҳар бир асари ва битиглари чуқур маъно мазмун кашф этади.

Гхош ўз ватанига қайтиши билан Ҳиндистоннинг бутун дунёда обрўсини ошириш ўз ватанини инглизлар таъсиридан озод қилиш учун хизмат қила бошлайди. У барча ватанпарвар кучларни тўплаб битта катта жамоа тузишни мақсад қилади ва шу сабабли файласуф, замондоши бўлмиш Ганди каби файласуфларнинг ғайриоддий ғоялари ва услублардан фойдаланиб ҳаракат қилади. Унинг

таъкидлашича: “Ҳиндистоннинг асл душмани ташқи куч эмас, балки асл душман бу ўзимизнинг қурқоқлигимиз ва ўзимизга буйсунмас ҳиссиётларимиздур” деб эътироф этади. Сиёсий ва маънавий кураш мутафаккир илгари сураётган инқилобий ҳаракатнинг асосий босқичларидан бири эканлиги ва жамиятдаги инсонларнинг маънавий азоб – ўқубатларини ҳамда бахтсизликлардан халос бўлиши учун енг аввало инсон ўзини – ўзи анлаши, руҳий дунёсини эркин қилиши кераклигини таъкидлайди. Агар инсон руҳий эркин бўлмаса қандай қилиб сиёсий эркинлик нималигини тушуниши мумкинлигини айтади. Шунинг учун файласуф бундай катта курашда халқнинг сиёсий ва маънавий бирлигини таъминлаш учун бутун миллат кучига таяниш кераклигини билади ва у бу кучни олиш учун Интеграл йогага мурожаат қилади.

Интеграл йога Ауробиндо сиёсий фаолияти учун жуда самарали ҳаракат воситасига айланиб ўлгурган эди, сабаби файласуф “Йоганинг қадимий моҳияти бўлмиш инсон ҳаётининг яққалиқдаги руҳий кечинмаларини эмас балки, одамзотнинг яширин кучларини юзага чиқариш, потенциал имкониятларини очиб бериш ва фаол инқилобий ҳаракатини жунбушга келтириш мумкин бўлган томонларидан фойдаланиш усули эди”. Бу қарашларини Гхош ўзининг Интеграл йога ва унинг мақсади асарида батафсил ёритиб кўрсатди.

Мен шу ерда чуқур ўйлаб қоламан: Ҳиндистон мустақил бўлиши учун бутун бир миллат ўзининг бирдамлигини кўрсатди. Айниқса файласуф олимларнинг ўрни бекиёсдур. Ганди, Тагор, Тилак ва менинг тадқиқот ишим мавзусидаги Гхош, булар миллатнинг бирдамлигини таъминлаш мақсадида халқни шундай нозик томонидан бордики халқ буларнинг қарашларини умуман инкор қилаолмай қолди яъни, улар қадимги ҳинд диний таълимотларидаги ғоялардан устамонлик билан фойдаланди. Ганди “Сатияграха” бировга озор бирмаслик, юзингга бир тарсаки туширса иккинчи юзингни ҳам тут. Гхош: Интеграл йога ва миллий таълим концепцияси, бу усуллар ҳақиқатан ҳам ўз таъсир кўчини кўрсатди ва Ҳиндистон ўз мустақиллигини 1947 йили қўлга киритди.

Агарда мустақил Ўзбекистонимизга кучли маънавий ғояга эга бўлган ташқи сиёсий босим кучайса ёки ташқи кучлар зурлик ишлатиб босиб олунгидек бўлса биз қайси кучли файласуфларимизнинг ғояларига таянишга, таянганда ҳам бу ғоя миллатни бошини бир қилишга қодир эканлигига ишонгим келади. Аммо бу жуда қийин деб ўйлайман.

Гхош ўзининг таълим концепциясида фарзандларимизни тарбиялашда қадимги ҳинд диний таълимотларидан фойдаланиб уларга таълим билан бирга диний – ахлоқий тарбия беришни ҳам илгари суради. Биз ҳам фарзандларимизга таълим беришда албатта ўз миллий ғоямизни яратган ҳолда таълимга киритишимиз ва диний таълим тарбияни ҳам албатта ёшларга етказимиз лозим. Ана ушандагина кучли мустақиллик ғоясига эга бўлган ватанпарвар ёшларни тарбиялашимиз мумкин.

1901 йилда мутафаккир 29 ёшида Мериалин Девига уйланади, ҳаётининг маънавий қисмини бирга ўтказишга қарор қилди. Лекин ҳаёт бир текис бўлмаганидек унинг ҳам ҳаёти яхши тўла туқис ўтмади. Гхош рафиқасига ёзган хатида буни пайқаш қийин эмас, “менинг ҳаётимда барча ишлар бир текис эмас, ҳамма нарсалар ғайриоддий туюлмоқда” деб тушунтиради. Файласуф ижодини ва фалсафасини нотўғри тушунган Мериалин уни ёлғиз қолдириб ташаб кетди ва ажрашишди. Шри Ауробиндони фалсафасини тушунмаган одам, психологик жиҳатдан ақли паст деб билади. Тўғрида ҳар бир инсонни ўзини тенгқурлари ва тенгдошлари бўлади. Сенинг фикларингни тушунмаган ва билмаган киши давранга мос эмасдир. Мериалин ҳам файласуф ҳаётига ва даврасига киролмади шунинг учун ҳам, уларнинг ҳаёт йўллари бирга туташмади.

Бу пайтларга келиб у Буддизим таълимотининг чуққиси бўлмиш нирвананинг энг юқори ҳолатига этиб борди ва бу унинг эволюциясининг энг юқори қисми эмас бошланиш нуқтаси деб ҳисоблар эди. Шунинг учун мутафаккир тинимсиз ишлар, мақолалар ёзар, сиёсий маърузалар ўқиб газеталарда ўз чиқишларини чоп этиб борарди. “У онгни энг юқори нуқтаси яъни Superconscious билан алоқа боғлаганини ва ёзаётган барча мақолалари, асарлари ва китоблари менинг бошимга ундан яъни олий ондан келаётганини айтади”. Бу ерда Гхош Нирвананинг асл моҳиятидан биров четлашганини кўришимиз мумкин яъни Нирвана – тинчлик руҳий тананинг бу дунё азоб укубатларидан ҳоли бўлиши эмас балки инсон онгининг энг юқори чуққиси чиқиши ёки билимлар хазинасининг эндигона очилиши ва уни сарфи сингари.

ХУЛОСА

Хулосаларимиз шуни кўрсатадики, Гхошнинг Интеграл йогаси бу – инсонларнинг барча табақалари учун хос бўлган Худойи Таоланинг олдида бирликка еришишга имкон берадиган Йогадир. Бунда мутафаккир ҳинд жамиятининг энг оғир нуқтаси бўлган табақалинишни умуман рад этадиган усуллардан



фойдаланиб, одамлар онгига барча инсонлар бирдек ҳуқуққа ва бирдек насл – насабга тенглигини ҳамда Худонинг олдида бир хил мавқега егалигини кўрсатиб ўтади. Бундай таълимотлар ҳинд файласуфларининг кўпгина қарашларида учрайди яъни табақаланишга қарши ғоялар, файласуф ҳам инсонлар ҳар қандай насл насабидан қатъий назар оллоҳ олдида ҳамда ҳаттоки жамиятда тенглигини исботлашга ҳаракат қилади. Лекин ҳануз ҳинд жамиятининг энг оғрикли нуқтаси бўлиб келаётган ва Ҳиндистонни ривожда тўсиққа айланиб қолган бу ҳолат ҳинд ҳукуматини ташвишга солиб келмоқда.

REFERENCES

1. Мартынов Олег Вадимович, Бережнова Ольга Викторовна Педагогические идеи индийского философа Ауробиндо Гхоша. *Azimuth of Scientific Research: Pedagogy and Psychology*. 2019. Т. 8. № 3(28)
2. Величенко А. Е.. Эволюция религиозно – философских взглядов Ауробиндо Гхоша. Диссертация насоискание ученой степени кандидата философских наук. Санкт - Петербург. 1999.с.16
3. Ауробиндо Гхош. Йога и цель эволюции//Метафизические исследования. Выпуск 8.СПб.,1998. с.89
4. М.Н.Ҳасанов, А.А.Азимбаев, Ҳалилов Ў., & Каримов Б. (2022). АБУ НАСР ФОРОВИЙНИНГ ШАХС МАЪНАВИЙ КАМОЛОТИГА ДОИР ҚАРАШЛАРИ . *JOURNAL OF NEW CENTURY INNOVATIONS*, 4(3), 147–153. Retrieved from <http://wsrjournal.com/index.php/new/article/view/629>
5. Рахимова, М. И., & Хасанов, М. Н. (2020). Роль среднеазиатской философии в развитии мировой и европейской науки. *Вестник науки и образования*, (4-1 (82)), 38-41.
6. Н. Ж. Назарова & М. Н. Ҳасанов (2022). ТАЛАБАЛАРДА БЎШ ВАҚТДАН САМАРАЛИ ФОЙДАЛАНИШ КЎНИКМАЛАРИНИ ШАКЛЛАНТИРИШ. *Academic research in educational sciences*, 3 (6), 752-758.
7. Миршод Нўмонович Ҳасанов (2022). ЯНГИ ЎЗБЕКИСТОН ТАРАҚҚИЁТИ БОСҚИЧИДА ЁШЛАРНИНГ МАЪНАВИЙ ВА МАДАНИЯТИНИ ЮКСАЛТИРИШНИНГ УСТИВОР ВАЗИФАЛАРИ. *Academic research in educational sciences*, 3 (6), 791-798.
8. М. Н. Ҳасанов, С. У. Бошмонов, & Т. О. Жонибеков (2022). АБУ НАСР ФОРОВИЙНИНГ ИЛМ-ФАНЛАР ТАСНИФИДА АҲЛОҚИЙ ВА ДИНИЙ ҚАРАШЛАРИНИНГ ТАҲЛИЛИ. *Academic research in educational sciences*, 3 (TSTU Conference 1), 608-613



АБУ НАСР ФОРОБИЙНИНГ ФАЛСАФИЙ ҚАРАШЛАРИ, ХУСУСАН, ИНСОН МАЪНАВИЙ КАМОЛОТИ ҲАҚИДАГИ ИЛМИЙ-ФАЛСАФИЙ ТАЪЛИМОТИ

Ж. С. Рамагов

Тошкент давлат транспорт университети, “Ижтимоий фанлар” кафедраси
мудири

М. Ҳасанов

Тошкент давлат транспорт университети ўқитувчиси

АННОТАЦИЯ

Жаҳонда фаннинг обрўси кенг миқёсда кўтарилиб бораётган, янги-янги кашфиётлар очилаётган бир даврда аждодлар томонидан яратилган илмий-маданий меросни ўрганишда шундай плюралистик ёндашувлар пайдо бўлдики, бундай ёндашувлар фан, техника ва технологик тараққиётга кенг йўл очса, иккинчидан, илмий жамоатчилик томонидан тан олинган ворисийлик тамойилларини янги парадигмалар асосида шаклланишида муҳим аҳамият касб этади. Бундай ўзгаришлар миллий-маданий меросни янада бойитиб, баркамол инсонни тарбиялашдаги янгича ёндашувларнинг шаклланишига туртки бўлаётганлигини кўрсатади. Зеро, башарият тарихи жараёни, жамият тараққиёти ҳеч қачон бўш жойда ҳаракатга келмайди, балки ўтмиш авлодларнинг меҳнати, маънавий маданияти, интеллектуал фаолиятининг умумлаштирувчи натижаси бўлади.

Калит сўзлар: Форобий, фалсафий қарашлар, маънавий камолот, таълимот.

КИРИШ

Дунё миқёсида миллий маданий меросга мурожаат этиш фавқулодда муҳим бўлиб, унинг ижтимоий-фалсафий, маънавий-ахлоқий идеалини янада теранроқ кашф этишга бевосита алоқадорлиги билан эътиборлидир. Шу боисдан ҳам дунёнинг Cambridge, Oxford, London Universities, The Islamic Studies program at the University of Detroit, The Middle Eastern & Islamic Studies New York University, The Islamic Studies, African Studies Center University of Michigan каби халқаро университетлари ҳамда илмий тадқиқот марказлари томонидан айти шу йўналишдаги муаммоларнинг илмий концептуал таҳлилига алоҳида

этибор қаратилмоқда. Бу эса, ўз навбатида, тарихимизни холисона ўрганиш ва ҳаққоний баҳолаш, маънавий меросимизни бойитиш ва ривожлантиришни талаб қилади.

АДАБИЁТЛАР ТАҲЛИЛИ ВА МЕТОДОЛОГИЯ

Абу Наср Фаробийнинг фалсафий қарашлари, хусусан, инсон маънавий камолоти ҳақидаги илмий таълимоти кўплаб чет эл ва мамлакатимиз манбашунос олимлари томонидан жиддий ўрганилиб келинаётганлигига қарамай, уни махсус тадқиқ этиш, фалсафий умумлаштириш, хулосалаш ва баҳо бериш ишлари ҳали яқунланмаганлигини ҳам таъкидлаш лозим. Бу ҳолат мутафаккирнинг маънавий маданият ва шахс баркамоллиги тўғрисидаги таълимотини янгича ёндашиш асосида тадқиқ этишнинг ўта долзарб муаммо эканлигини кўрсатмоқда. Зеро, "...тарихий меросни асраб- авайлаш, ўрганиш ва авлодлардан авлодларга қолдириш давлатимиз сиёсатининг энг муҳим устувор йўналишларидан бири."¹ сифатида қабул қилинган. Замонавий дунё фалсафасида феноменологик онтология билан бир қаторда ижтимоий онтология алоҳида ўрин тутаяди, чунки у жамиятда инсон бўлиш нимани англатади ва инсоннинг инсонда намоён бўлиши учун қандай жамият бўлиши кераклиги ҳақидаги саволларга беради. Иккала савол ва бошқа саволлар инсоннинг мақсади ва унинг ҳақиқий инсоният жамиятини яратишда тутган ўрни тўғрисида метафизик савол беришнинг маъносига эга бўлади. Ижтимоий онтологиянинг кўплаб муаммоларига ойдинлик киритиш учун ўтмишдаги фалсафий тажрибани изоҳли равишда қайта қуриш зарур, чунки у инсон ҳаётини маънавийлаштирадиган, унга мазмун берадиган ахлоқий имкониятларни ўз ичига олган. Жамият адолатли, ахлоқли, оқилона, уйғун ҳаёт кечириш модели ягона нарсага айланди. Ал-Фаробий шундай фалсафий фикр юритган ва бугун бизда бундай тажрибага онтологик эҳтиёж мавжуд.

Ижтимоий онтологиянинг қиймат парадигмалари умуман борлиқ масаласини қўйиш билан боғлиқ равишда ўзгаради. Агар антик даврда онтологик мавзулар муҳокамаси Коинотнинг мавжудлиги шароитида содир бўлган бўлса, унда ўрта асрлар фалсафасида, бу ҳолда ислом, онтология Худонинг ижодий лойиҳаси билан ифодаланади, унда инсон ва жамият киритилган. Ушбу лойиҳада қатнашиш Ислом дунёсининг барча интеллектуал элитаси бўлган мутазилийлар, қадарийлар ва ашъаритлар фалсафаси учун тўсиқ бўлди. Аввало ал-Фаробий таълимоти, бу ерда иштирок этиш инсон ва жамият билан биргаликда ижод қилиш вазифасини бажарган. Ижтимоий онтология муаммоси, авваламбор, унинг

онтологик шериклигисиз яратиладиган инсон ва унинг жамиятдаги ўрни масаласидир. Классик бўлмаган фалсафада танқид қилинган "ҳақиқий нарсанинг рационаллиги" ҳақидаги Гегел фикри бугунги кунда замонавий жамиятнинг ҳақиқий ҳолатининг бемаънилиги учун метафора бўлиб қолмоқда. Ҳақиқий ва рационал ўртасидаги онтологик ярашишга уринишлар ва аксинча, жамият ва ҳокимият тўқнашувига олиб келади. Қадимги ва ўрта аср дунёсидаги файласуфлар бундай мантиқий ва ҳақиқат ҳақида ўйламаганлар.

Платоннинг постклассик фалсафадаги ҳокимият ҳақидаги фалсафий нутқи энг кўп танқид қилинадиган мавзулардан бирига айланмоқда: тоталитаризм, "яширин ирқчилик", "икки томонлама ахлоқий стандарт" кабилар шулар жумласидандир. Карл Поппернинг асарида Платонни танқид қилиб, Платоннинг идеал ҳукмдор образи "Афлотуннинг ўз кучига интилиши ғоясига асосланади. Бу соддалиги билан қандай фарқ қилади ва сиёсатчини ўз кучи, мукамаллиги ва донолиги билан кўр бўлиш хавфидан огоҳлантирган ва унга энг муҳим нарсани, яъни ҳаммамиз мўрт одамлар эканлигимизни ўргатмоқчи бўлган Сократнинг инсонийлиги ҳаммасидан устун" деб таъкидлайди муаллиф.

Ўрта асрларда "фазилатли шахар" ва фазилатли ҳукмдор муаммоси ҳокимият ва ахлоқ мавзусига тегишли эканини яхши биламиз. Ҳокимият нутқида ахлоқий тамойиллар ва анъаналарни, ҳокимият эгаларининг ахлоқий мажбуриятларини бирлаштириш мумкин(ми)? деган табиий савол туғилади. Ушбу саволларнинг барчасига жавоб бериб, ўрта аср файласуфлари бизни аста-секин ахлоқий масалалар билан таништирмоқдалар. Уларнинг барчаси Афлотун таъсирида бўлиб, Афлотун жамиятининг идеал намуналаридан фалсафий илҳом олаётгани аниқ. Платоник давлатда ҳокимият нутқи донолик билан яхлит бир бутун сифатида тақдим этилади, аммо бундай иттифоқ фақат давлатни файласуф бошқариши шарт билан мумкин бўлади, чунки фақат файласуфлар муаммоларини акс эттириш қобилиятига эга. Ўтмиш маданиятининг йўқолган маъноси ва юксак маънавиятини соғиниш замонавийликнинг идеал, мукамал модели учун онтологик соғинч эди ва шундай бўлиб қолмоқда. Ўрта аср одамининг фикрлаш поездини тушуниш учун уни Шарқ метафизикасига хос бўлган онг ва қалб бирлигида англаш керак. Биз кўпинча "Ўрта аср тафаккури", "Ўрта аср одами" ва бошқа тушунчаларни ишлатамиз, бу фикрлаш мантиғи ва ўша замон ҳақиқати мантиғининг бирлигини акс еттиради. Бу биз интилаётган мақсад билан тўла оқланади: маълум бир даврдаги ижтимоий онтологиянинг мазмун-моҳиятини, ундаги ижтимоий ва фалсафий кескинликни очиб бериш, идеал сиёсий қиёфага

айланди. Ушбу вазифани бажариш учун Ўрта аср ислом мутафаккирларига "икки томонлама стандартлар" керак эмасэди. "Яхши шаҳарда" асосий фазилатлардан бири бу бирлик, аниқроғи, унга интилиш эди. Ҳақиқий халифалик бирдамлик ва биродарлик ислом мафқураси билан бирлаштирилган турли хил милатларнинг бирикмаси бўлган конгломерат сифатида қаралди. Ўрта аср файласуфлари учун бирлик инсоннинг ахлоқий ва эзгу такомиллаштиришида умумбашарий қиймат сифатида намоён бўлади. Бирликка эришиш таълим билан шартланади ва бахтли ҳаётга йўл очади. Бироқ, бахтга эришишнинг ўзи қадриятлар жараёни эди, у инсон учун ўз фикрлари ва ўз хатти-ҳаракатлари эвазига бахтнинг умумбашарий маъносини тушуниши учун жой очди. Кўп йиллар давомида кўплаб Ўрта аср файласуфларининг асарлари талқинлари ўзларини Қуръон матнларидан узоқлаштирдилар, бу эса ислом фалсафасини шакллантиришда бироз қийинчиликлар туғдирди. Ал-Фаробий Қуръон нутқига киритилган муаммолар ҳақида мулоҳаза юритган ва унинг солиҳ одамлари Қуръон оятларидан идеал одамлар бўлган: улар мунофиқлик қилмайдилар, сохта гувоҳлик бермайдилар, улар ахлоқли, фикрларида пок, эркин, чунки Худо уларни шу тарзда яратган. Ислом таълимотида кўра, сиёсий маъруза Худо томонидан бир маротаба ўрнатилган ахлоқий меъёрларга асосланган бўлиши керак. Қуръонда ҳукмдорларнинг фазилатлари орасида адолат, масъулият, таълим; ҳокимият ва унга бўлган ҳуқуқлар тўғрисида аниқ кўрсатмалар мавжудлигини Фаробий бот-бот таъкидлайди.

Табийки, идеал жамият Муқаддас Китобда қурилган, аммо уни талқин қилиш жамият ва инсоннинг маъноси ва мақсади, инсоннинг қадр-қиммати, унинг ҳуқуқига эга бўлган уйғун жамият мавжудлиги тўғрисида шахсий мулоҳазаларда амалга оширилди. муносиб ҳаёт ҳақида ҳеч ким баҳслаша олмайди. Идеал жамият ҳамма замон файласуфларининг ижтимоий, онтологик қурилишларининг натижаси, эришиб бўлмайдиган мақсаддир. Фазилат ҳақида фикр юритишнинг тўлиқ эмаслиги уларнинг номукамаллиги эмас, чунки уларни бажариш мумкин эмас, чунки бу шунчаки стратегиялар. Улар қайта-қайта ҳаётга татбиқ этилиб, инсониятни идеал жамиятларни барпо этиш имконияти тўғрисида уйғотадилар. Ва агар йигирманчи асрнинг ижтимоий лойиҳалари бўлмаса, улар шунчаки лойиҳалар бўлганми? Ахлоқий ўзгариш ғоялари устун бўлган ижтимоий қайта қуришга уринишлар ўтмишга сингиб кетмайди, улар ҳар доим якка ахлоқий куртаклар етиштириш учун қулай замин топадилар. Маркс (XX асрда ахлоқсиз ва ёлғон талқин қилинган) коммунизмнинг ҳақиқий шоҳлиги

бошқа бир нарсадан эмас, балки инсоннинг ўзи ўзгариши билан бошланиши кераклигини айтмаганми? Йигирманчи аср учун, бугунги кунда социализмга қандай муносабатда бўлишимиздан қатъий назар. унинг аҳамияти жуда катта ва унинг қулаши ҳали тушунилмаган. Социализм тарқалиб кетган сўнгги иллюзия бўлганми? Ёки бу модернист лойиҳаларнинг ғалабасига сабоқ бўлди? Социализмнинг мавжудлиги ва қулаши нафақат шахсий ҳаётни ва XX аср ижтимоий институтларининг тақдирини белгилайди; бу энди нимани ва қанчамиз аниқланишимизни уларга боғлиқ қилиб қўядиган янги тизимга айланди. Ал-Фаробийнинг ижтимоий онтологияси давлатни одамларнинг бир-бири билан энг мукамал алоқасини ифодаловчи сиёсий шакл сифатида талқин қилади. Ўзининг ижтимоий онтологиясида "шаҳар" нафақат ҳудудий-маъмурий бирлик, балки жамиятнинг сиёсий ташкилоти сифатида давлатга энг мос келадиган одамларни бирлаштиришнинг айнан шу шаклининг ифодасидир. "Шаҳар" - бу жамият тараққиётининг юқори босқичи бўлиб, у одамларни ижтимоий эмас, балки табиий алоқалар билан бирлаштирган жаҳолат даврида "ҳайвонларча" ҳаёт тарзини алмаштиради. Давлат, аммо "ҳеч қандай тарзда ривожланишнинг қуйи поғонасида турган жамият" одамларни истеъмол ва моддий фаровонлик нуқтаи назаридан ҳам, эҳтиёж нуқтаи назаридан ҳам керакли барча нарсалар билан таъминлай олмайди. "Фозил шаҳар" - бу шаҳар, унинг аҳолиси сўнгги мукамалликка, яъни энг юқори бахтга эришишда бир-бирига ёрдам беради". Исломий Ўрта асрларда шаҳар жуда оқилона тузилишга эгаэди. Унда қалъа, масжид, мадраса, бозор, ҳаммом нафақат кундалик ҳаёт эҳтиёжлари учун, балки инсонда Худо олдида диний ва ахлоқий бурч ҳиссини сингдириш учун ҳам хизмат қилган. Ўртамиёна ва нотинч Ўрта аср шаҳар аҳолиси шаҳарни ва уларнинг ҳаётий тушунчаларини бир қаторга жойлаштирдилар. Мусулмон шаҳарларнинг бир қисми муқаддас марказларга айланди (Макка, Мадина), уларда маънавият эгалланди, бошқалари - таълим марказлари (Дамашқ, Бағдод, Ўтрор, Самарқанд), аммо иккаласида ҳам бу дунёда ҳаётнинг мазмунли бўлишига умид қилишди. амалга оширилди. Жаннатнинг прототипи сифатида шаҳарларни барпо этиш истаги мусулмон Испания ва Ҳиндистондаги кўплаб халифаларда ўз ифодасини топган. Аммо шаҳарларнинг ҳеч бири одамга ҳақиқат, узоқ умр ва тегишли бўлиш туйғусини бермаган. Шаҳар концепциясини қайта кашф этиш Ўрта асрларнинг фалсафий мулоҳазаларидан бошланади. Шаҳар нафақат идеал модел ёки фаровон турмуш тарзи сифатида, балки тарихий ва ижтимоий ҳақиқатни ўзида мужассам этган оқилона мантиқий лойиҳа сифатида қабул қилинади. Ўрта асрлар тажрибасига бўлган мурожаатимиз



нафақат бизнинг талқинларимизга, балки ушбу тажрибанинг замондошларининг баҳоларига ҳам асосланиши керак, чунки Бертран Рассел "Ўрта асрлардаги ҳаёт" да ва Адам Мец "Мусулмон Уйғониши" да бизни еслатиб туради. Шунинг учун ҳам, эҳтимол, Ўрта аср мутафаккирлари "эзгу шаҳарлар" - ал-мадина ал-фадил лойиҳалари-концепцияларини яратдилар, унда асосий мақсад ахлоқий ҳаёт санъати, инсоният мавжудлигини ахлоқий бошқариш санъати эди; ҳар бир киши шаҳардан амалий, маънавий фойда олишлари керак эди. Одатда, бундай концепциялар муаллифлари ўтмиш анъаналари (идеаллар, маданий ва тарихий асарлар, кодланган кредо ва бошқалар) диалог майдонини идеал модел билан тиклашга интиланганлар. Аммо - ал-Фаробий эмас. Объектив вазиятни ҳисобга олган ҳолда сергакланиб ўйлар экан, у ахлоқий тамойилни ривожлантиришга ва ахлоқий жамиятда рўёбга чиқишга интилиб, шахсий манфаатдорлик импульсини ўз ичига оладиган ҳақиқий ижобий концепциянинг зарурлигини тушунди. Шахс ва ҳукмдорнинг манфаатлари бир-бирига тўғри келиши керак эди. Лекин қандай? Дарҳақиқат, ҳукмдор учун асосий нарса универсалликни амалга оширишдир, ва инсон учун ўзини ўзи англаш. Биз бу ерда мураккаб диалектика ҳақида, хусусий ва генералнинг комбинацияси ҳақида гаплашамиз.

Ал-Фаробийнинг фикрига кўра, бу универсаллик яхлитликдир, унга ҳамма нарса оқилона интилади ва шу нуқтаи назардан ижтимоий онтология моделини қуриш "борлиқ яхлитлиги" га даъватларни ешитган фазилатли инсон табиатига энг мос келади. . Ҳалоллик ҳар доим ахлоқ, адолат, масъулиятдир. Ал-Фаробийнинг фазилати шундаки, у ижтимоий мавжудотнинг универсал мақсадини индивидуал мақсад билан бирлаштирди, шахснинг ахлоқий фазилат учун умумбашарий ахлоқ қонунларига бўйсуниб истаги билан (ўзининг ахлоқий ўзини сақлаб қолиш учун). Ва ушбу версияда фазилатли шаҳарнинг ислом тушунчаси шаҳада, салат, саум, закот, ҳаж каби ҳаётий образларда мавжуд бўлиб, улар Худодан олган қонуний ҳуқуқлари билан инсоннинг илоҳий қадр-қимматини очиб бериш усулларига айланди. эркинлик, тенглик, адолат, меҳнат ва ахлоқий фазилатли ҳаёт.

Ал-Фаробийнинг тезис, ишора сифатида ифода этган давлатнинг жамиятнинг сиёсий ташкилоти бўлган ғояси, у ерда шахсларнинг муайян фуқаролик ҳуқуқлари ва мажбуриятлари содир бўлади, кейинчалик Ибн Халдунда ўзининг батафсил ифодасини топади. Машҳур "Мукаддима" асари муаллифи инсоният жамияти генезисиди ривожланишнинг икки босқичи борлигини кўрсатиб беради: бири ибтидоий

хаёт тарзи босқичида яшаганда, иккинчиси одамлар цивилизациялашган тараққиёт ҳолатида.

Давлат инсоннинг ўзига хос тури билан мулоқотга киришиш учун табиий эҳтиёжидан келиб чиқади. "У учун мавжуд бўлган мукамалликка эришиш учун ҳар бир инсон бошқа одамларнинг қуршовида бўлиши, улар билан бирлашиши керак. Шунинг учун уни одам ёки фуқаролик ҳайвони деб аташади". Одамларни бирлаштириш зарурати биргаликда тирикчилик қилиш зарурати билан белгиланади. "Шунинг учун ҳам бир-бирларига ёрдам берадиган кўплаб одамларнинг бирлашиши орқали, ҳар бири бошқаларга ўзларининг мавжудлиги учун зарур бўлган нарсаларнинг маълум бир қисмини етказиб берадиган жойда, табиат томонидан ўзи хоҳлаган мукамалликни қўлга киритиши мумкин. Шунинг учун ҳам одамлар кўпайиб, ернинг яшайдиган қисмини жойлаштирдилар, натижада инсон жамиятлари пайдо бўлди".

Ал-Фаробий ижтимоий тузилмани ҳар бир "чиқиб кетиш" босқичи олдингиси билан ўзаро боғлиқ бўлган дунё тузилишининг аналоги деб билади; уларнинг барчаси биргаликда бир-бири билан ва тепада жойлашган зарурий мавжудлик билан уйғундир. Фаол онда мужассамланган Биринчи Зотнинг энергияси ва кучи сублунарий дунёга оқади ва инсоният жамиятини коинот сингари буюради. Ва мукамал инсон идеалини ўзида мужассам этган биринчи бобнинг давлатнинг кўп қиррали ҳаётига таъсири Биринчи борлиқнинг Коинотдаги уйғунлик ва тартибга таъсирига ўхшайди. Шунинг учун Ал-Фаробийнинг мукамал давлати инсон тушунчаси ва мақсадини белгилаш асосида эмас, балки илоҳий лойиҳага биноан қурилган. Инсоният жамияти яхлитликнинг маълум бир бўғини сифатида Коинотга тегишли бўлиб, оламнинг тузилишини такрорлайди, бу ерда бутуннинг барча қисмлари маълум бир дизайн асосида иерархияланган. Инсоният жамиятининг таркибий тузилиши коинотнинг тузилишига ўхшайди, у Ўрта асрларнинг умумий дунёқарашига мос келади. Жамият тузилишини, уни коинот тузилиши билан таққослаш орқали бошқариш механизмини кўриб чиқиш шуни кўрсатдики, коинот уйғун, мукамал ва чиройли тарзда жойлаштирилган экан, демак, ижтимоий тузилиш бир хил бўлиши керак эди. Космик ва ижтимоий тузилиш ўртасидаги бу ўхшашлик "араб-мусулмон файласуфларининг мулоҳазаларининг чуқур пойдевори" эди. Ижтимоий идеал Ижтимоий ҳаёт идеалини ал-Фаробий ҳамкорлик ва ўзаро ёрдам асосида уйғун бутун сифатида мавжуд бўлган одамлар жамоаси ҳаётида топди. Одамлар томонидан бахтга эришиш, агар улар биргаликда "биргаликда яшашга" келишса. Биргаликда яшашнинг манфаатлари, эҳтиёжлари ва

мақсадларининг ҳақиқий уйғунлиги тўғрисида гаплашишга имкон берадиган жамиятнинг бундай ҳолатига қандай эришиш мумкин? Ал-Фаробий, агар инсон одамларнинг биргаликдаги ҳаёти барпо этиладиган умумбашарий тамойиллар, яхшилик ва ёмонлик ҳақида билим, адолат, ахлоқий хулқ-атвор ва бошқалар ҳақида билимга эга бўлса, мукамал жамоага эришиш мумкин деб ҳисоблайди. Шунинг учун инсон учун асосий билим ёвузлик ва адолацизликка йўл қўймаслик учун имкон берадиган билим бўлиши керак, чунки улар жоҳиллик туфайли қилинган. Шунинг учун ал-Фаробий билимларни тўғри ҳаракатларнинг дастлабки шартига айлантириб, маърифат, таълим ва тарбия тамойилларидан келиб чиқиб, ўзининг ижтимоий тузилиши ва ҳаёт ҳақидаги тушунчаларини шакллантиради.

Ал-Фаробий учун фазилатли шаҳарда таълим масаласи долзарб, шунинг учун ҳам долзарбдир. Ал-Фаробий дунёвий ва диний таълим ҳақида сўз юритди, исломий таълимнинг зарурий мувозанатини кўриб чиқди, унда фалсафа дин, эътиқод ва у ҳақидаги билимлар ҳақида асосий саволларни беради. Баркамол таълим, ақл ва имон бирлиги зарур. Жамиятда фикрларнинг плюралиزمи мавжуд, аммо у яхлит англаш йўлида турли хил ақлий амалиётларда бирлик диалектикасини ташкил этади.

Фаробий "фазилатли шаҳар" (ал-мадина ал-фадилаҳ) ва "жоҳил шаҳарларни" белгилайдиган арабча атамаларни ўрганиб чиқиб, Н. С. Кирабаевнинг айтишича, диний фанларнинг белгиланган терминлари иккинчисини белгилаш учун ишлатилади. Масалан, ал-Фаробийнинг "жоҳиллари" жоҳилия, бу атама арабларнинг исломгача бўлган тарихини англатади; ахлоқсиз - ал-фасика, бу атама диний қонунчиликка зид ҳаракатни англатади; "Ўзгариш" - ал-мубаддила, бундай шаҳар, белгилашдан кўриниб турибдики, сохта муқаддас китобларга асосланади; "Йўқотилган" - бу аддала, ва бу шаҳар бузилган ёки сохта эътиқодни англатишини англатади. Шу сабабли, бир томондан, жоҳил шаҳарларнинг номлари кенг аудитория учун мавжуд бўлган диннинг мажозий-рамзий тилига қайтади, бошқа томондан, улар давлатнинг ҳолатини яширин танқид қилишади деб тахмин қилиш мумкин. Баркамол шаҳар - бу эзгулик шаҳри бўлиб, унинг мақсади бахтга эришишдир. Бу ерда инсоннинг ахлоқий мавжудот сифатида ҳаётини фаолияти бўлиб, у бошқа шахслар билан бирлашади ва бундай бирлашишнинг сиёсий шакллари ахлоқий императивга бўйсунди.

Шуни таъкидлаш керакки, ал-Фаробий учун одамларнинг сиёсий институтлари ва сиёсий алоқалари жамият ва инсон ҳаётини таъминлайдиган ташқи шакллар

сифатида ҳаракат қилади ва ташқи бўлишлари билан улар ўзларига етарли аҳамиятга эга бўлолмайдилар ва раҳбарлар ролини ўйнайдилар. Жамият бирлашмасининг барча муаммоларини шахсларнинг ахлоқий ва ахлоқий камолоти муаммолари ҳал қилингандагина ҳал қилиш мумкин.

Шаҳарларнинг бошқа турлари - "ахлоқсиз", "ўзгарувчан" ва "йўқолган" Ал-Фаробий бахтни нотўғри ёки бузуқ тушунишга асосланган бундай ижтимоий муносабатлар тизимлари сифатида баҳолайди. Ушбу шаҳарларнинг ҳукмдорлари аслида ким эканликларини кўрсатмаяпти. Файласуф бундай шаҳарлардаги бошқарувнинг номукамаллигини ўзларининг бошқарув фаолиятида қалбакилаштириш, алдаш ва иккиюзламачиликдан фойдаланадиган аҳоли ва ҳукмдорларнинг руҳларининг номукамаллиги билан боғлайди.

Ва ниҳоят, жаҳолатдан эзгуликка ўтиш имкониятини очиб берувчи шакл "коллектив шаҳар" бўлиб, унинг прототипи ал-Фаробий учун, тадқиқот нуқтаи назарига кўра, Бағдод бўлиб хизмат қилган. «Бу шаҳар бир-бирининг таркибига кирадиган, бир-биридан фарқли қисмларга эга бўлган турли хил уюшмалардан иборат бўлиб, уларда ажнабий маҳаллий аҳолидан ажралиб турмайди ва у ерда барча истаклар ва барча ҳаракатлар бирлашади. Шунинг учун, вақт ўтиши билан унда энг муносиб одамлар ўсиши мумкин.

ХУЛОСА

Шундай қилиб, Фаробий фанлари таснифида "Ихсо ал-" улум " асарида, назарий фикрлашда мантиқ ҳар қандай зарурий бошланиш сифатида етакчи ўринни эгаллайди деб таърифлаган. Ал-Фаробий мантиқ илмини жамият ва давлатга бевосита таъсири кучли эканлигини ўз асрларида таъкидлаб ўтиб: "Агар иморат пойдевори мустаҳкам бўлса, у бутун умр хизмат қилади, фанлар пойдевори бу шубҳасиз мантиқ илмидир" деб таъкидлайди. Машҳур америкалик шарқшунос Ф. Розентал мантиқ илминидастлаб араб-мусулмон оламида тараққий этган деган фикрлари ҳам залворлидир.

REFERENCES

1. Абдильдин Ж.М., Бурабаев М.С. и др. Социальные, этические
2. Абу Носр Фаробий, Фозил одамлар шаҳри. –Т.: Янги аср авлоди. 2016. – Б. 163-164.
3. Хайруллаев М.М. Мирозрение Фараби и его значение в истории философии. -Т.: Фан, 1967; Уйғониш даври ва шарқ мутафаккирлари. -Т.: Ўзбекистон, 1971; Ўрта Осиёда Уйғониш даври маданияти. -Т.: Фан, 1994.

4. М.Н.Хасанов, А.А.Азимбаев, Ҳалилов Ў., & Каримов Б. (2022). АБУ НАСР ФОРОВИЙНИНГ ШАХС МАЪНАВИЙ КАМОЛОТИГА ДОИР ҚАРАШЛАРИ . JOURNAL OF NEW CENTURY INNOVATIONS, 4(3), 147–153. Retrieved from <http://wsrjournal.com/index.php/new/article/view/629>
5. U Ruzigul, J Nasirjan, A Dilmurodkhakim, H Mirshod. RATIONALE AND HISTORY OF HUMAN REFLECTIONS IN THE MUSLIM PHILOSOPHY. // International Journal of Advanced Science and technology, 2020. 1453-1458.
6. Рахимова, М. И., & Хасанов, М. Н. (2020). Роль среднеазиатской философии в развитии мировой и европейской науки. *Вестник науки и образования*, (4-1 (82)), 38-41.
7. М. Н. Хасанов, С. У. Бошмонов, & Т. О. Жонибеков (2022). АБУ НАСР ФОРОВИЙНИНГ ИЛМ-ФАНЛАР ТАСНИФИДА АҲЛОҚИЙ ВА ДИНИЙ ҚАРАШЛАРИНИНГ ТАҲЛИЛИ. *Academic research in educational sciences*, 3 (TSTU Conference 1), 608-613.
8. Миршод Нўмонович Хасанов (2022). ЯНГИ ЎЗБЕКИСТОН ТАРАҚҚИЁТИ БОСҚИЧИДА ЁШЛАРИНИНГ МАЪНАВИЙ ВА МАДАНИЯТИНИ ЮКСАЛТИРИШНИНГ УСТИВОР ВАЗИФАЛАРИ. *Academic research in educational sciences*, 3 (6), 791-798.
9. Ж. С. Раматов, & М. Н. Хасанов (2022). АБУ НАСР ФОРОВИЙНИНГ ЖАҲОН ИЛМ-ФАН ТАРАҚҚИЁТИГА ҚЎШГАН ҲИССАСИ ВА УНИНГ БУГУНГИ КУНДАГИ АҲАМИЯТИ. *Academic research in educational sciences*, 3 (TSTU Conference 1), 648-653.



АЛ-ФАРОБИЙ ДАВРИДАГИ СИЁСИЙ ВА ИЖТИМОИЙ-МАДАНИЙ ВАЗИЯТ

Ж. С. Раматов

Тошкент давлат транспорт университети, “Ижтимоий фанлар” кафедраси
мудири

М. Ҳасанов

Тошкент давлат транспорт университети, “Ижтимоий фанлар” кафедраси
ўқитувчиси

АННОТАЦИЯ

Мазкур мақолада буюк қомусий олим Абу Наср Ал-Фаробийнинг борлиқ ҳақидаги мулоҳазалари ҳамда фанларнинг таснифлани борсидаги қарашлари илмий-фалсафий жиҳатдан таҳлил этилади. Шу ўринда олимнинг қатор хорижий олимлар томонидан ўрганилган асарлари ҳамда фалсафа фанига доир бўлган мулоҳазалари батафсил таҳлил қилинади. Ал-Фараобийнинг фанлар таснифи ҳақидани қарашларига илмий нуқтаи-назардан муносабат билдирилади, ҳамда замонавий педагогик технотониялардан фойдаланиш бўйича тавсиялар ва таҳлилий маълумотлар келтирилган.

Калит сўзлар: Фаробий, сиёсат, фалсафа, борлиқ, мантиқ, тарих.

ABSTRACT

This dissertation provides a scientific and philosophical analysis of the views of the great encyclopedist Abu Nasr al-Farabi on the existence and classification of sciences. In this regard, a detailed analysis of the works of the scientist, studied by a number of foreign scholars, as well as his comments on the subject of philosophy. Al-Farabi's views on the classification of sciences are treated from a scientific point of view, and recommendations and analytical data on the use of modern pedagogical technologies are given.

Keywords: Farabi, politics, philosophy, existence, logic, history.

КИРИШ

Буюк аждодлар меросини ўрганиш, ўсиб келаётган ёш авлодни ватанга мухаббат руҳида тарбиялаш бугунги кун талабидир. Мамлакатимиз раҳбари Ш.М.Мирзиёевнинг “Мамлакатимиздагидек бой тарих, боболаримиздек буюк



алломалар ҳеч қаерда йўқ . Ана шундай улуғ номга муносиб аллома Фаробий эди. Фаробий илк ўрта асрда, Шарқ Уйғониш даврида ижод этди. Бу давр ишлаб чиқарувчи кучларнинг ўсиши, хунармандчилик, ирригация иншоотларининг юксалиши, янги шаҳарларнинг бунёд этилиши, маданий ва маънавий ҳаётнинг раванқ топиши билан ажралиб туради. IX-X асрларда ички ва ташқи савдо кучайди, айниқса, Ҳиндистон, Хитой, Византия, Африка мамлакатлари билан алоқа йўлга қўйилди. Бу давр қарамақаршилиқ ва адоватлардан холи эмас эди. Фаробийнинг фалсафий қарашларида ўша даврнинг ютуқ ва камчиликлари, мураккаб ва зиддиятли жиҳатлари ўз ифодасини топди.

АДАБИЁТЛАР ТАҲЛИЛИ ВА МЕТОДОЛОГИЯ

Олимнинг илмфан олдидаги хизматларидан бири унинг юнон мутафаккирлари асарларини шарҳлаганлиги ва уларни янги ғоялар билан бойитганлигидир. Аллома, энг аввало, Арасту асарларига шарҳлар битган, унинг натурфалсафий ғояларининг тарғиботчиси ва давомчиси сифатида танилган. Фаробий, шунингдек, Афлотун, Александр Афродизийский, Евклид, Птолемей, Порфирий асарларига ҳам шарҳлар ёзганлиги маълум. Булардан ташқари, Гиппократ, Эпикур, Анаксагор, Диоген, Хрисипп, Аристипп, Сукрот, Зенон асарларидан хабардор бўлган ҳамда эпикурчилар, стоиклар, пифагорчилар, киниклар мактабларини яхши билган.

Ал-Фаробийнинг бутун дунё тан олган борлиқ ва фанлар таснифи ҳақидаги қарашлари оид мезонлари битирув ишининг объекти сифатида хизмат қилади.

Ал-Фаробийнинг илмий ва фалсафий асарлари замонавий педагогик технологиялар орақали ўрганиш, фалсафа фанидаги қарашлари, онтология ва фанлар таснифига оид қарашларини илмий ва фалсавий жиҳатдан ўрганиш битирув ишининг предмети ҳисобланади. Ал-Фаробийнинг фалсафий қарашларини таҳлил қилиш орқали бугунги кундаги жамиятимизга муносиб ёшларни маънавиятини ошириш, уларни комил инсон қилиб тарбиялаш ҳамда олимнинг илмий-ижодий ишларини янада кенг тарғиб қилган ҳолда, фалсафий билимларни оширишдир.

Ишнинг мақсадидан келиб чиққан ҳолда битирув ишида қуйидаги вазифаларни амалга ошириш қўзда тутилган:

- Борлиқ ҳамда мантиқ идрокининг методологик асослари чуқур таҳлил қилиш,



- Ал-Фаробийнинг борлиқ ҳақидаги тенденцияларининг умумий хусусиятларини таҳлил қилиш;

- Ал-Фаробий таълимотида билимлар назарияси, фанлар таснифи ва ўзига хос хусусиятлари ўрганиш;

- таълим-тарбия тизими самарадорлигини ошириш имкониятларига оидназарий хулосалар ва амалий таклифларни илгари суриш.

Бугунги кунда халқаро майдонда ва юртимизда буюк комусий олим Ал-Фаробий ижожига, фалсафий қарашларига, илмий изаланишларига қизиқиш тобора ортиб бормоқда. Шунга кўра танланган мавзу бўйича битирув ишини тайёрлаш жараёнида Ўзбекистон Республикасининг Конституцияси, “Таълим тўғрисида” ги янги таҳрирдаги Қонуни (2020 йил 23 сентябрь), Ўзбекистон Республикаси Президентининг 2017 йил 7 февралдаги “Ўзбекистон Республикасини янада ривожлантириш бўйича ҳаракатлар стратегияси тўғрисида” ги ПФ-4947 сонли Фармони, Ўзбекистон Республикаси Президентининг 2017 йил 20 апрелдаги “Олий таълим тизимини янада ривожлантириш чора-тадбирлари тўғрисида”ги ПҚ-2909-сонли қарори, Ўзбекистон Республикаси Президентининг 2018 йил 5-июндаги “Олий таълим муассасаларида таълим сифатини ошириш ва уларнинг мамлакатда амалга оширилаётган кенг қамровли ислохотларда фаол иштирокини таъминлаш бўйича қўшимча чора-тадбирлар тўғрисида” ПҚ-3775-сонли қарори, 2019 йил 16 январдаги “Таълим сифатини назорат қилиш тизимини такомиллаштириш бўйича қўшимча чора-тадбирлар тўғрисида”ги ПҚ-4119-сон қарорларидан фойдаланилди ҳамда Олий ва ўрта махсус таълим вазирлигининг бир қатор Қарор ва буйруқларида белгиланган мавзуга оид маълумотлар таҳлил қилинди. Мавзунини ёритишда асосан, мамлакатимизнинг Биринчи Президенти Ислон Каримов ҳамда амалдаги президент Шавкат Мирзиёев асарлари ва маърузаларидан кенг фойдаланилди. Бундан ташқари, олий таълим тизимида илмий-тадқиқот ишлари самарадорлигини ошириш йўллари орқали, таълим сифати менежментини таъминлаш бўйича кўпгина олимларининг адабиётларидан фойдаланилди.

Аждодларимизни биз ёш авлодларга қолдирган бой илмий меросини ўрганиш орқали, ўз келажакимизни ҳамда жамиятимизнинг маънавий қиёфасини ижобий томонга ўзгартириш энг улуғ мақсадимиздир. Ўрта асрлар даврида Шарқ дунёси ва Қадимги Юнонистон кадриятларини таҳлил қилиш орқали биз, қадимги ҳинд, юнон сурия, дари-форс тилларидан таржималар, ўтмиш олимларининг асарларини шарҳлаш ва кенг фойдаланиш, маданиятнинг қайта тикланиши



кузатишимиз мумкин. Шарқшуносликда ўзига хос ютуқ сифатида ушбу даврнинг маданий хусусиятлари асосан юнон илми ва фалсафасини ўрганишсифатида қаралади. Ҳақиқатан ҳам, қадимги Юнонистон анъаналари ҳамда маданияти дунёвий ривожланишга катта таъсир кўрсатди. Бирок, Ўрта аср Шарқи учун бу бой мафкуравий манба ягона маданият эмас эди, шунингдек, қадимги юнон илмий анъаналари бевосита тўлалигича кўчирилмаганлигини манбалар орқали кузатишимиз мумкин. Шарқ олами ҳам ўзига хос маданий анъаналарига ва кадриятларга, бир-бирини такрорламас фалсафий қарашларга эгадир. Мусулмон Шарқ олами ғарб дунёсининг ўзига хос жиҳатларини ўзларининг жамиятдаги принсп ва тамоилларига мос тарзда ўрганишди. Танлаш мезонлари биринчи навбатда замон талаблари, келажак эҳтиёжлари, жамиятнинг ижтимоий-иқтисодий ривожланиши билан боғлиқ эканлигини улар яхши анлашар эди. Илк ўрта асрлардан бошлаб жаҳон маданияти ривожига таъсир этган Ислом динини илмий ва фалсафий ривожланишига Форобий, Хоразмий, Фарғоний, Марвозий, Ибн Сино, Беруний, Мукаффа, Раванди, Наззам, Закария ар-Розий, Кинди, Жоҳид, Ибн Рушд, Ибн Баджа, Ибн Туфайл каби буюк мутафаккир алломалар фаол иштирок этишди. Бундан кўришиб турибдики, юқоридаги олимлар ўз даврининг энциклопедик олимлари ҳамда Ўрта аср шарқ маданияти ва фанининг энг яхши асарларимуаллифлари ҳам эди. Ушбу даврда диний билимлар билан бир қаторда дунёвий фанлар ҳам сезиларли даражада ривожланмоқда эди. Хусусан, математика, астрономия, тиббиёт, кимё, география, механика, геодезия, мушқашунослик, мантиқ, оптика, грамматика ва бошқалар анча тараққий этган. Янги билимларни эгаллаш учун узоқ юртларга саёхатлар қилиш, илмий тортишувлар олиб бориш, Хоразм, Бағдод академияларида одатий ҳолга айланади ва янгидан-янги индивидуал маданият марказлари пайдо бўла бошлади. Олимларнинг ўзига хос назария ва қарашлари шаклланди. Жумладан, Форобий, Кинди, Ибн Сино каби қомусий олимларни таъкидлаш жоиз. Айниқса, Ибн Синонинг ўша даврдаги - “дуаллик назарияси”- (ҳам дунёвий, ҳам диний илмилар соҳиблари) икки турдаги билимлар - диний ва фалсафий таълимот назарияси бугунги кунда ўз аҳамиятини йўқотмаган. Ушбу назарияни яъни, фалсафани диндан ажратиш тенденцияси ўзининг ёрқин кўринишини файласуф олим Ибн Рушднинг- Аверроизм таълимотида “Уйғониш даврида” европада эркин фикрнинг тарқалиши билан боғлаганлигини кўришимиз мумкин. Кўпчилик шарқшунослар, файласуфлар ва олимлар Шарқ уйғониш даври бевосита Евродаги уйғониш даври билан боғлашади. Тўғри, ҳақиқатан ҳам ушбу давр маданий



хаётининг баъзи хусусиятлари Италия Уйғониш даврининг шов-шувли даврини эслатади. Аммо Шарқ уйғониши ва Европа уйғониш даврлари куйидаги ўзига хос жихатлари билан фарқ қиларди: жамиятдаги феодал муносабатлар, диний қарашларнинг ўзгачалиги, давлат бошқарувида ва фуқаролар ўртасидани ўзаро муносабатлар бу фарқлар айниқса сезиларли даражада бўлган. Ушбу уйғониш даври шарқ фалсасидаги янги бир даражага кўтариб, эндилик ўзининг мустақкам илдизларига эгалиги исботлади. Ўрта асрларда Шарқ дунёси ва Европа уйғониш даври жаҳон цивилизациясида муҳим босқич сифатида эътироф этилади ва ушбу босқичдаги мафкуравий ҳаёт ўзига хос хусусиятларга эга эканлиги олимлар томонидан ўрганилган.

Фан, адабиёт ва санъат ютуқлари - ўрта асрларда яқин ва ўрта Шарқ мамлакатларнинг дунёвий маданиятида ёрқин ва бой саҳифалар очганлигини, умумий инсоният цивилизациясининг ривожланишига муносиб ҳисса қўшганлигини таъкидлаш лозим. Тарихдан маълумки Ал-Фаробий яшаган даврда араб халифалиги катта ҳудудларини босиб олиб ўз давлати чегараларини кенгайтиришга интиланганлар. Карвон йўллари халифаликнинг бутун ҳудудидан ўтиб, ўзаро узок бўлган вилоятларни ягона бозорга айланттиришдек муҳим вазифани бажарган. Тахминан X асрдан халифалик алоҳида мустақил ҳудудларга ажрала бошлади ҳамда босиб олинган мамлакатлар ҳудудларида – Ўрта Осиё, Эрон, Шимолий Африка, Испания каби давлатларда халифаликнинг муваққат ҳудудлари пайдо бўлган. Маданий ривожланиш жараёни ҳам янги босқичга қайтадан кўтарилиб, янада тараққий этди ва ривожланган. Тиббиёт, математика, астрономия, мантиқ, психология фанлари араб тилидан ҳинд, форс, юнон тилларига таржима қилинди. Бунга каби ишларни ташкил этишда халифаларнинг ўзи ёрдам берган, хусусан, халифалардан – Або Мансур (754-776), Хорун ар-Рашид (786-809), Маъмун (813-833) кабилар шулар жумласидандир. Яна шуни алоҳида эътироф этиш жоизки, айнан шу даврда юнон файласуф ва олимларининг асарлари шарқ олами оммасига тақдим этилди. Жумладан, Афлотуннинг ("Қонунлар", "Тимей"), Аристотелнинг ("Сиёсат", "Категориялар", "Аналитика", "Келиб чиқиши ва йўқ қилиниши тўғрисида", "Рух тўғрисида", "Этика"), Теофрастус, Пирокл, Афродизия Александрия, Гиппократларнинг ("Ўткир касалликлар", "Инсон табиати" ва бошқалар), Галенанинг ("Хунармандчилик", "Ўқ ва касалликларни даволаш", "Анатомия" ва бошқалар), Евклиднинг ("Геометрия асослари", "Вертисес" ва бошқалар), Птоломейнинг ("Буюк бино") асарлари шулар жумласидандир. Халифа Маъмун даврида "Донишмандлар уйи" деб номланган "Байт ал-

Ҳикма" академиясининг фаолияти энг юқори чўққига чиқди ва астрономик расадхона ҳамда катта кутубхоналар ташкил этилди. Илм аҳли ҳар қачонгидан ҳам кўпайди. Жамиятда турли хил фалсафий қарашлар вужудга келди. Шулардан энг кенг тарқалган ғоявий оқимлардан бири тасаввуф эди. Тасаввуф Яқин ва Ўрта Шарқ халқлари маънавий ҳаёт тарихидаги муҳим ҳодисалардан биридир. Тасаввуф илмига сўфийшунос олим Э.Э.Бертельс ушбу фикрларни: “Барча мураккаблиги ва кўп қирралилиги билан ягона Сўфийлик ҳеч қачон мавжуд эмасдир, прогрессив ғоялар билан бир қаторда реакцион ғояларнинг мавжулиги сўфизимни янанада гўзаллаштирувчи омилдир”. Дарҳақиқат тасаввуф илмида сўфизм йўналиши маълум бир қолипларга буйсуниш ҳолатлари кузатилмайди. Балки шунинг учун бўлса керак, Ал-Фаробий яшаган даврда илм-фан ва фалсафий қарашлар бир томонлама эмас, ўзаро боғлиқлик билан кўп томонлама ривожланди. Мазкур даврнинг фаласафий оқимлари куйидаги асосларга эга эди: 1. неоплатонизм, 2. ислом мазҳаблари, 3. Аристотелизм, 4. тасаввуф илми каби тизимлардан иборат эканлигини кузатишимиз мумкин. Аристотелликлар (Кинди, Фаробий, Ибн Сино, Ибн Рушда ва бошқалар), марказда унинг диққатлари материя, табиат, инсон ҳақидаги таълимот эди. Шундай қилиб, ўрта асрларда араб тилида сўзлашадиган фикрда фарқлаш мумкинучта асосий оқим: 1) Исломда яқкалика доир қарашдир, бу оқим халифада устун эди ва унинг манфаатларини ҳимоя қиларди; 2) пантеизмни ҳар хил даражада қўллаб-қувватлаган неоплатоник назариялардир. Тасаввуфда мавжуд бўлган тендентсияларнинг энг ёрқин ифодаси, турли хил ижтимоий қатламлар ва гуруҳларнинг қарашларини акс этиши, кейинроқ Ғаззолийнинг саъй-ҳаракатлари билан тасаввуфнинг сирли унсурлари таълимотга киритилди, аммо оддий сўфийлар ҳанузгача қарши чиқишган; 3) прогрессив қатламлар истагини билдирган аристотелизм, табиатни ўрганишни ва табиатшуносликнинг ривожланишини қўллаб-қувватлаган.

ХУЛОСА

Хулоса сифатида айтганда жамиятда қарашлар ва ғоялар хилма-хиллиги мазкур жамиятнинг кай даражада тарққий топганини кўрсатади. Ал-Фаробий яшаб, ижод қилган давр нафақат ўша даврда балки, бугунги глобаллашув замонида ҳам муҳим ҳисобланади. Мусулмон шарқ олами ўзининг узоқ ривожланиш тарихини айнан мазкур даврдан бошлади. Буюк олим Ал-Фаробий яшаб ўтган давр шарқ ренессанс деб аталиши ҳам бежиз эмас. Инсон тафаккури юксак бир



босқичга, ривожланишга, мукаммаликка интилган ўзига хос давр сифатида кишилиқ жамияти тарихидан жой олади.

REFERENCES

1. Кирабаев Н.С. Мукулмон Шарқининг ижтимоий фалсафаси (рта асрлар) -М нашриёти УДН, 1987.- С. 7.
2. Умрзоков.И.Б. Ўрта аср фалсафаси тарихи. Т., 1997.- С. 140.
3. Камбаров А.М. Ал-Фаробий: таълим фалсафаси ва муаммолари // Т.,1998.- № 4.С. 3-14.
4. М. Н. Ҳасанов, С. У. Бошмонов, & Т. О. Жонибеков (2022). АБУ НАСР ФОРОВИЙНИНГ ИЛМ-ФАНЛАР ТАСНИФИДА АҲЛОҚИЙ ВА ДИНИЙ ҚАРАШЛАРИНИНГ ТАҲЛИЛИ. Academic research in educational sciences, 3 (TSTU Conference 1), 608-613.
- 5.М.Н.Ҳасанов, А.А.Азимбаев, Ҳалилов Ў., & Каримов Б. (2022). АБУ НАСР ФОРОВИЙНИНГ ШАХС МАЪНАВИЙ КАМОЛОТИГА ДОИР ҚАРАШЛАРИ . JOURNAL OF NEW CENTURY INNOVATIONS, 4(3), 147–153. Retrieved from <http://wsrjournal.com/index.php/new/article/view/629>
6. Рахимова, М. И., & Ҳасанов, М. Н. (2020). Роль среднеазиатской философии в развитии мировой и европейской науки. *Вестник науки и образования*, (4-1 (82)), 38-41.
7. Н. Ж. Назарова & М. Н. Ҳасанов (2022). ТАЛАБАЛАРДА БЎШ ВАҚТДАН САМАРАЛИ ФОЙДАЛАНИШ КЎНИКМАЛАРИНИ ШАКЛЛАНТИРИШ. Academic research in educational sciences, 3 (6), 752-758.
8. Миршод Нўмонович Ҳасанов (2022). ЯНГИ ЎЗБЕКИСТОН ТАРАҚҚИЁТИ БОСҚИЧИДА ЁШЛАРНИНГ МАЪНАВИЙ ВА МАДАНИЯТИНИ ЮКСАЛТИРИШНИНГ УСТИВОР ВАЗИФАЛАРИ. Academic research in educational sciences, 3 (6), 791-798.

АБУ НАСР ФОРОБИЙНИНГ ТАЛИМОТИДА ДИН МАСАЛАСИ

Ж. С. Рамагов

Тошкент давлат транспорт университети, “Ижтимоий фанлар” кафедраси
мудири

М. Ҳасанов

Тошкент давлат транспорт университети, “Ижтимоий фанлар” кафедраси
ўқитувчиси

АННОТАЦИЯ

Мақолада Абу Наср Форобийнинг талимотида дин масаласи шу билан бирга аждодимиз қарашларининг ҳозирги замондаги талқини, ўсиб келаётган ёшларга таъсири кўриб чиқилади.

Калит сўзлар: Форобий, дин, эътиқод, фалсафа, адабиёт, жамият, тарих.

КИРИШ

Аждодларимизнинг ҳаёти ва ижодини ўрганиш, улар қолдирган бебаҳо маданий меросни асраш билан бирга уларни ўрганиб таҳлил қилиш, кейинги авлодларга намуна қилиб етказиш, уларнинг илмий қарашлари, таълим- тарбия, инсоний фазилатлар – тўғрисиўзлик, одиллик, эзгулик, хушхулқлик, инсофлилик каби одоб-ахлоқ категориялари ҳақидаги қарашларни ўрганиш бизнинг бурчимиз. Форобий фикрига кўра, инсон маънавияти кўпроқ унинг қалби, кўнглига боғлиқ ҳолда ифодаланган. Қалбнинг поклиги, кўнгилнинг софлиги инсонни етукликка, баркамолликка чорловчи асосий фазилатлар, деб кўрсатилган. Ҳар бир киши учун икки маънавият маркази – қалб ва шуурга бир вақтда, бирваракай руҳий-илоҳий, ақлий-маънавий озуқа берилади. Бу икки жараён уйғунлашган ҳолда кишини комилликка олиб бориши мумкинлиги ҳақидаги ғоя билан суғорилган. Чунки А.Эркаев таъкидлаганидек, «Маънавият инсоний фазилатлар билан бирга, «маънавий маданият» деб аталмиш дунёвий илм-фан, фалсафа, ахлоқ, ҳуқуқ, адабиёт ва санъат, ҳалқ таълими, оммавий ахборот воситалари, урф-одатлар, анъаналар ҳамда дин ва диний маросимлар ва ҳоказо, диний санъат каби бошқа кўплаб тарихий ва замонавий қадриятларни ҳам қамраб олади». Аллома ахлоқий ҳислатлар сифатида – нафсни тийиш, оқиллик, донолик, билимдонлик, мулоҳазакор бўлиш, ботирлик, сабр-тоқат, садоқат, муҳаббат, одил бўлиш, ҳақиқат, маънавий юксакликка интилиш, адолат, саҳоват кабиларни тушунади. Аммо, бу ҳислатларнинг энг муҳими ҳар бир инсоннинг



илмли ва маърифатли бўлишидир. Чунки, Абу Наср Форобий ахлоқни ақл билан узвий боғланган тафаккурга асосланган ҳолда тушунади. Ҳар бир жараённинг оқилоналиги таълим-тарбияни тўғри йўлга қўйилганлиги билан белгиланади. Чунки мақсадга мувофиқ амалга оширилган таълим-тарбия инсонни ақлий ва ахлоқий жиҳатдан камолга етказди. Инсон табиат ва жамият қонун-қоидаларни тўғри англашга, улар билан оқилона муносабатда бўлишга ҳаракат қилади.

АДАБИЁТЛАР ТАҲЛИЛИ ВА МЕТОДОЛОГИЯ

Абу Наср Форобий таълим-тарбиянинг асосий вазифаси жамият талабларига жавоб бера оладиган ва шу жамият учун хизмат қиладиган етук инсонни тарбиялашдан иборат деб билади. Донишманд ўзининг фалсафий таълимотида яхшилик ва ёмонлик, адолат ва адолатсизлик, роҳат ва азоб-уқубат, ифбат, шарм-ҳаё ва беномуслик, саҳийлик ва бахиллик, донолик ва жоҳиллик, севги ва нафрат, поклик ва нопоклик, вафодорлик ва бевафолик, камтарлик ва манманлик, мақтанчоқлик сингари одоб-ахлоққа тааллуқли тушунчаларга алоҳида эътибор билан қарайди. Алломанинг аксарият асарларида кишилар фаолиятида намоён бўладиган хусусиятлар тўғрисида тўлиқ маълумотлар берилган. Унинг фикрича, яхши ва ёмон хулқларнинг ҳаммаси одатдан пайдо бўлади. Айни пайтда у одамларнинг яхши ёки ёмон бўлишига ҳукумат аҳллариининг таъсири ҳам бўлади, деган ғояни илгари суради.

Абу Наср Форобий инсоннинг камолга етишида тўсиқлик қилувчи нуқсонлар сифатида жоҳиллик, нодонлик, шафқатсизлик, такаббурлик, нафратни кўрсатиб ўтади. Жоҳилликни – илмга, нодонликни – зеҳни ўткирликка, шафқатсизлик, такаббурликни адолатга, нафратни – севги-муҳаббатга қарама-қарши иллат сифатида таърифлаган. У ақлий тарбия турли билимларни ўрганиш натижасида амалга ошса, ахлоқий тарбия кўпроқ яхши ахлоқий хислатларни машқ қилдириш, одатлантириш, суҳбат орқали амалга ошишини таъкидлаган.

Форобийнинг фикрича, “Бир буюм ҳақида турли билимларнинг гувоҳлигидан, кўпчилик фикрининг бир хил бўлишидан салмоқлироқ, кучлироқ далил йўқ, чунки ҳамманинг интеллекти исботлаш учун хизмат қилади”. Ақлга эга бўлган инсон бирор буюм, ходисани ўрганар экан, шу нарса ҳақида бошқаларнинг ҳам фикрига муҳтожлик сезади. Агар бошқаларнинг фикри ўзиникига ўхшаш бўлса, унда у ўз фикрининг тўғрилигига ишонч ҳосил қилади. Бу ҳақда

мутафаккир шундай деб ёзади: “Қачонки турли ақл ўйлаб ўзини текшириб, баҳслар, мунозаралар, тортишувлардан, қарама-қарши томонларни кўриб чиққандан сўнг бир фикрга келсалар, уни исботласалар ва яқдиллик билан унга рози бўлсалар, шундагина уларнинг бу фикридан тўғрироқ ҳеч нарса бўлмайди». Баҳс мунозараларда ўз фикрини асослаш учун инсон етарли билимга эга бўлиши, нуфузли манбаларни ўрганиши, хулоса, исботлаш каби мантиқий амалларни эгаллаши, бир сўз билан айтганда, Етарли асос қонуни талабларига амал қилиши зарур.

Абу Наср Форобийнинг маънавият ва маърифат ҳақидаги фалсафий таълимоти негизида инсон ва унинг ақл-идроки сингари кўплаб масалалар ўрин олгани эътиборга сазовор. Унингча, инсон ўзининг фаол ақл-идроки, қобилияти, истеъдоди, тафаккури ёрдами билан табиатни, борлиқни, материяни, ижтимоий ҳодиса ва жараёнлар моҳияти ва мазмунини билади. Шунинг натижасида инсон улуғ бахтга эришади. Шу боисдан ҳам аллома ўзининг “ءيون الام سائل” “Рухматериядан ажралган ҳолда мавжуд эмас. Тана ўлганидан сўнг, рух мавжуд бўлмайди, унда ўз-ўзидан парчаланадиган куч йўқ. У бирламчи субстанция; у инсон табиийлигини сақлаб туради; унинг кучи тана аъзолари бўйича жо бўлади. Инъом этувчи руҳни қабул қила оладиган моҳият бўлгандагина уни барпо этади. Тананинг мавжудлиги моҳиятни бўлишига сабаб бўлади. Афлотун руҳни танадан олдин пайдо бўлиши мумкин эмас”, деб ёзади.

Маънавий қиёфа шаклланишида инсоннинг тафаккури, хотираси, тасавури, диққати, иродаси иштирок этади. Бисотида мавжуд бўлган бутун билими, тажрибаси, истеъдоди намоён бўлади. Худди шунинг учун ҳам инсон ижтимоий қиёфасини характерловчи энг муҳим кўрсаткич маънавий маданиятдир. Маънавиятни эса руҳиятни покламай, тафаккурни бойитмай туриб юксалтириб бўлмайди. Форобий адолатсизлик, жоҳиллик, хасислик, очкўзлик, бойликка интилиш, турли ёмон хирсларга берилишни қоралайди ва ахлоқий камолотга эришиш зарурлигини айтади.

Форобий фозил шаҳар-давлатда одамларни турли белгиларига қараб ҳар хил гуруҳларга бўлади. Бироқ у кишиларнинг диний мазҳаби, миллати, ирқига эмас, балки табиий хусусиятлари, қобилиятларига, аввало, ақлий иқтидорига ҳамда илмларни ўрганиш, ҳаётий тажриба тўплаш жараёнида орттирган билим ва кўникмаларига катта аҳамият беради.

Алломанинг фикрича, фозил давлат маълум ижтимоий-сиёсий таркибга эга аҳолининг 5 қатлампидан иборат бўлади:

1. Нисбатан имтиёзли шахслар. Бу тоифага донишмандлар ва муҳим ишларда обрў-эътиборлилар киради.

2. Дин арбоблари, нотиклар, шоирлар, мусиқачилар, хаттотлар ва шунга ўхшаш фаолиятни амалга оширувчилар.

3. Ўлчовчилар - ҳисобчилар, саёҳатчилар, табиблар, коҳинлар ва ҳоказо.

4. Ҳарбийлар ва жамоат тартибини қўриқлаш ҳамда ташқи хужумдан ҳимоялаш вазифасини бажарувчилар. Ҳарбий ҳамшаҳарларига фойда келтиришини билиб, ўз ҳаёти учун таваккал қилади; жамият, давлат манфаатини шахсий манфаатидан устун қўяди.

5. Бойлар. Буларга бойлик орттирувчи деҳқонлар, чўпонлар, савдогарлар ва шуларга ўхшашлар киради.

Шарқнинг буюк мутафаккири ўзининг маънавий-ахлоқий қарашларида давлатнинг ташқи ва ички вазифаларини аниқ кўрсатиб беради. Форобий фикрича, давлатнинг ташқи вазифаси фозил шаҳар ёки давлат аҳолисини ташқи душманлардан ҳимоя қилиш, яъни мустаҳкам муҳофаани ташкил этишдан иборат. Жоҳил шаҳар - давлат учун бошқа давлатлар билан доимий урушлар, ёт ерларга хужумлар қилиш, улар мулкани тортиб олиш хос. Фозил давлатда эса ўз аҳолиси фаровонлигини таъминлаш, ўзини муҳофаа қилиш учун кураш олиб борилади.

Абу Наср Форобий сиёсий қарашларининг энг муҳим хусусияти шундаки, биринчидан, у жамиятнинг пайдо бўлиш сабабини, табиий муҳит ва кишиларнинг моддий эҳтиёжлари орқали тушунтириб беради. Иккинчидан, у кишиларнинг эҳтиёжи, ижтимоий ҳолатини унинг ақли, меҳнати, ўз ҳаёт фаолиятини мустақил танлай олишини белгилайди, деб ҳисоблайди. Учинчидан, унинг сиёсий қарашларида жамият асосида кишиларнинг энг соф интилишлари қариндош-уруғларнинг бирлашуви, ўзаро ёрдам, адолат, дўстлик, аҳиллик, эҳтиёжларнинг биргаликда қондирилиши, умумий манфаатларини тушуниш ғоялари ётади. Тўртинчидан, Форобий бошқа мутафаккирлар сингари жамиятда мавжуд ёвузликларни йўқотишга қодир бўлган одил ва ақлли ҳукмдорлар бўлишига ишонади. У адолатли ҳукмдорнинг асосий вазифаси кучли ва кучсизлар ўртасида тенглик, юқори ва қуйи даражадагилар орасида адолат ўрнатиш, деб билади. Аллома фикрича, кишиларнинг тенглиги ва уларнинг меҳнат фаолиятидаги эркинлиги жамиятнинг эркинлигини таъминлайди. “Маданий жамият ва маданий шаҳар (ёки мамлакат) шундай бўладики, — деб ёзади Форобий, — шу мамлакатнинг аҳолисидан бўлган ҳар бир одам касб-хунарда озод, ҳамма баб-баробар бўлади, кишилар ўртасида фарқ

бўлмайди, ҳар ким ўзи истаган ёки танлаган касб–ҳунар билан шуғулланади. Одамлар чин маъноси билан озод бўладилар”.

Форобийнинг сиёсий қарашлари, юқорида қараб чиққанимиздек, энг илғор ва чуқур инсонийлик тамойилларига асосланади. У инсон фақат ўзи учун яшамаслиги керак, у умумбашарий борлиқ эканлигини, унинг башариятга хизмат қилиши лозимлигини эътироф этади. Бундай ғоялар алломанинг жаҳон сиёсий фикри тарихида муносиб ўрин эгаллашидан далолат беради. Абу Наср Форобий томонидан илгари сурилган сиёсий ғоялар ҳеч қачон ўз қимматини йўқотмаган, йўқотмайди ва ҳозирги даврда ҳам уларни ҳисобга олиш муҳим амалий аҳамиятга эга. Мутафаккирнинг сиёсий меъроси, шубҳасиз, жаҳон сиёсий фикри хазинасига қўшилган катта ҳиссадир.

ХУЛОСА

Мутафаккир фикрича, ички руҳий, маънавий кучлар инсонга табиатни объектив баҳолашга имкон беради. Инсоннинг руҳий, маънавий кучлари танасининг жисмоний ҳолатига таъсир эта олади. “Руҳан касал одамлар, – деб ёзади мутафаккир, – ҳам ёмон истаклари ва одатлари туфайли бузилган тасаввурларига қараб, ёмон (ахлоқсиз) феъл-ҳаракатлардан хузурланадилар ва гўзал қилиқларни, ишларни ёқтирмайдилар ёки умуман гўзалликни тасаввур қилмайдилар”. Демак, маънавий, руҳий эҳтиёжлар, имкониятлар, энг муҳими, тана етуклиги ҳар томонлама комил ва етук инсоннинг асосий жиҳатларидир. “Абу Наср Форобийнинг жамият ва инсон муносабатлари тўғрисидаги қуйидаги фикрлари диққатга сазовордир: Мутафаккирнинг фикрича, «Ҳар бир инсон ўз табиатига кўра шундай тузилганки, у яшаш ва олий даражадаги етукликка эришмоқ учун кўп нарсаларга муҳтожлик сезади, унинг бир ўзи эса бундай нарсаларни қўлга киритолмайди. Шу боис уларга эга бўлишда кишилик жамоасига эҳтиёж туғилади... шу сабабли яшаш учун зарур бўлган, кишиларни бир-бирига етказиб берувчи ва ўзаро ёрдамлашувчи кўп кишиларнинг бирлашуви орқалигина одам ўз табиати бўйича интилган етукликка эришуви мумкин. Бундай жамоа аъзоларининг фаолияти бир бутун ҳолда уларнинг ҳар бирига яшаш ва етукликка эришмоқ учун зарур бўлган нарсаларни етказиб беради».

REFERENCES

1. Абдильдин Ж.М., Бурабаев М.С. и др. Социальные, этические
2. Абу Наср Фаробий, Фозил одамлар шаҳри. –Т.: Янги аср авлоди. 2016. – Б. 163-164.



3. Хайруллаев М.М. Мирозрение Фараби и его значение в истории философии. -Т.: Фан, 1967; Уйғониш даври ва шарқ мутафаккирлари. -Т.: Ўзбекистон, 1971; Ўрта Осиёда Уйғониш даври маданияти. -Т.: Фан, 1994.
4. М.Н.Ҳасанов, А.А.Азимбаев, Ҳалилов Ў., & Каримов Б. (2022). АБУ НАСР ФОРОБИЙНИНГ ШАХС МАЪНАВИЙ КАМОЛОТИГА ДОИР ҚАРАШЛАРИ . JOURNAL OF NEW CENTURY INNOVATIONS, 4(3), 147–153. Retrieved from <http://wsrjournal.com/index.php/new/article/view/629>
5. Рахимова, М. И., & Хасанов, М. Н. (2020). Роль среднеазиатской философии в развитии мировой и европейской науки. Вестник науки и образования, (4-1 (82)), 38-41.
6. Н. Ж. Назарова & М. Н. Ҳасанов (2022). ТАЛАБАЛАРДА БЎШ ВАҚТДАН САМАРАЛИ ФОЙДАЛАНИШ КЎНИКМАЛАРИНИ ШАКЛЛАНТИРИШ. Academic research in educational sciences, 3 (6), 752-758.
7. Миршод Нўмонович Ҳасанов (2022). ЯНГИ ЎЗБЕКИСТОН ТАРАҚҚИЁТИ БОСҚИЧИДА ЁШЛАРНИНГ МАЪНАВИЙ ВА МАДАНИЯТИНИ ЮКСАЛТИРИШНИНГ УСТИВОР ВАЗИФАЛАРИ. Academic research in educational sciences, 3 (6), 791-798.
8. М. Н. Ҳасанов, С. У. Бошмонов, & Т. О. Жонибеков (2022). АБУ НАСР ФОРОБИЙНИНГ ИЛМ-ФАНЛАР ТАСНИФИДА АҲЛОҚИЙ ВА ДИНИЙ ҚАРАШЛАРИНИНГ ТАҲЛИЛИ. Academic research in educational sciences, 3 (TSTU Conference 1), 608-613
9. Hasanov M.N. Abu Nasr is a unique interpretation of the concept of happy man in Farabi's philosophy. TJE - Tematics journal of Social Sciences-AQSH.2022.-P.43-46



ЭЛЕМЕНТЫ МАССОВОЙ КУЛЬТУРЫ В ТВОРЧЕСТВЕ В. ПЕЛЕВИНА

Рисолат Шайхисламова

Студентка Чирчикского государственного педагогического университета

АННОТАЦИЯ

Данная статья основывается на творчестве Виктора Пелевина, которое содержит в себе элементы массовой культуры, а также на выявлении особенностей постмодернистского мышления в творчестве Виктора Пелевина

Ключевые понятия: Культура, постмодернизм, творчество, мировоззрение, база, искусство, философия, эпоха

ABSTRACT

This article is based on the work of Viktor Pelevin, which contains elements of mass culture, as well as on identifying the features of postmodern thinking in the work of Viktor Pelevin

Keywords: Culture, postmodernism, creativity, worldview, base, art, philosophy, epoch

ВВЕДЕНИЕ

Каждая эпоха в истории развития человечества основывается на какой-либо философской базе, имеет свои отличительные черты, свое начало и свой конец. Меняют человеческие мировоззрения, открытия в науке несут мысль вперед и, как следствие, меняется эпоха. Мы, люди, живущие в XXI веке, являемся представителями эпохи постмодерна. Этот термин традиционно закреплен за обозначением эпохи постсовременности. Для обозначения философии, искусства, культуры данной эпохи используется термин «постмодернизм».

ЛИТЕРАТУРА И МЕТОДОЛОГИЯ

Постмодернизм как художественная система оформился и утвердился в конце 60-х - начале 70-х годов. Главным признаком эпохи постмодернизма можно считать ощущение эволюционного кризиса, присутствие которого испытало на себе как сознание индивидуума, так и коллективное бессознательное, и связано было с чувством изжитости. По мнению В. Курицына, особенностями

постмодернизма являются «интерактивность» и «виртуальность». С появлением сетей массовой коммуникации, Internet, с усилением в нашей жизни роли компьютеров появилась возможность замены реального мира компьютерной иллюзией. Таким образом, теперь мы все в большей или меньшей степени соприкасаемся с виртуальной реальностью, существование которой порой ставит под сомнение существование действительной реальности. Именно на этом сомнении, как основном принципе и строятся все произведения постмодернистской эстетики».

Еще одна характерная черта этого направления - римейк, палимпсест, эстетика чужого слова, т.е. разные формы реализации гибридно-цитатного мышления - основного признака постмодернистского текста. Так созданы многие постмодернистские произведения («Жизнь насекомых» В. Пелевина и «Стрекоза и муравей» И.А. Крылова, «Из жизни насекомых» Карела и Йозефа Чапеков). «Рус-арт» - «перепрочтение» хрестоматийных текстов русской классической литературы с целью разрушения их стереотипного восприятия» - стал одним из ярчайших постмодернистских явлений (Владимир Сорокин, Евгений Попов).

Одними из ярчайших личностей русского постмодернизма являются также Виктор Ерофеев и Виктор Пелевин, в сфере пристального наблюдения которых находится постсоветский человек.

Большинство критиков относят Пелевина к писателям постмодернистского направления: «постмодернистской ориентации Пелевин не скрывает, а наоборот, настаивает на ней», «постмодернизм - это то, как пишет Пелевин». Но есть и другие мнения о его творчестве: «полное название Пелевинской школы будет Русский Классический Пострефлексивный Постмодернизм»;» Пелевин - представитель поп-арта». Так как писатель он нынче модный и даже культовый, критиковать Пелевина стараются все. «Писать о Пелевине может доставить истинное удовольствие любому рецензенту, критику, литературоведу или эссеисту. Нет, наверное, сегодня более цельного писателя, все творчество которого легко структурируется и разлагается на легко анализируемые, но в то же время будящие мысль конструкции. Пелевин как будто специально пишет для последующего анализа его произведений рецензентами».

В каждом своем произведении Виктор Пелевин описывает воображаемую картину жизни: это мнимая прямая, проходящая через несколько плоскостей и тем самым являющаяся их связующим звеном. Герои пелевинской прозы одновременно

и находятся в каждой плоскости, и существуют лишь виртуально. Они в некоторой степени являются оптическим трюком, как в случае, когда перед вами два предмета - один вблизи, другой вдаль: сфокусировав взгляд на ближнем предмете, вы видите дальний нерезко, размыто, и наоборот. И только тогда предмет становится для вас четким и реальным, когда попадает в поле вашего зрения.

Таким образом, если провести еще одну аналогию, пелевинские герои как будто являются диапозитивами в проекторе; либо кадры проектируются на экран, либо, при его отсутствии, луч растворяется в темноте. Руководителем процесса в данном случае является читатель: как он повернет проектор, с какой стороны взглянет на экран, так и отпечатается изображение в его сознании. Вот как комментирует эту ситуацию критик А. Генис: «В героях Пелевина больше и от насекомых, и от людей. Собственно, между ними вообще нет разницы, насекомые и люди суть одно и то же. Кем их считать в каждом отдельном эпизоде, решает не автор, а читатель».

ЗАКЛЮЧЕНИЕ

Основной темой пелевинского творчества можно считать буддистский тезис «мир - это только мое впечатление». Но Пелевин развил его гораздо глубже, чем может показаться на первый взгляд. Для него любая проблема сводится к тому, что человеку часто навязывают это впечатление, заменяют его чужим, а он этого не осознает.

В 2000-е годы Пелевин после паузы в несколько лет начинает новый этап в своем творчестве, который связан, прежде всего, с романами «Священная книга оборотня» и «EmpireV». В этих текстах в качестве языка Пелевин избирает язык современной массовой культуры, включающий в себя неомифологию кинематографа, компьютерной игры, массовой литературы, телевидения, прессы, Интернета. Пелевин обращается к использованию обратного по отношению к первому периоду своего творчества приему: если ранее он разрушал мифы, то теперь он их создает. Это обращение делает последние романы Пелевина действительно многоадресными. Использование языка массовой культуры приближает текст Пелевина к постмодернизму западной модификации.

REFERENCES

1. Азеева И.В. Игровой дискурс русской культуры конца XX века Саша Соколов, Виктор Пелевин. Ярославль. 1999. 190 с.

ЭКОНОМИЧЕСКАЯ СОЦИАЛИЗАЦИЯ КАК СРЕДСТВО СОЦИАЛЬНО-ЭКОНОМИЧЕСКОГО РАЗВИТИЯ РЕГИОНОВ

Навбахор Шакировна Умарова

Заведующий кафедрой прикладной психологии Ташкентского
государственного педагогического университета имени Низами

АННОТАЦИЯ

В данной статье феномен экономической социализации рассматривается как фактор социально-экономического развития регионов, где основной акцент делается на анализе инструментов экономической социализации населения, связанных с региональными и гендерными особенностями.

Ключевые слова: социализация, экономическая социализация, социально-экономическое развитие, регионы, региональные особенности, население, гендерные особенности, молодежная политика, гендерная политика.

ECONOMIC SOCIALIZATION AS A MEANS OF SOCIO-ECONOMIC DEVELOPMENT OF REGIONS

ABSTRACT

In this article, the phenomenon of economic socialization is considered as a factor in the socio-economic development of regions, where the main focus is on the analysis of the tools of economic socialization of the population associated with regional and gender characteristics.

Keywords: socialization, economic socialization, socio-economic development, regions, regional features, population, gender features, youth policy, gender policy.

ВВЕДЕНИЕ

Резкое изменение в настоящее время конъюнктуры мирового рынка, всё усиливающаяся конкуренция в условиях глобализации, требуя для развития нашего государства ещё более стабильными и ускоренными темпами разработки и



реализации совершенно нового подхода, а также принципов, поднял совершенствование государственной региональной и гендерной политики на приоритетное направление.

Потому что стоящий перед обществом вопрос решения этих социально-экономических задач прежде всего вызывает необходимость создания теорий и методологической основы, обеспечивающих эффективность экономической социализации, занимающей важное место в формировании всесторонне развитой, зрелой личности, что показывает актуальность исследовательской работы.

АНАЛИЗ И МЕТОДОЛОГИЯ ЛИТЕРАТУРЫ

Несмотря на то, что зарубежными учёными проведено множество исследований по экономической социализации, однако прямое применение достигнутых ими результатов в местных условиях может не дать положительного эффекта. Работы, посвящённые решению данной проблемы, изложены в целом ряде исследований зарубежных учёных.

В частности, такие вопросы как осознание детьми места и деятельности взрослых в системе экономических отношений (А.Э. Берти, З. Бомби, Л. Бонн); управление собой и экономическое поведение детей в условиях экономических отношений (Ж. Катона, П. Уэблей, Р.М. Левайн, У.М. Левис, М.С. Сонуга-Баркер, Ф. Досс); роли, выполняемые детьми в экономике домашнего хозяйства (Х. Гудноу, Й. Хилл, Д.Ж. Плайнер, Х. Забукович, Д. Лаззарес); роль денег в жизни личности (А. Фернам, М. Аргайл и С. Ливингстоун; П. Лунт, Э. Кирчлер, Э. Хайзл) были предметом ряда психологических исследований. А. Шуслер и А. Стросс изучали представления детей о деньгах как аспект экономической социализации. Позднее научные исследования по выявлению этапов экономической социализации проводились таким учёными как К. Дэнзайгер, Д. Лазер.

Российскими учёными был проведён целый ряд исследований по изучению таких проблем как роль семьи на различных возрастных этапах социализации индивида (Я.И. Гишинский, Н.В. Андреевкова, Р.М. Шамионов); отношения к деньгам в процессе экономической социализации (О.С. Дейнека, А.Б. Фенько, А.Л. Журавлев, Т.В. Дробышева, А.А. Капустин, Е.А. Углова, М.Ю. Семенов, Е.Н. Васильева, В.Н. Гуляихин,



Т.Ю. Миронова, Е.А. Иванова, А.С. Евдокимова); процессы период детства на различных этапа экономической социализации, (Ж.А. Жилина, В.В. Енин, Т.В. Гусева, С.Б. Задворняк, Е.В. Козлова, Т.В. Дробышева); экономическая социализация как часть процесса общей социализации (Е.В. Анкудинова, М.Н. Стельмашук, Г.В. Данилова).

А также, научные исследования, направленные на изучение региональных и гендерных аспектов экономической социализации человека, проводятся в ведущих мировых научных центрах, в том числе в Международной организации труда (МОТ, Швейцария); Уральский федеральный университет (Российская Федерация).

ПОЛУЧЕННЫЕ РЕЗУЛЬТАТЫ

Результаты исследования были достигнуты путем выполнения следующих задач:

изучить сущность национальной стратегии экономической социализации населения в регионах и психологию гендерной политики, проблему экономической социализации, характерную для переходного периода;

разработка программы эмпирического изучения региональных и гендерных особенностей экономической социализации и совершенствование теоретико-практической модели экономической социализации человека;

изучение социально-психологической специфики регионов, коренных поселений и субкультур в экономической социализации населения;

изучение социально-психологической и этнопсихологической специфики таких макрофакторов, как страна, этнос, общество и государство в экономической социализации населения;

Систематизация социально-психологических условий, повышающих конкурентоспособность регионов, и разработка соответствующих рекомендаций на основе нового принципа взаимодействия «человек – общество – государство».

В стране осуществляется комплекс мер по повышению персональной ответственности руководителей органов исполнительной власти на местах по организации ускоренной реализации предпринимательских инициатив и проектов, налаживанию системы диалога с населением, повышению уровня жизни и занятости населения,

обеспечению ускоренного и комплексного социально-экономического развития регионов [1].

Вместе с тем глубокому анализу текущего состояния социально-экономического развития регионов препятствует отсутствие единого скоординированного механизма его комплексной оценки для разработки целевых программ, направленных на перспективу, а также оперативного и надлежащего реагирования на возникающие проблемы с выработкой комплексных мер по их решению [1].

Первый этап. Для оценки состояния социально-экономического развития регионов будут определены следующие 8 приоритетов, которые оцениваются по статистическим показателям:

- экономическое развитие и эффективность;
- эффективность рынка труда;
- доступность и качество услуг в социальной сфере;
- развитие и доступность инфраструктуры;
- конкурентоспособность и диверсификация экономики;
- качество деловой среды и развитие предпринимательства;
- финансовая самостоятельность, развитие банковско-финансовой сферы;

эффективность работы органов государственной власти на местах с обращениями граждан и доступность информации [1].

Второй этап. Социально-экономическое положение в Республике Каракалпакстан, областях, городе Ташкенте, районах и городах будет оцениваться путем проведения отдельных опросов на основе утвержденной методологии для определения:

- социального самочувствия и качества жизни населения;
- состояния деловой среды для предпринимателей и инвесторов;
- уровня доверия общества к реформам и качества институтов государственного управления и государственной власти на местах.

Экономическая социализация в нашей исследовательской работе рассматривается как средство социально-экономического развития регионов.

На основе полученных результатов была разработана теоретико-практическая модель, сочетающая оптимальные факторы, влияющие на процесс экономической социализации. В этой модели в экономической социализации личности систематизированы

различия чувствительности к экономическим процессам по продолжительности жизни, т.е.

Хотя в младшем школьном возрасте не так ярко выражается внутренние желания ребенка к экономическим отношениям, но этот процесс проявляется в степени познания денежной ценности. Обоснована, что референтная группа является доминирующей группой в социальной среде экономического процесса.

Подростки выражают свою чувствительность к событиям через свою способность выражая свое личное отношение к происходящим социально-экономическим событиям. В то же время микросоциум выступает как влияющая среда, в котором высоко ценится рабочая сила личности.

Выявлено, что в системе мотивационно-ценностных факторов, влияющих на процесс экономической социализации личности юношеского возраста, фактор личностной ориентированности (результат, процесс, эгоизм, альтруизм) является ведущим, при этом положительность влияния окружающих его микро и мезо факторов усиливает установки.

На основе анализа обширной литературы (например, А. В. Мудрик) сегодня можно в полной мере представить социальные факторы, влияющие на экономическую социализацию личности и имеющие динамический характер, следующим образом: мегафакторы, макрофакторы, мезофакторы, микрофакторы.

Динамика экономического образования, которая становится все более популярной в нашем обществе, создаёт возможность для более глубокого понимания личностью социально-экономических отношений и познания в экономике, которые становятся все более сложными. Включаются так же анализ, обобщения, сравнения и выводов о характере рыночных отношений (обмен товар) с которыми связаны субъекты экономических отношений, их взгляды, знание, идеалы, мировоззрение.

Как было установлено, жизненный опыт, накапливаемый в различных возрастных периодах, комплекс знаний, получаемый от усвоения экономических понятий, позволяет правильно понимать сущность и давать оценку событиям, происходящим в глобальном экономическом мире, и, формируя осознанный подход к социально-экономическим отношениям, формировать финансовую грамотность по вопросу экономности.

При изучении ценностей, связанных с экономическими отношениями личности, этап формирования экономической ответственности и культуры, считающиеся продуктом экономической социализации личности, имеет особое значение. В этом процессе формируется система ценностей определённой степени, направленная на поведение лиц раннего юношеского возраста как личностей с высоким/низким уровнем развития.

В частности, проживающие в городах респонденты, указали в ряду терминальных ценностей в качестве самых значимых для себя два вида направления, связанные с материальным успехом и межличностными отношениями. Это выявило большое жизненное значение этих направлений для лиц раннего юношеского возраста, реализующих новое экономическое мышление в условиях рыночной экономики, что продемонстрировало своеобразную демографическую особенность.

ОБСУЖДЕНИЕ

Как было выявлено, в соответствии с условиями концепции экономической социализации, во-первых, в процессе экономической социализации терминальных ценностей важная особенность, связанная с деятельностью по выполнению личностью таких экономических ролей как предприниматель, производитель, продавец, будет выполнять роль оценки способности вхождения в экономические отношения; во-вторых, если экономическое поведение личности проявляется в выполняемых ею ролях потребителя, покупателя в форме установок инструментальных ценностей, характеризующих мотивационную направленность, в этом случае будет выступать в качестве меры измерения степени сформированности поведения потребителя, обладающего ключевыми навыками.

Если сформулировать краткое заключение, основываясь на результаты этого этапа проведённых исследований, то процесс формирования жизненных ценностей личности оценивается как один из факторов, оказывающих влияние на экономическую социализацию, при этом основное значение имеет период юношеского возраста.

ВЫВОД

Восприятие личностью целевым образом новой информации об экономических событиях непосредственно

связано с уровнем сформированности качеств, определяющих «экономические знания и культуру».

В общих социально-демографических условиях при формировании у населения экономического поведения и отношения к деньгам важную роль играет влияние следующих факторов:

окружающие личности социально-экономические ситуации (например, социально-экономический или финансово-экономический кризис);

принятая в обществе основная экономическая система (например, условия рыночной экономики, территориальная или гендерная политика);

непосредственное вмешательство личности в экономическую деятельность и опыт (выполнение работ по купле-продаже, самостоятельное зарабатывание денег и другие).

Если у юношей, обучающихся в городах, жизненные ценности, которые служат обеспечению вхождения в экономические отношения, выражаются в ориентации по направлению альтруизма, то у юношей, обучающихся в малых городах, для комплекса этих групп ценностей характерна ориентированность на результат. Вместе с тем, если для обучающихся в городе-столице девушек этой же возрастной группы характерна приоритетность жизненных ценностей в направлении на результат, то оказывается у девушек юношеского возраста малых городов относительная ориентация на этот процесс имеет особое значение.

REFERENCES

1. Постановление Президента Республики Узбекистан от 1 мая 2020 года № ПП-4702 «О внедрении системы рейтинговой оценки социально-экономического развития регионов» // <https://lex.uz/uz/docs/4803533>.
2. Умарова, Н.Ш. (2019). Экономическая социализация личности в контексте возрастных периодов. Вестник науки и образования, (22-3 (76)), 60-64.
3. Умарова, Н.Ш. (2020). Иқтисодий ижтимоийлашув жараёнига таъсир килувчи омилларнинг мотивацион-кадриятли тузилмаси (ўспиринлар мисолида). Academic Research in Educational Sciences, (2), 259-277.
4. Умарова, Н.Ш., & Каримова, В.М. (2020). Шахс иқтисодий ижтимоийлашувида пулга бўлган установакаларини аниқлашнинг ижтимоий-психологик таҳлил. Science and Education, 1(Special Issue 4), 51-63.



5. Umarova, N. (2020). The Theoretical And Practical Model Of Making A Person Socializing Economically. The American Journal of Social Science and Education Innovations, 2(08), 62-68.



ЎЗБЕКИСТОНДА ТРАНСПОРТ ВА ТЕМИР ЙЎЛ ҚУРИЛИШ ТАРАҚҚИЁТИ

Ж. С. Раматов

Тошкент давлат транспорт университети, “Ижтимоий фанлар” кафедраси
мудири

М. Ҳасанов

Тошкент давлат транспорт университети, “Ижтимоий фанлар” кафедраси
ўқитувчиси

АННОТАЦИЯ

Ушбу мақола ахборот-таҳлилий ҳамда илмий ёндошув характериға эға бўлиб, Ўзбекистоннинг темир йўл қурилишининг мустақиллик йилларидаги ривожланиш эволюцияси, шунингдек мамлакатни ташқи ва ички транспорт сиёсатидаги ўзига хос прагматизм ҳамда истиқболда амалға оширилиши кўзда тутилаётган лойиҳаларнинг сиёсий, ижтимоий аҳамияти чуқур таҳлил этилган.

Калит сўз: Транспорт коммуникацияси, темир йўл қурилиши, ташқи сиёсат тамойиллари, транс-афғон, транзит, транспорт сиёсати.

ABSTRACT

This article is an information-analytical and scientific approach that analyzes the evolution of the development of railway construction in Uzbekistan over the years of independence, as well as the specific pragmatism of the country's foreign and domestic transport policy and the political and social significance of future projects.

Keywords: transport communication, railway construction, principles of foreign policy, trans-Afghan transit, transport policy.

КИРИШ

Транспорт коммуникацияси ҳар даврларда мамлакат тараққиётида муҳим аҳамият касб этиши мазкур соҳаға оид илмий тадқиқотнинг долзарблигини белгилайди. Ўзбекистоннинг темир йўл қурилиши истиқболлари билан бир қаторда Марказий осиё ҳамда Евроосиё минтақалари ўртасидаги транзит йўлақларни барпо этиш, транспорт соҳасида амалға оширилаётган ислохотлар мақоланинг асосий объектини ташкил этади. Албатта, мақолани тайёрлашда Ўзбекистоннинг Биринчи раҳбарининг асарлари, маърузалари ҳамда соҳаға оид фикрларидан кенг

фойдаланилди. Шу билан бирга тарихчи, сиёсатшунос ва файласуф олимларнинг асарлари ҳамда интернет маълумотлардан фойдаланилди.

АДАБИЁТЛАР ТАҲЛИЛИ ВА МЕТОДОЛОГИЯ

Илмий тадқиқот ишини ёритишда умумий ўзаро алоқадорлик, тарихийлик тамойиллари, қиёсий таҳлил, структурали-функционал ёндашув ва умумлаштириш каби усуллардан фойдаланилган.

Дунё мамлакатлари тараққиёт истиқболлари чуқур таҳлил этилса, иқтисодий ривожланиш учун қулай транспорт коммуникация тизимига эга эканлиги билан ажралиб туради. Инсоният бугун транзит юк ташишда транспортнинг автомобил транспорти, сув транспорти, ҳаво транспорти, қувур транспорти ҳамда темир йўл транспортидан самарали фойдаланиб келмоқда.

Инсоният тарихий тараққиётида транспорт коммуникацияларини вужудга келиши ўзига хос тадрижий ривожланиш босқичини ўз ичига олади. Саноат тараққиёти транспорт коммуникациясининг янги турларини пайдо бўлишини заруратга айлантириб қўйди.[9. 2011. -Б.321] Истеъмолдан ортиқча маҳсулот етиштириш ва ишлаб чиқариш суратининг ошиб бориши юк ташишда янгича ёндашувни вужудга келтирмоқда.

Саноатда металлургия соҳасини ривожланиши темир йўл транспорти тизимини ҳаётимизга шиддат билан кириб келишини таъминлади. Металлургия саноати мамлакат қудратини белгилайдиган соҳалардан бири эканлиги тарихий ҳақиқатдир. Тарихий ҳужжатлар XVIII аср охирида биринчи чўян изли йўллар пайдо бўлганлиги ва илк вагонлар отлар ёрдамида ҳаракатланганлиги ҳақида гувоҳлик беради.[7. 2018. 6-бет] Аммо улар саноатда ишлаб чиқаришнинг машиналаштириш давридаги талабларини тўла қондира олмаган бўлсада, саноат инқилобинини вужудга келишида алоҳида аҳамият касб этади.

Ўрта осийга саноат инқилоби анча кеч кириб келган бўлсада, транспорт коммуникация тизимлари ривожини тарихи анча узоқ даврларга бориб тақалади. Жумладан, Ўзбекистон замини азалдан савдо, иқтисодий, маданий алоқалар ва Буюк ипак йўли бўйлаб шаклланган турли цивилизацияларни туташтириб турувчи марказ бўлиб келган.[7. 2018. –Б.16] Шўролар даврида Марказий Осиё республикалари транспорт йўлакларини чегаралараро қориштирилган ҳолда ташкил этилганлиги мустақил республикалар ташкил топгач юк ва йўловчи ташиш соҳасида анча қийинчиликларни юзага келишига сабаб бўлди.

XX асрнинг саксонинчи йиллари охирида республикамизда барча соҳаларда бўлгани каби темир йўл тизими ҳам инқирозга юз тута бошлаган эди. Темир йўл соҳасига узоқ йиллик эътиборсизлик оқибатида кўпдан-кўп муаммолар тўпланиб қолган эди.[12. 2016. 124-бет] Ўзбекистон Республикасининг Биринчи Президенти Ислам Каримов собиқ иттифок давридаёқ маҳаллий кишилар орасида айрим соҳалар учун мутахассисларнинг етишмаслигига алоҳида тўхталиб, 1989 йилда жумладан шундай деган эди: “Нима учун маҳаллий миллатга мансуб кишилар ўртасида муҳандис-техник ходимлар йўқ? Мен бу савол ҳаққоний савол, деб ҳисоблайман. Бу муаммо устида ҳаммамиз бош қотиришимиз керак. Мен бошқа мисоллар келтириб ўтирмайман, лекин шунинг ўзи ҳам барчамизни ҳушёр торттириши зарур. Биз ёш кадрларни тарбиялаш, уларга илғор меҳнат ва тафаккур усулларини сингдириш учун нима қилмоқдамиз? Тан олиш керакки, деярли ҳеч иш қилаётганимиз йўқ”.[5. 2011. 27-бет]

Мустақилликнинг илк кунларидан Биринчи Президентимиз мазкур муаммоларни бартараф этиш учун, аввало, кадрлар тайёрлаш тизимини йўлга қўйиш, Ўзбекистон темир йўлларида саноат ишлаб чиқаришини, мавжуд техника ва технологияни модернизациялаш, муқобил йўللари қуриш, ягона миллий темир йўл тизимини яратиш сиёсатини илгари сурди.

Зеро, бевосита денгизга чиқа олмайдиган мамлакатимиз иқтисодиёти ривожига кўп жиҳатдан автомобил йўллари ва темир йўллар тараққиётига боғлиқ бўлади.

Шошилиш тарзда мамлакат темир йўл транспорт тизимининг моддий-техник таъмирлаш базасини, локомотив ва вагон саройини сақлаб қолиш, ягона миллий темир йўл тизимини барпо этиш юзасидан тегишли ҳуқуқий-ташқилый чоралар белгиланди. Бошқа республикалар ҳудудида турган вагон ёки тепловозларни кўлдан чиқармай, қайтариб олиб келиш, мамлакат иқтисодиётининг етакчи тизими ҳисобланган темир йўл тармоғи жиловини маҳкам ушлаб туриш кўп нарсани ҳал қиларди.

1994 йил 7 ноябрда халқ хўжалиги ва аҳолининг темир йўл транспортида юк ва йўловчиларни ташиш эҳтиёжларини тўла қондириш ҳамда темир йўлнинг барқарор ва хавф-хатарсиз ишлашини таъминлаш мақсадида темир йўл транспорти тизимининг Ўзбекистон Республикаси ҳудудида жойлашган темир йўл корхоналари ва темир йўл бўлимлари, саноат, қурилиш, савдо ва таъминот корхоналари, халқ таълими, соғлиқни сақлаш, маданият ва спорт, лойиҳа-конструкторлик ташкилотлари, бошқа ташкилотлари, корхоналари ва

муассасалари негизда «Ўзбекистон темир йўллари» давлат-акционерлик темир йўл компанияси ташкил этилди ҳамда 2016 йил 24 апрелдан «Ўзбекистон темир йўллари» акциядорлик жамияти деб ўзгартирилди.[10. 2018. 20-бет]

Ўзбекистон томони мустақиллик йилларида транспорт коммуникация соҳасида олиб борган кенг қамровли ислоҳотлари бир қатор янги лойиҳаларни амалга оширилишига туртки бўлди.

Хусусан, халқаро транспорт сиёсатини тўғри англаган ҳолда кўшни давлатлар ҳудудига дахл қилмасдан мамлакатнинг барча вилоятлари ўзаро боғланиш имкониятига эга бўлди. Бу эса ўз навбатида мамлакат ички туризми ҳамда ички юк ва йўловчи ташишда қулайлик яратди.

Ўзбекистон ҳудудий жиҳатдан денгиз йўлларига туташ бўлмаганлиги мамлакатда сув транспорти хизматларидан кенг фойдаланиш имкониятини чеклайди. Бу эса мамлакатда қуруқлик транспорт тизимини тараққий эттиришни тақозо этади. Темир йўл тизими эса қуруқликдаги транспорт коммуникация тизимлари ичида қулайлиги ва арзон юк ташиш имкониятлари билан ажралиб туради. Замонавий темир йўллар транспорт хизматлари бозорининг талабларига мос бўлиш учун ҳаракат қилади ва автомобил, дарё ҳамда ҳаво транспорт турлари билан рақобатга киришади.

Маълумки, мамлакатимиз иқтисодиётининг тараққиётида муҳим бўғинлардан бири ҳисобланган темир йўл тизими истиқлол йилларида мисли кўрилмаган бунёдкорлик ишлари билан жадал ривожланиб келмоқда. Халқаро транспорт ва иқтисодий алоқаларни ривожлантириш ҳамда мустақамлаш учун қулай шарт-шароитлар яратиш мақсадида Ўзбекистонда истиқлол йилларида темир йўл транспорти тизимида қуйидаги оламшумул аҳамиятга эга бўлган бунёдкорлик ишлари амалга оширилди:

- 2001 йилда узунлиги 342 километр бўлган Учкудуқ – Султонувайстоғ – Нукус темир йўли фойдаланишга топширилди.
- 2007 йилда узунлиги 223 километр бўлган Тошгузар – Бойсун – Қумкўрғон темир йўли ишга туширилди.
- 2011 йили 23 август куни Тошкент ва Самарқанд шаҳарларини боғловчи юқори тезликда ҳаракатланувчи «Афросиёб» электропоезди қатнови йўлга қўйилди.
- 2015 йил 22 августдан Тошкент-Самарқанд-Қарши йўналишида юқори тезликда ҳаракатланувчи «Афросиёб» электропоезди қатнови йўлга қўйилди.
- 2016 йил 22 июнда узунлиги 123,1 километр

бўлган Ангрэн-Поп темир йўл тармоғи ишга туширилди. Туннел узунлиги бўйича (19,1 км.) дунёда 13-ўринни эгаллади.

- 2016 йил 25 августда, умумий узунлиги 600 километр бўлган Тошкент-Бухоро электрлаштирилган темир йўл линияси ишга туширилди.
- 2017 йил 5 декабрда узунлиги 355 километр бўлган Бухоро-Мискин темир йўл линияси қурилиб, фойдаланишга топширилди.

Темир йўл транспорти тизимидаги бундай кенг бунёдкорлик ишлари ортида мамлакатда транспорт коммуникация тизимини янада ривожлантиришга қаратилган прагматик сиёсат юритилаётгани[3. 2020.] ва юксак стратегик мақсадлар ўзида жамлаган эзгу мақсадлар ётганлигини кўриш мумкин.

2015 йилдан буён “Бир макон - бир йўл” расмий ҳужжатига биноан, “Ипак йўли иқтисодий макон” қурилиши устида ғарбий Хитойдан Марказий Осиё ва Жанубий Осиё мамлакатларидан Европага ўтадиган автомобил ва темир йўл қурилиши назарда тутилади. Шуни таъкидлаш керакки, Хитойнинг ўзи билан бир қаторда, Ўзбекистон ушбу ташаббусида эслатиб ўтилган ягона мамлакат бўлди[6. 2016. 200-бет]. Бундан ташқари, “Бир макон - бир йўл” ташаббусида Ўзбекистонга тегишли лойиҳа Хитой Президенти Си Цзинпин томонидан 2017 йил май ойида таклиф қилинган “Хитой-Қирғизистон-Ўзбекистон” халқаро транзит йўлагини барпо этиш режасида расмий Хитой Ўзбекистонни ушбу лойиҳада асосий фигура сифатида қабул қилганига қуйидаги омилларни келтириб ўтиш мумкин.[12]

МУҲОКАМА ВА НАТИЖАЛАР

Биринчидан, географик ва ресурсларнинг афзаллиги. Жуғрофий жойлашуви туфайли Ўзбекистон “Бир макон - бир йўл” ташаббусининг ажралмас қисмига айланди.

Иккинчидан, Ўзбекистонни “Шарқ ва Ғарбни билан боғлайдиган воситачи” сифатида кўрилмоқда.

Учинчидан, Марказий Осиё суверен давлатлари орасида яқин қўшничилик дипломатиясини амалга оширишда жонбозлик кўрсатаётган мамлакат эканлиги.

Тўртинчидан, Ўзбекистон Осиёнинг марказий минтақасида жойлашганлиги, қадимги замонлардан ҳозирги кунгача кучли таъсирга эга бўлиб келган. Бундан ташқари, Ўзбекистон дунёнинг жуда бой табиий ресурсларига ва энергиясига эга давлат ҳисобланади [8. 2014. 477-бет]. Энг асосий масала кейинги

йилларда яқин кўшничлик, очиклик, прагматиклик ва амалийлик – Ўзбекистоннинг ташқи сиёсатининг энг муҳим тамойиллари сифатида қаралмоқда. Шу ўринда Ўзбекистон Президенти: “Биз транспорт коммуникацияларини ривожлантириш ҳамда давлатларимиз ва бутун минтақамизнинг улкан транзит салоҳиятини самарали ишга солишга қаратилган ўзаро манфаатли ҳамкорликни кенгайтирмоқдамиз” [1. 2018. 380-бет] -деган ташаббусларни илгари сурмоқда.

Мазкур лойиҳани амалга оширилиши кўшни Қирғизистон ҳукумати билан аниқ келишувлар ҳозирча тўхтаб тургани билан изоҳланади. Қирғизистонда шаклланаётган янги ҳукумат вакиллари ўйлаймизки мазкур лойиҳани қўллаб-қувватлайди.

2021 йилнинг энг йирик лойиҳаларидан бири деб таърифланаётган “Мозори Шариф — Кобул — Пешавор” темир йўлини қуриш лойиҳаси Ўзбекистон темир йўл транспорти тизимида янги йўналишларни очилишига хизмат қилади.

2021 йил 2 февралда “Мозори Шариф — Кобул — Пешавор” темир йўл қурилиши лоҳисаси Ўзбекистон бош вазири ўринбосари — инвестициялар ва ташқи савдо вазири С.Умурзаков, Афғонистон ташқи ишлар вазири Ҳ.Атмар, Покистон бош вазирнинг савдо, тўқимачилик саноати ва инвестициялар масалалари бўйича маслаҳатчиси А.Довуд томонидан ўзаро келишувга эришилди.[16]

“Мозори-Шариф — Кобул — Пешавор” темир йўлининг қурилиши Жанубий Осиё ва Европа давлатлари ўртасида Марказий Осиё орқали юкларни ташиш вақтини ҳамда нарҳини сезиларли даражада камайтиради.

Шунингдек, янги трансфғон темир йўли - Покистоннинг “Карачи”, “Қасим” ва “Гвадар” денгиз портларига чиқади ва Жанубий Осиё темир йўл тизимини Марказий Осиё ва Евроосиё темир йўл тизимлари билан боғлайди. Бу билан Марказий Осиёнинг транзит салоҳиятини кескин оширишга, Европа ва Осиёни энг қисқа куруқлик йўли билан боғлайдиган кўприкка айланади.

Энг асосийси, ушбу лойиҳани амалга ошириш, Афғонистонда тинчлик ва барқарорликни таъминлаш, ўн минглаб янги иш ўринлари ташкил этиш ҳамда минерал ресурсларга бой захираларни ўзлаштиришга шароит яратади.

Шу билан бирга, темир йўл йўналишининг аксарият қисми тоғли ҳудудлардан ўтганлиги, лойиҳа мураккаблиги мазкур лойиҳа доирасида пухта илмий-иқтисодий таҳлил ўтказиш заруратини келтириб чиқаради.

Мазкур лойиҳани халқаро молия институтлари вакиллари, хусусан, ОИИБ вице-президенти Константин Лимитовский, ЕТТБ вице-Президенти Алан Пиллоу, ИТБ вице-президенти Мансур Мухтор, Жаҳон банкининг Марказий Осиё бўйича минтақавий директори Лилия Бурунчук, ОТБ департаменти Бош директори Евгений Жуков ва Европа инвестиция банки Президентининг маслаҳатчиси Флавия Паланза транс-афғон темир йўлини қуриш лойиҳасини амалга ошириш ташаббусини маъқулладилар.

Ушбу лойиҳани амалга оширилиши ўз ўрнида Марказий Осиё ва Евроосиё минтақаларида транзит юк айланмалари ҳажмини бир неча баробарга ошириш билан бир қаторда харажатларни кескин камайишига ҳам хизмат қилади.

Эндиги муҳим вазифа шундай улкан лойиҳаларни амалга оширилишида юксак касбий салоҳиятга эга бўлган соҳа вакилларини тайёрлаш тизимида ҳам кенг қамровли ислохотлар олиб боришни тақазо этади.

Республика транспорт соҳаси учун юқори малакали кадрлар тайёрлаш, тизимни илғор хорижий тажриба ва халқаро стандартлар асосида тубдан такомиллаштириш, таълим жараёнига ўқитишнинг инновацион услублари ва ахборот технологияларини кенг жорий этиш ҳамда соҳанинг илмий салоҳиятини янада ошириш мақсадида 2020 йилнинг 4 май куни мамлакатимиз Президентининг «Транспорт соҳасида кадрлар тайёрлаш тизимини такомиллаштириш чора-тадбирлари тўғрисида» ги Қарорига кўра, Тошкент темир йўл муҳандислари институти, Тошкент автомобиль йўлларини лойиҳалаш, қуриш ва эксплуатацияси институти ҳамда Тошкент давлат техника университетининг авиакосмик технологиялари факультети асосида Тошкент давлат транспорт университети ташкил этилди.[3. 2020 йил 4 май] Бундан асосий мақсад мамлакат транспорт коммуникация сиёсатидаги устувор вазифаларни чуқур англаган креатив фикрлайдиган мутахассис кадрлар тайёрлаш кўзда тутилган.

Янгиланаётган Ўзбекистон кейинги йилларда бошқа секторлар билан бир қаторда таълим соҳасида ҳам комплекс ривожлантириш бўйича салмоқли ишларни амалга оширмоқда.

ХУЛОСА

Ўзбекистон янгидан-янги транспорт коммуникация истиқболларини амалга ошириш йўлида собитқадам мамлакат сифатида кенг жамоатчилик томонидан эътироф этилмоқда. 2021 йил 29 декабрда Ўзбекистон Президентининг парламентга



Мурожаатида: “Ҳозирги кунда Марказий Осиёни Ҳинд океани билан боғлайдиган Транс-афғон транспорт йўлагини барпо этиш борасида дастлабки амалий қадамларни ташладик. Бу лойиҳанинг рўёбга чиқарилиши бутун минтақамизда барқарорлик ва иқтисодий ўсишни таъминлашга беқиёс хизмат қилади” -деб мамлакат темир йўл тармоғида янги йўналишларни очиш йўлида бор имкониятларни сафарбар этишга чақирди. Зеро, эзгу мақсад йўлида режалаштирилаётган улкан бунёдкорлик ишлари нафақат Ўзбекистон манфаатларига хизмат қилади. Шу билан бир қаторда мазкур лойиҳани муваффақиятли амалга оширилиши Афғонистон ва Покистон давлатлари учун ҳам манфаатли ҳисобланиши билан характерланади.

REFERENCES

1. Мирзиёев Ш.М. Халқимизнинг розилиги бизнинг фаолиятимизга берилган энг олий баҳодир. -Т.: “Ўзбекистон”. 2018. 2-том
2. Ўзбекистон Республикасини янада ривожлантириш бўйича Ҳаракатлар стратегияси тўғрисида” Ўзбекистон Республикаси Президентининг Фармони. -Т.: Ўзбекистон Республикаси қонун ҳужжатлари тўплами, 2017 й., 6-сон.
3. Ўзбекистон Республикаси Президентининг “Транспорт соҳасида кадрлар тайёрлаш тизимини такомиллаштириш чора-тадбирлари тўғрисида” ги Қарори. 2020 йил, 4 май.
4. Ўзбекистон Республикаси Президентининг Олий Мажлисга Мурожаатномаси. / “Янги Ўзбекистон” газетаси, 2020 йил, 30 декабрь сони.
- 5.Рахимова, М. И., & Ҳасанов, М. Н. (2020). Роль среднеазиатской философии в развитии мировой и европейской науки. Вестник науки и образования, (4-1 (82)), 38-41.
- 6.Н. Ж. Назарова & М. Н. Ҳасанов (2022). ТАЛАБАЛАРДА БЎШ ВАҚТДАН САМАРАЛИ ФОЙДАЛАНИШ КЎНИКМАЛАРИНИ ШАКЛЛАНТИРИШ. Academic research in educational sciences, 3 (6), 752-758.
- 7.Миршод Нўмонович Ҳасанов (2022). ЯНГИ ЎЗБЕКИСТОН ТАРАҚҚИЁТИ БОСҚИЧИДА ЁШЛАРНИНГ МАЪНАВИЙ ВА МАДАНИЯТИНИ ЮКСАЛТИРИШНИНГ УСТИВОР ВАЗИФАЛАРИ. Academic research in educational sciences, 3 (6), 791-798.
8. М. Н. Ҳасанов, С. У. Бошмонов, & Т. О. Жонибеков (2022). АБУ НАСР ФОРОБИЙНИНГ ИЛМ-ФАНЛАР ТАСНИФИДА АҲЛОҚИЙ ВА ДИНИЙ ҚАРАШЛАРИНИНГ ТАҲЛИЛИ. Academic research in educational sciences, 3 (TSTU Conference 1), 608-613

ФАРОБИЙНИНГ МЕТОДОЛОГИК АСОСЛАРИ ТАЪЛИМОТИ

Ж. С. Рамагов

Тошкент давлат транспорт университети, “Ижтимоий фанлар” кафедраси
мудири

М. Ҳасанов

Тошкент давлат транспорт университети, “Ижтимоий фанлар” кафедраси
ўқитувчиси

АННОТАЦИЯ

Фаробийнинг ижтимоий онтологиясини ўрта аср ислом тафаккурининг ижтимоий-сиёсий ғояларига асосланиб, вақт берган саволларга жавоб беришга уринишлардан бири сифатида қараш мумкин. Бундан ал-Фаробийнинг Сейф ад-Давл саройига яқинлиги далолат беради. Бироқ, олим "Фозил шаҳар" лойиҳасида ишлаганда, айниқса, Сиракузада ўзининг ижтимоий лойиҳасини амалга оширишга муваффақ бўлмаган Платоннинг ҳикоясини билганлиги сабабли, унинг қоидаларини амалий равишда амалга оширишга умид қилмаган. Ва шунга қарамай, Ўрта аср Ислом Шарқидаги имоматлик, қасос ва жазо, масъулият ва эркинлик муаммолари бўйича кўплаб мунозаралар муҳокама қилинган муаммоларнинг мавҳум эмас, балки ҳаётий муҳимлигини тасдиқлади. Шунинг учун ижтимоий онтология масалаларини муҳокама қилиш энергия тизимини инсонпарварлаштириш учун идеал лойиҳа сифатида тақдим этилди.

Калит сўзлар: Форобий, фалсафа, методология, инсон, жамият, сиёсат.

КИРИШ

Ал-Фаробийнинг "Фозил шаҳар аҳолиси тўғрисида рисола" да онтологик принцип жамиятни адолатни талаб қиладиган ахлоқий (фазилатли) инсон томонидан дунёни ўзгартириш ижтимоий доктринасида асосий даражага кўтарилган. Инсон ва жамият, сиёсат, куч, шахсият - ҳамма нарса ўзаро боғлиқдир дейди. Тарихий маънода ал-Фаробий жамият тараққиёти ва ижтимоий тараққиёт ҳақида ўйлаганми? Эҳтимол, ҳа, чунки унинг "Фозил шаҳар" нафақат ижтимоий утопия эди: у ҳамма нарса оқилона ва амалий тамойилларга мувофиқ ишлайдиган консолидацияланган жамиятнинг идеал модели ҳамэди. Бу жамиятда ҳамма нарса таълим, тарбия ва биз учун энг муҳими, одобли бўлмаган шаҳарларнинг

ҳозирги аҳолиси - бағрикенглик, эркинлик ва одоб-ахлоқ асосида қурилган.

АДАБИЁТЛАР ТАҲЛИЛИ ВА МЕТОДОЛОГИЯ

Ал-Фаробий фалсафаси ижтимоий ҳаётнинг фавқуллода сифатини - индивидуал ҳаёт сифати учун кайфиятни ифода этган. Олимнинг сиёсий стратегияси ҳам туркий, ҳам исломий маданиятларнинг маънавий анъаналарига асосланган эди. Қадимги юнон сиёсий назариялари ва сиёсий технологияларига мурожаат қилиш, уларнинг ёрдамида жамиятдаги ижтимоий ҳаётни ва ҳаётни ўзгартириш мумкин эди, чунки бу таълимларнинг қиёсий таҳлили сиёсий заиф томонларини аниқлашга ёрдам бериши мумкин эди. Бундан ташқари, Қуръон матни энг муҳим принцип - ахлоқ қонунларига риоя қилиш ва ўз бурчини адо этиш бўлган Умматнинг идеал қиёфасини тақдим этди.

Ал-Фаробий одам моҳиятини туркий тушунчада, одам олами - "инсон дунёси" тушунчасида ифодаланган юксак маънавий анъаналарда ётган ахлоқий тамойил орқали белгилаб берди. Қадимги юнон фалсафий анъаналарига амал қилган ҳолда ал-Фаробий бошқа ислом файласуфлари сингари инсонни "фуқаролик" мавжудот сифатида белгилайди. Давлат унга жамиятдаги шахс манфаатларининг универсал вакили сифатида қарайди. Шундай қилиб, унинг ижтимоий онтологиясида "давлат" ва "жамият" тушунчалари моҳиятан бири-бирига тўғри келади ва агар улар баъзи бир нуансларда фарқ қилсалар, бу шунчаки Ислом Ўрта асрларига хос бўлган қарашларнинг ўзгаришига олиб келади. Дунёнинг турли хил қўлёзма фондлари каталоглари шундан далолат беради. Ўрта асрларнинг араб тилидаги манбаларининг кўплиги ва мантиққа оид рисолалар анчагина эди. Бундай қўлёзмалар Тошкентдаги фондларда ҳам мавжуд. Шундай қилиб, масалан, қўлёзмалар каталогларида 30 га яқин қўлёзмаларнинг номи берилганараб, форс ва Марказий Осиё муаллифларининг мантиғига кўра - Ибн Сино, Баҳманёр, Абҳари, Хасана ал-Кати, Мавлоно Зода, ал-Қазвини Дабирин, Қутбиддина Муҳаммад ат-Тахтоний, Тафтазоний, Журжоний, Давапи, Арабшоҳ ал-Исфароний, Али Тож ат-Туни ва бошқалар шулар жумласидандир. Бироқ, Ўрта асрларнинг араб тилида сўзлашадиган мантиғи жуда кам ўрганилган. Бу ҳақида араб мантиқи тарихини тадқиқотчиси, америкалик олим Н.Ресчер: "Тарчи ўтган асрда араб фалсафаси ва илмини ўрганишкенг кўламга эга бўлди, араб мантиғи нисбатан кам ҳақ тўланди" деб эътироф этган. Фақат бир нечта арабшунослар мантиқий матнлар билан ишладилар, ҳатто бу озчилик ҳам бу соҳага кўпроқ қизиқиш билдирганбилвосита ҳаракатлар самараси эди. Натижада, мантиқийликни акс эттирувчи катта ҳажмдаги материаллар

араб тилида сўзлашадиган муаллифларнинг асарлари ўрганилмаган "бўш жой" бўлиб қолмоқда эди. Ва, табиийки, у ўз тадқиқотчиларини кутмоқда эди. Мутафаккирлар Ўрта асрлар мантикий муаммоларни назарий жиҳатдан ривожлантиришда ривожланаётган эҳтиёжларга энг мос келадиган юк Аристотелнинг бой меросидан фойдаланган ҳолда, дунёнинг дунёвий билимлари, инсоннинг билим қобилятилари, қонунлари ва шакллари тўғрисида унинг таълимоти мантикий фикрлашида қарашади. Ушбу таълим улар учун манба бўлди, ва кейинчалик у сезиларли даражада бойитилди ва муҳим аҳамиятга эга бўлди, табиий фанлар ва дунёвий маданият ютуқлари асосида ривожланиш умуман ўрта асрлар юксак даражада тараққий этди.

Араб халифалиги пайдо бўлган даврга Аристотелнинг кўплаб асарлари, шу жумладан унинг мантикий асарлари араб тилига таржима қилишни осонлаштирган сурия тилида танилган. Аллақачон IX асрда Яқин Шарқ ҳудудида Аристотелнинг мантиққа доир асарлари кенг ўрганилди. Чунончи, унинг "Категориялар", "Интерпретация тўғрисида", "Биринчи таҳлил", "Иккинчи таҳлил", "Топика", "Мураккаб рад этишлар тўғрисида", "Риторика", "Поетика" асарларинафақат ўрта аср Шарқ дунёсида балки бутун бошли инсониятнинг улкан ютуғи ҳисобланади. Ёзувларда араб-мусулмон мантикий фикрлаш тараққиёти даврида Ҳунайна ибн Ишоқа, Абу Усмон Дамашки, Кинди, Марвозий, Фаробий, Яхё Ибн Ади, Абу Башар Матта, Ибн Сино, Ибн Рушд Европа схоластикаси Аристотел мантиғи билан ҳали тўлиқ таниш эмас эди. Мантиқ муаммоларини ишлаб чиқиш асосий вазифалардан бири сифатида қаралди, шунинг учун Ўрта аср арабларининг барча йирик мутафаккирлари мусулмон Шарқи уларга катта эътибор берган. Назарий фикрга хос бўлган фанларнинг таснифи, даври, мантиқда жуда ўринли тарзда изоҳланган.

Шундай қилиб, Фаробий фанлари таснифида "Ихсо ал-" улум " асарида, назарий фикрлашда мантиқ ҳар қандай зарурий бошланиш сифатида етакчи ўринни эгаллайди деб таърифлаган. Ал-Фаробий мантиқ илмини жамият ва давлатга бевосита таъсири кучли эканлигини ўз асрларида таъкидлаб ўтиб: "Агар иморат пойдевори мустаҳкам бўлса, у бутун умр хизмат қилади, фанлар пойдевори бу шубҳасиз мантиқ илмидир" деб таъкидлайди. Машҳур америкалик шарқшунос Ф. Розентал мантиқ илминидастлаб араб-мусулмон оламида тараққий этган деган фикрлари ҳам залворлидир.

Фаробий Ўрта аср араб тилида сўзлашадиган фалсафада биринчилардан бири бўлган мантикий муаммоларни изчил ишлаб чиқди, бунинг натижасида у Яқин ва Ўрта Шарқда йирик сифатида кенг танилган "Ню-мантиқчи" яъни янги мантиқшунос олим

деб аталган юксак унвонга сазовор бўлди. Замондошлари хурмат билан Фаробийни нафақат "ал-" муаллими ассони (" Иккинчи ўқитувчи "), деб бежизга айтишмаган. Фаробийнинг мантиқ соҳасидаги муҳим ютуқлари унинг иши тадқиқотчилари томонидан бир неча бор қайд этилган.

Кифтининг таъкидлашича, Фаробий «мантиқ ҳақидаги китобларга изох берган, тушунтирган, уларнинг ноаниқ маъносини очиб берди» деб айтиб ўтади. ширин ҳолда очиб берди. Шунингдек, Фаробий мантиқ бўйича бир қатор асарлар ёзганлиги ҳақида хабар Абулқосим Саид бин Аҳмедда «Ат-Таъриф фи табакат ал-улум» китобида шундай дейилган: «Ал-Фаробий ўрганган Бағдодда вафот этган Жон бин Жилоннинг мантиқ санъати ал-замонда Муқтадир. У мантиқ бўйича барча мусулмон файласуфларидан олдинда эди ва мантиқий муаммоларни ўрганишда улар орасида ғолиб чиқди. У мантиқ илмида аниқ бўлмаган фан сирларини очиб берди ва ушбу илимга кириш имкониятини яратди» деб баҳо берган. Бундан ташқари яна бир файласуф олим Н. Решер ҳам шундай дейди: "Ал-Фаробий мантиққа фалсафа ёки илм-фаннинг бошқа барча соҳаларига қараганда катта эътибор берган ва биз уни ҳеч бир иккилангишсиз мантиқ илмида пешқадам эди дейишга тўла асос бор» деб таърифлайди олим. Ал-Фаробий нафақат ўз даври мантиқ илмини чиқур ўрганди балки у Қадимги Юнонистоннинг мантиқ илми султони Аристотел ва бошга қадимги юнон файласуфлари асарларига ҳам эътибор қаратган.

Фаробий Арастунинг куйидаги асарларини мантиққа оид деб ҳисоблайди

- 1) "тоифалар" ("Ал-Макулот");
- 2) "Тафсир тўғрисида" ("Ал-Ибора");
- 3) "Биринчи таҳлил" ("Ал-Киёс");
- 4) "Иккинчи таҳлил" ("Ал-Бурхон");
- 5) "Топека" ("Ал-мавози ал-жадалия");
- 6) "Соф исботлар тўғрисида" ("Ал-ҳикмат ал-мумаввиҳа");
- 7) "Риторика" ("Ал-Хатаба");
- 8) "Поетика" ("Аш-шеар")

Мантиқий моҳиятни тақдим этиш нуқтаи назаридан алоҳида эътибор Фаробий "Иккинчи таҳлилга" бағишланган, чунки у ҳақли равишда ушбу китобда силлогизм (силлогистик исбот - аввалги барча натижалар ва мақсадларинсон тафаккурининг аниқ функциялари) қоидалари ва назарияси берилганлигини таъкидлайди.

Фаробийнинг бевосита мантиқ масалаларига бағишланган асарлари орасида, "Мантиққа кириш", "Мантиқ ҳақида кириш рисоласи" каби асарлари айниқса олим мантиқ

илми ҳақидаги тасаввурларимизни янада кенгайтишга, мукамаллаштиришга ва янада тараққий этишига кўмаклашади. Братиславада сақланаётган "Китоб филмантик" ёки "Китоб[мухтасар] эҳам ал-қутуб ал-мантикийя "(" Мантиқ китоби ёки [Катта] "қўлёзма китоблари Фаробийнинг мантиқ ғояларини ўрганиш учун катта аҳамиятга эга тўпламидир. XVIIIаср бошларида Аҳмед Али аш-Шаи томонидан қайта кўчирилган Фаробийнинг мантиқ муаммоларига бағишланган буюк асарлари бугунги кунгача етиб келган. Қўлёзма 12 та мустақил бўлимлардан иборат бўлган китоблардан ташкил топган.

Хусусан:

- 1) "Мантиқ билан танишиш";
- 2) "Мантиқ ҳақида кириш рисоласи";
- 3) "Муסיқа китоби"
- 4) "тоифалар тўғрисида китоб";
- 5) "иборалар ҳақида китоб";
- 6) "Ўхшатиш ҳақида китоб";
- 7) Таҳлил китоби;
- 8) "Хаёллар китоби",
- 9) "Далиллар китоби";
- 10) "Низо қоидалари тўғрисида китоб";
- 11) "Нотиқлик китоби";
- 12) "Шеърлар китоби".

ХУЛОСА

Хулоса сифатида Фаробий ҳар бир китобида бу ерда мустақил маъно англатувчи сифатида пайдо бўлади. Фаробийнинг ушбу асарлари Аристотел мантиқини давом килдириб, жуда чуқур ва кенг билимларга эга эканлиги кўрсатиб берган. Аристотелнинг мантиқий тамойилларига асосланиб, Абу Наср Ал-Фаробий ўзининг илмий фикр ютуқларига асосланган органон (мантиқий "қуллият") асарида ва мантиқнинг предмети ва вазифалари батафсил баён этилган "Ихсо ал-улум" ("Илмларнинг келиб чиқиши тўғрисида") ва "Кириш рисоласида мантиқ " каби китобларида айниқса бу илмнинг сиру-асрорлари батафсил баён этган. Фаробийнинг фикрига кўра, мантиқ илми қандай тартибга солишни ўргатади мантиқий рақамларга кўра, баёний жумлалар, улардан хулосалар олиш, бунинг натижасида биз номаълум нарсаларни билиб оламиз ва биз нима ҳақиқат ва нима ёлғонлигини ҳукм қиламиз. Мантиқ тарози фикрлаш жараёнининг тўғри ва нотўғрилигини ўлчаш, у объектни билишга қаратилган ва тоифалар билан



шуғулланади. Фаробийнинг фикрича, илмий билимлар тизимида мантик фалсафий билимларнинг ядроси, асоси вазифасини бажаради.

REFERENCES

1. Абдильдин Ж.М., Бурабаев М.С. и др. Социальные, этические
2. Абу Наср Фаробий, Фозил одамлар шахри. –Т.: Янги аср авлоди. 2016. – Б. 163-164.
3. Хайруллаев М.М. Мирозрение Фараби и его значение в истории философии. -Т.: Фан, 1967; Уйғониш даври ва шарқ мутафаккирлари. -Т.: Ўзбекистон, 1971; Ўрта Осиёда Уйғониш даври маданияти. -Т.: Фан, 1994.
4. М.Н.Хасанов, А.А.Азимбаев, Ҳалилов Ў., & Каримов Б. (2022). АБУ НАСР ФОРОБИЙНИНГ ШАХС МАЪНАВИЙ КАМОЛОТИГА ДОИР ҚАРАШЛАРИ . JOURNAL OF NEW CENTURY INNOVATIONS, 4(3), 147–153. Retrieved from <http://wsrjournal.com/index.php/new/article/view/629>
5. Рахимова, М. И., & Хасанов, М. Н. (2020). Роль среднеазиатской философии в развитии мировой и европейской науки. Вестник науки и образования, (4-1 (82)), 38-41.
6. Н. Ж. Назарова & М. Н. Хасанов (2022). ТАЛАБАЛАРДА БЎШ ВАҚТДАН САМАРАЛИ ФОЙДАЛАНИШ КЎНИКМАЛАРИНИ ШАКЛЛАНТИРИШ. Academic research in educational sciences, 3 (6), 752-758.
7. Миршод Нўмонович Хасанов (2022). ЯНГИ ЎЗБЕКИСТОН ТАРАҚҚИЁТИ БОСҚИЧИДА ЁШЛАРНИНГ МАЪНАВИЙ ВА МАДАНИЯТИНИ ЮКСАЛТИРИШНИНГ УСТИВОР ВАЗИФАЛАРИ. Academic research in educational sciences, 3 (6), 791-798.
8. М. Н. Хасанов, С. У. Бошмонов, & Т. О. Жонибеков (2022). АБУ НАСР ФОРОБИЙНИНГ ИЛМ-ФАНЛАР ТАСНИФИДА АҲЛОҚИЙ ВА ДИНИЙ ҚАРАШЛАРИНИНГ ТАҲЛИЛИ. Academic research in educational sciences, 3 (TSTU Conference 1), 608-613
9. Hasanov M.N. Abu Nasr is a unique interpretation of the concept of happy man in Farobi's philosophy. TJE - Tematics journal of Social Sciences-AQSH.2022.-P.43-46

АБУ НАСР ФОРОБИЙНИНГ ДАВЛАТГА ОИД ҚАРАШЛАРИ

Ж. С. Рамагов

Тошкент давлат транспорт университети, “Ижтимоий фанлар” кафедраси
мудири

М. Ҳасанов

Тошкент давлат транспорт университети, “Ижтимоий фанлар” кафедраси
ўқитувчиси

АННОТАЦИЯ

Ушбу мақолада Форобийнинг ҳаёти илмий-фалсафий қарашларида инсон ақл-заковатини бирламчи ўринга қўйганлиги, Абу Наср Форобийнинг педагогика фанининг асосчиси эканлиги, шунингдек, унинг асарларида кўриб чиқилган педагогик тушунчаларга берилган таърифлар билан янада ойдинлашади. Форобий инсон, унинг дунё тарққиётининг энг мукамал ва етук якуни сифада этирофи, унинг асарларида инсонга тарбия ва таълим бериш зарурлиги каби масалалар таҳлил этилган. Педагогиканинг асосий тушунчаси бўлган ўқитиш ва тарбия ҳақида олим шундай изоҳ беради

Калит сўзлар: Шахснинг ахлоқий шаклланиши, инсон илмий-фалсафий қарашлари, таълим-тарбия, билиш, педагогика, диалектика, Ўқитиш, Ўрганиш, дунёқараш, Замонавий педагогика.

КИРИШ

Ўрта аср Шарқида яратилган ва ривожланган илмий-фалсафий билимларнинг асосий қисми Марказий Осиё мамалакатлари ҳиссасига тўғри келади. Бу ерда тўпланган илмий тажриба, бой фалсафий анъана маънавий маданият ва шахс баркамоллигига доир концептуал қарашлар ривожланишига сезиларли таъсир кўрсатди, бир қанча давлатлар қатори Европада маданий-фалсафий ғояларнинг ривожланишига туртки берди. Абу Наср Форобий ҳамда унинг Шарқ фалсафаси, мантиқ илми, тиббиёти, математикаси, этика ва эстетикаси, адабиётшунослиги ва тилшунослиги ҳамда табиий ва ижтимоий фанларнинг бошқа тармоқлари ривожланишида ҳақида Европа, Шарқ тадқиқотчилари, шу жумладан, ўзбек олимларининг ҳам изланишлари алоҳида аҳамият касб этади.

Абу Наср Форобийнинг маънавий маданият тўғрисидаги қарашлари шаклланишининг ижтимоий-тарихий



манбалари тадқиқотчиларда унинг ижодига бўлган алоҳида қизиқиш янада ошишига сабаб бўлган. Шу боисдан ҳам мазкур бобда хорижий ва маҳаллий олимлар изланишларидан келиб чиққан ҳолда Абу Наср Форобий маданий-фалсафий дунёқарашининг шаклланиши ва эволюциясини очиб бериш, маънавий маданият тўғрисидаги қарашлари шаклланишининг тарихий-ижтимоий манбалари, дин ва маънавият муаммолари, илоҳиёт илми ҳақида қарашларини яхлит ҳолда ўрганишга алоҳида эътибор қаратилган.

АДАБИЁТЛАР ТАҲЛИЛИ ВА МЕТОДОЛОГИЯ

Ҳозирги даврга қадар маънавий маданият ва шахс баркамоллик масаласи жамиятшунос олимлар диққат марказида бўлиб келганлиги бу муаммони ўрганиш қанчалик даражада долзарб эканлигини кўрсатиб турибди. Дарҳақиқат, бугун биз шиддат билан тараққий этаётган маънавий эврилишлар даврида яшаймиз. Шубҳасиз, ахборот бўҳронлари туфайли тобора торайиб бораётган асримизда маънавият масаласи, қолаверса, ёш авлодни баркамол инсон қилиб тарбиялаш тобора долзарб аҳамият касб этмоқда. Сир эмаски, мустақилликка эришганимиздан кейин жаҳон цивилизациясига муносиб ҳисса қўшган буюк алломаларимизнинг маънавий меросига катта эътибор берила бошланди. Ўрта аср мусулмон Шарқининг муаззам сиймоларидан бири Абу Наср Форобий ҳам ана шундай зотлардан ҳисобланади. Зеро, мутафаккир қолдирган маънавий-маданий ва ахлоқий мерос асрларга татигулик аҳамиятга молик. Алломанинг фалсафий-маърифий қарашларини миллий маданий меросимизнинг асосини ташкил қилган баркамол инсонни тарбиялашдаги беқиёс аҳамияти сифатида эътироф этар эканмиз, уларни ҳар томонлама ва тизимли тарзда тадқиқ этиш долзарб муаммолардан ҳисобланади.

VII аср ўрталаридан Марказий Осиёнинг бир қисми улкан салтанатга айланган араб халифалиги таркибига кирди. Ягона сиёсий майдонга бирлаш-тирилган бу улкан минтақа IX-XII асрларда улкан маданий кўтарилишни бошдан кечирди, бу даврда етишиб чиқиб, ижод қилган кўплаб мутафаккир ва олимларнинг китоблари жаҳон маданияти хазинасига қўшилди. Илмий ижодда эстетик унсурларни ўзига сингдириб олган фалсафа ва фан бу даврда кузатилган қудратли маданий ҳаракатнинг ажралмас қисмига айланди. Бу унсурлар ишлаб чиқилишининг бошланғич нуқтасида Абу Наср Форобий туради. У томонидан берилган туртки замонавий табиатшунослик тадқиқотларига асос бўлиб хизмат қилди. айнан ўрта асрлардаги араб тилли фалсафа қадимги юнон фалсафасининг биринчи ва асл меросхўри бўлди, айти пайтда, уни ижодий ривожлантириб, янги ютуқлар билан

бойитди. Бу маънода, Абу Наср Форобий Шарқ ва Европа маданиятларини боғловчи кўприк бўлди, десак янглишмаймиз.

Абу Наср Форобий XV асрдан эътиборан Россияда “Авиасаф” ва “Авийеше”, Европада “Авеннасар” ва “Фараби” номли билан машҳур бўлган. Ўзини тўлалигича билим олиш ва фанга хизмат қилишга бағишлаганлиги учун ҳам замонасининг деярли барча фанларини чуқур ўзлаштиришга эришди. У жаҳон илм-фани ва фалсафий билимлар тизимида ўзига хос фанлар таснифи, мукамал давлат моделини яратганлиги билан алоҳида ном қозонди. Шу боисдан ҳам унинг маънавий-маданий мероси қомусий характерга эга бўлиб, у яшаган давр руҳияти ва услубини акс эттиради.

Абу Наср Форобий (тахаллуси, тўлиқ исми Абу Наср Муҳаммад ибн Муҳаммад ибн Ўзлог ат-Туркий, 873 йили Фороб шаҳрида туғилган, 950 йили Дамашқда вафот этган, Дамашқдаги “Боб ас-Саъир” қабристонига дафн этилган) – жаҳон маданиятига салмоқли ҳисса қўшган мутафаккир, Ўрта Осиёлик таниқли файласуф, 70 дан ортиқ тилни билган қомусий олим ҳисобланади. Ўрта асрлардаги маълум илмий кашфиётлар қаторида, умуман, Яқин ва Ўрта Шарқ мамлакатлари маърифий ва ижтимоий-фалсафий тафаккурининг ривожланиши ҳам унинг номи билан боғлиқ. Замонасининг барча фанларини мукамал ўрганган ва уларнинг ривожланишига ўз хиссасини қўшган, юнон файласуфларининг китобларига берган шарҳлари билан уларнинг Шарқ ўлкаларида кенг ёйилишига туртки бўлган Абу Наср Форобий Шарқда юксак баҳоланиб, “ал-Муаллим ас-Соний” (Арастудан кейинги “иккинчи муаллим”) ва “Шарқ Арастуси” номларини олган.

Абу Наср Форобийнинг маънавий маданиятга доир қарашларининг тарихий-ижтимоий ва фалсафий манбаларини тадқиқ этиш Шарқ Уйғониш даврида эришилган маданий, ижтимоий тараққиётни чуқурроқ ўрганишни талаб қилади. Шу нуқтаи назардан қараганда, Муҳаммад ибн Тоҳир ибн Баҳром Абу Сулаймон Мантиқий Сижистонийнинг “Сивони-ул-ҳикма” (“Ҳикматлар хазинаси”) китоби Шарқ уламолари орасида беқиёс шухрат қозонган. Аммо бу асарнинг тўлиқ матни бизгача етиб келмаган. Сижистонийнинг шу китобидан сайлаб олинган мухтасар икки китоб бизгача етиб келган.

Заҳириддин Байҳақийнинг “Татимма Сивони-ул-ҳикма” асарида Абу Наср Форобий ҳақида қуйидаги фикрларни ўқиймиз: “Шайхул-акрам, Устози Соний, ал-Ҳаким, Муҳаммад ибн Муҳаммад ибн Узлог ибн Тархон Абу Наср Форобий Туркистоннинг Фарйобидан (форсада ҳам Фарйоб бор) замонасида ва аввал ўтганлар орасида тенгсиз эди.

Исломиятгача иккита ва исломиятдан сўнг иккита ҳаким – файласуф бўлган. Булар: Арасту ва Искандар (Александр) Афродизий, исломият даври- да эса Абу Наср ва Абу Али (Ибн Сино)дир”. Абу Наср вафотидан сўнг 30 йил кейин Абу Али туғилган. Абу Али ўзини Абу Насрнинг шогирди эканлигини айтган. Ибн Сино ўзи ёзган таржимаи ҳолида “Арастунинг “Бадаъ-ат-Табиа” (“Метафизика”) асарини қирқ марта ўқиб, тушуниб бўлмас экан, деб афсусланганини, сўнг Абу Наср Форобийнинг “Арастунинг “Метафизика”си мақсадлари ҳақида” асарини ўқиб, кўзи равшан очилганини, Оллоҳга шукрона айтиб, кўп хайр-эҳсонлар қилганини ёзади. Ибн Синонинг ўзи ёзган ва шогирди Абдул-Воҳид Жузжоний давом эттирган таржимаи ҳоли фақат шу “Татимма” асарида бизгача етиб келган.

“Абу Насрнинг жуда кўп асарлари бўлиб, – деб ёзади З.Байҳақий, – кўпчилиги Шомда сақланиб қолган (ўша вақтда Туркистонга етиб келмаган). Булар: “Ал-Мухтасар фил-мантик”, “Китоб ал-Бурхон” (1-Аналитика), “Ароу аҳли мадинатул-фозила”, “Таълиқот” (“Талқин”, “Герменевтика”), “Шарҳи Уклидус”, “Шарҳи кутуб Арасту”, “Китоб ан-Нафс” (“Рух ва жон ҳақида”), Афлотуннинг “Тимей” асарига шарҳ”, “Китоб ат-Тафсир”, “Китоб фи-л-муסיқа” ва бошқалар. (Абу Наср Форобийнинг тўлиқ асарлари рўйхати атоқли шарқшунос Абдусодиқ Ирисов Маҳкам Маҳмудов билан ҳамкорликда нашр этган “Фозил одамлар шаҳри” тўпламида Абу Усайбия, Ибн Ҳалликон асарларидан олиб келтирилган).Камина (Заҳириддин Байҳақий) Рой шаҳрида нақиблар раисининг кутубхонасида Абу Наср Форобийнинг ўз қўли билан ёзган ва шогирди Яҳё ибн Одий қўли билан кўчирилган асарларини кўрганман”. “Ахлоқ-ул-ҳукамо” (“Ҳакимлар ахлоқи”) китобида ўқидимки, (бувай- хийлар салтанатининг вазири) Соҳиб Исмоил ибн Аббод (Шомга, Абу Наср Форобийга) жуда кўп совға-саломлар, тухфалар юбориб, Ройга келишни илтимос қилган). У “Ким аллома Абу Наср Форобийни менинг ҳузуримга бошлаб келса, ҳаддан зиёд эҳсонлар бераман!” деган. Аммо Абу Наср мол- дунё ва шон-шуҳратга қизиқмасди. Шу сабабли бир марта у атайлаб, жулдур кийимда, қўлида ўзи ясаган чолғу асбоби – уд билан Ройга келиб, давлатмандлар (вазирга яқин лаганбардорлар) базм қилиб ўтирган хонага кирди. Бу ерда ўткир сўз усталари, шўх ва енгилтак меҳмонлар Абу Наср Форобийга (жой ҳам кўрсатмай), у эшик тагида ўтирганида (таклифсиз келган бефаросат, саҳройи, жирканч одам деб) уни масхара қилдилар, сўзларини ҳам эшитмадилар.

ХУЛОСА

Аммо Абу Наср вазирнинг яқинлари базмида масхара ва ҳақоратларга чидаб, барчалари кўп шароб ичганидан маст-аласт бўлиб қолгунича ўтирди. Сўнг хуржунидан чолғу асбобини олиб, шундай куй чалдики, меҳмонлар донг қотиб ухлаб қолдилар. Абу Наср чолғунинг тахтасига “Бу ерга Абу Наср Форобий келди, сизлар уни масхара қилдинглар” деб ёзиб, чиқиб кетди. Шу кетишда Бағдодга етди. Соҳиб Аббод ва яқинлари хушларига келиб, камбағал меҳмонни масхара қилганларини эслаб, афсусландилар. Бир мутриб (созанда) удгаёзилган сўзларни кўрсатди. Вазир Абу Наср Форобий келиб-кетганини билгач, уни топиб келиш учун ортидан одам юборди. Аммо тополмадилар. Вазир Соҳиб Аббод бу воқеадан умр бўйи афсусланиб, ҳижолат бўлиб юрди. Камина (Захириддин Байҳақий) устозимдан (Қутбиддин Муҳаммад Марвозий) эшитган эдимки, Абу Наср (ёши етмишдан ошганида) Дамашқдан Асқалонга бораётган вақтида карвонга қароқчилар хужум қилган (карвон кичик, соқчилари оз бўлса керак), Абу Наср уларга отларимни, қуролларимни, буюмларимни олинглар ва йўлни очиб қўйинглар деди. Қароқчилар кўнмадилар. Абу Наср ва ҳамроҳлари отларидан тушиб, қиличлари билан жангга киришганлар. Карвон аҳлидан барча ҳалок бўлган (қароқчилардан ҳам бир қисми ўлган бўлса керак). Шом амири (Сайфуддавла) бу хабардан дахшатга тушиб, қароқчиларни тутиб, Абу Насрнинг қабри олдида барчасини салбга тортди”.

Айтишларича, Абу Наср Форобий исмли Самарқандлик шифокор ҳам бўлган, у файласуф эмас. Файласуф Муҳаммад Абу Наср Форобий айтар эди: “Фалсафани ўрганиш учун одам ёшлигидан билимларга чанқок, хушхулқли, яхши тарбия кўрган, Қуръонни, тил (адаб) ва шаръий (хайрли) илмларни ўрганиши, тирикчилик ташвишидан фориғ (холи, озод) бўлиши керак”. Абу Наср илм ва олимларни ҳурмат қилар, илмни бойлик, фойда ғарази билан эмас, беғараз ўрганиш керак, дер эди. Илмдан худбинлик мақсадида фойдаланувчилар ёлғончи, сохта файласуф бўладилар, чунки пул ва мол-дунё билан ёлғонни, сохталикни оқлаб бўлмайди. Дарахтнинг камолоти ширин мева беришда бўлганидек, инсон комиллиги гўзал хулқи биландир. Ўзини ҳаммадан баланд кўювчи (такаббур, нокамтар) одам камолотга эришолмайди. Аллома илмни ва унинг асосидаги донолик, ақлни бахтга эришишнинг асосий воситаси сифатида талқин этади; унингча, ақл ва фан ёрдамида шундай маънавийлик даражасига кўтарилиш мумкинки, бу маънавийлик авлодлар ўлиmidан кейин ҳам инсоният учун хизмат қилади.

REFERENCES

1. Форобий. Бахт-саодатга эришув ҳақида //Абу Наср Форобий. Рисолалар. – Т.: Фан, 1975. – Б. 64.
- 2.Форобий. Жисмлар ваакциденцияларниибтидоси ҳақида рисола //Абу Наср Форобий. Рисолалар. – Т.: Фан, 1975. – Б. 139.
- 3.Фролова Е. А. Арабская философия: Прошлое и настоящее. - М .: Языки славянских культур, 2010. - 464 с.
4. М.Н.Ҳасанов, А.А.Азимбаев, Ҳалилов Ў., & Каримов Б. (2022). АБУ НАСР ФОРОБИЙНИНГ ШАХС МАЪНАВИЙ КАМОЛОТИГА ДОИР ҚАРАШЛАРИ . JOURNAL OF NEW CENTURY INNOVATIONS, 4(3), 147–153. Retrieved from <http://wsrjournal.com/index.php/new/article/view/629>
5. Рахимова, М. И., & Хасанов, М. Н. (2020). Роль среднеазиатской философии в развитии мировой и европейской науки. Вестник науки и образования, (4-1 (82)), 38-41.
6. Н. Ж. Назарова & М. Н. Ҳасанов (2022). ТАЛАБАЛАРДА БЎШ ВАҚТДАН САМАРАЛИ ФОЙДАЛАНИШ КЎНИКМАЛАРИНИ ШАКЛЛАНТИРИШ. Academic research in educational sciences, 3 (6), 752-758.
7. Миршод Нўмонович Ҳасанов (2022). ЯНГИ ЎЗБЕКИСТОН ТАРАҚҚИЁТИ БОСҚИЧИДА ЁШЛАРНИНГ МАЪНАВИЙ ВА МАДАНИЯТИНИ ЮКСАЛТИРИШНИНГ УСТИВОР ВАЗИФАЛАРИ. Academic research in educational sciences, 3 (6), 791-798.
8. М. Н. Ҳасанов, С. У. Бошмонов, & Т. О. Жонибеков (2022). АБУ НАСР ФОРОБИЙНИНГ ИЛМ-ФАНЛАР ТАСНИФИДА АҲЛОҚИЙ ВА ДИНИЙ ҚАРАШЛАРИНИНГ ТАҲЛИЛИ. Academic research in educational sciences, 3 (TSTU Conference 1), 608-613

MAHSULOTLARNI EKSPORT QILISH UCHUN XALQARO BOZOR TANLASHDA DEANI QO'LLASH VA MAMLAKATIMIZDA EKSPORTNI YANADA OSHIRISH IMKONIYATLARI

Shohzod Xusan o'g'li Abdiquobilov

Jahon iqtisodiyoti va diplomatiya universiteti magistranti

ANNOTATSIYA

Ushbu maqola mamlakatimizning eksport salohiyati hamda qilinishi lozim bo'lgan ishlar bilan bir qatorda xalqaro miqyosda qarorlar qabul qilishni qo'llab-quvvatlash uchun bozor tanlovini amalga oshirish. Buni amalga oshirish uchun biz chiqishga yo'naltirilgan ma'lumotlar konvertidan foydalanamiz tahlil (DEA) modeli. Metodologiya to'g'ridan-to'g'ri eksport qilinadigan barcha mahsulotlarga nisbatan qo'llaniladi. Shunindak, statistik ma'lumotlar asosida mamlakatimizda yanada eksportni oshirish imkoniyatlari o'rganilgan.

Kalit so'zlar: Eksport, DEA tahlili, samaradorlik, mahsulotlar, xalqaro bozor tanlovi, mamlakat, eksport salohiyat.

KIRISH

Mahsulotlarni eksport qilish uchun xalqaro bozor tanlash davlatning eng muhim oldiga quygan eng muhim vazifalaridan biri sanaladi. Shu o'rinda mamlakatimizda amalga oshirilayotgan tub islohatlar natijasi ularoq eksportni qo'llab-quvvatlashga doir bir nechta Prezidentimiz qaror va farmonlari qabul qilingan. Jumladan, "Sanoat kooperatsiyasini yanada rivojlantirish va talab yuqori bo'lgan mahsulotlar ishlab chiqarishni kengaytirish chora-tadbirlari to'g'risida" gi O'zbekiston Respublikasi Prezidentining 2019-yil 1-maydagi PQ-4302-son qarori, "2021-yilda O'zbekiston Respublikasining eksport salohiyatini amalga oshirish chora-tadbirlari to'g'risida"gi O'zbekiston Respublikasi Prezidentining 2021-yil 14-yanvardagi PQ-4949-son qarori va "Eksport faoliyatini yanada qo'llab-quvvatlash chora-tadbirlari to'g'risida"gi O'zbekiston Respublikasi Prezidentining 2020-yil 7-maydagi PQ-4707-son qarorlari mamlakatimizda amalga oshirilayotgan tub o'zgarishlarning natijasidir. Shuning uchun xalqaro hamjamiyatda bunga davlatb yetarlicha e'tibor qaratadi deb aytishimiz mumkin. Buni aniqlashning eng samarali usullaridan biri esa DEA analiz(tahlil) sanaladi. Bunda mahsulotlarni eksport qilish uchun xalqaro bozor tanlash hamda g'oya natijalarga ta'sir qilmasdan ham tejamkorlikni, ham samaradorlikni kafolatlashdan iborat. Bir xil mahsuldorlik sifatini saqlab, qanday qilib yaxshiroq

tanlov qilishni keyinroq batafsil tuxtalaman. Ayniqsa, bu nafaqat yondashuvlar va usullar haqida emas, balki miqdoriy o'zgaruvchilar haqida gap ketganda inson tomonidan talqin qilinishi mumkin bo'lgan jarayon[1].

ADABIYOTLAR TAHLILI VA METODOLOGIYA

Samaradorlik - bu chiqish (Y) va kirish (X) o'rtasidagi nisbat, masalan:

$$\text{Samaradorlik} = Y / X$$

Samaradorlik optimallashtirish muammosini hal qilish biz harakat qilishimiz mumkin bo'lgan sohalarni topish va resurslardan yaxshiroq samaradorlikka yoki yaxshiroq foydalanishga erishish uchun kirish va chiqish o'zgaruvchilari belgilab olishimiz zarur.

Buni ikkita yondashuv bilan amalga oshirish mumkin: kiritish va chiqishga yo'naltirilgan usullar orqalidir.

Chiqish yo'nalishini biz mutanosib ravishda oshirishimiz mumkin bo'lgan miqdor sifatida aniqlash mumkin bo'lganda ishlatiladigan kirish miqdorini o'zgartirmasdan ishlab chiqarishdir. Biroq, kirish yo'nalishi tomonini o'zgartirmasdan, kiritilgan miqdorlarni qanchalik mutanosib ravishda kamaytirishimiz mumkinligini hal qilib ishlab chiqarilgan miqdorlariga quyishimiz zarur. Qachon bitta kirish va chiqish ekanligini aniqlash oson. Biroq, ular bir nechta bo'lsa, bitta nisbat yetarli emas. Bu bizni yanada murakkab DEA yoki ma'lumotlar konvertini tahlil qilish usulini qo'llashimiz mumkin[2]. Jarayonlarini raqamlashtirish doirasida xalqaro savdoga ixtisoslashgan kompaniya rejalashtirilgan resurslarini optimallashtirish maqsadida uning faoliyatini to'liq raqamlashtirish. Asosiy jarayonlar orasida optimallashtirilgan bo'lsa, biz avtomatik ravishda mamlakatlarni tanlab, bozor tanlovini avtomatlashtirishni topishimiz mumkin mijoz yaxshi o'rnatilgan strategiya yordamida yondashishi mumkin. Buning uchun biz DEA usulidan foydalandik (ma'lumotlar konvertini tahlil qilish).

II. DEA usuli

1) DEA arizalari

DEA usuli dunyoda hozirda keng tarqalayotgan zamonaviy usullaridan biri sanaladi. DEA usuli hozirda Ispaniya yoki ispan tilida so'zlashuvchi davlatlarda (Lotin Amerikasi, Markaziy Amerika, Karib havzasi davlatlari) keng tarqalgan samaradorlikni aniqlaydigan usul hisoblanadi. Shunday qilib, ma'lumotlarni konvertatsiya qilish tahlili (DEA) - bu parametrik bo'lmagan chiziqli dasturlash usulining qiymatlari funktsiyasi sifatida qaror qabul qilish bo'linmalarining nisbiy ishlashini o'lchaydi og'irlikni

belgilash va normalizatsiya qilishdan qochib, tanlangan kirish va chiqish o'zgaruvchilari bir hil shkala bo'yicha o'zgaruvchan qiymatlardir[3]. Shuning uchun bu masalalar modelga yo'naltirishni o'z ichiga oladi va kirishlar, natijalar va qaror qabul qilish birliklarini tanlaydi yoki belgilaydi. Ushbu uslub uni banklar, investitsiya fondlari, politsiya uchastkalari kabi ko'plab sohalarda qo'llash imkonini beradi. Shuningdek, kasalxonalar, soliq organlari, harbiy mudofaa bazalari, sug'urta kompaniyalari, maktablar, kutubxonalar va universitet bo'limlarida ham. Bu ko'p mezonli baholash muammosini hal qilish vositasi sifatida ko'rib chiqilishi mumkin va har biri bir nechta bo'yicha ishlashi bilan ifodalanadi. Hozirgi vaqtda ba'zi o'zgaruvchilar bo'lishi mumkin hukumatlar tomonidan institutsional qo'llab-quvvatlash kabi integratsiyalashgan boshqaruv tizimida strategik mahalliy korxonalarini, geografik yaqinlikni, madaniy o'xshashlikni va boshqa asosiy o'zgaruvchilarni himoya qiladi. Bundan tashqari, qiziqarli hissalar DEA ning xalqaro bozordagi dolzarbligini ko'rsatadi. Tanlash yondashuvlari (IMS) va turli tadqiqotlar chora-tadbirlar yordamida yondashuvni qo'llagan mijozlar imidji, maqsadli bozorlarda o'rtacha soliq stavkalari, xorijiy raqobatchilar soni, mahalliy ishlab chiqaruvchilar soni, marketing xarajatlari, sotish narxlar va taxminiy sotish hajmini ham shu qatorda. Hukumatlar va kompaniyalar ham moslashtirilgan dasturiy ta'minotni ishlab chiqish uchun katta sa'y-harakatlarni amalga oshirmoqda rivojlantirish uchun xalqaro bozorlardagi imkoniyatlarni tan olish uchun DEA texnikasiga asoslangan iqtisodiy o'sish uchun muqobil variantlardan biridir.

Eksport orqali xalqaro bozorlardagi ishtirokini oshirishga intilayotgan har bir kompaniya uchun mahsulotlar, biz to'siqlar, mezonlar va muhim berilgan eng maqbul yechim aniqlash kerak hamda eng avvalo eksport jarayoniga ta'sir ko'rsatishi mumkin bo'lgan institutsional mexanizmi ham sanaladi. DEA modellari kompaniyalarga imkoniyat beradi o'lchash kabi eng samarali maqsadli mamlakatlarni aniqlash uchun ko'plab omillarni hisobga olgan holda xalqaro yuk tashish liniyalari potentsialini va ularning samaradorligini baholashni. Shu asosda, IMS uchun DEAning haqiqiy qo'llanilishida qaror qabul qiluvchilar kerak ularning ehtiyojlari va afzalliklariga ko'ra tegishli kirish va chiqishlarni aniqlash mumkin. 1978-yilda Charnes, Kuper va Rodos tomonidan taklif qilingan[4]. DEA chegara tahlili deb ham ataladi, chunki birlikning ishlashi baholanadi samaradorlik chegarasini ifodalovchi namunadagi eng yaxshi ko'rsatkichli birliklar bilan solishtiriladi. Bundan tashqari, agar birlik o'z samaradorligi chegarasida bo'lmasa, u samarasiz hisoblanadi. Shuning uchun, bu ko'p mezonli usul bizning holatlarimizda qo'llanilishi mumkin, chunki u bir nechta kirishlarni boshqarishi mumkin va nisbatlar tahlili

yoki regressiya usullari kabi boshqa miqdoriy usullardan farqli ravishda natijalari farq qiladi.

2) Model va ma'lumotlarning taqdimoti

Ushbu bo'limda biz xalqaro bozorlarni tanlashda DEAni qo'llashga e'tibor qaratamiz. Biz modelning o'zgaruvchilarini aniqlashdan boshlaymiz. Belgilanishi kerak bo'lgan birinchi o'zgaruvchi - bu ro'yxat o'z bozorlarini o'rganish uchun mahsulotlardir. Biz Yevropaga mahsulotining taqsimlanishini ko'rib chiqamiz.. Shunday qilib, har bir mahsulot uchun biz maqsadli bozorni aniqlamoqchimiz. Mahsulotlar ro'yxatini aniqlagandan so'ng, biz davomida ishlatilishi mumkin bo'lgan barcha o'zgaruvchilarni yig'amiz modelni boyitish uchun qaror qabul qilamiz. Eksport operatsiyalarini imkon qadar ko'proq o'rganish davomida jarayonda o'zgaruvchilar sohasini aniqlash g'oyasi muhim ahamiyatga ega. Shuning uchun biz ko'rib chiqish maqsadli mamlakatlarni ularning asosida tanlashning odatiy doirasidan tashqariga chiqish xarid qobiliyati va import tarixi va ta'sir qilishi mumkin bo'lgan boshqa o'zgaruvchilarni o'z ichiga oladi bu operatsiyalar. Ma'lumotlar manbalarining ishonchliligi muhimligini hisobga olib, biz qidiruvimizni qisqartirish haqida o'yladim O'zbekiston Statistika Qo'mitasi, Jahon banki, Xalqaro valyuta jamg'armasi kabi tan olingan ma'lumotlar bazalari ro'yxatini qamrab oladigan ma'lumotlar bazasidan foydalanamiz. Bulardan saqlangan o'zgaruvchilar to'plami ma'lumotlar bazalari Xalqaro Savdo Markazi(ITC)ning dunyo bo'yicha taqsimotiga ko'ra 232 ta davlat uchun 35 ta o'zgaruvchini o'z ichiga oladi. ITC (Xalqaro savdo markazi) mamlakatlar ro'yxati ma'lumotlarni yig'ish. Kirish va chiqishlarni aniqlash uchun va tomonidan belgilangan mezonlar ko'rib chiqildi. Iqtisodiyot va bozor rivojlanishi bilan bog'liq mamlakat va iste'molchi darajasidagi o'zgaruvchilar quyidagilardir:

- mahsulotni qabul qilish;
- madaniy va geografik masofalar;
- logistika;
- osonlashtiradigan siyosatlar faoliyatni yaratish;
- boshqalar qatorida tovarlar harakati.

Ma'lumotlar bazasidagi o'zgaruvchilar uchun kirish va chiqish o'zgaruvchilari o'rtasidagi korrelyatsiya tahlili har bir o'zgaruvchining boshqasidan farqli ma'lumotlarni taqdim etishini ta'minlash uchun ham amalga oshiriladigan va modeldagi o'zgaruvchilarni, shuningdek baholangan mamlakatlar o'rtasidagi kontrastni oshiradi. Bu tahlil saqlash uchun qulay yoki bo'lmagan va bo'lgan o'zgaruvchilarni aniqlashni osonlashtiradi 4-raqamli chuqurlikdagi barcha bo'lim ma'lumotlar to'plami uchun bajarilgan. Kirishlar M yaxshi korrelyatsiya qilingan o'zgaruvchilarni hisoblaydi,

masalan, $M \geq 9$ ga teng. Ular ma'lumotlarning narxini belgilaydilar. Madaniy bo'shliq indeksleri va logistika kabi bir mamlakatdan boshqasiga eksport operatsiyasi masalalar, protseduralar va hujjatlarni kiritishimiz mumkin. Quyidagi 1-jadvalda kirish va chiqish o'zgaruvchilari mavjud mos ravishda.

O'zgaruvchan	Kirish/chiqish
Import qiluvchi mamlakatlarning o'rtacha masofasi km	Kirish
Logistika samaradorligi indeksi	Kirish
Biznes yuritish qulayligi indeksi	Kirish
YaIMning o'sishi 2000-2021	Kirish
YIM jon boshiga 2021-yil	Kirish
Bojxona tartib-qoidalari yuklanadi	Kirish
Eksport yetkazib berish vaqtini kiritish	Kirish
2021-yilda import qilingan qiymat	Kirish
Eksportni qo'llab - quvvatlash	Kirish
Yillik miqdor o'sishi 2000-2021	Kirish
Yevropaga nisbatan madaniy farq: uzoq muddatli orientatsiya	Chiqish
Yevropa bilan solishtirganda madaniy tafovut: diniy noaniqlik	Chiqish
Yevropaga nisbatan madaniy tafovut: kuch masofa	Chiqish
2021-yilda eksport qilingan miqdor	Chiqish
2021-yildan 2030-yilgacha kutilayotgan tovar importi	Chiqish
Jahon eksportidagi ulush	Chiqish
Import qiluvchi mamlakatlarning konsentratsiyasi	Chiqish
Savdo balansi	Chiqish
Qiymatning yillik o'sishi 2016-2021	Chiqish

1-jadval: DEA modeli qaror o'zgaruvchilari

Kirish va chiqishlar (S o'zgaruvchilari = 9) o'rnatilgandan so'ng va Fridman va Sinuany-Stern, 1998 [5], qaror qabul qilishlar soni kamida $(M + S) \times 3$ ga teng bo'lishi kerak. Bunda holatda, bu $(9 + 9) \times 3 = 54$ ta mamlakat. Bu esa 233 ta davlatga mos keladi ma'lumotlar to'plami sanaladi. Shu nuqtai nazardan, Allen va boshqalar, 2001 [6] tomonidan belgilangan shart ham bajariladi chunki DEA modellaridagi qaror qabul

qilishlar (DMU) soni kamida $2M \times S$ ga teng bo'lishi kerak, bu holda bu $(2 \times 9) \times 9 = 162$ ta mamlakat. Xalqaro bozorni tanlash uchun ishlatiladigan qaror qabul qilishlar (DMU) raqamlari bizga imkon beradi yuqori darajadagi ajratishga intiladi va modelga ko'proq erkinlik darajasini beradi.

3) Yechim va natijalar

Ushbu paketlar bilan biz har bir mahsulot uchun taqqoslashni osonlashtiradigan funksiyalarni qo'llashi mumkin. Ma'lumotlar tanlangandan so'ng, masalani tahlil qilib yechish imkonini beruvchi funksiyalarni algoritm orqali qo'llashimiz, ma'lumotlarni ishlab chiqish va DEA nisbatlarini hisoblash, keyin samarali ko'rsatkichlarni tanlashimiz va tegishli samaradorligi 1 ga teng bo'ladi. Keyin mamlakatlarga buyurtma berish uchun birinchi yana bir filtr qilamiz. Bu filtrdan iborat faqat 2021-yilda import qilingan o'zgaruvchan miqdorni hisobga olgan holda, uni umumiy miqdori bo'yicha tortish 2021-yilda dunyoning barcha mamlakatlari tomonidan mahsulot uchun import qilingan miqdorlar va keyin buyurtma berish mamlakatlar importining ortib borayotgan foiziga qarab tanlab olishimiz mumkin. . DEA orqali ma'lumotlar konvertatsiyasini tahlil qilish muammosini o'rganib chiqdim. Bu yondashuv 68 ta mahsulot uchun maqsadli mamlakatlarga eksport qilinsa eksport qilishda avtomobil, temir yo'l va havo transportida tashish xarajatlarining bir qismi kompensatsiya qilinadigan mahsulotlar tanlangan [7].

O'zbekiston Respublikasining tovar va xizmatlar eksporti 2000-yil 3264669,2 ming AQSh dollarini tashkil etgan bo'lsa, 2021-yilda 16610595,8 ming AQSh dollarni boshqacha qilib aytganda 5 baravar oshgan. O'zbekiston Respublikasining tovar va xizmatlar eksporti 2021-yilda eng ko'p eksport qilgan davlatlarni quyidagi 1-diagrammada ko'rsatilgan.

Ushbu diagrammada ko'rinib turibdiki davlat buyicha eng ko'p tovar va xizmatlarni eksportni Xitoyga amalga oshirganmiz yoki 2518779,5 ming. AQSh dollarilik eksport amalga oshirilgan. Bizga ma'lumki, Xitoy Xalq Respublikasi aholisi bo'yicha dunyoda yetakchi va bu esa bizga Xitoy bozorida yanada yuqori potensial borligidan dalolat beradi. Shu o'rinda yana bir ma'lumotga e'tibor qaratmoqchiman. Mamlakatimiz eksport qiladigan davlatlar ko'pmi yoki eksport faolyatini amalga oshirmaydigan davlatlarmi? Degan savolga quyidagi aylanasimon diagrammada javob olamiz.

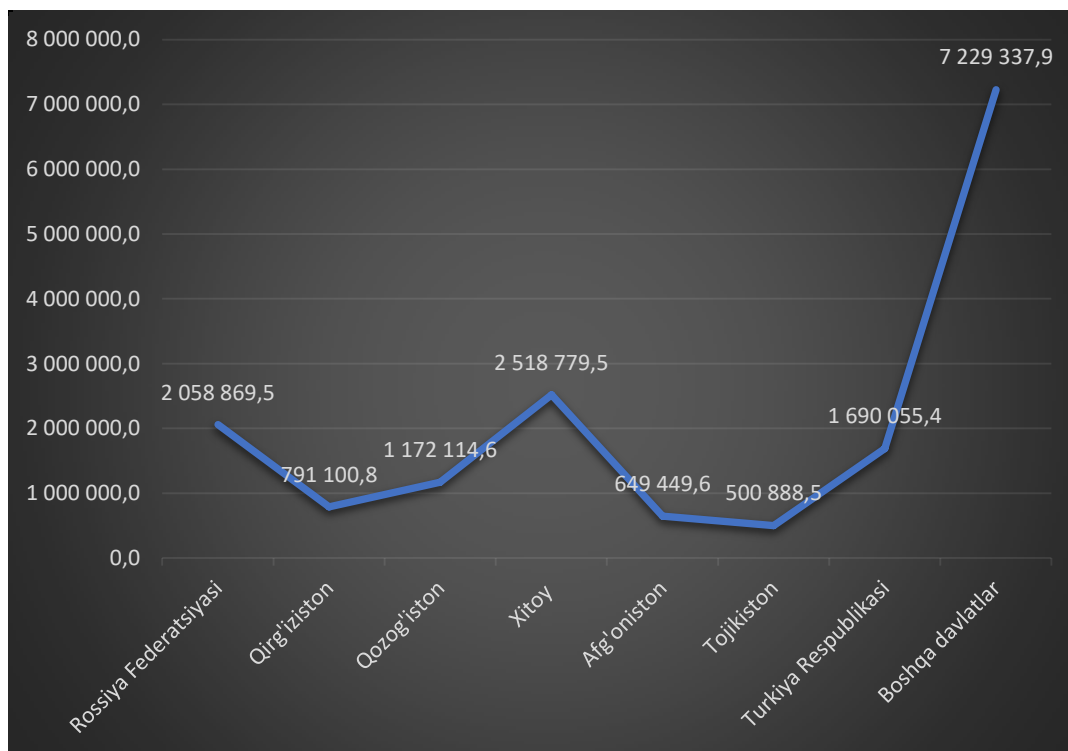

1-diagramma



2-diagramma

Ushbu diagrammada jami 250 ta davlat deb oldim hamda 2021-yilda 162 ta davlatga eksportni amalga oshirgan ekanmiz. Biroq, 78 ta davlatga esa umuman eksportni 2021-yilda amalga oshirmagan ekanmiz. Demak, bundan kelib chiqadiki bu davlatlarga ham eksportni amalga oshirishimiz lozim deb o'ylayman. O'zbekistonning Statistika Qo'mitasi ma'lumotlari asosida 2000-yildan 2021-yilgacha shu 78 ta davlat ichida eksport

faolyatini amalga umuman oshmagan davlatlar soni 18 tani tashkil etmoqda. Bundan ko'rinadiki, hech bo'lmaganda 20-yildan ortiq tariximiz davomida qolgan 60 dan ortiq davlatlarga kamida bir yil bo'lsada eksport faolyatini amalga oshirganmiz.

XULOSA

Mamlakatimizning eksport va eksport salohiyatini yanada oshirish maqsadida barcha ma'lumotlarni inobatga olib quyidagicha takliflarni beraman:

- Dunyodagi eksport potensial imkoniyatimiz bor davlat bilan o'zaro savdo aylanmamizni tashkil etish;
- Dunyoning deyarli barcha davlari bilan doimiy iqtisodiy va siyosiy aloqada bo'lish(bu mamlakatimizning dunyo bozoridan o'z o'rnini topishga yordam beradi);
- Yirik bozorlardagi o'rnimizni mustahkamlash(Yevropa, Xitoy, Rossiya va boshqa);
- Butunjahon Savdo Tashkilotiga(WTO) imkon qadar tez kirish yo'llarini izlash va kirish;
- Eksport salohiyatimizni oshirish maqsadida o'z imkoniyatimizdan foydalanilgan holda dunyodagi eng ilg'or tajribalarni qo'llash;
- Mamlakatimizda tovar va xizmatlar assortimentini hamda xilma-xilligini oshirish;
- Ichki bozorda sof raqobatni tashkil etish va ichki bozorni tuyintirish;
- Va albatta davlat tomonidan eksportga imtiyozlarni yanada qo'llab-quvvatlash(davlat bojidan ozod etish, soliq imtiyozi, subsidiya yoki dotatsiya berish va hokozo).

Ushbu maqola DEA orqali ma'lumotlar konvertatsiyasini tahlil qilish muammosini o'rganish barorda mamlakatimiz eksport salohiyatini yanada oshirishga doir qator imkoniyatlarni ko'rib o'tdik. Shu asosida DEA usul juda ko'p ilovalarga ega va yaxshi tushuntirishni taklif qiladi qaror qabul qilish birligi va uning samaradorligi boshqalarga nisbatan yaqol ko'zga ko'rinadi. BCC(. J.A. Kano, E.A. Kampo, J.J. Baena)ning chiqishga yo'naltirilgan modeli bu holat xalqaro bozorlarning barcha mahsulotlarni eksport qilish samaradorligini baholash uchun qo'llanilgan mamlakatimizdan butun dunyo va eng yuqori imtiyozlarga ega bo'lgan eng yaxshi mamlakatlarni aniqlash bir nechta mezonlar, o'lchovlar va indeksni hisobga olgan holda eng past xarajatlarga ko'ra qaror qabul qiluvchining afzalliklari va boshqalar uchun nisbiy o'lchashni tanlash mezonlari bo'lishi mumkin. Bazi o'zgartirish va kirish hamda chiqishlarni sozlash mumkin[9].

Shuni alohida ta'kidlab o'tishi bilan bir qatorda eksport salohiyatimizni yanada oshirishimiz uchun bizda yetarlicha

imkoniyatimiz borligini alohida tuxtalib o'tishim kerak. Mamlakatimiz tabiiy boyliklarini dunyoda eng ko'p eksport qiluvchi mamlakatlar qatorida turishini qayd etish lozim. Biz hozirda dunyo bozoriga intellektual mulk bozori orqali kirish imkonimiz ham yetarli degan fikrdaman. Ishonchim komilki, mamlakatimiz yaqin kelajakda eksport salohiyatimizdan to'g'ri foydalangan holda jahon bozorida o'z o'rnini topadi. Xolbuki, buning uchun to'g'ri yuldamiz.

REFERENCES

1. C. Armado. Samaradorlikni o'lchash va taqqoslash. PhD, sog'liqni saqlash, universiteti Tvente (2005).
2. V. Kuk, K. Ton, J. Zhu. Ma'lumotlar konvertini tahlil qilish: tanlashdan oldin model, Omega-International Journal of Management Science, 44 (1), p. 1-4 (2014).
3. Shabani, R. Farzipur, H. Vazifehdo'st. Zarf tahlilidan foydalanish bir nechta ikki tomonlama omillar mavjudligida xalqaro bozorlarni tanlash uchun ma'lumotlar roli, Biznes axborot tizimlarining xalqaro sharhi, 13 (4), pp. 471-489 (2013).
4. E. Gutierrez, S. Lozano, S. Furio. Xalqaro liniyalarning samaradorligini baholash konteyner tashish: DEA bootstrap yondashuvi, Dengiz iqtisodiyoti va logistika, 16 (1), 55-71-betlar (2014).
5. L. Fridman, Z. Sinuany-Stern. Reyting shkalalarini birlashtirish va o'zgaruvchilarni tanlash DEA konteksti. Sanoat tarmoqlari ishi, Kompyuterlar va operatsion tadqiqotlar, 25(9), pp. 781-791 (1998).
6. R. Allen, A. Kamanho, R. Dayson, V. Podinovski, C. Sarikko, E. Sheyl. Xatolar va protokollar DEA da. Yevropa operativ tadqiqotlar jurnali, 1(132), 245-259-betlar (2001).
7. Eksport faoliyatini yanada qo'llab-quvvatlash chora-tadbirlari to'g'risida O'zbekiston Respublikasi Prezidentining 2020-yil 7-maydagi PQ-4707-son qaroriga 1-ILOVA. Toshkent Shahri.
8. R. Banker, A. Charnes, V. Kuper. Texnik va masshtabni baholash uchun ba'zi modellar ma'lumotlar konvertini tahlil qilishdagi samarasizliklar. Boshqaruv fani, 30 (9), p 1078-1092 (1984).
9. J.A. Kano, E.A. Kampo, J.J. Baena. DEAni xalqaro bozor tanlashda qo'llash tovarlarni eksport qilish uchun, DYNA 84 (200), 376-382-betlar (2017).

THE ROLE OF UZBEKISTAN ON THE GREAT SILK ROAD

Zubayda Yuldasheva

Pedagogical Institute of Termez State University,
Lecturer of the Department of Philosophy and Fundamentals of Spirituality

ABSTRACT

This article provides information about Uzbekistan as one of the main centers on the Great Silk Road. The article also discusses the geography of the creation and distribution of the Great Silk Road.

Keywords: Uzbekistan, Great Silk Road, Zhang Xiang, Huns, Samarkand, Bukhara, Termez, Khorezm, Merv, Central Asia, TRACECA.

In ancient times, there were several trade routes that played an important role in the economic, political, spiritual and cultural life of peoples. One of the largest, most important and richest roads in the world is the Great Silk Road. From the Atlantic coast to the Pacific coast, this road connected the countries of the Asian continent with the countries of the Mediterranean and the Far East. This road He dates back to the 2nd century. There were several roads before the Silk Road, and the Lal road was one of the main roads. The road started from the Pamirs and went to Iran, Old Asia and Egypt. This road is named so because of the rubble mined in the Pamirs. Another important route was the Royal Road, which was one of the main roads in the 5th-4th centuries. But the need for Badakhshan lapis lazuli in the Middle East before the appearance of the Shah's road led to the emergence of the lapis lazuli road.

The first written mention of the Great Silk Road dates back to 138 BC: Zhang Xiang, an ambassador and traveler sent to Central Asia by order of the Chinese Emperor Wu Di, studied the Great Silk Road. During this period, the Huns plundered the northern regions of China. The emperor sent Zhang Xiang to find allies and partners in the fight against the nomadic tribes of the Huns. The ambassador was captured by the Huns and imprisoned for ten years. He escaped from captivity and reached Issyk-Kul through the Central Tien Shan pass. It flows along the Naryn River to the Ferghana Valley. The ambassador wants the help of the ruler of Ferghana in the fight against the Chinese Huns. But the ruler of Ferghana only wants to improve trade relations. Zhang Xiang will continue his journey south. After crossing the Alay valley, he again fell into the hands of the Huns. He will return home in a year. The ambassador tells the

Chinese emperor about his "journey". He brought one of the Ferghana horses and alfalfa seeds to China. The Chinese called this horse heavenly. Thus, in the 2nd and 1st centuries BC, the so-called Great Silk Road, the world-famous caravan route connecting China with Central and Western Asia, followed the route of Zhang Xiang. The caravan from China will cross the Tien Shan mountains and cross Central Asia. Then he passed through Khorasan between two rivers, and from there to the Mediterranean cities. The main cities of the caravan route are Dunhuang, Khami, Turpan, Osh, Uzgen, Kashgar, Kuva, Kokand, Andijan, Bukhara, Samarkand and Merv. The road to Merv is divided into networks. The first branch crossed the Volga in Khorezm, Eastern Europe, Kyiv, Moscow and Novgorod. The second route ran through Balkh to Afghanistan and India. The third line passes through Baghdad through the Mediterranean cities [1, p.65].

In general, the Great Silk Road starts in Xi'an, the ancient capital of China, and leads to Dunhuang via Lanzhou. In Dunhuang, it is divided into two parts. The southwestern branch of the Silk Road went through the Takla-Makon desert to Khotan, from there to Yorkent, through the Pamir gorges to Vakhon, and from there to Zariasf (Balkh), the capital of Bactria. went to Marv, its southern branch to India and its northern branch through Termez to Darband, Nautak and Samarkand. The northwestern branch of the Great Silk Road ran from Dulhuan to Bami Kucha and through Turfan to the Tarim oasis in Kashgar. From here it is connected with Uzgen, Osh, Kuva, Akhsikent, Pongoy through Tashkurgan, then with Khojand, Zaamin, Jizzakh through the Asht steppe, and then with Samarkand through Nautaka. The road went from Samarkand to the west - Dobusia, through the Malik desert to Bukhara and Romitan, then through Varakhsha to Paikent and Farob to the city of Amul. Amul joins the road from Merv to Urgench along the Amu. In ancient times, the city of Merv was the largest city on the Silk Road due to its ancient traditions and geographical convenience of connecting trade caravan routes in all directions. The northwestern branch of the Great Silk Road was also of great importance. The branches of the Great Silk Road and the active trade on it have historically changed. The Syr Darya and Amu Darya rivers were used as waterways for the development of trade. The growth of trade led to the emergence of new cities. Such cities are Poikand, Varakhsha, Ramish. From the Great Silk Road to China and the West from the early Middle Ages, mainly silk, paper were exported, and from these countries to China - glass, wool, various fabrics, carpets, glass, metal, jewelry, precious stones, various medicines, horseshoes. Through these trade routes, Chinese bronze windows and square coins spread to the Ferghana Valley and the middle basin of the Syr Darya. Caravanserais and



villages were built. In the III-VII centuries, the control of the Silk Road through Central Asia and the Middle East was in the hands of the Sogdians, but by the middle of the VIII century there were fundamental changes in the system of international relations. The western part of the Silk Road came under the control of the Arabs. By the 13th century, Genghis Khan had taken control of all branches of the Silk Road. This continued until the middle of the 14th century. During the Mongol rule, the Khorezm merchants of Mahmud Yalov played a key role. At the end of the 14th and 15th centuries, Timur and the center of the Timurid state, Movarounnahr, were connected by large caravan routes with major cities and countries of Europe, the Middle and Far East. As a result of the political upheavals that began in the kingdom after the death of Amir Temur and its division into several independent states, the decline in attention to the "Great Silk Road", direct trade and embassy relations established by Timur with Western Europe slowly decreased, and then completely disappeared [2, c.54]. This was undoubtedly the beginning of the separation of Central Asia from Western Europe and the emerging world market, as well as the isolation of the inhabitants of Central Asia from the economic and social development of the peoples of the world.

Located on a significant part of the earth's surface, the ancient Silk Road is reflected in fortresses, caravanserais and cities that have retained their greatness and grandeur. Due to its location at the crossroads of the Great Silk Road in Central Asia, this road had great influence and importance. The Great Silk Road paved the way for a genuine international dialogue between countries that are the cradle of world culture, overcoming geographical and national barriers. It is well known that the land of Central Asia, its ancient cities of Urgench, Khiva, Bukhara and other ancient cities is a land of legends, and its beautiful architectural monuments are an integral part of the world cultural heritage. These historic cities, with their splendor and rich history on the Silk Road, require a lot of attention. The Great Silk Road was not only a trade route, but also had a strong influence on the socio-economic and cultural development of the peoples of Central Asia, as well as on the mutual enrichment of peoples. He made an invaluable contribution to the formation of cities and town planning, the formation of crafts and cultural layers, and stimulated social processes.

Today, the main task is to restore and improve the former status of the Great Silk Road connecting East and West. In May 1993, a meeting of representatives of the European Commission from Central Asia and the Caucasus, as well as the European Union, took place in Brussels [3, p.366]. The meeting discussed the construction of the transport corridor Europe-Caucasus-Asia TRACECA, connecting Europe and Asia. We can

say that this meeting was the first practical step in the restoration of the Great Silk Road. Today, about 50 countries of the world deliver their goods to their destinations through TRACECA. Both East and West benefit from these roads. The world market of Central Asia and the Caucasus will be wide open. Uzbekistan is located in the center of the road connecting Europe and Asia. The location of our country in the center of Central Asia and Kazakhstan has long led to the fact that the richest branches of the Great Silk Road passed through the territory of our country. Even today, most of the roads and railways connecting Central Asia with Europe and Asia pass through our country. Since ancient times, roads between countries were located in convenient places. The Great Silk Road also crossed sandy deserts, high mountains and vast steppes, connecting towns and villages. Most of today's busy highways run along the Silk Road. In September 1998, an international conference on the development of the transport corridor Europe-Caucasus-Asia (TRACECA) was held in Baku. It was attended by leaders of 32 countries and representatives of more than 10 international organizations. The first President of the Republic of Uzbekistan I.A. Karimov explained the importance of the TRACECA project as follows:

- The implementation of the TRACECA project will allow us to get access to both the western and eastern seas, and our exports and imports will be much cheaper.
- The countries of Europe and Asia will be able to enter the markets of the Caucasus and Central Asia.
- The entry into force of the TRACECA project will allow the implementation of other similar projects. This will further strengthen trade relations between Europe and the countries of the Pacific region of Asia.
- The opening of the Europe-Caucasus-Central Asia corridor will improve economic ties between the states of Central Asia and various regions within the country.
- With the full restoration of the Great Silk Road in a new context and quality, completely new sources, factors and opportunities for development will appear for the peoples of Europe and Asia. They can go even further and help solve the most serious environmental problem - the Aral Sea.
- With the full restoration of the Great Silk Road, first of all, trade relations between countries will be strengthened, trade will increase, which will positively affect economic development.
- New enterprises, modern technical stations and service points will be created, the productive forces of countries will develop. As a result of scientific and technical contacts and the introduction of new equipment and technologies, the development of science and



technology will accelerate, and the competitiveness of farms and goods will increase.

-Many new jobs will be created and they will increase and most of the unemployed will have their own jobs.

- The division of labor deepens and expands in every country and abroad, new types of labor and new occupations appear. National and international relations will change and improve.

-Conditions and factors affecting the decline in exports and imports of goods, production and sales, as well as economic growth, will continue to expand. As a result, the material life of people will improve and their material well-being will increase.

-Cultural, spiritual and educational relations between peoples, including educational tourism, will be developed and improved. The all-round development of all peoples will intensify.

REFERENCES

1. Мамараҳимова Б.И. Буюк ипак йўли цивилизациялараро мулоқот йўли. - Т.,2010
2. Березиков Э. Легенды и тайны Узбекистана.-Т.,1991
3. Каримов И.А. Савдо уйидан Ипак йўлини тиклаш сари. Асарлар, 2-жилд.- Т.,1996
4. Bakiev, Anvar, and Zubayda Yuldasheva. "THE FIFTH CIVILIZATION OF THE ANCIENT EAST." *Theoretical & Applied Science* 8 (2020): 39-45.
5. Бакиев, Анвар Ахмедович. "О пятой цивилизация Древнего Востока." *Бюллетень науки и практики* 7.5 (2021): 541-555.
6. BAKIEV, Anvar. "Comparative Analysis of Timurids Genealogy in Historiography." *Ölümünün 600. yılında emir Timur ve mirası: uluslararası sempozyumu* 165 (2007).
7. Meligaliyevich, Qurbonov Abdusamad. "NEW UZBEKISTAN IN A NEW NEIGHBORHOOD RELATIONS WITH THE COUNTRIES OF CENTRAL ASIA." *Eurasian Journal of Academic Research* 1.6 (2021): 12-19.

ОСОБЕННОСТИ САМОБЫТНОЙ ТРАДИЦИОННОЙ ОДЕЖДЫ ХОРЕЗМА

Шоира Сайфиевна Очилова

Доцент Самаркандского государственного института иностранных языков

АННОТАЦИЯ

В статье речь идет об истории развития самобытной одежды народов Хорезмского региона в во 2 половине XIX и 1 четверти XX вв. Отличия и схожесть тех или иных форм одежды,

Ключевые слова: Хорезмский оазис, ткань, одежда, олача, шёлк, бязь, ўрмак, музей-заповедник «Ичан-Калъа», чўгирма, шерози, силкма, яктей, пўстин, азма, ритуальная одежда, лачак, мисак, кроение, украшения, шавкала, дуодузий, калитбой, магические свойства.

ВВЕДЕНИЕ

Древнейший Хорезм, расположенный на севере Узбекистана является культурным и архитектурным памятником среднеазиатского региона и отличается резко континентальным климатом (жаркое лето и суровая зима).

Еще с периода неолита (IV — начало III тысячелетия до нашей эры) до IV—XIII вв., здесь пышно развивалась городская культура и сопутствующие ей ремесла и торговля. Сведения о хорезмийской древней цивилизации донесла до нас Авеста один из древнейших письменных источников (перв. Половина I тысячелетия до нашей эры), где встречается название страны «Hraizizem».

Историк X в. Истахри писал о Хорезме: «Хорезм — город плодородный, обильный пищей и фруктами, в нем производятся многие предметы из хлопка и шерсти, которые вывозятся в отдельные места. Город имеет большое богатство, оттуда вывозятся покрывала на подушки, стеганые одежды, бумажные материалы, войлок и другие».

ЛИТЕРАТУРА И МЕТОДОЛОГИЯ

В архитектурных памятниках XIII—XIV вв. Хивы, запечатлены лучшие традиции народного искусства, где в гармоничном единстве ансамблей воплотилось высокое искусство древних хорезмийских зодчих. Город Хива, считался наиболее древним центром располагавшимся на левом берегу Амударьи и на пересечении Великого шелкового пути, и до сегодняшнего дня сохранил свой



национальный колорит. В течение многих веков в формах одежды народов региона прослеживается преемственность, ее отдельные элементы, декоративное оформление генетически восходят к одежде далеких предков.

Последняя четверть XIX — первая четверть XX вв. для Средней Азии в том числе Хорезмского оазиса являлась периодом больших политических и социально-экономических перемен, оказавших косвенное влияние и на состояние традиционной одежды. Хивинское ханство в этот период включилось как и другие среднеазиатские регионы в сферу влияния России, что создавало предпосылки для капиталистического развития, расширяло возможности торговых связей, увеличения торгового обмена. Проникновение фабричных тканей в регион не могло не сказаться на ассортименте тканей, применявшихся для одежды, на цветовом решении костюма, на характере отделки и даже на покрое (в зависимости от ширины ткани менялась ширина стана наплечной одежды и т. д.).

В первой четверти XX в. на территории региона точнее в Хорезмском оазисе в моду вошли рубашки с воротником стойкой и разрезом до груди. Эти рубахи назывались бӯмаки или бӯма ёали кўйлак. Такой европейский покрой поначалу носили купцы, чиновники, позднее они были широко распространены во всех слоях общества.: «В 1930-х годах мы надевали на голову тахью вспоминает Раджаб ота Бабаджанов из Ургенча на ноги – ботинки, и однотонные бӯма ёали рубашки и брюки». Уже спустя десятилетие с 40-х гг. у населения оазиса в моду вошли рубашки, получившие название украинча кўйлак с вышивкой на воротнике.

В оазисе среди узбеков распространились также стеганные на вате рубашки, которые назывались у северных – курта (у хорезмийских туркмен – курте) у южных хорезмийцев назывались жубба. Для взрослых данный предмет одежды считался теплым и изготавливался из белой кустарной хлопчатобумажной, а для детей – из ситца и сатина. Рубаха – жубба была достаточно длинной, закрытой, с горизонтальным воротом, боковыми разрезами и ластовицей под мышками, считалась повседневной для взрослых и детей. В некоторых кишлаках они сохранились и в наши дни в качестве предмета детской одежды. На лето шили облегченный вариант этой рубахи ялангат. В конце XX в. жубба продолжала сохраняться в Хиве, считаясь особенной защитой для детей в холодное время года.

Если проанализировать одежду мужчин всего региона, главным образом верхняя одежда была нескольких видов: дўн (тўн), чопон, астардеш елвагай, авра тўн, чакмон, пўстин,

камзул и объединяло их то что эти предметы были достаточно длинными и имели общую особенность – наличие спереди сквозного разреза. В то же время, легкая одежда у мужчин в основном служила в качестве нижней и состояла из рубахи, штанов и яхтака (лёгкого распашного халата без подкладки).

Под веянием мод Запада в 20 десятилетии XX века через прибывших в оазис представителей других национальностей, а также местных джадидов и интеллигенции, одежда европейского образца, то есть галстуки, шарфы, кожаные куртки, жакеты, жилеты, шапки, кубанки, папахи, а с 1930-40-х гг. костюмы из коверкота (плотной шерстяной или полушерстяной ткани с наклонными рубчиками), завезенного из Китая, кители, штаны-галифе, хромовые сапоги, шляпы, пиджаки, плащи, пальто постепенно вытесняют традиционную одежду жителей всего среднеазиатского региона.

Локальные особенности одежды хорезмийских узбеков были почти аналогичны с одеждой туркмен, проживавших на землях, граничивших с оазисом, однако весьма отличался от традиционного костюма каракалпаков. К примеру у туркмен полушубок (пўстин) отличался только воротником.

На формирование одежды народов оазиса влияли как и везде возраст, социальное положение людей, их мировоззрение, горестные или радостные события, хозяйственные циклы и природные условия. Все эти процессы влияли на используемые ткани, их оформление, расцветку, величину и покрой одежды.

Особенностями национальной одежды хорезмийского народа являются традиционная строгость цветовая гамма, своеобразная форма мужских и женских головных уборов (мужчины круглый год носят большую шапку с длинным ворсом — тельпак-чугурма, сделанную из бараньего меха; женщины — обрядовой головной убор лачак).

Если узбеки предпочитали носить головные уборы чўгирма типа шерози, то у туркмен обязательными считались силкма чўгирма (човурма).

В целом, традиционная мужская одежда Хорезмского оазиса постепенно и неизбежно видоизменялась под влиянием политических, социально-экономических событий, утверждения товарно-денежных отношений, происходивших в конце XIX – начале XX вв.

Менялся – покрой и женской одежды. В первой четверти прошлого столетия среди женщин старшего возраста Хорезмского оазиса были наиболее распространены туникообразный покрой длинных платьев на трехугольной основе, а у девушек – платья с отложным воротником, со временем разница в фасонах женских платьев у разных возрастных категорий постепенно стирается, а в моду входят

платья с трехугольной, круглой или трапециевидной кокеткой со сборками на груди. Платья нового фасона были значительно уже и короче.

Некоторые детали отличали одежду женщин южных и северных районов хорезмийского оазиса. Костюм или комплект одежды узбечек оазиса состоял: лёгкая одежда – рубаха платье, штаны; верхняя одежда – елак (ялак) и мисак (на юге), чапон (на севере); головные уборы – паранджа (на юге) и жегда (на севере), тахья для девушек и молодых женщин, бош ўров (на севере). лачак (на юге, являющимся традиционным головным убором женщин не только оазиса но и жителей городов Ташкента, Самарканда, Сурхандарьи и Кашкадарьинском оазисов, каракалпаков, киргизов, и казахов). Тем не менее, лачак хорезмских женщин состоял из куска длинной материи, прикрывавшего грудь, плечи и спину а у южных жительниц оазиса лачак наворачивался в виде чалмы, при этом один конец материи набрасывался на грудь, а другим прикрывали нижнюю часть лица. Согласно традициям лачак впервые надевался женщинами после рождения первенца и впоследствии он становится обязательным атрибутом после рождения первого внука. Лачак в той или иной форме сохранялся у пожилых женщин кишлаков Саят, Пирнахос, Гандимиён, Гулланбаг Хивинского района, кишлаков Чакка, Караул Ургенча, кишлаков Каттабаг, Остана, Шигваги Янгиарыкского района, кишлаков Питнак, Авшар, Карвак, Мухаман Хазораспского района, в махаллях Каптархана, Кумёска, Тазабаг, Сангар города Хивы вплоть до 80-х годов XX в.

Что касается повседневной одежды хорезмийских женщин это были прямые, широкие и длинные платья. Покрой одежды и его особенности формировались не в рамках одного этноса, а в границах определенной местности, что наблюдается в территориальном описании наплечной одежды прямого туникообразного покроя, распространенного у многих народов мира.

Как и у других народов одежда разделяется на одежду носящую бедными слоями населения и богатыми. Как показывают исследования в 30-е гг. XX в. женщины из бедных семей носили платья из иштўп. При этом ткань была простым и однотонным, оставалась в основном под халатом, видимая наружная часть шилась именно из этой ткани (красного цвета) и предназначались для пожилых людей. Такие повседневные платья шились из бязи белого цвета, и праздничные – желтого, розового или серого цветов. Иногда женщины среднего возраста носили такие же платья и назывались атанак гўйнак (кўйлак) отличавшиеся многоцветием и яркостью.

Ношение платьев красного, яркого цветов девушками региона стало устоявшейся традицией по сей день.

Сохранилось также тенденция чем взрослее женщина тем скромнее, строже и проще должны быть их одежда в целом.

Традиционные платья женщин среднеазиатского региона выделялись своей трехугольной основой и были широко распространены среди других народов Центральной Азии и соседних регионов, что свидетельствует о давних связях, существовавших между народами.

В начале прошлого века в связи с проникновением в Хорезм российских тканей фабричного производства изменились расцветка и покрой платьев. Изменения революционного характера произошли с появлением швейных машин, что послужило широкому распространению новых видов европейской одежды, таких как камзолы и безрукавки, которые со временем превратились в образцы высокого мастерства.

Распространение одежды европейского покроя, стало причиной отдельных изменений в покрое, пошиве, расцветке и тканях традиционной одежды в первой половине прошлого века. Постепенно вышли из употребления широкие и длинные платья, их заменили менее объемные, функциональные наряды европейского образца.

Весь процесс формирования и развития костюмов народов региона происходил под воздействием сложных этнических процессов, протекавших на территории региона, которые оказывали влияние и на общее развитие культуры и быта народов оазиса.

Необходимо отметить, что в процессе изменений сохранялись элементы, связанные с традиционным прошлым, несущие черты этнической принадлежности, сложившиеся еще в процессе исторического развития того или иного народа.

Как отмечалось, формы головных уборов и обуви отличались индивидуальностью также и общностью покроев.

Среди традиционных головных уборов женщин Южного Хорезма можно отметить тахью (тайха, такая)*, т.е. плоская круглая неширокая шапочка, которую носили с шелковым платком обычно прикрывавшую шею и грудь женщин. Девушки до замужества носили азму разновидность тахьи изготовленная из бархата и её дарил невесте жених. По древним обычаям жених в день свадьбы менял головной убор невесты на чумакли тахья.

Всего, в Хорезме существовали следующие виды тахьи:

- папакли (попукли – с одной кисточкой их обычно носили девушки),
- казма (, с двумя для замужних женщин)

- чумакли, (с тремя кисточками для замужних женщин)

В среднеазиатском регионе мужская обувь в основном была схожей с хорезмийским, но тем не менее имела некоторое своеобразие. Сезонной обувью считались кавуш-махси, чувак (чори), мукки, папуш, сари адик (желтые сапоги) и о адик (белые сапоги).

Что касается женской обуви жительниц оазиса она имела ряд отличий. В Хивинском ханстве была широко распространена обувь типа мягких сапог массы (махси), которую носили мужчины и женщины. Как правило, сначала надевались массы, затем – кавуш (калоши особого типа). Первоначально такую обувь носили служители культа, торговцы, затем она вошла в употребление во всех слоях общества. Сапожки – махси могли быть разных расцветок и обычно украшались узорами. До начала XX в. гулли махси (с узором из кусочков цветной кожи) в дни свадеб и праздников носили только женщины из богатых семейств. Позднее под влиянием приезжих появились так называемые ногайские калоши из черного «Кифт» в переводе с перс.-таджикского означает «плечо». Термин «кифтаки» обозначает «с плечевым воротником». 2

Форма женских чулок тоже была своеобразной. Они почти полностью повторяли форму сапога сарык махси.

Зимой женщины надевали с калошами шерстяные вязаные носки пайпок (чулки), жўроп (джурабы), заимствованные туркменами у курдов.

В последствии их заменили чулки и носки фабричного производства, однако традиционные носки до сих пор сохраняются в повседневной жизни.

Хорезм очень славился производством медно-чеканных изделий и ювелирным делом. Изготовленный мастерами Хорезма ханский трон (сейчас находится в Оружейной палате в Москве) до сих пор удивляет весь мир красотой чеканки и подбором драгоценных материалов. Созданные хивинскими мастерами украшения превосходят подобные изделия из других регионов по своей уникальности, совершенству и разнообразию формы.

Со временем ювелирные украшения также претерпели изменения - массивные и тяжелые были заменены легкими и более удобными повседневными украшениями.

ЗАКЛЮЧЕНИЕ

Можно заключить, что в на рубеже XIX – первой четверти XX вв. локальные и этнические отличия в традиционной одежде женщин оазиса проявляясь весьма своеобразно, были непосредственно связаны с природно-климатическими

условиями, хозяйственными занятиями, мировоззрением и образом жизни народов. Этнические особенности хорезмийского народа в традиционной одежде отражены настолько отчетливо, что в них даже можно узнать самобытные черты, присущие какому-либо другому этносу.

REFERENCES

1. Сазонова М.В. Женский костюм узбеков Хорезма. // Традиционная одежда народов Средней Азии и Казахстана. – М.: Наука, 1989. – С. 90., 91
2. Одежда узбеков. – Ташкент: Фан, 1978; Жданко Т.А. Каракалпаки Хорезмского оазиса... – С. 500-510.
3. Традиционная одежда народов Средней Азии и Казахстана.—М.: Наука, 1989.—255 с.



XITOIY TILIDA O'ZLASHMA SO'ZLARNING TARJIMADAGI MUAMMOLARI

Husan Tugalov

Samarqand davlat chet tillari instituti o'qituvchisi

ANNOTATSIYA

Maqolada hozirgi xitoy tili tilshunosligidagi transliteratsiya, uning vazifasi, xususiyati, tarjimada transliteratsiya ahamiyati haqida ayrim ma'lumotlar berilgan

Kalit so'zlar:Xitoy tili, tilshunoslik, tarjima, transliteratsiya (音译), o'zlashma so'zlar(外来词, 外来语, 借用语)

KIRISH

Hozirgi kunda o'zbek tilida qo'llanishda bo'lgan ilm-fan texnika yutuqlari namunalari tarjimada transliteratsiya(bir tildan ikkinchi tilga to'g'ridan to'g'ri (fonetik, orfografik, lug'aviy ma'nosini) ko'chirish) yordamida tilimizda namoyon bo'lishiga ko'plab misollar keltira olamiz. Bu hodisa tilshunoslikda, adabiyotshunoslikda ham o'z o'rniga ega, tadqiqotlar natijasi o'laroq o'z mavqeini saqlab qolayotgan tarjima turi hisoblanadi. Transliteratsiya nafaqat o'zbek tili ayniqsa, xorijiy(arab, xitoy, ingliz, nemis, yapon, rus)-baynalmilal (asosini fan va texnikaga oid so'zlar tashkil etadigan har qanday soha) qatlamda ham yaqqol ko'zga tashlanadi. Xitoy tilining o'rni tibbiyot, iqtisodiyot, texnika sabab nufuzi kundan-kun oshib, xitoy tilini bilish zamon talabi darajasiga chiqmoqda. Tildan tilga tarjimalar(xitoy tilidan ingliz tiliga va undan keyin ingliz tilidan o'zbek tiliga tarjima qilish) ko'plab g'alalik va noaniqliklarni keltirib chiqaradi. Shunday ekan, yetarli darajada manbalarga ega bo'lgan holda xitoy tili tilshunosligida transliteratsiya va undagi o'ziga xos xususiyatlarni o'rganishimiz uchun barcha imkoniyatlar mavjud va zarur.

ADABIYOTLAR TAHLILI VA METODOLOGIYA

Muayyan xalq turmush tushunchalarini anglatadigan ko'pchilik xos so'zlarning ma'nolari va o'taydigan vazifalari mamlakatning o'zaro ma'daniy, ma'rifiy,iqtisodiy, siyosiy aloqalari natijasida qator xalq vakillariga, shu jumladan tarjima tili sohiblariga ham tanish bo'lib qoladiki, tarjimonlar bunday so'zlarga o'z tillarida muqobil lisoniy vositalar qidirib yurmasdan, ularni transliteratsiya yo'li bilan talqin etadilar. Transliteratsiya usulidan foydalanishning asosiy sabablaridan biri- asliyatda qo'llanilgan



milliy xususiyatli lisoniy vositalarning tarjima tilida mavjud bo'lmaganligi tufayli asliyatning milliy xususiyatini tarjima tili sohiblariga xos xususiyat bilan almashtirib qo'yish yoki tarjimani umuman bunday xususiyatidan mahrum etish kabi holatlarga yo'l qo'ymaslikdan iboratdir. Shunday qilib, transliteratsiya xalqlar turmush tushunchalarini aks ettiradigan xos so'zlarni tarjimada talqin etilishining eng samarali usullaridan bo'lib, uning yordamida asliyatning milliy xususiyatini siqiq holda talqin etiladi. ("Tarjima nazariyasi asoslari" Qudrat Musayev 75-bet)

Xitoy tilida tarjima nazariyasida transliteratsiya hodisasi ozgina farqli ya'ni "Transliteratsiya –bu xorijiy tillardagi so'zlarning fonetik shaklini to'g'ridan-to'g'ri olish orqali o'zlashtirish shaklidir" deb e'tirof etiladi.

Zhao Yuanren "Odatda bir til ikkinchi bir tildagi so'zni o'zlashtirish ya'ni ikkinchi bir til, birinchi til tarkibidagi tovushlarni yangi so'z sifatida ishlatilishga transliteratsiya deyiladi." (2002, 605-bet) deb ta'riflagan. Masalan inglizcha inspiration ya'ni ilhom so'zi, xitoycha 烟士披里纯 (AFFION IS PURE IN WEAR) bo'lib, o'zlashtirilganda nafaqat tovush o'zgarishi balki ma'no o'zgarishini ham kuzatishimiz mumkin, ya'ni qo'llanilishda asliyatiga o'xshamasligi mumkin. Buni to'g'ri va batafsil tushuntirish lozim. O'zbek tiliga tarjima jarayonida transliteratsiyani ajrata olishning ahamiyati jarayonining barcha subyektlari yaxlit bir butunlikda bugungi kun talablari asosida tashkil etish, tarjimada transliteratsiyani to'liq tushuna olish, to'g'ri talqin qilinishiga erishish oldimizda turgan muhim vazifalardandir. Keyingi yillarda yuz berayotgan o'zgarishlar jamiyat hayotining barcha sohalariga yangicha innovatsion yondashish, mavjud bilimlar, tushunchalar va munosabatlarni taraqqiyot ko'zgusi va samaradorlik mezonini bilan qayta ko'zdan kechirishni taqozo etmoqda.

NATIJARLAR

Transliteratsiya orqali olingan so'zlar transliteratsiya qilingan so'zlar deyiladi. Transliteratsiya qilingan so'zlarning ko'lami haqida gapiradigan bo'lsak, muhokama qilishning hojati yo'qdek tuyuladi, aslida unday emas. Quyidagilarning barchasi transliteratsiya qilingan so'zlar ; ;
坦克 (tank), 沙发 (sofa), 咖啡 (coffee), 咖喱 (curry), 马 (motor), 莱塞 (laser), 扑克 (poker), 休克 (shock), 克隆 (clone), 于操 (lemon), 吉Gieep), 檳榔 (pina ng), 丁克 (DINK), 巧克力 (chocolate) 吉卜赛 (Gypsy, gypsy, Gipsy, gipsy), 迪斯科 (disco), 敬斯底里 (hverin), 厄尔尼诺 (ElNino), 奥林匹克 (Olympic), 阿司匹林 (aspirin), 卡布奇诺 (Cappuccino, 奶冰咖啡), 香格里拉 (Shangri-La), 布尔什维克 (bolshhevik)

Yuqorida transliteratsiya qilingan soʻzlar quyidagi xususiyatga ega:

Har bir boʻgʻin va birikmadagi har bir soʻz mustaqil maʼnoga ega emas. Transliteratsiya soʻzma-soʻz xususiyati shundan iboratki, bitta belgining asl maʼnosi birikmada asosli semantic birikma hosil qilib, keyin umumiy maʼno hosil qila olmaydi va har bir belgi boʻgʻin belgisi vazifasini bajaradi. Har bir soʻzning har bir boʻgʻining birikishi sababi xorijiy soʻzlarning talaffuzini yozib olishdir. Har bir soʻzning har bir boʻgʻini bir butun boʻlib, chet tillaridagi soʻzdan olingan maʼnoni ifodalaydi, u xitoy tili lugʻatining tarkibiy qismi boʻlib, shakli boʻyicha xitoy tilining boʻgʻin tuzilishiga ega. U xitoycha ierogliflarda (shuningdek, xitoycha pinyin(transkripsiya) tilida ham yozilgan) yoziladi.

Xitoy ierogliflar morfema-boʻgʻinli belgilar boʻlsa-da, xitoycha ierogliflar sof boʻgʻinli belgilarga ham aylana oladi. Maxsus boʻgʻin ierogliflarini (morfema-boʻgʻinlarni) sof boʻgʻinli ierogliflarga mavhumlash vositasi hisoblanadi. Xorijiy soʻzlarni transliteratsiya qilish uchun xitoy belgilaridan boʻgʻin belgisi sifatida foydalanilganda, xitoycha ierogliflarni birlashtirib, mazmunli birikma hosil qila olmasa, xitoycha ieroglif haqiqiy boʻgʻin belgilariga aylanadi. Yaʼni, xitoycha belgilarni birlashtirib, mazmunli birikma hosil qila olmasa, bitta belgining maʼnosi yoʻqoladi. Masalan, “qum”ning oʻzi maʼnoli, “soch”ning oʻzi ham maʼnoli. Biroq, "sha" va "fa" "divan"ga qoʻshilganda, "sha" va "fa" oʻrtasida maʼnoli birikma boʻlmaydi va "sha" va "fa" ikki soʻzining asl maʼnosi ham yoʻqoladi. . "Divan"da "divan" tovush-semantik birikmaning eng kichik birligi vazifasini bajaradigan ikki boʻgʻinning bir butun boʻlgan fonetik shaklidir. OITS (Organilgan immunitet tanqisligi sindromi) ning inglizcha qisqartmasi dastlab xitoy tilida “OITS (kasallik)” deb tarjima qilingan va Singapur xitoy tilida “sevgi (kasallik)” deb tarjima qilingan (Tayvanda “OITS (kasallik)" ham bor. Toʻgʻridan-toʻgʻri maʼnoning mavjudligi til, jamiyat, tarix va boshqa jihatlarni bilishga, yaʼni oʻqish va umuman savodxonlik darajasiga ham bogʻliq.

Transliteratsiyada qoʻllanilgan soʻzlar asli maʼnoli boʻlganligi uchun odamlar koʻpincha transliteratsiyada qoʻllanilgan soʻzlarning maʼnosiga koʻra izohlaydilar yoki kengaytmasi bilan ishlatadilar. ("Late Life Zhang Shen's House", "Writer's Digest", 6-nashr, 2006 yil 29 sentyabr)

布尔什维多“Bolshevik” transliteratsiya qilingan soʻz boʻlib, unda har bir boʻgʻin mustaqil maʼnoga ega boʻlmay, transliteratsiya birikmasida har bir soʻzning asl maʼnosi yoʻq qilinadi. Aslida, aslida shunchaki yozib olingan tovushlar boʻlgan boʻgʻinlar ham “maʼnoli” boʻlib, natijada ifodalar hosil boʻladi. Masalan, 三明治 sendvich (San Mingzhi, bu yerda “uch” soʻzi butunlay transliteratsiya qilingan. Xaltadagi uchta "sendvich" deb

nomlanadi, shuning uchun ba'zi odamlar ikki qatlam non solingan sendvichni "sendvich" deb atashni, Daniya uslubidagi nonning ustiga sabzavot solinganni "sendvich" deb atashni taklif qilishadi

MUHOKAMA

Transliteratsiya qilingan so'zning haqiqiy ma'nosiga hech qanday aloqasi yo'q. Luo Changpei (1989, 29-bet)

Luo Shi fikricha, "Xitoy tilida o'zlashma transliteratsiya bilan adashdi" , "sof transliteratsiya", "tovush va ma'no" va "tovush ortiqcha ma'no" bilan yonma-yon qo'yadi. Ba'zi "Coca-Cola (Coca cola), Esperanto (Esperanto)" so'zlari ham xuddi shunday tabiat va "omonimik talqin" ga tegishli. Bir so'z bilan aytganda, tovush o'rnini bosish orqali boshqa tillardan o'zlashtirilgan so'zlarni tovush o'rnini bosish uchun ishlatiladigan so'zning ma'nosi va so'z ma'nolari birikmasining umumiy ma'nosi bo'lmasa, "tovush ma'nosi" deb hisoblab bo'lmaydi. Bunda transliteratsiya qilinyotgan so'z tovush hisobiga kirib kelayotganida unga aynan uxshash ma'no beruvchi xitoy ierogliflarini tanlay olish muhim.

So'zning chet tilidagi asl ma'nosiga hech qanday aloqasi yo'q. Shi Yuvey (2000, 105-bet) bunday so'zlarni "omonimik tarjimalar", Yang Xiyang (2003, 69-bet) esa "omonimik talqinlar" deb ataydi. "Omonim tarjima" yoki "omonimik talqin" bo'ladimi, o'zlashtirilgan so'zlarning barchasi transliteratsiya qilingan so'zlardir.

XULOSA

Transliteratsiya tilshunoslikning ayniqsa, zamonaviy tilshunoslikning asosiy tarjima uslublaridan biri hisoblanadi. O'zbek tili jahon tillari bilan birgalikda rivojlanish, ilmiy darajasini saqlay olishi uchun ham tilshunoslikda transliteratsiya doim o'rganish shuningdek, o'zlashtirishimiz lozim bo'lgan yo'nalish bo'lib, o'z dolzarbligini yo'qotmaydi. Shu sabab, bu mavzu yosh olimlarining tomonidan chuqur va mukammal o'rganilishni talab etadi. O'zlashma so'zlarni tushunish va to'g'ri talqin etish, davlatlaro munosabatlarning ijobiy hal qilinishida, xalqlar o'rtasidagi aloqalarni rivojlantirishda muhim ahamiyat kasb etadi.

Aslida, bunday sa'y –harakatlar o'zbek tilining sofligini saqlash, uning asl tabiatini qayta tiklashga qaratilganligi bilan ajralib turadi. (Hamidulla Dadaboyev. O'zbek terminologiyasi Toshkent- 2019)

REFERENCES

- 1.S.Hashimova S.Nosirova 现代汉语语法
- 2 S.Hashimova Xitoy tilida so'z yasalishi汉语构词法



3. Hamidulla Dadaboyev. O'zbek terminologiyasi Toshkent- 2019
 4. Qudrat Musayev. Tarjima nazariyasi asoslari Fan-2005
 5. Гольгина К.И. Теория изящной словесности в Китае XIX – начало XX в. М., «Наука», 1971.
 6. «Избранные произведения китайских мыслителей нового времени» М., Изд-во АН СССР, 1961.
 7. Петров Н.А. Новая и новейшая литература Китая. В сб.: «Китай». М. – Л., Изд-во АН СССР, 1940.
 8. Семанов В.И. Эволюция китайского романа (конец XVIII – начало XX в.). М., «Наука», 1970.
 9. Фишман О.Л. Китайский сатирический роман. (Эпоха Просвещения). М., «Наука», 1966.
 10. Астрахан Е. Б. Формирование лексики путунхуа: (Проблемы диалектных источников лексики национального языка): Канддис. ... филол. наук. — М., 1980.
- Работы расположены в порядке букв китайского алфавита.
11. Горелов В. И. Стилистическая лексикология. кн.: «Стилистика современного китайского языка». — М.: 1979.
 12. Горелов В. И. О лексической синонимии в китайском языке. Сб. «Вопросы лексической и грамматической семантики». М., 1983.
 13. Захаров В. П. Односложные слова в китайской речи. — Труды института. Сер. «Иностранные языки», 1979, № 15.
 14. Иванов В. В. Терминология и заимствования в современном китайском языке. 1973.

BA'ZI PARAMETRGA BOG'LIQ INTEGRALLARNI HISOBLASH

Usmon Sobirov

Urganch davlat universiteti "Matematik tahlil" kafedrasida o'qituvchisi

Sobirjon Hayitboyev

Urganch davlat universiteti "Matematik tahlil" kafedrasida o'qituvchisi

ANNOTATSIYA

Ushbu maqolada parametrga bog'liq integrallarning xossaligidan foydalanib, ba'zi parametrga bog'liq integrallarni hisoblash o'rganilgan.

Kalit so'zlar: parametr, uzluksizlik, differensiallash, Aniq integral, tekis yaqinlashuvchilik.

ABSTRACT

In this article, using the properties of parameter-dependent integrals, the calculation of some parameter-dependent integrals is studied.

Keywords: parameter, continuity, differentiation, Exact integral, smooth convergence.

Bizga $f(x, y)$ funksiya R^2 fazodagi biror

$$M = \{(x, y) \in R^2 : a \leq x \leq b, c \leq y \leq d\}$$

to'plamda berilgan bo'lsin. y o'zgaruvchining $[c, d]$ to'plamdan olingan har bir tayinlangan qiymatida $f(x, y)$ funksiya x o'zgaruvchisi bo'yicha $[a, b]$ oraliqda integrallanuvchi, ya'ni

$$\int_a^b f(x, y) dx$$

integral mavjud bo'lsin. Bu integral y o'zgaruvchining $[c, d]$ to'plamdan olingan qiymatiga bog'liq bo'ladi:

$$I(y) = \int_a^b f(x, y) dx \quad (1)$$

Odatda (1) integral parametrga bog'liq integral deb ataladi, y o'zgaruvchi esa parametr deyiladi.

1-teorema. Agar $f(x, y)$ funksiya M to'plamda uzluksiz bo'lsa,

$$I(y) = \int_a^b f(x, y) dx$$

integral mavjud bo'ladi.

2-teorema. Agar $f(x, y)$ funksiya M to'plamda uzluksiz bo'lsa,

$$I(y) = \int_a^b f(x, y) dx \text{ integral } y \text{ bo'yicha uzluksiz bo'ladi.}$$

3-teorema (Leybnits qoidasi).

- 1) $f(x, y)$ funksiya M to'plamda aniqlangan va uzluksiz;
- 2) M da $f'_y(x, y)$ mavjud va u ham uzluksiz.

U holda $[c, d]$ da uzluksiz

$$I'(y) = \int_a^b f'_y(x, y) dx$$

mavjud.

4-teorema (Parametr bo'yicha integrallash).

$M = \{(x, y) \in \mathbb{R}^2 : a \leq x \leq b, c \leq y \leq d\}$ to'plamda uzluksiz $f(x, y)$ funksiya uchun

$$\int_c^d dy \int_a^b f(x, y) dx = \int_c^d I(y) dy = \int_a^b dx \int_c^d f(x, y) dy \text{ tenglik o'rinli.}$$

5-teorema.

- 1) $f(x, y)$ funksiya $M_1 = \{(x, y) \in \mathbb{R}^2 : a \leq x \leq b, c \leq y \leq d\}$ to'plamda aniqlangan va uzluksiz;
- 2) $f'_y(x, y)$ hosila M_1 to'plamda uzluksiz;
- 3) $I(y) = \int_a^b f(x, y) dx$ $[c, d]$ da yaqinlashuvchi;
- 4) $\int_a^b f'_y(x, y) dx$ $[c, d]$ da tekis yaqinlashuvchi.

U holda uzluksiz $I'(y) = \int_a^b f'_y(x, y) dx$ mavjud.

6-teorema. $M = \{(x, y) \in \mathbb{R}^2 : a \leq x \leq b, c \leq y \leq d\}$ to'plamda uzluksiz $f(x, y)$

funksiya uchun $F(x) = \int_c^d g(y) f(x, y) dy$ tenglik bilan aniqlangan

$F(x)$ funksiya $[a, b]$ kesmada integrallanuvchi bo'lib,

$$\int_a^b F(x)dx = \int_c^d g(y)dy \int_a^b f(x, y)dx$$

tenglik o‘rinli. Bu yerda g funksiyani $[c, d]$ da integrallanuvchi deb faraz qilamiz.

1-misol. $I(\alpha) = \int_0^{\frac{\pi}{2}} \ln(\sin^2 x + \alpha^2 \cos^2 x)dx$, ($\alpha > 0$) integralni hisoblang.

Yechish. Ma’lumki,

$$I(1) = \int_0^{\frac{\pi}{2}} \ln(\sin^2 x + \cos^2 x)dx = \int_0^{\frac{\pi}{2}} \ln 1 dx = 0.$$

Bu yerda $f(x, \alpha) = \ln(\sin^2 x + \alpha^2 \cos^2 x)$ va $f'_\alpha(x, \alpha) = \frac{2\alpha \cos^2 x}{\sin^2 x + \alpha^2 \cos^2 x}$

funksiyalar barcha $x \in [0, \frac{\pi}{2}]$ larda va $\alpha > 0$ da uzluksiz. U holda Leybnits qoidasiga ko‘ra

$$I'(\alpha) = \int_0^{\frac{\pi}{2}} \frac{2\alpha \cos^2 x}{\sin^2 x + \alpha^2 \cos^2 x} dx$$

mavjud. $\alpha \neq 1$ da $t = \operatorname{tg} x$ almashtirish bajaramiz.

$$t = \operatorname{tg} x, x = \operatorname{arctg} t, dx = \frac{1}{1+t^2} dt, 0 \leq x \leq \frac{\pi}{2}, 0 \leq t < +\infty, \text{ u holda}$$

$$\begin{aligned} I'(\alpha) &= 2\alpha \int_0^{+\infty} \frac{dt}{(t^2+1)(t^2+\alpha^2)} = \frac{2\alpha}{\alpha^2-1} \int_0^{+\infty} \left(\frac{1}{t^2+1} - \frac{1}{t^2+\alpha^2} \right) dt = \\ &= \lim_{A \rightarrow +\infty} \frac{2\alpha}{\alpha^2-1} \left(\operatorname{arctg} t - \operatorname{arctg} \frac{t}{\alpha} \right) \Big|_0^A = \frac{\pi}{\alpha+1}. \end{aligned}$$

Bu yerdan $I(\alpha) = \int \frac{\pi}{\alpha+1} d\alpha = \pi \ln(\alpha+1) + C$.

$I(\alpha)$ funksiya $\alpha > 0$ da uzluksiz va $I(1) = 0$, u holda $I(1) = \pi \ln(1+1) + C$, bu yerdan $C = -\pi \ln 2$ bo‘lishi kelib chiqadi. Natijada $I(\alpha) = \pi(\ln(\alpha+1) - \ln 2)$ bo‘lishini topamiz.

2-misol. $I(\alpha) = \int_0^1 \frac{dx}{x^2 + \alpha^2}$, $\alpha > 0$ integralni parametr bo'yicha

differensiallashdan foydalanib, ushbu $\int_0^1 \frac{dx}{(x^2 + \alpha^2)^2}$ integralni hisoblang.

Yechish. Ma'lumki, Bu yerda integralni parametr bo'yicha differensiallash va uzluksizligining barcha shartlari bajariladi, chunki $f(x, \alpha) = \frac{1}{x^2 + \alpha^2}$ va

$f'(x, \alpha) = \frac{-2\alpha}{(x^2 + \alpha^2)^2}$ funksiyalar $\alpha > 0$ va barcha $x \in [0, 1]$ da uzluksiz. U holda

$$I(\alpha) = \int_0^1 \frac{dx}{x^2 + \alpha^2} = \frac{1}{\alpha} \operatorname{arctg} \frac{x}{\alpha} \Big|_0^1 = \frac{\operatorname{arctg} \frac{1}{\alpha}}{\alpha}.$$

Endi $I'(\alpha)$ ni topamiz:

$$I'(\alpha) = \left(\frac{\operatorname{arctg} \frac{1}{\alpha}}{\alpha} \right)' = -\frac{\alpha + (1 + \alpha^2) \operatorname{arctg} \frac{1}{\alpha}}{\alpha^2 (1 + \alpha^2)}.$$

U holda

$$I(\alpha) = \int_0^1 \frac{dx}{(x^2 + \alpha^2)^2} = -\frac{1}{2\alpha} \int_0^1 \left(\frac{1}{x^2 + \alpha^2} \right)' dx = -\frac{I'(\alpha)}{2\alpha} = \frac{\alpha + (1 + \alpha^2) \operatorname{arctg} \frac{1}{\alpha}}{2\alpha^3 (1 + \alpha^2)}$$

tenglik o'rinli bo'ladi. Demak,

$$I(\alpha) = \frac{\alpha + (1 + \alpha^2) \operatorname{arctg} \frac{1}{\alpha}}{2\alpha^3 (1 + \alpha^2)}$$

bo'ladi.

3-misol. $I = \int_0^1 \frac{x^d - x^c}{\ln x} dx$ integralni hisoblang.

Yechish. $f(x, y) = x^y$ funksiyani qaraymiz. Bu funksiya

$$M_1 = \{(x, y) \in \mathbb{R}^2 : 0 \leq x \leq 1, c \leq y \leq d\}$$

to'plamda uzluksiz. 4-teoremaga ko'ra, ushbu integralda integrallash tartibini (parametr bo'yicha integrallash) almashtirish mumkin.

$$\int_c^d \left(\int_0^1 x^y dx \right) dy = \int_0^1 \left(\int_c^d x^y dy \right) dx = I,$$

$$\int_c^d x^y dy = \frac{x^y}{\ln x} \Big|_c^d = \frac{x^d - x^c}{\ln x}.$$

Lekin, $\int_0^1 x^y dx = \frac{x^{y+1}}{y+1} \Big|_0^1 = \frac{1}{1+y}$. Shuning uchun

$$\int_x^d \left(\int_0^1 x^y dx \right) dy = \int_c^d \frac{1}{1+y} dy = \ln(1+y) \Big|_c^d = \ln \frac{1+d}{1+c}.$$

4-misol. $I(\alpha) = \int_0^1 \frac{\arctg(\alpha x)}{x\sqrt{1-x^2}} dx$ ni hisoblang.

Yechish. Bu yerda $f(x, \alpha) = \frac{\arctg(\alpha x)}{x\sqrt{1-x^2}}$ va $f'_\alpha(x, \alpha) = \frac{1}{(1+\alpha^2 x^2)\sqrt{1-x^2}}$ lar

$M = \{(x, \alpha) \in \mathbb{R}^2 : 0 \leq x \leq 1, -\infty < \alpha < +\infty\}$ da uzluksiz. Shuningdek,

$$\left| f'_\alpha(x, \alpha) \right| = \left| \frac{1}{(1+\alpha^2 x^2)\sqrt{1-x^2}} \right| \leq \frac{1}{\sqrt{1-x^2}}$$

va $\int_0^1 \frac{dx}{\sqrt{1-x^2}}$ integral yaqinlashuvchi. Chunki,

$$\int_0^1 \frac{dx}{\sqrt{1-x^2}} = \lim_{A \rightarrow 1-0} \int_0^A \frac{dx}{\sqrt{1-x^2}} = - \lim_{A \rightarrow 1-0} 2(1-x)^{\frac{1}{2}} \Big|_0^A = - \lim_{A \rightarrow 1-0} \left(2(1-A)^{\frac{1}{2}} - 2 \right) = 2$$

U holda Veyershtrass alomatiga ko'ra $\int_0^1 f'_\alpha(x, \alpha) dx$ integralning $(-\infty, \infty)$ da tekis yaqinlashuvchi bo'lishi kelib chiqadi va 5-teoremaga ko'ra

$$I'(\alpha) = \int_0^1 f'_\alpha(x, \alpha) dx = \int_0^1 \frac{dx}{(1+\alpha^2 x^2)\sqrt{1-x^2}}$$

bo'ladi. Oxirgi integralda $x = \sin t$ almashtirish bajaramiz. U holda

$$\int_0^1 \frac{dx}{(1+\alpha^2 x^2)\sqrt{1-x^2}} = \int_0^{\frac{\pi}{2}} \frac{dt}{1+\alpha^2 \sin^2 t}.$$

$u = ctgt$ almashtirish bajaramiz, u holda

$$\int_0^{\frac{\pi}{2}} \frac{dt}{1 + \alpha^2 \sin^2 t} = \int_0^{\infty} \frac{du}{1 + \alpha^2 + u^2},$$

chunki, $du = -\frac{dt}{\sin^2 t}$, $0 \leq t \leq \frac{\pi}{2}$, $0 \leq u < +\infty$. Lekin,

$$\int_0^{+\infty} \frac{du}{1 + \alpha^2 + u^2} = \int_0^{+\infty} \frac{du}{a^2 + u^2} = \frac{1}{a} \operatorname{arctg} \frac{u}{a} \Big|_0^{+\infty} = \frac{\pi}{2a},$$

bu yerda $a^2 = (\sqrt{1 + \alpha^2})^2$. Bu yerdan $I'(\alpha) = \frac{\pi}{2\sqrt{1 + \alpha^2}}$ va $I(\alpha) = \int \frac{\pi d\alpha}{2\sqrt{1 + \alpha^2}} + C$.

$$I(\alpha) = \frac{\pi}{2} \ln(\alpha + \sqrt{1 + \alpha^2}) + C, \quad I(0) = 0, \quad 0 = \ln 1 + C, \quad C = 0.$$

$$I(\alpha) = \int_0^1 \frac{\operatorname{arctg}(\alpha x)}{x\sqrt{1-x^2}} dx = \frac{\pi}{2} \ln(\alpha + \sqrt{1 + \alpha^2}).$$

5-misol. Ushbu $I = \int_0^{\frac{\pi}{2}} \frac{(x \cos x - 1)(\cos x - x \sin x)}{\ln(x \cos x)} dx$ integralni hisoblang.

Yechish. Yordamchi

$$\Phi(x) = \int_0^1 (x \cos x)^t dt = \frac{(x \cos x)^t}{\ln(x \cos x)} \Big|_0^1 = \frac{x \cos x - 1}{\ln(x \cos x)}$$

interalni kiritaylik.

6-teoremaga ko'ra,

$$I = \int_0^{\frac{\pi}{2}} F(x)(\cos x - x \sin x) dx = \int_0^{\frac{\pi}{2}} dx \int_0^1 (x \cos x)^t \cdot (\cos x - x \sin x) dt.$$

Agar

$$\int_0^{\frac{\pi}{2}} (x \cos x)^t \cdot (\cos x - x \sin x) dx = \int_0^{\frac{\pi}{2}} (x \cos x)^t d(x \cos x) = \frac{(x \cos x)^{t+1}}{t+1} \Big|_0^{\frac{\pi}{2}} = 0$$

ekanini hisobga olsak, berilgan integral

$$I = \int_0^1 0 dt = 0$$

tenglikka ega bo'lamiz.

Mustaqil yechish uchun misollar.

1. $a, b > 0$ uchun $\frac{x^b - x^a}{\ln x} = \int_a^b x^y dy$ dan foydalanib,

$$I = \int_0^1 \sin\left(\ln \frac{1}{x}\right) \frac{x^b - x^a}{\ln x} dx$$

Integralni hisoblang.

2. Integralni parametrlar bo'yicha differensiallashdan foydalanib hisobang.

$$\int_0^{+\infty} \frac{e^{-ax} - e^{-bx}}{x} \cos mx dx$$

3. Ushbu

$$I = \int_0^{\frac{\pi}{2}} \frac{\sin^3 x}{\ln \cos x} dx$$

xosmas integralni hisoblang.

4. Parametrlar bo'yicha differensiallashdan foydalanib, ushbu integralni hisoblang.

$$J(a, b) = \int_0^{\frac{\pi}{2}} \ln(a \sin^2 x + b^2 \cos^2 x) dx, a, b > 0.$$

5. Integralni hisoblang. $J = \int_0^1 \cos\left(\ln \frac{1}{x}\right) \frac{x^b - x^a}{\ln x} dx$

REFERENCES

1. Кудрявцев Л.Д. Курс математического анализа: в 2 т. – М.: Высшая школа, 1981. – Т.1.
2. Кудрявцев Л.Д. Курс математического анализа: в 2 т. – М.: Высшая школа, 1981. – Т.2.
3. Худайберганов Г., Vorisov A. K., Mansurov X. T., Shoimqulov B. A. Matematik nalizdan ma'ruzalar, II q. T. "Voris-nashriyot", 2010.
4. Alimov SH, O., Ashurov R.R. Matematik tahlil, 2 q.T. "Turon-Iqbol", 2017.

UCHBURCHAK MAVZUSIGA OID BA'ZI OLIMPIADA MASALALARNING YECHIMLARI

Gulrabo Komiljanovna Xudaybergenova

Urganch davlat universiteti Fizika-matematika fakulteti “Matematik tahlil” kafedrası
o’qituvchisi

Yulduz Jumanazar qizi Ruzimova

Urganch davlat universiteti Fizika-matematika fakulteti “Matematik tahlil” kafedrası
o’qituvchisi

Hamdam Ergash o'g'li Yakubov

Urganch davlat universiteti Fizika-matematika fakulteti “Amaliy matematika va
matematik fizika” kafedrası o’qituvchisi

ANNOTATSIYA

Mazkur maqolada ko’p uchraydigan uchburchak mavzusiga oid ba’zi olimpiada masalalarning yechimlari keltirilgan. Bular orqali o’quvchi olimpiada masalalarini bir xil usulda emas balki, boshqacha kreativ fikrlash orqali ham yechishi mumkinligini o’rganadi.

Kalit so’zlar: Uchburchak, tengsizlik, isbot, kosinuslar teoremasi, perimetri, bissektrisa, burchak.

ABSTRACT

This article provides solutions to some Olympic problems in analytic geometry (triangles). Having familiarized themselves with the solutions to these Olympic problems, students master various methods of solving, as well as develop creative thinking.

Keywords: Triangle, inequality, proof, theorem of cosines, perimeter, bisector, angle.

KIRISH

Ushbu maqola olimpiadada ishtirok etish va g'olib bo'lish istagidagi iqtidorli talabalar uchun yaratilgan. Maqola mustaqil o'rganuvchilar uchun qulay bo'lib, undagi ko'pgina masalalarning yechimlari bilan berilgan.

Maqola orqali bilimingizni boyitib, uchburchak mavzusiga oid masalalarni osongina yecha olsangiz, olimpiadalarda g'olib bo'lsangiz, bundan xursandmiz.

ADABIYOTLAR TAHLILI VA METODOLOGIYA

1. ABC uchburchakning AB tomoniga teng tomonli ABC_1 uchburchak shunday yasalganki, uning C va C_1 uchlari AB to'g'ri chiziqning bir tomonida joylashgan. Ushbu $|CC_1| = \frac{1}{2}(a^2 + b^2 + c^2) - 2\sqrt{3}S$ tenglikni isbotlang. Bu yerda a, b, c - uchburchak tomonlari va S - uchburchak yuzasi.

ISBOT. α orqali $\angle CAC_1$ ni belgilaylik. U holda $S_{ABC} = \frac{bc \sin(60^\circ + \alpha)}{2}$ ekanidan va ΔACC_1 da kosinuslar teoremasiga ko'ra:

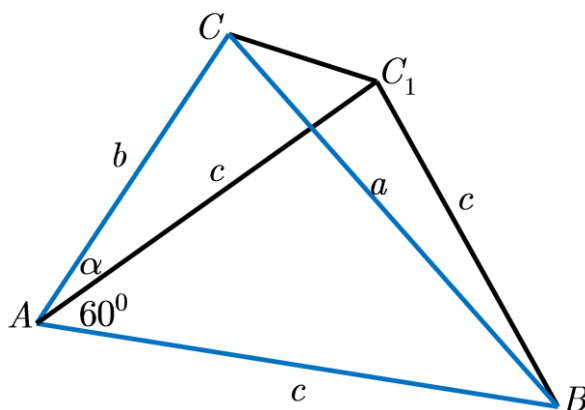

$$\begin{aligned} |CC_1|^2 &= b^2 + c^2 - 2bc \cos \alpha = b^2 + c^2 - 2bc \cos(60^\circ + \alpha - 60^\circ) = \\ &= b^2 + c^2 - 2bc \left(\cos 60^\circ \cdot \cos(60^\circ + \alpha) + \sin 60^\circ \cdot \sin(60^\circ + \alpha) \right) = \\ &= b^2 + c^2 - 2bc \left(\frac{1}{2} \cos(60^\circ + \alpha) + \frac{\sqrt{3}}{2} \sin(60^\circ + \alpha) \right) = \\ &= b^2 + c^2 - \frac{2bc \cos(60^\circ + \alpha)}{2} - \frac{2\sqrt{3}bc \sin(60^\circ + \alpha)}{2} = \\ &= \frac{2b^2 + 2c^2 - 2bc \cos(60^\circ + \alpha)}{2} - 2\sqrt{3}S = \\ &= \frac{b^2 + c^2 + b^2 + c^2 - 2bc \cos(60^\circ + \alpha)}{2} - 2\sqrt{3}S = \frac{a^2 + b^2 + c^2}{2} - 2\sqrt{3}S \end{aligned}$$

Demak, $|CC_1|^2 = \frac{a^2 + b^2 + c^2}{2} - 2\sqrt{3}S$. Isbot tugadi.

2. ABC uchburchakning BD balandligi ($BD = 24$) AC tomonni A uchidan boshlab hisoblaganda 3:8 nisbatda bo'ladi. Shu balandlikka parallel va uchburchak yuzini teng ikkiga bo'luvchi kesma uzunligini toping.

YECHISH: Qulaylik uchun $AD = 3x$ va $DC = 8x$ deb belgilab olamiz.

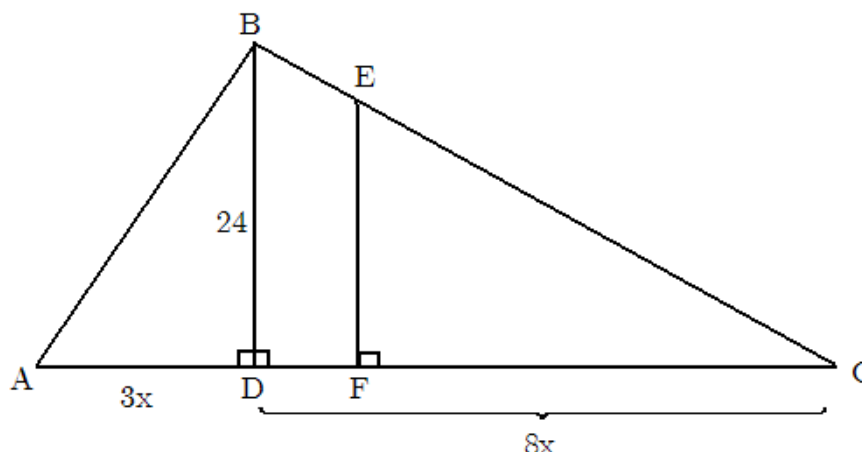

U holda $S_{ABC} = \frac{1}{2} \cdot 11x \cdot 24 = 132x$, $S_{ABD} = \frac{1}{2} \cdot 3x \cdot 24 = 36x$ ekanligini

topish mumkin. Shartga ko'ra $S_{EFC} = \frac{S_{ABC}}{2} = \frac{132x}{2} = 66x$, bundan

$S_{BEFD} = 66x - 36x = 30x$ va $S_{BDC} = 66x + 30x = 96x$ ekanligi kelib chiqadi.

Bundan tashqari $\triangle BDC$ va $\triangle EFC$ lar o'xshash ekanligidan:

$$\frac{S_{BDC}}{S_{EFC}} = \left(\frac{BD}{EF}\right)^2 \Rightarrow \frac{96x}{66x} = \left(\frac{24}{EF}\right)^2 \Rightarrow EF = 24 \cdot \sqrt{\frac{66}{96}} = 6\sqrt{11} \text{ ekani kelib chiqadi.}$$

Javob: $6\sqrt{11}$

3. Ixtiyoriy ABC uchburchak uchun $h_a \leq \sqrt{p(p-a)}$ tengsizlikni isbotlang.

Bu yerda h_a -uchburchakning $BC = a$ tomoniga tushirilgan balandligi, p -yarim perimetri.

ISBOT. Nomanfiy bo'lgan x va y sonlari uchun ushbu

$$(\sqrt{x} - \sqrt{y})^2 \geq 0 \Rightarrow \sqrt{xy} \leq \frac{x+y}{2} \text{ tengsizlikning o'rinli ekanidan}$$

va uchburchakning balandligini topish formulasidan foydalanamiz:

$$\begin{aligned} h_a &= \frac{2}{a} \sqrt{p(p-a)(p-b)(p-c)} = \frac{2}{a} \sqrt{p(p-a)} \cdot \sqrt{(p-b)(p-c)} \leq \\ &\leq \frac{2}{a} \sqrt{p(p-a)} \cdot \frac{p-b+p-c}{2} = \frac{2}{a} \sqrt{p(p-a)} \cdot \frac{2p-b-c}{2} = \\ &= \frac{2}{a} \sqrt{p(p-a)} \cdot \frac{a+b+c-b-c}{2} = \frac{2}{a} \sqrt{p(p-a)} \cdot \frac{a}{2} = \sqrt{p(p-a)}. \end{aligned}$$

Bundan $h_a \leq \sqrt{p(p-a)}$ tengsizlikka ega bo‘lamiz. Tengsizlikda tenglik sharti $a = b = c$ bo‘lganda ya’ni, muntazam uchburchakda bajariladi. Shuni isbotlash talab qilingan edi. Isbot tugadi.

4. ABC uchburchakning ichidagi M nuqta qanday joylashganda $\frac{a}{x} + \frac{b}{y} + \frac{c}{z} = \frac{a+b+c}{r}$ tenglik o‘rinli bo‘ladi? Bu yerda a, b, c -uchburchakning tomonlari, x, y, z -mos ravishda M nuqtadan BC, AC, AB tomonlargacha bo‘lgan masofalar.

YECHISH. Quyidagi chizmadan foydalanamiz:

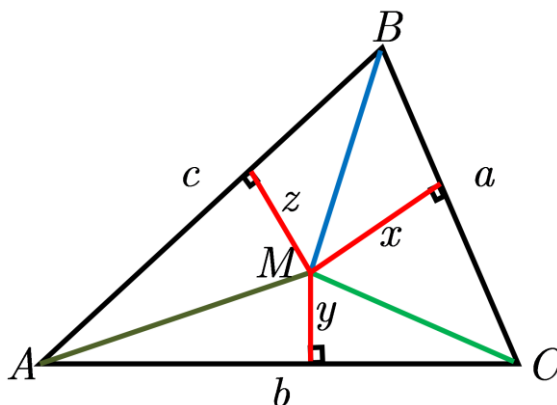

$$S_{AMB} = \frac{1}{2} cz, \quad S_{AMC} = \frac{1}{2} by, \quad S_{CMB} = \frac{1}{2} ax \quad \text{va} \quad S_{ABC} = \frac{1}{2} ah_a = \frac{1}{2} bh_b = \frac{1}{2} ch_c$$

ekani ma’lum. Bundan $\frac{x}{h_a} + \frac{y}{h_b} + \frac{z}{h_c} = \frac{S_{AMB} + S_{AMC} + S_{CMB}}{S_{ABC}} = 1$ ekanligi kelib chiqadi.

$$\text{U holda} \quad \frac{a}{x} + \frac{b}{y} + \frac{c}{z} = \left(\frac{a}{x} + \frac{b}{y} + \frac{c}{z} \right) \left(\frac{x}{h_a} + \frac{y}{h_b} + \frac{z}{h_c} \right) \quad \text{ko‘paytmaga Koshi-}$$

Bunyakovskiy tengsizligini qo‘llaymiz:

$$\frac{a}{x} + \frac{b}{y} + \frac{c}{z} = \left(\frac{a}{x} + \frac{b}{y} + \frac{c}{z} \right) \left(\frac{x}{h_a} + \frac{y}{h_b} + \frac{z}{h_c} \right) \geq \left(\sqrt{\frac{a}{h_a}} + \sqrt{\frac{b}{h_b}} + \sqrt{\frac{c}{h_c}} \right)^2 =$$

$$= \left(\frac{a}{\sqrt{2S}} + \frac{b}{\sqrt{2S}} + \frac{c}{\sqrt{2S}} \right)^2 = \frac{(a+b+c)^2}{2S} = \frac{(a+b+c)^2}{2 \cdot \frac{1}{2}(a+b+c)r} = \frac{a+b+c}{r}$$

Koshi-Bunyakovskiy tengsizligida tenglik sharti

$$\frac{\frac{a}{x}}{\frac{h_a}{h_a}} = \frac{\frac{b}{y}}{\frac{h_b}{h_b}} = \frac{\frac{c}{z}}{\frac{h_c}{h_c}} \Rightarrow \frac{ah_a}{x^2} = \frac{bh_b}{y^2} = \frac{ch_c}{z^2} \Rightarrow x = y = z = r \quad \text{bo'lganda bajariladi. U}$$

holda M nuqta uchburchakning bissektrisalari kesishgan nuqtasi ekanini topamiz.

Javob: Uchburchakning bissektrisalari kesishgan nuqtada joylashganda.

Mustaqil ishlash uchun misol va masalalar

5. Agar uchburchakda $36S^2 = (a^2 + b^2 + c^2)(h_a^2 + h_b^2 + h_c^2)$ tenglik o'rinli bo'lsa, uning burchaklarini toping. Bu yerda a, b, c -uchburchakning tomonlari, h_a, h_b, h_c -mos ravishda shu tomonlarga tushirilgan balandliklar, S -uchburchakning yuzi.

6. Teng yonli uchburchakning yon tomoniga o'tkazilgan bissektrisa yon tomonni uchidan boshlab AK va KC kesmalarga ajratadi. Agar $AK + BK = BC$ tenglik o'rinli bo'lsa, uchburchakning burchaklarini toping.

7. O'tkir burchakli ABC uchburchakka ichki va tashqi chizilgan aylana radiuslari mos r va R ga teng bo'lib, $\angle BAC = \alpha$ bo'lsa, uchburchakning yuzini toping.

8. Agar ABC uchburchakka tashqi chizilgan aylana markazi O va bu uchburchak medianalari kesishgan nuqtasi M bo'lsa, ushbu

$$\overrightarrow{OM} = \frac{1}{3}(\overrightarrow{OA} + \overrightarrow{OB} + \overrightarrow{OC}) \quad \text{tenglikni isbotlang.}$$

9. ABC uchburchakning ichida ixtiyoriy M nuqta olingan va bu nuqtadan AM, BM, CM to'g'ri chiziqlar o'tkazilgan. Bu to'g'ri chiziqlar uchburchak tomonlarini, mos ravishda A_1, B_1, C_1 nuqtalarda kesib o'tadi. Quyidagi tengsizlikni isbotlang:

$$\frac{AM}{A_1M} + \frac{BM}{B_1M} + \frac{CM}{C_1M} \geq 6$$

10. ABC uchburchakda $AB = c, BC = a, AC = b$ va

$\angle A = 30^\circ, \angle B = 50^\circ$ bo'lsa, a ni b va c orqali ifodalang.

REFERENCES

1. B. Kamolov, N. Kamalov. "Matematikadan bilimlar bellashuvi va olimpiada masalalari". Urganch, 2018.
2. R. Madrahimov, N. Kamalov, B. Yusupov, S. Bekmetova. "Talabalar matematika olimpiadasi masalalari". Urganch, 2014.
3. R. Madrahimov, J. Abdullayev, N. Kamalov. "Masala qanday yechiladi?". Urganch, 2013.
4. Олимбаев Т.Ф., Камолов Н. МАТЕМАТИКАДАН СИРТҚИ ОЛИМПИАДА МАСАЛАЛАРИ мавзусидаги услубий қўлланма 210 бет. УРГАНЧ 2020.



HAJMLARNI VA YUZALARNI HISOBLASH UCHUN BITTA UNIVERSAL FORMULA HAQIDA

Temur Rustabekovich Madraximov

Urganch davlat universiteti Fizika-matematika fakulteti “Matematik tahlil” kafedrası
o’qituvchisi

Islombek Farhodovich To'raxonov

Urganch davlat universiteti Fizika-matematika fakulteti “Matematik tahlil” kafedrası
o’qituvchisi

Shahzod Shuxrat o'g'li Fayzullayev

Urganch davlat universiteti Fizika-matematika fakulteti “Matematik tahlil” kafedrası
o’qituvchisi

ANNOTATSIYA

Ushbu maqolada fazoviy jismlar hajmini va tekislikda ba’zi ko’pburchaklarni yuzini hisoblashda Simpson formulasining tatbiqlari ochib berilgan.

Kalit so’zlar: Simpson formulasi, fazoviy jism, prizma, silindr, konus, piramida, kesik konus, kesik piramida, shar, parallelogram, uchburchak, trapetsiya.

ABSTRACT

This paper describes the application of the Simpson formula in calculating the volume of spatial objects and the faces some polygons in a plane

Keywords: Simpson’s formula, spatial body, prism, cylinder, cone, pyramid, truncated cone, truncated pyramid, sphere, parallelogram, triangle, trapezoid.

KIRISH

Geometriyani o’qitishdan maqsad-tekislikdagi va fazodagi shakllarning xossalari sistemali ravishda o’rgatish va bu xossalarni hisoblash yo’li bilan yechiladigan hamda konstruktiv xarakterdagi masalalarni yechishda qo’llanish yo’li bilan o’quvchining fazoviy tasavvurlarini, mantiqiy tafakkurlarini rivojlantirish, hosil qilingan bilimlarni yer ustidagi o’lchashda, har xil qurilmalarni sirtlarini va hajmlarini aniqlashda va shuning kabi amaliy ishlarni bajarishda foydalanishni o’rgatishdir.

ADABIYOTLAR TAHLILI VA METODOLOGIYA

Sistemali ravishda masalalar yechib borish nazariyani ongli va puxta o'zlashtirishga yordam beradi, uning amaliy qiymatini ko'rsatadi, shu bilan birga masala yechish o'quvchini mantiqiy tafakkurini, ijodiy tashabbuskorliklarini, faxm-farosatlarini, tarbiyalaydi hamda ularga bir qancha zarur amaliy mahorat va malakalar beradi.

Biz geometriyadan masalalar yechish jarayonida ko'plab fazoviy jismlarning hajmini topish muammolariga duch kelamiz. Bulardan turli prizmalar, silindr, konus, piramidalar, kesik konus, kesik piramida, shar kabi jismlar ko'p uchraydi. Ma'lumki prizma hajmi $V=SH$, piramida hajmi $V = \frac{1}{3}SH$, konus hajmi ham $V = \frac{1}{3}SH$, kesik piramidani $V = \frac{1}{3}H(S_1 + \sqrt{S_1S_2} + S_2)$, kesik konus hajmi $V = \frac{1}{3}\pi H(R^2 + R \cdot r + r^2)$, shar hajmi esa $V = \frac{4}{3}\pi R^3$ formulalar orqali hisoblanadi. O'z ozidan savol tug'iladi yuqoridagi fazoviy jismlarning barchasi uchun umumiy bo'lgan formula bormi?

Bu ajoyib formula Simpson formulasi deb nomlanadi va u quyidagicha:

$$V = \frac{H}{6}(S_{quyi} + 4S_{o'rta} + S_{yuqori}),$$

bu yerda:

S_{quyi} -pastki asosi yuzi,

$S_{o'rta}$ - o'rta kesim yuzi,

S_{yuqori} - yuqori asosi yuzi,

H-balandligi (ba'zi hollarda H ni o'rniga $H_{max}-H_{min}$ ayirma olinadi).

Endi yuqoridagi jismlar hajmlarini Simpson formulasi orqali topamiz:

1) Prizma va silindr holida

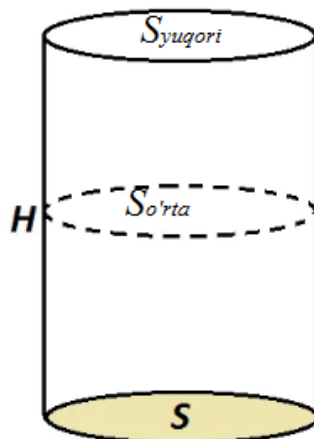
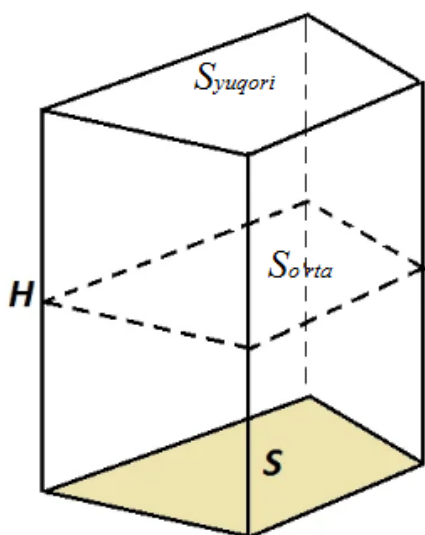

$$S_{quyi} = S_{o'rta} = S_{yuqori} = S_{asos}$$

Demak $V = \frac{H}{6} (S_{asos} + 4S_{asos} + S_{asos}) = S_{asos}H$

2) Piramida va konus uchun: $S_{o'rta} = \frac{S_{asos}}{4}$, $S_{yuqori} = 0$

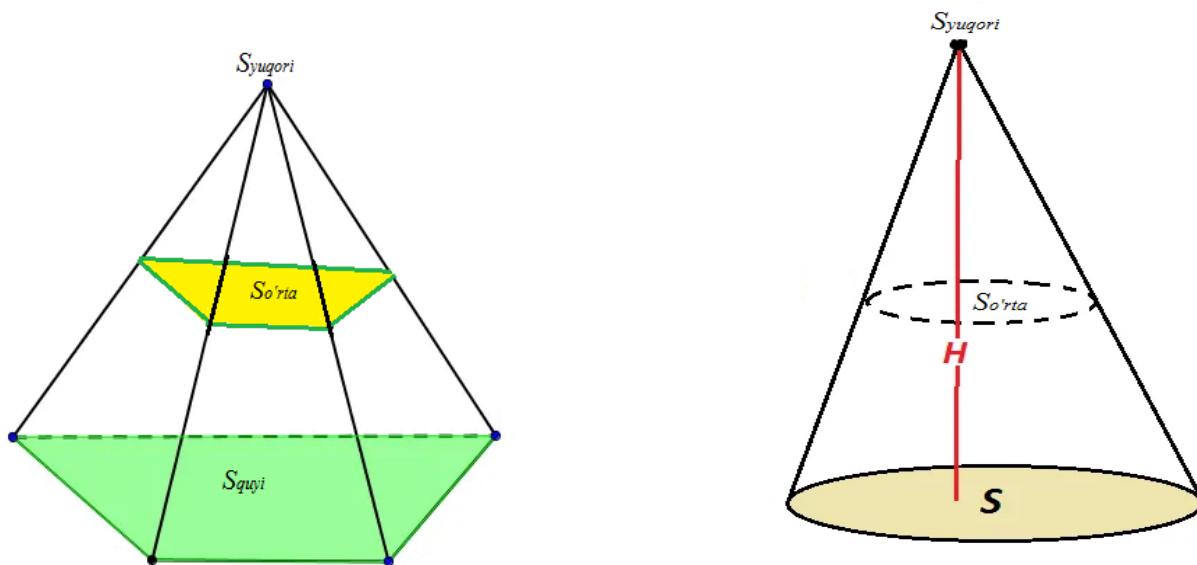

Demak $V = \frac{H}{6} (S_{asos} + 4 \cdot \frac{S_{asos}}{4} + 0) = \frac{S_{asos} \cdot H}{3}$

3) Kesik konus holi uchun

$$S_{quyi} = \pi R^2, S_{yuqori} = \pi r^2, S_{o'rta} = \pi \left(\frac{R+r}{2}\right)^2$$

Demak,

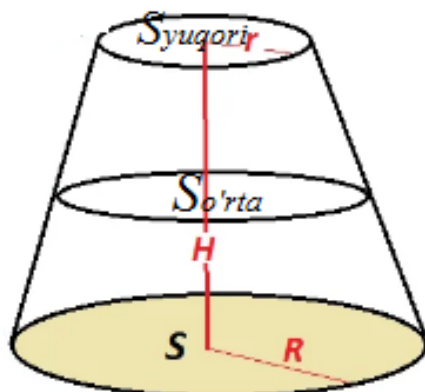

$$V = \frac{H}{6} (\pi R^2 + 4 \cdot \pi \left(\frac{R+r}{2}\right)^2 + \pi r^2) = \frac{H}{6} (\pi R^2 + \pi(R^2 + 2Rr + r^2) + \pi r^2)$$

$$= \frac{H}{6} (2\pi R^2 + 2Rr + 2\pi r^2) = \frac{1}{3} \pi H (R^2 + R \cdot r + r^2)$$

4) Endi fazoviy jism shar bolganda Simpson formulasi yordamida hajmini hisoblaymiz.

Sharning radiusi R bo'lsin, u holda:

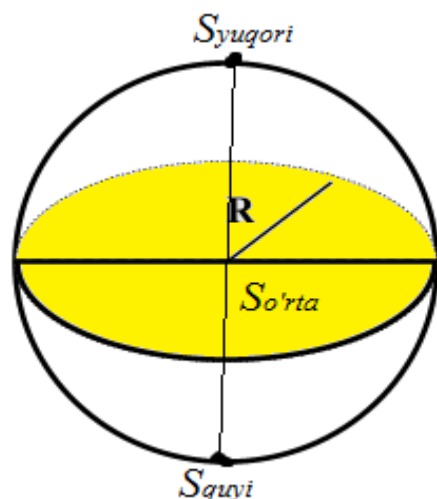

$$S_{quyi} = 0, S_{o'rta} = \pi R^2, S_{yuqori} = 0, H = 2R$$

$$V = \frac{H}{6} (S_{quyi} + 4S_{o'rta} + S_{yuqori}) = \frac{2R}{6} (0 + 4 \cdot \pi R^2 + 0) = \frac{8\pi R^3}{6} = \frac{4\pi R^3}{3}. \quad \text{Demak}$$

$$\text{sharning hajmi: } V = \frac{4}{3} \pi R^3$$

5) Shar segmenti hajmini topamiz:

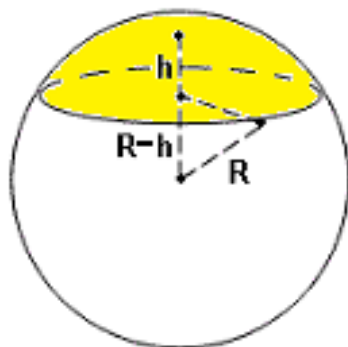

$$S_{yuqori} = 0,$$

$$S_{quyi} = \pi(R^2 - (R-h)^2) = \pi(2Rh - h^2),$$

$$S_{o'rta} = \pi \left(R^2 - \left(R - \frac{h}{2} \right)^2 \right) = \pi \left(Rh - \frac{h^2}{4} \right),$$

$$\text{Demak, } V = \frac{h}{6} (2\pi Rh - \pi h^2 + 4\pi Rh - \pi h^2) = \pi R h^2 - \frac{1}{3} \pi h^3$$

Endi bu formulani tekislikdagi ba'zi ko'pburchaklar uchun tatbig'ini ko'rib chiqamiz.

Simpson formulasi faqatgina fazoviy jismlar hajmi uchungina emas, bu formulaning yana bir ajoyib xususiyati



shundan iboratki undan uchburchak, parallelogramm, trapetsiyalar yuzlarini topishda foydalansa bo'ladi.

Simpson formulasi $V = \frac{H}{6} (S_{quyi} + 4S_{o'rta} + S_{yuqori})$ dan tekislikdagi yassi ko'pburchaklar uchun yuza formulalarini keltirib chiqarishda V hajmi S yuzaga almashtiramiz, S_{quyi} ni a_1 orqali belgilab quyi asosini hosil qilgan kesma uzunligi, $S_{o'rta}$ ni a_2 orqali belgilab o'rta kesma uzunligi, S_{yuqori} ni a_3 orqali belgilab yuqori kesma uzunligi deb olamiz, h –figura balandligi. U holda Simpson formulasi yuzalar uchun quyidagi ko'rinishni oladi

$$S = \frac{h}{6} (a_1 + 4a_2 + a_3)$$

bu yerda a_1, a_2, a_3 kattalaiklar kesma yoki nuqtadan iborat bo'ladi.

Dastlab figuramiz parallelogramm (kvadrat, to'g'ri to'rtburchak) bo'lganda $a_1 = a_2 = a_3$ bo'ladi va parallelogramm yuzini Simpson formulasi orqali hisoblasak quyidagiga teng bo'ladi

$$S = \frac{h}{6} (a_1 + 4a_2 + a_3) = \frac{h}{6} (a_1 + 4a_1 + a_1) = a_1 h$$

Demak, parallelogramm yuzi: $S = a_1 h$

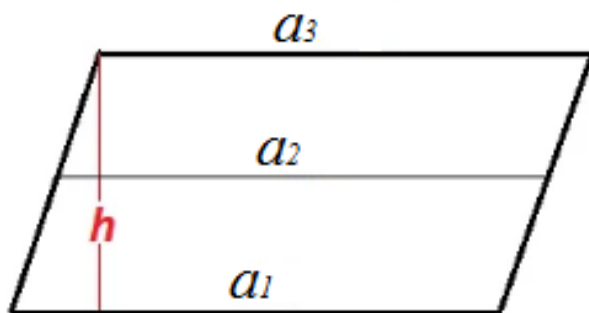

Endi Simpson formulasini uchburchak yuzini topish uchun tatbiq qilamiz. Ma'lumki uchburchak uchun $a_2 = \frac{a_1}{2}$ (o'rta chiziq), $a_3 = 0$ bo'ladi (chunki nuqtada iborat).

U holda

$$S = \frac{h}{6} (a_1 + 4a_2 + a_3) = \frac{h}{6} \left(a_1 + 4 \frac{a_1}{2} + 0 \right) = \frac{a_1 h}{2}$$

Demak uchburchak yuzi: $S = \frac{a_1 h}{2}$

Endi trapetsiya yuzini Simpson formulasi yordamida topamiz.

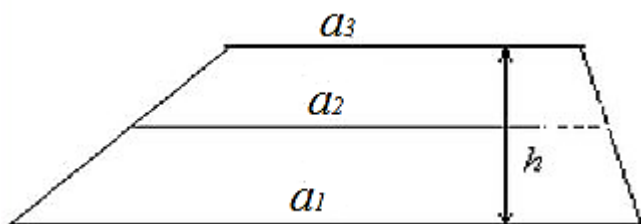

Trapetsiya uchun a_2 o'rta chiziq bo'ladi, demak $a_2 = \frac{a_1 + a_3}{2}$ (o'rta chiziq) bo'lib

$$S = \frac{h}{6}(a_1 + 4a_2 + a_3) = \frac{h}{6}\left(a_1 + 4 \cdot \frac{a_1 + a_3}{2} + a_3\right) = \frac{a_1 + a_3}{2} \cdot h$$

Demak trapetsiya yuzi $S = \frac{a_1 + a_3}{2} \cdot h$ yani trapetsiyaning yuzi asoslari uzunliklari yig'indisining yarmi bilan balandligining ko'paytmasiga teng.

REFERENCES

1. B. Kamolov, N. Kamalov. "Matematikadan bilimlar bellashuvi va olimpiada masalalari". Urganch, 2018.
2. R. Madrahimov, N. Kamalov, B. Yusupov, S. Bekmetova. "Talabalar matematika olimpiadasi masalalari". Urganch, 2014.
3. R. Madrahimov, J. Abdullayev, N. Kamalov. "Masala qanday yechiladi?". Urganch, 2013.
4. Олимбаев Т.Ф., Камолов Н. МАТЕМАТИКАДАН СИРТҚИ ОЛИМПИАДА МАСАЛАЛАРИ мавзусидаги услубий қўлланма 210 бет. УРГАНЧ 2020.

STEREOGRAFIK PROYEKSIYA VA UNING ANALITIK IFODASI

Temur Rustabekovich Madraximov

UrDU-matematik tahlil kafedrası o`qtuvchisi

Islombek Farhodovich To'raxonov

Urganch davlat universiteti Fizika-matematika fakulteti "Matematik tahlil" kafedrası
o`qituvchisi

G'ulomjon Raxmatillayevich Sotliqov

Urganch davlat universiteti tayanch doktoranti

ANNOTATSIYA

Ushbu maqolada stereografik proyeksiyaning hossalari o`rganilib, stereografik proyeksiya va fazoda sferaga nisbatan inversiya orasidagi bog`lanishlar ko`rsatiladi.

Kalit so`zlar: Simpson formulasi, fazoviy jism, prizma, silindr, konus, piramida, kesik konus, kesik piramida, shar, parallelogram, uchburchak, trapetsiya.

ABSTRACT

This article reviews the properties of the stereographic projection and establish a connection between the stereographic projection and inversion on the scope

Keywords: Simpson's formula, spatial body, prism, cylinder, cone, pyramid, truncated cone, truncated pyramid, sphere, parallelogram, triangle, trapezoid.

KIRISH

Fazodagi figuralarning tasvirlarini yasashda biz figuralarning tekislikdagi proyeksiyalaridan foydalanishimizga to`g`ri keladi. Biror proyeksiyalashda figuraning tasvirini hosil qilish uchun fazoda proyeksiya markazi bo`luvchi nuqtani tanlash va bu nuqtani proyeksiyalanuvchi figuraning nuqtalari bilan tutashtiruvchi to`g`ri chiziqlar o`tkazish va bu to`g`ri chiziqlarning berilgan tekislik bilan kesishish nuqtalarini topish kerak. Hosil qilingan tasvir figuraning berilgan tekislikdagi proyeksiyasi deyiladi. [1,3-5]

Agar proyeksiyalanayotgan figura aylana bo`lsa, uning proyeksiyasi – proyeksiya markazi va aylana nuqtalari orqali o`tuvchi to`g`ri chiziqlardan tuzilgan sirtning berilgan tekislik bilan kesishgan chizig`i bo`ladi. Bunday sirt aylanma konus deyiladi. Bu sirtning tekislik bilan kesimi umuman olganda aylana bo`lmasligi mumkin: agar kesuvchi

tekislik konus uchidan o'tmasa egri chiziq, ellips, parabola va giperbola bo'lishi mumkin.

Ammo, shunday ajoyib proyeksiyalash borki unda aylananing tasviri har doim aylana yoki to'g'ri chiziq bo'ladi. Agar biz faqatgina biror sferada yotuvchi aylanalarni qarasaq, proyeksiya markazi sifatida esa, shu sfera nuqtalaridan birini olsak, proyeksiyalar tekisligi sifatida esa, sferaga diametral qarama-qarshi nuqtada urinuvchi tekislikni yoki unga parallel sfera markazidan o'tmaydigan ixtiyoriy tekislikni olsak yuqoridagi proyeksiyalashni hosil qiishimiz mumkin. Bunday proyeksiya stereografik proyeksiyalash deyiladi. Bu proyeksiyalash astranomiya, matematikaning turli sohalarida va geografiyada keng qo'llaniladi. [1,3-5]

Stereografik proyeksiya bu geometriyadan ba'zi yechilishi murakkab bo'lgan masalalar yechish muhim qurol bo'lgan inversiyaning hususiy holi hisoblanadi.

Stereografik proyeksiya deb sferaning biror S nuqtasidan bu nuqtaga diametral qarama-qarshi S' nuqtada urinuvchi σ tekislikka proyeksiyasi aytiladi. [4,149]

Agar σ tekislikni unga parallel biror tekislik bilan almashtirsak bu proeksiyalashning xossalari o'zgarmaydi. Bu σ ga parallel tekislik proeksiya markazidan o'tmasligi kerak. Odatda bu tekislik sifatida sferaning diametral tekisligi olinadi.

Stereografik proeksiyaning quyidagi uchta xossalarini ko'rsatamiz:

Sferada yotuvchi aylana σ tekislikka aylana sifatida, yoki aylana proeksiya markazidan o'tsa to'g'ri chiziq sifatida tasvirlanadi (2-rasm).

B) Stereografik proyeksiyada sferada yotuvchi egri chiziq orasidagi burchaklar tekislikdagi bu egri chiziqning proyeksiyalari orasidagi burchaklarga teng bo'ladi. [4,151-152]

V) Sferani qutbi orqali o'tuvchi diametr atrofida biror burchakka bursak σ tekislikda bu tekislikning sferaga urinishi nuqtasi atrofida shu burchakka burish sodir bo'ladi. [1,7-9]

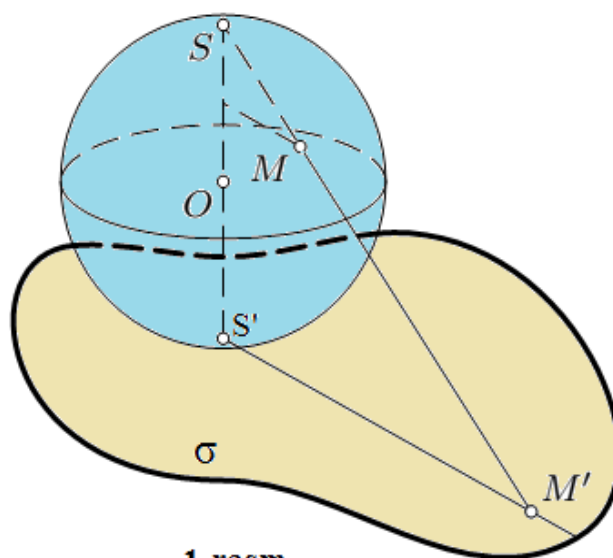

1-rasm

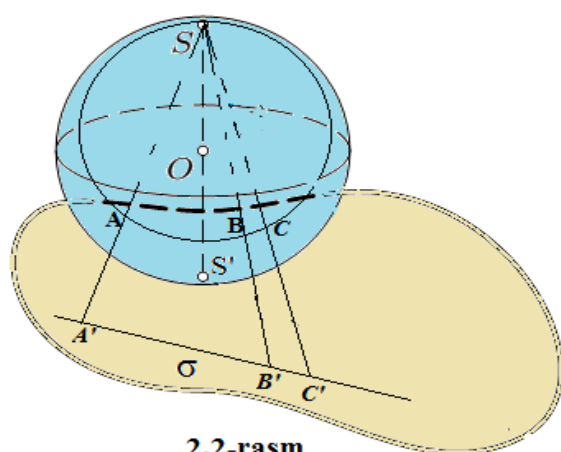

2.2-rasm

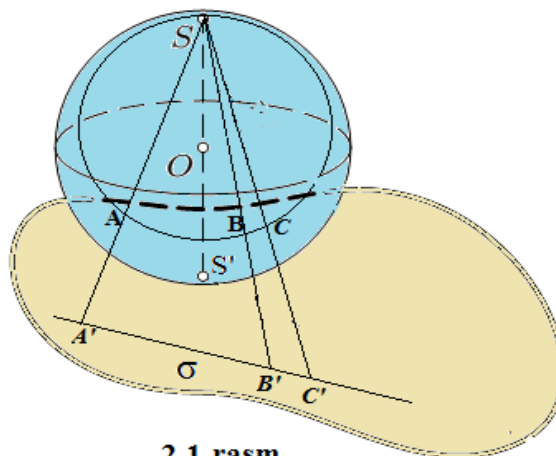

2.1-rasm

Bu xossa bevosita sferadagi biror M nuqtani uning M' proeksiyasiga o'tish SS' diametr orqali o'tuvchi tekislikda bajariladigan va sferani biror φ burchakka burishda SS' orqali o'tuvchi tekislikning proyeksiyalar tekisligi bilan kesishgan chizig'i ham shu burchakka buriladi.

Stereografik proyeksiyada sferaning diametral qarama-qarshi nuqtalari qanday nuqtalarga proyeksiyalashini topamiz. Sferaning diametral qarama-qarshi M va N nuqtalari stereografik proyeksiyada a tekislikdagi M' va N' nuqtalarga proyeksiyalansin.

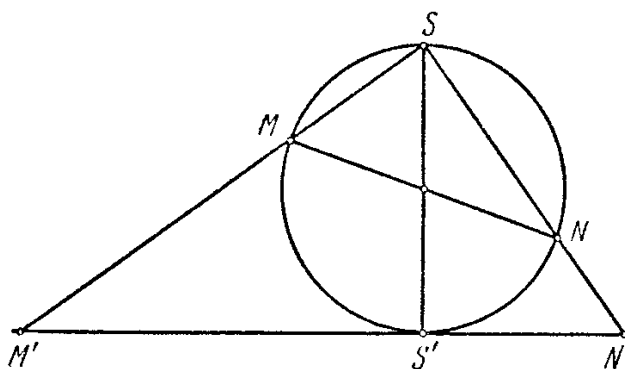

3-rasm

Agar biz sfera radiusini R orqali belgilasak, u holda

$$S'M' \cdot S'N' = 4R^2 \quad (1)$$

tenglik bajarilishini ko'rsatamiz.

Haqiqatdan ham aylananing MN diametriga tiralgan MSN burchak to'g'ri burchak bo'lgani uchun $M'SN'$ uchburchakda S burchak ham to'g'ri. SS' kesma to'g'ri burchakli $M'SN'$ uchburchakning balandligi bo'lgani uchun $S'M' \cdot S'N' = (SS')^2$ tenglik o'rinli. Bu tenglikda SS' ni $2R$ orqali belgilasak (1) tenglik hosil bo'ladi.

Endi M' nuqta σ tekislikning ixtiyoriy nuqtasi bo'lsa (S' dan farqli) M' nuqtaga biror N' nuqtani quyidagicha mos qo'yamiz: M' nuqtani S bilan tutashtiramiz, $M'S$ to'g'ri chiziqni sfera bilan kesishgan M

nuqtasini topamiz, M nuqtaga diametrik qarama-qarshi N ni topamiz. Bu bilan biz tekislikning S dan farqli ixtiyoriy M nuqtani bu tekislikning biror N nuqtasiga almashtirishga ega bo'ldik.

Stereografik proyeksiyalar yer shari sirtini tekislikka tasvirlashda ya'ni haritalar tuzishda ham foydalaniladi. Stereografik proyeksilar yordamida hosil qilingan haritalarda (B) hossaga ko'ra egri chiziqlar orasidagi burchaklar o'zining tabiiy kattaligiga teng bo'ladi.

Stereografik proyeksiyaning koordinatalarda berilgan ifodasini ham keltirib chiqarish mumkin. Buning uchun σ proyeksiya tekisligi sifatida to'g'ri burchakli dekart koordinatalar sistemasining Oxy tekisligi, hamda proyeksiya markazi S nuqta Oz o'qida joylashgan bo'lsin. Bu holda biz qarayotgan R radiusli sferaning tenglamasi $x^2 + y^2 + (z - R)^2 = R^2$ ko'rinishda bo'ladi.

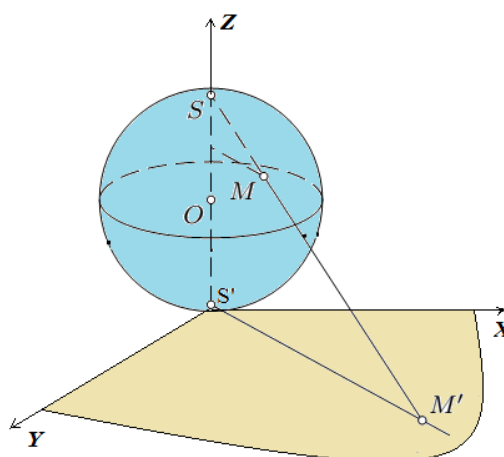

4-rasm

Stereografik proyeksiya sferaning ixtiyoriy $M(x, y, z)$ nuqtasini Oxy tekisligining

$M'(x', y', 0)$ nuqtasiga o'tkazadi. Bu nuqtalar koordinatalari bog'lanish tenglamalarini keltiraylik, ya'ni $M'(x', y', 0)$ nuqtaning x', y' koordinatalarini $M(x, y, z)$ nuqtaning koordinatalari x, y, z orqali ifodasini topamiz.

Ravshanki \overrightarrow{SM} va $\overrightarrow{SM'}$ vektorlar o'zaro kolleniardir. Bundan $\overrightarrow{SM'} = k \overrightarrow{SM}$ tenglikni, hamda S nuqtaning koordinatalari $S(0, 0, 2R)$ ekanligini etiborga olib quyidagilarni hosil qilamiz.

$$\begin{cases} x' = kx, \\ y' = ky, \\ 2R = k(2R - z). \end{cases} \quad (2) \quad \text{uchinchi tenglikka ko'ra} \quad k = \frac{2R}{2R - z} \text{ bundan}$$

$$\begin{cases} x' = \frac{2Rx}{2R - z}, \\ y' = \frac{2Ry}{2R - z}, \\ z' = 0. \end{cases} \quad (3) \text{ tenglik kelib chiqadi.}$$

Yuqoridagi (3) almashtirishga teskari almashtirish ifodalarini ham keltirish

mumkin. Buning uchun (2) tenglikdan

$$\begin{cases} x' = kx, \\ y' = ky, \\ 2R = k(2R - z). \end{cases} \Leftrightarrow \begin{cases} x = \frac{x'}{k}, \\ y = \frac{y'}{k}, \\ z = 2R(1 - \frac{1}{k}). \end{cases} \quad (4)$$

tenglikka ega bo'lamiz. $M(x, y, z)$ nuqta sferaga tegishli ekanligidan, hamda (4)

tenglikdan foydalanib quyidagi $\left(\frac{x'}{k}\right)^2 + \left(\frac{y'}{k}\right)^2 + \left(2R(1 - \frac{1}{k}) - R\right)^2 = R^2$ (5)

tenglamani hosil qilamiz. (5) tenglamadan $k = \frac{1}{4R^2}(x'^2 + y'^2 + 4R^2)$ (6) tenglikni

hosil qilamiz. (6) va (4) tengliklardan

$$\begin{cases} x = \frac{4R^2 x'}{x'^2 + y'^2 + 4R^2}, \\ y = \frac{4R^2 y'}{x'^2 + y'^2 + 4R^2}, \\ z = \frac{2R(x'^2 + y'^2)}{x'^2 + y'^2 + 4R^2}. \end{cases} \quad (7) \text{ tenglikni hosil qilamiz.}$$

Quyida stereografik proyeksiyaga doir ayrim misollarni ko'rib chiqamiz.

1-misol. $x^2 + y^2 + (z - 2)^2 = 2^2$ sfera berilgan. Proyeksiyalar markazini $S(0,0,4)$, hamda proyeksiyalar tekisligi $z=0$ tekisligi bo'lsin. Berilgan sferada yotuvchi $M(1, \sqrt{3}, 2)$ nuqtaning bu proyeksiyalashdagi aksini toping.

Yechish: bu masalani yechishda yuqoridagi (4) tenglikdan foydalanamiz, ya'ni

$$\begin{cases} x' = \frac{2Rx}{2R - z}, \\ y' = \frac{2Ry}{2R - z}, \\ z' = 0. \end{cases} \Leftrightarrow \begin{cases} x' = \frac{2 \cdot 2 \cdot 1}{2 \cdot 2 - 2}, \\ y' = \frac{2 \cdot 2 \cdot \sqrt{3}}{2 \cdot 2 - 2}, \\ z' = 0. \end{cases} \Leftrightarrow \begin{cases} x' = 2, \\ y' = 2\sqrt{3}, \\ z' = 0. \end{cases} \text{ demak } M(1, \sqrt{3}, 2) \text{ nuqtaning aksi}$$

$M'(2, 2\sqrt{3}, 0)$ nuqtadan iborat.

REFERENCES

1. Н. Д. Сергеева, Б. А. Розенфельд Стереографическая проекция, изд. «Наука», Москва, 1973г.-48 стр
2. Б. А. Розенфельд, Аксиомы и основные понятия геометрии, Энциклопедия элементарной математики, кн. 4, М., 1963, стр. 23—26.
3. В. В. Прасолов. Задачи по стереометрии: Учебное пособие. –М.: МЦНМО, 2010. –352 с.
4. Я.П. Понарин. Элементарная геометрия: –Т.2: Стереометрия, преобразования пространства. –М.: Изд. МЦНМО. 2006. – 256 с. (Часть 1. Глава 8. Сфера. §5. с. 154 – 159).



ISSUES OF CLASSIFICATION OF WORD CATEGORIES IN THE UZBEK LANGUAGE

Dona Usmanova

Head of the department of English language, Fergana State University

Gulrukh Nazir kizi Shodieva

The 1st year master of linguistics of Fergana State University

ABSTRACT

According to the lexical and grammatical similarity of words, some lexical - grammatical groups are called parsing word categories. In the case of parsing words into categories, in addition to their grammatical meaning, the lexical meaning is also taken into account by the main characters. Words that have both grammatical and lexical meanings and participate in the sentence as an independent syntactic unit are called independent words. To independent words: noun, adjective, number, pronoun, verb, adverb. This article is made up of opinions and comments on the word categories and their classification.

Keywords: noun, adjective, number, pronoun, adverb, verb, sentence, word categories, Uzbek.

It is known that some independent words in our language can also be transferred to the task of an auxiliary word, having lost its independent lexical meaning in the process of speech and having become characteristic of a grammatical semantic expression. This phenomenon is referred to as grammatical in linguistics. Words that do not have an independent lexical meaning, do not fulfill the function of a sentence fragment, but serve to correlate words and sentences or to add to them additional subtleties of meaning (loading) are called auxiliary words. Auxiliary words will be three different according to the general tasks: 1) Assistant; 2) Connecting 3) Loading.

And exclamation, imitation and modal words form a separate group of auxiliary words. Because exclamation and imitation words are used both as a sentence fragment and as an independent word-sentence. At the same time, it is also able to participate in the legalization of independent words. But these words are similar to auxiliary words in that they cannot be a term of action and phenomenon, that is, they cannot express a lexical meaning.

Therefore, exclamation, imitation, modal words each form a separate category with their own characteristics.

Apparently, when parsing words into categories, first comes from the emphasis on the lexical meaning, secondly, the morphological form, the third, the feature of performing a syntactic task, the fourth, the application of the blockade (distribution). Accordingly, the present group of words in the Uzbek language: 1) independent words such as noun, adjective, number, pronoun, verb, adverb; 2) auxiliary words such as auxiliary, connecting, predicate; 3) modal words, imitation words, exclamation words, consisting of a separate group of auxiliary words. The lexical meanings of words are formed by different groups that differ among themselves according to the morphological signs and the syntactic functions performed in the sentence. The division of words into such groups according to their lexical and grammatical differences is called vocabulary. Accordingly, when parsing words into categories, the following three important signs will be the basis.

1. Words expressions lexical meaning of expression is an important sign in the division into categories. For example, the words home, earth, tree, book, Stone mean the subject in existence. It is characterized by the fact that they have a name. A number of words denote a sign of the same prepositions: color, form-appearance, taste, size-size: White, Blue, large. round, wide, like long. Also, if a number of words mean the work - action of the subject: went, wrote, read, words denote the sign of the work-action or sign: immediately, slowly, slightly, a lot, etc.

2. These features that exist in the literal sense of the word they are the main characters in the division into categories. The second and third feature in the division into categories occurs depending on the meaning side of the word. So morphological sign is also important in the allocation of Z series. This property indicates that in certain word categories there is a special system of suffixes, which is mainly inherent in this category. For example, the noun constellation is plural, agreeable. ownership, as it has its forms, in contrast to other categories, there are also diminutive-caressing forms in them. Accordingly, nouns come in the plural denote to whom the predicate is, what it looks like, species. Also, the presence of special noun-forming suffixes indicates that the noun group is a morphologically fully formed category.

In the category of verb morphological indicators are different—forms such as time, may, ratio, person-Number provide the specificity of verb. Verbs denote a person and a number. If the presence of suffixes that make up the special Fe shows that the words in this category are also fully formed for the constellation, then the presence of suffixes that form the peculiar forms of the verb is again the syntactic function of the verb.

Induction based systematic assignments: 1. Interpret the form of the name of each adjective, adverb and action separately. 2. Distinguish the forms of adjectives, compare among themselves, determine the general and different sides. 3. Distinguish the forms of adverbs, compare among themselves, determine the common and different sides. 4. Distinguish the forms of the name of the action, compare among themselves, determine the common and different sides. 5. On the basis of the cluster, make a sentence about the forms of adjective, predicate, action name.

Of the signs in the parsing of the word categories, a thousand words are associated with the syntactic function in the sentence. For example, if the head conciliator performs the function of having a horse, the locomotive comes in the functions of conciliator—handle, complement and hoi of other conciliatory horses. Syntactically, coming in the task of a sentence section is not a hardened case for a particular category of words. Indeed, the adjective comes in the task of a handle in the sentence. This does not indicate that the adjective does not perform any other syntactic task. Consequently, the adjectives are also complementary in the sentence: the adult is called the senior(proverb), has a jump: the Good Eats pilaf, the bad Eats is used in the functions of the head (proverb). It turns out that the syntactic functions of the word series will be in accordance with the lexical meaning of the words in this category. Well, in the case of parsing the word series, these three signs are indicated. But these signs are not the same in all words. For example, if the bar for the noun, then for the pronoun and number these signs are either at an extremely low level, or qualitatively as the syntactic sign is strong, then the morphological sign is not at that level.

1-Exercise. Distinguish words in the composition of the text into an independent, auxiliary and separate group of words. Summarize your views on the general grammatical properties of each word category.

"Stork mother was young. The boy was a prairie, the boy was a prairie... In one of the days, the mother-child went to the village – to distant relatives. Mother was holding a goose, often walking, and the child was screaming, watching the surrounding landscapes. It turns out that in the village store there is a giant maple, which blows half the Lightning. The boy saw the tree and began to grumble: on the overgrown branch of the Maple, the large nests were blackened, and on the nest there was a long birdhouse with a foot and a beak. The ban stopped as the child saw the miracle.

– *What is that, mommy? - said without a break from that side.*

- *Stork, my son, Stork! – mother wiped her son's head.*

- *Walk, my dear.*

The boy had never seen such a bird. The bird was standing on one leg at a time. He stopped again...”

In independent words the bar listed above has three characteristics he or she level. For example, in nouns and verbs there is a feature of application when taking suffixes of all types (word-forming, form-forming, word-changing), either in the pronoun and in the number these features are almost absent, or from independent words the pronoun is also distinguished by the fact that it cannot be a lexical term. They are used in place of nouns, adjectives, numerals in the sentence, there will be no sign of anything - the name of the event, the amount.

Independent words in the Uzbek language: noun, adjective, number, pronoun, verb, adverb. Words that do not have a lexical meaning, are used to correlate words and sentences, give them additional meaning, and are not used in the task of a sentence section, are called auxiliary words. The auxiliary words include an assistant, a fastener, a fastener, a load. Auxiliary words do not have a lexical meaning. For example, for, however, as it grows, with, and when you say do not understand anything. However, in the language system, these words also have a specific role. Here you go. they organize the interaction of words and sentences (auxiliary), interrelate words and sentences (connecting), give additional meaning to words, sometimes to the sentence (loading). Accordingly, auxiliary words are words that have their own characteristics in the language system.

Modal words. Words express the attitude of thought or being. Although modal words do not have a lexical meaning, they represent different modal meanings: affirmation, denial, assumption, assumption. In the sentence comes either an introductory word, or an introductory sentence. Modal words are close to auxiliary words in terms of the fact that they cannot be a part of speech, although they distinguish them separately from auxiliary words in terms of meaning expression (even if it is a modal meaning), task performance in the sentence (even if it is an introductory word).

Exclamation words express the feelings of the speaker. They can be an expression of them, even if they are not a term of command-cry, drive-call. For example, if the vowels oh, uf, e, eh mean pleasure, fatigue, surprise, etc., kish, pisht is an expression of driving.

Imitation words mean a conditional imitation of a sound, a sharp one. On the basis of imitation, consciousness is formed in a person. For example, the words taqir-tuqur, gup-gup, bring some understanding in the mind of a person. They come in the function

of a sentence piece in a sentence. In general, exclamation is close to independent words according to some features of the word patriot. Therefore, these words come both in the function of a sentence fragment, and in itself in the form of an independent word—sentence. But in these words, as in independent words, there are also hos signs to helpers, when the features are in full form.

In summary, the analysis of the transition of words from one category to another to interim or complete, from the point of view of linguistic, the development of Polyphony within a category of words and their place within the boundaries of the two categories, as well as cases such as the stable or transitory aspects of the categories of meaning and The interpretation of the task ranking is associated with its primary and secondary, primary and secondary, the clarification, differentiation and conscious comprehension of the chief and derivative aspects.

REFERENCES

1. Shodieva, G. N. K. (2022). CLASSIFICATION OF WORDS IN UZBEK AND ENGLISH: IN THE EXAMPLE OF VERBS. *Oriental renaissance: Innovative, educational, natural and social sciences*, 2(Special Issue 4-2), 1128-1131.
2. Sayfullaeva R., Mengliyev B., Boqiyeva G. and b. *The current language of Uzbek literature. The textbook.* - Tashkent: Science and technology, 2010.
3. G'.Hoshimov, about another typical type of Joint sentences. "Uzbek language and literature". 2002 year, number 4
4. B.Bahriddinova. *Fundamentals of modern Uzbek punctuation. Monographs.* Tashkent: Akademnashr. 2015. – 64P.
5. Kizi, S. G. N., & Tolibovna, S. A. (2022). Semantic features and new methods of non-standard English. *Ta'lim fidoyilari*, 24(17), 2-272.
6. Jamalkhanov H. *Theoretical phonetics of the Uzbek language. Training manual.* - Tashkent: Science, 2009.

KO‘CHA CHIROQLARINI AVTOMATIK BOSHQARUVI ORQALI ELEKTR ENERGIYASI TEJAMKORLIGIGA ERISHISH

Shohjaxon G‘anijon o‘g‘li Sobirov

Namangan muhandislik-qurilish instituti talabasi

SobirovShoh935@gmail.com

ANNOTATSIYA

Hozirgi kunda mamlakatimizda ko‘cha chiroqlari ma‘lum shaharlarda insonlar ma‘lum shaharlarda yorug‘lik relelari orqali boshqarib kelinmoqda. Ko‘cha chiroqlari shunchaki tushdan keyin yoqiladi va o‘chiriladi. Natijada katta miqdorda quvvat behuda sarflanadi. Bu maqolada ko‘cha chiroqlari avtomatik boshqarish uchun loyiha haqida ma‘lumot keltirilgan.

Kalit so‘zlar: energiya, samaradorlik, elektr, ko‘cha chiroqlari, avtomatik boshqaruv, tizim, tranzistorlar, yorug‘lik relelari.

KIRISH

O‘zbekiston Respublikasi Prezidentining 2017-yil 26-maydagi PQ-3012-sonli Qaroriga muvofiq ishlab chiqilgan elektr energiyasini tejash bo‘yicha tashkiliy-texnik chora-tadbirlariga asosan 2019-yilning birinchi yarim yilligida jami 182,545 mln.kVt.s. elektr energiyasi tejatishiga erishilgan.

Bundan tashqari, O‘zbekiston Respublikasining “Energiyadan oqilona foydalanish to‘g‘risida”gi Qonun talablariga va O‘zbekiston Respublikasi Vazirlar Mahkamasining 2006-yil 7-avgustdagi 164-sonli qarori bilan tasdiqlangan “Yoqilg‘i-energetika resurslari iste‘molchilarini energetika tekshiruvidan va ekspertizadan o‘tkazish Qoidalari»ga asosan “O‘zenergoinspeksiya”si energoauditorlar tomonidan tuzilgan energetika tekshiruvlarni o‘tkazish dasturlari 13 ta korxonaga bo‘yicha tasdiqladi.

Muhtaram Prezidentimiz belgilab bergan vazifalarga muvofiq Energetika vazirligi tomonidan iqtisodiyot tarmoqlarida energiya resurslarini tejash va energiya samaradorligini oshirishga qaratilgan normativ-huquqiy bazani rivojlantirish bo‘yicha zarur chora-tadbirlar amalga oshirilmoqda.

ADABIYOTLAR TAHLILI VA METODOLOGIYA

Xususan, O‘zbekiston Respublikasining 2020-yil 14-iyuldagi O‘RQ-628-son Qonuni bilan qabul qilingan O‘zbekiston Respublikasining “Energiyadan oqilona foydalanish to‘g‘risida”

1997-yil 25-apreldagi 412-I-son Qonuniga o'zgartirish qo'shimchalar kiritish haqida" qonuni O'zbekiston Respublikasi Prezidentining mamlakatimizda energiya samaradorligini oshirish, energiya tejavchi texnologiyalarni joriy etish va qayta tiklanuvchi energiya manbalarini rivojlantirish bo'yicha qabul qilingan qarorlaridan kelib chiqib bugungi kunda tizimli ishlar amalga oshirilmoqda.

Mazkur o'rganishlar energiya resurslari iste'moli samaradorligini monitoring qilishning ta'sirchan tizimi, energiyani tejaydigan zamonaviy texnologiyalarni joriy etish xizmatlarining mavjud emasligi, bu sohada axborot-kommunikatsiya texnologiyalaridan foydalanish darajasining pastligini ko'rsatgan.

Ko'chalarni yoritish shaharning umumiy energiya iste'molining taxminan 40% ni tashkil qiladi. Ko'cha yoritgichlarini boshqarishning aqlli tizimlaridan foydalanish energiya va operatsion xarajatlarni kamaytirishi mumkin. Energiya sarfini 30-50 foizga qisqartirish nafaqat iqtisodiy jihatdan muhim – bu iqlim o'zgarishi muammosini hal etish va resurslardan samarali foydalanishga qo'shilayotgan real hissadir. Mening loyiham aynan bir hudud uchun emas, balki butun O'zbekiston Respublikasi uchundir. Loyiha maqsadi: hozirgi kun sharoitidan kelib chiqib, mahalliy xom-ashyolar vositasida yorug'lik intensivligiga moslashuvchi ko'cha chiroqlari tizimini ishlab chiqishdir.

Ko'cha chiroqlarini boshqarishda LDR dan foydalanish uchun fizik chizma quyidagicha:

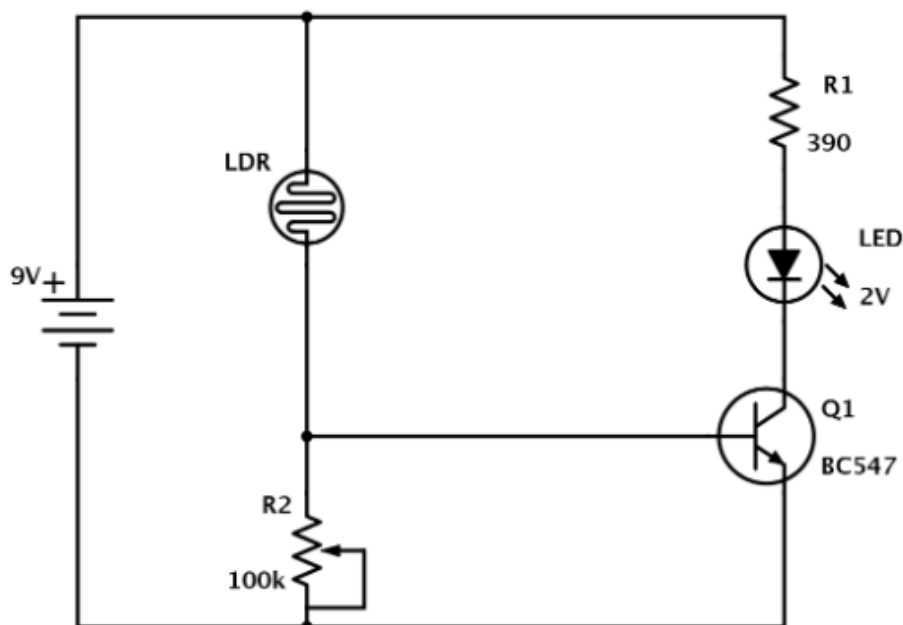

Loyiha amaliyotga tatbiq etilganda mamlakatimiz elektr energiya tizimi uchun juda ham katta foyda keltirishni boshlaydi. Xususan, hozirgi kundagi odatiy ko'cha chiroqlarini yorug'lik intensivligiga moslashuvchan qilmoqchimiz. Bunda biz aynan shom va azon

vaqtlarida elektr energiyani tejab qolamiz. Aytaylik shom va azon vaqti birgalikda bir soat ya'ni 60 minutni tashkil qilsin. Bunda odatiy ko'cha chiroqlari bor kuchlanishda yonib turadi. Bizni tizimda esa led projektolar yorug'lik intensivligiga moslashgan holda yonib o'chishi nazorat qilinadi. Chiroqlarni boshqarish ham shular jumlasidandir. Masofadan chiroqlarni o'chirish, yoqish, qaysi led projektor kuyganligini aniqlovchi tizim ham o'rnatiladi.

Hozirgi kunda biz bu loyiha ustida ish olib bormoqdamiz. Loyihani kichik modelini ham ishlab chiqdik. Chet el tizimidan voz kechib, o'z sxemamizni yig'moqdamiz. Bunda asosan mahalliy xom-ashyolardan foydalanoqdamiz. Bu esa anchagina arzon va qulay bo'lgan variantdir. Aytaylik bitta kobra led projektori bir oyda bizning tizim ishga tushgandan so'ng tahminiy 10 ming so'm foyda keltirayapti. Bitta simyog'ochda(столба) odatda 3 ta kobra chirog'i bo'ladi. Bu degani bitta simyog'ochdan bir oyda 30 ming so'm foyda bo'ladi. Endi tahminan bitta shaharda 1000 ta simyog'och bor desak, bu 1 oyda 30 mln foyda degani. Loyiha maketi quyidagi rasmda keltirilgan.(1-rasm)

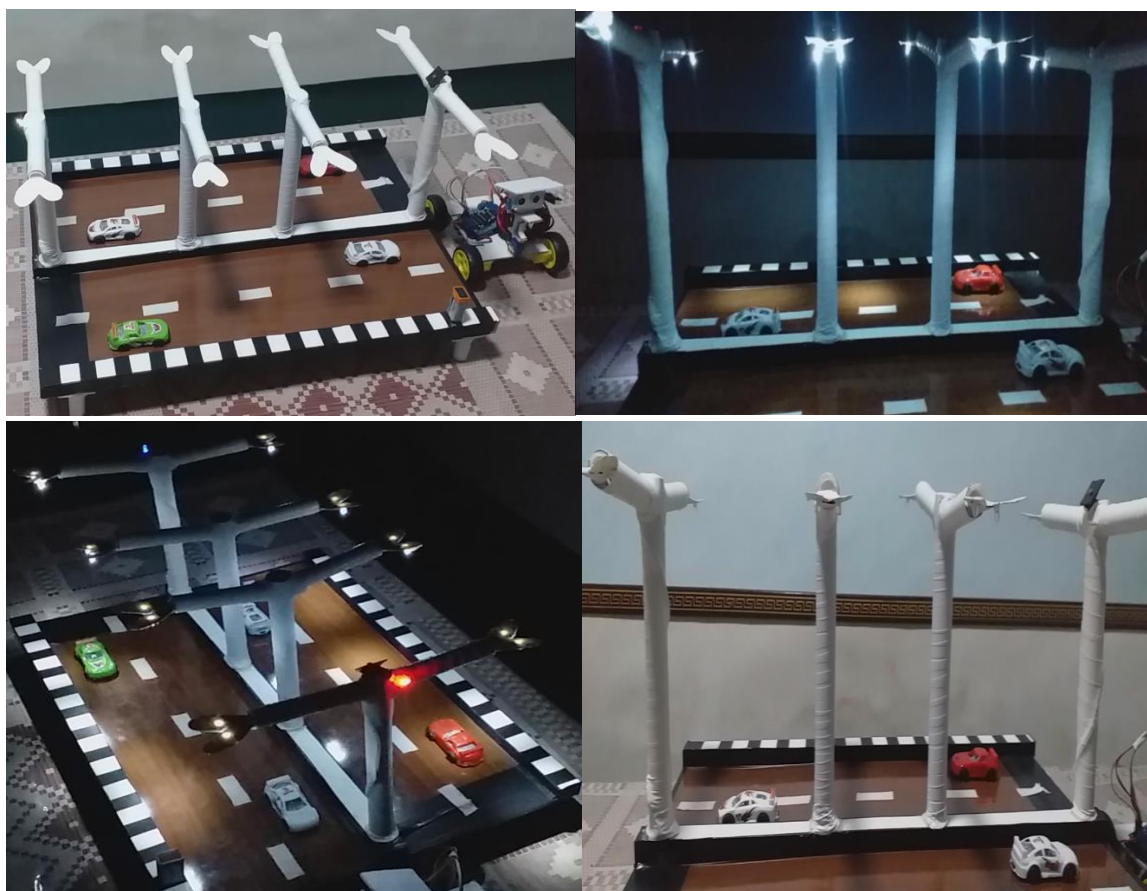

1-rasm. Loyihani 9 v led chiroqlaridagi ko'rinishi.

Ko'cha chiroqlarini tranzistorlar orqali boshqarishning grafik chizmasi quyidagi 2-rasmda keltirilgan.

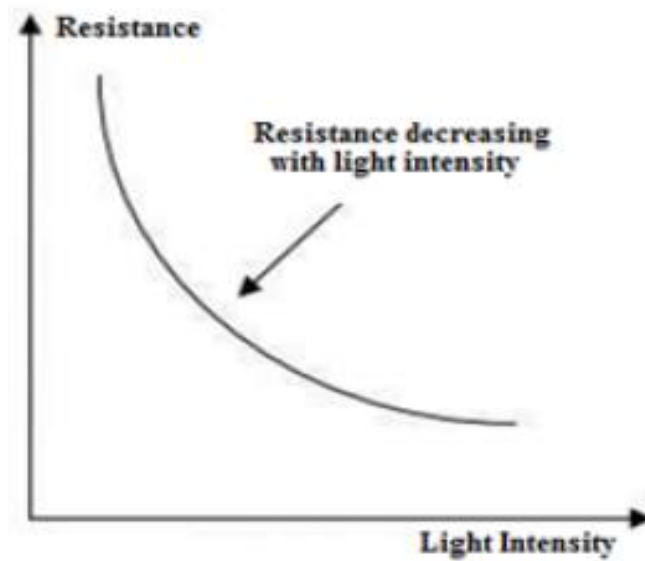

REFERENCES

1. S.Z.Vaxabovna, X.A.Isroilovna. “FIZIKA (elektr va magnetizm) o’quv qo’llanma”, Toshkent – 2019.
2. Д.В.Сивухин. Умумий физика курси. Тошкент, Ўқитувчи - 1982.
3. И.В.Савелев. — Умумий физика курси. 2 том. Т: Ўқитувчи - 1986.
4. J.Kamolov, I.Ismoilov, U.Begimqulov, S.Avazboyev. “Elektr va magnetizm”. Toshkent “IQTISOD-MOLIYA” – 2007
5. <https://www.engineersgarage.com/lDR-circuit-diagram/>
6. <https://www.elprocus.com/lDR-light-dependent-resistor-circuit-and-working/>
7. <https://www.aecilluminazone.com/smart-public-lighting-control-systems/>

ЎЗБЕКИСТОН РЕСПУБЛИКАСИНИНГ КОНСТИТУЦИЯСИ – ДЕМОКРАТИК ТАРАҚҚИЁТИМИЗНИНГ МУСТАҲҚАМ ПОЙДЕВОРИ

Муроджон Турғунов

Ўзбекистон Фанлар академияси Давлат ва ҳуқуқ институти директори,
юридик фанлар доктори

АННОТАЦИЯ

Мақолада Ўзбекистон Республикасининг Конституцияси ва унинг мақсад-вазифалари хусусида фикр-мулоҳаза юритилган. Хусусан, Ўзбекистон Республикасида Ўзбекистон Республикасининг Конституцияси устунлиги сўзсиз тан олиниши, у мамлакатда олий юридик кучга эгалиги ҳақида сўз боради. Яқунда муайян ҳулосаларга келинган.

Калит сўзлар: халқаро ҳуқуқнинг умум эътироф этилган қоидалари устунлиги, Конституция ва қонун устуворлиги, демократик ҳуқуқий давлат, давлат ҳокимияти ва бошқаруви органлари, Ҳаракатлар стратегияси, Тараққиёт стратегияси.

КИРИШ

Ҳар бир цивил давлатда бўлгани каби Ўзбекистонда ҳам миллий давлатчиликнинг Асосий ҳуқуқий негизи – Конституция байрам сифатида кенг нишонланади. **1992 йил 8 декабрь.** Ўзбекистон Республикаси давлатининг юзи, давлатининг паспорти – Ўзбекистон Республикасининг Конституцияси қабул қилинган кун.

Ўзбекистон Республикасининг Конституцияси тузилишига кўра, **муқаддима, 6 бўлим, 26 боб, 128 моддадан иборат.** Ҳозиргача унга 16 марта ўзгартиш ва қўшимчалар киритилди.

АДАБИЁТЛАР ТАҲЛИЛИ ВА МЕТОДОЛОГИЯ

Мавзу ҳақида кўп гапириш мумкин. Ҳамма нарса қиёсда, таққосда яққол кўринганидек, Ўзбекистон собиқ Иттифоқ таркибида бўлган пайти ҳам конституционализм мавжуд эди. Аниқроғи, Иттифоқ маҳали ўлкада 3 марта Конституция қабул қилинган эди:

1-Конституция – 1927 йил 31 мартда;

2-Конституция – 1937 йил 14 февралда;

3-Конституция – 1978 йил 19 апрелда қабул

қилинган эди.

Собиқ Иттифоқнинг сўнги кунларида вужудга келган ижтимоий, иқтисодий ва сиёсий танглик; Ўзбекистон ССРнинг ўз давлат мустақиллигини қўлга киритиши ҳамда дунё харитасида янги суверен давлат – Ўзбекистон Республикасининг ташкил топиши; Ўзбекистон халқи ўз олдида ҳуқуқий демократик давлат ва фуқаролик жамияти қуришни мақсад қилиб қўйганлиги; “Мустақиллик декларацияси”[1] ҳамда “Ўзбекистон Республикасининг Давлат мустақиллиги асослари тўғрисида”[2]ги Конституциявий қонуннинг қабул қилиниши мамлакат Асосий қонуни – Конституция қабул қилинишига ташкилий-ҳуқуқий шарт-шароитларни пишиб етилтирганди. Муҳими, Конституция ўта мафқуралаштириш ва сиёсийлаштириш руҳи билан суғорилмади. Давлат суверенитетини, инсон ва фуқароларнинг фундаментал ҳуқуқ ва эркинликлари ҳамда бурчларини мустаҳкамлади. Мулкий плюрализмга кенг йўл очди. Шу маънода ушбу ҳолатларни ўрганиш, таҳлил қилиш долзарб вазифадир.

Ҳар бир давлат ўз тараққиёт йўлини танлар экан, энг муҳим мақсад ва вазифаларини белгилаб олади. Мамлакатимиз мустақиллигининг илк даврида қабул қилинган Конституцияда ҳам халқимизнинг хоҳиш-иродаси, инсон ҳуқуқ ва манфаатлари, давлат тузилиши ўз ифодасини топган. Бош қомусимиз, жинси, ирқи, миллати, дини, ижтимоий келиб чиқишидан қатъи назар, юртимиз фуқаролари тенглигининг кафолатланишини қайд этди ва замонавий демократик тараққиёт учун замин яратди.

Шу боис Конституцияни ардоқлаймиз, улуғлаймиз, ўрганамиз.

Ўзбекистон Республикасида Ўзбекистон Республикасининг Конституцияси устунлиги сўзсиз тан олинади. Бунинг маъноси шундаки, у мамлакатда олий юридик кучга эгадир. У аниқловчидир. У йўналтирувчидир. Конституция муқаддимасида инсон ҳуқуқлари ва давлат суверенитети ғояларига содиқлик, ҳозирги ва келажак авлодлар олдидаги юксак масъулиятни англаш, ўзбек давлатчилиги ривожининг тарихий тажрибасига таяниш, халқаро ҳуқуқнинг умум эътироф этилган қоидалари устунлигини тан олиш каби белгиланган бирламчи қоидалар кундалик ҳаётимиз ва амалиётимиз учун “йўл харитаси”дир.

Ўзбекистон Республикаси Президенти Ш.М. Мирзиёев ҳар чиқишида қонун устуворлигини таъминлаш демократик ҳуқуқий давлатнинг бош мезони ҳисобланиши, давлат ҳокимияти ва бошқаруви органлари ишлаб чиқаётган ҳужжатлар, мансабдор шахсларнинг хатти-ҳаракатлари фақат ва фақат Конституция ҳамда қонунларга мувофиқ бўлиши шартлигини алоҳида таъкидлайди.

МУҲОКАМА ВА НАТИЖАЛАР

Давлат раҳбари таъкидлаганидек, Конституция ва қонун устуворлигига эришишда жамоатчилик назоратидан кўра самарали восита йўқ.

Қонунийликни қарор топтириш, қонун бузилишига қарши курашиш борасида жамоатчилик ва оммавий ахборот воситалари “уйғонгани” қайд этилди. Масалан, давлат бюджети муҳокамаси пайтида фуқаролар ва депутатлар фикри асосида мактаблар учун 50 миллиард сўм кўшимча маблағ ажратилгани ёки одамларнинг ҳақли эътирози туфайли дарахтларни сабабсиз кесишга қарши мораторий эълон қилинган ижобий баҳоланди. Булар аҳолининг ижтимоий жараёнларга нисбатан масъулият ва дахлдорлик ҳисси ошиб бораётганини кўрсатади.

Давлатимиз раҳбари жамиятда ҳуқуқий онг ва маданиятни юксалтириш борасидаги ишларни узлуксиз давом эттириш, бу борадаги кўникмаларни фарзандлар тарбиясига болалиқдан сингдириш кераклигини таъкидлади.

– Конституциямиз ҳар бир фуқаронинг онги ва қалбидан чуқур жой олган, уларнинг ҳуқуқ ва эркинликларини тўлиқ қафолатлайдиган ҳақиқий ҳаёт қомусига айланмоғи лозим [3], – деди Шавкат Мирзиёев.

Бош қомусимизда белгиланган инсонпарвар тамойиллар тўла амалга оширилмоқда. Сўнгги йилларда Президентимизнинг жиноят содир этганларни афв этиш бўйича 8 та фармони қабул қилиниб, 4 мингдан зиёд шахс жазони ўташ жойларидан озод қилинди. Умуман, сўнгги 5 йилда Ўзбекистонда 16 марта афв эълон қилиниб, 4965 нафар шахс кечирилган [4].

Ушбу байрам арафасида Ўзбекистон раҳбари яна бир шундай фармонга имзо чекди. Унга биноан жинойий қилмишига чин дилдан пушаймон бўлиб, тузалиш йўлига қатъий ўтган **92 нафар** маҳкум афв этилди.

Жаслик кўрғонидаги жазони ижро этиш колонияси ёпилгани ҳам инсонпарвар сиёсатнинг амалий намунаси бўлди. Бундан ташқари, озодликдан маҳрум этилган шахсларга пенсия ва ижтимоий суғурта тўлаш тартиби биринчи марта йўлга қўйилди.

Жорий йилда “Меҳр-1” ва “Меҳр-2” инсонпарварлик амалиётлари доирасида қуролли можаролар майдонидан 261 нафар фуқаро, асосан аёллар ва болалар юртимизга қайтариб келинди [5].

Ўтган йиллар мобайнида **50 минг** атрофидаги шахс Ўзбекистон фуқаролигига қабул қилинди.

Дарҳақиқат, бугунги дориломон кунларимизда Конституциямизнинг мазмун-моҳиятини тушунтиришда Президентимиз Шавкат Мирзиёевнинг “Ҳар қандай

демократик ислоҳотлар самараси, тинчлик ва тараққиётнинг асосий гарови ҳам Конституция ва қонун устуворлиги таъминланиши билан бевосита боғлиқ. Қонун устуворлиги – бу давлат ҳокимияти ва бошқаруви органи чикараётган ҳужжатлар, мансабдор шахсларнинг хатти-ҳаракатлари фақат ва фақат Конституция ҳамда қонунларга мувофиқ бўлиши шарт, деганидир. Шу боисдан ҳам барча бўғиндаги кадрлар, у хоҳ вазир, ҳоким ёки оддий фуқаро бўлсин, Конституция ва қонунларни пухта билиши, уларнинг ижросини тўғри ташкил этиши ҳамда биринчи навбатда бу қоидаларга бутун жамият аъзолари қатъий амал қилиши шарт бўлган муҳит яратишимиз зарур” [6], деган сўзларини эслаймиз.

Яна бир мулоҳаза. Кенг кўламли ўзгаришлар сайловолди партиялараро дебатларда бонг урилганидек, таълим тизимида ҳам кетмоқда. Соҳага янги тартиб-таомиллар, бошқарув принциплари, замонавий шаклдаги тузилмалар – давлат-хусусий шериклиги асосига қурилган мактабгача таълим муассасалари, Президент мактаблари, илғор хорижий олий таълим муассасаларининг филиаллари пайдо бўлди ва улар амалда муваффақиятли ишламоқда. Бир сўз билан айтганда, таълим тизимига рақобат муҳити кириб келмоқда.

Дарҳақиқат, таълим тизимида юқори сифат самарадорлигига эришиш бутун жамият муаммосидир. Эртанги кун эгалари, модомики, бугун мактаб парталари ва олий таълим даргоҳларида экан, уларни тарбияли, тадбирли, очиқ кўзли, сиёсий хушёр, ватанпарвар, ҳар бир жабҳада ўзининг фуқаролик позициясига эга бўлган инсон қилиб тарбиялаш, ҳеч муболағасиз, таълим ходимлари (раҳбарлар, профессор-ўқитувчилар ва ёрдамчи персоналлар)дан юксак билим, касбий маҳорат-малака ва компетенцияни талаб қилади.

Дарҳақиқат, Ўзбекистон Республикаси Конституцияси – инсон ва фуқаролар ҳуқуқ ва эркинликларининг кафолатидир.

Ҳаракатлар стратегияси доирасида Конституциямизнинг 21 та моддасига 9 мартаба 32 та ўзгартириш ва қўшимчалар киритилди [7]. Ўзбекистон Республикасининг Конституциясига сўнгги йилларда киритилаётган ўзгартиш ва қўшимчалар бевосита Ҳаракатлар стратегиясининг йўналишлари билан боғлиқлигини қайд этиш зарур. Мазкур икки ҳужжат бир-бирини бойитишга, тўлдиришга қаратилган чамбарчас ҳуқуқий тизимга айланди. Эндиликдаги саъй-ҳаракатларимиз “Ҳаракатлар стратегиясидан – Тараққиёт стратегияси сари”дир. Янги Ўзбекистон тараққиёт стратегияси: **“инсон – жамият – давлат”** тамойили фаолиятимизнинг асоси ҳисобланади [8].

Сайлов давридаги электорат таклифларини

умумлаштириб, Конституциянинг 29 йиллиги муносабати билан йўллаган табриги Президентимиз Асосий қонунимизни янада такомиллаштиришнинг қуйидаги 9 та йўналишини белгилаб бердилар:

Биринчидан, илгари амал қилиб келган “давлат – жамият – инсон” тамойилини “**инсон – жамият – давлат**” деб ўзгартириш, уни миллий қонунчилигимиз ва ҳуқуқий амалиётимизда мустаҳкамлаш зарур.

Иккинчидан, иқтисодий ислохотлар жараёнида инсон манфаатларини таъминлаш бош мезон бўлиши керак. Бу – халқпарвар давлат барпо этишнинг энг муҳим шартидир.

Учинчидан, “**Жамият – ислохотлар ташаббускори**” деган эзгу ғоя доирасида Асосий қонунимизда фуқаролик жамияти институтларининг ўрни ва мақомини конституциявий жиҳатдан мустаҳкамлаш ҳам давр талабидир.

Тўртинчидан, Бош қомусимизда оила институтини ривожлантириш, эзгу инсоний қадриятларимизни келгуси авлодларга безавол етказиш, миллатлараро тотувликни янада мустаҳкамлаш бўйича конституциявий асосларни белгилаб қўйишимиз зарур.

Бешинчидан, фарзандларимиз Янги Ўзбекистон бунёдкорлари сифатида майдонга чиқаётган бугунги кунда Конституциямизда ёшларнинг ҳуқуқ ва манфаатларини тўла таъминлаш мақсадида ёшлар соҳасидаги давлат сиёсати, ўғил-қизларимизни ҳар томонлама қўллаб-қувватлаш масаласи, уларнинг ҳуқуқ ва бурчлари конституциявий даражада ўз аксини топиши керак.

Олтинчидан, ҳозирги кунда Ўзбекистон ижтимоий давлат ва адолатли жамият қуриш сари дадил бормоқда. Шу сабабли “**Янги Ўзбекистон – ижтимоий давлат**” деган тамойилни конституциявий қоида сифатида муҳрлашнинг вақти-соати етди, деб ўйлайман дедилар.

Еттинчидан, инсон ҳуқуқларини ҳимоя қилиш бўйича амалдаги тизимнинг самарасини ошириш мақсадида Конституциямизда болалар меҳнатига йўл қўймаслик, ногиронлар, кекса авлод вакилларининг ҳуқуқларини ишончли ҳимоя қилиш масалалари ҳам ўз аксини топиши зарур.

Саккизинчидан, ҳозирги вақтда кўплаб ривожланган давлатлар, табиатдаги глобал ўзгаришларни ҳисобга олиб, ўз конституциясига экологияга оид махсус боблар киритмоқда. Ўзбекистон Конституциясида ҳам ушбу долзарб масалага доир ҳуқуқий нормалар устувор ўрин эгаллаши лозимлигини айтдилар.

Тўққизинчидан, Учинчи Ренессанснинг тўрт узвий ҳалқаси бўлмиш боғча, мактаб, олий таълим ва илм-фан соҳаларини ривожлантириш масалаларини конституциявий

даражада мустақамлаб қўйиш ҳам мақсадга мувофиқдир.

ХУЛОСА

Юқоридаги фикр-мулоҳазалар асосида қуйидаги хулосаларга келиш мумкин:

1). Конституциямиз Ўзбекистонни мустақил давлат сифатида жаҳонга танитган тарихий сиёсий-ҳуқуқий ҳужжат.

2). Конституциямиз ҳақиқатан ҳам демократик Конституциядир. У – тарихда синалган умуминсоний, умумбашарий қадриятларни, халқаро андозаларни ўзида мужассам этган ҳужжат.

3). Конституциямиз жаҳон конституциявий харитасида ўз ўрнини топди ва унда жаҳон конституциявий тажрибаси, ютуқлари ўз аксини топди. Яъни, Асосий Қонунимиз ривожланган, тараққий топган давлатларнинг тарихий тажрибасига таянган ҳолда яратилди.

4). Конституциямизнинг ғоя ва нормалари ўзбек халқининг тарихий илдиэларига асосланган бўлиб, у кўп асрлик тажриба ва маънавий қадриятларни, улуғ аждодларимизнинг ҳуқуқий меросини ўз ичига олган.

5). Конституциямиз – ўзимизга хос тараққиётимизнинг, ривожланишнинг ҳуқуқий асоси бўлди.

6). Конституцияни ўрганиш бўйича тажрибамиз, яъни конституциявий ҳуқуқий маданиятни шакллантиришга қаратилган узлуксиз ҳуқуқий таълим тизими халқаро аҳамиятга эга.

7). Конституциямиз – мустақиллик рамзидир.

REFERENCES

1. Мустақиллик декларацияси // <https://lex.uz/uz/docs/185391>.
2. “Ўзбекистон Республикасининг Давлат мустақиллиги асослари тўғрисида”ги // Ўзбекистон Республикаси Олий Кенгашининг Ахборотномаси, 1991 йил, 11-сон, 246-модда; Ўзбекистон Республикаси Олий Кенгашининг Ахборотномаси, 1991 йил, 11-сон, 268-модда.
3. Конституция ва қонун устуворлиги – ҳуқуқий демократик давлат ва фуқаролик жамиятининг энг муҳим мезонидир. Президент Шавкат Мирзиёевнинг Ўзбекистон Республикаси Конституцияси қабул қилинганининг 27 йиллигига бағишланган тантанали маросимдаги маърузаси // <https://president.uz/uz/3119>.
4. <https://www.gazeta.uz/uz/2021/08/28/afv/#!>.
5. <https://tergov.uz/uz/news>.



6. Конституция ва қонун устуворлиги – ҳуқуқий демократик давлат ва фуқаролик жамиятининг энг муҳим мезонидир. Президент Шавкат Мирзиёевнинг Ўзбекистон Республикаси Конституцияси қабул қилинганнинг 27 йиллигига бағишланган тантанали маросимдаги маърузаси // <https://president.uz/uz/3119>.

7. Ўзбекистон Республикасининг Конституцияси // Ўзбекистон Республикаси қонун ҳужжатлари тўплами, 2017 йил, 14-сон, 213-модда, 22-сон, 406-модда, 35-сон, 914-модда; Қонун ҳужжатлари маълумотлари миллий базаси, 16.10.2018 йил, 03/18/498/2051-сон; Ўзбекистон Республикаси Олий Мажлиси палаталарининг Ахборотномаси, 2019 йил, 2-сон, 47-модда, Қонун ҳужжатлари маълумотлари миллий базаси, 06.03.2019 йил, 03/19/527/2706-сон, 05.09.2019 йил, 03/19/563/3685-сон; 09.02.2021 йил, 03/21/670/0089-сон, 09.02.2021 йил, 03/21/671/0093-сон // <https://lex.uz/uz/docs/20596>.

8. Янги Ўзбекистон тараққиёт стратегияси асосида демократик ислохотлар йўлини қатъий давом эттирамиз. Янги сайланган Ўзбекистон Республикаси Президенти Шавкат Мирзиёевнинг лавозимга киришиш тантанали маросимига бағишланган Олий Мажлис палаталари қўшма мажлисидаги нутқи // https://uza.uz/uz/posts/yangi-ozbekiston-taraqqiyot-strategiyasi-asosida-demokratik-islohotlar-yolini-qatiy-davom-ettiramiz_318163.

SABZINI QURITISHGA TAYYORLASH VA QURITISH USULLARI

Xudaybergan Sharipovich Xudayberganov
Urganch davlat universiteti

Doniyor Yangiboyevich Qalandarov
Urganch davlat universiteti

ANNOTATSIYA

Agrosanoat kompleksi samaradorligini oshirish, aholini oziq-ovqat mahsulotlari bilan taminlanishni keskin yaxshilash hamda uning uzluksizligiga imkoniyat yaratish hozirgi davrning eng masuliyatli masalasidir. Qishloq xo'jalik mahsulotlarini yig'ish, tashish, saqlash va qayta ishlashni ilmiy tashkil qilinsa, bu borada fan-texnika yutuqlari hamda ilg'or tajribaga tayanib ish ko'rilsa, mahsulotning isrof bo'lishi ancha kamayadi. SHu hisobdan aholi 20% va undan ham ko'proq qo'shimcha qishloq xo'jalik mahsulotlari bilan tayaminlanishi mumkin.

Kalit so'zlar: yuvish, quritish shkafi, sabzi namligi, sabzi tarkibi, hidi, qurutilgan sabzi, saqlash muddati.

ABSTRACT

The control of the agro-industrial complex, the drastic improvement of food security and the possibility of its continuity are the most important issues today. Scientific organization of collection, loading, storage and processing of agricultural production, if this program is made of science and technology and based on best practices, the product will be much wasted. From this account, 20% and more of the population can be provided with additional agricultural products.

Keywords: washing, drying cabinet, carrot moisture, carrot content, smell, dried carrots, shelf life.

KIRISH

Yig'ishtirib olingan sabzi mahsulotlarni vaqtinchalik saqlash omboriga qabul qilib olinadi [1]. Sabzi ombordan sexga chiqariladi. Sabzi sexda boshi dumi olinib uni yuviladi so'ngra sabzini qobig'ini archish mashinasiga tashlanadi. Sabzini qobig'i archilgach uni yuviladi. Yuvish mashinalari quyidagi talabalarga javob berish kerak:

- ishning universalligi;
- yuvilayotgan ob'ektlar tozaligi;
- suv va energiyaning minimal sarfi;

- xom ashyo va taraga ta'sir etmaslik
- mexanizatsiyalanishi;
- konstruksiyasining soddaligi;
- tuxtovsiz ishlashi;

ADABIYOTLAR TAHLILI VA METODOLOGIYA

O'simlik xom ashyosining yuzasidagi ifloslanish xom ashyo tabiatiga bog'liqdir. Uning yuvish uchun toza oqin suvdan foydalanadi.

A9-KMB – yuvish mashinasi meva va sabzavotlarning yuvish uchun mo'ljallangan (ildizmevalardan tashkari). 4-modifikatsiyalarda ishlab chiqariladi.

A9-KM-2 – barabanli yuvish mashinasi qattiq strukturali meva va sabzavodlarni yuvishga mo'ljallangan.

Texnik xarakteristika **A9-KM-2**.

Texnik unumdorligi, kg/soat

olma bo'yicha	- 4000
sabzi bo'yicha	- 3000

O'rnatilgan kuvvati, kVt - 1,1

Qishloq xo'jalik mahsulotlarining nobud bo'lishini va isrofgarchilikni oldini olish hamda yetishtirilgan qishloq xo'jalik meva- sabzavotlardan samarali foydalanish maqsadida, ularni quritib saqlash usuli keng qo'llaniladi [2].

Sanoatda qishloq xo'jalik mahsulotlarini quritishda ularning sifati va tarkibidagi ozuqaviy qiymatini, tabiiyligini va vitamin fermentlarni yuqori darajada saqlash doimo birinchi o'rinda turadi. Sanoatda meva-sabzavotlarni quritishning bir qancha turlari mavjud:

1. Konvektiv quritish – nam material bilan qurituvchi agent to'g'ridan to'g'ri o'zaro aralashadi;
2. Kontaktli quritish-issiqlik tashuvchi agent va nam material o'rtasida ularni ajratib turuvchi devor bo'ladi;
3. Radiatsion quritish – issiqlik infraqizil nurlar orqali tarqaladi;
4. Dielektrik quritish – material yuqori chastotali tok maydonida qizdiriladi;
5. Sublimatsion quritish – material muzlagan holda, chuqur vakuum ostida suvsizlantiriladi.

Sanoatda qishloq xo'jalik mahsulotlarini quritishda eng ko'p qo'llaniladigan usul bu-konvektiv usulda quritish hisoblanadi. Mahsulotlarning deyarli 95%i shu usulda quritiladi.

2. Texnologiya-oddiy qilib aytganda liniya jihozlarning ketma ketligi yig'indisi.

Meva sabzavotlarni quritish ketma ketligi (sabzi misolida)

1. Mahsulot lentaga tashlanib, katta sig'imli barabanga yuboriladi.

Baraban uzunligi 6m aylanasi 3m bo'lib, ichida mahsulot suv bilan yuviladi. Mahsulotning turiga va tozzaligiga qarab, barabanning aylanish tezligi avtomatik boshqariladi.

2. Barabandan transportyor orqali parachiskaga yuboriladi, bu yerda mahsulot par yordamida blanshirlanadi (75-95). bundan maqsad quritish jarayoni tezlashadi, zararli mikroorganizmlar hayoti to'xtatiladi, kesish va inspeksiya jarayoni tezlashadi.

3. Parachiskadan 2ta ketma ket joylashgan chotka yuvish qismida yuviladi va bunkerga yuboriladi (GMG-A 700kg China)

4. Inspeksion lentada sabzi tozzalanadi, va yana suvda yuvilib, transportyorda kesish apparatiga yuboriladi.

4. Kesish standard talabiga qarab, 8x6, 8x10, 10x10 qilib kesiladi (FAM ILC.2 Belgiya) sabzining qanchalik kelishiga qarab, avtomatik tezlik qo'yiladi.

5. Lenta orqali quritish shkafiga o'tadi. Netatel bo'lib, lentadagi sabzini quritish liniyasiga tashlab beradi, mahsulot shkafga kirish yaqinida parashitel bo'lib, mahsulotni bir xil yoyib beradi, bu esa qurish jarayonini tezlashtiradi.

XULOSA

Quritish shkafi (SBJ-2S-24) soatiga 3tonna, 13750x3140x3210mm 3ta statyadan iborat bo'lib har birida 6ta shkafi mavjud. 1-statyada par issiqligi 110gradus, lenta tezligi sekin, 2-statyada ham 110gradus tezligi o'rtacha, 3-statyada gradus pastrod tezlik yuqori bo'ladi.

Standard bo'yicha quritilgan sabzining namligi 5-8%, iflosligi 3%, kimyoviy tarkibi: qand 15%, yog' 0,1-0,7%, azot, mineral tuz, asparagine, 0,3% gacha, karotin likopin 6,25mg B vitamin 0,12-0,16mg, B₂ 0,05mg gacha PP 0,4mg bo'ladi [3].

Quritishning ahamiyati va afzalligi.

- 1- mahsulot tarkibidagi vitamin va fermentlar 95-gacha saqlanib qoladi;
- 2- tarkibi ta'mi, hidi ko'rinishi deyarli o'zgarmaydi;
- 3- dalalarda qolib ketgan, pishib o'tgan, organoleptic ko'rinishi o'zgargan va tovarbop holatini yo'qotgan mahsulotlarni ham qayta ishlash mumkinligi;
- 4- saqlash muddatining uzunligi 3yil va undan ortiq;
- 5- hajmi va massasini qisqarish hisobiga tashish, saqlash va temp rejimga ehtiyoj yo'qligi.

REFERENCES

1. O‘zbekiston qishloq va suv xo‘jalik vazirligi hay‘atining “Sabzavot, poliz, kartoshka, meva va uzum maxsulotlari etishtirishni ko‘paytirish hamda ularni kompleks qayta ishlash jarayonini 2004-2010 yillarda takomillashtirish” dasturi. T., qaror № 6/3 26.12.2003.
2. Bo‘riev X.CH., Jo‘raev R., Alimov O.– Meva sabzavotlarni saqlash va dastlabki ishlov berish. T., “Mehnat” 2002.
3. L.A..Trisvyatskiy, B.V.Lesiq V.N.Kurdina. Xranenie i texnologiya selskoxozyaystvennykh produktov. M., VO «Agropromizdat», 1991. Internet saytlari



ПРИМЕНЕНИЕ СЕФАДЕКСА В АНАЛИЗЕ НЕКОТОРЫХ ФЛАВАНОИДОВ

Фарход Хамраевич Аллабердиев

Термезский государственный университет, доцент
f_allaberdiev@mail.ru

Мафтуна Фарходовна Хамраева

Термезский государственный университет, студент 3 курса

Мухиддин Фарходович Хамраев

Термезский государственный университет, студент 3 курса

АННОТАЦИЯ

Изучены условия гель-фильтрации через сефадекс 14 различных флавоноидов. Установлено, что на процесс фильтрации оказывает влияние строение флавоноидного соединения.

Ключевые слова: Флавоноид, гель-фильтрация, сефадекс, хроматография, агликон, моногликозид, дигликозид.

ВЫВЕДЕНИЕ

В 1960 г. Желот [1] отметил, что сефадекс обладает способностью адсорбировать ароматические соединения, особенно фенолы. Позже было установлено, что флавоноиды и таннин также могут адсорбироваться сефадексом, причем настолько прочно, что под влиянием щелочи некоторые из этих соединений самоокисляются [2]. В то же время Нильсон [3] при помощи сефадекса успешно разделил смесь изофлавонов без нарушения их структуры. В 1966 г. Сомерс [4], используя сефадекс марки G-25 и спирто - водную среду, устранил явление адсорбции и выделил фракции, содержащие таннин. Ванкрененброк [5] применил сефадекс для разделения антоцианов. В настоящее время сефадексы успешно применяются для разделения различных полифенольных соединений [5-8].

РЕЗУЛЬТАТЫ

Мы изучали условия разделения и очистки на колонке, заполненной гелем сефадекса, 14 флавонов, флавонолов и флавононов, а также исследовали возможность применения сефадекса в тонкослойной хроматографии (таблица).

При гель-фильтрации в сефадексе молекулы растворенного вещества с размерами большими, чем размеры пор гранул сефадекса, не задерживаются гелем и выходят первыми из колонки. Более мелкие проникают и задерживаются гелем; их элюирование соответственно замедляется. Следовательно, флавоноиды с более высоким молекулярным весом будут проходить через сефадекс, а с более низким задерживаться. Однако опыт показал, что величина молекулярного веса флавоноида не всегда оказывает существенное влияние на скорость прохождения флавоноида через сефадекс.

Таблица 1. Структура и молекулярный вес флавоноидов, подвергшихся гель-фильтрации

Флавоноиды	Строение	Брутто - формула	M
Агликоны			
Апигенин	5,7,4'-триоксифлавонон	C ₁₅ H ₁₀ O ₅	270
Лютеолин	5,7,3',4'-тетраоксифлавонон	C ₁₅ H ₁₀ O ₆	286
Кемпферол	5,7,4'-триоксифлавонол	C ₁₅ H ₁₀ O ₆	286
Кверцетин	5,7,3',4'-тетраоксифлавонол	C ₁₅ H ₁₀ O ₇	302
Гесперетин	5,7,3'-триокси-4'-метоксифлаванон	C ₁₆ H ₁₄ O ₆	302
Моногликозиды			
Космозин	5,4'-диоокси-7-О-β-D-глюкопиранозид флавонона	C ₂₁ H ₂₀ O ₁₀	432
Лютеолин-7-глюкозид	5,3',4'-триокси-7-О-β-D-глюкопиранозид флавонона	C ₂₁ H ₂₀ O ₁₁	448
Астрагалин	5,7,4'-триокси-3-О-β-D-глюкозид флавонола	C ₂₁ H ₂₀ O ₁₁	448
Изокверцитрин	5,7,3',4'-тетраокси-3-О-глюкопиранозид флавонола	C ₂₁ H ₂₀ O ₁₂	464
Кверцимеритрин	5,3',4'-триокси-3-О-β-D-глюкопиранозид флавонола	C ₂₁ H ₂₀ O ₁₂	464
Дигликозиды			
Лютеолин-7-β-дигликозид	5,3',4'-триокси-7-О-β-D-глюкопиранозидо-1→3-β-D-глюкопиранозид флавонона	C ₂₇ H ₃₀ O ₁₆	610
Апигенин-7-β-D-глюкозидоксилосид	5,4'-диоокси-7-О-β-D-глюкопиранозидо-1→2-β-ксилозид флавонона	C ₂₆ H ₂₉ O ₁₄	567
Рутин	5,7,3',4'-тетраокси-3-О-рутинозид флавонола	C ₂₇ H ₃₀ O ₁₆	610
Гесперетин	5,3'-диоокси-4'-метокси-7-О-β-рутинозид флаванона	C ₂₈ H ₃₄ O ₁₅	590

При элюировании водой с колонки легко вымываются дигликозиды флавононов (рутин, лютеолин-дигликозид, апигенин-глюкоксилозид) и моногликозиды. Дигликозид флаванона – гесперетин, а также агликоны кверцетин, лютеолин, гесперетин адсорбируются и водой не вымываются. Дигликозиды, как правило, передвигаются с большей скоростью, чем моногликозиды. При замене воды 0.15 м. раствором поваренной соли агликоны по-прежнему не вымываются. При элюировании 3%-ным раствором гидрата окиси аммония смеси флавоноидов, состоящей из агликонов, монозидов и дигликозидов, в первую очередь вымываются агликоны (кверцетин). Затем некоторые монозиды и дигликозиды, причем некоторые соединения могут изменяться. Так, например, лютеолин-7-β-дигликозид из лепестков *Colchicum speciosum* расщепляется.

Флавонолы адсорбируются более прочно, чем флавоны. Наличие орто-диоксигруппировки в боковом фенильном радикале при этом не оказывает существенного влияния.

Достоинство гель-фильтрации-быстрота анализа и возможность вновь использовать колонку для разделения новой порции смеси моно

или дигликозидов. Недостаток – невозможность применения больших концентраций веществ и спирта.

Гель-фильтрацию через колонку с сефадексом можно также использовать для разделения продуктов щелочной деструкции флавоноидов и фенолокислот растений. В этом случае адсорбционный эффект зависит от наличия ароматического ядра и фенольных гидроксиллов [1], а не от карбоксильной группы кислот.

При использовании сефадекса для тонкослойной хроматографии в водной среде наблюдается быстрое отделение рутина от других флавоноидов. Остальные флавоноиды разделяются медленно. Значительно быстрее происходит разделение монозидов в 10%-ном водном растворе хлористого натрия и 1%-ном водном растворе ацетата натрия.

ЭКСПЕРИМЕНТАЛЬНАЯ ЧАСТЬ

Сефадексы марки G-25 и G-50, предварительно набухшие в дистилл. воде или в 0.05 м. Растворе хлористого натрия, переносили в колонку (50 см на 10-15 мм). Затем на поверхность геля осторожно наслаивали различные смеси флавоноидов в виде водных или спиртовых растворов (50-10 мг флавоноида в 1 мл). Элюировали дистилл. водой, спирта-водными смесями, раствором аммиака или слабым раствором поваренной соли. При разделении продуктов щелочной деструкции жидкость нейтрализовали до pH 7.

Для приготовления тонкослойных хроматограмм две части сефадекса смешивали с 8 или 10 в. ч. воды. Полученный гель равномерно наносили на пластинки размером 4x13 см. Хроматографировали 2-4 часа нисходящим методом в камерах высотой 8 см, подавая растворитель на пластинку по фитиллю, сделанному из хроматографической бумаги.

ЗАКЛЮЧЕНИЕ

Изучены условия гель-фильтрации через сефадекс 14 различных флавоноидов. Установлено, что на процесс фильтрации оказывает влияние строение флавоноидного соединения.

REFERENCES

1. Gelotte B., (1960). J. Chromat. 3, p. 330.
2. Woof J.B., Pierce I.S., (1967). J. Chromat, 28, p. 94.
3. Nilson A. (1962). Acta chem Scand., 16, p. 31.
4. Somers T.C., (1966). Nature, 209, p. 368.
5. Vancraenenbroeck R., Debeer L., Lontie R., (1966). Soc. Belge de bioch., p. 716.
6. Obenaus R., Neumann H.I., Mucke D., (1966). Naturwissenschaft., 53, 1, p. 19.
7. Woof I.B., (1962). Nature, 195, p. 184.
8. Saner A., Leupin K., (1966). Pharm. acta helv., 41, p. 431.

O‘ZBEKISTON JISMONIY TARBIYA TIZIMIDA PARALIMPIYA SPORT MUSOBAQALARI TARIXI

Ilyos To‘ychievich Xasanov

Termiz davlat Pedagogika instituti, Jismoniy madaniyat kafedrasining dotsenti

ANOTATSIYA

Paralimpiya sport musobaqalarining kelib chiqish tarixi va unga O‘zbekiston Respublikasining mustaqil davlat sifatida ishtiroki, erishgan natijalari hamda O‘zbekiston Respublikasi davlat va xukumat tamonidan Paralimpiyadachi sportchilar uchun yaratib berilayotgan shart-sharoitlar haqidagi ma’lumotlar o‘rin olgan. Bu maqoladagi ma’lumotlar Jismoniy madaniyat ta’lim yo‘nalishi mutaxasislari va talabalari uchun muxim manbalardan biri bo‘lib xizmat qiladi.

Tayanch so‘zlar: Olimpiya, Paralimpiya, Qadimgi Yunoniston, yozgi, qishki, paralel, nogiron, imkoniyati cheklangan, musobaqa, arena, sportchi.

ABSTRACT

The history of the origin of the Paralympic sports competitions and the participation of the Republic of Uzbekistan as an independent country, the results achieved and the conditions created for Paralympic athletes by the state and government of the Republic of Uzbekistan. The information in this article serves as one of the important resources for specialists and students of the field of physical culture education.

Keywords: Olympic, Paralympic, Ancient Greece, summer, winter, parallel, disabled, disabled, competition, arena, athlete.

KIRISH

Tarixdan yaxshi ma’lumki, Olimpiada o‘yinlari dastavval Qadimgi Yunonistonda diniy va sport bayrami sifatida o‘tkazilgan bo‘lsa Paralimpiya sport o‘yinlari esa XX asrning o‘rtalari ikkinchi jahon urushidan keyin urushdan jarohatlangan va turli kasalliklar sabab imkoniyati cheklangan insonlarni hayotga bo‘lgan ishonch va umidlarini shakillantirish uchun jamiyat orasiga turli g‘oyalarni uzida jamlab “Paralimpiya” nomi bilan yuzaga keldi.

ADABIYOTLAR TAHLILI VA METODOLOGIYA

Hozirgi kunga kelib Paralimpiya so‘zi xuddi Olimpiya so‘zi bilan birdek ommalashib jismoniy tarbiya va sport olamining



ajralmas bir qismiga aylanib ulgurdi. Biroq, aksariyat insonlar va yosh bo'lajak mutaxassislar Paralimpiya o'yinlarining kelib chiqish tarixini, uning rivojlanish bosqichlarini, undagi ishtirokchilar va sport turlari haqidagi ma'lumotlarni bilib olishlari uchun adabiyotlarning mavjud emasligi singari muammolar mavjud. (Shuning uchun ham Paraldimpiya tarixi haqidagi qisqacha ma'lumotlar beruvchi maqolani yozmoqlikni niyat qilib, qiziquvchi va xoxlovchilvr uchun uni o'qishilarini tavsiya qilib qolaman.)

Paralimpiya o'yinlari dastavval, 1948 yil Angliyaning Stok-Mandevil nomli reabilitatsiya gospitalining vrachi Lyudvig Guttman tamonidan - Ikkinchi jahon urushida orqa miyasidan jarohat olib qaytgan ingliz jangchilarini ruhan xayotga tayyorlash va ularda o'zlariga bo'lgan ishonch hissini shakillantirish bilan sportning sog'lomlashtiruvchi harakatlarga oid bellashuvlarda ishtirok etishlari uchun shifoxonaga to'plagan. Lyudvig Guttman nogiron bo'lib qolganlarning hayotini yaxshilash maqsadida ularni jismoniy mashqlar va sport o'yinlaridan foydalanishni eng samarali yo'l deb baholagan va shu singari fikrlovchilarning tarafdori bo'lgan. Shuning uchun ham Lyudvig Guttman "imkoniyat cheklangan sportchilarning otasi" deb ham e'tirof etilgan.

Zamonaviy Paralimpiya o'yinlariga o'xshash ilk musobaqa 1948 yilda bo'lib o'tgan va u "Stok Mandevil nogironlar aravachasi o'yinlari" deb nomlangan. U musobaqa Londonda o'tkazilgan XIV yozgi Olimpiada o'yinlari bilan bir vaqtiga to'g'ri kelgan.

Shu singari sayi harakatlarning ijobiy natijasidan so'ng Lyudvig Guttman o'z oldiga imkoniyati cheklangan insonlar uchun sport musobaqalarni tashkil qilish va ularning ishtirokini ta'minlash maqsadida ularga ham Olimpiada o'yinlari singari sport musobaqalarini tashkil etishni o'z oldiga asosiy maqsad qilib qo'ygan. Ta'kidlash joizki, "Stok Mandevil nogironlar aravachasi o'yinlari" 1948 yildan boshlab 1952 yilga qadar har yili o'tkazilib kelingan. 1952 yilga kelib esa Lyudvig Guttmaning orzulari amalga oshib "Stok Mandevil nogironlar aravachasi o'yinlari" musobaqasiga Gollandiyadan ham sportchilar kelib ishtirok etishadi va shundan so'ng bu bellashuvlar xalqaro musobaqa maqomiga ega bo'ldi va xalqaro musobaqa nomini oladi.

1952 yili o'tkazilgan xalqaro musobaqada jami 130 nafar imkoniyati cheklangan sportchilar o'zlarining jasorat va matonatlarini namoyish qilib, belgilangan qoidalar asosida o'z tayyorgarliklarini sinovdan o'tkazishgan.

1960 yilga kelib Italiyaning Rim shahrida o'tkazilgan IX xalqaro "Stok Mandevil nogironlar aravachasi o'yinlari" musobaqalarida - urush fahriylaridan tashqari boshqa turdagi

nogironlar va imkoniyati cheklangan sportchilarning ham ishtirok etishlariga ruxsat etilgan. Shuning uchun ham aynan Italiya poytaxti Rim shahridagi musobaqa tarixdagi ilk Paralimpiya o'yinlari sifatida qayd etilib e'tirof etiladi.

Italiyaning poytaxti Rim shahridagi ilk marotaba o'tkazilgan yozgi Paralimpiya o'yinlarida jami 23 ta davlatdan 400 ga yaqin sportchi ishtirok etgan. Shu vaqtdan boshlab dunyo mamlakatlarida Paralimpiya sport o'yinlari uchun harakatlar rivojlana boshlagan.

1976 yil Shvetsiyaning Ernshyoldsvik shahrida ilk qishki Paralimpiya o'yinlari o'tkazildi. Unda nafaqat aravachadagi, balki, boshqa toifadagi nogiron sportchilar ham qatnashishdi. Eng muhim tamoni shundan iboratki, shu yilning o'zida Torontoda bo'lib o'tgan yozgi Paralimpiya o'yinlarida rekord darajada sportchilar ishtirok etishgan. Jami 52 ta mamlakatdan tashrif buyurgan 1657 nafar sportchilar o'z maxoratlarini ko'rsatish orqali mamlakatlari sharafini munosib himoya qildi va medallar uchun bellashuvlarda ishtirok etishdi. Aynan shu Paralimpiya o'yinlarida ko'r va ko'rish qobiliyati past bo'lgan, paraplegiya, umurtqa pog'onasida jiddiy nogironligi bor hamda boshqa jismoniy kasalliklarga uchragan sportchilarga paralimpiya sport o'yinlariga ishtirok etishlari uchun ruxsat berildi va bu o'z navbatida Paralimpiya sport o'yinlarining ommalashib, butunjahon miqiyosidagi imkoniyati cheklangan insonlarning o'z jasoratu matonatlarini ko'rsatish imkonini berdi.

MUHOKAMA VA NATIJALAR

Shunday qilib, dastlab nogironlarni davolash va rehabilitatsiya qilishga, insonlarni harakatlar orqali sog'lomlashtirishga, nogironligi bo'lgan va imkoniyatlari cheklanganlarni xayotga qiziqtirish, umidsizlikka tushurmaslik va jasoratli hamda matonatli bo'lishlari ta'minlashga qaratilgan sport o'yinlari ya'ni musobaqa, yuqori darajadagi sport tadbiriga aylandi. 1989 yilga kelib Xalqaro Paralimpiya qo'mitasi tashkil etildi. Bu esa ayni vaqtda barcha mamlakatlardagi inson omilining ulug'lanishi ya'ni nogironligi bo'lgan va imkoniyatlari cheklangan insonlarning jismoniy tarbiya va sportiga alohida e'tibor qaratish uchun zamin yaratdi. Davlatlarning jismoniy tarbiya dasturlarida sog'lomlashtiruvchi jismoniy tarbiyaning faqatgina sog'lom shaxslar uchungina yoki qayta tiklanuvchi sportchilar uchun emas balki endilikda imkoniyati cheklangan insonlar bilan ishlash singari amallarni amaliyotga tadbiriq qilish va buning uchun sohaga oid professor-o'qituvchilar, murabbiylar hamda shifokorlarni mas'ul qilib belgilash va ularga shart sharoitlar yaratish singari vazifalarni ta'lim va tarbiya



dasturlarida o'z aksini topishi lozimligi singari vazifalarni yukladi.

Paralimpiya o'yinlari tarixida yana bir unutilmas yangilik 1988 yilda Seul Olimpiadasi (VIII-paralimpiyada)da sodir bo'ldi. Aniqrog'i, shu yildan boshlab Paralimpiya o'yinlari ham sog'lom sportchilar o'rtasida o'tkaziladigan Olimpiada sport o'yinlarining sport inshootlarida o'tkazilishi belgilab qo'yildi. Bu an'ana 1992 yil Ispaniyaning Barsilona shahrida bo'lib o'tgan XXV-yozgi Olimpiya o'yinlari (IX-paralimpiya) dan boshlab qishki Olimpiada o'yinlarida ham qo'llanila boshlandi.

2001 yilga kelib esa Xalqaro Olimpiya qo'mitasi va Xalqaro Paralimpiya qo'mitasi o'rtasida bitm imzolandi. Unga ko'ra 2008 yildan boshlab Paralimpiya o'yinlari ham xuddi Olimpiada sport o'yinlari bo'ladigan yilning o'zida va ayni damda Olimpiyada sport o'yinlari o'tkaziladigan sport inshootlarda Olimpiada o'yinlari tugagandan keyin o'tkazilishi va unda ham xuddi Olimpiada o'yinlari kabi birdek imkoniyatlardan foydalanilishi belgilab qo'yildi. Shu bilan birga Paralimpiya o'yinlari ham Olimpiya o'yinlari bilan bitta tashkiliy qo'mita tomonidan tashkil etilishi hamda bir hil manbaalardan moliyalashtirilishi o'z ifodasini topdi.

Paralimpiya o'yinlari imkoniyati cheklangan insonlar uchun xalqaro sport musbaqasi ekanligi barchamizga sir emas. Ayrim manbalarda Paralimpiya haqida ya'ni Para avvaliga "paralich" so'zidan olingan va umurtqa pog'onasidagi muammolar tufayli tana a'zolarining muayyan qismi harakatlana olmasligiga ishora bo'lgan, deyilgan bo'lsada, ayrim adabiyotlarda keyinchalik musobaqa ishtirokchilari safining kengayishi bois "parallel" so'zining dastlabki qismiga ishora tarzida talqin qilina boshlagan, ya'ni asosiy olimpiada o'yinlariga parallel ravishda o'tkaziladigan musobaqa ekanligini anglatishi ta'kidlangan.

Qisqacha qilib aytadigan bo'lsak Yozgi Paralimpiya o'yinlari 1960-yildan, qishki Paralimpiya o'yinlari esa 1976-yildan muntazam ravishda o'tkazib kelinmoqda. 1988-yildan ushbu musobaqalarning Olimpiada o'yinlari bo'lib o'tgan sport arenalarida o'tkazilayotganligini tasdiqlovchi manbalar ushbu ma'lumotlarimizning to'g'irligini tasdiqlashi e'tiborga molikdir.

Shu o'rinda yozgi Paralimpiya o'yinlarining rivojlanib borganligini quydagi jadval orqali bilib olishimiz mumkin bo'ladi.

Yozgi paralimpiya o'yinlari jadvali.

№	Yil	Tashkilotchi shaharlar	Qatnashgan davlatlar soni	O'tkazilgan sport turi	Qatnashgan sportchilar soni
I	1960	Rim	23	8	400
II	1964	Tokio	21	9	375
III	1968	Tel-Aviv	29	10	750
IV	1972	Geydelberg	41	10	1004
V	1976	Toronto/ Ontario	52	13	1657
VI	1980	Arnem	42	12	1973
VII	1984	Nyu-York	45	15	1800
		Stpk-Mendevil/	41	10	1100
VIII	1988	Seul	61	16	3053
IX	1992	Barselona	82	15	3020
X	1996	Atlanta	103	20	3195
XI	2000	Sidney	122	18	3881
XII	2004	Afina	144	19	3969
XIII	2008	Pekin	148	20	4200
XIV	2012	London	166	20	4200
XV	2016	Rio-de-Janeyr	176	22	4350
XVI	2020	Tokio	162	22	4400
XVII	2024	Parij			

Yuqoridagi jadvali ko'rib, anglab etganingiz singari 1960 yildan ommalashib, bugungi kunda asosiy final bosqichida qariyb besh mingga yaqin imkoniyati cheklangan sportchilarni salmatliklari uchun jamlayotgan bu nufuzli musobaqada o'zining davlat ramzlariga ega, O'zbekiston degan jonajon davlatimizning ham 2004 yildan boshlab Paralimpiya sport musobaqalariga ishtirok etib, dunyoning etuk sportchilari orasida o'zlarining tengsiz, ham ruhiy ham jismoniy tayyorgarliklarga ega sportchilar ekanligini namoyon etayotganliklari taqsimga loyiqdir.

Mustaqil diyorumiz sharafini mardona himoya qilib, Paralimpiya sport musobaqasiga ishtirok etadigan sportchilarimiz uchundavlatimiz tomonidan qaratilayotgan e'tibor hamda yaratilayotgan sharoitlar natijasini Paralimpiya sport musobaqalarida sportchilarimiz tomonidan qo'lga kiritilgan yutuqlar misolida ham ko'rishimiz mumkin.

Ilk marotaba vakillarimiz ishtirok etgan Gresiyaning Afina shahrida bo'lib o'tgan Afina-2004 XII Paralimpiya sport musobaqalarida O'zbekiston sharafini yagona paralimpiyachi sportchimiz Yusuf Qodirov pauerlifting sport turidan ishtirok etib va Afina-2004



paralimpiya sport o'yinlarining ishtirokchisiga aylanganlikdan boshlagan bo'lsa, 2007 yilda O'zbekiston Paralimpiya assotsiatsiyasi tashkil etilgandan so'ng Xitoyning poytaxti Pekin shahrida 2008-yili o'tkazilgan paralimpiya o'yinlarida ya'ni Pekin-2008 Paralimpiya sport o'yinlarida O'zbekiston delegatsiyasi 2 ta sport turidan (Pauerlifting va suzish sport turidan) ikki nafar sportchi bilan ishtirok etishdi.

2012 yil Londonda bo'lib o'tgan Paralimpiya sport o'yinlaridan boshlab mamlakatimiz sportchilari uchun g'alabali odimlar davri boshlandi desak mubolag'a bo'lmaydi.

London-2012 Paralimpiya sport o'yinlarida vakillarimizdan 10 nafar sportchi 4 ta sport turidan ishtirok etishib, 1 ta kumush medalni Sharif Xalilov dzyudo bo'yicha 73 kilogrammgacha vazn toifasida qo'lga kiritdi. Bu kumush medal O'zbekistonlik paralimpiyachi sportchilarimizning ilk marotaba Paralimpiya sport musobaqalaridan qo'lga kiritgan yutug'i bo'lib O'zbekiston tarixiga zarxal harflar bilan bitildi. O'zbekiston delegatsiyasi London-2012 Paralimpiya sport o'yinlarining turiner jadvalida bitta kumush medal bilan umumjamo'a hisobida 67-o'rinni egallashdi.

2016 yil Braziliyaning Rio-do Janero shahrida bo'lib o'tgan XV yozgi Rio-2016 Paralimpiya sport o'yinlarida vakillarimiz 8 ta sport turidan 32 nafar sportchimiz 58 ta yo'llanma bilan ishtirok etishdi va yakuniy natijalariga ko'ra 32 nafar sportchimiz 31 ta medallarni qo'lga kiritib turiner jadvalida 8 ta oltin, 6 ta kumush va 17 ta bronza medallarini qo'lga kiritib umumjamo'a hisobida 16 o'rinni qo'lga kiritdi va Markaziy Osiyo davlatlari orasida birinchi, MDH davlatlari orasida ikkinchi o'rinni (1-o'rin Ukraina 171 sportchi bilan ishtirok etgan), Osiyo davlatlari o'rtasida 2-o'rin (Xitoydan keyin 326 ta sportchi bilan ishtirok etgan) ni qo'lga kiritdi.

Rio-2016 Paralimpiya o'yinlarida Dzyu-do sport turi bo'yicha paradzyu-dochilarimiz umumjamo'a bo'yicha birinchi o'rinni egalladi. Eng quvonarlisi shundaki Rio-2016 Paralimpiya sport o'yinlarida sportchilarimiz tamonidan 6 ta jahon, 7 ta Paralimpiya o'yinlari va 12 ta Osiyo rekrklarini o'rnatildi.

O'zbekiston delegatsiyasi Tokio-2020 XVI Paralimpiya sport o'yinlarida 48 nafar sportchi 55ta yo'llanma bilan ishtirok etishdi. Bunda 17 nafar paraengil atletika sportchilarimiz 19 ta yo'llanma bilan, Suzish bo'yicha papalimpiyachilarimizdan 7 nafari 12 ta yo'llanma bilan, Parakanoe sportchilarimiz 3 nafari 3ta yo'llanma bilan, o'q otish sport turidagi paralimpiyachilarimiz bir nafar sportchi 1ta yo'llanma bilan, paradzyu-dochilarimiz 12 nafarlari 12 ta yo'llanma bilan, Parakademik eshkak eshish bo'yicha 2 nafar sportchimiz 2 ta

yo'llanma bilan, Parapauerlifting sport turidan 3 nafar sportchimiz 3ta yo'llanma bilan mamlakatimiz sharafini himoya qildilar.

XULOSA

Yakuniy natijalarga ko'ra O'zbekistonlik paralimpiyachilar 8 ta oltin, 6 ta kumush va 5 ta bronza medallarini qo'lga kiritishib, turiner jadvalining umumjamo'a hisobida 16 o'rinni band qilib, bu ko'rsatkich bilan mamlakatimiz sportchilari Osiyo jamoalari (Xitoy, Yaponiya va Erondan so'ng) va MDH (Rossiya, Ukraina va Ozarbayjondan keyin) mamlakatlari orasida to'rtinchi, Markaziy Osiyo va Turkiy xalqlar orasida birinchi o'rinni egallashdi.

Albatta bu natijalar o'z-o'zidan bo'lgan emas, buning uchun bu borada davlatimiz tomonidan olib borilgan islohatlar va yaratilayotgan sharoitlar alohida e'tiborga molik. Qabul qilinayotgan me'yoriy xujjatlarda inson omilining ulug'lanishi va har tomonlama qo'llab quvvatlanishi singari ijobiy ahamiyatga ega qarorlarning ijro qilinishi sportchilarimizning ulkan yutuqlarga erishishlarida ilhom bag'ishlamoqda.

REFERENCES

1. M.Тўхтамирзаев, Ф.Турдиев, М.Расулова. «Олимп сари». Ўқув қўлланма Ўзбекистон Миллий олимпия қўмитаси «Наврўз» нашриёти. Тошкент-2017
2. Хасанов И.Т. “Жисмоний тарбия назарияси ва методикаси” I-қисм, Дарслик. КИТОБ нашр-2021йил.
3. Tsuchievich, K. I. (2022). Historical Characteristics, General Content and Stages of Development of Physical Education. *Journal of Pedagogical Inventions and Practices*, 5, 18-21.
4. Tsuchiyevich, X. I. (2022). Development Stages and Characteristics of the History of Physical Education. *CENTRAL ASIAN JOURNAL OF SOCIAL SCIENCES AND HISTORY*, 3(2), 5-8. Retrieved from <https://cajssh.centralasianstudies.org/index.php/CAJSSH/article/view/244>
5. Xasanov Ilyos Tsuchievich. (2022). Development Stages and Characteristics of The History of Physical Education. *Journal of Pedagogical Inventions and Practices*, 5, 96–99. Retrieved from <https://zienjournals.com/index.php/jpip/article/view/813>
6. Xasanov, I. T., & Sodiqova, D. B. (2022). Specific ways to develop physical activity in preschool children. *Miasto Przyszłości*, 24, 20-25.
7. Hasanov, I. T., & Mamataov, F. B. (2022). Effectiveness Of Approaching A Combination Of Theoretical And Practical Exercises In Preparation For Preschool Children In Physical Training. *Miasto Przyszłości*, 24, 4-7.



8. Хасанов, И. Т. (2022). ИМКОНИЯТИ ЧЕКЛАНГАНЛАРГА ИМКОН БЕРАЙЛИКЖАМИИЯТДА ФАОЛ ШАХСЛАРНИНГ СОНИ КЎПАЙСИН. *Academic research in educational sciences*, 3(6), 785-790.

9. Turchievich, H. I. . (2022). Paralympic Sports Competitions - A Field of Courage and Courage!. *International Journal of Culture and Modernity*, 17, 474–477. Retrieved from <https://ijcm.academicjournal.io/index.php/ijcm/article/view/371>

10. Hasanov I.T. (2022) ORGANIZATIONAL BASIS OF PHYSICAL EDUCATION OF CHILDREN IN PRESCHOOL EDUCATIONAL INSTITUTIONS *Pindus Journal of Culture, Literature, and ELT* 2(6) 181-182. <https://literature.academicjournal.io/index.php/literature/article/view/434>

BOSHLANG‘ICH SPORT IXTISOSLIGI BOSQICHIDA QAYIQLARDA ESHKAK ESHISH JARAYONINI INDIVIDUAL TAYYORGARLIGINI HISOBGA OLGAN HOLDA O‘QITISH TEXNOLOGIYASI

Jasur Safaraliyevich Muratov

Toshkent viloyati O‘rta Chirchiq tumani, Bolalar-o‘smirlar sport maktabi yo‘riqchi
uslubchisi

ANNOTATSIYA

Ushbu maqolada 13-14 yoshli baydarkada eshkak eshuvchilarni, boshlang‘ich sport ixtisosligi bosqichida qayiqlarda eshkak eshish jarayonini individual tayyorgarligini hisobga olgan holda o‘qitish texnologiyasi o‘rgatish nazarda tutilgan.

Kalit so‘zlar: Baydarkachi, eshkak eshish, texnologiya, qayiq, sportchilar, tayyorgarlik, kuch, egiluvchanlik, chaqqonlik, ixtisoslik.

ABSTRACT

This article provides for the training of 13-14-year-old jackhammers in baydarka, the technology of training taking into account the individual preparation of the rowing process in boats at the stage of primary sports specialization.

Keywords: Beaver, rowing, technology, boat, athletes, preparation, strength, flexibility, agility, specialization.

KIRISH

Dastlabki sport ixtisosligi bosqichida baydarka eshkak eshish bo‘yicha o‘quv jarayonini o‘tkazish texnologiyasi taqdim etildi va 13-14 yoshli baydarkachi eshkak eshuvchilarining o‘ziga xos individual tipomotorikasi aniqlandi.

Muammolar. Eng so‘nggi tadqiqotlar va nashrlarni tahlil qilish. Tadqiqotning dolzarbligi, xususan, kelajakda eshkak eshuvchilarni avvalgi sport ixtisoslashuvi, ularning ko‘p yillik tayyorgarligining barcha shakllari, vositalari va usullarini takomillashtirish va natijada doimiy ravishda o‘sib borayotgan sport natijalari darajasi bilan ajralib turadigan, shuningdek, eshkak eshish sport turini rivojlanishi haqida yozilgan.

Ayni paytda yetakchi mutaxassislar orasida sportchilarni tayyorlashda individual yondashuvning ustuvor ahamiyatiga doir qarama-qarshiliklar mavjud emas. Shu bilan birga, bu yondashuv, ayrim mutaxassislarning fikriga ko‘ra, sportchilarning shaxsiy va jamoaviy intilishlariga xos bo‘lgan ushbu sportning o‘ziga xos xususiyatlari bilan bog‘liq



bo'lgan yoshlar sportida nazariy rivojlanish va amaliy tadbiri sifatida o'z o'rnini egallamaydi.

Ishning maqsadi-boshlang'ich sport ixtisoslashuvi bosqichida, ularning individual tayyorgarligini hisobga olgan holda, sportchilarning o'quv jarayoni texnologiyasini ishlab chiqishdan iborat.

Tadqiqot tashkil qilish. Vazifani hal qilish uchun nazariy tahlil va sintez usullari, pedagogik, tibbiy-biologik va matematik statistika usullari foydalanildi.

Tadqiqot davomida, nazariy tahlil, pedagogik va o'z tajribasini umumlashtirish, 13-14 yoshdagi baydarkachilarni sinovdan o'tkazish orqali 8 ta nazorat mashqlaridan foydalanib, yosh sportchilarning jismoniy tayyorgarligini baholash amalga oshirildi.

Tadqiqot natijalari va ularning muhokamasi. Tadqiqot natijasida yosh baydarkachilar uchun dastlabki mutaxassislik bosqichi (13-14 yosh) o'quv-mashg'ulot guruhlarida ikki yillik chuqur o'rganishni nazarda tutgan va o'quv bu bosqichda BO'SM o'quv dasturi ko'ra 300-310 soat, bir yil ajratilgan.

1-jadval

Boshlang'ich sport ixtisosligi bosqichida yosh eshkak eshuvchilarni o'qitishning eksperimental ikki yillik davri

Tayyorgarlik bosqichlari	O'quv yili	
	Birinchi yil	Ikkinchi yil
Nazariy tayyorgarlik	10/2,27	10/2,27
Turli intensivlikdagi eshkak eshish va mashqlari:	165/37,5	183/41,5
-aerob va anaerob yuklamalar;	140/31,8	151/34,3
-anoerob yuklamalar;	16,5/3,7	20/4,5
-ayrob	8,5/1,9	12/2,5
Maxsus va umumiy tayyorgarlik mashqlari:	165/37,5	165/37,5
-kuchni rivojlantirish;	40/9,1	40/9,1
-umumiy chidamlilikni rivojlantirish;	90/20,4	90/20,4
-egiluvchanlikni rivojlantirish;	10/2,27	10/2,27
-maxsus chidamlilikni rivojlantirish;	15/3,4	15/3,4
-koordinasion qobilyatlarni rivojlantirish	10/2,27	10/2,27
O'yinlar va o'yinli mashqlar	88/20,0	66/15,0
Nazorat va tajriba mashqlari	4/0,9	4/0,9
Musobaqa faoliyati	8/1,8	12,2,7
Jami:	440/100	440/100
Eslatmalar; hisoblagichda-ajratilgan vaqt soat denominatorida-umumiy qiymatning foiz vaqti		

Yuqorida aytib o'tilganlarning barchasini hisobga olgan holda, 1-2-o'quv yilida (1-jadval) yosh eshkak eshuvchi

baydarkachilar o'quv guruhlari uchun eksperimental o'quv rejasi ishlab chiqilgan. Unda quyidagi bo'limlar mavjud: nazariy tayyorgarlik, umumiy jismoniy tarbiya, maxsus jismoniy tarbiya, raqobatbardosh faoliyat va nazorat-o'tkazish mashqlari. Umuman olganda, darslarda vosita faoliyati quyidagi tarkibiy qismlarga bo'lindi: MJT (maxsus jismoniy tayorgarliklar)-40 %, SJT (sport jismoniy tayorgarliklari)-60 %

Ikki yil ichida umumiy jismoniy tayyorgarlik yuklamalari miqdori bir xil darajada, ya'ni yiliga 165 soat davom etdi. Asosiy jismoniy fazilatlarni rivojlantirish uchun boshqa sport turlari, xususan: engil atletika, chang'i sporti, suzish, akrobatika, ochiq va sport o'yinlari, og'ir atletika elementlari (qarshilik mashqlari) mashqlari ishlatilgan. Asosiy jismoniy fazilatlarni rivojlantirish uchun boshqa sport turlari, xususan: atletika, chang'i sporti, suzish, akrobatika, ochiq va sport o'yinlari, og'ir atletika elementlari (qarshilik mashqlari) mashqlari ishlatilgan. Ushbu mashqlarning soat soni 2-jadvalda keltirilgan.

Shunday qilib, adabiyot manbalarni tahlil qilish, mukammallashtirish umumlashtirish asosida biz boshlang'ich sport ixtisosligi bosqichida yosh kayakchilar guruhlari uchun eksperimental o'quv dasturini taklif qildik. O'quv rejasi, birinchi navbatda, bolalar va o'smirlar sport maktablari to'g'risidagi Nizomga muvofiq ishlab chiqilgan bo'lib, unda faqat o'quv yili uchun umumiy soatlar, guruhlarning to'liqligi, tayyorgarlik bosqichlarida o'qish vaqti va boshqalar tavsiya etiladi.

Biroq, ushbu qo'llanma hujjatlari har bir yil uchun o'quv jarayoni yo'nalishi bo'yicha yukni taqsimlash, ushbu bosqichda o'rganish uchun asos bo'lgan o'quv davri uchun vositalar va o'qitish usullari ro'yxatini bermaydi.

2-jadval

Boshlang'ich sport ixtisosligi bosqichida yosh eshkak eshuvchilarni tayyorlash uchun ikki yillik o'quv rejasida umumiy jismoniy tayyorgarlikning mazmuni (soatlar soni)

Boshqa sport turlaridan tayyorgarlik vositalari	O'quv yili	
	Birinchi yili	Ikkinchi yili
Umumiy jismoniy rivojlanish mashqlari	41,0±1,01	41,0±0,87
Maxsus mashqlar	44,0±0,06	44,0±0,07
Suzish	10,0±0,26	10,0±0,17
Yengil atletika, chang'i sporti	20,0±0,21	20,0±0,22
Cheklovchi mashqlari	30,0±1,04	30,0±1,11
Gimnastika, akrobatika	10,0±2,25	10,0±1,75
Faol dam olish vositalari	10,0±2,25	10,0±2,01
Jami:	165,0±0,45	165,0±0,47

13-14 yoshli eshkak eshuvchilarning individual tipomotorikasini aniqlash uchun biz ushbu turdagi eshkak eshishning 42 yosh sportchini sinab ko'rdik.

Jismoniy tayyorgarlikning individual diagrammalarini tahlil qilish ulardan uch turni ajratishga imkon berdi: "kuch turlari", "quvvat turlari" va "chidamkorlik turlari".

Tadqiqotda ishtirok etgan barcha sportchilar 1000 m masofasida eshkak eshish samaradorligini aniqlaydigan jismoniy fazilatlarining ustun namoyishiga ko'ra bo'lindi: asosiy kuch sifati (shtangini ko'tarishda eng yaxshi natijalar) "kuchlanish" – asosiy chidamlilik sifati ("12 daqiqali" test uchun eng yaxshi ko'rsatkichlar yugurish) – "chidamkorlik"; chidamkorlikga oid mashqlar bajarish.

Shuni ta'kidlash kerakki, tipologiyaning turli guruhlariga mansub sportchilar 1000 m (3-jadval) eshkak eshishda turli darajadagi rivojlanish, chidamlilik va boshqa bir qator jismoniy qobiliyatlarga ega ($p < 0,05-0,001$).

3-jadval

13-14 yoshli eshkak eshuvchilarni individual tipologiyaning turli guruhlariga jismoniy tayyorgarligi ko'rsatkichlari va talabalarning t-mezoniga muvofiq ularning tarqalishining ishonchligi

Nazorat mashqlari	Kuchlanish	Chidamlilik	Garmonli	S-B	S-G	B-G
Eshkak eshish 1000 m,s	282,0±4,16	274,4±3,30	277,5±3,13	1,52	0,77	1,32
Eshkak eshish 500 m,s	118,4±2,15	122,4±2,70	114,6±2,01	1,45	0,68	2,08
Yugurish 30 m,s	3,95±0,25	4,00±0,15	3,96±0,2	2,12	0,71	2,82
Shtanga ko'tarish, vaqt soni	20,2±0,50	12,6±0,62	17,0±0,41	9,73	4,99	6,10
Oldinga egilish, sm	3,5±0,52	10,8±0,51	9,0±0,50	3,25	0,70	2,50
Uch marta sakrash, sm	798,4±2,11	765,0±1,10	799,1±2,12	14,3	0,45	14,6
Kuchlanish, kg	115,6±0,81	90,5±0,80	105,4±0,82	21,9	8,69	13,2
12-daqiqali yugurish, m	2750±8,50	3150±10,0	3000±10,5	30,4	18,8	10,3

XULOSA

Tadqiqot natijalari quyidagi asosiy bo'limlarni o'z ichiga olgan dastlabki sport ixtisosligi bosqichida yosh eshkak eshuvchilarni tayyorlash bo'yicha eksperimental o'quv dasturini ishlab chiqishga imkon berdi:

- nazariy tayyorgarlik – 2,2 %;
- aerob energiya ta'minoti rejimida maxsus tayyorgarlik–31,8 – 34,3 %, aeroboanerobda–3,7 – 4,5 %, anaerobda–1,9-2,7 %;
- asosiy jismoniy fazilatlarini rivojlantirishga qaratilgan umumiy jismoniy tarbiya – 37,5 %;
- o'yin faoliyati-20% gacha;
- raqobat faoliyati-2-3 %.

13-14 yoshdagi yosh eshkak eshuvchilarning jismoniy tayyorgarligining individual xususiyatlarini aniqlash va individual diagrammalarni tuzishda ularning uchta turini ajratish mumkin

edi: “kuchlanish turi”, “quvvatlantirish turi” va “chidamkorlik turi”, ular asosiy tadqiqotlarda eksperimental guruhlarini shakllantirishda hisobga olingan.

REFERENCES

1. Kleshnev V. Rowing Biomechanics Newsletter. №1, vol. 5, January, 2005
2. Korbut V.M., Matnazarov X.Y., Ikramov B.F. Eshkak eshish nazariyasi va uslubiyati. O’quv qo’llanma T.: 2017
3. Купреев М.В., Алексеев М.В. Методика формирования студенческого экипажа 8+ в академической гребле. Ученые записки университета имени П.Ф.Лесгафта. – 2019. - №12 (178)
4. Mambetnazarov I.M. Akademik eshkak eshishda katta ekipajni shakllantirish: xorijiy mamlakatlarning zamonaviy tajribasi. Fan sportga 2021/1. 78-84.
5. Яковенко Е.О. Обоснование подхода к формированию экипажей в гребле академической. Педагогические, психологические и медико-биологические проблемы физической культуры и спорта. 2013/12. 105-109
6. Pirnazarov Sh. A. Boshlang’ich tayyorlov guruhlarida bolalarni suzishga o’rgatishda tajriba tekshirish. CENTRAL ASIAN RESEARCH JOURNAL FOR INTERDISCIPLINARY STUDIES, (VOLUME 2 ISSUE 3 MARCH 2022) 498-509.
7. Шамсиддинов Ш.Х. Ёш сузувчиларни кўкракда крол усули орқали куч сифатларини ривожлантириш. CENTRAL ASIAN RESEARCH JOURNAL FOR INTERDISCIPLINARY STUDIES, (VOLUME 2 ISSUE 3 MARCH 2022) 510-520.
8. Pirnazarov Sh.A. Suzish nazariyasi va uslubiyati. O’quv qo’llanma. 2021 yil. 50-55.
9. Ashirboyev, I. M. (2021). Maktabgacha ta’lim tashkilotlarda sog’lom turmish tarzini yaratishda xalq o’yinlari foydalanish yo’llari. *Boshlang’ich ta’limda xalqaro baholash dasturlarini joriy etishning istiqbollari*, 15, 276-278.
10. Ashirboyev, I. M. (2022). Bolalarni jismoniy rivojlantirishning pedagogik tizimi. *Муғаллим ҳам ўзликсиз билимлендируй*, 1(2), 154-157.
11. Ashirboyev, I. M. (2022). Maktabgacha yoshdagi bolalarning madaniy va gigiena ko’nikmalarini tarbiyalash. *Uzacademia*, 4(1).
12. Ashirboyev, I. M. (2022). Bolalarni xalq o’yinlari vositasida jismoniy chiniqtirish. *Jismoniy tarbiya va sport sohasini rivojlantirish istiqbollari: Muammo va yechimlar*, 2, 46-48.
13. Ashirboyev, I. M. (2022). Bolalarda jismoniy rivojlantirish yo’llari. *Boshlang’ich ta’limni tashkil etishning sifat va samaradorligini oshirish masalalari*, 99-100.



ОБОСНОВАНИЕ КЛАССИФИКАЦИИ ЗАПАСОВ НАГОРНЫХ МЕСТОРОЖДЕНИЙ С УЧЕТОМ СПОСОБОВ РАЗРАБОТКИ, ОСВАИВАЕМЫХ ОТКРЫТО-ПОДЗЕМНЫМ СПОСОБОМ

З. С. Назаров

Доцент Навоийского государственного горно-технологического университета

Ш. Т. Таджиев

Старший преподаватель Навоийского государственного горно-технологического университета

АННОТАЦИЯ

В статье рассмотрены запасы, примыкающие непосредственно к предельному контуру карьера или находящиеся вблизи него и подлежащие подземной доработке. При классификации запасов месторождений, осваиваемых открыто-подземным способом, используют разные классификационные признаки: удаленность от предельного контура карьера, месторасположение по отношению к контуру карьера, способ разработки запасов и геомеханическое влияние карьерной выемки. С учетом выше сказанного разработана классификация запасов нагорных месторождений.

Ключевые слова: приконтурные запасы, прибортовые запасы, подкарьерные запасы, классификация запасов, нагорная месторождения, контур карьера, открыто-подземный способ.

ВВЕДЕНИЕ

Анализ и опыт освоения месторождений, эксплуатируемых открытым способом, показывает, что за предельными контурами карьеров практически всегда остаются некоторые запасы руды. При высокой ценности и значительных объемах они вовлекаются в разработку подземным способом.

Запасы, примыкающие непосредственно к предельному контуру карьера или находящиеся вблизи него и подлежащие подземной доработке, являются приконтурными. Удельный вес этих запасов в общих остающихся за предельным контуром карьера зависит от мощности залежей и глубины разработки открытым способом. В пересчете на физические объемы они могут достигать значительных величин и быть сырьевой базой подземных рудников.

При классификации запасов месторождений,

осваиваемых открыто-подземным способом, используют разные классификационные признаки: удаленность от предельного контура карьера, месторасположение по отношению к контуру карьера, способ разработки запасов и геомеханическое влияние карьерной выемки [1].

Поскольку положение дорабатываемых запасов относительно карьерного поля может быть различным, то степень взаимного влияния открытых и подземных работ при этом неодинакова.

ЛИТЕРАТУРА И МЕТОДОЛОГИЯ

В работах [2, 3] запасы предлагается классифицировать на две группы: располагаемые в зоне влияния карьера и за ее пределами. Ведение подземных работ в пределах влияния карьерного пространства сопровождается развитием специфических геомеханических процессов, как в элементах систем подземной разработки, так и карьера.

Кроме этого в качестве дополнительного довода в пользу выделения этих запасов в отдельную группу служит тот факт, что эксплуатация этих участков связана с возможностью использования, элементов технологии открытого способа разработки.

В зависимости от степени взаимного влияния на устойчивость открытых и подземных выработок и особенностей технологии очистных работ запасы первой зоны целесообразно разделить на две части. Первая – приконтурные или приграничные запасы, непосредственно прилегающие к контуру карьера в бортах или дне, вторая – законтурные запасы, располагающиеся за приконтурными и отработываемые под их защитой или после приконтурных [4].

На основе проведенного анализа исследований запасы месторождения по степени влияния карьера на напряженно-деформированное состояние массива на приконтурные, при отработке которых элементы систем подземной разработки находятся в условиях повышенных сдвигающих - в бортах и сжимающих - в основании сил, и при карьерные, находящиеся в области значимого влияния карьера. Соответственно следует дифференцировать технологические решения по управлению состоянием подрабатываемого прикарьерного массива.

По месту расположения относительно карьера иногда используется деление запасов в ближней зоне на при бортовые, располагающиеся выше уровня дна карьера, и придонные - ниже уровня дна. Такое деление оправдано не только

ввиду специфики конструктивного оформления технологических схем отработки, но и связи с частой привязкой отметок этажей к предельному уровню дна карьера. Такое разделение упрощает проектирование, хотя возможны случаи, когда целесообразно выделение выемочных блоков, включающих запасы выше и ниже уровня дна карьера.

На выбор, способа освоения участков нагорных месторождений качественного состава и горно-геологических условий залегания, а также месторасположения запасов предлагается все запасы, осваиваемые, разделить на четыре группы:

- карьерные запасы, расположенные в пределах карьерного поля и ограниченные предельным контуром карьера;
- открыто-подземные запасы, осваиваемые комбинацией технологических процессов, открытых и подземных горных работ и непосредственно выходящие в предельный контур карьера;
- шахтные запасы, расположенные в пределах шахтного поля и осваиваемые подземной технологией;

Карьерные запасы подразделяются на две подгруппы:

- удаленные от контура карьера - выемка этих запасов не требует изменения традиционно применяемой в данных условиях открытой технологии;
- и приконтурные - запасы, непосредственно примыкающие к предельному контуру карьера, отработка которых требует проведения комплекса специальных мероприятий по обеспечению устойчивости бортов и безопасности ведения открытых горных работ в зоне влияния подземных.

Учитывая, что открыто-подземные запасы расположены вблизи границы зон применения, открытого и подземного способов, эти запасы принято называть переходными зонами. Открыто-подземные запасы по положению относительно дна карьера разделяются на запасы в бортах и в дне карьера.

Для разработки классификации запасов нагорных месторождений за основной признак принят способ разработки, а в качестве второстепенных - месторасположение запасов относительно контура карьера. Влияние выработанного пространства карьера нагорных месторождений на технологию работ является основным фактором.

Согласно предлагаемой схемы к классификации нагорных месторождений обрабатываемые открыто-подземным способом все запасы разделяются на два класса по месту положения относительно контура карьера: в контуре и вне контура карьера (рис.1).



Рисунок. 1. Схема к классификации запасов нагорных месторождений, осваиваемых открыто-подземным способом: 1 - запасы, обрабатываемые открытым способом разработки; 2 - запасы подземного способа (с вскрытием в пространстве и вне пространства карьера) разработки; 3 – приконтурные запасы (3а – подкарьерные, 3б – прибортовые) вне зоны влияния карьера; 4 – приконтурные запасы, переходной зоны; 5 – законтурные запасы; подкарьерные запасы, ниже уровня дна карьера.

В свою очередь, эти классы делятся на группы по способам разработки, первый - на запасы, осваиваемые открытым способом, а второй – подземным способом с вскрытием вне пространства карьера и разработка с вскрытием в пространстве карьера. Запасы подземного способа разработки предлагается делить также на две подгруппы по признаку влияния карьерного пространства и на технологию горных работ: то есть находящиеся вне зоны влияния карьера подкарьерные, и прибортовые, то есть расположенные за зоной влияния карьерного пространства.

С точки зрения проектирования систем вскрытия и технологии освоения запасов нагорных месторождений с учетом выработанного пространства карьера, а также необходимости учета выше перечисленных признаков нами разработана, классификация отработки

запасов нагорных месторождений открыто-подземным способом, по расположению относительно контура и удаленности от контура карьера (рис.2.)

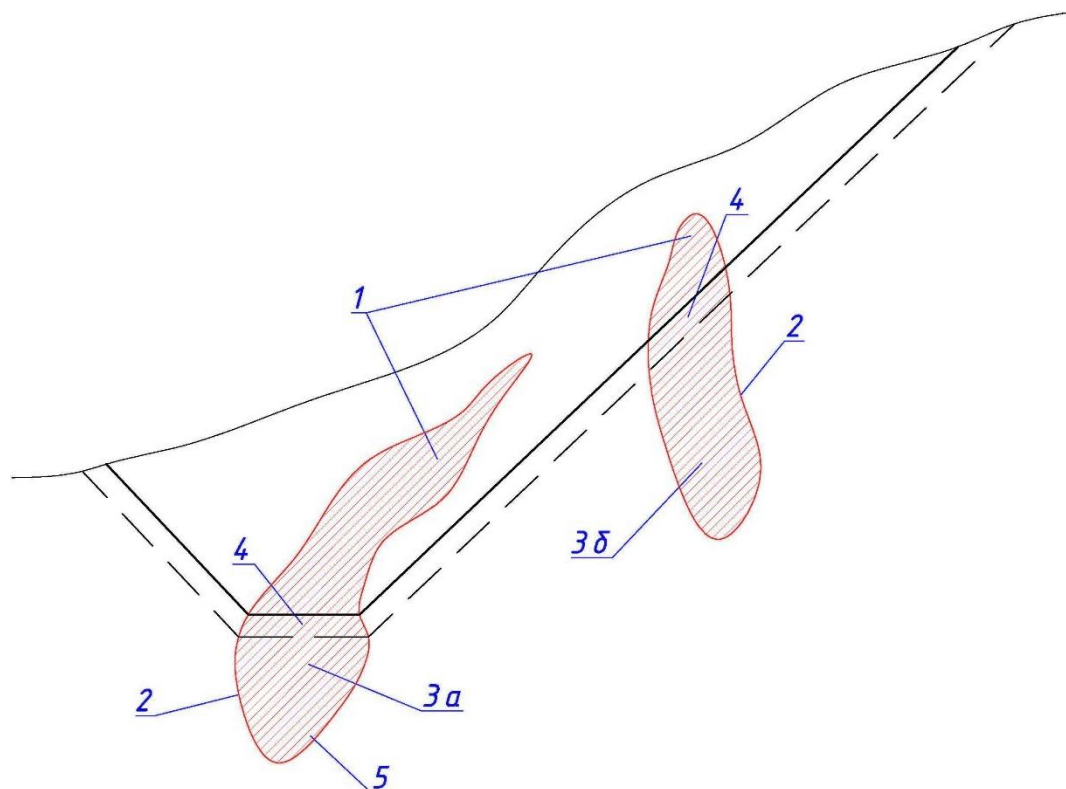

Рисунок. 2. Разработанная классификация отработке запасов нагорных месторождений открыто-подземным способом

ЗАКЛЮЧЕНИЕ

В связи с тем, что степень влияния на технологию подземной добычи является функцией расстояния запасов от контура и места их расположения, то подкарьерные разделяются, по первому признаку на приконтурные (переходной зоны) и законтурные - на запасы подкарьерные ниже уровня дна карьера, а по второму - на прибортовые (вне зоны влияния карьера).

Разработанная классификация отработки запасов открыто-подземным способом позволяет извлечения из недр редких металлов золоторудных нагорных месторождений принципиально отличающая от известной классификации отработки открыто - подземным способом месторождений не нагорного типа.

REFERENCES

1. Каплунов Д.Р., Калмыков В.Н., Рыльникова М.В.

Комбинированная геотехнология. - М.: Изд. дом «Руда и металлы», 2003. - 560 с.

2. Калмыков В.Н., Рыльникова М.В., Демин СБ. Обоснование рациональной технологии вскрытия и отработки законтурных запасов карьера //Ресурсосберегающие технологии при подземной отработке полезных ископаемых Севера. -Якутск: ЯНЦ СО АН СССР, 1990. - С. 102-106.

3. Черных А.Д., Брюховецкий О.С, Лосинский А.П. Доработка запасов руд ха контурами карьеров с закладкой выработанного пространства //Разработка месторождений твердых полезных ископаемых. Итоги науки и техники /ВИНИТИ АН СССР. - М., 1987.

4. Рыльникова М.В. Технология комплексного освоения месторождений комбинированным способом: Монография. - Магнитогорск: МГТУ, 1998.

5. Таджиев Ш.Т., Кобилов О.С., Жабборов О.И., Содиков И.Ю. Исследование технологических особенностей открыто-подземной разработки нагорных месторождений. //Научно-технический и производственный журнал «Горный Вестник Узбекистана». - Навои, октябрь-декабрь 2021. - № 87. - С. 29÷31.



HINDIY TILIDA SINTAKTIK SINONIMIYA

Mavjuda Kabilovna Sadikova

Toshkent davlat Sharqshunoslik universiteti

mavjuda628@gmail.com

ANNOTATSIYA

Mazkur maqolada hindiy tilida sintaksis doirasida sodda gaplarning o'zaro va qo'shma gap turlari bilan ma'nodoshlik hodisasi tahlil qilinadi.

Kalit so'zlar: sintaksis, sinonim, sodda gap, qo'shma gap.

ABSTRACT

This article provides an overview of syntactic synonymy in Hindi, considers a comprehensive analysis of syntactic synonyms in simple sentences, simple and complex sentences.

Keywords: syntax, synonym, simple sentence, complex sentence.

KIRISH

Sinonimlar (yunoncha "sinonimos" – bir nomli) bir umumiy ma'noga ega bo'lgan, qo'shimcha ma'no ottenkasi, uslubiy bo'yog'i, qo'llanishdagi xususiyati va boshqa belgilari bilan farqlanadigan so'zlardir.

"Sinonimlar – yaqin ma'no ifodalovchi, nutqning bir shakliga tegishli bo'lgan, tekstda bir-birining o'rnini bosuvchi, lekin morfemik tuzilish, fonetik shakl, qo'shimcha hissiy-ta'siriy bo'yoq, uslubiy jihatdan farqlanuvchi birliklardir" deb tariflaydi ingliz olimi I.V.Arnold.

Kuzatishlarga ko'ra, hindiy tilida sinonimik munosabatlar tilning barcha qatlamlarida uchraydi: leksika, frazeologiya, morfologiya, sintaksisda.

Hindiy tili sintaktik sinonimiyasi keng qamrovli, murakkab lingvistik hodisa hisoblanadi.

Bir fikrni hindiy tilida turli gap turlari orqali ifoda etish mumkin. Bunda ularning har biri alohida uslubda qo'llaniladi. Turli sintaktik sinonimlarni o'z o'rnida qo'llay bilish so'zlovchining nutq madaniyati bilim darajasi bilan chambarchas bog'liq. Qo'shma gap turlari uslubiy vosita sifatida og'zaki va yozma nutqda ham keng qo'llaniladi. Ammo og'zaki nutqda sodda ixcham gap turlari qo'llanilib, yozma nutqda esa uning murakkab keng, ko'pincha bog'lovchili ergash gap turlaridan foydalaniladi.

Sintaktik sinonimlar qatori o`zaro stil jihatdan farq qiladi. Sintaktik sinonimiya stilistikaning asosiy elementlaridan biri hisoblanadi.

Sintaksis uslubiy vosita va bo`yoqlarga boy soha hisoblanadi. Sintaktik sinonimlarda grammatik qurilish ma`no bo`yog`iga ta`sir etadi.

Hindiy tilida gap va uning bo`laklarining ma`noviy o`xshashliklari maxsus ekstralingvistik hodisalar bilan bog`liq bo`lishi va farq etilishi mumkin, masalan, zamon, nisbat, mayl va boshqalar. Ulardagi maxsus ekstralingvistik birliklar belgilab bergan o`zaro bog`liqlik umumiy ma`no orqali aks etadi.

MUHOKAMA VA NATIJALAR

Hindiy tilida sintaksis doirasida ma`nodoshlik, ya`ni sintaktik sinonimiya turli darajalarda kuzatiladi. Hindiy tilida sintaktik sinonimiyaning eng keng tarqalgan, barcha tillar uchun xos deb tan olingan turlari bu sodda gaplarning o`zaro va qo`shma gap turlari bilan ma`nodoshlik hodisasi hisoblanadi.

Hindiy tilida sodda gaplarning o`zaro ma`nodoshlik hodisasining ko`p uchrashining asosiy sababi shundaki sintaktik ma`nodoshlik avvalo og`zaki nutq, so`zlashuv uslubiga xosdir.

Og`zaki nutqda eng ko`p qo`llaniladigan gap shakli sodda gaplardir. Sodda gaplar sinonimiyasi gap bo`laklari, posleloglar va qo`shimchalar ma`nodoshligi hamda leksik ma`nodoshlik asosida quriladi. Sodda gaplar ma`nodoshligi nutqning ajralmas qismidir, u nutqni jozibador qiladi, takrorlarning oldini oladi. Sinonimik qatordagi har bir ma`nodosh gap so`zlovchining nutq mahorati, bilim saviyasi, kasbi va nutq vaziyati bilan bog`liq ravishda namoyon bo`ladi.

Hindiy tilida sodda gaplarning o`zaro sinonim bo`lib kelganda, ular o`rtasidagi asosiy farq uslubiy farqda ko`zga tashlanadi. Masalan:

1. आप कैसे हैं ?

क्या हाल-चाल है ?

आप का क्या हाल है ?

आपका मिज़ाज कैसा है ?

Ahvollaringiz yaxshimi?

Ahvolingiz qalay?

2. - मुझे अपने मित्र से मिलाइये

- अपने मित्र (दोस्त) से मेरा परिचय कराइये

- अपने मित्र (दोस्त) को मेरा परिचय दीजिये।

- Meni do`stingiz bilan tanishtiring.

3. बारिश हो रही है।
पानी बरस रहा है।
Yomg'ir yog'moqda.
4. अंजीर के क्या दाम हैं ?
अंजीर की कीमत कितनी है ?
अंजीर का क्या भाव है ?
Anjirning narxi qancha?
5. आपको परहेज़ करना चाहिये।
आपको पथ्य से रहना चाहिये।
Siz parhez qilishingiz kerak.
6. आकाश पर बादल आये।
आसमान पर बादल छा गये।
Osmonni bulut qopladi.

Hindiy tilida sodda gap turlari orasida uchraydigan asosiy sinonimiya turlaridan biri bir ma'noni ifodalab kelgan, shaklan turli zamonga oid sodda gaplar ma'nodoshligidir. Hozirgi oddiy zamonda kelgan sodda gap shaklan kelasi zamonda kelgan, lekin ma'no jihatdan hozirgi zamoni ifodalagan sodda gap bilan sinonim bo'lib kelishi mumkin. Yoki aksincha kelasi zamoni ifodalashda asosan kelasi zamon bilan oddiy hozirgi zamon o'zaro sinonim bo'lib kelish hodisasi ko'p kuzatiladi. Bu turdagi ma'nodoshlik grammatik ma'no asosiga quriladi, zamon shakllari o'rtasidagi ma'nodoshlik bu turdagi sinonimiyani vujudga keltiradi. Buni quyidagi misollarda ko'ramiz:

Masalan: माँ: “आओ, खाना खा लो” बेटा: “अभी जाऊँगा”।

माँ: “आओ, खाना खा लो” बेटा: “अभी जाता” हूँ।

Ba'zan yuqoridagi sodda gaplarga o'tgan zamonda kelgan, lekin ma'no jihatdan hozirgi zamoni ifodalagan sodda gap ham ma'nodosh bo'lib kelishi mumkin:

माँ: “आओ, खाना खा लो” बेटा: “अभी गया”।

(Ona: “Kel, ovqatingni yeb ol” “Hozir boraman”)

Bunday ma'nodoshlikni quyidagi misollarda ham ko'rib o'tishimiz mumkin:

1) मैं कल रात जा रहा हूँ।

Men ertaga kechqurun ketyapman.

मैं कल रात जाऊँगा।

Men ertaga kechqurun ketaman .

2) तुम नहीं जाते उनके घर ?

तुम नहीं जाओगे उनके घर ?

Sen ularning uyiga bormaysanmi?

3) गाड़ी आती होगी।

गाड़ी आ रही होगी।

Poyezd kelayotgan bo'lsa kerak.

4) वह कहाँ होगा ? क्या करना होगा ?

वह कहाँ होगा ? क्या कर रहा होगा ?

U qayerda ekan? Nima qilayotgan ekan?

5) तुम कहाँ से आये हो ?

तुम कहाँ से आ रहे हो ?

Sen qayerdan kelyapsan?

Ba'zan kelasi zamonda ifodalangan sodda gap tarkibida वाला morfemasi kelgan sodda gap bilan o'zaro ma'nodosh hisoblanadi. Masalan:

दोनों आज यहाँ ठहरनेवाले हैं।

दोनों आज यहाँ ठहरेंगे।

Ikkovi bugun shu yerda qoladi .

Tarkibida sifatdoshli birikma kelgan sodda gaplar va tarkibida ravishdosh kelgan sodda gaplar ham o'zaro sinonim bo'lib keladi. Biroq sinonim bo'lib kelgan bu turdagi gaplar o'rtasidagi ma'no bo'yog'ida farq seziladi. Masalan:

रमेश दौड़ता हुआ आया ओर मुझे एक पत्र दिया।

रमेश दौड़कर आया और मुझे एक पत्र दिया

Ramesh yugurib keldi va menga bir xat berdi.

उसने मेरे हाथ पकड़ते हुए क्षमा माँगी।

उसने मेरे हाथ पकड़कर क्षमा माँगी।

U mening qo'llarimni ushlab kechirim so'radi.

छोटा-सा कुत्ता दुम हिला-हिलाकर मालिक के पैर चाटने लगा।

छोटा-सा कुत्ता दुम हिलाते हुए। मालिक के पैर चाटने लगा।

Kichkinagina it dumini likillatib xo'jayinining oyoqlarini yalay boshladi.

Asosiy sintaktik sinonimiya turlaridan biri aniq nisbatda kelgan gap va majhul nisbatdagi gapning o'zaro ma'nodoshligi hisoblanadi. Bu turdagi sintaktik sinonimiyani hindiy tilida ham kuzatishimiz mumkin. Ko'pchilik tilshunoslarning fikricha, majhul nisbatda kelgan gapda harakat

bajaruvchisi ishtirok etsa, bu gap aniq nisbatda kelgan gap bilan o‘zaro ma‘nodosh bo‘la oladi. Masalan:

1) ये पुलाव पिताजी से पकाया गया है।

Bu palov dadam tomonidan pishirildi.

ये पुलाव पिताजी ने पकाया है।

Bu palovni dadam pishirdilar.

2) इस कालेज की इमारत मज़दूरों से बनायी गयी है।

Bu kollej binosi ishchilar yordamida qurilgan.

इस कालेज की इमारत मज़दूरों ने बनायी है।

Bu kollej binosini ishchilar qurgan.

Murakkab tugal sifatdosh aniqlovchi va kesim vazifasida kelgan gaplar hamda majhul nisbatda ifodalangan gaplar sinonim bo‘lib kelishi mumkin:

Masalan: यह पत्र आज भेजा हुआ है।

यह पत्र आज भेजा गया है।

Bu xat bugun jo‘natib yuborildi.

माँ मेरे फटे हुए कपड़े की मरम्मत कर रही हैं।

माँ मेरे फटे गये कपड़े की मरम्मत कर रही हैं।

Onam mening yirtilgan ko‘ylagimni yamayaptilar.

XULOSA

Xulosa qilib shuni aytish joizki, avvalo, sinonimlar til boyligini o‘zida namoyob etuvchi muhim til hodisasidir.

Ikkinchidan, har qanday xorijiy til, xususan, hindiy tili sinonimiyasini o‘rganish bu tilni yanada mukammal bilish, leksika hamda boshqa til birliklarini o‘z o‘rnida qo‘llash imkonini beradi.

Uchinchidan, hindiy tilda sodda gaplarning o‘zaro ma‘nodoshlik hodisasi ko‘p uchraydi.

To‘rtinchidan, sintaktik sinonimiyada sinonimik qator asosan, ikkita sinonimdan iborat bo‘ladi, ba‘zan uch yoki to‘rtta bo‘lishi mumkin.

Beshinchidan, sodda gap va ergashgan qo‘shma gap o‘zaro sinonim bo‘lib kelganda qo‘shma sodda gapga nisbatan ma‘no chuqurroq aks etishi aniqlandi.

Oltinchidan, uslubiy jihatdan sodda gap ko‘proq so‘zlashuv uslubida keng qo‘llanilsa, ergashgan qo‘shma gap rasmiy, adabiy va ilmiy uslublarda ko‘p uchrashi ma‘lum bo‘ldi.

Yettinchidan, samaradorlik jihatdan esa eng ko‘p maqsad hamda shart ergash gaplar bo‘lib chiqdi.

REFERENCES

1. Solganini T.Y. “Sintakticheskaya sinonimiya” M.,2006.
2. Tuchibayev B. “Zamonaviy o‘zbek adabiy tilida sintaktik sinonimika” T., 1988.
3. Izotov A.I. “Leksicheskaya i sintakticheskaya sinonimiya” M.,1980.
4. प्रेमचन्द “गबन”.
5. प्रेमचन्द “निर्मला”.
6. Hojiyev A. “Tilshunoslik terminlarining izohli lug‘ati” T., Fan, 2002.
7. Zogrof G.A. “Yaziki Yujnoy Azii” M, Nauka, 1990.



AMIR TEMURNING “BESH YILLIK YURISHLARI” DAVRIDA YAQIN SHARQDAGI SIYOSIY VAZIYAT

Ulug‘bek Artikbayevich Abdullayev

Toshkent davlat sharqshunoslik universiteti dotsenti

ANNOTATSIYA

Tarixchilar, jumladan Hofizi Abru va Sharafiddin Ali Yazdiylar Amir Temurning 1392–1396-yillarda amalga oshirgan “Besh yillik yurishlar” haqida o‘z asarlarida malumot beradi. Yaqin Sharq mamlakatlariga qilingan bu muvaffaqiyatli yurish davomida Mozandaron, Janubiy Eron (muzaffariylar), jaloiriylar, Kichik va Katta Luriston hukmdorlari to‘la itoatga keltirildi. Maqolada Amir Temur yurishlari natijasida Yaqin Sharqdagi ijtimoiy-siyosiy jarayonlar sharq mualliflari asarlari orqali talqin qilinadi.

Kalit so‘zlar: “besh yillik yurish”, Mozandaron, Janubiy Eron, Bag‘dod, Muzaffariylar, Jaloyiriylar, Kichik va Katta Luriston.

ABSTRACT

Historians Hafizi Abru and Sharafuddin Ali Yazdi provide information in their works about the "Five-year campaigns" of Amir Temur in 1392-1396. During this successful campaign to the countries of the Middle East, the rulers of Mozandaran, Southern Iran (Muzaffaris), Jaloiris, and Small and Big Luristan were completely subjugated. In the article, socio-political processes in the Middle East as a result of Amir Temur's campaigns are interpreted through the works of eastern authors.

Keywords: “five-year march”, Mozandaran, Southern Iran, Baghdad, Muzaffaris, Jaloyirs, Small and Big Luristan.

KIRISH

Amir Temur ko‘p yillik faoliyati davomida o‘z siyosiy maqsadlarini amalga oshirish uchun kuchli markazlashgan davlat barpo etish va uni mustahkamlash yo‘lida tinimsiz kurash olib bordi. Amir Temurning Yaqin Sharq mamlakatlaridagi faoliyatiga ham bevosita yuqoridagi siyosatning mantiqiy davomi, uning tarkibiy qismi sifatida qarash lozim. Avvalo, Sohibqiron bu hududlarga qanday maqsadlar bilan kelganini aniqlash muhim. Tarixiy voqealar jarayoniga xolis yondashilsa, Amir Temur mazkur hududlarga faqat istilochilik niyati bilan kelmaganini sezish qiyin emas. Buni Gurjiston, Shom (Suriya) va Usmonli turklarga mansub yerlarni o‘z mamlakati tarkibiga

qo'shib olmagan ham ochiq ko'rsatib turibdi. Amir Temurning faoliyatiga bag'ishlangan arab, fors manbalarida uning Yaqin Sharq mamlakatlariga nisbatan olib borgan siyosati va diplomatik munosabatlari haqida qisman ma'lumotlar mavjud, lekin XX-XXI asr boshlarida yaratilgan ilmiy tadqiqotlarda bu masala yuzasidan qisqacha fikrlar mavjud, xolos. Ularni umumlashtirish va chuqur tahlil etish o'zbek davlatchiligi va diplomatik munosabatlarini yoritish, Amir Temurning sharq xalqlari tarixida tutgan o'rni va rolini belgilashda muhim ahamiyatga ega.

MUHOKAMA

Amir Temur davri tarixi haqida asar yozgan muarrixlar Hofizi Abru va Sharafiddin Ali Yazdiy 1392-1396-yillardagi Amir Temurning harbiy yurishlariga "besh yillik yurish" deb nom berganlar.

«Tavochilarg'a farmon bo'ldikim, «Atrof va javonibg'a borib cherikka jar yeturgaykim, besh yillik yarog'larini (tayyor) qilib, hozir bo'lg'aylar»[1;143]. Yaqin Sharq mamlakatlariga qilingan bu muvaffaqiyatli yurish davomida Mozandaron, Janubiy Eron (muzaffariylar), jaloiriylar, Kichik va Katta Luriston hukmdorlari to'la itoatga keltirildi. Bular orasida katta mavqega ega bo'lgan Sulton Ahmad jaloyir uzil-kesil mag'lub bo'lib, Bag'doddan zo'rg'a qochib chiqqani va Mamluk sultonlari huzuridan boshpana topgani ma'lum.

To'xtamish bilan og'ir janglar ketayotgan paytda Amir Temurning yo'qligidan foydalangan ba'zi mahalliy hokimlarda isyonchilik, bo'ysunmaslik mayli paydo bo'ldi. Endi siyosiy vaziyat o'zgarib, Eron va Yaqin Sharqda Amir Temurga qarshi kurasha oladigan kuchlar kam qolgan edi. Qamariddin boshchiligidagi mo'g'ul xonlarining qarshiligi sindirilgan, To'xtamish havfi bartarf etilgan edi. Sohibqiron qulay vaziyatni boy bermasdan, 1392-yil 7-iyunda navbatdagi "besh yillik yurish"ga o'tlanadi. Bu safardan ko'zlangan asosiy maqsad quyidagilardan iborat edi:

1. Erondagi isyonkor hokimlarni qayta bo'ysundirish;
2. Ozarbayjon va Gurjistondagi mavqeini mustahkamlash;
3. Sulton Ahmad Jaloyir va Qora Yusuf turkmanlarning hukmronligiga chek qo'yish;
4. Misr mamluklarini o'ziga tobe qilish.

Mana shu ulkan vazifani amalga oshirish avvalgi yurishlardagi kabi islom ahkomlarini mustahkamlash, karvon yo'llari osoyishtaligini ta'minlash, el-yurtga zulm qilayotgan zolim hukmdorlarni jazolash shiori ostida o'tkaziladi.

Amudaryodan o'tgan Amir Temur qo'shini dastlab Mozandaron hududlariga kirib boradi. Kaspiy dengizining janubidagi Omul va Sori viloyatlari qayta zabt etiladi[2;55]. Sori



hokimi Said Sayfiddin xotinlari bilan Xorazmga, o'g'illari Toshkentga, ba'zi yaqinlari esa Samarqandga jo'natiladi[3;20].

So'ngra Fors viloyatiga muzaffariylar ustiga yurish boshlanadi. U yerda Shoh Mansur Shoh Shujoning vasiyatiga zid o'laroq zo'rlik bilan hokimiyatni egallab olib, Sheroz qal'asini o'ziga maskan etgandi. Sheroz yaqinidagi urushda Shoh Mansur shiddat bilan jang qildi. Xatto bir gal qattiq hujumga o'tib, Amir Temur turgan joygacha bostirib bordi, ammo baribir mag'lubiyatdan qutula olmadi. U jangda halok bo'ldi[4;20]. Uning yurti va butun davlati Mironshoh mirzo ixtiyoriga berildi. Nizomiddin Shomiy bu haqda shunday yozadi: "Muhammad Muzaffarning avlodi va nabiralari u mamlakatni egallab, har biri biron shahar va mavzeda o'z nomiga sikka urdirib (ya'ni tanga zarb qilib – U.A.), hutba o'qitgan, "Yaqin qarindoshlar bir-birlariga chayondekdurlar" (degan maqol timsolida) bir-birlarining qoni, nomusi va mol-mulkiga tajovuz qilib kelayotgan edilar. Shu bois barcha raiyatlar doim turli hodisalar ostida ezilib, xorlik va ranju mashaqqat jabrini tortib, fuqaro holiga beqarorligu alg'ov-dalg'ovchilik yo'l topgan, mamlakat ishlari o'z tartibu intizomidan chiqib ketgan edi"[5;149-155]. Shu tufayli muzaffariylar jangda mag'lub bo'lgach, mamlakatning hamma katta-kichiklari Amir Sohibqiron huzuriga yig'ildilar. Raiyat va mamlakat aholisi (muzaffariylarning) zo'ravonliklari va xalqqa o'tkazgan jabru-zulmlari haqida arz qildilar. "Agar Amir Sohibqiron yana bir bor mamlakat jilovini ularning qo'liga bersalar, ularning zo'ravonlik va jabru sitam qo'lini xalq ustidan daf qilmasalar, butun aholi xorlik maydonida oyoq ostida qolib, halok bo'lg'usidir"[6;179-180]. Xalqning bu adolatli talabi qondiriladi, muzaffariylar sulolasi tugatilib, mamlakat amirzoda Umarshayxga suyurg'ol sifatida beriladi, u hokimi mutlaq qilib tayinlanadi. Sheroz lashkarining hammasi uning xizmatiga o'tadi[7;180].

Bu kezlarda Kichik Osiyo va Yaqin Sharqda siyosiy vaziyat keskinlashib bormoqda edi. Usmonli davlati hamon o'zini mustahkamlab olmagan. Sivas-Qaysari tevaragida Qozi Burhoniddin Ahmad va Usmonli davlatiga shunchaki tobe Qaramon o'g'illari, Arzinjonda Arzinjon amirlari, Marash atrofida Dulqodirlar, Kichik Osiyoning janubi sharqida Oqquyunlilar hukm surardi. Bu ulkan hududda siyosiy birlik yo'q edi. O'rta Sharqda siyosiy ta'sirga qodir birgina Mamluklar davlati bor edi, xolos. Uning ta'sir doirasi Malatiyaga qadar cho'zilganiga qaramay, ichki urushlar tufayli ancha holdan toygandi[8;180].

Turk olimi, doktor Erol Gungor ham parchalanib ketgan Kichik Osiyo (Anatoliya)da Ertene o'g'illari, Dulqodir o'g'illari, Ramazon o'g'illari, Garmiyon o'g'illari, Jondor (Isfandiyor) o'g'illari, Oydin o'g'illari, Saruxan o'g'illari, Qaraman o'g'illari, Mentesh

o'g'illari, Karasi o'g'illari, Ichki Anatoliya bekliklari kabi kichik-kichik hukmdorlar boshqaruvni egallagani, o'zaro nizolar, ichki urushlar bu hududlar aholisini og'ir ahvolga solib qo'ygani haqida yozadi[9;3].

Fors va Mozandarinni qo'lga olgan Amir Temur Yaqin Sharqdagi harbiy vaziyatdan yaxshi xabardor edi. Shuning uchun u katta qo'shini bilan 1393-yil avgust oyida Bag'dodga qarab yurdi. Bu paytlarda Arab Iroqida Sulton Ahmad jaloyir ibn Uvays hukmronlik qilardi. Bundan o'n yil avval uch yillik urush paytida u Tabrizga xujum qilib talon-taroj o'tkazgan edi. So'ng mag'lubiyatga uchrab, Bag'dodga qochib qutulgandi. Endi Amir Temur uni jazolashga qat'iy qaror qiladi. Shu kezlarda turli savdogarlar, haj safariga xohish bildirganlar hamda mamlakat aholisidan Sohibqironga ko'plab shikoyatlar tushdi. Bu Sohibqironning harbiy siyosatidagi usullardan biri bo'lishi mumkin. Ular sultonning zolimligi, karvon yo'llarida qaroqchilikni kuchaytirib yuborgani, shariat qoidalaridan chekinib, turli axloqsizliklar va ichkilikbozlik avj olganidan noroziligini bildirgan edilar[10;120-136]. Bunday shikoyatlar ham Bag'dodga qarshi yurishning tezlashishiga sabab bo'ldi.

Bu haqda Ibn Arabshoh ham qimmatli ma'lumotlar beradi: "Sulton Ahmad Iroq yerlariga egalik qilgach, jinoyatkor qo'lini cho'zib, shafqatu ezgulik qanotlarini yig'ib oldi. U o'ziga va raiyalariga zulm qilib, kechayu kunduzni jabru-jafoyu, fasod ishlar (qilish) bilan o'tkazdi. Keyin u fisqu fujurda me'yorida oshib, zohirona jinoyatlaru ochiq-oydin yovuzliklar qila boshladi. U qon to'kishni ezguliklarni talash va nomuslarni tahqirlashda vosita qildi.

Aytishlaricha, Bag'dod ahli undan nafratlanib, uning dastidan Temurdan madad so'rab arz qilganlar"[11;157-159].

Ayni shu kezlarda Amir Temurga piri Said Barakadan xat keladi. Unda: "Arab Iroqi va Ajam Iroqining qahramoni, (Ollah) ikkinchi Iroqni ham senga taqdim etdi"[12;137], – deb yozilgan edi. Bu bashorat va da'vat Sohibqironni ruhlantiradi. Dastlab Sulton Ahmad jaloyir huzuriga Bag'dod lashkarlarining qay ahvoldaligi, yurish-turishi, qudrati haqida ma'lumotlar olib kelish uchun elchi yuborishga kelishildi. Elchi Bag'doddan: "Sulton Ahmad ikki ko'zli bir bo'lak go'sht ekan" degan mazmunda xat yubordi[13;62].

Bag'doddagi siyosiy vaziyat va lashkarlarning qay ahvoldaligini yaxshilab o'rgangan Sohibqiron hujumga o'tib, sentyabr o'rtalarida shaharga yetib keladi. Ammo Sulton Ahmad Amir Temur kelishidan avval shaharni o'z holiga tashlab, g'arbga qochgan edi. U Bag'dodni tashlab chiqarkan, Dajla daryosidagi kemalarni cho'ktirib, ko'priklarni yoqib, Xilla tomoniga yo'naldi va orqasidan quvib kelayotganlardan arang qochib qutulib, Damashqqa yashirindi. Nizomiddin Shomiy Amir Temur

askarlarining jasoratini shunday ulug'laydi: "Tong otgach, lashkarlar guruh-guruh va favj-favj bo'lib yetib keldi. Muhammad Ozod mardonalik ko'rsatib suvdan o'tdi. U tomondagi kemalarni bu tomonga keltirdi. Askarlar esa kemaga qaramay, Dajla daryosidan havodagi qushdek va suvdagi nahangdek suzib o'tdilar"[14;184].

NATIJALAR

XIV asrning oxirgi choragida Yaqin Sharq maydonida muhim mavqe egallagan Sulton Ahmad bilan Amir Temur munosabatlari haqida sharqshunos S. G'ulomov maxsus bir tadqiqot e'lon qilganligini shu o'rinda aytib o'tish kerak[15;58].

Sohibqiron bu hukmdorga munosabatda ham diplomatik vositalar orqali ish tutishni afzal ko'rgan. Shoh Mansur halok bo'lib, muzaffariylar sulolasi barham topganidan keyin Amir Temur Sulton Ahmad Jaloyirni itoatga chorlab maktub yuborgan. Eron tarixchisi Abdulhusayn Navoiy tomonidan Tehronda 1963 yilda nashr etilgan «Asnod va makatiboti tarixi Iron az Teymur to shoh Ismoil» nomli to'plamdan joy olgan bu maktub mazmuni quyidagicha:

«Ahmad Jaloyir podshohona inoyatlarga sazovor, bahramand va noil bo'ldilar. Muzaffar bayroqlarimiz, g'alaba shior tug'larimiz va marhamat nishonli lashkarlarimiz Sheroz tomonga qaytdi. Nomansur Mansur qariyb o'n ming otliq askar bilan o'zini g'olib lashkarlarga qurbon etdi va changu g'ubor singari havoga tarqalib ketdi.

Bugun agar sen o'zligingni tanisang, biz ham seni va arkoni davlatingni taniymiz. Hukm shuki, (Ahmad Jaloyir) oyog'i bilan emas, boshi bilan yurib, har qanchalik tezroq arsh martabali va kayvon rutbali olampanoh dargohga yetib kelsa va borgoh tuprog'ini ko'ziga to'tiyo qilsa, shunda umid bordurkim, u cheksiz podshohona inoyatlarga musharraf bo'lgay»[16;196-200].

Ammo uzoqni ko'ra bilmagan Sulton Ahmad Jaloyir bu taklifni tamomila rad etib, Sohibqiron shaxsiga qarata o'ta qo'rs va qo'pol iboralarni qo'llagan[17;199].

Ko'ramizki, o'z siyosiy e'tiqodiga qattiq amal qilgan Sohibqiron murosa-madora yo'lini izlaydi, ammo o'z shaxsini haqorat qilinishiga, izzat-nafsi yerga urilishiga aslo yo'l qo'ymaydi. Buning ustiga Sulton Ahmad Jaloyir zulmi, yomon xulq-atvori bilan xaloyiq o'rtasida o'z qadr-qimmatini yo'qotib bo'lgan, hukmdorlikka nomunosib shaxs bo'lib qolgan edi. Bunday nomatlub kishilarni esa u yaqiniga yo'latishni xohlamas edi. Ortiqcha kibru havo Sulton Ahmad Jaloyirni mag'lub etadi. U uzoq yillar quvg'inda yashaydi. Amir Temur vafotidan keyin yana taxtni egallaydi, ammo ko'p hukm sura olmaydi. Bir vaqtlar qadrdoni, do'sti bo'lib yurgan Qora Yusuf turkman tomonidan 1410 yilda o'ldiriladi.

1394-yilda Amir Temur o'z qo'shiniga orqaga qaytishga farmon berdi, bu hol ba'zi tarixchilar qayd etganidek, Barquq armiyasidan qo'rqib, chekinish emas, navbatdagi kuchli manevr edi. U Barquq ustiga yurish boshlasa ham, Kichik Osiyoga kirsam ham o'z orqasida birlashgan kuchli raqiblar jiddiy havf solishini yaxshi anglagan edi. Mohir sarkarda bo'lgan Sohibqiron bir necha yov o'rtasida qolishni xohlamasdi. Eng qulay yo'l – bu raqiblarni yakka-yakka holda parchalab tashlab, mag'lub etish edi. Shuning uchun u eng to'g'ri yo'lni tanladi: o'z qo'shini va ulkan mamlakatiga tinimsiz tajovuz qilishdan tiyilmayotgan To'xtamishni – kuchli Oltin O'rda xonligini yo'qotishni birinchi darajali vazifa sifatida belgiladi va bu rejani muvaffaqiyatli tarzda amalga oshirdi (bu haqda alohida to'xtalamiz – U.A.). U harbiy va siyosiy jihatdan to'g'ri yo'l tanlaganini keyingi voqealar to'la tasdiqladi. Amir Temurning juda uzoqni ko'zlab, orqaga qaytganini to'g'ri baholay olmagan mag'rur, kaltabin hukmdorlar keyinchalik qattiq dog'da qoldilar[20;253-262].

1393-yil qishida Mozandarinni qo'lga kiritgan Amir Temur Kichik Osiyo va Suriya ichkarisiga yurishga hozirlik ko'ra boshladi. Kichik Osiyo va Yaqin Sharqning siyosiy tuzilmalaridagi mavjud ahvol va o'zaro nizolar unga nihoyatda qo'l kelgan edi. Amir Temurning bu o'lkalarga yurishga otlantirgan yana bir sabab shuki, u bu yerlarning katta qismi Chingizxon va o'g'illariga taalluqli deb bilar va o'zini ularning merosxo'ri deb e'lon qilgan edi.

XULOSA

Amir Temurning Kichik Osiyo va Mamluklar Sultonligi qal'alari va shaharlari yaqinida paydo bo'lgani, ayniqsa Kichik Osiyo va Suriyani qo'lga kiritishga hozirlanayotganligi xabari qo'shni davlatlarni qattiq tashvishlantirib qo'ydi. Hozirgi arab va turk manbalaridagi ma'lumotlarga ko'ra, Yaqin Sharq va Kichik Osiyo ustiga tushgan bu katta siyosiy tahlikaning oldini olishga qaratilgan ba'zi ilk harakatlar Sivas va Qohirada boshlanganini ko'ramiz. Amir Temurning harakatlarini yaqindan kuzatib turgan Qaysariya-Sivas hukmdori Qozi Burhoniddin Ahmad davlat arboblarni saroyiga yig'ib, bu tahlikaga qarshi kurash yo'llari, tadbirlarini belgilashga intildi. Majlisda Qozi Burhoniddin Ahmad bu safar temuriylar tahlikasi kuchayib borayotgani haqida batafsil so'zladi. Yig'ilgan amirlar qo'shimcha askar to'plashga, shaharlar va qal'alarni ta'mirlashga qaror qildilar. Mamluklar sultonining poytaxti Qohiraga Suriya shaharlaridagi hokimlar tarafidan yuborilgan maktublarda ham xalqning qo'rquv va hayajon ichida qolgani ma'lum qilinib, yordam so'ralgan edi. Vaziyat qaltisligini anglagan Barquq ham qo'shin majlisini chaqirdi. Yig'ilishda sulton katta qo'shin bilan yo'lga chiqish, yetarli qurol-yaroq va oziq-ovqat jamlash haqidagi taklifni

ma'qulladi. Xuddi shunday yo'l tutish haqida Suriyadagi noiblarga ham buyruqlar yuborilgandi.

Bu harakatlar davom etayotgan paytda Amir Temur, 1393-yilning oxiri 1394-yil boshida Kichik Osiyoga kirdi. Bu bilan u mazkur hududlarni egallash niyatida ekanligini ochiq ko'rsatgan edi.

REFERENCES

1. Sharafiddin Ali Yazdiy. Zafarnoma. Tarjimon Muhammad Ali Buxoriy. So'zboshi, tabdil, izohlar va ko'rsatkichlar mualliflari: Ashraf Ahmad, Haydarbek Bobobekov. Toshkent, "Sharq" nashriyot-matbaa konserni 1997.
2. Amir Temur jahon tarixida. Parij-Toshkent. "O'zbekiston" 1996.
3. Ibrohim Aka. Buyuk Temur davlati.
4. Ibn Arabshoh. 1-jild.
5. Nizomiddin Shomiy. Zafarnoma. Fors tilidan Yu. Hakimjonov tarjimasi. Nashrga tayyorlovchi A.O'rinboyev. Toshkent, "O'zbekiston" 1996.
6. Nizomiddin Shomiy. Zafarnoma. Fors tilidan Yu. Hakimjonov tarjimasi. Nashrga tayyorlovchi A.O'rinboyev. Toshkent, "O'zbekiston" 1996.
7. Nizomiddin Shomiy. Zafarnoma. Fors tilidan Yu. Hakimjonov tarjimasi. Nashrga tayyorlovchi A.O'rinboyev. Toshkent, "O'zbekiston" 1996.
8. Yasar Yucel. Timurun Ortadoğu-Anadolu seferleri ba sonuclari (1393-1402). Ankara, 1989.
9. Erol Güngör. Tarihte türkler. İstanbül, 1990.
10. Nizomiddin Shomiy. Zafarnoma. Fors tilidan Yu. Hakimjonov tarjimasi. Nashrga tayyorlovchi A.O'rinboyev. Toshkent, "O'zbekiston" 1996.
11. Ibn Arabshoh. 1-jild. – T. 1992.
12. Temur tuzuklari. O'zbek, rus, ingliz, fransuz tillarida. Akademik B.Ahmedov tahriri ostida. /Fors tilidan A.Sog'uniy va H.Karomatov tarjimasi. Toshkent, "G'ulom nomidagi adabiyot va san'at nashriyoti" 1996.
13. Nizomiddin Shomiy. Zafarnoma. Fors tilidan Yu. Hakimjonov tarjimasi. Nashrga tayyorlovchi A.O'rinboyev. Toshkent, "O'zbekiston" 1996.
14. Nizomiddin Shomiy. Zafarnoma. Fors tilidan Yu. Hakimjonov tarjimasi. Nashrga tayyorlovchi A.O'rinboyev. Toshkent, "O'zbekiston" 1996.
15. G'ulomov S. Amir Temur va Boyazid munosabatlari. // "Sharqshunoslik", 1996, B. 74-83. G'ulomov S. Amur Temur bilan Ahmad ibn Uvays Jaloyir munosabatlari. // "Sharqshunoslik", 1998.
16. G'ulomov S. Amir Temur va Boyazid munosabatlari. // "Sharqshunoslik", 1996, B. 74-83. G'ulomov S. Amur Temur



- bilan Ahmad ibn Uvays Jaloyir munosabatlari. // “Sharqshunoslik”, 1998.
17. G‘ulomov S. Amir Temur va Boyazid munosabatlari. // “Sharqshunoslik”, 1996, B. 74-83. G‘ulomov S. Amur Temur bilan Ahmad ibn Uvays Jaloyir munosabatlari. // “Sharqshunoslik”, 1998.
18. Abduraimov M.A. Temur va To‘xtamish. Toshkent, G‘. G‘ulom nomidagi Adabiyot va san’at nashriyoti 2001.
19. Tilman Nagel. Timur-zavoyevatel i islamskiy mir pozdnego srednevekovya. Rostov-na-Donu. “Feniks” 1997.
20. Lyusyen Keren, Akmal Saidov. Amir Temur va Fransiya. Toshkent. 1996.



XALQARO SPORT FEDERATSIYALARINING TASHKILIIY-HUQUQIY ASOSLARI

Dostonbek Mahmudjon o‘g‘li Otobolayev

Toshkent davlat yuridik universiteti

”Sport huquqi” magistranti

doston.otobolaev@gmail.com

ANNOTATSIYA

Sport tashkilotlarini xalqaro va milliy tashkilotlarga bo‘lishadi. Buning sababi, shaxsning jismoniy va ma‘naviy jihatdan rivojlanishining muhim vositalaridan biri hisoblangan sportni rivojlantirish va sport sohasida xalqaro hamkorlikni mustahkamlashga qaratilgan xalqaro sport harakati ham xalqaro sport tashkilotlari yuzaga kelishi bilan tashkil etildi. Sport tashkilotlari muayyan bir davlatda ro‘yxatdan o‘tsada, xalqaro sport tashkilotga a‘zo hisoblanadi va uning huquqiy hujjatlariga amal qiladi.

Kalit so‘zlar: xalqaro, sport, federatsiya, tashkiliy-huquqiy asos.

Rossiyalik olim S.V.Alekseevning fikricha, “Xalqaro sport tashkiloti – jismoniy madaniyat va sport bo‘yicha ta‘sischi davlatlar ishtirokida tegishli huquqiy norma bilan tuzilgan butunjahon va hududiy nodavlat tashkilot” hisoblanadi.

Xalqaro olimpiya va sport harakatining xalqaro darajadagi ishtirokchilari bu, eng avvalo xalqaro va milliy sport tashkilotlaridir. Olimpiya xartiyasining 1- qoidasiga ko‘ra Xalqaro olimpiya qo‘mitasi (XOQ) olimpiya harakatining oliy organi hisoblanadi. Xartiyaning 3-qoidasi esa Xalqaro olimpiya harakatini Xalqaro olimpiya qo‘mitasidan tashqari Xalqaro sport federatsiyalari (XSF), Milliy olimpiya qo‘mitalari (MOQ), Olimpiya o‘yinlarining tashkiliy qo‘mitalari (OO‘TQ), Milliy assotsiatsiyalar, klublar, ularga tegishli shaxslar (atletlar, hakamlar, referilar, murabbiylar hamda boshqa sport mutaxassislari), shuningdek, Xalqaro olimpiya qo‘mitasi tomonidan tan olingan boshqa tashkilot va muassasalar ham tashkil etishi belgilangan.

Xalqaro sport tashkiloti tan olinishi uchun uning faoliyati Xalqaro sport tashkilotlari Nizomi talablariga javob berishi zarur. Bunday xalqaro huquqiy normalar umumiy xarakterga ega bo‘lgan va sportga oid xalqaro tashkilotlarning huquqiy hujjatlari bo‘lishi mumkin.

Alekseev xalqaro sport tashkilotlarini quyidagi asosiy guruhlariga ajratadi:

1. Umumiy xarakterdagi xalqaro sport tashkilotlari.
2. Alohida sport turlari bo'yicha xalqaro sport tashkilotlari.
3. Mashg'ulot va faoliyat sohalari bo'yicha xalqaro sport tashkilotlari.
4. Ma'lum bir taalluqlilik bo'yicha xalqaro sport tashkilotlari.

Adliya vazirligining Jamoat, nodavlat notijorat va diniy tashkilotlar boshqarmasi ham yurtimizda faoliyat ko'rsatib kelayotgan fuqarolik jamiyati institutlari, hususan nodavlat notijorat tashkilotlari faoliyatini tartibga solish bo'yicha bir qancha ishlarni amalga oshirib kelmoqda.

O'zbekiston Respublikasi Prezidentining PQ-1602 sonli qaror bilan tasdiqlangan O'zbekiston Respublikasi Adliya vazirligi to'g'risida nizomga asosan mazkur boshqarma mamlakatimizda ro'yxatdan o'tkazilgan mahalliy, shuningdek chet el nodavlat notijorat tashkilotlarining faoliyatida qonun hujjatlari talablariga rioya etilishi ustidan tizimli monitoringni amalga oshirish bilan birgalikda ularning faoliyatini rag'batlantirish borasida ham bir qator vazifalarni bajaradi.

Xususan, Adliya vazirligi nodavlat notijorat tashkilotlarini, shu jumladan, jamoat birlashmalari, diniy tashkilotlar, siyosiy partiyalar, xalqaro va xorijiy nodavlat (nohukumat) notijorat tashkilotlarining vakolatxonalarini va filiallarini davlat ro'yxatidan o'tkazadi.

Barcha davlatlarda bo'lgani kabi sport tashkilotlarini huquqiy tartibga solish hamda boshqarish ko'p jihatdan samarali faoliyat yuritadigan davlat boshqaruv organlariga bog'liq.

V.Serdyukovning so'zlariga ko'ra, sport sohasida yangi qonunchilik hujjatlari qabul qilinganiga qaramay, sport qonunchiligini yanada rivojlantirish istiqbollari ziddiyatli bo'lib qolmoqda. Bunday rivojlanish yo'nalishlari orasida kodifikatsiya tobora ko'proq chaqirilmoqda [1].

A.A. Soloviev ta'kidlashicha, sport qonunchiligi evolyusiyasi nafaqat uzluksiz, balki doimiy ravishda kuchayib boradi, milliy darajada sport va sport qonunchiligining globallashtiruvining eng muhim ta'sirini o'tkazadi. Bu doktrinaviy va qonunchilik o'lchoviga, shuningdek sud amaliyotiga taalluqlidir [2]. U sport to'g'risidagi qonun hujjatlarining kodifikatsiyasini istisno etmaydi.

Y.M.Sharunenkoning fikriga ko'ra, o'rnatilgan bozor munosabatlarida rivojlanishning yangi bosqichi boshlanadi, bu esa ko'rib chiqilayotgan soha ijtimoiy hodisasining yangi nazariy modellarini ishlab chiqishni talab qiladi. Jismoniy tarbiya va sport tashkilotlari faoliyatini o'zgartirilgan moliyaviy qo'llab-quvvatlash sohasida yangi boshqaruv tizimi oqilona va samarali bo'lishi kerak [3].

A.V.Evteevning ta'kidlashicha, zamonaviy sport huquqi nazariyasi sportning umumiy nazariyasi va umumiy huquq

nazariyasi doirasida to'plangan bilimsiz ularning uslubiy imkoniyatlaridan foydalanmasdan amalga oshirilmaydi. Shu sababli, instrumental jihat sport munosabatlarining huquqiy jihatini o'rganishda asos bo'lib, sportni huquqiy tartibga solishning maxsus sohasi sifatida tushunishga huquqiy yondashuv nuqtayi nazaridan, ular bo'yicha xilma-xil bo'lgan huquqiy munosabatlarni to'plash kerak [4]. Sport sohasidagi samarali boshqaruvni ta'minlash uchun bir qancha bosqichlardan o'tish ham bir qancha milliy olimlar tomonidan ilgari surilgan. Bozor iqtisodiyoti sharoitida jismoniy tarbiya va sport sohasining muvaffaqiyatli ishlashining asosiy shartlaridan biri bu menejerlar va mutaxassislarning huquq sohasida chuqur bilimga ega bo'lishlari va ushbu bilimlardan o'z ishlarida foydalana olishidir. E.Musayev esa "huquqiy bilimlar murabbiylar, sportchilar, sport menejerlari hamda boshqa mutaxassislarga o'zlarining kasbiy faoliyatini intuitsiyaga emas, balki qonunlar hamda boshqa me'yorlarni bilishga asoslangan holda yanada professional ravishda qurish imkoniyatini beradi" deb ta'kidlab o'tadi [5].

O'n to'qqizinchi asrning oxirgi o'n yilida Kuberten tomonidan g'oyani ilgari surilishi ko'p vaqt kutilgan natija berdi. Sorbonnada 1892-yilda bo'lib o'tgan konferensiyada, u, Olimpiya o'yinlarini qayta tiklash loyihasi to'g'risida qiziqarli gap yuritgan. Kuberten 1892-yilda Fransiyaning sport jamiyatlari Ittifoqining (USFSA) besh yilligidan O'yinlarni qayta tiklash bo'yicha loyihasini taklif qilishda foydalandi. U ikki nafar kuchli yordamchilarni – Angliya va Uelsning Atletika bo'yicha havaskorlik assotsiatsiyasi (AAA) kotibi Charlz Gerbertni va Prinston universiteti professori Uilyam Slounni jalb kila oldi. Kongress 1894-yili Xalqaro Olimpiya Qo'mitasiga asos soldi va 1896-yili Afinada bo'lib o'tishi kerak bo'lgan, birinchi zamonaviy Olimpiya o'yinlarini rejalashtirish tashabbusini ilgari surdi. Afinani tanlash masalasi katta darajadagi sarosimaning predmetiga aylandi. Bayonnomaning guvoh berishiga qaraganda, delegatlar Londonni tanlashga ovoz berganar. Kubertenning o'zi oldin Londonni tanlab, keyin chaqqonlik va ayyorlik bilan Afinani tanlagan. 1894-yilgi Kongressda 49 ta tashkilotlar va 12 ta mamlakat vakillari bo'lgan 79 nafar delegat ishtirok etgan. Kongress ko'pchilik yevropaliklardan iborat bo'lgan, bunda Avstraliya va AQSh yagona yevropaga mansub bo'lmagan mamlakatlar bo'lgan. Aslida, XOQda faqat erkaklardan iborat 13 nafar a'zo bo'lgan. Ularning ikki nafari Buyuk Britaniya va Fransiyalik va Italiya, Gretsiya, Rossiya imperiyasi, AvstroVengriya, Norvegiya-Shvetsiya va Bogemiyadan bir nafardan a'zo bo'lgan. Bu yerda, yevropalik bo'lmagan uch nafar a'zolar AQSh, Yangi Zelandiya va Argentinadan. XOQ organ sifatida shunday tuzilganki, uning a'zolari tashqi organlar vakili bo'lmagan va biron-bir tashqi tashkilot oldida javobgar bo'lmagan. Olimpiya o'yinlarining egasi

“olimpizm”ni boshqargan XOQ bo‘lgan, xolos. U, Kongresslarni muntazam – bir necha yilda bir marta o‘tkazilishini “sessiyalar” deb nomlangan har yilgi yig‘ilishlar bilan birgalikda belgilagan. XOQning qoidalari, sportning asosi hisoblangan jismoniy va axloqiy sifatlarni rivojlantirishga ko‘maklashishi orqali, zamonaviy sportni maqsadli yo‘nalishlarda rivojlantirishga yo‘naltirishga chaqiradi” [6].

XIX asrning oxirida Per de Kuberten tomonidan olimpiya sportining asosiy tamoyillari, uning tuzilmasi, faoliyat asoslari ishlab chiqilgan va hozirgi davrgacha saqlanib qolgan. Olimpiya Xartiyasi – olimpiya sportining asosiy huquqiy hujjati bo‘lib, xalqaro olimpiya harakatining tashkiliy tuzilmasi, maqsadi, mazmuni hamda demokratik xususiyatini belgilab beruvchi o‘ziga xos nizom hisoblanadi. XOQ tomonidan tan olinish, Olimpiya Xartiyasiga amal qilishga rozilik bildirish sport tashkilotlarining olimpiya harakatiga qo‘shilganligi mezoni bo‘lib xizmat qiladi. Olimpiya Xartiyasida olimpiya harakatining g‘oyaviy-nazariy asoslari bayon qilingan, uning maqsad va vazifalari belgilab berilgan: insonni har tomonlama rivojlantirish, yaxshi va tinch jamiyat qurish, yoshlarni olimpizm ruhida tarbiyalash, butun jahon davlatlari va qit‘alar o‘rtasida do‘stlik munosabatlarini rivojlantirishdan iborat. Olimpiya Xartiyasi XOQning I Kongressida (1894) tasdiqlangan. Xartiyada XOQning maqsadi va vazifalari, Olimpiya o‘yinlarining tartibqoidalari va ular bilan bog‘liq tashkiliy masalalar ifoda etilgan. Xartiya mazmuni beshta bobdan iborat bo‘lib, I – “Olimpiya harakati”, II– “Xalqaro olimpiya qo‘mitasi”, III – “Xalqaro sport federatsiyalari”, IV– “Milliy olimpiya qo‘mitalari”, V – “Olimpiya o‘yinlari” masalalariga oid moddalar berilgan.

Xartiyaning I-bobida XOQning maqsadi, umumiy vazifalari va roli, sport tashkilotlarining Olimpiya harakatiga doir vakolatlari, Olimpiya kongressining tuzilmasi, olimpiya harakatining asosiy tushunchalari, olimpiya ramzlarining mohiyati va huquqlariga oid masalalar bayon etilgan.

II-bobda XOQning yuridik mavqeyi, XOQ a‘ziligiga saylash huquqlari, XOQ a‘zolarining majburiyatlari va vazifalari, XOQning tashkiliy tuzilmasi – asosiy organlari Sessiya, Ijroiya qo‘mita, Prezident, ularning vakolatlari to‘g‘risida masalalar yoritilgan.

III-bobda Xalqaro sport federatsiyalarining olimpiya harakatidagi roli, ularni XOQ tomonidan tan olinishiga qo‘yilgan talablar belgilangan.

IV-bobda Milliy olimpiya qo‘mitalarining Olimpiya harakatiga doir vakolati va mavqeyi, ularning tarkibi, XOQ tomonidan tasdiqlanishiga qo‘yilgan talablar belgilab berilgan.

V-bobda to‘rtta bo‘limlar mavjud bo‘lib, ularning mazmuni “Olimpiya o‘yinlarining ma‘muriyati va ularni tashkil qilish”,

“Olimpiya o‘yinlarida ishtirok etish qoidalari”, “Olimpiya o‘yinlarining dasturi”, “Bayonnoma” kabi masalalarga bag‘ishlangan.

REFERENCES

1. Serdyukov. A. V. K voprosu o kodifikatsii sportivnogo zakonodatelstva // Rossiyskaya Yustitsiya. – 2010. – № 5
2. Solovyev A. A. Rossiyskiy i zarubejnyy opyt sistematzatsii zakonodatelstva o sporte. – M.: Komissiya po sportivnomu pravu Assotsiatsii yuristov Rossii, 2011. – 90 s
3. Sharunenکو Yu. M. Teoretiko-metodologicheskiye problemy upravleniya podgotovkoy sportsmenov vysokoy kvalifikatsii v fizkulturno-sportivnykh organizatsiyax: uchebnoye posobiye. – M.: MA-BIV, 2012. – 58 s
4. Yevteev A. V. O nekotorykh podkhodax k issledovaniyu mexanizma pravovogo regulirovaniya v sporte // Pravo i gosudarstvo: teoriya i praktika. 2011. – №10. – S. 136. [Elektronnyy resurs] URL: www.consultant.ru (Data obrasheniya 21.05.2021).
5. Musaev E.T., Arzibaev K.O. Sovershenstvovanie pravovoy podgotovki spetsialistov v oblasti fizicheskoy kul'turi i sporta v sovremennix usloviyax v respublike uzbekistan [improving the legal preparation of specialists in the field of physical culture and sports in modern conditions in the republic of uzbekistan] // viii international scientific review of the problems of law, sociology and political science svobodnoe sitirovanie pri ukazanii avtorstva: <https://scientific-conference.com/grafik/grafik-2019-pervoe> polugodie.html(Boston, USA - 30 January, 2019). s. {см. сборник}
6. John Horne, Garry Whannel. Understanding the Olympics. Taylor-Francis Group. London-New York, 2012. – 81 p

CONTENTS

1. Uraimshikova , M. R. (2022). TINGLAB TUSHUNISHDAGI QIYINCHILIKLAR VA ULARNING YECHIMLARI. Academic Research in Educational Sciences, 3(6), 5–11.
2. Komilova , N. U. (2022). ETHNOGEOGRAPHIC ASPECTS OF SOCIAL ENVIRONMENTAL PROBLEMS. Academic Research in Educational Sciences, 3(6), 12–18.
3. Gazieva , S. T. (2022). PROBLEMS AND MODERN APPROACH OF TEACHING VOCABULARY. Academic Research in Educational Sciences, 3(6), 19–25.
4. Kenjayev , S. R. (2022). BASKETBOL BILAN SHUG'ILLANUVCHI SPORTCHILARNI SAKROVCHANLIKNI RIVOJLANTIRISH USLUBIYATI. Academic Research in Educational Sciences, 3(6), 26–31.
5. Кенжаев , У. Ж., & Жолдасов , А. Ф. (2022). ФИШИНГ ВА УНИНГ УСУЛЛАРИ. Academic Research in Educational Sciences, 3(6), 32–38.
6. Холмўминов , Ғ. Б., & Саминжонова , Г. Б. (2022). ГЛОБАЛЛАШУВ ВА АХБОРОТЛАШГАН ЖАМИЯТДА ИНСОН АЛОҚАДОРЛИГИНИГ ИСТИҚБОЛЛАРИ. Academic Research in Educational Sciences, 3(6), 39–45.
7. Каримжонов , А. ., & Каримова , Г. . (2022). ТАЪЛИМНИ ТАШКИЛ ЭТИШ ТАМОЙИЛЛАРИ МАЗМУНИ. Academic Research in Educational Sciences, 3(6), 46–51
8. Egamberganova , D. D. (2022). QO'L TO'PICHILARNI MASHG'ULOT YUKLAMALARINI NAZORAT QILISH USLUBLARI. Academic Research in Educational Sciences, 3(6), 52–60.
9. Саифназаров , И. ., & Примов , Б. . (2022). АХБОРОТЛАШГАН ДАВРДА ФИКРИЙ ҚАРАМЛИККА УНДОВЧИ АХБОРОТЛАР. Academic Research in Educational Sciences, 3(6), 61–68.
10. Yadgarova , G. S., & Mirzaeva , F. A. (2022). IMPROVING THE QUALITY OF THE LIFE STATUS OF INFANTS WITH UNILATERAL CONGENITAL CLEFT LIP AND PALATE. Academic Research in Educational Sciences, 3(6), 69–74.
11. Tavaldiyeva, G. N. (2022). ZAHIRIDDIN MUHAMMAD BOBUR SHAXSIYATIDA INSONPARVARLIK G'OYALARI. Academic Research in Educational Sciences, 3(6), 75–81.
12. Toliboboyeva , S. J. (2022). TALABALARDA OG'ZAKI NUTQNI RIVOJLANTIRISH METODIKASINI TAKOMILLASHTIRISH TEXNOLOGIYALARI. Academic Research in Educational Sciences, 3(6), 82–85.
13. Ahmadjonov , A. . (2022). PODSHO ROSSIYAGA QARSHI KO'TARILGAN JIZZAX QO'ZG'OLONI. Academic Research in Educational Sciences, 3(6), 86–89.
14. Maxatova , A. A., & Fayziyev , V. B. (2022). CAPSICUM ANNUUM O'SIMLIGINI KASALLANTIRUVCHI VIRUSLAR VA ULARNING XUSUSIYATLARI. Academic Research in Educational Sciences, 3(6), 90–97.
15. Mukhtorova , M. A., & Gaziyeva , S. T. (2022). THE EFFECT OF CREATIVE-CRITICAL THINKING TO LEARNING FOREIGN LANGUAGES. Academic Research in Educational Sciences, 3(6), 98–106
16. Abduxamidov , S. M., Muradovich , N. ., & Arabboyeva , S. D. (2022). O'QUVCHILARNING MUSTAQIL BILISHL QOBLIYATLARINI RIVOJLANTIRISHDA MUAMMOLI TA'LIM TEXNOLOGIYASINING O'RNI. Academic Research in Educational Sciences, 3(6), 107–112.
17. Abduxamidov , S. ., Narimanov , J. M., & Ziyodillayeva , S. G. (2022). TA'LIMDA ZAMONAVIY O'QITISH TEXNOLOGIYALARIDAN FOYDALANISH MUAMMOSINI O'RGANISHNING ILMIY-USLUBIY ASOSLARI. Academic Research in Educational Sciences, 3(6), 113–118.



CONTENTS

18. Boboyorov, B. N., & Boboyorov, S. (2022). GLOBALLASHUV VA YOSHLARNING MA'NAVİY XAVFSIZLIGINI TA'MINLASH MASALALARI. Academic Research in Educational Sciences, 3(6), 119–121.
19. Жўраев, Ҳ. А. (2022). БУХОРО ХАЛҚ СОВЕТ РЕСПУБЛИКАСИДАГИ МИЛЛИЙ САНЪАТ СОҲАСИДАГИ ЎЗГАРИШЛАР. Academic Research in Educational Sciences, 3(6), 130–136.
20. Стоюхина, Н. Ю., & Абдукадилова, Л. Ю. (2022). ИСТОРИЧЕСКИЙ АНАЛИЗ ИГРЫ В КУКЛЫ. Academic Research in Educational Sciences, 3(6), 137–146
21. Юсупова, У. А. (2022). ЭКОЛОГИК ТАЪЛИМ ВА ЭКОЛОГИК ТАРБИЯНИНГ УЙҒУНЛИГ. Academic Research in Educational Sciences, 3(6), 147–152.
22. Nishonkulov, S. . (2022). RISK ANALYSIS OF FOREIGN DIRECT INVESTMENTS IN INNOVATIVE PROJECTS: UZBEKISTAN. Academic Research in Educational Sciences, 3(6), 153–160.
23. Ачилова, О. Ф. (2022). ИМПЛИЦИТ ВА ЭКСПЛИЦИТ ПРОХИБИТИВЛИК ЁХУД ПЕРМИССИВЛИКНИНГ ДИАЛОГИК НУТҚДА НАМОЁН БЎЛИШИ (ЯПОН ТИЛИ МИСОЛИДА). Academic Research in Educational Sciences, 3(6), 161–164.
24. Рустамова, Н. Б., & Афлятунова, Д. Р. (2022). ИНТЕРТЕКСТУАЛЬНОСТЬ В РУССКОЙ ПОЭЗИИ НА ОСНОВЕ ТВОРЧЕСТВА Ф.И. ТЮТЧЕВА И А.С. ПУШКИНА. Academic Research in Educational Sciences, 3(6), 165–170.
25. Bahodirova, G. I., & Maxkamov, T. X. (2022). TURKMAN MANDRAGORASINI (MANDRAGORA TURCOMANICA MIZGIR.) KO'PAUTIRISH VA YETISHTIRISH USULLARI. Academic Research in Educational Sciences, 3(6), 171–178.
26. Холмуродов, Ш. О. (2022). ОСНОВА РАЗВИТИЯ ОБЩЕСТВА ПРОЦЕССЫ ИНФОРМАТИЗАЦИИ ОБРАЗОВАНИЯ. Academic Research in Educational Sciences, 3(6), 179–184.
27. Abdullajonov, D. S., & Kasimova, G. K. (2022). DEVELOP A TRAINING PROGRAM FOR YOUNG PROFESSIONALS IN EDUCATIONAL INSTITUTIONS, WHICH IS THE CORE OF CYBERSECURITY. Academic Research in Educational Sciences, 3(6), 185–192.
28. Pak, O. O. (2022). SPECIFICS OF AGE IN GAMES AND ROLE-PLAY IMPLEMENTATION IN FLT. Academic Research in Educational Sciences, 3(6), 193–198
29. Умирова, Д. Х., & Камилжонова, Н. М. (2022). РОЛЬ ПОДВИЖНЫХ ИГР В РАЗВИТИИ МОЗГОВОЙ ДЕЯТЕЛЬНОСТИ ДОШКОЛЬНИКОВ. Academic Research in Educational Sciences, 3(6), 199–203.
30. Рўзиқулов, Б. Б., & Қувватов, Э. Ҳ. (2022). КУРАШЧИЛАРНИ ЖИСМОНИЙ РИВОЖЛАНИШ ДАРАЖАСИНИ БАҲОЛАШ. Academic Research in Educational Sciences, 3(6), 204–209.
31. Jumayev, A. A., & Amrullayev, B. B. (2022). ELEKTROTEKNIKANING NAZARIY ASOSLARI FANI DARSLARIDA KREATIV TEXNOLOGIYALARDAN FOYDALANISH. Academic Research in Educational Sciences, 3(6), 210–212.
32. Qodirova, F. M. (2022). OLIY HARBIY TA'LIM MUASSASALARIDA KURSANTLARNI MA'NAVİY-AXLOQIY QADRIYATLAR ASOSIDA TARBİYALASHDA QO'MONDONLIKNI ROLI. Academic Research in Educational Sciences, 3(6), 213–216.
33. Сабиров, М. М. (2022). ЮРТИМИЗДА ТАСВИРИЙ САНЪАТНИНГ ШАКЛЛАНИШИ ВА ТАРАҚҚИЁТИДА КАМОЛИДДИН БЕҲЗОД ИЖОДИНИНГ ТУТГАН ЎРНИ. Academic Research in Educational Sciences, 3(6), 217–221.



CONTENTS

34. Abdullayev, Z. . (2022). МАКТАВ О'QUVCHILARIDA JISMONIY RIVOJLANISHNI MONITORINGINI OLIV BORISH ORQALI MASHG'ULOTLARDA YUKLAMANI TAQSIMLASH. Academic Research in Educational Sciences, 3(6), 222–229
35. Мирзаумидов, А. ., & Акрамов, К. Ш. (2022). СРАВНИТЕЛЬНЫЕ АСПЕКТЫ ДЛИННОМЕРНЫХ И КОРОТКОМЕРНЫХ ВАЛОВ, В ЦЕЛЯХ ОБОСНОВАНИЯ ЦЕЛЕСООБРАЗНОСТИ ИХ ЗАМЕЩЕНИЯ. Academic Research in Educational Sciences, 3(6), 230–232.
36. Нуритдинов, Ш. Б. (2022). РАЗВИТИЕ КУЛЬТУРЫ ОБЩЕНИЯ В СТУДЕНЧЕСКОЙ СРЕДЕ. Academic Research in Educational Sciences, 3(6), 233–243.
37. Abdurahmonov, J. S., & Saidxo'jayeva, N. S. (2022). FAVQULODDA VAZIYATLARNI BASHORATLASH VA MA'LUMOTLAR BAZASINI TAKOMILLASHTIRISH. Academic Research in Educational Sciences, 3(6), 244–252.
38. Rahmonkulova , N. G., & Mukhitdinov , S. S. (2022). CHARACTERISTICS OF UTERINE INVOLUTION AFTER DELIVERY IN NURSING MOTHERS ACCORDING TO ULTRASOUND EXAMINATION DAT. Academic Research in Educational Sciences, 3(6), 253–257
39. Bekov , B. ., & Kuzibayev , R. . (2022). SPORT МАКТАBLARI FAOLIYATI VA SAMARADORLIGINI TAHLILIY NATIJALARI. Academic Research in Educational Sciences, 3(6), 258–266.
40. Файзиева, Ф. К. (2022). ВЗАИМОДЕЙСТВИЕ КУЛЬТУР И КОНТАКТ ЦЕННОСТЕЙ ПРИ ОБУЧЕНИИ РУССКОМУ ЯЗЫКУ. Academic Research in Educational Sciences, 3(6), 267–273
41. Ashirova , N. X. (2022). TURKISTON O'LKASIDAGI ISTIQLOLCHILIK HARAKATI TAFSILOTLARI SABABLARI VA OQIBATLARI. Academic Research in Educational Sciences, 3(6), 274–278.
42. Наримбаева , Л. К. (2022). ТАЛАБАЛАРДА ИНТЕЛЛЕКТУАЛ-ИЖОДИЙ ҚОБИЛИЯТНИ РИВОЖЛАНТИРИШ ТЕХНОЛОГИЯЛАРИ. Academic Research in Educational Sciences, 3(6), 279–284.
43. Жабборова , О. М., & Сапарбаева , Д. Т. (2022). БОШЛАНҒИЧ СИНФ ЎҚУВЧИЛАРИНИНГ ЎЗЛАШТИРГАНЛИК ДАРАЖАСИНИ АНИҚЛАШ ДИАГНОСТИКАСИ. Academic Research in Educational Sciences, 3(6), 285–289
44. Хурвалиева, Т. Л. (2022). БОЛАЛАРНИ МАКТАБ ТАЪЛИМИГА ТАЙЁРЛАШДА АТРОФ ОЛАМНИНГ ТАЪСИРИ. Academic Research in Educational Sciences, 3(6), 290–294.
45. Калконов, Э. Т. (2022). ЯНГИ ЎЗБЕКИСТОНДА ЁШ АВЛОДНИ ТАРБИЯЛАШДА ТАЪЛИМ-ТАРБИЯНИНГ РОЛИ. Academic Research in Educational Sciences, 3(6), 295–300
46. Муқимов, Б. А. (2022). МАЪНАВИЙ ТАҲДИДЛАРГА ҚАРШИ КУРАШДА ОИЛА ИЖТИМОЙ ОМИЛ СИФАТИДАГИ РОЛИ. Academic Research in Educational Sciences, 3(6), 301–308.
47. Абдурахманова, А. Т. (2022). БЕССОЗНАТЕЛЬНЫЕ ПСИХОЛОГИЧЕСКИЕ РЕАКЦИИ КАК ПРОЯВЛЕНИЕ ЗАЩИТНЫХ МЕХАНИЗМОВ В ПСИХОЛОГИИ. Academic Research in Educational Sciences, 3(6), 309–317.
48. Boboyorov, S. B. (2022). КОМПЬУТЕР ВА АХБОРОТ ТЕХНОЛОГИЯЛАРИГА MUNOSABAT. Academic Research in Educational Sciences, 3(6), 318–328.
49. Xudoyberdiyeva, A. S. (2022). OPERATORLAR NAZARYASI. Academic Research in Educational Sciences, 3(6), 329–331.



CONTENTS

50. Ruzmetov, A. ., Nait-Sidi-Moh, A. ., Bakhouya, M. ., & Gaber, J. . (2022). PREDICTION OF ELECTRIC VEHICLES CHARGING: A (MAX, +) ALGEBRA-BASED APPROACH. Academic Research in Educational Sciences, 3(6), 332–354.
51. Rustamova, S. O. (2022). XALQ OG‘ZAKI IJODIDA NUTQ ODOBI MASALASI. Academic Research in Educational Sciences, 3(6), 355–358.
52. Xurmatova, L. X. (2022). SALOMATLIK ETIKASI MAKTABDAN BOSHLANADI. Academic Research in Educational Sciences, 3(6), 359–363.
53. Murodov, S. A., & Hazratqulov, S. Z. (2022). SPELLCHECKER WINDOWS ILOVASI ORQALI O‘ZBEK TILIDAGI IMLOVIY SAVODXONLIKNI TEKSHIRISH USULLARI. Academic Research in Educational Sciences, 3(6), 364–370.
54. Очилдиев, Ж. М., & Исламов, С. Я. (2022). АНОРНИНГ GYULASHE НАВИ ЭКСПЛАНТЛАРИНИ ЮЗА СТЕРИЛЛАШ. Academic Research in Educational Sciences, 3(6), 371–376.
55. Джўрабоева, Х. Ш. (2022). ОБ-ҲАВОНИ БАШОРАТ ҚИЛИШНИНГ АНЪАНАВИЙ УСУЛЛАРИ ВА УНИ ГЕОГРАФИК ЎРГАНИШ ЙЎНАЛИШЛАРИ. Academic Research in Educational Sciences, 3(6), 377–381.
56. Ochildiyev, O. O., Adilov, X. A., & Mustafoyev, F. O. (2022). UZUMNING URUG‘SIZ NAVLARI FENOLOGIK FAZALARINI TUP YUKLAMASIGA BOG‘LIQLIGI. Academic Research in Educational Sciences, 3(6), 382–386.
57. Расулова, О. О., Досчанов, Ж. С., Амирова, М. А., & Фойипова, Н. Ф. (2022). ДУККАКЛИ ЎСИМЛИКЛАРНИНГ УНУВЧАНЛИГИ ВА УНИШ КУЧИГА “ЕР МАЛҲАМИ” МИКРОБИОЛОГИК ПРЕПАРАТИНИНГ ТАЪСИРИ. Academic Research in Educational Sciences, 3(6), 387–391.
58. Улмасова, Ф. Р. (2022). ҲАРБИЙ ВАТАНПАРВАРЛИК НУТҚИ ҲАҚИДА. Academic Research in Educational Sciences, 3(6), 392–395
59. Ravshanova, U. N. (2022). MAKTABGACHA KATTA YOSHDA GI BOLALAR FAOLLIGINI SHAKILLANTIRISHDA O‘YINLARDAN FOYDALANISH YO‘LLARI. Academic Research in Educational Sciences, 3(6), 396–401.
60. Бахтиёрова, С. Э. (2022). “ЭЛЕКТРОН ПЕДАГОГИКА”НИНГ НАЗАРИЙ АСПЕКТЛАРИ. Academic Research in Educational Sciences, 3(6), 402–404.
61. Ахатов, Л. . (2022). МУТАФАККИРЛАР ИЛМИЙ МЕРОСИДА ИНСОН ВА ИЛМ ҲАҚИДА (ЖОМИЙ АСАРЛАРИ АСОСИДА). Academic Research in Educational Sciences, 3(6), 405–409.
62. Азимова, Ч. А. (2022). ГЛОБАЛЛАШУВ ДАВРИДА ЭРКИНЛИК ТУШУНЧАСИНИНГ ИЖТИМОИЙ-ФАЛСАФИЙ ТАҲЛИЛИ. Academic Research in Educational Sciences, 3(6), 410–415.
63. Ахатов, Л. . (2022). МАЪНАВИЙ ЮКСАЛИШ ВА АХЛОҚИЙ ҚАРАШЛАРНИНГ ТАСАВВУФДАГИ ТАЛҚИНИ. Academic Research in Educational Sciences, 3(6), 416–420.
64. Xodjamova, M. K., Matniyazova, N. X., Karshibayeva, D. N., Salohiddinova, M. M., Kurbanbayev, I. D., & Nabiyev, S. M. (2022). YERYONG‘OQ O‘SIMLIGINING MORFO BIOLOGIK XUSUSIYATLARI VA ANAMIYATI. Academic Research in Educational Sciences, 3(6), 421–427
65. Ахатов, Л. . (2022). ИЛМДА ДИНИЙ ДУНЁҚАРАШ, ФАЛСАФИЙ ДУНЁҚАРАШ ВА МОҲИЯТ. Academic Research in Educational Sciences, 3(6), 428–432.



CONTENTS

66. Yulbarsova, U. M. (2022). THE COMPETENCE APPROACH IN TEACHING RUSSIAN AS FOREIGN IN FERGHANA STATE UNIVERSITY. *Academic Research in Educational Sciences*, 3(6), 433–436.
67. Мақамов, А. Х., Холмурадова, М. М., Хусенов, Н. Н., Бойқобилов, У. А., & Шавкиев, Ж. С. (2022). ҒЎЗА ГЕНОТИПЛАРИНИНГ СУВ ТАНҚИСЛИГИГА ЧИДАМЛИГИНИ БАҲОЛАШ. *Academic Research in Educational Sciences*, 3(6), 437–446.
68. Risbekova, D. ., Miryusupova, M. M., & Saydullayeva, M. S. (2022). HOSILANING FIZIKA, GEOMETRIYA VA BOSHQA FANLARGA TADBIQLARI. *Academic Research in Educational Sciences*, 3(6), 447–451.
69. Ахатов, Л. . (2022). БАҲОРИСТОН АСАРИДА ДЎСТЛИК ТИМСОЛИ ВА ИНСОН ФАЗИЛАТЛАРИ. *Academic Research in Educational Sciences*, 3(6), 452–457
70. Qodirova, S. S., Xodjayeva, N. P., & Amanov, B. X. (2022). VICIA FABAL. O‘SIMLIGINING BIOLOGIK XUSUSIYATLARI VA XALQ XO‘JALIGIDAGI ANAMIYATI. *Academic Research in Educational Sciences*, 3(6), 458–464.
71. Файзиёв, И. Ш. (2022). ПЕДАГОГИК ЖАРАЁН ТИЗИМИНИНГ ХУСУСИЯТЛАРИ. *Academic Research in Educational Sciences*, 3(6), 465–473.
72. Турсунов, Р. Б. (2022). АҚШ ТАЪЛИМНИ ТАШКИЛ ҚИЛИШНИНГ ЎЗИГА ХОС ХУСУСИЯТЛАРИ. *Academic Research in Educational Sciences*, 3(6), 474–480.
73. Ахатов, Л. . (2022). ФАЛСАФИЙ-ИРФОНИЙ ҚАРАШЛАР ШАКЛЛАНИШИДА ИЖТИМОЙ ОМИЛЛАРИНИНГ ЎРНИ. *Academic Research in Educational Sciences*, 3(6), 481–488.
74. Elmuratova, U. ., & Eshonqulova, Z. . (2022). KOREYS VA O‘ZBEK QADIMG‘I XALQ OG‘ZAKI IJODIDA MUSHTARAKLIK. *Academic Research in Educational Sciences*, 3(6), 489–493.
75. Tursunov, S. B. (2022). REAL-TIME PROCESS CONTROL BASED ON ARTIFICIAL INTELLIGENCE. *Academic Research in Educational Sciences*, 3(6), 494–498.
76. Urmonov, A. A., & Mamajonov, I. O. (2022). AMIR TEMUR LASHKARLARINING JANGOVOR TAYYORGARLIGI. *Academic Research in Educational Sciences*, 3(6), 499–502
77. Ergashev, M. I. (2022). GAZBALLONLI TA‘MINLASH TIZIMIGA EGA DVIGATEL BILAN IHOZLANGAN AVTOMOBILLARNI EKSPLOATATSIYA JARAYONI TAHLILI. *Academic Research in Educational Sciences*, 3(6), 503–508.
78. Nasriddinov, K. R., & Qosimjonov, R. V. (2022). YADRO FIZIKASIDA NOSTANDART TESTLARNING O‘RNI VA ANAMIYATI. *Academic Research in Educational Sciences*, 3(6), 509–517
79. Сулейманов, Т. Х. (2022). ОСОБЕННОСТИ СЕНСОРНОГО ВОСПРИЯТИЯ ДЕЙСТВИТЕЛЬНОСТИ ГЕРОЯМИ У. ФОЛКНЕРА НА ПРИМЕРЕ СИНТЕЗА ВИЗУАЛЬНЫХ, АУДИО- И ТАКТИЛЬНЫХ ОБРАЗОВ В РАССКАЗАХ «BARN BURNING» («ПОДЖИГАТЕЛЬ») И «A ROSE FOR EMILY» («РОЗА ДЛЯ ЭМИЛИ»). *Academic Research in Educational Sciences*, 3(6), 518–524
80. Tairova, S. B. (2022). CLOSE INSIGHT TO THE LANGUAGE REGISTER: ITS TYPES, FUNCTIONS AND FEATURES. *Academic Research in Educational Sciences*, 3(6), 525–529
81. Tairova, S. B. (2022). SLANG AND ITS RELATION TO THE OTHER NON STANDARD VARIATIONS OF THE LANGUAGE. *Academic Research in Educational Sciences*, 3(6), 530–534.



CONTENTS

82. Tairova, S. B. (2022). THE ROLE OF GAMES ON FOREIGN LANGUAGE ACQUISITION FOR YOUNG LEARNERS. Academic Research in Educational Sciences, 3(6), 535–541
83. Qorayev, S. B., & Fayzullayeva, M. Z. (2022). BOSHLANG'ICH SINFI O'QUVCHILARIDA TARBIYA DARSLARI ORQALI VATANGA MUHABBAT HISLARINI OSHIRISH TEXNOLOGIYASI. Academic Research in Educational Sciences, 3(6), 542–546
84. Хамраева, М. Ф. (2022). NITRARIA SIBIRICA ALKALOYDLARI VA ULARNING TA'XLIJI. Academic Research in Educational Sciences, 3(6), 547–550
85. Xudoyberdiyeva, H. B. (2022). O'QUVCHILARDA MOLEKULYAR FIZIKA KURSINI O'QITISHDA TANQIDIY FIKRLASHNI RIVOJLANTIRISH. Academic Research in Educational Sciences, 3(6), 551–557
86. Djumayev, M. I., & Jonsaitova, J. B. (2022). BOSHLANG'ICH TA'LIMDA MILLIY O'QUV DASTURINI AMALIYOTGA JORIY ETISHNING DIDAKTIK ASOSLARI XUSUSUDA. Academic Research in Educational Sciences, 3(6), 558–570
87. Isroilov, A. A., & Egamberganov, I. S. (2022). FIZIKA O'QITISHNING ZAMONAVIY METODLARI. Academic Research in Educational Sciences, 3(6), 571–576
88. Насирова, З. Х. (2022). ПОЛИТИКА ЦАРИЗМА В СФЕРЕ ДУХОВНОСТИ В ТУРКЕСТАНСКОМ КРАЕ. Academic Research in Educational Sciences, 3(6), 577–579
89. Ochilov, A. . (2022). GALOGENLAR BIRIKMALARINING IJTIMOIIY HAYOTDAGI ANAMIYATI. Academic Research in Educational Sciences, 3(6), 580–585.
90. Ahmadaliev, B. S. (2022). PEDAGOGICAL NEED FOR ORGANIZING EDUCATIONAL AFFAIRS. Academic Research in Educational Sciences, 3(6), 586–591
91. Kobilova, N. R. (2022). IMPORTANCE OF PRONUNCIATION IN ENGLISH LANGUAGE COMMUNICATION. Academic Research in Educational Sciences, 3(6), 592–597.
92. Nurumbetov, A. N., Mambetova, S. M., & Djumaniyazova, S. I. (2022). DUAL TA'LIM SIFATINI OSHIRISHNING SAMARALI USULI! ZAMONAVIY TA'LIMDA KOMPETENSIYAGA ASOSLANGAN YONDASHISHNI QO'LLASH PRINSIPLARI. Academic Research in Educational Sciences, 3(6), 598–601
93. Qilichev, N. J. (2022). OZODLIKNI CHEKLASH JAZOSINING YURIDIK TAHLILI. Academic Research in Educational Sciences, 3(6), 602–606.
94. Jonuzoqova, C. . (2022). QIYOSIY ADABIYOTSHUNOSLIKNING MADANIY TARG'IBOTDA TUTGAN O'RNI. Academic Research in Educational Sciences, 3(6), 607–610.
95. Xajiyeva, I. A. (2022). XX ASR BOSHLARIDA XORAZM ADABIY MUHITI VA BADIYIJOD QIRRALARINI TALABALARGA TA'LIM TEXNOLOGIYALARI VOSITASIDA O'RGATISH ("HAFT SHUARO" MISOLIDA). Academic Research in Educational Sciences, 3(6), 611–621.
96. Кошанова, Н. М., & Алимухамедова, А. . (2022). ИНСОН КАМОЛОТИДА АБУ РАЙХОН БЕРУНИЙ ПЕДАГОГИК ҚАРАШЛАРИ АҲАМИЯТИ. Academic Research in Educational Sciences, 3(6), 622–629.
97. Абраимов, О. А. (2022). ТАЪЛИМ МУАССАСАЛАРИДА ШАХСГА ЙЎНАЛТИРИЛГАН ТАРБИЯ ЖАРАЁНИНИ ТАШКИЛ ЭТИШДА ВАЗЪИЯТЛИ ЁНДАШУВ. Academic Research in Educational Sciences, 3(6), 630–634.
98. Мусурманов, Э. Ш. (2022). РУДА КОНЛАРИ ШАМОЛЛАТИШ ТАРМОҒИДА ҲАВО САРФИ ТАҚСИМЛАНИШИНИ РОСТЛАШ УСУЛЛАРИ. Academic Research in Educational Sciences, 3(6), 635–643.



CONTENTS

99. Абдурахманова , А. Т. (2022). ВЛИЯНИЕ ПРЕДИКТОРОВ ЛИЧНОСТИ НА ПОВЕДЕНИЕ В ПРОЦЕССЕ ОБУЧЕНИЯ. Academic Research in Educational Sciences, 3(6), 644–649
100. Achilov , N. N. (2022). BO'LAJAK PEDAGOGLARNING KREATIVLIGINI RIVOJLANTIRISH USULLARI. Academic Research in Educational Sciences, 3(6), 650–654.
101. Atabayeva , D. T., & Rimboeva , O. D. (2022). TABIIY FIZIOLOGIK UYQUNING VOLA ORGANIZMIGA IJOBIY TA'SIRI. Academic Research in Educational Sciences, 3(6), 655–659.
102. Раматов , Ж. С., Ҳасанов , М. Н., & Валиев , Л. А. (2022). IX-X АСРЛАРДА ЎРТА ОСИЁ МУТАФАККИРЛАРИНИНГ АҲЛОҚИЙ ТАРБИЯ ҲАҚИДАГИ ҒОЯЛАРИ (АЛ-ҒОРОБИЙ АСАРЛАРИ МИСОЛИДА). Academic Research in Educational Sciences, 3(6), 660–669
103. Ahunova , O. N. (2022). SOME RABBIT BREEDS IN THE FERGANA VALLEY AND THEIR IMPORTANCE. Academic Research in Educational Sciences, 3(6), 670–674.
104. Askarova , M. R., & Saidova , D. B. (2022). YANGI O'ZBEKISTONDA YANGICHA TA'LIM TIZIMI VA YANGICHA YONDASHUVLAR. Academic Research in Educational Sciences, 3(6), 675–678
105. Алижанов , Д. А., & Захидов , И. О. (2022). 6-СИНФ ФИЗИКА ФАНИНИ ЎҚИТИШДА ФАНЛАРА АЛОҚАЛАРНИ АМАЛГА ОШИРИШ УСУЛЛАРИ. Academic Research in Educational Sciences, 3(6), 679–687.
106. Раматов , Ж. С., Валиев , Л. А., & Ҳасанов , М. Н. (2022). АУРОБИНДО ГҲОШ ТАЛҚИНИДА ИНСОН БОРЛИГИНИНГ АНТРОПОЛОГИК ЖИҲАТЛАРИ. Academic Research in Educational Sciences, 3(6), 688–695.
107. Гаджибоева , Г. Р., & Муродова , Ш. Р. (2022). ОРГАНИЗАЦИЯ УРОКОВ В НАЧАЛЬНЫХ КЛАССАХ МЕТОДАМИ ПОДХОДА «УЧЕНИК-УЧЕНИКУ-УЧИТЕЛЬ» НА ОСНОВЕ ПЕДАГОГИЧЕСКОГО ИННОВАЦИОННОГО КЛАСТЕРА. Academic Research in Educational Sciences, 3(6), 696–700.
108. Erejejeva , V. A. (2022). XIZMAT KO'RSATISH SOHASI VA AYOLLAR BANDLIGI. Academic Research in Educational Sciences, 3(6), 701–704.
109. Раматов , Ж. С., & Валиев , Л. А. (2022). ШАРҚ УЙҒОНИШ ДАВРИ МУТАФАККИРЛАРИНИНГ СИЁСИЙ-ҲУҚУҚИЙ ТАЪЛИМОТЛАРИ (АБУ НАСР ҒОРОБИЙ, АБУ РАЙҲОН БЕРУНИЙНИНГ СИЁСИЙ- ҲУҚУҚИЙ ҚАРАШЛАРИ АСОСИДА). Academic Research in Educational Sciences, 3(6), 705–712.
110. Муҳаммадиев , Л. Ғ., & Кошанова , Н. М. (2022). АБДУЛЛА АВЛОНИЙ АСАРЛАРИДА ТАРБИЯНИНГ ДОЛЗАРБ МАСАЛАЛАРИ. Academic Research in Educational Sciences, 3(6), 713–718
111. Сулаймонов , Ж. Б. (2022). АБДУРАҲМОН ИБН ХАЛДУННИНГ ИЖТИМОИЙ-ФАЛСАФИЙ КОНЦЕПЦИЯСИДА “АСАБИЙА” КАТЕГОРИЯСИ ТАҲЛИЛИ. Academic Research in Educational Sciences, 3(6), 719–726
112. Хотамова , П. И. (2022). ИНГЛИЗ ТИЛИ ГАП ТАРКИБИДА КВАЛИФИКАТИВ ПОССЕСИВ СИНТАКСЕМА ВАРИАНТЛАРИ. Academic Research in Educational Sciences, 3(6), 727–729.
113. Pirmatova , A. . (2022). BRIEF REVIEW ON COGNITIVE LINGUISTICS. Academic Research in Educational Sciences, 3(6), 730–733.
114. Косимов , И. Х. (2022). ЗДОРОВЬЯ ДЕТЕЙ ДОШКОЛЬНОГО ВОЗРАСТА И СРЕДОВЫЕ ФАКТОРЫ В ДОШКОЛЬНОЙ ОБРАЗОВАТЕЛЬНОЙ ОРГАНИЗАЦИИ Г БУХАРЫ. Academic Research in Educational Sciences, 3(6), 734–739.



CONTENTS

- 115.Жумаева , Ш. Б., & Саҳабидинова , М. Б. (2022). БУЮК АЖДОДЛАР МЕРОСИ-БУЮК КЕЛАЖАК ПОЙДЕВОРИ (ТОШКЕНТ ВИЛОЯТИ ЗИЁРАТГОҲЛАРИ МИСОЛИДА). Academic Research in Educational Sciences, 3(6), 740–745.
- 116.Қаландаров , М. М., & Хаитов , Ф. Ж. (2022). ТЕХНОЛОГИЯ ВЫРАЩИВАНИЯ БЕРЁЗЫ ПОВИСЛОЙ (BETULA PENDULA ROTH) В БУРЧУМУЛЛИНСКОМ ЛЕСХОЗЕ. Academic Research in Educational Sciences, 3(6), 746–751.
- 117.Назарова , Н. Ж., & Ҳасанов , М. Н. (2022). ТАЛАБАЛАРДА БЎШ ВАҚТДАН САМАРАЛИ ФОЙДАЛАНИШ КЎНИКМАЛАРИНИ ШАКЛЛАНТИРИШ. Academic Research in Educational Sciences, 3(6), 752–758.
- 118.Раматов , Ж. С., & Баратов , Р. Ў. (2022). ИЖТИМОЙ ТАРАҚҚИЁТНИНГ ЭТНОМАДАНИЙ ЖИҲАТЛАРИ. Academic Research in Educational Sciences, 3(6), 759–764
- 119.Назарова , Н. Ж. (2022). ЁШ МУТАХАССИСЛАРНИНГ КАСБИЙ РАҚОБАТБАРДОШЛИК СИФАТЛАРИНИ ШАКЛЛАНТИРИШ (ТРАНСПОРТ СОҲАСИ МИСОЛИДА). Academic Research in Educational Sciences, 3(6), 765–771.
- 120.Umarova , R. . (2022). HISTORY OF THE FORMATION OF NATURAL PHILOSOPHICAL IDEAS IN CENTRAL ASIA. Academic Research in Educational Sciences, 3(6), 772–775
- 121.Ҳасанов , М. Н. (2022). АБУ НАСР ФОРОБИЙНИНГ ИНСОННИ АХЛОҚИЙ КАМОЛОТИ ТЎҒРИСИДАГИ ҚАРАШЛАРИ ШАКЛЛАНИШИНИНГ ИЖТИМОЙТАРИХИЙ МАНБАЛАРИ. Academic Research in Educational Sciences, 3(6), 776–784.
- 122.Ҳасанов , И. Т. (2022). “ИМКОНИАТИ ЧЕКЛАНГАНЛАРГА ИМКОН БЕРАЙЛИК-ЖАМИИЯТДА ФАОЛ ШАҲСЛАРНИНГ СОНИ КЎПАЙСИН”. Academic Research in Educational Sciences, 3(6), 785–790.
- 123.Ҳасанов , М. Н. (2022). ЯНГИ ЎЗБЕКИСТОН ТАРАҚҚИЁТИ БОСҚИЧИДА ЁШЛАРНИНГ МАЪНАВИЙ ВА МАДАНИЯТИНИ ЮКСАЛТИРИШНИНГ УСТИВОР ВАЗИФАЛАРИ. Academic Research in Educational Sciences, 3(6), 791–798
- 124.Файзуллаев , Д. С. (2022). ПЕДАГОГИЧЕСКОЕ ОБЩЕНИЕ – ВАЖНАЯ СТУПЕНЬ РЕАЛИЗАЦИИ ТЕХНОЛОГИИ ИОСО. Academic Research in Educational Sciences, 3(6), 799–802.
- 125.Khudaybergenova , S. A. (2022). MANAGEMENT OF EDUCATIONAL ACTIVITIES AT SCHOOLS OF GENERAL EDUCATION. Academic Research in Educational Sciences, 3(6), 803–808.
- 126.Komilova , N. U. (2022). TERRITORIAL FEATURES OF THE ORGANIZATION OF SETTLEMENTS. Academic Research in Educational Sciences, 3(6), 809–813.
- 127.Xolmurodova , Z. . (2022). JAMIYATDA INSONNI KOMILLIKKA YEATKLASHDA ONA TILI VA ADABIYOTNING TUTGAN O'RNI. Academic Research in Educational Sciences, 3(6), 814–817.
- 128.Baxriev , I. S. (2022). TASVIRIY SAN'AT RIVOJIDA KOMPOZITSIYANING ANAMIYATI. Academic Research in Educational Sciences, 3(6), 818–823.
- 129.Aliyeva , D. A., Xolmurodova , A. S., & Boboyev , Q. . (2022). SERVIKAL INTRAEPITELIAL BACHADON NEOPLAZIYASI BO'LGAN BEMORLARDA MOLEKULYAR GENETIK POLIMORFIZMLAR. Academic Research in Educational Sciences, 3(6), 824–833



CONTENTS

130. Исломов, А. Х., Матчанов, О. Д., Эсанов, С., & Собирова, Ф. А. (2022). МОНОАЦЕТИЛЛАГОХИЛИННИ ГК, ГКМАТ ВА ГКМКТ БИЛАН СУПРАМОЛЕКУЛЯР КОМПЛЕКС БИРИКМАЛАРИНИ ОЛИШ ВА ФИЗИККИМЁВИЙ ҲАМДА СПЕКТРАЛ ХУСУСИЯТЛАРИНИ ЎРГАНИШ. *Academic Research in Educational Sciences*, 3(6), 834–845
131. Суяров, А. М., Шамситдинова, Б. М., Абдурахманова, Н. Р., & Рахманов, Х. З. (2022). ТАЪЛИМ МУҲИТИДА ПЕДАГОГИК ФАОЛИЯТНИ ТАКОМИЛЛАШТИРИШ Йўналишлари. *Academic Research in Educational Sciences*, 3(6), 846–851
132. Isaqulov, T. M., & Nuriddinova, X. (2022). UZLUKSIZ TA'LIM TIZIMIDA 3D FORMATDAGI INTERAKTIV ELEKTRON O'QUV QO'LLANMANI YARATISHGA QO'YILADIGAN TALABLAR. *Academic Research in Educational Sciences*, 3(6), 852–857
133. Isaqulov, T. M. (2022). "INFORMATIKA VA AXBOROT TEXNOLOGIYALARI" FANINI O., QITISHDA 3D FORMATLI MANBALARDAN FOYDALANISH. *Academic Research in Educational Sciences*, 3(6), 858–862
134. Kayumjonova, M. (2022). МАТЕМАТИК АНАЛИЗ ФАНИНИНГ СИРТ ИНТЕГРАЛЛАР МАВЗУСИНИ О'QITISHDA АХБОРОТ-КОММУНИКАТСИОН ТЕХНОЛОГИЯЛАРИДАН FOYDALANISH ASOSLARI. *Academic Research in Educational Sciences*, 3(6), 863–868.
135. Kholmatov, S. Z., & Mushtariybegim, Y. M. (2022). IMPORTANCE OF WORDPLAY IN ENGLISH LANGUAGE (IN THE EXAMPLE OF PUN). *Academic Research in Educational Sciences*, 3(6), 869–873.
136. Жонсаидова, Ж. Б., & Бахтиёрова, С. Э. (2022). АНДРОГОГИК ТАЪЛИМ ХУСУСИЯТЛАРИ. *Academic Research in Educational Sciences*, 3(6), 874–877
137. Islomov, S. E. (2022). AVTOMOBIL TRANSPORTI VOSITALARIDAN AJRALIB SHIQADIGAN ZARARLI MODDALARNING UMUMIY KONSENTRATSIYASINI ANIQLASH. *Academic Research in Educational Sciences*, 3(6), 878–884.
138. Раҳматуллаев, Н. К. (2022). МУСТАҚИЛЛИК ДАВРИ БОЛАЛАР АДАБИЁТИНИНГ ТИЛИ ХУСУСИЯТЛАРИ. *Academic Research in Educational Sciences*, 3(6), 885–889
139. Усмоналиев, Э. Б. (2022). ЎЗБЕКИСТОН РЕСПУБЛИКАСИ САЙЛОВ ҚОНУНЧИЛИГИНИ ТИЗИМЛАШТИРИШ: НАЗАРИЙ-ҲУҚУҚИЙ МАСАЛАЛАР. *Academic Research in Educational Sciences*, 3(6), 897–909.
140. Zverev, I. S. (2022). UZBEKISTAN MINISTRY OF DEFENCE FOREIGN LANGUAGE ARTITUDE TEST BATTERY: LEXICAL ANALOGIES SUBTEST ITEM QUALITY ASSESSMENT. *Academic Research in Educational Sciences*, 3(6), 910–917
141. Kaipbergenov, A. T., Utemisov, A. O., & Yuldashova, N. B. (2022). STEADY OF AUTOMATIC CONTROL SYSTEMS. *Academic Research in Educational Sciences*, 3(6), 918–921
142. Наримбетова, З., & Муродова, Ш. Р. (2022). АКТУАЛЬНОСТЬ И РОЛЬ СОВРЕМЕННЫХ ИННОВАЦИЙ ДЛЯ ФОРМИРОВАНИЕ МОЛОДЫХ СПЕЦИАЛИСТОВ. *Academic Research in Educational Sciences*, 3(6), 922–928
143. Абдуллаев, А. А., & Несиббоева, М. М. (2022). ЖОЙ НОМЛАРИНИНГ ЭТНОМАДАНИЙ ТАДҚИҚИ (ТОШКЕНТ АРЕАЛИ МИСОЛИДА). *Academic Research in Educational Sciences*, 3(6), 929–937.
144. Кдырбаева, Г. К., & Бабаджанова, Н. Х. (2022). СОЛЯР МИФОЛОГИЯНИНГ РУДИМЕНТЛАРИГА СИНХРОНИК ЁНДОШУВ. *Academic Research in Educational Sciences*, 3(6), 938–947.



CONTENTS

145. Кдырбаева, Г. К., & Бабаджанова, Н. Х. (2022). СОЛҲАР МИФОЛОГИЯНИНГ РУДИМЕНТЛАРИГА СИНХРОНИК ЁНДОШУВ. Academic Research in Educational Sciences, 3(6), 938–947.

146. To'xtamurodova, N. X. (2022). EKOLOGIK MUNIT SHAKLLANISHIDA O'SIMLIK LARNING ANAMIYATI. Academic Research in Educational Sciences, 3(6), 948–951.

147. Раматов, Ж. С., & Ҳасанов, М. . (2022). МАФКУРАВИЙ ТАҲДИДЛАРНИ ОЛДИНИ ОЛИЩДА АХЛОҚИЙ ТАРБИЯНИНГ АҲАМИЯТИ. Academic Research in Educational Sciences, 3(6), 948–951

148. Раматов, Ж. ., & Ҳасанов, М. . (2022). БАРКАМОЛ ВА СОҒЛОМ АВЛОД – ЯНГИ ЎЗБЕКИСТОН КЕЛАЖАГИНИНГ ПОЙДЕВОРИ. Academic Research in Educational Sciences, 3(6), 957–962.

149. Раматов, Ж. С., & Ҳасанов, М. . (2022). ЎЗБЕКИСТОН ТАРАҚҚИЁТИНИНГ ЯНГИ БОСҚИЧИДА ИНСОН ҲУҚУҚЛАРИНИНГ ТАЪМИНЛАНИШИ. Academic Research in Educational Sciences, 3(6), 963–969.

150. Тореева, З. Б., & Тореева, З. . (2022). ЭКОЛОГИЧЕСКОЕ ЗНАЧЕНИЕ ТРЕМАТОД В УСЛОВИЯХ ЮЖНОГО ПРИАРАЛЬЯ. Academic Research in Educational Sciences, 3(6), 970–972

151. Раматов, Ж. С., & Ҳасанов, М. . (2022). МИЛЛИЙ ҚАДРИЯТЛАР – ЖАМИЯТИМИЗ БАРҚАРОРЛИГИ ВА ЁШ АВЛОД ТАРБИЯСИНИНГ МУҲИМ ОМИЛИ. Academic Research in Educational Sciences, 3(6), 973–979.

152. Файзуллаев, Д. С. (2022). ПЕДАГОГИЧЕСКАЯ ПРАКТИКА – ВАЖНЫЙ ЭТАП В ПОДГОТОВКЕ БУДУЩИХ БАКАЛАВРОВ РУССКОГО ЯЗЫКА И ЛИТЕРАТУРЫ. Academic Research in Educational Sciences, 3(6), 980–983

153. Раматов, Ж. С., Ҳасанов, М. ., & Назарова, Н. Ж. (2022). МЕДИАМАДАНИЯТ ВА АХБОРОТДАН ФОЙДАЛАНИШНИНГ ИНТЕЛЛЕКТУАЛ ТАЪЛИМ ТИЗИМИНИ РИВОЖЛАНТИРИЩДАГИ ЎРНИ. Academic Research in Educational Sciences, 3(6), 984–988

154. Akhmedov, N. U. (2022). TEACHING FOREIGN LANGUAGES TO STUDENTS WITH DIFFERENT LEVELS OF PROFICIENCY. Academic Research in Educational Sciences, 3(6), 989–995.

155. Мансуров, У. Ж., & Турсунов, А. Ш. (2022). ТУРКИСТОНДА ЖАДИДЧИЛИК ҲАРАКАТИНИНГ ВУЖУДГА КЕЛИШИ ВА АҲАМИЯТИ. Academic Research in Educational Sciences, 3(6), 996–1001.

156. Наўризов, Т. К., & Бауаддинов, К. К. (2022). ТАЖРИБАДАГИ СОҒИН СИГИРЛАРНИ ОЗИҚЛАНТИРИШ МЕЪЁРЛАРИ КЎРСАТКИЧЛАРИ. Academic Research in Educational Sciences, 3(6), 1002–1006.

157. Аллабердиев, Ф. Х., & Хамраева, М. Ф. (2022). ИССЛЕДОВАНИЕ АЛКАЛОИДОВ PEGANUM HARMALA. Academic Research in Educational Sciences, 3(6), 1007–1011.

158. Мирзаев, И. Б. (2022). ГЛОБАЛЛАШУВ ДАВРИДАГИ “СОХТА ДИНИЙ ДУНЁҚАРАШ”. Academic Research in Educational Sciences, 3(6), 1012–1015

159. Холикова, Н. Д., & Умаралиев, Х. А. (2022). “КЕЧА ВА КУНДУЗ” РОМАНИДА МУСТАМЛАКА ХАЛҚ ВА ЎЗБЕК АЁЛИ ТАҚДИРИНИНГ БАДИИЙ ТАЛҚИНИ. Academic Research in Educational Sciences, 3(6), 1016–1024.

160. Эгамназаров, Ҳ. Ў., & Қайимов, А. . (2022). ЎРМОН ЁНФОҒИНИ (CORYLUS AVELLANA L.) УРУҒИДАН КЎПАЙТИРИШ ТЕХНОЛОГИЯСИ. Academic Research in Educational Sciences, 3(6), 1025–1030.



CONTENTS

- 161.Раматов , Ж. С., Рахимова , М. И., & Ҳасанов, М. Н. (2022). МАФКУРАВИЙ ТАҲДИДЛАРНИ ОЛДИНИ ОЛИШДА ИСЛОМИЙ ҚАДРИЯТЛАРНИНГ ЎРНИ. Academic Research in Educational Sciences, 3(6), 1031–1036
- 162.Мирзарахимова , С. Т. (2022). ФАРЗАНД ТАРБИЯСИДА ХАЛҚ ПЕДАГОГИКАСИ МАНБАЛАРИДАН ФОЙДАЛАНИШ. Academic Research in Educational Sciences, 3(6), 1037–1042.
- 163.Каландаров , М. М. (2022). СТОЛОВЫЕ ВРЕДИТЕЛИ И ИХ БИОЭКОЛОГИЯ В ЛЕСНЫХ ЗАЩИТНЫХ НАСАЖДЕНИЯХ КАРШИНСКОЙ СТЕПИ. Academic Research in Educational Sciences, 3(6), 1043–1049
- 164.Асадов , А. Р., & Халилов , А. А. (2022). ВЫДЕЛЕНИЯ АНОМАЛЬНЫХ ЗОН УРАНОВОЙ МИНЕРАЛИЗАЦИИ НА ОСНОВЕ МАТЕРИАЛОВ ДИСТАНЦИОННОГО ЗОНДИРОВАНИЯ ЗЕМЛИ. Academic Research in Educational Sciences, 3(6), 1050–1060.
- 165.Абдулхақов , Ф. Х., Исашов , С. А., & Турсунов , П. И. (2022). СУВТЕЖАМКОР ТОМЧИЛАТИБ СУҒОРИШ УСУЛИНИНГ ҒЎЗАНИ ЎСИБ-РИВОЖЛАНИШИ ВА ПАХТА ТОЛАСИНИНГ ТЕХНОЛОГИКХЎЖАЛИК КЎРСАТКИЧЛАРИГА ТАЪСИРИ. Academic Research in Educational Sciences, 3(6), 1061–1066.
- 166.Саггарова , Б. Д., & Бегзатова , Ш. П. (2022). ПРОДЕМОНСТРИРОВАТЬ ТЕМУ «ИНСТРУМЕНТЫ АСТРОФИЗИКИ» В РАБОЧЕЙ ТЕТРАДИ ИСПОЛЬЗУЯ МЕТОД КЕЙСА. Academic Research in Educational Sciences, 3(6), 1072–1077
- 167.Askarova , S. M. (2022). TALABALARNING MEDIAMADANIYATINI RIVOJLANTIRISH DOLZARB PEDAGOGIK MUAMMO SIFATIDA. Academic Research in Educational Sciences, 3(6), 1067–1071.
- 168.Ashirboev , I. M. (2022). UMUMIY O`RTA TA`LIMDA JISMONIY TARBIYA TO`GARAQLARI TOSHKILIY PEDAGOGIK JARAYONI. Academic Research in Educational Sciences, 3(6), 1078–1081.
- 169.Тангиоров , Н. А. (2022). “БАРҚАРОР РИВОЖЛАНИШ” ҒОЯСИНИНГ НАЗАРИЙ-АМАЛИЙ АҲАМИЯТИ. Academic Research in Educational Sciences, 3(6), 1082–1092.
- 170.Тангиоров , Н. А. (2022). НООСФЕРА КОНЦЕПЦИЯСИ КАТЕГОРИАЛ АППАРАТИНИНГ ФАЛСАФИЙ ТАҲЛИЛИ. Academic Research in Educational Sciences, 3(6), 1093–1099
- 171.Saydaliyev, A. A. (2022). ZnxCd1-xS QATLAMINING KIMYOVIY VA FOTO ELEKTRIK XUSUSIYATLARI. Academic Research in Educational Sciences, 3(6), 1100–1109.
- 172.Norqo'chqarov , X. E., & Tursunov , A. . (2022). AFG'ONISTON ISLOM RESPUBLIKASI DAVRIDAGI SIYOSIY ARBOBLAR VA ULARNING FAOLIYATIGA QISQACHA NAZAR (2001-2021 YY.). Academic Research in Educational Sciences, 3(6), 1110–1124.
- 173.Жабборова , О. М., & Ашурова , Д. Р. (2022). УНИВЕРСИТЕТ ТАЪЛИМИ КОНТЕКСТИДА БОШЛАНҒИЧ ТАЪЛИМ ХУСУСИЯТЛАРИ. Academic Research in Educational Sciences, 3(6), 1125–1128.
- 174.Жабборова, О. М., & Ашурова, Д. Р. (2022). УНИВЕРСИТЕТ ТАЪЛИМИ ШАРОИТИДА БОШЛАНҒИЧ ТАЪЛИМ КОНТЕКСТИ. Academic Research in Educational Sciences, 3(6), 1129–1132
- 175.Tursunov , A. S. (2022). AFG'ONISTONDA AMIR HABIBULLAXON DAVRIDA MA`RIFATCHILIK HARAKATLARI VA “YOSH AFG'ONLAR” HARAKATINING PAYDO BO'LISHI. Academic Research in Educational Sciences, 3(6), 1133–1142.



CONTENTS

176. Turdiyev, S. R. (2022). STEAM FANLARI MASALALARINI STEAM TA'LIMI METODIKASI YORDAMIDA TADQIQ ETISH. *Academic Research in Educational Sciences*, 3(6), 1143–1148.
177. Артиков, С. К. (2022). ХУСУСИЙ АЙБЛОВ ИНСТИТУТИНИНГ ТУШУНЧАСИ, МОҲИЯТИ ВА АҲАМИЯТИ. *Academic Research in Educational Sciences*, 3(6), 1149–1156.
178. Muminova, M. Y. (2022). TA'LIM KLASTERI MUNITIDA MAKTABGACHA TA'LIM TASHKILOTLARI TARBIYACHI PEDAGOGLARINI KASBIY KOMPETENTLIGINI RIVOJLANISHIGA INTEGRATIV YONDASHUV MUAMMO SIFATIDA. *Academic Research in Educational Sciences*, 3(6), 1157–1160
179. Раматов, Ж. С., Ҳасанов, М. ., & Валиев, Л. А. (2022). АУРОБИНДО ГҲОШ ҲАЁТИ ВА ИЛМИЙ ФАЛСАФИЙ МЕЪРОСИ. *Academic Research in Educational Sciences*, 3(6), 1161–1169
180. Раматов, Ж. С., & Ҳасанов, М. . (2022). АБУ НАСР ФОРОБИЙНИНГ ФАЛСАФИЙ ҚАРАШЛАРИ, ХУСУСАН, ИНСОН МАЪНАВИЙ КАМОЛОТИ ҲАҚИДАГИ ИЛМИЙ-ФАЛСАФИЙ ТАЪЛИМОТИ. *Academic Research in Educational Sciences*, 3(6), 1170–1179.
181. Раматов, Ж. С., & Ҳасанов, М. . (2022). АЛ-ФАРОБИЙ ДАВРИДАГИ СИЁСИЙ ВА ИЖТИМОИЙ-МАДАНИЙ ВАЗИЯТ. *Academic Research in Educational Sciences*, 3(6), 1180–1186.
182. Раматов, Ж. С., & Ҳасанов, М. . (2022). АБУ НАСР ФОРОБИЙНИНГ ТАЛИМОТИДА ДИН МАСАЛАСИ. *Academic Research in Educational Sciences*, 3(6), 1187–1192
183. Шайхисламова, Р. . (2022). ЭЛЕМЕНТЫ МАССОВОЙ КУЛЬТУРЫ В ТВОРЧЕСТВЕ В. ПЕЛЕВИНА. *Academic Research in Educational Sciences*, 3(6), 1193–1196.
184. Умарова, Н. Ш. (2022). ЭКОНОМИЧЕСКАЯ СОЦИАЛИЗАЦИЯ КАК СРЕДСТВО СОЦИАЛЬНО-ЭКОНОМИЧЕСКОГО РАЗВИТИЯ РЕГИОНОВ. *Academic Research in Educational Sciences*, 3(6), 1197–1204.
185. Раматов, Ж. С., & Ҳасанов, М. . (2022). ЎЗБЕКИСТОНДА ТРАНСПОРТ ВА ТЕМИР ЙЎЛ ҚУРИЛИШ ТАРАҚҚИЁТИ. *Academic Research in Educational Sciences*, 3(6), 1205–1212
186. Раматов, Ж. С., & Ҳасанов, М. . (2022). ФАРОБИЙНИНГ МЕТОДОЛОГИК АСОСЛАРИ ТАЪЛИМОТИ. *Academic Research in Educational Sciences*, 3(6), 1213–1218.
187. Раматов, Ж. С., & Ҳасанов, М. . (2022). АБУ НАСР ФОРОБИЙНИНГ ДАВЛАТГА ОИД ҚАРАШЛАРИ. *Academic Research in Educational Sciences*, 3(6), 1219–1224.
188. Abdiquobilov, S. X. (2022). MAHSULOTLARNI EKSPORT QILISH UCHUN XALQARO BOZOR TANLASHDA DEANI QO'LLASH VA MAMLAKATIMIZDA EKSPORTNI YANADA OSHIRISH IMKONIYATLARI. *Academic Research in Educational Sciences*, 3(6), 1225–1233.
189. Yuldasheva, Z. . (2022). THE ROLE OF UZBEKISTAN ON THE GREAT SILK ROAD. *Academic Research in Educational Sciences*, 3(6), 1234–1238.
190. Очилова, Ш. С. (2022). ОСОБЕННОСТИ САМОБЫТНОЙ ТРАДИЦИОННОЙ ОДЕЖДЫ ХОРЕЗМА. *Academic Research in Educational Sciences*, 3(6), 1239–1245
191. Tugalov, H. . (2022). ХИТОЙ ТИЛИДА О'ЗЛАШМА СО'ЗЛАРНИНГ ТАРЖИМАДАГИ МУАММОЛАРИ. *Academic Research in Educational Sciences*, 3(6), 1246–1250.
192. Sobirov, U. ., & Hayitboyev, S. . (2022). VA'ZI PARAMETRGA BOG'LIQ INTEGRALLARNI HISOBLASH. *Academic Research in Educational Sciences*, 3(6), 1251–1257.



CONTENTS

193. Xudaybergenova, G. K., Ruzimova, Y. J., & Yakubov, H. E. (2022). UCHBURCHAK MAVZUSIGA OID BA'ZI OLIMPIADA MASALALARINING YECHIMLARI. Academic Research in Educational Sciences, 3(6), 1258–1263
194. Madraximov, T. R., To'raxonov, I. F., & Fayzullayev, S. S. (2022). HAJMLARNI VA YUZALARNI HISOBLASH UCHUN BITTA UNIVERSAL FORMULA HAQIDA. Academic Research in Educational Sciences, 3(6), 1264–1269.
195. Madraximov, T. R., To'raxonov, I. F., & Sotliqov, G. R. (2022). STEREOGRAFIK PROYEKSIYA VA UNING ANALITIK IFODASI. Academic Research in Educational Sciences, 3(6), 1270–1275.
196. Usmanova, D. ., & Shodieva, G. N. (2022). ISSUES OF CLASSIFICATION OF WORD CATAGORIES IN THE UZBEK LANGUAGE. Academic Research in Educational Sciences, 3(6), 1276–1280.
197. Sobirov, S. G. (2022). KO'CHA CHIROQLARINI AVTOMATIK BOSHQARUVI ORQALI ELEKTR ENERGIYASI TEJAMKORLIGIGA ERISHISH. Academic Research in Educational Sciences, 3(6), 1281–1284.
198. Турғунов, М. . (2022). ЎЗБЕКИСТОН РЕСПУБЛИКАСИНING КОНСТИТУЦИЯСИ – ДЕМОКРАТИК ТАРАҚҚИЁТИМИЗНИНГ МУСТАҲКАМ ПОЙДЕВОРИ. Academic Research in Educational Sciences, 3(6), 1285–1291.
199. Xudayberganov, X. S., & Qalandarov, D. Y. (2022). SABZINI QURITISHGA TAYYORLASH VA QURITISH USULLARI. Academic Research in Educational Sciences, 3(6), 1292–1295.
200. Аллабердиев, Ф. Х., Хамраева, М. Ф., & Хамраев, М. Ф. (2022). ПРИМЕНЕНИЕ СЕФАДЕКСА В АНАЛИЗЕ НЕКОТОРЫХ ФЛАВАНОИДОВ. Academic Research in Educational Sciences, 3(6), 1296–1298.
201. Xasanov, I. T. (2022). O'ZBEKISTON JISMONIY TARBIYA TIZIMIDA PARALIMPIYA SPORT MUSOBAQALARI TARIXI. Academic Research in Educational Sciences, 3(6), 1299–1306
202. Muratov, J. S. (2022). BOSHLANG'ICH SPORT IXTISOSLIGI BOSQICHIDA QAYIQLARDA ESHKAK ESHISH JARAYONINI INDIVIDUAL TAYYORGARLIGINI HISOBGA OLGAN HOLDA O'QITISH TEXNOLOGIYASI. Academic Research in Educational Sciences, 3(6), 1307–1311.
203. Назаров, З. С., & Таджиев, Ш. Т. (2022). ОБОСНОВАНИЕ КЛАССИФИКАЦИИ ЗАПАСОВ НАГОРНЫХ МЕСТОРОЖДЕНИЙ С УЧЕТОМ СПОСОБОВ РАЗРАБОТКИ, ОСВАИВАЕМЫХ ОТКРЫТО-ПОДЗЕМНЫМ СПОСОБОМ. Academic Research in Educational Sciences, 3(6), 1312–1317.
204. Sadikova, M. K. (2022). HINDIY TILIDA SINTAKTIK SINONIMIYA. Academic Research in Educational Sciences, 3(6), 1318–1323.
205. Abdullayev, U. A. (2022). AMIR TEMURNING “BESH YILLIK YURISHLARI” DAVRIDA YAQIN SHARQDAGI SIYOSIY VAZIYAT. Academic Research in Educational Sciences, 3(6), 1324–1331.
206. Otobolayev, D. M. (2022). XALQARO SPORT FEDERATSIYALARINING TASHKILIY-HUQUQIY ASOSLARI. Academic Research in Educational Sciences, 3(6), 1332–1336.

