

ARES

ACADEMIC RESEARCH IN EDUCATIONAL SCIENCES

UIF: 6.1

SJIF: 5.7

SIS: 1.2

Cite Factor: 0.89

2022/10

VOLUME 3

ISSUE 10



*We increase scientific
potential together!*

ARES.UZ

Exact Sciences
Natural Sciences
Technical Sciences
Pedagogical Sciences
Medical Sciences
Social and Humanitarian Sciences





ISSN 2181-1385

VOLUME 3, ISSUE 10

OCTOBER, 2022



www.ares.uz

EDITOR-IN-CHIEF

G. Mukhamedov

Professor, Doctor of Chemical Sciences, Chirchik State Pedagogical University

EDITORIAL BOARD

U. Khodjamkulov

Associate Professor, Doctor of Pedagogical Sciences, Chirchik State Pedagogical University

S. Botirova

Associate Professor, Doctor of Pedagogical Sciences, Chirchik State Pedagogical University

B. Eshchanov

Associate Professor, Doctor of Physical Sciences, Chirchik State Pedagogical University

S. Madayeva

Professor, Doctor of Philosophical Sciences, National University of Uzbekistan

R. Bekmirzayev

Professor, Doctor of Physical Sciences, Jizzakh State Pedagogical University

G. Nurshiyeva

Professor, Doctor of Philosophical Sciences, National University of Kazakhstan

G. Gaffarova

Professor, Doctor of Philosophical Sciences, Chirchik State Pedagogical University

Y. Safronova

Professor, Doctor of Pedagogical Sciences, Volgograd State Agricultural University, Russia

G. Ruzmatova

Professor, Doctor of Philosophical Sciences, National University of Uzbekistan

N. Shermuhamedova

Professor, Doctor of Philosophical Sciences, National University of Uzbekistan

B. Khusanov

Associate Professor, Candidate of Philosophical Sciences, Chirchik State Pedagogical University

K. Tulantayeva

Associate Professor, Candidate of Historical Sciences, National University of Kazakhstan

O. Naumenko

Associate Professor, Candidate of Philosophical Sciences, National University of Science and Technology MISIS

M. Rakhimshikova

Associate Professor, Candidate of Philosophical Sciences, South Kazakhstan State University

M. Gulyamova

Associate Professor, PhD in Pedagogical Sciences, Uzbekistan State World Languages University

N. Makhmudova

Associate Professor, PhD in Philological Sciences, Uzbekistan State World Languages University

M. Sultonov

Associate Professor, Doctor of Chemical Sciences, Jizzakh State Pedagogical University

N. Zolotyx

Associate Professor, Candidate of Pedagogical Sciences, Volgograd State Agricultural University, Russia

J. Kholmuminov

Associate Professor, Doctor of Philosophical Sciences, Tashkent State University of Oriental Studies

A. Kholmakhmatov

PhD in Political Sciences, Ministry of Higher and Secondary Specialized Education

O. Hayitov

Professor, Doctor of Psychological Sciences, Academy of Public Administration under the President of the Republic of Uzbekistan

D. Karshiyev

Associate Professor, Candidate of Physical Sciences, Tashkent Paediatric Medical Institute

T. Shevchenko

Associate Professor, Candidate of Pedagogical Sciences, Volgograd State Agricultural University, Russia

R. Ikramov

Associate Professor, Candidate of Juridical Sciences, Chirchik State Pedagogical University

C. Nasritdinov

Associate Professor, Chirchik Higher School of Tank Command-Engineering

Z. Yakhshiyeva

Associate Professor, Doctor of Chemical Sciences, Jizzakh State Pedagogical University

B. Yuldashev

Associate Professor, Tashkent Paediatric Medical Institute

Y. Islamov

Associate Professor, Candidate of Biological Sciences, Tashkent Paediatric Medical Institute

S. Allayarova

Associate Professor, Candidate of Philosophical Sciences, National University of Uzbekistan

M. Djumabekov

Associate Professor, Candidate of Philosophical Sciences, South Kazakhstan State University

K. Toshov

Senior Teacher, PhD, National University of Uzbekistan

T. Khojiyev

Associate Professor, PhD, National University of Uzbekistan

A. Shofkorov

Associate Professor, Candidate of Philological Sciences, Chirchik State Pedagogical University

N. Kholikova

Associate Professor, Candidate of Philological Sciences, Chirchik State Pedagogical University

I. Ergashev

Professor, Doctor of Political Sciences, National University of Uzbekistan

J. Davletov

Senior Teacher, PhD in Philosophical Sciences, Urgench State University

A. Makhmudov

Doctor of Philosophy in Economical Sciences, Academy of Public Administration under the President of the Republic of Uzbekistan

A. Yuldashev

PhD in Philological Sciences, Uzbekistan State World Languages University

S. Pirmatov

Associate Professor, PhD in Physics and Mathematics, Tashkent State Technical University

D. Otajonova

Senior Teacher, PhD in Philological Sciences, Chirchik State Pedagogical University

F. Rajabov

Associate Professor, PhD in Geographical Sciences, Chirchik State Pedagogical University

J. Namozov

Associate Professor, PhD in Geographical Sciences, Chirchik State Pedagogical University

N. Umarova

Associate Professor, PhD in Psychological Sciences, Tashkent State Pedagogical University

S. Toshtemirova

PhD in Pedagogical Sciences, Chirchik State Pedagogical University

U. Shermatova

PhD in Pedagogical Sciences, Chirchik State Pedagogical University

S. Akhunova

Associate Professor, PhD in Economical Sciences, Fergana Polytechnic Institute

N. Juraeva

Senior Teacher, PD in Economical Sciences, Fergana Polytechnic Institute

S. Iskhakova

Associate Professor, Candidate of Agricultural Sciences, National University of Uzbekistan

U. Rustamov

Acting Associate Professor, Candidate of Physical and Mathematical Sciences, Chirchik State Pedagogical University

I. Mambetov

PhD in Philological Sciences, Karakalpak State University

Z. Sanakulov

Senior Teacher, PhD in Philological Sciences, Chirchik State Pedagogical University

D. Sharipov

Senior Scientific Researcher, PhD in Technics, Tashkent University of Information Technologies

O. Jabborova

Acting Associate Professor, PhD in Pedagogical Sciences, Chirchik State Pedagogical University

G. Tojiyeva

Associate Professor, PhD in Philological Sciences, Karshi State University

A. Yekabsons

Acting Associate Professor, PhD in Philological Sciences, Chirchik State Pedagogical University

E. Makhkamov

Associate Professor, PhD in Physics and Mathematics, Chirchik State Pedagogical University

A. Seytov

Associate Professor, PhD in Physics and Mathematics, Chirchik State Pedagogical University

A. Tursunov

Associate Professor, PhD in Philological Sciences, Navoi State Mining Institute

N. Bobomuradov

PhD in Pedagogical Sciences, Uzbekistan State University of Physical Education and Sport

U. Kasimov

Professor, Doctor of Philological Sciences, Jizzakh State Pedagogical University

Sh. Otajonov

Professor, Doctor of Physical and Mathematical Sciences, National University of Uzbekistan

L. Sobirova

PhD in Pedagogical Sciences, Uzbekistan State University of Physical Education and Sport

Sh. Kurbanov

Associate Professor, PhD in Technical Sciences, Karshi Engineering-Economic Institute

B. Salimov

Associate Professor, Doctor of Philosophical Sciences, Tashkent State Transport University

R. Khudayberganov

Associate Professor, Doctor of Philosophical Sciences, Tashkent State Transport University

M. Vafoeva

Associate Professor, Candidate of Philological Sciences, Samarkand State University

K. Inakov

Associate Professor, PhD in Pedagogical Sciences, National University of Uzbekistan

G. Rashidova

Acting Associate Professor, PhD in Pedagogical Sciences, Jizzakh branch of National University of Uzbekistan

Editorial Secretary: T. Madalimov

ПОЛИВИНИЛХЛОРИД АСОСИДАГИ ПОЛИАМФОЛИТГА МИС (II) ВА НИКЕЛ (II) ИОНЛАРИНИНГ СОРБЦИЯСИНИНГ ПСЕВДО-БИРИНЧИ ВА ПСЕВДО-ИККИНЧИ ТАРТИБЛИ КИНЕТИК МОДЕЛЛАРИ

Суён Юсуп угли Хушвактов

PhD, Чирчик давлат педагогика университети

E-mail: suyunkhushvaktov91@gmail.com

Мурод Махмаражаб угли Жураев

PhD, Чирчик давлат педагогика университети

E-mail: murodjurayevkimyo@gmail.com

Даврон Абдисаматович Эштурсунов

Ўқитувчи, Чирчик давлат педагогика университети

E-mail: eshtursunovd@gmail.ru

АННОТАЦИЯ

Поливинилхлорид асосидаги янги полиамфолитга суний эритмалардан Cu^{2+} ва Ni^{2+} ионларининг ютулиш қонуниятлари тадқиқ қилинди. Тадқиқот натижалари асосида металл ионларининг полиамфолитга сорбциясини псевдо-биринчи ва псевдо-иккинчи тартибли кинетик моделлар ўрганилди. Олинган кинетик параметрлар жараённинг псевдо-иккинчи тартибли моделга бўйсунуши ҳамда, поливинилхлорид асосидаги полиамфолитга Cu^{2+} ионлари Ni^{2+} ионларидан кўпроқ сорбцияланиши аниқланди.

Калит сўзлар: поливинилхлорид пластикат, полиамфолит, сорбция, ионит, мис ва никел иони, кинетика, псевдо биринчи ва иккинчи кинетик модел.

PSEVDO-FIRST AND PSEVDO-SECOND ORDER KINETIC MODELS OF SORPTION OF COPPER (II) AND NICKEL (II) IONS IN POLYAMPHOLITE BASED ON POLYVINYL CHLORIDE

ABSTRACT

The regularities of the absorption of Cu^{2+} and Ni^{2+} ions from artificial solutions based on polyvinyl chloride containing amino and sulfur groups have been studied. Based on the results of the study, blue pseudo-first and pseudo-random kinetic models of sorption of metal ions by polyampholyte were studied. Obtained kinetic parameters of the system conformed to the pseudo-second order model. In rare cases, it was found that

Cu²⁺ ions from polyvinyl chloride polyampholyte polyampholyte receive proabsorption from Ni²⁺ ions.

Keywords: PVC compound, polyampholyte, sorption, ion exchanger, nickel and copper ions, kinetics, pseudo-first and pseudo-second kinetic model.

КИРИШ

Бугунги кунда саноат корхоналаридан чиқаётган оқова сувлар таркибидаги оғир ва захарли бўлган металл ионларини ажратиб олишнинг анъанавий усуллари иқтисодий жихатдан қимматлиги ҳақида ҳавотирлар пайдо бўла бошлади. Шунингдек гидрометаллургия усулида металлларни ажратиб олиш давомида ҳосил булган технологик эритмалар таркибида мис, никел, кўрғошин, симоб каби рангли ва оғир металл ионлари мавжуд бўлиб [1]. Кўпгина саноат тармоқларидан чиқадиган оқова сувлар таркибида турли хил оғир металлларнинг деярли барчасини учратиш мумкин [2]. Айниқса Co²⁺, Cr³⁺, Cu²⁺, Ni²⁺, Pb²⁺, Zn²⁺ каби ионларнинг сувдаги концентрацияларининг ортиши атроф муҳитга зарарли таъсирини кўрсатиб келмоқда [3, 4].

Кўплаб саноат корхоналарида оқова сувлар таркибидаги оғир металл ионлари миқдорини назорат қилиш, ҳозирги кунда экологиянинг долзарб вазифаларидан бири бўлиб ҳисобланади [5]. Ифлосланган оқова сувлар таркиби анализ қилингандан сўнг мос равишда турли хил кимёвий моддалар ва ионлардан тозаланади. Юқори ишлаб чиқариш жараёни таъсирида ифлосланган оқова сувларини табиатга чиқариш, бундай ҳолатда турли хил экологик муаммоларни келтириб чиқаришга олиб келади, бунинг олдини олиш учун оқова сувларини захарли ва оғир метал ионларидан тозалаш талаб қилинади [6]. Бу каби ижтимоий ва экологик муаммони ҳал қилиш учун яъни сувда эриган металл ионларини ажратиб олишда бир қанча усуллари мавжуд. Металл ионларини эритмаларидан ажратиб олишда тескари осмос, электродиализ, биокимёвий усул, чўктириш каби анъанавий усуллар кўп энергия талаб қилади ва катта миқдордаги чиқиндиларни ҳосил қилади. Сўнгги йилларда гидрометаллургияда эритма таркибидаги металл ионларини ажратиб олишда, сувларни тузсизлантиришда ва оқова сувларини захарли ионлардан тозалаш учун энг кенг қўлланиладиган, иқтисодий жихатдан арзон ва самарали бўлган усуллардан бири ионитлар ёрдамида ион алмашилиш усулида чўктириш ҳисобланади.

Ион алмашинувчи материаллар бу турли сунъий ва технологик эритмалардан ионларини ажратиб оладиган ва ўзлари эримайдиган моддалардир. Технологик эритмалардан

тузни тозалаш вақтида сувнинг иккиламчи ифлосланиши билан боғлиқ кўплаб муаммоларни самарали ҳал қилишда энг кўп ишлатиладиган ионитлардан АБ - 17-8 анионитининг физик – кимёвий хусусиятлари аниқланган. Бу турдаги анионитлар стирол ва 8% дивинилбензол асосида олинган [7]. Шунингдек ПВХ ни аминлаш реакциялари Япония олимлари томонидан ҳам амалга оширилган [8]. Айтиш керакки, ПВХ ни этилендиамин (ЭДА)нинг турли хил концентрацияларида аминлаш реакциялари келтирилган. Натижада таркибида аминогуруҳлари тутган ионалмашувчи полимер материаллар олинган.

Эронлик олим Аҳмед бошчилигидаги бир қатор олимлар томонидан поливинилхлоридни суёқ аммиак билан босим остида, 100-140К ҳароратда диоксан ёки диметилформаид ва дихлорэтан ҳамда метанол муҳитида аминланиши натижасида мустақамлиги юқори бўлган полимер олинган (азот миқдори 1% дан 9% гача) [9]. Полиамфолитлар синфига тегишли бўлган комплекс ҳосил қилиш хосасига эга бўлган ион алмашувчи материаллар рангли металлларнинг технологик эритмаларини концентратциялаш учун кенг қўлланилади. Бу материаллар заҳарли моддаларни, ҳатто уларнинг концентрацияси жуда кичик бўлган ҳаво ва сувли муҳитдан юқори унум билан ажратиш олиш хусусиятига эга [10]. Комплекс ҳосил қилувчи полимерлар қаторига бир қатор оғир ва рангли металлларга нисбатан юқори сорбцион сиғим ва селективликка эга бўлган амино-сульфоли тўрсимон сополимерлар киради, бу полимерлар комплексининг полидентатлиги билан ҳам, амино ва сульфатли гуруҳлар иштироки билан комплекс ҳосил қилишда хелат эффекти билан ҳам боғланади [11]. Полиамфолитлар бир вақтнинг ўзида ҳам анион ҳам катион гуруҳлари тутган маълум бир ишорали зарядлар эритма рН қийматлари билан ишлай оладиган, катион ва анионларни алмашувчи полимер моддалар. Қулай шароитда стерик жиҳатдан полианион ва поликатионларнинг иккала гуруҳларини аниқ белгилай оладиган полиамфолитнинг ички тузини ҳосил қиладиган формалари мавжуд. Полианионларнинг осмотик фаоллиги бироз паст бўлганлиги учун оз гидратланади ва бироз гидрофилланади. Баъзан ички туз ҳосил қилувчи формаси ионлар билан ўзаро алоқа қилиб бироз нейтралланган полиэлектрولит комплексларни ҳосил қиладди.

Турли хил ионоген гуруҳларнинг битта полимер зеносида ёки матричасида бўлишига қараб битта зеноли ва турли зеноли полиамфолитлар мавжуд. Полиамфолитлар ҳар қандай анион ва катион марказларини матрицанинг турли зеноларида жойлашган ионитларни ўз ичига олади [12].

Ион алмашинуви жараёнларини тавсифлаш учун кўплаб назариялар мавжуд [13, 14]. Кўп йиллар давомида турли хил ионалмашинувчи реакцияларнинг тезлик константаларини моделлаштиришда Лагергрэн тенгламаси ва бошқалар асосан кинетик таҳлил жараённинг ўзгаришларига эътибор қаратдилар [15, 16, 17].

Ушбу мақолада сунъий эритмалардан рангли металл ионларини ажратиш олишда ПВХ асосида олинган таркибида амина ва сульфогруҳлари тутган полиамфолитдан фойдаланилди. Бунда полиамфолитга Cu^{2+} ва Ni^{2+} ионларини сорбция жараёнларининг механизмларига турли омилларнинг таъсири ўрганилди.

МЕТОДОЛОГИЯ

ПВХ асосида олинган полиамфолитга сунъий эритмалардан Cu^{2+} ва Ni^{2+} ионларининг сорбцияси ўрганилди. Бунинг учун $\text{Cu}(\text{NO}_3)_2 \cdot 3\text{H}_2\text{O}$ ва $\text{Ni}(\text{NO}_3)_2 \cdot 6\text{H}_2\text{O}$ кристаллигидратларидан фойдаланиб Cu^{2+} ва Ni^{2+} ионларининг 0,25; 0,125; 0,1; 0,075; 0,05; 0,025; 0,0125; 0,01 моль·л⁻¹ концентрацияли эритмалар тайёрланди ва тайёрланган сунъий эритмалардан металл ионларининг сорбция давомийлиги 1, 2, 4, 6, 8, 10 соатларда ўрганилди. Бунинг учун HCl бўйича статик алмашинувчи сифими 4,5 мг-экв г⁻¹, NaOH бўйича 3,5 мг-экв г⁻¹ бўлган қуруқ сорбент 0,3 г дан аналитик тарозида ўлчаб олиниб, ҳажми 250 мл бўлган конуссимон колбаларга солинди ва 100 мл дан туз эритмалари қуйилди. Сорбциядан олдинги ва кейинги эритмалардаги металл ионларининг концентрация ўзгариши *Спектрофотометр (Mikroplanshet rider Perkin Elmer)* (АҚШ) ёрдамида аниқланди (Cu^{2+} учун 760 нм, Ni^{2+} учун 720 нм тўлқин узунлигида) [18, 19].

Сорбентга ютилган металл иони миқдори қуйидаги тенглама орқали ҳисоблаб чиқилган.

$$q_e = \frac{(C_0 - C_p)}{m} \times V$$

Бунда: q_e —ионитга ютилган металл иони миқдори моль/г, C_0 – металл ионларининг дастлабки концентрация моль/л, C_p – металл ионларининг мувозанат концентрацияси моль/л; V – эритма ҳажми л; m – қуруқ сорбент массаси(г) [20, 21, 22].

Адсорбция кинетикасини ўрганиш

Маълумки сорбция жараёнларининг механизмлари (кимёвий реакция тезлиги, диффузияни бошқариш ва масса узатилишини) аниқлашда кинетик моделлардан



фойдаланилади. Сўнгги йилларда турли хил кинетик моделлар псевдо биринчи тартибли, псевдо иккинчи тартибли ва бошқа бир қанча усуллардан фойдаланилмоқда. Бунинг учун натрий гидроксид бўйича САС қиймати 3,5 мг-экв/г ва хлорид кислота бўйича САС қиймати 4,5 мг-экв/г гранулалар ўлчами 0,315-1,875 мм дан кам бўлмаган пластикат ПВХ асосида олинган таркибида аминок ва сульфогурuhlари тутган полиамфолит ишлатилди.

Ушбу ишда қуйидаги кинетик моделлардан фойдаланилди

Псевдо-биринчи тартибли кинетик модель

Псевдо-биринчи тартибли кинетик модел қуйидаги Лагергрэн тенгламаси билан ифодаланади:

$$\log(q_e - q_t) = \log q_e - \frac{k_1}{2,303} t$$

Бу тенгламада: q_t ва q_e маълум вақтдаги ва мувозанатдаги сорбентнинг металлари сорбциялаган миқдори (мг/г). k_1 -биринчи тартибли сорбция жараёни тезлик константаси (мин^{-1}) бўлиб, $\log(q_e - q_t)$ ва t вақтга нисбатан тузилган чизиқли графигида кесишиш қиялигининг бурчак қиймати - $k_1/2,303$ га тенг.

Тажирибада ҳисобланган Cu^{2+} ва Ni^{2+} ионларининг ПВХ асосидаги полиамфолитга сорбцияланиш жараёни кинетикаси 1 - расмда, $\log(q_e - q_t)$ ва t вақтга нисбатан тузилган графикдан псевдо биринчи тартибли кинетик параметрларини топиш орқали баҳоланди.

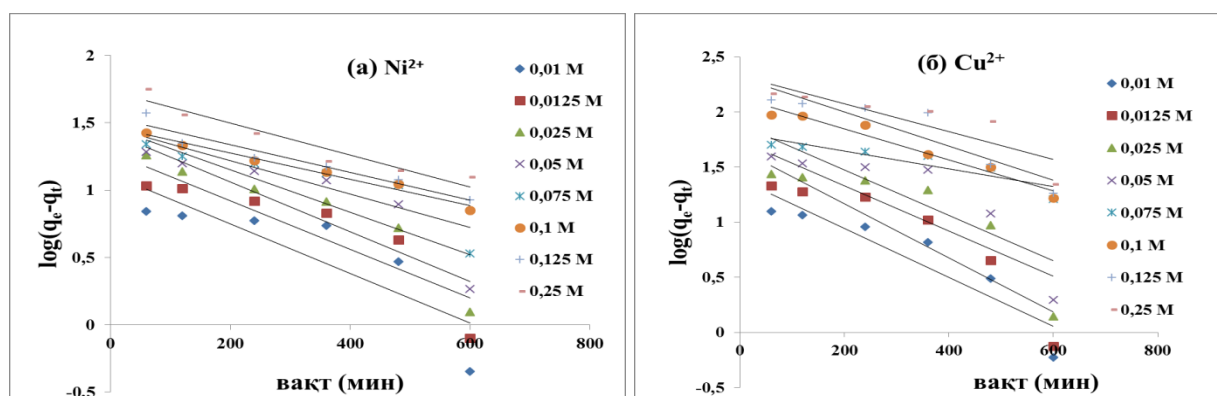

1 - расм. ПВХ асосидаги полиамфолитга Ni^{2+} (а) ва Cu^{2+} (б) ионлари сорбциясининг псевдо-биринчи тартибли кинетик модели.

Шунингдек Cu^{2+} ва Ni^{2+} ионларининг ПВХ асосидаги полиамфолитга сорбцияланиш жараёни кинетикаси псевдо-иккинчи тартибли кинетик параметрларини топиш орқали баҳоланди.

Псевдо-иккинчи тартибли кинетик модель

Псевдо-иккинчи тартибли кинетик моделл қуйидаги тенглама билан ифодаланани [23].

$$\frac{t}{q_t} = \frac{1}{k_2 q_e^2} + \left(\frac{1}{q_e}\right)t$$

Дастлабки сорбция даражаси ($t=0$) қуйидагича топилади:

$$h = k_2 q_e^2$$

Келтирилган тенгламаларда k_2 тезлик константаси, q_e – маълум массали сорбентга ютилган металл ионларининг миқдори (мг/г), t -вақт (минут).

Cu^{2+} ва Ni^{2+} ионларининг ПВХ асосидаги полиамфолитга сорбцияланиш жараёни кинетикаси 2 - расмда t/q_e ва t вақтга нисбатан тузилган графикдан псевдо иккинчи тартибли кинетик параметрларини топиш орқали баҳоланди.

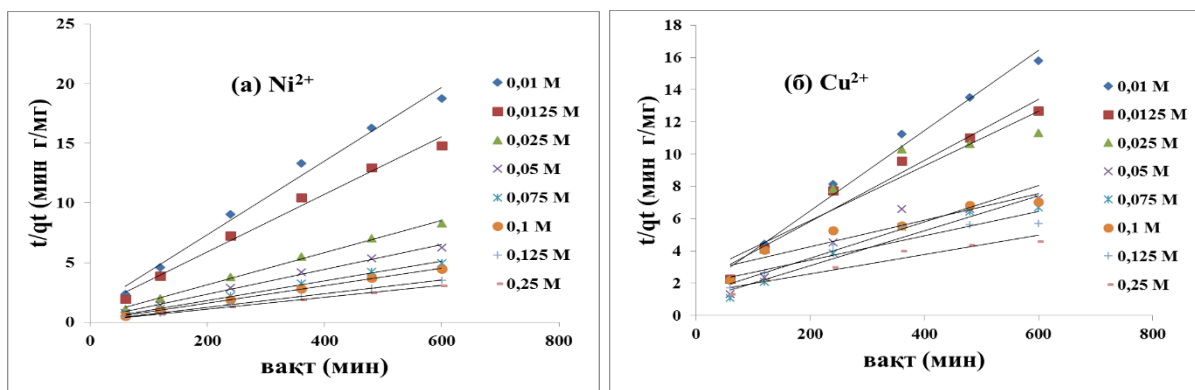

2 - Расм. ПВХ асосидаги полиамфолитга Ni^{2+} (а) ва Cu^{2+} (б) ионлари сорбциясининг псевдо-иккинчи тартибли кинетик модели.

ПВХ асосидаги полиамфолитга Cu^{2+} ва Ni^{2+} ионларининг сорбцияланиш жараёни кинетикаси юқорида келтирилган 1 ва 2 - расмлардан фойдаланиб топилган тезлик константалари (k_1 ва k_2) ва корреляция коэффициентлари (R^2) 1 - жадвалда келтирилган.

1 - жадвал.

ПВХ асосидаги полиамфолитга Cu^{2+} ва Ni^{2+} ионлари сорбциясининг кинетик кўрсаткичлари ва фаолланиш энергияси.

Сорбент	Металлар	Дастлабки конс. (моль/л)	Псевдо-биринчи тартибли			Псевдо-иккинчи тартибли			E_a кЖ/моль	
			Мувозана т адсорбция миқдори q_e (мг г ⁻¹)	k_1 (мин ⁻¹)	R^2	Мувозана т адсорбция миқдори q_e (мг г ⁻¹)	k_2 (г мг ⁻¹ мин ⁻¹)	R^2		
1	2	3	4	5	6	7	8	9	10	
Полиамфолит	Ni^{2+}	0,010	32,45	0,00253	0,705		0,000786	0,986		
		0,0125	41,31	0,00241	0,777	33,33	6	0,000537	0,987	
		0,025	47,21	0,00233	0,868	41,67	8	0,000393	0,996	
		0,050	73,75	0,00233	0,791	76,92	9	0,000357	0,994	
		0,075	88,51	0,00233	0,811	100,0	1	0,000367		49,52
		0,100	97,35	0,00233	0,981	125,0	8	0,000385	0,999	
		0,125	144,5	0,00193	0,932	142,9	8	0,002840	0,999	
		0,250	159,3	0,00163	0,929	178,6	9	0,000221	0,999	
						200,0	2			
				Ўртача k_1 ва k_2		0,00222			0,0000736	
Полиамфолит	Cu^{2+}	0,010	38,59	0,00461	0,843	41,67	0,000377	0,985		
		0,0125	48,00	0,00461	0,838	55,56	0,000158	0,96		
		0,025	54,41	0,0023	0,744	58,82	0,000115	0,884		
		0,050	84,48	0,0023	0,745	90,91	0,000093	0,903		
		0,075	105,6	0,00461	0,822	117,7	0,000029	0,946		
		0,100	121,6	0,00231	0,957	175,4	0,000022	0,888	54,15	
		0,125	163,2	0,00231	0,843	212,7	0,000011	0,849		
		0,250	192,0	0,00231	0,749	263,2	0,000007	0,934		
				Ўртача k_1 ва k_2		0,01354			0,000010	

Мазкур олиб борилган кинетик тадқиқотларда пластикат ПВХ асосида олинган янги полиамфолитга сунъий эритмалардан Cu^{2+} ва Ni^{2+} ионларини сорбцияси псевдо-биринчи псевдо-иккинчи тартибли кинетик моделларнинг тезлик константалари ҳисоблаб топилди. Тадқиқотларда кўринадика ионларнинг полиамфолитга ютилиши псевдо-иккинчи тартибли кинетик моделга бўй сўнганлигидан

далолат беради, ҳамда псевдо-иккинчи тартибли кинетик моделнинг корреляцион коэффисенти тегишли равишда Ni^{2+} ($R^2=0,705-0,986$) ва Cu^{2+} ($R^2=0,843-0,985$) қийматлар тенлиги аниқланди. Бу эса Cu^{2+} ва Ni^{2+} ионларинг ПВХ асосида олинган полиамфолитга сорбцияланишида металл ионлари билан бир қаторда сорбент таркибидаги амина ва сульфогуруҳлар ҳам таъсир кўрсатганлигидан далолат беради. Шунингдек эритмалардаги адсорбция константаси қийматининг ҳарорат таъсирида ўзгаришини Аррениус қўйидаги тенглама орқали ифодалади [24].

$$\ln k_2 = \ln A_0 - E_a / RT$$

Бу ерда: A_0 экспонентал фактор, E_a - фаолланиш энергияси ва k_2 (г/мг мин) турли ҳароратлардаги псевдо-иккинчи тартибли кинетик константа.

Сорбция жараёнида металл ионларининг фаолланиш энергияси никель иони учун 49,52 кж/моль, мис иони учун 54,15 кж/моль бу қийматлар асосида жараён сорбцияси қўйидаги кетма - кетлик $Ni^{2+} < Cu^{2+}$ асосида фаолланиш энергияси ортиб бориши аниқланди. Металл ионларининг сорбцияси металл катионлари ва ионит юзасидаги $-SO_3^-$ гуруҳлари орасидаги электростатик таъсир асосида ҳамда ионит таркибидаги $>NH$ гуруҳлари орасидаги координацион боғланиш асосида боради. Бундан ташқари оралиқ металл ионлари ионит билан кординатцион боғ ҳосил қилиш кучи ҳам муҳим аҳамиятга эга. Шундай қилиб Cu^{2+} ионлари Ni^{2+} ионларига нисбатан ионитга кўпроқ ютилиши аниқланди. Бу эса олинган полиамфолит саноат миқёсида оқова сувлар таркибидан металл ионларини ажратиш имконини беради.

REFERENCES

1. Kowanga K.D., Erastus G., Godfrey O.M., Eliakim M.M. Kinetic, sorption isotherms, pseudo-first-order model and pseudo-second-order model studies of Cu(II) and Pb(II) using defatted Moringa oleifera seed powder. The Journal of Photopharmacology. 2016; 5(2): 71-78.
2. Krim L., Nacer S. and Bilango G. Kinetics of chromium sorption on biomass fungi from aqueous solution. Am. J. Environ. Sci., 2006. 2: 27-32.
3. Yisa J. Heavy metals contamination of road deposited sediments. Am. J. Applied Sci., 2010. 7: 1231-1236.
4. Ong M.C. and Kamruzzaman B.Y. An assessment of metals (Pb and Cu) contamination in bottom sediment from South China Sea coastal waters, Malaysia. Am. J. Applied Sci., 2009. 6: 1418-1423.
5. Золотов Ю.А., Цизин Г.И., Дмитриенко С.Г., Моросанова Е.И. Сорбционное концентрирование микрокомпонентов из

- растворов. Применение в неорганическом анализе. – М.: Наука, 2010. 564 с.
6. Raghav S., Kumar D., Adsorption equilibrium, kinetics, and thermodynamic studies of fluoride adsorbed by tetrametallic oxide adsorbent, *J. Chem. Eng. Data* 63 (2018) 1682–1697.
7. Slavinskaya G.V., Kurenkova O.V. Water supply, sewerage, building construction of water resources protection influence of filter materials on water quality Voronezh State Technical University Issue № 4 (36), 2017 ISSN 2542-0526.
9. Eun Ji Park., Byoung Chul Park., Young Joong Kim., Ali Canlier., Taek Sung Hwang. Elimination and Substitution Compete During Amination of poly (vinyl chloride) with Ehtylenediamine: XPS Analysis and Approach of Active Site Index Article in *Macromolecular Research*. June 2018. DOI: 10.1007/s13233-018-6123-z.
10. Ahmed I.S., Ghonaim A.K., Abdel Hakim A.A., Moustafa M.M., Kamal El-Din A.H. Synthesis and characterization of some polymers for removing of some heavy metal ions of industrial wastewater // *J Appl Sci Res*. 2008; 4: pp. 1946-1958.
11. Лейкин Ю.А., Мясоедов Б.Ф., Лосев В.В., Кириллов Е.А. Модифицированные сорбенты для селективного извлечения аммиака и его производных. // *Хим. Физика*. 2007. Т. 26. № 10. С. 18–33.
12. Brown C.-J., Sheedy, M.: *A new ion exchange process for softening high TDS produced water*, SPE/Petroleum Society of CIM/СНОА, Technical Paper No 78941, Eco-Tec Inc., 2002.
13. Лейкин Ю.А. Исследование в области химии комплексообразующих фосфорсодержащих полимеров трехмерной структуры: Дис. д-ра хим. наук. М.: МХТИ им. Д.И. Менделеева, 2009. 440 с.
14. Keno David Kowanga., Erastus Gatebe., Godfrey Omare Mauti, Eliakim Mbaka Mauti Kinetic, sorption isotherms, pseudo-first-order model and pseudo-second-order model studies of Cu(II) and Pb(II) using defatted *Moringa oleifera* seed powder *The Journal of Phytopharmacology* 2016; 5(2): 71-78.
15. Нецкина О.В. Адсорбция из растворов на твёрдой поверхности Новосибирск 2015;3-15.
16. Foo K.Y., Hameed B.H.: Insights into the modeling of adsorption isotherm systems, *Chemical Engineering Journal*, 2010, 156(1), 2-10.
17. Juraev M., Khushvaktov S., Botirov S., Bekchanov D., Mukhamediev M. Kinetics of Sorption of Ca (II) And Mg (II) Ions from Solutions To a New Sulphocathionite. *International Journal of Advanced Science and Technology* Vol. 29, No. 7, (2020), (iyun) pp. 3395-3401 / <https://serisc.org/journals/index.php/IJAST/article/view/21894>.

18. Rengaraj S., Yeon J.W., Kim Y., Yongju, J: Adsorption characteristics of Cu(II) onto ion exchange resins 252H and 1500H: Kinetics, isotherms and error analysis, *Journal of Hazardous Materials*, 2007, 143(1–2), 469-477;
19. Rengaraj S., Yeon J.W., Kim Y., Yongju J. Adsorption characteristics of Cu(II) onto ion exchange resins 252H and 1500H: Kinetics, isotherms and error analysis, *Journal of Hazardous Materials*, 2007, 143(1–2), 469-477.
20. Хушвақтов С.Ю., Жураев М.М., Бекчанов Д.Ж., Мухамедиев М.Г. Сорбция ионов меди (II) и никеля (II) на азот и серосодержащем полиамфолите. //UNIVERSUM: Химия и биология. (2019) № 11 (65).
21. Bogdan Vandrabur, Ramona-Elena Tataru-Fărnuș, Liliana Lazăr, Laura Bulgariu, Gheorghe Gutt. Use of strong acid resin Purolite C100E For removing permanent hardness of water – factors affecting cationic exchange capacity *Scientific Study & Research*. 2012, 13 (3), pp 295 – 304.
22. Bekchanov D.J., Mukhamediev M.G., Sagdiev N.J. «Study sorption of heavy metals nitrogen – and- phosphorus containing polyampholytes» *Journal “ American Journal of Polymer Science” America* 2016 year, № 6. (2). pp 46-49.
23. Хушвақтов С.Ю., Жураев М.М., Бекчанов Д.Ж., Мухамедиев М.Г. Поливинилхлорид асосидаги азот ва олтингугурт тутган поликомплексонга оралиқ металл ионларнинг сорбцияси. *О’zbekiston kimyo jurnali*, 2020, №4, 36-45 б. (02.00.00., №6).
24. Mittal A., Teotia M., Soni R.K., Mittal J. Applications of egg shell and egg shell membrane as adsorbents: a review, *J. Mol. Liq.* 223 (2016) 376–387.

ELEKTRON ZANJIRLAR VA MIKROXEMOTEXNIKA QURILMALARINING ASOSLARI

Farxod Boymirzayevich Irisboyev
Jizzax davlat pedagogika instituti assistenti

ANNOTATSIYA

Ushbu maqolada Elektron zanjirlar va mikroxemotexnika qurilmalarining yarim o'tkazgichli materiallardan tayyorlanadi. Elektronikada keng qo'llaniladigan yarim o'tkazgichlarning ta'qiqlangan zona kengliklari ΔW_t (eV) quyidagiga teng. Yuqoridagi ruxsat etilgan zona o'tkazuvchanlik zonasi deb ataladi

Kalit so'zlar: Elektronika, qurilmalar, o'tkazgichlar, qattiq jism, zona kengligi, zaryad, VAX.

KIRISH

Zamonaviy elektronika qurilmalari yarim o'tkazgichli materiallardan tayyorlanadi. Yarim o'tkazgichlar kristall, amorf va suyuq bo'ladi. Yarim o'tkazgichli texnikada asosan kristall yarim o'tkazgichlar (10^{10} asosiy modda tarkibida bir atomdan ortiq bo'lmagan kiritma monokristallari) qo'llaniladi.

ADABIYOTLAR TAHLILI VA METODOLOGIYA

Odatda yarim o'tkazgichlarga solishtirma elektr o'tkazuvchanligi s metallar va dielektriklar oralig'ida bo'lgan yarim o'tkazgichlar kiradi (ularning nomi ham shundan kelib chiqadi). Xona temperaturasida ularning solishtirma elektr o'tkazuvchanligi 10^{-8} dan 10^5 gacha Sm/m (metrga Simens)ni tashkil etadi.

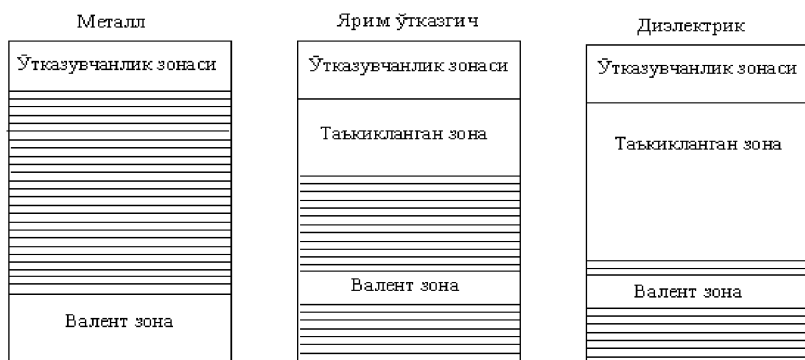

2.1- расм.

Metallarda $\sigma=10^6-10^8$ Sm/m, dielektrlarda esa $\sigma=10^{-8}-10^{-13}$ Sm/m. Yarim o'tkazgichlarning asosiy xususiyati shundaki, temperatura ortgan sari ularning solishtirma elektr o'tkazuvchanligi ham ortib boradi, metallarda esa kamayadi. Yarim o'tkazgichlarning elektr o'tkazuvchanligi yorug'lik bilan nurlantirish va hatto juda kichik kiritma miqdoriga bog'liq. Yarim o'tkazgichlarning xossalari *qattiq jism zona nazariyasi* bilan tushuntiriladi.

1- rasmda dielektrik, yarim o'tkazgich va metall o'tkazgichlarning (0^0 K temperaturada) energetik diagrammalari farqi keltirilgan.

Taqiqlangan zona kengligi barcha dielektrlarda turlicha bo'lib, 8 eV gacha yetishi mumkin.

Yarim o'tkazgichlar - bu tashqi energetik ta'sirlar natijasida taqiqlangan zona kengligini yengib o'tish xususiyatiga ega bo'lgan, nisbatan tor ta'qiqlangan zona kengligiga ega bo'lgan moddalar.

Zona nazariyasi nuqtai nazaridan materiallarni dielektrik va yarim o'tkazgichlarga ajratish faqat shartli ravishda. Chunki bu nazariya hech qanday fizik xususiyatlar bilan asoslanmaydi, ulardagi farq ta'qiqlangan zona kengligida bo'lib, yarim o'tkazgich deb hisoblanadigan qattiq jismlarda 3 eV dan oshmaydi.

O'tkazgichlar(metallar) - bu elektronlar bilan to'lgan zonasi erkin energetik sath zonasiga yopishgan yoki kirgan materiallardir. Buning natijasida ulardagi erkin bo'lib o'tkazgichga berilgan kuchsiz kuchlanish ta'sirida ham to'lgan zona sathidan erkin zonaning to'lmagan sathlariga o'tish mumkin.

Dielektrlar shunday jismlarki, ularda ta'qiqlangan zona kengligi shunchalik kattaki elektron elektr o'tishi kuzatilmaydi. uzunligida elektr oladigan energiyasi 10-8 - 104 eV bo'ladi. Yarim o'tkazgich va dielektrlarda energiya qo'zg'atilgan bo'lib, ta'qiqlangan zonani yengib o'tish uchun tashqaridan energiya sarflash talab qilinadi.

Elektronikada keng qo'llaniladigan yarim o'tkazgichlarning ta'qiqlangan zona kengliklari ΔW_t (eV) quyidagiga teng: germaniy uchun - 0,67, kremniy uchun - 1,12 va galliy arsenidi uchun - 1,38.

Yuqoridagi ruxsat etilgan zona o'tkazuvchanlik zonasi deb ataladi, ya'ni mos energiyaga ega bo'lgan elektronlar, tashqi elektr maydoni ta'sirida yarim o'tkazgich hajmida harakatlanishlari mumkin. Bunda ular elektr o'tkazuvchanlik yuzaga keltiradilar. O'tkazuvchanlik zonasidagi biror energiyaga

mos keladigan elektronlar o'tkazuvchanlik elektronlari yoki erkin zaryad tashuvchilar deb ataladilar. Quyidagi ruxsat etilgan zona valent zona deb ataladi.

Absolyut nol temperaturada (0 K) yarim o'tkazgichning valent zonasidagi barcha sathlar elektronlar bilan to'lgan, o'tkazuvchanlik zonasidagi sathlar esa elektronlardan xoli bo'ladi.

Yarimo'tkazgich diod deb bir (yoki bir necha) elektr o'tishlarga ega ikki elektrodli elektron asboga aytiladi. Diodlar radioelektron qurilmalarda ishlatilishi va bajaradigan vazifasiga muvofiq tasniflanadilar.

Barcha yarimo'tkazgich diodlarni ikki guruhga ajratish mumkin: to'g'rilovchi va maxsus vazifalarni bajaruvchi. To'g'rilovchi diodlar o'zgaruvchan tokni o'zgarmas tokka o'zgartirish uchun qo'llanadi. To'g'rilanuvchi tok shakli va chastotasiga bog'liq holda ular past chastotali, yuqori chastotali va impuls diodlarga ajratiladi. Maxsus vazifalarni bajaruvchi diodlarda p-n o'tishlarning turli elektrofizik xususiyatlaridan, masalan, teshilish hodisalaridan, fotoelektrik hodisalardan, manfiy qarshilikka ega sohalari mavjudligidan va boshqalardan foydalaniladi. Maxsus vazifalarni bajaruvchi diodlar, xususan, o'zgarmas kuchlanishni barqarorlash, optik nurlanishni qayd etish, elektr sxemalarda signallarni shakllantirish va boshqa vazifalarni amalga oshirish uchun qo'llaniladi.

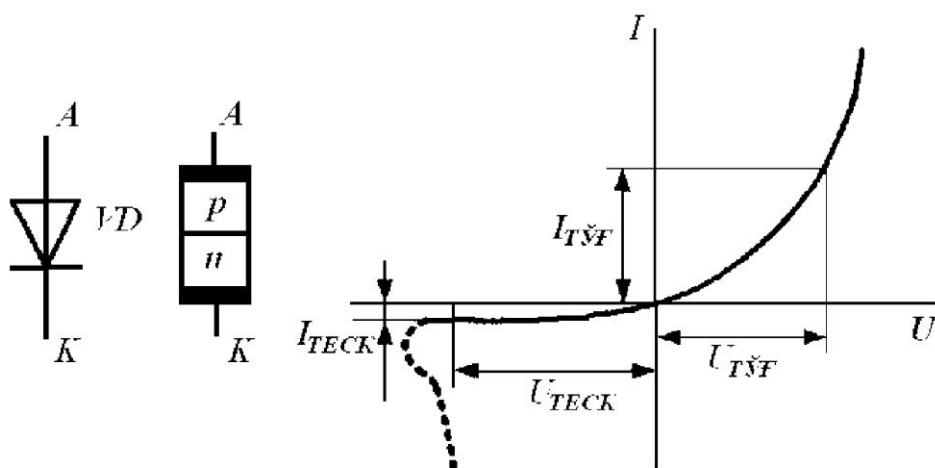

2.2– ras. Yarim o'tkazgich diodning shartli belgilanishi (a), tuzilmasi ko'rinishi (b) va statik VAХи (v).

Yarimo'tkazgich diodlarning elektr sxemalarda shartli belgilanishi 2a - rasmda, uning tuzilmasi ko'rinishi b - rasmda keltirilgan. Rasmlarda diodning chiqishlari A

va K ko'rsatilgan bo'lib, ular diodning elektrodleri deb ataladi. Diodning p - tomoniga ulangan elektrod anod deb, n - tomoniga ulangani esa - katod deb ataladi. Diodning statik VAXi 2 - rasmda keltirilgan.

Yarimo'tkazgich diodning to'g'ri va teskari yo'nalishlaridagi qarshiliklari bir - biridan keskin farq qiladi: to'g'ri yo'nalishda siljirilgan diodning qarshiligi qiymati kichik, teskari siljirilgan diodniki esa - katta bo'ladi. Shu sababdan diod bir tomonga elektr tokini yaxshi o'tkazadi, ikkinchi tomonga esa - yomon o'tkazadi.

Stabilitron - yarim o'tkazgichli diod bo'lib, uning ishlash prinsipi p-n o'tishga teskari kuchlanish berilganda elektr teshilish sohasida tokning keskin ortishi kuchlanishning uncha katta bo'lmagan o'zgarishiga olib kelishiga asoslangan. Stabilitronning shartli belgisi

2.b - rasmda keltirilgan. Stabilitron sxemalarda kuchlanishni barqarorlash uchun ishlatiladi.

Stabilitronning asosiy parametri bo'lib, tokning $I_{ST.min}$ dan $I_{ST.max}$ gacha keng o'zgarish oralig'ida barqarorlash kuchlanishi U_{ST} hisoblanadi (2a- rasm).

Stabilitron VAX sidagi ishchi soha elektr teshilish sohasida joylashadi. Barqarorlash kuchlanishi diod bazasidagi kiritma konsentratsiyasi bilan aniqlanadigan p-n o'tishga bog'liq. Agar yuqori konsentratsiyaga ega bo'lgan yarim o'tkazgich qo'llanilsa, u holda p-n

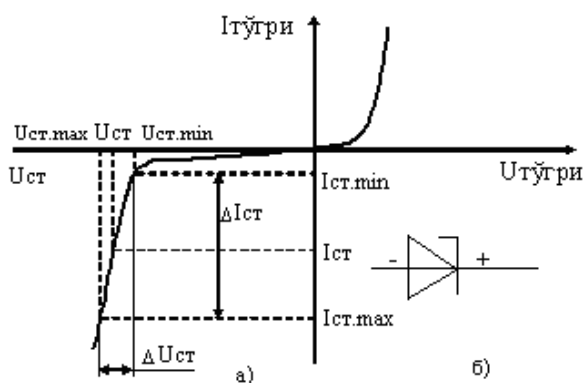

o'tish tor bo'ladi va tunnel teshilish kuzatiladi. U_{ST} ishchi kuchlanishi 3-4 V dan oshmaydi.

Yuqori voltli stabilitronlar keng p-n o'tishga ega bo'lishi kerak, shuning uchun ular kuchsiz legirlangan kremniy asosida yasaladilar. Ularda ko'chkisimon teshilish sodir bo'ladi, barqarorlash kuchlanishi esa 7 V dan ortmaydi. U_{ST} 3 dan 7 V gacha bo'lgan oralig'ida teshilishning ikkala mexanizmi ishlaydi.

Sanoatda barqarorlash kuchlanishi 3 dan 400 V gacha bo'lgan stabilitronlar ishlab chiqariladi.

Stabilitronning elektr teshilish sohasidagi differensial qarshiligi r_D barqarorlash darajasini xarakterlaydi. Bu qarshilik qiymati dioddagi kichik kuchlanish o'zgarishi qiymatining diod toki o'zgarishiga nisbati bilan aniqlanadi (3 a- rasm). p_D qiymati qancha kichik bo'lsa, barqarorlash shuncha yaxshi bo'ladi.

$$r_D = \frac{\Delta U_{CT}}{\Delta I_{CT}}$$

XULOSA

Stabilitronning asosiy parametri bo'lib barqarorlash kuchlanishining temperatura koeffitsienti (КТК) hisoblanadi. КТК – bu temperatura bir gradusga o'zgarganda barqarorlash kuchlanishining nisbiy o'zgarishi. Ko'chkisimon teshilish kuzatiladigan kichik voltli stabilitronlar odatda musbat КТКga ega. КТК qiymati odatda 0,2 -0,4 % /grad dan oshmaydi.

REFERENCES

1. Paul Horowitz, Winfield Hill The art of electronics Third Edition Cambridge University Press, ISBN 978-0-521-80926-9 Hardback, 2015 – 1225 p.
2. П. Хоровис, У. Хилл Искусство схемотехники. Издание 5-е, переработанное Издательство «Мир» 1998 г.- 608 с.
3. Титце У., Шенк К. Полупроводниковая схемотехника. 12- изд. Том I,II: Пер. с нем. – М.: ДМК Пресс, 2008.
4. Павлов, В.Н. Схемотехника аналоговых электронных устройств: Учебник для вузов/В.Н. Павлов, В.Н. Ногин. – М. Горячая линия Телеком, 2003
5. Mirziyoev Sh.M. Erkin va farovon, demokratik O'zbekiston davlatini birgalikda barpo etamiz. O'zbekiston Respublikasi Prezidentining lavozimiga kirishish tantanali marosimiga bag'ishlangan Oliy Majlis palatalarining qo'shma majlisidagi nutqi. –T.: "O'zbekiston" NMIU, 2016. – 56 b.
6. Mirziyoev Sh.M. Qonun ustuvorligi va inson manfaatlarini ta'minlash – yurt taraqqiyoti va xalq farovonligining garovi. O'zbekiston Respublikasi Konstitutsiyasi qabul qilinganining 24 yilligiga bag'ishlangan tantanali marosimdagi ma'ruza 2016 yil 7 dekabr. – T.: "O'zbekiston" NMIU, 2016. – 48 b.
7. Христич В.В. Лабораторный практикум по курсе "Электроника". – Таганрог: Изда-во ТТИ, 2009.

TURKISTONDA VAQTLI MATBUOT VA MATBAA ISHLARINI YUZAGA KELISHIDA TATAR MA'RIFATPARVARLARI BILAN HAMKORLIK ALOQALARI

Akmaljon Abdurasulov

Namangan davlat universiteti erkin tadqiqotchisi

ANNOTATSIYA

Ushbu maqolada Turkistonda vaqtli matbuot va matbaa ishlarining vujudga kelishi va rivojlanishida tatar ma'rifatparvarlarining faoliyatini yoritishga harakat qilindi. Rossiya imperiyasi mustamlakachilarining matbuotni tashkil etishdan ko'zlagan maqsadi, jadid ma'rifatparvarlarining milliy matbuotga asos solish yo'lida tatar taraqqiyparvarlari bilan hamkorlik aloqalari yoritildi

Kalit so'zlar: Rossiya imperiyasi, fon Kaufman, "Turkiston viloyatining gazetasi", Shohimardon Ibrohimov, "Sadoi Turkiston", Husayn Makayev, "Mehnat bayrog'i"

ABSTRACT

In this article, an attempt was made to shed light on the activities of the Tatar enlighteners in the development and development of the periodical press and printing works in Turkestan. The goal of the colonizers of the Russian Empire to establish the press, the cooperation of modern enlighteners with the Tatar progressives on the way to the foundation of the national press were highlighted.

Keywords: Russian Empire, von Kaufman, "Gazette of Turkestan Region", Shohimardon Ibrohimov, "Sadoi Turkestan", Husayn Makayev, "Labor Flag"

KIRISH

Yurtimiz istiqbolga erishganidan so'ng tariximizni to'laqonli va xolis o'rganish imkoniyatiga ega bo'ldik. Ayniqsa milliy matbuotning shakllanishi va uning rivojlanishi mavzusida katta ilmiy tadqiqot ishlari olib borildi va olib borilmoqdi.

Ma'lumki 1870-1917-yillar O'zbekiston tarixida Rossiya imperiyasi mustamlakachiligi davri sifatida o'rin olgan. Ushbu davrda Turkistonning ijtimoiy-siyosiy, diniy-ma'rifiy hayotida islohotchilik faoliyati keng ko'lamliligi bilan ajralib turadi. Bu islohotchilik harakati rivojlanish jarayonida vaqtli matbuot va matbaachilik salmoqli vazifani bajardi. Turkiston mintaqasida matbaachilik va vaqtli matbuot Rossiya imperiyasi istilosidan keyin boshlandi. Turkistonda birinchi bosmaxona 1868-yil Toshkentda harbiy

okrug shtabi huzurida tashkil qilindi. 1870-yil 28-aprelda dastlabki gazeta “Туркестанские ведомости” iyul oyidan esa uning o‘zbek tilidagi ilovasi bo‘lgan “Turkiston viloyatining gazetasi” nashr qilina boshlandi¹. Bu gazeta Rossiya mustamlakachilik siyosatining faol targ‘ibotchisiga aylandi.

METODLAR VA O‘RGANILGANLIK DARAJASI

XX asr boshlarida Turkistonda vujudga kelgan jadidchilik harakati o‘zining islohotchilik g‘oyalarini tarqatishda matbuotga katta e‘tibor qaratdi. Jadidlar Turkistonda gazetalar, jurnallar tashkil etishda, matbaa ishlarini yo‘lga qo‘yishda tatar, boshqird, ozarbayjon, qrim-tatar, rus va boshqa millat vakillari bilan hamkorlik qilishdi. Ushbu maqolada Turkistonda vaqtli matbuot va matbaa ishlarini vujudga kelishida tatar marifatparvarlarining faoliyati yoritiladi.

Turkistonda vaqtli matbuot va matbaa ishlarini vujudga kelishi va rivojlanishida tatar ma‘rifatparvarlarining hissasi kattadir. 1870-yilda Turkiston general-gubernatori K.P. fon Kaufman buyrug‘iga asosan «Туркестанские ведомости» gazetasiga ilova tariqasida “Turkiston viloyatining gazetasi” nashr qilina boshlandi. K.P. fon Kaufman mazkur gazetani nashr qilish uchun Peterburgdan musulmon shriftlari keltirishni iltimos qildi.[1] Ushbu gazetaga dastlab tatar matbaachilari Shohimardon Ibrohimov va M. Chanishev muharrirlik qilishdi. Tatar harf teruvchilari Shahingirey Bekqulov, Abdulatif Yavushev, Ali Bektemirovlar mehnat qildilar.[2] Bu gazeta Rossiya imperiyasining mustamlakachilik siyosatini targ‘ib qilgan bo‘lsada, milliy matbuot va matbaachilikning rivojlanishiga o‘z hissasini qo‘shdi.

TADQIQOT NATIJALARI

1906-yil iyun oyida birinchi o‘zbek milliy gazetasi “Taraqqiy nashr qilina boshlandi. Bu gazetaga tatar millatiga mansub Ismoil Obidiy muharrirlik qilgan. Bu gazeta haqida Abdulhamid Cho‘lpon Bokuda nashr qilingan “Turkistonda matbuot” nomli maqolasida shunday yozadi: “Taraqqiy” taraqqiyparvar bir gazeta bo‘lib, muharriri ichki Rusiya totorlaridan Ismoil Obidiy yo‘ldosh edi.[2] O‘ktyabr inqilobidan so‘ngra bu kishi so‘l susiyolist revolyusioner firqasi vakili o‘laroq doxiliya qo‘misoni mansabinda bulindi. Ikki oy davom etgandan so‘ngra hukumat tarafidan bekitildi”. [3] Bu gazetada mustamlakachilik va mutaassiblik qoralandi. Musulmonlarni uyg‘onishga, millatni ilm olishga chorlovchi maqolalar e‘lon qilindi. Hukumatga qarshi fikrlari sabab yopib qo‘yildi.

1907-yilda Abdulla Avloniy tomonidan “Shuhrat”, 1908-yilda Ahmadjon Bektemirov tomonidan “Osiyo” gazetasi nashr

qilina boshlandi. Bu gazetalarga 1906-yilda Qo'qonda tatar ma'rifatparvarlari tomonidan asos solingan "Yosh partiya" nomli jamiyat moliyaviy ko'mak berib turgan.[4] Ahmadjon Bektemirov tatar millatiga mansub bo'lib, o'z gazetasida turkchilik va islomchilik g'oyalarini targ'ib qildi. Shu sababli hukumat tomonidan faoliyatiga chek qo'yildi.

1914-yil apreldan chiqa boshlagan "Sadoi Turkiston" gazetasining bosh muharriri Ubaydulla Asadullaxo'jayev bo'lsada, bosh maqolalarni tatar gazetachisi Abdurauf Muzaffarov yozib berar edi. Ushbu gazeta faoliyatida yana bir tatar ziyolisi No'shiravon Yavushev o'z maqolalari bilan qatnashib turdi.[5] Gazeta sahifalarida maktab va madrasalarni isloh qilishga, yangi usul maktablarini kengaytirishga, yoshlarni ilm olishga chorlovchi maqolalar e'lon qilingan. "Sadoi Farg'ona" gazetasida tatar tarjimoni Usmon Nuriy faoliyat olib bordi.[6]

1917-yil may oyida chiqa boshlagan "Sho'roi islom" gazetasiga tatar ziyolisi A.Battol muharrirlik qilgan bo'lsa, yana bir tatar ma'rifatparvari No'shiravon Yavushev muhbirlik qilgan⁷. Gazeta o'z sahifalarida Turkistonliklarni Rossiyaning boshqa hududlarida yashagan turkiy halqlar bilan aloqalarini rivojlantirish, maktab va madrasalarni isloh qilish g'oyalarini ilgari surdi.

1917-yil 15-martdan tatar matbaachisi Husayn Makayev muharrirligida "Farg'ona sahifasi" gazetasi chiqa boshladi.[8] Husayn Makayevni Farg'onaga Is'hoqxon Ibrat taklif qilgan edi. Ushbu gazeta o'quvchilariga xabarlarni tez va aniq yetkazib berishi bilan ajralib turgan

1917-yil Toshkentda tatar burjuaziyasi tomonidan "Ulug' Turkiston" gazetasi nashr qilina boshlandi. Fevral inqilobidan so'ng tatar burjuaziyasi "Ittifoq" deb nomlangan jamiyat tuzadilar. Bu jamiyat o'z fikr va g'oyalarini yetkazish maqsadida gazeta nashr qilishga qaror qiladi. Muharrirlikka Tataristondan A. Battol chaqiriladi. Undan javob bo'lmaganidan so'ng tatar ziyolisi Kabir Bakir muharrir etib tayinlanadi. Toshkentdagi bir necha boy va ziyoli ishtirokida "Nashriyot" shirkati tuzilib, bir kishidan Nadejda (Umid) matbaasi sotib olinadi. "Ulug' Turkiston" gazetasi shu nashriyotda chop qilina boshlanadi.[9] Bu gazeta muhofazakor gazeta bo'lib, milliy qadriyatlarni rivojlantirish, muxtoriyatni qo'llab-quvvatlash, xususiy mulkni himoya qilish, Turkiston aholisini yagona maslak va fikr asosida birlashtirish g'oyalarini ilgari surdi.

1918-yil 31-mayda Toshkentda "Xalq dorilfununi" gazetasi chiqa boshladi. Muharriri tatar ma'rifatparvari Kabir Bakirning ukasi Muxtor Bakir edi. Bu gazetada tatar ziyolilari Abubakir Divayev va Fotih Bakirlar faol ishtirok etishdi¹⁰. Gazeta oktabr inqilobidan so'ng chiqa boshlaganligi uchun imkon qadar siyosatga aralashmaslikka intildi. Gazeta buni

o'z sahifalarida doim takrorlab turgan. "Xalq dorilfununi"ning maqsadi ta'limni rivojlantirish, maktab va madrasalarni isloh qilish, xalqni jaholatdan xalos qilish edi.

1917-yil oktabr to'ntarishidan so'ng Turkistonda hokimiyatni qo'lga olgan bolsheviklar o'zlarini sotsialistik g'oyalarini yoyish uchun turli matbuot nashrlarini tashkil eta boshlashdi. Bolsheviklar bu gazetalardan Turkistonda sinfiy kurashni avj oldirishda foydalandi. Shuningdek, muqaddas Islom dinini tanqid qiluvchi maqolalar e'lon qilindi. Jadidlarga qarshi kurash olib borildi. Yurt istiqloli uchun kurash olib borgan qo'rboshilarni obro'sizlantiruvchi maqolalar chop etildi.

1918-yil sentabrdan Namangan ishchi-dehqon va qizil askarlar vakillari sho'rosining rasmiy nashri sifatida tatar Tohir Fathullin muharrirligida "Ishchilar qalqoni" gazetasi chiqa boshladi¹¹. Bu Namanganda eng ko'p yashagan gazeta bo'ldi. Gazeta haftada ikki marta nashr qilingan va 40-sonidan so'ng to'xtab qolgan.[10]

1918-yil 4-dekabrdan Qo'qonda "Xalq" gazetasi chiqa boshladi. Mas'ul muharrir tatar millatiga mansub Ahmad Devishev edi. Gazeta faoliyatida tatar va boshqird millatiga mansub matbuotchilar - Ismoil Berishev, G'ani Tinchurin, Abdulla Aynullin va boshqalar bo'lgan¹². Gazetaning bosilgan nusxasi 1000-1500 orasida bo'lib, bir qismi pullik, bir qismi pulsiz tarqatilgan. Gazeta 39 son chiqib to'xtagan.

XULOSA

Xulosa o'rnida shuni aytish mumkinki Turkistonda vaqtli matbuot va matbaa ishlarini vujudga kelishi va rivojlanishida tatar ma'rifatparvarlarining faoliyati deyarli tadqiq qilinmagan. Turkistonda tatar ziyolilari bilan hamkorlikda nashr qilingan gazetalarda mushtariylar jahonda yuz berayotgan voqea-hodisalar bilan tanishtirib borildi. Turkiston ahlini jaholatdan halos etish, maktab va madrasalarni isloh qilish, millatni ma'rifatli qilish g'oyalari ilgari surildi. Xurofotga va aqidaparastlikka qarshi kurashildi. Ayniqsa mustamlakachilikni qoralovchi va Turkiston ozodligini yoqlovchi maqolalar e'lon qilindi. Shu sababdan bu gazetalarning ko'pini umri qisqa bo'ldi.

REFERENCES

1. Ernazarov T. Turkistonda vaqtli matbuot (1870-1924-yillar). – Toshkent: O'zbekiston SSR davlat nashriyoti, 1959. – B. 7.
2. Isoqboyev A. A. Turkiston ijtimoiy-siyosiy va madaniy hayotida tatar-boshqird ma'rifatparvarlarining faoliyati (XIX asr oxiri-XX asr boshlari). Tarix fanlari nomzodi diss ... - Namangan: 2008. – B. 108.
3. Cho'lpon. Turkistonda matbuot. "Jamiyat va boshqaruv", 1998, №2, 40-44-betlar.

4. Isoqboyev A. A. Turkiston ijtimoiy-siyosiy va madaniy hayotida tatar-boshqird ma'rifatparvarlarining faoliyati (XIX asr oxiri-XX asr boshlari). Tarix fanlari nomzodi diss ... - Namangan: 2008. – B. 97.
5. Ziyoy Said. O'zbek vaqtli matbuoti tarixiga materiallar (1870-1927). - Toshkent-Samarqand: O'zbekiston davlat nashriyoti, 1927. – B. 43.
6. Isoqboyev A. A. Turkiston ijtimoiy-siyosiy va madaniy hayotida tatar-boshqird ma'rifatparvarlarining faoliyati (XIX asr oxiri-XX asr boshlari). Tarix fanlari nomzodi diss ... - Namangan: 2008. – B. 112.
7. Ziyoy Said. O'zbek vaqtli matbuoti tarixiga materiallar (1870-1927). - Toshkent-Samarqand: O'zbekiston davlat nashriyoti, 1927. – B. 50.
8. Qosimov B. Milliy uyg'onish davri o'zbek adabiyoti. – Toshkent: Manaviyat, 2004. – B. 111.
9. Ziyoy Said. O'zbek vaqtli matbuoti tarixiga materiallar (1870-1927). - Toshkent-Samarqand: O'zbekiston davlat nashriyoti, 1927. – B. 54.
10. Abduazizova N. Turkiston matbuoti tarixi (1870-1914). – Toshkent: Akademiya, 2000. – B. 128.
11. Ziyoy Said. O'zbek vaqtli matbuoti tarixiga materiallar (1870-1927). - Toshkent-Samarqand: O'zbekiston davlat nashriyoti, 1927. – B. 56-57



МОДЕЛИРОВАНИЕ ОПТИМАЛЬНОГО УГЛА НАКЛОНА ДЛЯ СОЛНЕЧНЫХ ПАНЕЛЕЙ

Дилдора Хайдаркуловна Тошпулатова

Джизакский государственный педагогический университет

dildora@mail.ru

АННОТАЦИЯ

В данной работе мы выполнили расчеты по определению угла наклона фотоэлектрических панелей для одной автономной солнечной установки. Согласно расчетам, оптимальный угол наклона солнечных панелей для данной автономной электростанции составляет 24,2 градуса.

Ключевые слова: угол наклона, фотоэлектрические модули, расчет, автономная солнечная электростанция, излучение.

ABSTRACT

In this work, we performed calculations to determine the angle of inclination of photovoltaic panels for one autonomous solar installation. According to the calculations, the optimal angle of inclination of solar panels for this autonomous power plant is 24.2 degrees.

Keywords: tilt angle, photovoltaic modules, calculation, autonomous solar power plant, radiation.

ВВЕДЕНИЕ

Известно [1], что плотность потока энергии, падающего на модуль, зависит от угла наклона модуля к Солнцу. Когда поверхность панели и солнечное излучение перпендикулярны друг другу, плотность потока излучения будет максимальной. При изменении угла наклона плотность потока излучения уменьшается. Таким образом, угол наклона существенно влияет на излучение, падающее на поверхность модуля. Если угол наклона равен широте расположения модуля, поток излучения имеет максимально возможное значение. В данной работе мы выполнили расчеты по определению угла наклона фотоэлектрических панелей для одной автономной солнечной установки. По нашим расчетам, оптимальный угол наклона солнечных панелей для этой автономной электростанции составляет 24,2 градуса.

Фотоэлектрические элементы представляют собой комбинацию множества фотоэлектрических

преобразователей, закрепленных на жесткой или гибкой подложке. Каждый фотоэлемент панели состоит из двух кремниевых пластин с токопроводящими медными полосками. В месте контакта пластины имеют тончайшее покрытие: одно борное, другое фосфорное. Под действием фотонов солнечного света в фотоэлементе появляются области с избытком и недостатком (так называемые «дырки») электронов. В месте соединения пластин, в месте р-п перехода полупроводника возникает электрогенерирующий эффект.

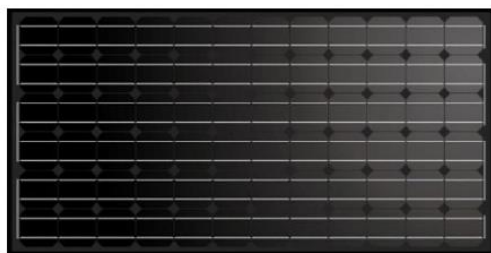

Fig 1. The form of monocrystal panel



Fig 2. Solar panel

Производительность солнечных панелей во многом зависит от ориентации кристаллов и чистоты кремния. Последние десятилетия ученые бьются над улучшением этих параметров, удешевлением производства очищенного однородного кремния. В качестве полупроводникового материала может выступать не только кремний, но и принцип работы солнечных панелей остается прежним. Для производства монокристаллических солнечных панелей используется очищенный чистейший кремний. Этот тип солнечной панели выглядит как силиконовые соты или ячейки, которые соединены в одну структуру. Причем такие аккумуляторы стоит выбирать хотя бы из-за их высокой 20% эффективности. Это хороший показатель для солнечных батарей. Внешний вид панелей показан на рисунке 1.

РЕЗУЛЬТАТЫ И ИХ ОБСУЖДЕНИЯ

Так как планируемые панели будут устанавливаться непосредственно на крышу навеса, электрозарядных устройств возникает необходимость учитывать угол установки солнечных модулей. Расчет проводится по методике [2]. Для определения дневной освещенности наклонного участка необходимо среднемесячную

освещенность солнечного излучения в кВт·ч/мес на участке с таким же углом наклона, что и солнечные панели, разделить на число дней месяца.

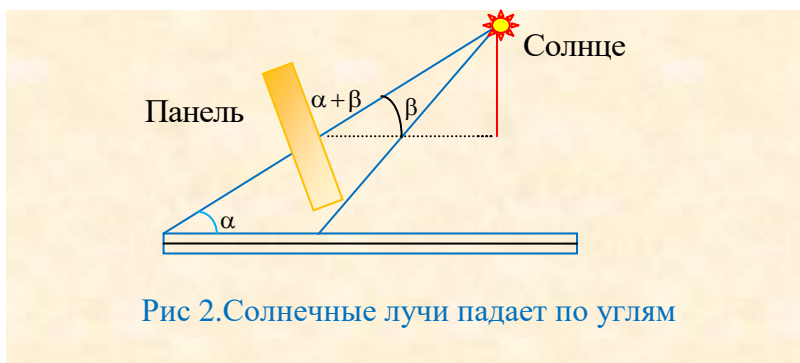

Если модуль обращен к Солнцу так, что лучи падают перпендикулярно его поверхности, то угол его наклона равен полярному углу Солнца (рис. 2.)

$$\beta = 90 - \alpha, \quad (1)$$

где α – угол возвышения – высота Солнца на небе, измеренная в градусах от горизонтального положения. Склонение равно нулю в дни (22 марта и 22 сентября), положительному, когда в северном полушарии лето, и отрицательному, когда там зима. Склонение достигает максимума 23,45 22 июня и минимума -23,45 22 декабря.



Рис 3. Уголь склонения по месяцам

Склонение можно рассчитать по формуле (12), градус

$$\Delta = 23.45^\circ \cdot \sin\left(\frac{360}{365}(\delta - 81)\right) \quad (2)$$

где δ - день года, для января -1, для 2 января = 2 и так далее. Согласно полученным результатам, оптимальный угол наклона солнечных панелей для полного автономного питания электростанции составит 24,2 градуса.



Рис 4. Распределения угля по месяцам

ЗАКЛЮЧЕНИЕ

Плотность потока энергии, падающего на модуль, зависит от угла наклона β между модулем и Солнцем. Когда поверхность панели и солнечное излучение перпендикулярны друг другу, плотность потока излучения будет максимальной. При изменении угла наклона плотность потока излучения уменьшается. Таким образом, угол наклона существенно влияет на излучение, падающее на поверхность модуля. Если угол наклона равен широте φ расположения модуля, т. е. $\beta = \varphi = 53^\circ$, поток излучения имеет максимально возможное значение.

REFERENCES

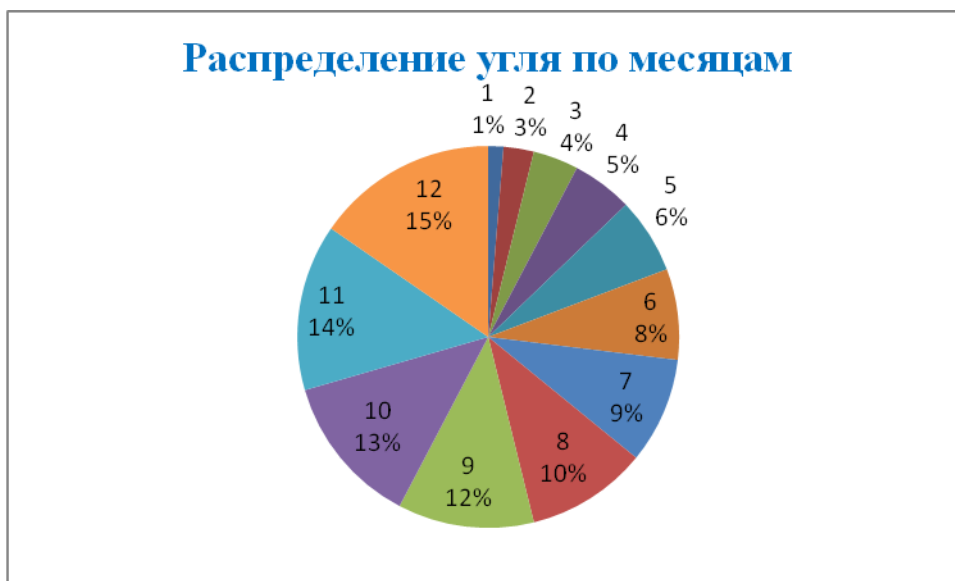
1. Местников, А.Е. Тепловая защита зданий на севере: материалы, изделия, конструкции. А. Е. Местников, П. С. Абрамова. М.: Издательство ABC, 2009. – 5 – 10 с.
2. Христофорова Т.А. Внедряем новые энергоэффективные технологии. Т.А. Христофорова. Энергосбережение в Якутии. 2017. № 6 (12). С. 10-11.
3. Тайланов Н.А. Расчет энергетических параметров автономной солнечной электростанции в Арнасайском районе. Узбекский физический журнал, том 20, № 1, 2018 г.
4. Тайланов Н.А. Расчет энергетических параметров солнечной электростанции. Международная научная конференция. «Роль женщин в современной науке и технологиях» 12-14 апреля 2017 г., Узбекистан, Джизакский политехнический институт, г. Джизак, Узбекистан.

ЗАТРАТЫ РАБОЧЕГО ВРЕМЕНИ МЕДИЦИНСКИХ СЕСТЕР ОТДЕЛЕНИЙ ВОССТАНОВИТЕЛЬНОГО ЛЕЧЕНИЯ

И.Р. Уразалиева

Доцент Школы общественного здравоохранения, Ташкентская медицинская академия

Ж. Х. Кодиров

Самостоятельный соискатель Самаркандского государственного медицинский университет, г. Самарканд

Д.С. Туляганова

Магистр Школы общественного здравоохранения, Ташкентская медицинская академия

ВВЕДЕНИЕ

Реформирование системы здравоохранения предусматривает модернизацию стационарной медицинской помощи, которая должна соответствовать уровню и характеру заболеваемости, потребностям населения в различных видах специализированной медицинской помощи и обеспечивать восстановление функциональных возможностей организма человека.

Увеличение потребности населения в больничной реабилитационной помощи реформа сестринского дела предполагают значительное изменение функций организации труда среднего медицинского персонала, что будет способствовать более рациональному использованию потенциала медицинских работников. Отдельными авторами рассматриваются вопросы организации сестринской работы в мультидисциплинарных бригадах.

Целью данного исследования является разработка комплекса мероприятий оптимизации деятельности медицинских сестер отделений восстановительного лечения и реабилитации стационара.

МАТЕРИАЛЫ И МЕТОДЫ

Исследование проводилось в стационаре. Были изучены основные методы восстановительного лечения, оборудования структура реабилитационной помощи в зависимости от профиля коек лечебных отделений, а также система медицинской документации, планирование работы нагрузка среднего медицинского персонала. Объекты

исследования отделения восстановительного лечения и реабилитации многопрофильных больниц, средний медицинский персонал, врачи и пациенты отделений восстановительного лечения и реабилитации многопрофильных больниц Исследование проводилось в двух основных направлениях медико-статистическом и клинико-организационном. Первое включало в себя изучение мнений медицинских сестер отделений восстановительного лечения и реабилитации, мнений врачей различных специальностей и мнений пациентов по вопросу организации сестринской реабилитационной помощи и мерах по ее оптимизации. Статистическая обработка полученных данных включала использование традиционных методик расчета статистических показателей, средних величин (и их ошибок), оценку достоверности разных показателей критерия Стьюдента.

РЕЗУЛЬТАТЫ

С целью изучения структуры рабочего времени среднего медицинского персонала отделения восстановительного лечения и реабилитации проводилось фотохронометражное исследование имевшихся трудозатрат. Проведено фотохронометражное наблюдение работы 115 медицинских сестер отделения восстановительного лечения и реабилитации, из них 30 - инструкторы по ЛФК, 30 - медицинские сестры по массажу, 50 - медицинские сестры по физиотерапии.

Проведен анализ структуры и степени использования рабочего времени среднего медицинского персонала отделений восстановительного лечения и реабилитации. Максимальными являются средние затраты рабочего времени на основную деятельность - от 183,01 + 12,4 минут до 246,8 + 10,2 минут. Они зависят от объема работ, выполняемых медицинскими сестрами, и количества имеющихся назначений. Большую часть рабочего времени средний медицинский персонал затрачивает на выполнение зависимых сестринских вмешательств, в среднем от 127,2 + 9,8 минут до 209,5 + 10 минут. Для инструкторов ЛФК такие затраты рабочего времени зависят от метода проведения процедуры лечебной гимнастики. Меньше всего времени непосредственно на отпуск процедур расходуют медицинские сестры по физиотерапии (в среднем 127,2 + 9,8 мин.) На выполнение взаимозависимых сестринских вмешательств приходится в среднем всего от 12,8 + 4,3 минуты и до 26,2 + 5,8 минут. Этот показатель в основном определяется состоянием пациента и случайными обстоятельствами, сопутствующими реабилитационному

процессу. Независимые сестринские вмешательства у медицинских сестер разных специальностей, отличаются по структуре, однако их доля не превышает 20% от основного времени. Современные требования к сестринскому процессу предполагают значительные затраты рабочего времени на обучение пациентов и родственников, собеседование. Эти действия выполняют медицинские сестры всех специальностей. Максимальную активность проявляют инструкторы ЛФК. $15,4 \pm 2,05$ минут в среднем затрачивается на обучение и $20,07 + 0,8$ минут - на собеседование с пациентом. Максимальные затраты рабочего времени на вспомогательную деятельность выявлены у медицинских сестер по физиотерапии (в среднем $106,7 + 6,2$ минут), причем они зависят от имеющегося на отделении парка аппаратуры и оборудования. При анализе затрат рабочего времени на переходы выявлено, что удельный ее последний при правильном типе застройки в 2,1 раза превышает данный показатель при расположении ЛПУ в одиночном здании.

Таким образом, на затраты рабочего времени, связанные со вспомогательной деятельностью, влияют тип застройки учреждения, особенности организации лечебно-реабилитационного процесса, метод проведения реабилитационного пособия, наличие младшего медицинского персонала, количество процедур, выполняемых у постели пациента. Величина затрат на составление письменных рекомендаций для пациентов и их родственников колеблется от $11 + 2,7$ минут (м/с по физиотерапии) до $23,09 + 4,4$ минуты (инструкторы по ЛФК).

По нашему мнению, затраты рабочего времени, используемые для контакта с пациентом, его обучения и формирования здорового образа жизни, явно недостаточны для осуществления сестринского реабилитационного процесса в соответствии с современными требованиями. При работе с документацией средний медицинский персонал заполняет различные типы первичных медицинских документов, количество и содержание которых зависит от особенностей организации работы в стационаре.

При анализе документации установлено, что предоставляемая информация недостаточна для объективной оценки качества сестринской помощи. Удельный вес служебных разговоров недостаточен для успешного согласования сестринского реабилитационного процесса. Длительность служебных разговоров зависит от производственной ситуации, составляя в среднем от $13,3 + 1,4$ минуты до $22,4 + 2,1$ минут для медсестер разных специальностей. Кратковременный отдых обязательно должен быть запланирован при расчете нагрузки

на средний медицинский персонал отделения реабилитации, так как его представители выполняют тяжелую физическую работу.

Однако от 73,4% до 92,5% медицинских сестер не имеют такой возможности. В структуре незагруженного времени максимальный удельный вес имеет простой при этом затраты рабочего времени в среднем составляют от 16,5 + 3,9 минут до 32,5 + 5,7 минут для медицинских сестер разных специальностей. Длительность простоя зависит от причин прерывания трудового процесса. Так, простой от 5 до 30 минут связан с несогласованностью действий персонала разных отделений и специальностей. Простой от 45 до 95 минут связан с тем, что медицинские сестры работают с высокой интенсивностью в первую половину дня и просто присутствуют в отделении после 14 часов, что связано с плохой организацией их труда.

ВЫВОДЫ

Максимальные трудозатраты сестринского персонала отделений восстановительного лечения и реабилитации многопрофильного стационара приходятся на основную деятельность, в среднем от 183,01+ 12,4 минут до 246,8 + 10,2 минут в зависимости от специальности, причем большую часть времени (от 84,8% для медсестер по массажу до 69,5% для медсестер по физиотерапии) средний медицинский персонал расходует на выполнение зависимых сестринских вмешательств. Независимые сестринские вмешательства у медицинских сестер разных специальностей отличаются по структуре, а их доля не превышает 20% от основного времени. Взаимозависимые вмешательства для медицинских сестер разных специальностей занимают в среднем от 12,8 + 4,3 минуты и до 26,2 ± 5,8 минут.

На затраты рабочего времени, связанные со вспомогательной деятельностью, влияют тип застройки учреждения (удельный вес переходов при правильном типе застройки превышает в 2,1 раза данный показатель при расположении ТУ в одиночном здании), особенности организации лечебно-реабилитационного процесса, метод проведения реабилитационного пособия, используемый парк аппаратуры и оборудования, количество назначений, выполняемых «у постели больного». Затраты рабочего времени на беседы и обучение пациентов и их родственников колеблются от 7,5 + 1,5 минут до 20,07 + 0,8 минут для медсестер разных специальностей и недостаточны для осуществления сестринского реабилитационного процесса. Непродуктивно загруженное время среднего медицинского персонала чаще всего связано с простоем, который

обусловлен несогласованностью действий персонала различных специальностей (от 5 до 20 минут) и нерациональным распределением рабочего времени (от 30 до 90 минут).

REFERENCES

1. Алексеева Е.Е., Новокрещенова И.Г., Чунакова В.В., Новокрещенов И.В. Социальный портрет специалиста со средним медицинским образованием в современном здравоохранении // Саратовский научно-медицинский журнал. – 2015. – Т. 11. – № 3. – С. 237 – 242.
2. Ачкасов Е.Е. Пузин С.Н., Машковский Е.В. Технические средства реабилитации инвалидов и без барьерная среда. Учебное пособие. – М.: «ГОЭТАР-Медиа», 2019. – 128с.
3. Ильницкий А. Н. Медсестра и реабилитация в гериатрии // Медицинская сестра. –2017. – №5. – С.4 – 7.
4. Маматкулов Б., Уразалиева И.Р. Удовлетворенность пациентов качеством работы медицинских сестер первичного звена здравоохранения // Ўзбекистон тиббиёт журнали. - Тошкент. - 2012. -№4. - С 49-51.
5. Уразалиева И.Р., Маматкулов Б. М., Гурьянова Н.В. Основные аспекты деятельности медсестер первичного звена здравоохранения. Научно-практический рецензируемый журнал «Современные проблемы здравоохранения и медицинской статистики» 2020 г., № 1 Стр 371-382.



ИНГЛИЗ ТИЛИДА “FOOT ” ЛЕКСИК-СЎЗ ҲОСИЛ ҚИЛУВЧИ УЯНИНГ “МОСЛАМА” СЛОТЛИ ФРЕЙМ ТАҲЛИЛИ

Г. Р. Мамадалиева

Андижон давлат педагогика институти

АННОТАЦИЯ

Ушбу тадқиқот когнитив тилшунослик соҳаси бўйича амалга оширилди. Тадқиқот инглиз тилининг соматик лексикасига йўналтирилган бўлиб, ундан мақсад бизни ўраб турган оламда тил эгалари ўзларини қандай қабул қилишлари ҳақида ўзига хос тасаввурга эга бўлишдир.

Калит сўзлар: концепт, оламнинг когнитив манзараси, оламнинг лисоний манзараси, лексик сўз ҳосил қилувчи уя, фрейм модель, слот, пропозиционал схема, пророзиция

Ҳозирги кунда алоҳида эътибор инсоннинг тили ва тафаккури ўртасидаги боғлиқликка қаратилган тилни ўрганишга антропоцентрик ёндашув янада долзарб бўлиб бормоқда. эътибор марказий тушунчаларидан бири концепт бўлмиш когнитив тилшунослик каби йўналишда бу ёндашувга айниқса алоҳида эътибор қаратилмоқда.

Концептларни татқиқ қилишда соматизмларга, яъни инсон танаси аъзоларини англатувчи сўзларга тобора кўпроқ эътибор қаратилмоқда. Чунки соматизмларни ўрганиш тил эгаларини бизни ўраб турган оламда ўзларини қандай қабул қилишлари тўғрисида тасаввур беради.

Инглиз тилида foot сўзи анчайин тор маънога эга- бут. Оёқ аъзо сифатида leg сўзга мос тушади. Leg – ушбу тана аъзосининг барча йиғиндиси – бут (foot), тўпик (ankle), болдир (lower leg), тизза (knee), сон (thigh)ни англатувчи сўздир. Лекин, изланишлар шуни кўрсатдики, foot сўзи кўплаб миқдордаги ясама сўзларга эга бўлган бир пайтда, leg сўзи деярли дериватлар ҳосил қилмайди. Бундан шундай хулосага келиш мумкинки, ўзбек тилида бунга ўхшаш функциялар учун умумий оёқ сўзи ишлатилсада, инглиз тилида айнан foot оёқнинг энг функционал қисми ҳисобланади. Шунинг учун бизнинг ишимизда foot таҳлиliga кенг ўрин берилади ва унинг маъноси бут эмас, балки оёқ сифатида талқин қилинади.

Oxford Dictionary of Current English луғатига кўра foot сўзи бта лексик-семантик вариантга (ЛСВ) эга:

1). The lowest part of the leg, below the ankle, on which a person or animal stands – *оёқнинг инсон ёки хайвонни тик тутиб турувчи, тўпиқдан пастдаги энг қуйи қисми.*

2) Тик холатдаги бирор нарсанинг қуйи қисми.

3) Тўшакнинг оёқ тарафда жойлашган қисм.

4) дюмга (33,48 см) га тенг ўлчов бирлиги

5) (шеърятда) метрнинг базавий бирлигини ташкил қилувчи бўғинлар йиғиндиси.

б) (феъл, оғзаки нутқ) ҳисобни тўламоқ

Биз томондан ушбу сўзнинг 1-2-3- ва 4- лексик-семантик вариантлари (ЛСВ)га мансуб бўлган 72 та сўз бирикмаси топилди. Энг кўп сонли сўз бирикмалари 1-ЛСВга тегишли бўлиб, 60 тани ташкил этади. 2-ЛСВ бта, 3- ва 4-ЛСВлар эса 3тадан сўз бирикмаларига эга эканлиги маълум бўлди. 5-6-ЛСВларга мансуб сўз бирикмалари эса биз томондан аниқланмади. Ушбу ЛСВларнинг ҳар бири *foot* умумий фреймининг алоҳида субфреймларини ҳосил қилади. Қуйида ушбу субфреймларнинг бири бўлган “ Оёқнинг инсон юрганида босадиган тўпиқдан пастки қисми” номли 1-ЛСВнинг “мослама” слотли 11 та сўз бирикмаларининг таҳлили келтирилади.

. “Мослама” слоти унинг орқали ўз навбатида бир нечта пропозицияларни (кейинги ўринларда П) ҳосил қилувчи бир дона “мослама-предикат-объект” пропозиционал схемани (кейинги ўринларда ПС) ҳосил қилади: “оёқ қўйиш учун мослама”-**footboard I**- масалан, поезднинг, оёқ қўйгичи - a narrow platform on which to stand or brace the feet- транспортнинг оёқни қўйиб чиқадиган энсиз зиначаси. (*On its return journey at 5:30 pm it ran back on the slow up line and into Loughton siding where there was a raised platform some 60 ft long at coach footboard height, for milk churns to be loaded on the daily milk train. The railway men: Wolverton 1838-1986. B. West*) **footrest**- a support for the feet- оёқ қўйгич . (*I sit beside Crilly on the footrest. Deliria. A. Hall*). **footplate**- the platform in the cab of a locomotive on which the engineer stands to operate the controls- локомотивни бошқараётган поезд машинистининг оёқда тик турувчи жойи. (*Mr. Reynolds second premonition again took place on the footplate of №43106 leaving Bridgnorth. (Railway ghosts and phantoms. W.B. Herbert.)*) “устида юришга мўлжалланган мослама” **II- footbridge**- a bridge designed for pedestrians- пиёдалар кўприги.

(*Anabelle scrambled across the footbridge to the other side of the canal. (A tale of anabelle Hedgehog. S. Lawhead)*); “тана аъзосини тутиб турувчи мослама” **II- footing (foothold)** -a place providing support for the foot in standing or climbing- Оyoqning turishi

yoki chiqishiga yordam beruvchi joy, taglik, oyoqqo'ygich. (*The cat spat suddenly, startling her and almost making her lose her footing on the branch, but Virginia kept her head as well as her footing, and , pulling back one of the branches forming the fork, lifted the cat free. (The challenge book of brownie stories. R. Moss; At last she was through, with a narrow foothold on the side of the boat. Only two can share. A. Murray)* “инсонлар тана аъзоси ёрдамида унда харакатланадиган мослама” **П-footpath (footway)**- a path or track for pedestrians –сўқмоқ, йўлак, пиёдалар юриш жойи, тротуар. (*Outside on the footpath he stood like a stone reading the letter. Amongst women. J. McGahern. Cross and turn right on footway back to Hundred House. Outdoor Action*) “Оёқнинг остига қўйиладиган мослама” **П- footstool**- a low seat or a stool to rest the feet of a seated person- курсида ўтирган одам оёқларини қўйиши учун мўлжалланган стулча (*A friend of mine had their grandmother living with them - I remember her sitting in her special chair, her feet on a footstool, with people getting her this and that. (The reluctant Samaritan. W. Beechey)*; “Оёққа кийиладиган мослама” **П- footwear (footgear)**- clothing worn on a person's feet- оёқ кийим, поябзал. (*Whatever footwear you choose, it needs to be comfortable and give your feet proper support. Outdoor Action. Boots are the only sensible footgear for this expedition, which in places traverses rough and rocky ground. Wainwright in the limestone dales. A. Wainwright*) “Тана аъзоси ёрдамида ўйналадиган мослама” **П-foot bag**- a small bag usually made of patches of leather or similar material and stuffed with pellets- одатда чарм куроклардан ёки шунга ўшаш нарсалардан қилинадиган ва ичи қийқимлар билан тўлдириладиган кичик тўп. (*Dragonfly Foot bags is the premier brand of high quality, handmade foot bags (hacky sacks) in the U. S. and abroad. Dragonfly foot bags. Internet- дўкон эълони*) “Оёқни қўйишга мўлжалланган мослама” **П- footwell**- a space for the feet in front of a seat in a vehicle or aircraft-автотранспорт ёки самолётдаги ўриндик қаршисидаги оёқлар учун мўлжалланган чуқурлик. (*WPC Susan Larkin, 24, said she had taken cover in the foot well of her police car as bullets hit the vehicle. [Scotsman]. u.p., n.d., World affairs material*) “Оёқнинг иссиқлигини сақловчи мослама” **П-foot muff**- a muff used to keep the child feet warm- бола оёқларини иссиқ сақлаш учун ишлатиладиган муфта. (*The Bugaboo Foot muff keeps your child warm, protected and adds a dash of color to your stroller. Bugaboo International B. V. Интернет-магазин рекламаси*)

Юқоридаги таҳлил кўрсатиб турибдики, “foot” сўзидан салувчи бирикмалар ичидан “мослама” уясини хосил қилувчи аниқ гуруҳларни ажратиш олиш мумкин. Бундан ташқари, ушбу

субфрейм “восита-предикат-объект” пропозиционал схемаси билан характерланади.

Шу тарика мақолада айнан foot сўзидан ясаладиган бирикмалар учун ҳос бўлган субфреймларнинг баъзиларининг ўзига ҳосликлари кўрсатиб берилди.

REFERENCES

1. Бабушкин А.П. Типы концептов в лексико – фразеологической семантике языка – Воронеж, Изд. Воронежского университета [Types of concepts in lexico – phraseological semantics of the language Voronezh. Voronezh University publishing House] 1996.
2. Бабушкин А.П., Стернин И.А. Когнитивная лингвистика и семасиология [Cognitive linguistics and semasiology Monography] Монография. – Воронеж: ООО “Ритм” 2018
3. Во’tayev Sh. English – Uzbek, Uzbek – English Dictionary Tashkent. “O’qituvchi” – Nashriyot – matbaa ijodiy uyi. 2013
4. Карасик В.И. Языковой круг: Личность, концепты, дискурс [Language circle: personality, concepts, discourse] – Волгоград: Перемена, 2002
5. Кондаков Н.И. Логика. [Logics] М., 1954
6. Крючкова Н.В. Лингвокультурное варьирование концептов. [Linguacultural variations of concepts] – Саратов: Научная книга, 2005.
7. Мамадалиев А. Ўзбек тилининг изоҳли луғати 5 жилди Т., “O’zbekiston nashriyoti” 2020. [Explanatory Dictionary of the Uzbek language]
8. Попова З.Д., Стернин И.А. Когнитивная лингвистика. (Cognitive linguistics) – М: Восток – Запад, 2007
9. Раҳматуллаев Ш. Ўзбек тилининг изоҳли фразеологик луғати [Explanatory phrasological Dictionary of the Uzbk language “O’qituvchi” pub. House] Т., “Ўқитувчи” нашриёти, 1978
10. Сафаров Ш. Когнитив лингвистика [Cognitive linguistics Jizzak “Sangzor” pub. House] Жиззах “Сангзор” нашриёти, 2006
11. Стернин И.А., Попова З.Д. Полевая модель концепта // Введение в когнитивную лингвистику. [Field model of the concept // Introduction to cognitive linguistics] – Вып. 4. – 2 – е изд. испр, и доп. – Кемерово, 2009
12. Хашимов Ғ.М. К Теории метаязыка транслатологии: Таржиманинг лингвокогнитив, коммуникатив – прагматик ва лингвокультурологик аспектлари To the theory of the metalanguage of translatology: Linguocognitive, communicative pragmatic and linguacultural aspects of translation. Materials of the Republican scientific –

practical conference Республика илмий – амалий анжумани материаллари тўплами Андижон, “Andijon nashriyoti – matbaa МЧЖ”. 2015 21 – 25 б.

13. Hornby A.S Oxford Advanced Learners Dictionary of Current English Oxford University press 2000 Кунин А.В. Англо – русский фразеологический словарь [English – Russian phraseological dictionary] Изд. 3 – е, испр, в двух книгах. М., “Сов. Энциклопедия”, “Sov – Encyclopedia ” 1967

14. Юсупов Ў.Қ. Теоретические основы сопоставительной лингвистики [Theoretical foundations of contrastive linguistics] Т., “Фан”, 2007

15. Юсупов Ў.Қ. Концепт ва лингвокультуре атамалари хусусида: On the terms concept and Linguocultureme Қиёсий – чоғиштирма, типологик ва умумий тилшуносликнинг долзарб муаммолари Problems of comparative – contrastive, typological and general linguistics (Республика илмий – амалий анжумани материаллари) [Republican scientific – practical conference] Андижан 2010, 9 – 15 б.

YORMAT TOJIYEV NAZDIDA SINONIM AFFIKSLAR

Azizbek Mamatqulov

Guliston davlat universiteti o'qituvchisi

ANNOTATSIYA

Mazkur maqolada Yormat Tojiyev nazdida sinonim affikslar masalasi tarixiy va ilmiy ko'rib chiqiladi.

Kalit so'zlar: Tilshunoslik, affikslar, Yormat Tojiyev, o'zbek tili.

KIRISH

Tilshunoslikda, dastlab, affikslar yuzasidan X asrgacha umumiy fikrlar-mulohazalar mavjud bo'lgan bo'lsa, XI asrdan e'tiboran esa turkiy tillar kesimida o'rganila boshlandi. Yildan yilga tahliliy xulosalarning oydinlashib borishi XX asrning 70-yillaridan kelib o'zbek tilshunosligida qo'shimchalarning ma'nodoshlik masalasi asosiy o'rinni egallay boshlaganligi sezilib turardi.

Affikslarning uslubiy bo'yoqdorlik masalasi, ularning sinonimik qatordan joy olishi hamda darajalanish kabi alohida belgilarini tadqiq qilish borasidagi misilsiz ishlarni o'zbek tilshunosligining jonkuyari professor Yormat Tojiyev ilmiy faoliyatida kuzatishimiz mumkin. Affiksial sinonimiya haqida gap ketganda, albatta, turkiy tillardagi dastlabki ko'rinishga ega bo'lgan qo'shimchalar qatoriga, asl hamda fors-tojikcha o'zlashma affikslar munosabatini ham jiddiy o'ganish taqazo etishni talab etadi.

ADABIYOTLAR TAHLILI VA METODOLOGIYA

Bu xususida olim 1991-yil "O'zbek tilida affikslar sinonimiyasi" mavzusidagi doktorlik dissertatsiyasida batafsil to'xtab o'tgan. Professor Yormat Tojiyevgacha olib borilgan tadqiqotlarda sinonimik affikslarning, asosan, shaxs otlari va sifat yasovchi affikslar doirasida o'rganilganligi kuzatilgan. Olim bu boradagi ishlarga fe'l yasovchi va fe'l formalari hosil qiluvchi affikslarning o'zaro sinonimik munosabati, jumladan, ularning semantik-stilistik xususiyatlarini tahlil qilib o'tadi. U o'z ilmiy izlanishlarida sinonimik qatorga kiruvchi affikslarning ayrim hollarda ma'no jihatdan farqlanishi ko'rsatib turuvchi jihatlari va sinonimik munosabatga kirisha olmasligini belgilab beradigan holatlarini ta'kidlab o'tadi.

Yormat Tojiyev fe'l yasovchi affikslarni tadqiq qilar ekan, jumladan, *-la* affiksining fe'l yasashda unumliligini e'tirof etish bilan birga uning juda ko'p qo'shimchalar: *-ka, -ar, -ur, -sa, -si* va

hakazo affikslar bilan sinonimik munosabatga kirishini aytadi. Masalan, iska, o'ngar, suvsa, alahsa Ayni chog'da, ularda mavjud bo'lgan stilistik ottenkalarga e'tibor qaratadi. Shu bilan birgalikda davr o'tishi bilan so'zlarda bo'ladigan fonetik jarayonlarni tahlil qilib o'tadi va so'zlardagi o'zgarishlarni hisobga oladi.

Olimning keyingi izlanishlaridan biri fe'l darajalari yasovchi affikslar sinonimiyasi yuzasidan fikr yuritar ekan, majhul, ortirma, birgalik, o'zlik darajalarini ifodalovchi affikslarning o'ziga xos xususiyatlari haqida to'xtalib o'tadi hamda nutqda ularning sinonimik munosabatga alohida to'xtaladi. Xususan, majhul va o'zlik nisbatlari haqida fikr yuritar ekan, ular o'rtasidagi farq sub'ekt va obyektning aloqasiga bog'liq deydi. Shu bilan birgalikda tarixan o'zlik nisbati hosil qiluvchi -ik, -man kabi qo'shimchalarning ma'nodoshligiga ham to'xtalib o'tadi.

Sifatdosh yasovchi affikslar sinonimiyasi haqida so'z yuritar ekan, olim sifatdaosh yasovchi qo'shimchalarning tilimiz tarkibida ko'p ekanligini, ularning tadrijiy taraqqiyoti to'g'risida ham tahliliy ma'lumotlarni keltirib o'tadi. Hozirgi o'zbek tilida uchraydigan -gusi, -gisi, -kusi, -asi, -mas, -ag'on kabi kamunum qo'shimchalariga alohida to'xtalib o'tadi.

Bundan tashqari, sifatdosh yasovchi affikslarning sinonimik munosabatini belgilashda, sifatdoshning aniqlovchilik belgisini o'zbek tili qonuniyatlariga mos ravishda asos qilib oladi. Olim o'zbek tilshunosligida grammatik kategoriyalar tasnifi jihatida hozirgi o'zbek tilidagi ravishdosh yasovchi affikslarni ham qiyosiy jihatdan o'rganib, bu xoslangan shaklning o'zaro sinonimik munosabat hosil qilishini qayd etadi. -sh, -ish harakat nomi yasovchi affikslari keladigan bo'lsak, -gani affiksli kabi birikma hosil qilganda, bunday jarayon nutqda sinonimik holatga kelishini aytib o'tadi.

Yuqoridagi fikrlarni asos qilib oladigan bo'lsak, harakat nomi yasovchi affikslar tilimizning tadrijiy taraqqiyoti davrlarida turlicha bo'lishidan tashqari, ularning iste'mol doirasi ham davr nuqtai nazaridan tofovutlanadi. Agar eski o'zbek adabiy tilida -moq, -mak affikslarining iste'mol doirasi keng bo'lgan bo'lishi o'sha davr nutq iste'moli nuqtai nazaridan yondashilgan bo'lsa, -sh, -ish va -v, -uv affikslarining so'zlar tarkibida kelishi jihatidan qo'llanishi doirasi nisbatan keyinroqqa to'g'ri keladi. Olim bu guruhdagi affikslarning sinonimik munosabatiga to'xtalganda, ularning uslubiy farqini hisobga oladi. Masalan, ko'maklashuv-ko'maklashish, erishish-erishuv. Agar hozirgi o'zbek adabiy tiliga e'tibor beradigan bo'lsak, hozirda -sh, -ish boshqa affikslarga qaraganda ko'p iste'molda. Bu misol sifatida, janr nuqtai nazaridan tahlil qilinadigan -moq, -mak affikslari hozir she'riyatda saqlanib qolganligiga guvoh bo'lamiz. Biroq ular tabiiyki, sinonimik munosabat kasb etishi

tilshunoslikda aks etib turadi. Ayni chog‘da ularning har biri nutqiy jozibani ko‘rkamlashtirishda ro‘l o‘ynashi o‘zbek tilining serqirraligidan dalolat beradi.

Olimning so‘z turkumlaridagi yasovchilik xususiyatlariga ham to‘xtalganligiga ham guvoh bo‘lishimiz mumkin. Jumladan, sifat yasovchi affikslar haqida bildirgan fikrlari ham alohida ahamiyatga egaligi bilan ajralib turadi. Xususan, -li va -ser affikslarining o‘zaro ma‘no jihatdan teng kelishi va ayrim jihatlarda sinonimik munosabatda bo‘la olmasligi haqida fikr yuritar ekan, olim -li affiksi o‘zakdan anglashilgan obyektga me‘yordan ortiq darajaga ega ekanlik ma‘nosini ifodalab kelganda -ser affiksi bilan sinonimik munosabat hosil qilishini isbotlashga harakat qilgan. Chunki -ser affiksi bilamizki, o‘zbek tiliga tojik tilidan o‘zlashgan bo‘lib, obyektning miqdoriy jihatdan ortiqqligini bildirib keladi.

Olimning yillar davomida to‘plagan ilmiy xulosalari asosida quyidagicha fikr bildirib o‘tadi: “-li va ser- affikslari o‘zbek tilida hamma vaqt ham o‘zaro sinonimik munosabat hosil qilavermaydi: Buni bir nechta misollar orqali asoslash mumkin. Masalan, *G‘ijduvon uzumlari, tukli, sersuv shaftolilari taxlanib yotardilar (I.Jo‘rayev). Sertuk qo‘llarini ko‘kragiga chalkashtirib bir-ikki minut indamadi (Oybek).* Keltirilgan misollardagi *tukli* va *sertuk* so‘zlarida -li va ser- o‘zaro sinonim emas. Chunki *tukli* so‘zi tarkibidagi -li affiksi predmetning o‘zakdan anglashilgan obyektga ega ekanligini ifodalaydi, *sertuk* so‘zi tarkibidagi ser- affiksi o‘zakdan anglashilgan obyektga me‘yordan ortiq darajada egalikni ifodalab kelgan”, deb ilmiy asoslashga harakat qilgan.

XULOSA

Xulosa qilib aytganda olim -li va ser- qo‘shimchalari haqidagi fikrini davom ettirib, -li qoshimchasi ot turkumiga oid ayrim so‘zlarga qo‘shilganda ser- affiksi bilan sinonimik munosabat hosil qilishi ilmiy manbalar asosida tahlil etilgan. Bunga misol sifatida *daromadli, g‘ayratli savlatli, shijoatli* so‘zlarini keltiradi va aytadiki, -li va ser- affikslarining sinonimik munosabatga kirishida hamda shu affikslar vositasida yasalgan so‘zning birikib kelgan aniqlanmishi hal qiluvchi ro‘lni o‘ynaydi, deb fikr yurita oladi.

REFERENCES

1. “O‘zbek tilida affiksali sinonimiya”-T., 1991.Yormat Tojiyev.
2. “Til ilmiga sadoqat”-T., 2010.Yormat Tojiyev.
3. “O‘zbek tili morfemikasi”-T.,1992.Yormat Tojiyev.



АНДИЖОН ВИЛОЯТИДА ТУРИЗМНИ РИВОЖЛАНТИРИШДА ХОНОБОД ТУРИСТИК РЕКРЕАЦИОН ЗОНАСИНИНГ ЎРНИ

Юсуфжон Исмоилович Аҳмадалиев

Фарғона давлат университети география кафедраси профессори, г.ф.д.

Муроджон Насириллохон ўғли Мусаев

Фарғона давлат университети география кафедраси магистранти

АННОТАЦИЯ

Ушбу мақола Андижон вилоятининг Хонобод рекреацион туристик зонасида туризм ва рекреацияни ривожлантириш масалаларига қаратилган. Шунингдек, Хонобод рекреацион туристик зонасини истиқболда ривожлантиришнинг асосий йўналишлари белгилаб берилган

Калит сўзлар: туризм, саёҳ, зиёратгоҳ, рекреация, туристик -рекреацион зона.

КИРИШ

Республикаси Президентининг 2022-2026 йилларга мўлжалланган Янги Ўзбекистоннинг тараққиёт стратегияси тўғрисидаги Фармонининг 35-мақсадида туризмни ривожлантириш бўйича қуйидаги мақсадлар илгари сурилган. Жумладан, “Ўзбекистон бўйлаб саёҳат қилинг” дастури доирасида маҳаллий сайёҳлар сонини 12 миллион нафардан ошириш ҳамда республикага ташриф буюрадиган хорижий туристлар сонини 9 миллион нафарга етказиш вазифалари қўйилган [1]. Бу вазифаларни бажаришда туризмни ривожлантиришнинг географик жиҳатларини ўрганиш муҳим амалий аҳамият касб этади. Шунингдек, Ўзбекистон Президентининг 2017 йил 16 августдаги қарори билан Ўзбекистонга саёҳат қилишни енгиллаштириш, туризм инфратузилмаларини ривожлантириш ва янги туризм объектларини ташкил этишга қаратилган “2018–2019 йилларда туризм соҳасини ривожлантириш бўйича биринчи навбатдаги чора-тадбирлар дастури” тасдиқланди. Бир ой муддат ичида фуқароларига 2018 йилнинг 1 январидан виза тартибини соддалаштириш таклиф этилаётган мамлакатлар ҳамда фуқароларига махсус зиёрат туризми дастурлари таклиф этиладиган давлатлар рўйхати шакллантирилади [2].

АДАБИЁТЛАР ТАХЛИЛИ ВА МЕТОДОЛОГИЯСИ

Рекреация ва туризмни географик жиҳатдан ўрганиш ва ривожлантиришнинг илмий услубий асослари Н.Робинсон, S.Williams, С.М.Налл, S.J.Page, Robert W.Wyllie, R.W.Butler, В.С.Преображенский, Н.С.Мироненко, С.Р.Ердавлетов, Л.Ю.Мажар, Н.В.Шабалина ва бошқа олимларнинг тадқиқотларида кенг ёритилган. Айни вақтда, республикамизда ҳам рекреация ва туризмнинг айрим муаммолари бўйича А.С.Солиев, А.Н.Нигматов, Н.Тўхлиев, Ф.Комилова, Ю.И.Аҳмадалиев, М.Р.Усмонов, О.И.Абдуғаниев каби тадқиқотчилар шуғулланишган [5, 15, 18, 19, 20].

Бундан ташқари, Н.Шамуратова, Б.Х.Камолов, Ш.Т.Якубжонова, Ш.Ф.Шомуродова, М.М.Махмудов, А.Р.Матназаров, Ш.А.Холмуродов, Ў.Б.Бадалов каби тадқиқотчилар томонидан рекреация ва туризм масалалари бўйича ҳудудларни тадқиқ этиш, етакчи йўналишларини янада ривожлантириш бўйича тавсиялар ишлаб чиқиш каби масалалари кенг кўламда ва чуқур таҳлил этилган [5, 15, 17, 19].

Туризм (французча сайр, саёҳат), сайёҳлик — саёҳат (сафар) қилиш, дам олиш деган маънони билдиради. Туризм деганда жисмоний шахснинг доимий истиқомат жойидан соғломлаштириш, маърифий, касбий амалий ёки бошқа мақсадларда борилган жойда (мамлакатда) ҳақ тўланадиган фаолият билан шуғулланмаган ҳолда узоғи билан 1 йил муддатга жўнаб кетиши (саёҳат қилиши) тушунилади. Замонавий туризм тарихи XIX аср бошларига бориб тақалади. Дастлаб Англиядан Францияга уюшган сайёҳлик ташкил этилган (1815). Туризмнинг асосчиси ҳисобланган инглиз руҳонийси Томас Кук 1843-йилда 1-темир йўл сайёҳлигини ташкил қилди. Шундан сўнг у ўзининг хусусий туристик корхонасини тузди ва 1866-йилда дастлабки сайёҳлик гуруҳларини АҚШга жўнатган [3, 5, 6, 18].

Шарқда араб сайёҳи Ибн Баттута 21 ёшида саёҳатини бошлаб, деярли барча Шарқ ва Шимолий Африка мамлакатларини пиёда кезиб чиқди. Илк кўчманчилар эрамиздан аввалги 4 - 3 минг йилликларда, ҳатто ундан олдинги даврларда ҳам бўлган. Осиё, Шимолий Африка ва Жанубий Европа ҳудудларида уларнинг дастлабки жамоаларини кузатамиз (масалан - аборигенлар, индейслар). Эрамиздан аввалги 2 - минг йилликнинг охири ва 1 - минг йилликда Марказий Осиё ҳудудида ҳам чорвадор подачи жамоаларининг моддий маданият ёдгорликлари қадимий Хоразм (Тозабоген)да, Зарафшон водийси (Ургут, Каттакўрғон)да, Фарғона водийси (Водил ва Қаромкўл)да, Тошкент воҳаси (Ачикўл) да ҳам мавжуд бўлган [3, 8, 9, 10]. Ўлкамиздаги кўчманчи қабилалар ҳақида

"Авесто"да, юнон тарихчилари асарларида муҳим манбаалар мужассам. Эрамиздан аввалги VI асрларда ёзилган ва оташпарастлик (зороастризм) динининг мазкур китобида Эрон ва Марказий Осиё халқларининг қадимги маданияти (эътиқоди, тили, адабиёти), тарихи ҳақида қимматли маълумотлар мужассам [4, 8, 11]

НАТИЖА ВА МУҲОКАМАЛАР

Мамлакатимиз туризм салоҳиятида Андижон вилояти, жумладан Хонобод шаҳри алоҳида ўрин тутди. Шаҳарга 1972-йилда асос солинган бўлиб, аҳолиси 41 минг кишини, умумий ер майдони эса, 23 километр квадратни ташкил этади [5]. Хонобод шаҳри Қорадарёнинг ўнг соҳилида, вилоятнинг шарқида жойлашган. Вилоят марказидан 80 км узоқликда жойлашган. Қўқон хонлиги даврида бу ҳудуд "Бешкапа" деб юритилган. Маҳаллий ривоятга кўра, Қўқон хонлари Хонобод атрофидаги тўқайзорларга келиб шикор уюштириб, дам олишни хуш кўрганлар. Шу боис бу ҳудуд ободонлаштирилган. Қорадарёда Андижон сув омбори қурилишининг бошланиши билан (1969 йил) Хонобод шаҳри аҳолиси кўпайган [5, 6, 7].

Амир Темуриятган империянинг шарқий сарҳадлари саналган Фарғона водийси, азалдан яратувчанлик ва бунёдкорлик билан шуғулланган эл ва элатлар билан беозор тотувликда яшаб келган. Ўрта асрнинг иккинчи ярмида хукмронлик қилган Қўқон хони Норбўтабий ва унинг фарзандлари хонлик даврларида нафақат сарҳадларини кенгайтиришга, балки дехқончиликни ривожлантиришга ҳам кенг имконият яратиб берган. Жумладан, Андижон ўлкасининг серхосил адирлик яйловлари ва текисликларига Оқ бўра ҳамда Қорадарёдан оқаётган сувларни жиловлаб, каналлар орқали керакли жойларга сув таъминлаш тизимини ташкил этган. Тяньшань тоғларининг ғарбий қорли чўққиларидан ҳосил бўлган сувлар Ясси ва Куршаб irmokларидан ташкил топган "Қорадарё" (катта дарё) ўзининг асовлиги билан Кампирровот дарасидан ўтгач оқими бўйлаб гоҳ ўнга Фозилмон, Хидиршо, Сузоқ каби жойларга, чапда эса Султонобод, Дардоқ, Ойим каби томонларга ёйилиб оққанлиги учун дарё ўзанида катта кичик оролчалар ҳосил бўлиб турли туман хайвонот ва кушлар учун табиий кўпайиш масканига айланиб борган [3, 4, 12].

Шаҳарда рекреация ва туризмни ривожлантиришнинг бир қанча географик қулайликлари мавжуд. Хонобод шаҳри денгиз сатҳидан 750-800 метр баландликда, ўзининг кўркем манзараси, табиатининг гўзаллиги, тоза ҳавоси билан

сайёҳларнинг диққатини ўзига жалб қила оладиган энг обод ҳудудлардан биридир. Туризм ёки сайёҳликни ташкил этишда ҳудуддаги табиий, маданий-этнографик ва тарихий объектлар ёки ҳудудлар ўрганилади. Танлаб олинган объект ва ҳудудларни картада тасвирлашда уларнинг барча хусусиятларини ҳамда туристик имкониятларини эътиборга олиш мақсадга мувофиқдир.

Дастлаб ҳудуднинг географияси, экологияси ва бошқа хусусиятлари бўйича турли адабиётлар, карталар ва фонд материаллари ўрганилди ва таҳлил қилинди. Сўнгра тўпланган материаллар асосида ҳудуд бўйича олинган аэрокосмик суратлар (GIS ёрдамида) ўрганилиб чиқилади. Аэрокосмик суратларни ўрганиш жараёнида каньонсимон водийлар, дарё қайиридаги “яшил кўприклар”, булоқлар, ҳаракатчан барханлар, дарёларнинг реликт водийлари, асосий транспорт йўллари, аҳоли пунктлари ва бошқалар аниқланади [13, 14, 16].

Туристтик объект сифатида ҳисобга олинган табиий-антропоген объект ва ҳудудлар ҳар томонлама ўрганилади ҳамда таърифланади. Дала шароитида туристик объектларни карталаштиришда топографик карталар, аэросуратлар ва космик суратлардан фойдаланилади. Улар ёрдамида туристик ресурсларнинг мақсади ва вазифалари аниқланади.

Туристтик ресурсларни картада тасвирлашда уларни географик хусусиятлари ва таснифига алоҳида эътибор қаратилади. Карталарда ҳалқаро, маҳаллий, касбий саёҳат, соғломлаштириш, соғликни тиклаш, диний, спорт ва танишув даражасидаги туристик объектлар алоҳида ажратиб тасвирланади. Ошхона, кафе ва барлар, ҳордиқ оладиган жойлар ва магазинлар бир-бирига яқин жойлаштирилади. Пиёда, отда, велосипедда ва бошқа транспорт воситаларида уюштирилладиган маршрутлар йўналишлари тасвирланади ва бир-биридан ажратиш учун ҳар хил рангларда тасвирланади. Маршрут йўналишидаги сайёҳларни ўзига жалб қиладиган объектлар ҳам тасвирланади. Картага илова тарзида сайёҳларни ўзига жалб қиладиган объектларнинг хусусиятлари ва маршрутнинг ўзига хослиги келтирилади.

ХУЛОСА

Минтақанинг рекреацион-туристик салоҳияти маъмурий-худудий бирликлар асосида таҳлил қилинди, ҳар бир маъмурий бирлик учун туристик-рекреацион салоҳиятнинг юқори ва паст кўрсаткичга эга бўлган турлари аниқланади. Ҳудудий бирликларда туристик-рекреацион фаолиятни йўлга қўйишда ҳамда истиқболли мақсадли дастурини юқоридаги кўрсаткичларни эътиборга олган ҳолда ишлаб чиқилади.

Юқоридаги маълумотлар шуни кўрсатиб турибдики Хонобод рекреацион туристик зонаси жуда қулай табиий шароитга эга. Қулай автомобил йўллари туташган, сув манбаалари билан яхши таъминланган, иқлими жуда қулай ҳудуд ҳисобланади. Лекин ҳудуднинг асосий қисми морфологик жиҳатдан тоғ ва тоғолди минтақаларидан иборат бўлгани учун тўла тўқис иқтисодий фаолият учун ҳозирча ўзлаштирилмаган . Бироқ ҳудуднинг бу жиҳати ҳам тоғ туризмни ривожлантириш учун қулайдир. Шаҳарнинг бундай ўзига хос географик шароитини ҳар томонлама ўрганиш у ерда рекреация ва туризмни ривожлантиришнинг асосий йўналишларини аниқлашда муҳим омиллардан бири саналади.

REFERENCES

1. 2022-2026- йилларга мўлжалланган Янги Ўзбекистоннинг тараққиёт стратегияси тўғрисида Ўзбекистон Республикаси Президентининг фармони . 2022-й. 28-январ ПФ -60.
2. Ўзбекистон Республикаси Президентининг 2018-2019- йилларда туризм соҳасини ривожлантириш бўйича биринчи навбатдаги чора тадбирлар тўғрисида ПҚ 3217 сонли қарори. 17.08.2017.
3. Аҳмадалиев Ю. И. Ер ресурсларидан фойдаланиш геоэкологияси //Т: Fan va texnologiya. – 2014. – Т. 340.
4. Аҳмедов Б. “ Ўзбекистон тарихи манбаалари” Тошкент “Ўқитувчи” 2001.
5. Аҳмадалиев Ю. И., Абдуғаниев О. И. The value of geocological principles in the system of protected natural territories //Ўзбекистон ва Россияда география фани: умумий муаммолар, ҳамкорлик салоҳияти ва истиқболи. – 2019. – С. 48-50.
6. Аҳмадалиев Ю. И. НЕОБХОДИМОСТЬ ПРОБЛЕМНОГО ПОДХОДА К ИССЛЕДОВАНИЮ ЗЕМЕЛЬНЫХ РЕСУРСОВ РЕГИОНА //Актуальные вопросы современной науки. – 2015. – №. 3. – С. 24-28.
7. Ahmadaliyev Y. I. et al. Changes in the Natural Composition of the Land Fund and Its Protection (on the Example of Khojaabad District) //Academicia Globe: Inderscience Research. – 2021. – Т. 2. – №. 04. – С. 165-168.
8. Аҳмадалиев Ю. И. Этноэкологическая культура населения Ферганской долины в конце XIX и начале XX века //Социально-экономическая география. Вестник Ассоциации российских географов-обществоведов. – 2015. – №. 4. – С. 181-187.
9. АХМАДАЛИЕВ Ю. И., КОМИЛОВА Н. Ў. ЭТНОЭКОЛОГИК МАДАНИЯТНИНГ ҲУДУДИЙ ЖИҲАТЛАРИ. – 2020.
10. Аҳмадалиев Ю. И., Алимджанов Н. Н. ЭКОЛОГИЧЕСКИЕ АСПЕКТЫ ТРАДИЦИОННОГО ВОДОПОЛЬЗОВАНИЯ В ФЕРГАНСКОЙ ДОЛИНЕ

//География: развитие науки и образования. – 2020. – С. 375-380.

11. Ахмадалиев Ю. И. ЭТНОЭКОЛОГИЧЕСКИЕ ОСНОВЫ РАЦИОНАЛЬНОГО ИСПОЛЬЗОВАНИЯ ВОДНЫХ РЕСУРСОВ //Известия Географического общества Узбекистана. – 2015. – Т. 45. – С. 180-183.

12. Ахмадалиев Ю. И., Абдувалиев Ҳ. А., Алимджанов Н. Н. ABOUT THE ETHO GEOGRAPHIC ROOTS OF PROBLEMS OF THE CONSUMING WATER AND GROUND RESOURCE //Геоэкологические проблемы бассейна Аральского моря: научные идеи, исследования, инновации. Сборник материалов Международной научно-практической конференции. – 2019. – С. 107-111.

13. Ahmadaliyev Y. I. et al. Geocological and Farm Stress Level (on the Example of Khojaabad District) //Academia Globe: Inderscience Research. – 2021. – Т. 2. – №. 04. – С. 169-174.

14. Ismoilovich A. Y. et al. АНКЛАВ ҲУДУДЛАРДА ЕР РЕСУРСЛАРИДАН ФОЙДАЛАНИШНИНГ АМАЛИЙ АҲАМИЯТИ //O'ZBEKISTONDA FANLARARO INNOVATSIYALAR VA ILMIY TADQIQOTLAR JURNALI. – 2022. – Т. 1. – №. 10. – С. 180-186.

15. Абдуганиев О. И., Махкамов Э. Г. Географические особенности организации туристско-рекреационной деятельности в охраняемых природных территориях //Экономика и социум. – 2019. – №. 9. – С. 383-390.

16. Абдуганиев О. И., Махкамов Э. Г., Комилова Т. Д. ГЕОЭКОЛОГИЧЕСКИЕ ПРОБЛЕМЫ ФЕРГАНСКОЙ ДОЛИНЕ И ПУТИ ИХ РЕШЕНИЯ //Экономика и социум. – 2020. – №. 4. – С. 1072-1077.

17. Abduganiev O. I., Makhkamov E. G. ECOLOGICAL TOURISM IN PROTECTED NATURAL AREAS //Journal of Geography and Natural Resources. – 2022. – Т. 2. – №. 02. – С. 25-32.

18. Абдуганиев О. И. и др. ЛАНДШАФТ ВА БИОЛОГИК ХИЛМА-ХИЛЛИКНИ ГАТ-ТАХЛИЛ АСОСИДА БАҲОЛАШ //Новости образования: исследование в XXI веке. – 2022. – Т. 1. – №. 1. – С. 53-58.

19. Абдувалиев, А. Ҳ., & Абдулхамидов, А. А. Ў. (2021). ФАРҒОНА ВОДИЙСИДА АҲОЛИ ЖОЙЛАШУВИНИНГ ИЖТИМОЙИҚТИСОДИЙ ОМИЛЛАРИ. *Academic research in educational sciences*, 2(12), 1127-1136.

20. Makhkamov E. GEOGRAPHICAL DISTRIBUTION OF MEDICAL PLANTS OF THE FERGANA VALLEY, RECREATION POSSIBILITIES AND GEOECOLOGICAL ASPECTS OF THEIR PROTECTION: <https://doi.org/10.47100/conferences.v1i1.1414> //RESEARCH SUPPORT CENTER CONFERENCES. – 2021. – №. 18.06.

МИЛЛИЙ БОҒЛАРДА ФУНКЦИОНАЛ ЗОНАЛАРГА АЖРАТИШДА ГАТ-ТЕХНОЛОГИЯЛАРДАН ФОЙДАЛАНИШ

М. Н. Дехканбаева

Фарғона давлат университети катта ўқитувчиси

Р. Мустаев

Фарғона давлат университети ўқитувчиси

АННОТАЦИЯ

Мазкур мақола миллий боғларнинг ҳудудларни функционал жиҳатдан зоналарга ажратишнинг геоэкологик жиҳатларини ўрганишга қаратилган бўлиб, бу жараёнда ГАТтехнологиясидан фойдаланиш усулларини таҳлил қилинган.

Калит сўзлар. Миллий боғ, ГАТ, экологик каркас, геоэкология, барқарор ривожланиш, кўриқхона, экотизим, туризм.

ABSTRACT

This article is aimed at studying the geoeological aspects of the functional zoning of national parks, and analyzes the methods of using GAT technology in this process.

Keywords. National park, GAT, ecological framework, geoeology, sustainable development, nature reserve, ecosystem, tourism.

КИРИШ

Жаҳонда инсон фаолияти таъсирига учрамаган ва табиий ландшафтларни сақлаш, ўсимликлар ва ҳайвонот олами ва уларнинг яшаш муҳитини муҳофаза қилиш ҳамда улардан илмий ва ўқув амалий соҳаларда фойдаланиш иконини берувчи муҳофаза этиладиган табиий ҳудудларни аниқлаш ҳамда улрани ГАТ-технологиялари ёрдамида баҳолашга бўлган эҳтиёж йилдан-йилга ортиб бормоқда. Жумладан, БМТнинг 2030 йилгача барқарор ривожланиш бўйича дастурида “қуруқлик экосистемаларини муҳофаза қилиш ва тиклаш, улардан оқилона фойдаланиш, ўрмонларни рационал бошқариш, чўлланишга қарши курашиш, ерларнинг деградациясини тўхтатиш ва биологик хилма-хиллик йўқолишининг олдини олиш” бўйича вазифалар белгилаб берилган. ГАТ-технологиялари ёрдамида ҳудудларни экологик карталаштириш, шу жумладан миллий боғ ҳудудларини

функционал зоналарга ажратишда аналитик ва синтетик карталарни яратишни тақозо этади.

Республикамизда табиатни муҳофаза қилиш соҳаларида ГАТ технологиялари, жумладан AtlasGIS, WinGIS, ArcInfo, MapInfo, ArcGIS, QGIS (АҚШ), GeoDraw GeoGraph (Россия) дастурлари, Hydrus 1D (Германия) моделида карталар яратиш, аэрокосмик суратларни юклаш, тасвирларни қайта ишлаш, рақамлаштириш ва векторлаштириш, маълумотлар базасини яратиш, картографик тасвирлаш белгиларини қуриш, диаграммаларни тузиш ва моделлаштириш юзасидан муҳим вазифалар белгилаб берилган. Бу вазифаларни амалга оширишда, ГАТ технологияларини қўллаган ҳолда миллий боғларнинг ҳудудларини зоналарга ажратиш, уларда юзага келиши мумкин бўлган экологик ҳолатни карталаштириш ва моделлаштириш муҳим аҳамият касб этади [2, 12].

АДАБИЁТЛАР ТАҲЛИЛИ ВА МЕТОДОЛОГИЯ

Экологик картографияни ривожлантириш ва тадқиқ қилиш, экологик карталарни яратиш борасида илмий тадқиқот ишлари Randel Washburne, W.Hartman, А.М.Берлянт, А.П.Золовский, Б.Е.Кочуров, Ф.Ҳ.Ҳикматов Ю.Ахмадалиев, А.Нигматов, В.А.Рафиқов, Ш.М.Шарипов, О.И.Абдуғаниев ва К.Хакимовалар томонидан амалга оширилган. Экологик атласлар яратиш бўйича Review of Napa Valley Historical Ecology Atlas (2012), Ecological Atlas of Alaska (2016), Россия Федерацияси экологик атласи (2002), Москва области экологик атласи (2012) каби ишларда муайян тадқиқотлар олиб борилган ҳамда уларнинг барчаси маълум даражада ижобий натижаларга эришилган.

Бу тадқиқотлар экологик картографияни географик жиҳатларининг илмий асосларини такомиллаштириш учун муайян имкониятларни беради. Бироқ, юқоридаги тадқиқотларда алоҳида миллий боғларни зоналарга ажратишда ГАТ-технологиялардан фойдланишнинг илмий-назарий асослари муайян узвийликда ўрганилмаган, атласлари яратилмаган [3, 4].

НАТИЖА ВА МУҲОКАМАЛАР

Миллий боғларда функциянал зоналарнинг сони ҳудуднинг табиий хусусиятларига ва мавжуд фойдаланиш моҳиятига боғлиқ ҳолда белгиланади. Юқоридаги тадқиқотчилар томонидан функциянал зоналарнинг чегаралари ердан фойдаланишнинг мавжуд контурларига ёки ҳудудий бошқарувга имкон қадар кўпроқ мос келиши асослаб берилган. Жойни ташқи кўриниши чизиқли шаклда

ориентирлашни амалга оширишда сув ҳавзалари, дарё ирмоғи, йўллар, экологик сўқмоқлар ва бошқалар ҳисобга олинган. Шу билан бирга, айрим ҳолларда миллий боғнинг функционал зонларининг ичида алоҳида субзонлар ёки ҳудудларни ажратилиши мумкин. Бундай ҳудудлар, биринчи навбатда, миллий боғни ёки табиатни махсус муҳофаза қилиш режимига эга бўлган зоналарда бўлиши керак [3, 5, 6].

Муҳофаза этиладиган табиий ҳудудлар тўғрисида давлат Қонунларида миллий боғларда бир-биридан функционал фарқланувчи турли зоналарга ажратилган. Масалан, Россия федерал қонунида миллий боғлар 7 та зонага бўлинган:

- кўриқхона (асосий функцияси – табиий комплекслар ва объектларни ҳамда уларнинг табиий ҳолатини сақланиш) зонаси;
- алоҳида муҳофаза қилинадиган (алоҳида табиий мажмуалар ва объектларни сақлаб туриш учун шароитни таъминлаш) зона;
- таништурув туризми (экологик таълим-тарбия бериш ва диққатга сазовор объектлар билан таништириш) учун ажратилган ҳудуд;
- рекрецион (табиий шароитда дам олишни ташкиллаш) зона;
- тарихий-маданий объектларни муҳофаза қилиш (тарихий ва маданий объектларни сақлаб қолиш учун шароитни таъминлаш) зонаси;
- миллий боғ ҳудудига ташриф буюрувчиларга хизмат кўрсатиш (кечки тунаш жойлар, чодир лагерлари, маданий дам олиш, маиший, ахборот ва бошқа сайёҳлик хизматлари) учун мўлжалланган ҳудудлар;
- хўжалик мақсадлар (миллий боғнинг функционал зоналарини фаолиятини таъминлашда зарур бўлган хўжалик фаолиятни амалга ошириш) учун ажратилган ҳудудлар.

Айниқса, маҳаллий аҳоли яшайдиган ҳудудларда яратилган миллий боғларга алоҳида қаратилади. Юқоридаги функционал зоналарга кўшимча равишда, аҳолининг тирикчилик эҳтиёжларини қондириш учун бу ерда анъанавий табиатдан фойдаланиш ҳудуди ажратилади. Бундай ҳудуд доирасида ов хўжалигини юритиш ёки балиқ овлаш, мевалар ва кўзқоринларни йиғиш, халқ ҳунармандчилигини ва бошқаларга рухсат берилиши мумкин.

Мураккаб зоналар тизими фақат баъзи ҳолларда зарур ҳисобланади: қайердаки, мавжуд табиат комплекси ва ҳудуддан фойдаланиш хусусияти ҳаддан ташқари жуда майдалашган ҳолатда бўлса. Бироқ, бундай ҳолатларда, юқоридагиларни этиборга олиб, ҳар қандай йўл билан миллий боғ моделини соддалаштириш учун ҳаракат қилиш керак. Бундай соддалаштириш усулларида бири функцияси

бир бирига яқин бўлган зоналарни бирлаштириш ҳисобланади. Масалан, бундай усул ёрдамида Болтиқбўйи давлатларида миллий боғларни моделлаштиришда фойдаланиб келмоқдалар. Натижада, Болтиқбўйи давлатларида миллий боғлар 5 та асосий функционал зонага ажратилган:

- кўриқхона режимига эга ҳудудлар,
- рекреация ва танишув туризми учун ажратилган ҳудудлар,
- меҳмон ёки ташриф буюрувчиларга хизмат кўрсатиш зоналари,
- анъанавий табиатдан фойдаланиш зонаси,
- хўжалик мақсадлари учун мўлжалланган ҳудудлар.

Юқорида келтирилган миллий боғнинг моделига эътибор қаратилса, сайёҳларни дам олиши ва танишув туризми вазифалари бажарувчи ҳудудлар миллий боғда бир зонага бирлаштирилган. Миллий боғ, шунингдек кўриқхоналарнинг атрофида кўриқланма зонаси ажратилади. Кўриқланма зоналар муҳофаза этиладиган табиий ҳудудларга салбий таъсирнинг олдини олиш мақсадида хўжалик фаолияти ва бошқа фаолият чекланади ёки тақиқланади [7, 8]. Шунингдек, бундай зонанинг кенглиги табиий ва ижтимоий-иқтисодий шароитларга боғлиқ. Ҳимоя зоналарнинг ўлчамлари ва режими, шунингдек ер участкаларини сақлаш вазифаси муҳофаза этиладиган табиий ҳудудларни ташкил этиш билан бир вақтда белгиланади. Бундай зоналар ҳудуди собиқ ер эгалари назорати остидадир, аммо иқтисодий фаолият миллий боғнинг маъмурияти билан мувофиқлаштирилган бўлиши шарт.

Кўриқланма зоналар иш режими, муҳофаза қилинадиган табиий ҳудудлар тўғрисидаги Ўзбекистон Республикаси Қонуннинг 47-моддасида келтирилган. Ни таҳлил қилиб, бу масалада иккита асосий фаолият гуруҳини ажратиш мумкин. Давлат кўриқхонаси кўриқланма зонасининг бир қисми экологик туризмни ташкил этиш, мазкур ҳудуд учун хос бўлган камёб ҳамда йўқолиб кетиш хавфи остида турган ўсимликлар ва ҳайвонларнинг турларини кўпайтириш мақсадида табиий питомниклар барпо этиш учун ҳамда кўриқхонанинг бошқа эҳтиёжлари учун шу кўриқхонанинг ўзига топширилиши мумкин [8, 9]. Юқоридаги талабларни таҳлиliga кўра барча миллий боғлардаги фаолият турларини икки гуруҳга жаратиш мумкин. Булардан биринчиси миллий боғларнинг мақсад ва вазифалари ва уларга зид бўлган фаолият турларини миллий боғнинг барча зоналарида тўлиқ тақиқланиши:

- фойдали қазилмаларни қидириш ва қазиб олиш;
- дарахт ва буталарни кесиш (парваришlash йўсинидаги ва санитария мақсадидаги кесиш бундан мустасно);

- гидрологик ва гидрогеологик режимни ўзгартирадиган ҳаракатлар;
- тупроқ эрозиясга ва тупроқ қопламнинг бузилишига олиб келадиган тадбирлар;
- геологик қатламларни очилиб қолишига ва бузилишига;
- ўсимлик ва ҳайвонот дунёсининг таназзулини келтириб чиқарувчи ҳаракатлар (ов қилиш);
- табиат боғларининг фаолияти билан боғлиқ бўлмаган йўл ва муҳандислик-коммуникация ишларини (йўллар, қувурлар, электр узатиш линиялари ва бошқа коммуникациялар қуриш ишлари) амалга ошириш;
- чиқиндиларни сақлаш ва кўмиш, оқова сувларни оқизиш;
- тирик организмларнинг янги ва кенжа турларини иқлимлаштириш мақсадида жойлаштириш;
- тарихий ва маданий аҳамиятга эга бўлган объектларга зиён келтириш ва улар олиб кетиш кабилар.

Бу турли миллий боғлардаги амалга оширилган функциянал зонирлаш амалиётидан далолат беради. Турли миллий боғлардаги ҳар бир зонанинг катталигидаги фарқлар нисбати ўзгариб туради. Масалан, Приелбрус миллий боғида кўриқхона зонасининг улуши 73% бўлса, "Россия Шимоли" миллий боғида бу кўрсаткич 1%га тенг. Бироқ, бу миллий боғларда табиий комплексларни муҳофаза қилишни белгилаб берувчи кўрсаткич ҳисобланмайди.

Бироқ, юқорида режалаштирилиши мумкин бўлган тадбирларнинг барчаси фақат миллий боғнинг хўжалик учун фойдаланишга ажратилган ҳудудларда амалга оширилади. Кўриқхона режимидаги ёки бошқа функционал зоналарда тадбирларни ўтказиш миллий боғ директори билан келишилган ҳолда рухсат берилади. Функционал зонирлашнинг алоҳида турларини таҳлил этишда, баъзи тадқиқотчилар томонидан амалиётда алоҳида зоналар майдонинг оптимал нисбати белгиб ўтилганлигини ҳам айтиб ўтиш зарур [10, 11].

Масалан, Н.М.Забелиннинг (1987) фикрича, ушбу турдаги меъёрларни қўллаш мақсадга мувофиқ эмас: "Зоналарга ажратиш–механик жараён эмас, балки нисбатан йирик минтақанинг табиий ва хўжалик вазиятини аниқлашда ажратиб олинган ҳудуднинг ресурсларини кўп кўрсаткичли инвентаризация қилиш натижаси ҳисобланади". Мантиқий эчимлар қонунга нисбатан самаралироқ бўлиб, белгиланган мақсадларга эришишга имкон беради. Бу норматив ёндашишдан кўра, илмий дунёқараш учун кўпроқ мос келади " [1].

ХУЛОСА

Миллий боғларда табиий объектлар ва мажмуаларга зарар етказиши мумкин бўлган фаолиятнинг бошқа турлари ҳам чекланиши ёки тақиқланиши мумкин. Миллий боғнинг функционал фаолиятига зид келмайдиган хўжалик фаолиятнинг бошқа турлари ҳам амалга оширилади, шунинг учун, муҳофазага олинган табиий муҳитда маҳаллий кўламдаги ўзгаришлар содир бўлиб туради.

Шундай қилиб, миллий боғ моделини тузишда анъанавий табиатни бошқариш ҳудуди билан биргаликда 8 та функционал зона ажратиш мумкин. Бироқ, ҳозирги кунда фаолият юритаётган миллий боғларда функционал зоналарнинг сони камдан-кам ҳолларда 5 дан ошади, чунки амалиёт шуни кўрсатадики, ажратилган ҳудудлар қанча кўп бўлса, шунчалик уларни зонирлаш таркиби ва бошқариш жараёни ҳам мураккабланиши. Бундан ташқари, мураккаб зонирлаш тизимига эга миллий боғларда маҳаллий аҳолининг мослашиши ҳам қийинлашади. Чунки, аҳоли учун ҳар бир ажратилган зонада табиатдан фойдаланиш бўйича белгиланган чекловларга амал қилган ҳолда иш фаолиятини ташкил этиш мураккаб жараён ҳисобланади. Шу билан бирга, қонуни бузишлар, турли хил зиддиятли вазиятлар, кескинликлар ва қийинчиликларнинг сони ортиб боради.

Масалан, миллий боғларнинг фаолият кўрсатиши учун йўллар, бошқа коммуникациялар ва иншоотлар қурилиши зарур бўлган ҳолларда бузилган ерларни рекультивация қилиш, барча табиатни муҳофаза қилиш йўналишидаги тадбирларни амалга ошириш ва бошқалар. Шунингдек, айрим тадбирлар махсус ажратилган ёки олдиндан режалаштирилган жойларда ўтказилади. Масалан, туристларнинг дам олишлари учун мўлжалланган ҳудудлар, махсус ўт ёқиш учун жойлар, ҳаваскорларни балиқ овини ташкил этишга, шунингдек, фестиваллар, оммавий спорт мусобақалар ва кўнгилочар тадбирларни ташкил этишга рухсат берилади.

REFERENCES

1. Забелина Н.М. Национальный парк. –М.: Мысль. 1987. -170 с
2. Абдуганиев О. И., Махкамов Э. Г. Географические особенности организации туристско-рекреационной деятельности в охраняемых природных территориях //Экономика и социум. – 2019. – №. 9. – С. 383-390.
3. Isomiddinovich, A.O. , Mahkamov, E. and Bahrom, N. 2022. Geographic Aspects of Organizing Tourism in Protected Natural Areas. *Miasto Przyszłości*. 27, (Sep. 2022), 82–85.

4. Olimjon I. Abduganiev, & Elyorbek G. Makhkamov. (2022). ECOLOGICAL TOURISM IN PROTECTED NATURAL AREAS. *Journal of Geography and Natural Resources*, 2(02), 25–32. <https://doi.org/10.37547/supsci-jgnr-02-02-04>
More Citation Formats.
5. Isomiddinovich, A. O. ., Mahkamov, E. ., & Bahrom, N. . (2022). Geographic Aspects of Organizing Tourism in Protected Natural Areas. *Miasto Przyszłości*, 27, 82–85. Retrieved from <http://miastoprzyszlosci.com.pl/index.php/mp/article/view/500>.
6. Олимжон Исомиддинович, А. ., & Фарангиз Ботиржон кизи, Ф. . (2022). ЛАНДШАФТ ВА БИОЛОГИК ХИЛМА-ХИЛЛИКНИ ГАТ-ТАХЛИЛ АСОСИДА БАҲОЛАШ. *Новости образования: исследование в XXI веке*, 1(1), 53–58. извлечено от <http://nauchniyimpuls.ru/index.php/noiv/article/view/98>.
7. Dekhkanbaeva M. N. Prospects Of Tourism Development In Uzbekistan //The American Journal of Applied sciences. – 2022. – Т. 3. – №. 02. – С. 95-99.
8. Dehkanbayeva M. N. TERRITORIAL LOCATION AND FUNCTION OF SACRED LANDSCAPES (FERGANA REGION) //Экономика и социум. – 2019. – №. 11. – С. 919-921.
9. Isomiddinovich A. O. et al. Tourism Potential of Protected Natural Areas and Problems of Its Use //Texas Journal of Multidisciplinary Studies. – 2022. – Т. 9. – С. 162-166.
10. Хамидов А. А., Дехканбаева М. Н. ИССЛЕДОВАНИЕ БИОГЕОГРАФИЧЕСКИХ ОСОБЕННОСТЕЙ ФЕРГАНСКОЙ ДОЛИНЫ //Academic research in educational sciences. – 2022. – Т. 3. – №. 5. – С. 881-886.
11. Дехканбаева М. Н., Накибов К., Мустаев Р. ГЕОГРАФИЧЕСКОЕ ИЗУЧЕНИЕ ОПУСТЫНИВАНИЯ //Экономика и социум. – 2019. – №. 11. – С. 939-942.
12. Пиньковский М. Д. и др. Научное обоснование ГАТ" Сочинский национальный парк". – 2011.

THE AUTHOR'S LITERARY AND AESTHETIC VIEWS IN THE NOVEL "SEARCHERS OF PARADISE"

Nodira Isomitdinovna Soatova

Associate Professor, PhD, Jizzakh State Pedagogical University

E-mail address: nodira.soatova@list.ru

ABSTRACT

This article aims to reveal the essence of the novel "Paradise Seekers", which reflects the historical process of the 60s of the 20th century, the events of that time, and the psyche of the people, the masterpiece of the poet, writer and translator Shuhrat. In the article, it is shown through analysis and interpretation that the writer's literary-aesthetic views are expressed through the images of: the patriotic doctor, Uzbek child Abulbaraka, Zeytun, the intellectual Zeytun, and Zilal, a foreign citizen. Also, it is proved by quoting fragments of the work that the theme of national revival in foreign countries, striving for freedom against colonialism is reflected in the writer's novel.

Keywords: novel, literary, aesthetic, poetic thinking, psyche, hero, concept, process, patriotism, independence, freedom, image, lyrical hero.

INTRODUCTION

In the history of Uzbek literature of the 20th century, there are only a few works that caused a great stir. One of them is Shuhrat's novel "Paradise Seekers". In our opinion, it was the fate of the patriots that raised the tension in the play. The writer addressed this topic many times not only in prose, but also in verse. Including:

Бахт излаб ҳар ерга ташилама қадам,

Олисга нигоҳинг тикма дам-бадам.

Уйда бахтини топмаган одам

Бахтини топмайди кезса ҳам олам! [10, p.127]-,

It is not for nothing that the poet and writer Shuhrat said that "... his work is a wide and colorful world worthy of deep scientific and critical investigation" [84; 228], and the writer's novel "Paradise Seekers" dedicated to describing the fate of the countrymen has such characteristics. can be considered as a masterpiece. After all, it is commendable that the writer dared to oppose the pressures of the Soviet totalitarian system in his time by creating this novel.

It is known that the novel "Paradise Seekers" is a work that reflects the historical process of the 60s of the 20th century, the

events of that period, and the mentality of people. In the novel, writer Saidakbar Haji illuminates the fate of patriots on the example of people around his family. In the work, the reality of life with all its existence and complexity is turned into an artistic reality, as well as colonialism and patriotism are sharply condemned, and independence and freedom are glorified with sincerity. The writer himself said about this novel: "Paradise Seekers is a different novel. I have almost no biography in it. Even if he met, the image of Ummatali was affected. But there are images in the novel that are my ideal. In my opinion, love for the motherland, national pride is a delicate and sacred, dear and indelible feeling in a person. Neither worldly wealth, fame, honor, reputation, nothing can replace these. A person who lives with these noble feelings endures injustice, all difficult and troublesome days, emerges victorious from them and achieves his desired goal, lives contentedly in life, and lies with his legs stretched out in the grave. A person who loses this noble feeling from the flow of time and history and thinks for a short time will always live in despair and end his life with a tragedy" [12, p. 10].

MATERIALS AND METHODS

In accordance with the ideological content of the novel, the plot of the work consists of two main directions, the events take place both in our homeland and abroad. These two lines, at first glance, seem to develop completely independently, without connection to each other. But the writer finds both internal and external connections between them. First of all, family ties connect Ummatali and Saidakbarhaji. When Saidakbar Haji fled abroad after the revolution, he left his daughter and his wife as wanderers, and kidnapped his son and his faithful servant. The deceived servant Qurbanali is the father of Ummatali. Due to this separation, the child loses track of the father, and the father loses track of the child, as a result of which they live together for the rest of their lives. When Ummatali grows up, because of his father, he gets the name of son of fugitive-traitor. A rich man has an intimate relationship with a "rich wife" whom he cheated and humiliated. The fate of this woman is also tragic. In fact, this woman, who came from a poor family and became a "rich wife" against her will, smokes the isnad jafa, which she acquired for many years thanks to her husband Saidakbar Haji.

So, the two directions in the plot of the novel are connected, first of all, through past events. The consequences of the past always affect the actions of the heroes. The writer is not limited to these, he also looks for connections between them in the day he lived. The image of Azam serves this. The light-hearted, ungrateful servant who is a close friend of

Ummatali goes abroad in search of paradise and ends up in Haji's house. At the end of the play, the representatives of the two poles collide with each other. Ummatali's patriot, who went abroad as part of the Soviet delegation, also becomes aware of the tragic fate of patriots.

These two plot lines in the novel serve to express an important idea - the expression of the great truth of our age. Representatives of both groups are looking for paradise in life, that is, truth and happiness. In the novel, the author tries to shed light on the conditions of love for the country and patriotism in the form of Ummatali, Haji, who has gone abroad in desperation, and Azam, who has flown into a mirage. The writer loaded the idea of the work with the deep meaning that the real paradise is in the motherland, and true happiness is achieved by liberating and improving the motherland, and embedded it into the layers of the novel's plot. He tries to prove with convincing arguments that the path followed by Ummatali is the only right path, even though it is hard and laborious, and that the true paradise is the land of a person, the land where he was born.

Ummatali's life path is very complicated, his past is tragic, but he will not stay in the vortex of tragedies for a lifetime, he will fight for the truth and we will witness that he sees the celebration of truth, the victory of honesty over cruelty, albeit with difficulty. It is true that the life of a literary hero is not full of celebrations and joys, he never forgets the complexity of life, that there are sad events as well as happy events in life, and the temporary difficulties on the hero's path are clearly shown in the work. At this point, it is worth quoting the opinions of a literary scholar about the image of Ummatali: "It seems that conflicts between positive characters and negative characters are built in the novel. The task assigned to the protagonist Ummatali is not enough. In the composition of the work, there is also ideological disunity" [1, p. 3].

In our opinion, we cannot agree with this objection of the literary scholar. When we observe Ummatali, one of the leading characters in the novel, we see that the writer gave many ideas and ideals in her image. In the work, the events of Ummatali's life are described very interestingly and convincingly. Ummatali's wife, Kimmat Khan, is unfaithful and goes into perverted ways, which is why Ummatali renounces her. Now for Ummatali, his home and family are completely alien, at this fragile moment he does not become "noble" like the heroes of some works, he cannot forgive the sin of "lost wife", boyish sensuality, human pride does not allow this, he is wary of this place and leaves it completely. leaves, he finds his personal happiness among kind people and builds a beautiful family with Nafisa. Writer Ummatali's attitude to work, his poetry is captured when he talks about his work, the writer poeticizes the labor of work

and his work with great passion. In the work chapter, the writer's hero is also a poet. He considers work as creativity, his love for work is combined with his love for the country, he burns with the desire to enrich the country's table, to turn the face of the mother earth into a paradise, to preserve, breed and grow fruit varieties of our people. He strives to restore his wonderful traditions. At this point, it is worth quoting the recognition of literary scholar S. Mirvaliev: "... the writer praises and honors the positive qualities of people of our time, and at first goes on the path of proving that they are natural, real people. And for this, the writer first of all shows them in the lap of honorable work" [3, p. 291].

At this point, it is necessary to pay attention to another unique aspect of the writer. When he creates images, he does not follow the path of characterizing them superficially, attaching the label "good" to them, but tries to reveal their own "philosophy", "idea". This activity is often revealed in the process of social work. So how did Ummatali retrace his derailed life. In the work, it is vividly revealed that the director of the state farm Azimkhojaev had a great influence on Ummatali's ruined life. That is, the romantic enthusiasm, elation, and desire for innovation characteristic of Azimkhojaev's image are realistically reflected in the work. As described in the novel, Azimkhojaev is a hardworking, humane, intelligent, selfless person who works tirelessly on himself as a perfect person. About this image, the writer himself says: "The image of Azimkhojaev is presented in a slightly different form. The exact prototype of this image is life today. Will be our neighbor. His real name is Saidkhoja Azamhojaev. At one time, he took a backward plot and raised it to the level of the most advanced and productive collective farm among the oblast's farms thanks to his honorable work. In short, I want to describe a person with a wide spiritual world, sharp observation, active, humane, initiative, and hardworking employee, whose qualities and appearance are clear to you"[9, p. 4].

In the novel, the writer consistently revealed the activities of the heroes, the moments of joy and happy situations that happened in them, as well as the moments of depression and difficult moments in their psychology. In particular, Nafisa is a woman who has suffered a lot in life. He is an oppressed person who grew up as an orphan and was just trying to find his life. In the novel, Nafisa's delusions, mistakes and delusions are convincingly described by the author. Azam puts her through a lot of hard times, humiliates her, tramples on her feminine sensuality, takes her abroad and leaves her in isnad. After that, Nafisa moves along the paths of life, but does not get depressed, looks to the future with hope and confidence and finds happiness among kind people like Ummatali, with their help she can fix her marriage. In the novel, the writer described

Ummatali's personal life with Nafisa's complete, sincere, unselfish love for human kindness with special excitement and affection.

At the same time, the theme of national awakening abroad, striving for freedom against colonialism is reflected in the novel "Paradise Seekers" in a wide and truthful way. Drama in the novel is expressed not only in the form of intense mental states, but also in the form of conflicts between characters. In the novel "Paradise Seekers", ideological rivals often cut each other's tails by cunning, and throw stones at each other while standing in shelters. The conflicts between Azam and Koplonek, Koplonek and Haji, Haji and Clark develop in the same way. At the same time, there are open conflicts between the characters in the novel. Conflicts between Ummatali, Qimmatkhan and the chief agronomist, Azam and Nafisa, Qurbanali and Qoplonek, Qoplonek and Abulbaraka, Abulbaraka and Haji are among them. In the novel, the exchanges between Abulbaraka and Haji are done with great skill. This conflict between parents and children has a deep social essence.

"Saidakbar Haji is a complex person. The author does not easily make this person look bad, does not attach inevitable negative qualities to him. This person seeks to show his personality in all its complexity, contradictions, strengths and weaknesses. Saidakbar Haji, on the one hand, is an extremely cunning, selfish, stone-hearted person. He once committed many crimes, followed bad paths, never backed down from his wickedness, saying that he would protect his life and property when his life was in danger, he lost his son Abulbaraka from his mother's love, and left three girls alive as orphans. separated from his son and his country. On the other hand, there are many positive qualities in this person's nature. He lovingly raises and educates his daughter Tamanno and his son Abulbaraka. For Tamanno's sake, he lives alone without marrying, he is looking for a way to win the heart of Qurbanali, whom he took with him, even though he has been abroad for many years, he has preserved his love for the motherland, national pride, and pride. He is an extremely entrepreneurial, knowledgeable person..."[5, p. 307].

So, Haji Saidakbar in the novel is the character of a person who fled abroad with his son Abulbaraka and his servant Qurbanali, leaving his three daughters and a naive wife because of the revolution, when his life was in danger. In the image of Abulbaraka, another important aspect of the big life reality of the complicated era is expressed, that although he belongs to the family of Saidakbar Haji, he is completely alien to this family spiritually. Abulbaraka Haji is a sharer in the misfortunes of his family, his fate is tragic, but he found a way out of the tragedy, which is evident in his objection to Saidakbar Haji: "But first of all, independence should be obtained. I do not believe that one

nation, no matter how big and cultured it is, can save another nation and open its happiness. Every nation, big or small, must be separate and pull its own cart. It is invalid for one to ride on the other's shoulders and say: "I am going to heaven" [9; p. 366].

It can be seen that the drama in the novel is expressed not only in the form of intense mental states, but also in the form of conflicts between characters. Continuing the conversation with his father, Abulbaraka said, "This is a big lie. The opinion of Parisian corchalons. However, in this country, where they earned their bread as camels, such cultures were once created and such a method was used, which is now worthy of envy. They mixed everything with the soil. Now they are strangling theirs by saying "you better go this way". Anyway, this (colonialism, comment ours) doesn't go far. There have always been, and still are, people who look after the national interest of their people and even die in this way. It is increasing day by day. Oppression is hard, in his breath. Like a samovar, it boils from the inside and has a stone... People's aspiration is a spring, a very strong spring, let them put dirt on a thousand, put felt in their eyes, but one day it will burst out" [9, p. 356-357], he says.

Abulbaraka never forgets his duty to his father, he is not innocent, he does not turn away from him even after he learns about his father's machinations, his father's trades on his mother's age. When Abulbaraka falls into prison, how much he suffers, how many people run to save him! But when it comes to the issue of social interests, father and son cannot agree, the paths they choose in life are different, these paths separate them, and as time goes by, they become more and more distant from each other. This estrangement is most evident in the debates between them. Here is one such argument:

“-Хўш, айт-чи, ўғлим, ўша юртингдагилардан нима камлигинг бор.

-Дадажон, сиз тушунинг, гап фақат менинг ҳақимда эмас: ёнимда жиринг-жиринг пул, остимда зулукдек янги машина, деганим-деган, айтганим-айтган.

-Тагин нима керак сенга? Ўзингни бил, ўзга билан...

-Менга, ўзимга ҳеч нарса керак эмас. Ахир мен семиришга боқилаётган сўқим эмасман-ку ўз қорнимни билсам. Менинг ёр-у дўстим, қўни-қўшим, қўйингки, бутун халқим бор. Ҳожси ўғлининг нияти қатъий эканини англади. Бу унинг юрагига ваҳима солди: яна қамалди, қийналса...

-Шуни унутмангки, Абулбарака, синган қўлнинг оғирлиги бўйинингга тушади. Менинг бўйним энди сенинг дардингни кўтаролмайди.

Абулбарака отасининг ташвишини дарров тушунди.

-Сиз хавотирланманг. Тўшагингизни қалин солиб ётаверинг.

-Сен ҳам энди бола эмассан...

-Кураш мардни яшартиради, қўрқоқни қаритади-мақтаниб қўйди жўрттага Абулбарака.- Қарганинг юз йиллик умридан бургутнинг ўн йили яхши. Кишининг кучи паровознинг буғи бўлса, уни қичқиришига эмас, юргизишига бериш керак.

-Ўғлим, қийишқ арава йўлни, ёмон одам элни бузади, дегандек, номинг қора чиқиб қолмаса эди.

-Йўқ чиқмайди. Йўл бўлса, алақачон бузилган. Энди уни тузатиш керак.

Ҳожиди ўйлаб туриб, ўғлини инсофга чақирмоқчи бўлди:

-Уйимда йўқ гўжалик, кўнглим истар хўжалик, деганларнинг гапини қўй, ўғлим. Сенга уят! Тилиннга эрк берма. Тил яхши бўлса, тошдан қаттиқ тишлардан девор қилиб, ичига қамаб қўярмиди!

-Тўғри, тил суяксиз-у, лекин суякни синдиради...Мен индамасам, у индамаса, сиз индамасангиз, бу темир занжир бўйинни қийиб юборади-ку, дада,-деди Абулбарака шошмасдан дона-дона қилиб.-Биласизми, дада, ҳаёт-велосипед. Олдинга юргизиш учун унинг гилдирагини айлантириб туриш керак... Отага ҳаммаси аён бўлди.

Ўғлининг ўзидан бегона бўлиб қолганини билган Саидакбар ҳожиди, юраги эгаси кўчиб ентган ҳовлидай ҳувиллаб: “Оҳ болам, йўлинг қалтис, жуда қалтис!!” деганича, тасбеҳ ўғириш ҳам ёдидан кўтарилиб, маҳзун чиқиб кетди. Ўғил эса “Энг муқаддас нарса миллий озодлик учун тўкилган қондир”, деди ўзича унинг орқасидан[9, p. 358]. After these words, everything becomes clear to Haji - he realizes that his son's path is different, that he has gone too far from himself, and he cannot be turned back from this path. Truth is on Abulbaraka's side. Haji feels helpless in front of this reality.

Although such events and arguments in the novel are taken from the lives of immigrants, the work is actually a condemnation of Russia's colonial policy, a call to fight for independence and freedom, and the life-giving spirit - the idea of independence.

There is another conflict in the novel. Azam is also a rival to his father Teshaboy. But at the root of this rivalry lies selfishness. Azam is a white man who forgot his filial duty to his father for his personal gain. The rivalry between Abulbaraka and his father is of a completely different nature. This conflict is somewhat complicated, its basis is not based on personal enmity, but on social interests.

RESULTS AND DISCUSSION

The novel "Paradise Seekers" looks at the twists and turns of a writer's life with the eyes of a writer, looking for a big meaning from twists and turns, directing small details and details to the expression of the idea of the work, using them as artistic components, plot and compositional elements, revealing the essence of their characters, analyzing the psychology of the characters. shows that the skill of serving has increased. Let's turn to the evidence. In order to cheer up Haji's daughter Tamanno in return for her "unrequited love", the "seven robbers" give her a rare ring with a diamond eye. Later, this detail will work for the writer. The author is very helpful in revealing some aspects of Haji and Koplombek's character. When Tamanno's life is in danger after drinking poison, he remembers a precious ring, and he doesn't want to be away from his daughter. Or when Koplombek escapes from Haji's house, he steals Tamanno's precious jewelry, including that rare ring. Here, the ring detail is a plot element, not only a key to the character of the characters, but also has a great symbolic meaning. The holy feeling in Tamanno turns into wealth, an item in the form of a ring, more precisely, Haji changed the holy feeling into an item. Tamanno's heart is not interested in those around him. Tamanno appears to them only as an object, wealth and state, but this object is easily passed from hand to hand, and in the end it is stolen by a thief.

Here is another characteristic detail. Such an episode is presented at the beginning of the work. Haji is preparing for a feast by slaughtering a sheep in honor of his daughter Tamanno's return from the resort. As the sacrificial sheep is being strangled, an old dog and a leopard approach it. Then such an event occurs: "The Qurbon saw him:

-Сабр қил, жонивор, сеникини ўзим айириб бераман, бунда сенинг ҳам ризқинг бор,-деди ва уни ширин сўз билан нарироқ ҳайдаган эди, Ҳожжи кесак отиб ундан ҳам нарига қувиб юборди.

-Ҳайдаманг, Ҳожжи, ватанимизни кўрган ит!-деди Қурбонали.

-Ватанимизни кўрган бўлса, бир товоқдан ош бериб, қўйнимизда олиб ётамизми, одамдан нарироқ турсин-да!

-Эгасининг сиз билан бир товоқдан овқат ейиш даъвоси йўғу, итининг ҳадди сизгармиди. Ҳожжи, қизиқ гапларни гапирасиз-а!-ватангадолик жонидан ўтиб кимдан аламини олишни билмай юрган Қурбонали узиб олди [9, p. 76].

Shuhrat correctly interpreted the concept of the Motherland and the feeling of love for the country by means of the image of the character of Qurbanali in the novel "Jannat tehirganan". In a word, the feeling of love for the motherland, the desire for it, the feeling of kissing

its soil and leaving the world without a dream is reflected in the image of the innocent patriot Kurbanali. When creating this image, the writer follows the path of deep psychological description of the character. The writer appropriately and effectively uses the method of psychological imagery in creating the character of Kurbanali. It is important that the author deeply studied the work of I.S. Turgenev and thoroughly mastered the secrets of creativity in the gloomy and sad and believable performance of the image of Kurbanali. It seems that the heartache of the poor, speechless muzhik in "Moumu" by I.S. Turgenev is embodied in Kurbanali. This opinion is confirmed by Shuhrat himself: "After I got to know Bitter-Chuchuk when I was older, when I read it, the poor Mujik's speechless sighs and inner feelings penetrated my heart and stole my thoughts for some time. It is no wonder that the episodes of Kurbanali and his one and only companion Koplun appeared in the novel "Paradise Seekers" as a result of this impression that settled in my soul!"[6, p.12].

In the play, the talk about the dog continues again. The writer tells the history of the dog's arrival in these lands, describes its current state, and compares it with the state of Kurbanali. In this comparison, Kurbanali's mentality, his tragic destiny is seen with all its intensity:

"That...dog is now as old as Kurbanali himself. The dog does not have too much to do with anything, and he is not disappointed even to ward off the landed flies. It is lying like a surplus object at one end of a huge corral like a sacrificial altar. He talks about his Sacrifice, finds his own meaning in the nodding of his dumb friend, opening and closing his eyes and wagging his tail. Even sometimes, when Haji was driving, he would not be silent, and he would be angry that he had put this foreigner on the head of this innocent creature. Sometimes he is glad to have her. If there were no tigers, who would be in trouble with him? "... There is no one who is always with you, who is close to you, and who is your countryman, except this leopard. He listens to whatever he says, and eats gratefully whatever he gives! [9;77].

In the novel, after Koplunbek comes to Haji's house as a groom, this dog gives the writer a job again. Koplunbek has no eyes to see this dog, after all, his name is a leopard, he is startled when his name is mentioned, the word leopard touches his sensuality. Foreseeing this, Haji orders Kurbanali to change the dog's name. A sacrificial dog is given a different name, but the dog cannot be trained to do so. Tired of this, Koplunbek shoots him despite Kurbanali's cries. A salty servant loses his last love in his rich household, and suddenly loses his heart, "two tigers in one cage" is too much, and a predator in the form of a human comes to the head of an innocent creature. This event shakes Haji's household and gives a new impetus to accelerate the family tragedy. After

this incident, Qurbanali completely turned away from this house and passed away in this state.

At this point, let's pay attention to some of the relations expressed about the novel: "In the image of the characters, sometimes violent images and narrative situations are noticeable" [2;9]. In our opinion, this accusation is unfounded, as can be seen from the above quotations from the work. Also, as we mentioned earlier, the language of the novel is attractive and full of figurative expressions. Almost every sentence of the writer is based on a proverb, a proverb, a joke, or an allusion. In general, every character in the novel "Paradise Seekers" was skillfully created by the writer, who, by their example, encourages people to work hard and not to go astray. In fact, in their image, the high moral images of our people who honorably fulfill their patriotic duties and make a worthy contribution to the development of our country by honest labor are clearly revealed.

That's why the novel "Paradise Seekers" directly serves the purpose of appreciating the independence of Uzbekistan, deeply understanding the essence and great importance of the blessings of independence, and educating the young generation in the spirit of independence ideas. It should also be noted that in the novel "Paradise Seekers" the power of tyrannical peoples is truthfully reflected[7; 490–494].

Koplonbek is a very shallow person. He is from a rich family, and he has no sense of the Motherland. He joined the enemy's side during the Patriotic War and fought against the Soviets. Goplonbek gets closer to Haji's family, arranges an assassination attempt on Azam in order to reach Tamanno, takes him out of his way, and marries Tamanno. He enters Haji's family not as a bridegroom, but as a poisonous snake. He arrested Abulbaraka by spreading incitement. He humiliates his victim and hastens his death. He wants to assassinate Haji. Because of this impure man, Tamanno falls seriously ill. In short, because of Koplonbek, Haji's family will be ruined.

Azam is also a traitor, a patriot. However, his fate is completely different from that of Koplonbek. He comes from a hard-working family. His father, Teshaboy, is a farmer. He brought up his son, who was left behind by his mother, with many dreams and hopes, educated him and made him an engineer. But A'zam is an ungrateful person who does not sleep while studying, who is greedy for wealth, in a word, he is a slave of his own ego, that is why he ruins his life. He even dreamed of getting rich by marrying a rich girl, a swindler. But the more he strives for wealth and position, the more these things escape him. His marriage to Nafisa seems to be the beginning of misfortune for him. For this

reason, he thinks that going abroad is the way to salvation and destroys his life. Looking for paradise, Azam rises above the real hell of the bright world. After many visits and hard trades, he fell ill and fell into a dilapidated hut to rest. This is the punishment of a traitor.

CONCLUSION

In general, every character in the novel "Paradise Seekers" was skillfully created by the writer, who, by their example, encourages people to work hard and not to go astray. He tries to guide the misguided persons to the right path. Such originality in creating a lyrical hero is expressed in Shuhrat's poem "Now you cry..". In this case, the lyrical hero does not justify the showy and non-judgmental girl, nor does he justify the incompetent guy who returns home to correct his mistake. He denounces him as a dishonest wretch who ran after dirty money and entered the path of prosperity. At the end of the poem, he calls the lost man to make a living with hard work, and advises him not to go astray again by giving in to light-hearted dreams.

*Сен энди йиғлама,
Тақдирга тан бер.
Эл юрган кўчадан кўп қатори юр,
Ҳаётнинг тафтидир меҳнат, поклик, тер,
Ўкинма, умрингни тўғри йўлга бур!
Нафсинг тий, тайёрга югурма чопиб,
Шириндир қора нон, гар ўзинг топиб,
Тер билан оғзингга олсанг, чайсанг!
Лаънат дер эл-у юрт яна айнасанг!* [11, p. 117].

So, Shuhrat's novel "Searchers of Paradise" is a beautiful example of literature that was written in its time and has not lost its artistic value even now.

REFERENCES

- [1]. Ёкубов Х. “Типик шароит ва типик характер”, Шарқ юлдузи, 1969 №3.
- [2]. Зиёвуддинов Н. “Қишлоқдаги замондошларимиз”, Шарқ юлдузи, 1969, №9.
- [3]. Мирвалиев С. Ўзбек романи.-Т.: Фан, 1969.
- [4]. Озод Шарафиддинов. “Шухрат ижоди ҳақида фикрлар” “Ёш ленинчи” газ., 1971, 21 май №98.
- [5]. Норматов У. Ижод сеҳри.-Т.: Шарқ, 2007.
- [6]. “Умри боқий адиб”. // Ўзбекистон маданияти, 1968, “89, 12 ноябр.

- [7]. Соатова Н. “Жаннат қидирганлар” романи хусусинда сўз. / “Ўзбек филологиясининг долзарб масалалари ва уни ўқитиш методикаси муаммолари” мавзусидаги Халқаро миқёсидаги илмий-амалий конференция материаллари. Тошкент.: VNESHINVESTPROM, 2022.
- [8]. Шайхзода М. Қалам ва бурч. Шарқ юлдузи
- [9]. Шухрат. Сайланма. Икки жилдлик. Биринчи жилд. Жаннат қидирганлар.– Т.: Ғ.Ғулом номидаги Адабиёт ва санъат нашриёти.–Б.356
- [10]. Шухрат. Лирика.-Т.: Ғ.Ғулом номидаги Адабиёт ва санъат нашриёти, 1973
- [11]. Шухрат. Танланган асарлар. 3 жилдлик, 1-жилд. -Т.: Адабиёт ва санъат, 1978
- [12]. Шухрат. “Ўзим ҳақимда икки оғиз сўз”. Танланган асарлар. Уч томлик, Биринчи том. -Т.: Ғ.Ғулом номидаги бадиий адабиёт нашриёти,1969.-Б.10



УСТАНОВЛЕНИЕ МИРА И СТАБИЛЬНОСТИ В АФГАНИСТАНЕ КАК КЛЮЧЕВОЙ ФАКТОР ОБЕСПЕЧЕНИЯ БЕЗОПАСНОСТИ В ЦЕНТРАЛЬНОЙ АЗИИ

Б. Б. Сулаймонов

Академия Вооруженных Сил Республики Узбекистан, подполковник

Х. Г. Якибжанов

Академия Вооруженных Сил Республики Узбекистан, подполковник

А. Ш. Зиядуллаев

Академия Вооруженных Сил Республики Узбекистан, к.ф.н., доцент

АННОТАЦИЯ

В статье на основе анализа складывающейся обстановки в Афганистане выявлены ключевые вызовы и угрозы обеспечения безопасности Центральной Азии. Наблюдаемая неопределенность в стране после прихода к власти «Талибан» сопровождающаяся внутренними разногласиями, а также попытки оспаривания легитимности власти различными группировками, в том числе Исламским Государством Вилояти Хорасан угрожают единству государства и возможной эскалации гражданской войны в стране. Основываясь на анализе в статье, описывается роль Центральной Азии по стабилизации ситуации в Афганистане.

Ключевые слова: Афганистан, Центральная Азия, Талибан, безопасность.

ABSTRACT

Based on the analysis of the current situation in Afghanistan, the article identifies the key challenges and threats to ensuring the security of Central Asia. The observed uncertainty in the country after the Taliban came to power, accompanied by internal divisions and attempts to challenge the legitimacy of government by various groups, including the Islamic State Khorasan Province, threaten's the unity of the state and a possible escalation of the civil war. Based on the analysis, the article describes the role of the Central Asian countries in stabilizing the situation in Afghanistan.

Keywords: Afghanistan, Central Asia, Taliban, security.

ВВЕДЕНИЕ

Афганистан играет важную роль в обеспечении безопасности Центральной Азии с учетом географического его расположения, наличия тесных исторических и культурных связей с регионом.

Страна, будучи мостом между Центральной и Южной Азией позволяет диверсифицировать транспортные коридоры между регионами.

Однако, наблюдаемая неопределенность в стране после прихода к власти «Талибан», а также противоречия между различными политическими лидерами и группировками, представляющими разные провинции страны, угрожают единству государства и возможной эскалации гражданской войны в стране. Это в свою очередь может привести к внутреннему гуманитарному кризису, увеличению беженцев из страны, а территория Афганистана может превратиться в «хаб» международного терроризма и наркопроизводства.

В этой связи, главными условиями обеспечения безопасности Центральноазиатского региона являются недопущение распространения терроризма и наркопроизводства на территории Афганистана, консолидация усилий стран региона по выработке единой стратегии по признанию легитимности новой власти и содействию правительству в реализации социально-экономических проектов.

МАТЕРИАЛЫ И МЕТОДЫ

Одним из важных факторов, влияющих на безопасность региона является недопущение распространение терроризма и экстремизма на территории Афганистана.

В условиях, когда процесс формирования дееспособного инклюзивного правительства еще не закончен и продолжается борьба между различными этническими группами, а международное сообщество не спешит признать новую власть, вероятность роста экстремизма и терроризма в стране остается высокой.

Наличие связей «Талибана» с другими террористическими группировками, среди которых действуют выходцы из стран Центральной Азии, а также высокая активность террористической группировки «Исламское государство – Виляти Хорасан» («ИГВХ»), вызывает опасения распространения радикальных идей терроризма в регионе.

Существует вероятность переброски террористов из зон военных конфликтов на территорию Афганистана, что может

превратить его территорию как плацдарм для подрывных действий против стран региона.

Усугубление гуманитарного кризиса в стране может привести всплеску потока беженцев в соседние страны, в том числе в Центральной Азии, а также росту наркопроизводства и наркотрафика по северному маршруту.

На этом фоне консолидация усилий стран региона в выработке единой стратегии в отношении Афганистана является важным условием содействия стабилизации ситуации в данной стране.

В условиях, когда легитимность вновь созданного афганского правительства вызывает недовольство этнических меньшинств, имеются определенные трудности в выработке единой стратегии стран Центральной Азии в отношении Афганистана. В частности, продолжающееся противостояние между пуштунами и таджиками (вторая по величине этническая группа) вызывает определенные вопросы соседнего Таджикистана.

Однако, с учетом новой реальности, где к власти пришли талибы, диалог с ними неизбежен и должен быть соразмерно выполнению принятых талибами на себя обязательств. В частности, недопущение поддержки международного терроризма, пресечение производства наркотиков, а также соблюдение прав и свобод этнических меньшинств.

В этой связи, странам региона в рамках сотрудничества представляется возможным создать механизм взаимодействия по согласованию своих действий в сфере обеспечения безопасности границ и формирования единой позиции по Афганистану.

Диалог с новыми властями Афганистана подтолкнет их обеспечивать выполнение общепринятых международных норм и стабилизации ситуации в стране.

Немаловажным фактором обеспечения безопасности Центральноазиатского региона является роль региональных и мировых держав в поддержании усилий по стабилизации ситуации в Афганистане.

Переход ответственности за поддержание в Афганистане стабильности от США к странам региона и их партнерам требует новых подходов решения проблем безопасности Афганистана.

В данном контексте необходимо подчеркнуть важную роль Организации Объединенных Наций по мобилизации усилий мирового сообщества, в том числе США, Китая и России, а также его координации.

Пакистан, играя ключевую роль в установлении мира в Афганистане имеет огромный потенциал в экономической трансформации данной страны.

Страны Центральной Азии могут сыграть роль площадки реализации политических и экономических инициатив международных организаций и развитых государств.

Реализация региональных социально-экономических проектов в Афганистане является важным условием установления стабильности в Афганистане.

В перспективе финансовая и другая гуманитарная помощь является важным составляющим в поддержании минимальных условий проживания населения.

Всемирным банком заморожен доступ новых властей Афганистана к государственным активам страны, многие страны мира приостановили финансовые операции и помощи Кабулу из-за неясной политической ситуации в стране. Приостановка гуманитарной помощи на фоне продолжающейся засухой усугубит социально-экономического положения в стране.

В этих условиях необходимо отметить, что Узбекистан несмотря на сложную ситуацию не прекращал работу узбекско-афганского транспортного узла поставок в страну продовольствия и углеводородов, а также электроэнергии.

Необходимо отметить, что страны Центральной Азии могут играть ключевую роль в реализации региональных экономических проектов при условии обеспечения новым правительством страны безопасности деятельности работы партнеров на своей территории, что в перспективе может переформатировать линии разграничения между Центральной и Южной Азией, диверсифицируя транспортные коридоры.

Недавний визит миссии ООН и Красного Креста в Афганистан показывает намерения талибов выполнения, взятых на себя обязательства по обеспечению прав граждан и защиты региональных проектов в стране.

Следует отметить, что реализация масштабных проектов, в т.ч. строительство транспортных коридоров, пересекающих Афганистан как наиболее короткий маршрут соединения регионов служит для роста социально-экономического сотрудничества, наращивание политических и культурно-гуманитарных контактов, а также созданию новых рабочих мест для граждан страны.

ЗАКЛЮЧЕНИЕ

Таким образом, важным фактором обеспечения безопасности Центральноазиатского региона является долгосрочная стабилизация обстановки в Афганистане. В этой связи, главными условиями являются консолидация усилий стран региона по выработке единой стратегии в отношении Афганистана по предотвращению распространения идей религиозного экстремизма на территорию стран региона, борьбе с производством наркотиков и наркотрафиком. Важным считается формирование международных инициатив по созданию условия для признания новых властей Афганистана, реализации региональных экономических проектов через данной страны.

В данном контексте соблюдение принятых на себя талибами обязательств может послужить для признания новых властей Афганистана мировым сообществом. Странам региона представляется возможным расширить взаимодействия в рамках региональных и международных организаций в целях обеспечения безопасности границ и недопущения переброски террористов в Афганистан.

REFERENCES

1. Выступление Президента Республики Узбекистан Шавката Мирзиёева на встрече в формате «ШОС-ОДКБ», <https://president.uz/ru/lists/view/4623>;
2. Умаров А., Афганистан: мост или сепаратор между Центральной и Южной Азией?, <https://www.gazeta.uz/ru/politics/>;
3. Малышева Д.Б., Постсоветская Центральная Азия и Афганистан как сфера пересечения интересов крупных азиатских государств [Электронный ресурс] / Д.Б. Малышева // Вестник РУДН. Серия: Международные отношения – 2018 – Т.18 – № 2 – С.259-272 – Режим доступа: <http://journals.rudn.ru/international/relations>. – Дата обращения: 01.10.2021;
4. Афганский наркотрафик и проблемы региональной безопасности в Центральной Азии, Постсоветские исследования. Т.2. № 3 (2019);
5. Humayun Hamidzada and Richard Ponzio, Central Asia's Growing Role in Building Peace and Regional Connectivity with Afghanistan, <http://www.jstor.com/stable/resrep20221>, US Institute of Peace(2019) No. 453| August 2019, ISBN: 978-1-60127-774-9;
6. Emrah Kaya, Cooperation in Central Asia Against Afghanistan-based Threats <https://www.ankasam.org/cooperation-in-central-asia-against-afghanistan-based-threats/?lang=en>, Ankara Kriz ve Siyaset Araştırmaları Merkezi;

7. Sayed N., Приведет ли захват талибов к новому кризису беженцев из Афганистана? [Электронный ресурс] / N.Sayed, F. Sadat, H. Khan // ReliefWeb. – 2021. – Режим доступа: <https://reliefweb.int/report/afghanistan/will-taliban-stakeover-lead-new-refugee-crisis-afghanistan>. – Дата обращения: 31.08.2021;
8. Совета Безопасности ООН должен обновить миссию в Афганистане [Электронный ресурс] / Human Rights Watch. – 2021. – Режим доступа: <https://www.hrw.org/news/2021/09/02/un-security-council-renew-afghanistan-ission>. – Дата обращения: 10.09.2021.

СИГРЛАРДАН НАСЛ ОЛИШНИНГ ЗАМОНАВИЙ УСУЛЛАРИ

И. А. Набиев

мустақил тадқиқотчи

АННОТОЦИЯ

Аъзам Азамат агро фемир хўжалигига мавжуд 250 бош насли қорамоллардан жами 40 бош, 20 бошдан иккита тажриба ва назорат гуруҳларга бўлиб, ўрганилганда 20 бош четдан элдан уруғлантириб келтирилган насли ғўножинлар ва 20 бош сунъий уруғлантирилган насли сигирларда тажриба ва назорат гуруҳларда чет элдан уруғлантириб келтирилган насли ғўножинлардан олинган маҳсулдорлик кўрсаткичи юқори эканлиги тажрибаларда аниқланди.

Калит сўзлар: Насл, ғўножин, сигир, маҳсулдорлик, чорвачилик, озиклантириш, сунъий, генетик, уруғлантириш, голштин.

КИРИШ

Ҳозирги замон давр талаби Чорвачиликни ривожлантириш ва чорва маҳсулдорлигини оширишнинг асосий шартлари сигирлардан унумли фойдаланиш, қисирликни олдини олиш, қисир қолишга йўл қўймаслик, уруғланиш миқдори ва сифатини ошириш, оталанишни кўпайтириш ҳамда ёш бузоқларни сақлаш тадбирларини йўлга қўйишдан иборатдир. Озиклантиришни яхшилаш билан бир қаторда хўжаликлардаги чорвачилик ишларини юритишни такомиллаштириш, шунингдек илғор фан ютуқларидан кенг фойдаланиш эвазига қорамоллар бош сонини бирмунча кўпайтириш ҳозирги куннинг асосий вазифаларидан биридир.

АДАБИЁТЛАР ТАҲИЛИ ВА МЕТОДОЛОГИЯ

Қорамоллар физиологияси шундай тузилганки, эмрионал даврида бузоқлар турли касалликларга қарши чидамлилиқ хусусиятларини (иммунитетни) онасидан қабул қилаолмайди, шунинг учун умрининг дастлабки дақиқаларида унинг иммун тизими ҳали шаклланмаган бўлади. Бузоқ турли касалликларга чидамлилиқ хусусиятларни онасидан оғиз сути орқали олади. Оғиз сути бу сигир туққандан кейинги дастлабки соатларда елинда ҳосил бўладиган сутдир. Оғиз сутининг таркиби оддий сутдан кескин фарқ қилиб, унда катта миқдорда иммун антитаналар,

витами́нлар ва минераллар мавжуд бўлади ва бу моддалар бузоқнинг соғлом ўсишига замин яратади.

Статистик маълумотларга кўра сизирлардан насл олиш ҳар 100 бош сизирдан 90-95 тадан бузоқ олиш мумкинлиги тажрибаларда аниқланган, агар 1 йилда сизирларнинг 15-20 %и 2 марта тукқанда. Бунинг учун январь-феврал ойларида тукқан сизирлар март ойининг 15-20 саналарида уруғлантирилиши керак бўлади.

Илмий тадқиқотлар Самарқанд вилояти Самарқанд туманида жойлашган, “Аъзам Азамат агро” ферми хўжаликида ўтказилди. Ушбу фермада жами 250 бош Голштин зотиға мансуб қорамоллар мавжуд бўлиб, шундан 100 бош сизир, 75 бош бузоқлар ва 75 бош бўқалар ташкил қилади. Шу фемадан 40 бош икки гуруҳдан, жами тўрт гуруҳға 10 бошдан иккита тажриба ва иккита назорат гуруҳларға ажратиб, тажриба ўтказилди. Тадқиқотлар давомида қорамолларнинг барча физиологик кўрсаткичлари текшириб борилди. Насл олишда биринчи навбатда сизирларнинг генетиксини яхшилаш энг самарали усул ҳисобланади. Қорамолчиликда генетикани яхшиланинги энг самарали усули *Эмбрион трансплантация* яъни донир сизирдан авлод олиш бўлса, иккинчи усули бу *чет элда уруғлантирган насли гунажинларини* олиб келиш орқали бузоқ олиш, учунчи усул *насли бўқаларнинг уруғи билан сунъий уруғлантириш* орқали тўғилган урғочи бузоқларнинг қатъий юруқнома асосида боқиб уларни кўпайтириш орқали эришилади. Бу усуллардан *Эмбрион трансплантация* ҳозирча Ўзбекистон шароитида қўлланилмаган, тажрибалар давомида *чет элда уруғлантирган насли гунажинларини* олиб келиш орқали бузоқ олиш ва *насли бўқаларнинг уруғи билан сунъий уруғлантириш* усуллардан фойдаланилди. Ушбу усуллардан фойдаланиш ҳозирги кунда чорвачилик хўжаликларида кенг қўлланилмоқда

ТАДҚИҚОТ НАТИЖАЛАРИ

Қорамоллардан ўтказилган тадқиқотлар натижасига кўра 40 бош Голштин зотли Голландиядан келтирилган насли сизирларда олиб борилди. Бунда чет элдан уруғлантириб келтирилган насли ғўножинлар жами 20 бош иккита тажриба гуруҳлари 10 бошдан ажратилди, унъий уруғлантирилган насли сизирлар эса жами 20 бош, 10 бошдан иккита назорат гуруҳларға ажратиб ўрганилди. Тадқиқотнинг натижалари қўйдаги диаграмма орқали ифодаланган.

Диаграмма №1

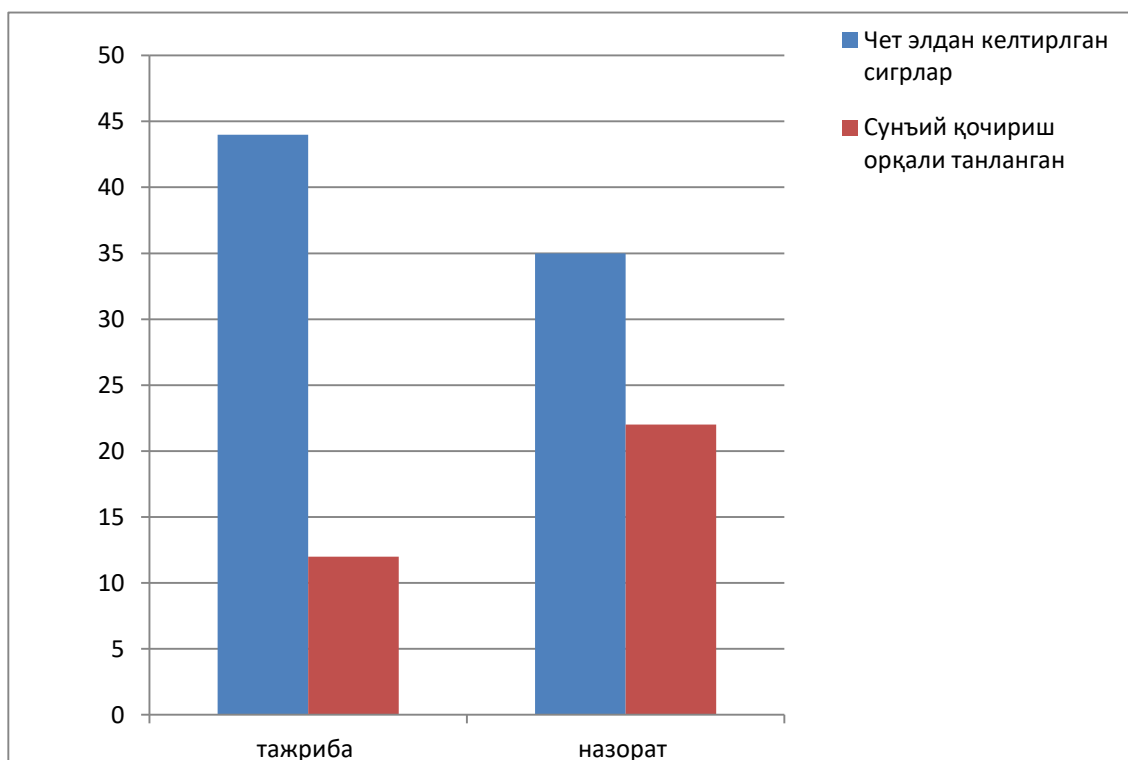

Ушбу диаграммада 40 бош тажриба ва назорат гуруҳидаги сигирлардан олинган бузоқларни фоизга ҳисоблаганда Чет элдан уруғлантириб келтирилган наслии ғуножинлардан жами 20 бош яъни 10 бошдан иккита тажриба гуруҳларга чет элдан уруғлантириб, келтирилган наслии ғўнажинларнинг насл бериши 44 % ни ташкил қилган бўлса, Сунъий уруғлантирилган сигирлар 12 % насл олинганлиги кузатилди. Иккита назорат гуруҳлардаги жами 20 бош яъни 10 бошдан иккита тажриба гуруҳлардаги чет элдан уруғлантириб келтирилган наслии ғўнажинларнинг насл бериши 35 % натижа қайт этиган бўлса, сунъий уруғлантирилган сигирлардан 5 % натижа кузатилди. Ҳар иккала гуруҳларда ҳам Чет элдан уруғлантириб келтирилган ғўножинлардан олиган насл фоизи кўйиб ҳисобланганда кўрсаткичи юқори эканлиги диаграммада ифодаланди.

ХУЛОСА

Олинган натижаларга кўра Тажриба гуруҳда ва назорат гуруҳда ҳам Чет элдан уруғлантириб келтирилган наслии ғўножинлардан олинган маҳсулдорлик юқори эканлиги аниқланди.

1. Насл олишнинг юқори самарадорлиги чет элдан уруғлантирилиб келтирлаётган ғўножинларни уруғлантириш генетик жиҳатдан соғлом маҳсулдорлиги юқори, аниқ

текширишларга асосан танланган бўқолар орқали уруғлантирилганлиги аниқланди.

2. Сунъий уруғлантирилган насли сизирлардан олган натижаларни нисбатан паст натижа қайт этганлиги эканлиги маҳсулдорлиги юқори бўқоларга боғлиқ ҳолда насл олиниши исботланди .

3. Сунъий уруғлантирилган сизирларни сақлаш, озиклантириш, маҳсулдорлиги паст сизирларни танланганлиги натижаларни кескин тушушига сабаблиги тажрибаларда аниқланди.

REFERENCES

1. Аширов М.И., Аширов Б.М., Юлдошев А.А. Разведение голштинского скота в Узбекистан. Монография, Ташкент., «Навруз» 2020 ,172 с.
2. Дунин И, Кочитков А, Шаркаев В.Пленные и продуктивные качества молочного скота в Российской Федерации. Ж «Молочное и мясное скотоводство», №6 2010, с.2-4.
3. Кузнецов В.М./2003 Методические рекомендации по скрещиванию с введением в теорию ВЛУВ/ Киров Зонольне НИИШ Северо Востока им. Н.В. Рудникова, 358 с.
4. Кузнецов В.М. «Основы научных исследований в животноводстве» Киров: Зональный НИИСХ Североро Восток, 2006 г, 568 с.



ЭКОЛОГИК-ХЎЖАЛИК ҲОЛАТИНИ ГЕОИНФОРМАЦИОН ТИЗИМ АСОСИДА ТАҲЛИЛ ҚИЛИШ (ФАРҒОНА ТУМАНИ МИСОЛИДА)

Олимжон Исомиддинович Абдуғаниев

Фарғона давлат университети география кафедраси доценти, г.ф.н.

Бахромжон Нишон ўғли Нишонов

Фарғона давлат университети география кафедраси ўқитувчиси

Хасанбой Тожиматов

Фарғона давлат университети география йўналиши 4-курс талабаси

АННОТАЦИЯ

Фарғона тумани худудининг экологик-хўжалик ҳолатини баҳолаш турли даражадаги антропоген юк кўрсаткичи билан таснифланадиган ердан фойдаланишнинг асосий тоифалари бўйича берилган. Ердан фойдаланиш таркибини такомиллаштириш асосида муҳофаза этиладиган табиий худудларни майдонини кенгайтириш бўйича таклифлар ишлаб чиқилган.

Калит сўзлар: барқарор ривожланиш, экологик-хўжалик мувозанат, муҳофаза этиладиган табиий худудлар, антропоген босим, табиий ҳимояланиш кўрсаткичлари.

КИРИШ

Табиий ландшафтларнинг такрор ишлаб чиқариш имконияти ва ресурс салоҳиятини сақлаш, қайта тиклаш ва улардан оқилона фойдаланиш – Ўзбекистоннинг 2030 йилгача бўлган даврда барқарор ривожланиш стратегик режасида белгиланган асосий миллий мақсад ва вазифалардан биридир. Ўзбекистон Республикаси Президенти Ш.Мирзиёевнинг “Ўзбекистон Республикасини янада ривожлантириш бўйича Ҳаракатлар стратегияси тўғрисида”ги Фармонида қайд этилганидек, “халқнинг турмуш даражаси ва даромадларини ошириш учун ҳар бир худуднинг табиий, минерал ва хом ашё, саноат, қишлоқ хўжалиги, туризм ва меҳнат салоҳиятидан комплекс ва самарали фойдаланишни таъминлаш ҳамда атроф-табиий муҳит, аҳоли соғлиғи ва генофондига путур етказувчи экологик муаммоларнинг олдини олиш” жуда муҳим ҳисобланади. Шу боис, табиий ресурсларни такрор ишлаб чиқариш ва қайта тиклаш жараёнини узоқ муддат давомида барқарор сақлаб тура оладиган табиатдан оқилона

фойдаланишнинг ҳудудий шаклини яратиш муҳим аҳамиятга эгадир. Айниқса, табиат ва табиий ресурсларни баҳолаш ишлари нафақат иқтисодий, балки минтақанинг экологик хавфсизлик ва барқарорлигини таъминлаш нуқтаи назаридан ҳам кўриб чиқилиши керак.

Бундай мақсад ва вазифаларга эришишда экологик каркас тузилмасининг элементларини оптимал нисбатини аниқлаш талаб этилади. Бу эса, товар ишлаб чиқаришга нисбатан хом ашё ресурсларини таёйрлаш устун бўлган, қишлоқ хўжалиги ривожланган ва аҳолининг асосий қисми қишлоқ туманларда яшайдиган минтақалар учун алоҳида аҳамиятга эгадир. Шуни алоҳида қайд этиш керакки, кўп ҳолларда қишлоқ жойларнинг экологик ҳолати бошқа ҳудудларга, масалан, шаҳарларга нисбатан ижобий баҳоланади, бироқ, табиатга таъсири кўлами ва давомийлиги, ландшафт-экологик ҳолатнинг ўзгарганлиги қишлоқ жойларда етарли муаммолар борлигини кўрсатади.

АДАБИЁТЛАР ТАҲЛИЛИ ВА МЕТОДОЛОГИЯ

Жаҳондаги барқарор ривожланиш ва бозор иқтисодиёти талабларидан келиб чиқиб, қишлоқ жойларидаги географик тадқиқотларда геоэкологик йўналишга эътибор кучаймоқда. Бундай муаммоларни аниқлаш ва ечимдаги самарали ёндашувлардан бири экологик-хўжалик ҳолатни (ЭХХ) баҳолаш концепцияси ҳисобланади. Минтақанинг ЭХХ таҳлил қилиш бўйича дастлабки методик ёндашувлар Б.Кочуров, Ю.Иванов ва В.Лобковскийлар томонидан ишлаб чиқилган.

Экологик-хўжалик мувозанат (ЭХМ) концепцияси ердан фойдаланишнинг ҳудудий таркибини такомиллаштиришга қаратилган бўлиб, минтақанинг барқарор экологик ва иқтисодий ривожланишини таъминлаш учун ҳудудий режалаштиришда самарали асос бўлиши мумкин. ЭХХ концепциясида асосий эътибор, мамлакат ер фондининг тоифалари ва турларига мос келувчи антропоген юк даражасини аниқлаш ҳамда ердан фойдаланиш тузилмасини экологиялаштиришга қаратилган.

Фарғона туманининг экологик-хўжалик ҳолатини тадқиқ этиш мақсадида 2010-2021 йиллар бўйича ердан фойдаланиш тузилмаси таҳлил қилинди. Тадқиқотда Б.Кочуров (1999), В.Лобковский (), Ю.Иванов (), Ю.Аҳмадалиев (2007), Ш.Шарипов (2011), Д.Мўминов (2012), О.Абдуғаниев (2020) ва бошқаларнинг ишларида келтирилган баҳолаш услублардан фойдаланилди. Маъмурий бирликлар доирасида ер фондининг ҳолати, уларнинг миқдор ва сифат жиҳатдан ўзгариши таҳлил қилиш орқали экологик муаммоларни аниқлаш ҳамда уларни олдини

олиш бўйича тезкор чора тадбирларни ишлаб чиқиш имкониятига эга бўлинади.

МУҲОКАМА ВА НАТИЖАЛАР

Ландшафтларда юз бераётган қайта тикланмайдиган ўзгаришлар минтақалар иқтисодиётидаги маъқул экологик диверсификация имкониятларини камайтиради, бу эса ўз навбатида аҳолининг яшаш муҳитини ёмонлашиб боришига таъсир кўрсатади [22]. Шунинг учун, ҳар бир туманга мос келадиган *маъқул экологик диверсификация имкониятини* аниқлаш зурурдир. Б.Кочуров (1999, 2003) бўйича экологик-хўжалик ҳолатни баҳолаш коэффицентлари 1-жадвалда келтирилган.

Худудининг ЭХХни баҳолаш учун қуйидаги кўрсаткичлар: ерларнинг тури ва тоифаси бўйича тақсимланиши, МЭТХларнинг майдони, ҳудуд майдони бўйича антропоген босимнинг тури ва даражаси, ҳудуднинг экологик ва хўжалик ҳолат бўйича зўриқиш даражаси, антропоген юкнинг интеграл интенсивлиги, ҳудуднинг табиий ҳимояланиш имконияти ҳамда минтақадаги экологик заҳира учун ажратилган ерларнинг ҳолати таҳлил қилинади. Ердан фойдаланиш тузилмасининг таҳлили ер кадастри классификацияси бирликлари асосида амалга оширилади. Минтақадаги антропоген юк (АЮ) даражасини аниқлаш учун эксперт баҳолаш баллари аниқланади, унга мувофиқ ҳар бир ердан фойдаланиш турлари мос ҳолда балл белгиланади.

1-жадвал

Минтақанинг экологик-хўжалик ҳолатни баҳолаш коэффицентлари (Б.Кочуров, 1999, 2003).

Коэффициентларини номланиши	Формула	Фойдаланиладиган манбаалар	Олинган натижа ёки қийматларни ўзгариш хусусияти
$K_{мээ}$ – мутлоқ экологик зўриқиш коэффицентлари	$K_{мээ} = \frac{АЮ6}{АЮ1}$	Антропоген юк юқори бўлган ер майдонлари–АЮ6; антропоген юк паст бўлган (МЭТХ) ер майдонлари–АЮ1.	$K_{мээ} \uparrow$ – зўриқиш кўрсаткичини ўсиб боришини билдиради.
$K_{нээ}$ – нисбатан экологик зўриқиш коэффицентлари	$K_{нээ} = \frac{АЮ4 + АЮ5 + АЮ6}{АЮ1 + АЮ2 + АЮ3}$	Минтақадаги антропоген юк кўрсаткичи юқори бўлган (АЮ4, АЮ5, АЮ6) ва нисбатан паст бўлган (АЮ1, АЮ2, АЮ3) ер тоифаларини ўзаро нисбати таҳлил қилинади.	$K_{нээ} \rightarrow 1$ минтақадаги ЭХМнинг зўриқиш даражаси меъёрида; $K_{нээ} \uparrow$ – зўриқиш кўрсаткичини ўсиб боришини билдиради.

<p>$K_{\text{тх}}$ – табиий химояланиш коэффициенти</p>	$K_{\text{тх}} \frac{P_{\text{хэз}}}{P_{\text{хуеф}}}$	<p>$P_{\text{хуеф}}$ – тадқиқ этиладётган ҳудуд ер фондининг умумий майдони.</p>	<p>$K_{\text{тх}} \uparrow$ – табиий химояланиш коэффициенти ўсиши; $K_{\text{тх}} \leq 0.5$ табиий химояланиши критик даражада.</p>
<p>$P_{\text{хэз}}$ – экологик заҳира ерлари</p>	$P_{\text{хэз}} = P1 + 0,8 \times P2 + 0,6 \times P3 + 0,4 \times P4$	<p>$P_{\text{хэз}}$ – ҳудуднинг экологик заҳира ерларининг умумлаштирилган майдони бўлиб, асосан, муҳит ҳосил қилувчи ва ресурс сақловчи функцияларининг барқарорлигини таъминланганлиги билан белгиланади.</p>	<p>$P_{\text{хэз}}$ кўрсаткичи минтақанинг табиий химояланиш даражасини белгилаб беради.</p>

Минтақадаги антропоген юкни (АЮ) баҳолаш учун экспертлар томонидан тўпланган балл шкаласи ишлаб чиқилади. Унга мувофиқ ҳар бир ердан фойдаланиш тури маълум бир балл олади. Шундай қилиб, барча ер фонди хўжалик фаолият турига ва ердан фойдаланиш интенсивлигига кўра олтига тоифага ажратилди. Бундай ёндашув ердан фойдаланиш турларини балл кўрсаткичи бўйича гуруҳларга ажратиш имконини беради. Саноат, транспорт, алоқа, мудоқа ерлари, аҳоли пунктлари, қишлоқ хўжалиги ерлари ва турли инфратузилмалардан иборат ерларда АЮ катта бўлганлиги учун энг юқори баллга эга. Энг паст балл билан табиатни муҳофаза қилиш аҳамиятига эга бўлган ва табиий ўрмонлар баҳоланади (2-жадвал).

2-жадвал

Ер фондининг тоифалар ва турларини антропоген юк даражаси бўйича таснифланиши

№	Ердан фойдаланиш турларини	Антропоген юк (АЮ)		
		Тоифаси	Балл	АЮ даражаси
1.	Ижтимоий бино ерлари, иморат билан банд ерлар, мелиоратив қурилиш ҳолатидаги ерлар, бўз ерлар, ижтимоий ҳовли, кўча ва майдон йўллари	АЮ6	6	Жуда юқори
2.	Қишлоқ хўжалиги ва томорқалардаги экин ерлари	АЮ5	5	Нисбатан юқори



3.	Сув остидаги ерлар (сув омборлар ва сув хавзалари, канал, коллетор ва зовурлар), боғ ва сабзовотчилик уюшмалари ерлари	АЮ4	4	Юқори
4.	Боғлар, узумзорлар, тутзорлар, боғ ва мевали дарахтзорлар, МЭТХлар (VI тоифалари) ерлари	АЮ3	3	Ўрта
5.	Қишлоқ хўжалигида фойдаланилмайдиган ерлар, яйловлар, пичанзорлар, ўрмонзорлар (ихота ва теракзорлар), МЭТХлар (V тоифа) ерлари	АЮ2	2	Паст
6.	МЭТХлар (1-IV тоифалари), сув остидаги ерлар (дарё, сой ва кўллар), муҳофаза қилинадиган ўрмонларнинг ерлари	АЮ1	1	Жуда паст

Фарғона тумани худуди экологик-хўжалик ҳолатини баҳолашда қишлоқ фуқаролари йиғинлари (ҚФЙ) бўйича экологик зўриқиш ва табиий ҳимояланиш коэффициентлари ҳисоблаб чиқилади. Шунингдек, ҚФЙларида экологик заҳира ерларини кенгайтириш асосида муҳофаза этиладиган табиий ҳудудларни ташкил этиш имкониятлари аниқланди. Фарғона туманининг умумий ер майдони 61270 гектар бўлиб, шундан бошқа туманларда фойдаланадиган ерлар 1109 гектарни ташкил этади. Туманнинг экологик-хўжалик ҳолатини баҳолаш учун ер фондининг тоифалар ва турлари 2-жавдал асосида таснифланди (3-жадвал). Унга кўра ҚФЙлар бўйича мутлоқ экологик зўриқиш, нисбатан экологик зўриқиш ва табиий ҳимояланиш коэффициентлари ҳисоблаб чиқилди. Натижалар қуйидаги 3-жадвалда берилган.

3-жадвал

Фарғона тумани ер фондининг тоифалар ва турлари антропоген юк даражасининг ҚФЙ лар бўйича тақсимланиши.

Т/р	ҚФЙ	АЮ1	АЮ2	АЮ3	АЮ4	АЮ5	АЮ6	Жами
1	Аввал	259	117,0	312,3	267,2	1262	418,1	2635,7
2	Хонқиз	746	391,1	381	154,5	1188,8	415,8	3277,3
3	Водил	483,8	42,7	853,0	252,6	1588	546,1	3766,4
4	Гулшан	580	51,7	353,3	155,3	1524	1969,2	4633,3
5	Дамкўл	311	42,9	634,1	149,8	1167	266,6	2571,5

6	Каптархона	90,2	124	923,1	161,7	1105,8	268,9	2673,8
7	Қўрғонтепа	565	56,8	198,8	186,3	1020,6	336,6	2364,2
8	Лоғон	1280	105,6	696,3	153,4	1184,1	343,9	3762,9
9	Лоғон Машаал	111	63,4	128,5	100,7	536,0	108,3	1048,1
10	Миндон	331,6	64	343	197,5	892,1	2089,7	3918,0
11	Новкент	116	9,2	406,8	120,2	976,4	121,9	1750,8
12	Оқбиллол	2170	230,8	646,6	153,1	763,6	172,0	4136,4
13	Т.Шодиева	41	13,0	823,8	69,9	340,7	183,2	1471,1
14	Чимён	98,8	40,0	570,6	204,1	1118,1	633,8	2665,5
15	Чекшўра	340,8	15,5	435,8	119,3	1526,0	1808,3	4245,9
16	Сойбўйи	2675	1549,6	562	94,5	754	504,9	6140,1
17	Шоҳимар Дон Ёрдон	3159,3	143,5	64,4	48,6	232,2	174,6	3822,6
18	Шоҳимар Донобод	107,9	113,2	659,4	142,3	1353,7	105,7	2482,4
19	Юқори Водил	259,8	107,0	338,2	97,8	762	226,5	1791,4
20	Бошқа туманларда	56	21	203	50	723	56	1109
	ЖАМИ:	13872,3	3301,8	9633,5	2946,6	20587,6	10928,9	61270

Аниқланган $K_{мээ}$ мутлоқ экологик зўриқиш коэффициентлари қийматлари минтақадаги антропоген таъсир интенсивлигини белгилаб беради. Бу орқали эса, минтақада табиий ландшафтлар ва ресурсларни қайта тикланиш имконияти сақланганлик даражасини аниқлашимиз мумкин. Бундай ташхиз натижасида минтақада қандай тоифадаги МЭТХларни ташкил этиш зарурияти ва улар учун талаб этилган майдон катталиги ҳам аниқланади. Коэффициент қийматлари қанчалик паст бўлса, тадқиқ этилаётган ҳудуднинг экологик ҳолат шунчалик қулай бўлади. $K_{мээ}$ –мутлоқ экологик зўриқиш коэффициентлари 1 дан юқори бўлса зўриқиш кўрсаткичини ўсиб боришини билдиради (4-жадвал).

4-жадвал

Фарғона туманида экологик ҳўжалик мувозанатни баҳолаш натижалари

Т/р	ҚФЙлар	$K_{мээ}$	$K_{нээ}$	$K_{тх}$
1	Аввал	1,6	2,8	0,2
2	Хонқиз	0,5	1,1	0,4
3	Водил	1,1	1,7	0,3

4	Гулшан	3,3	3,7	0,1
5	Дамкўл	0,8	1,6	0,3
6	Каптархона	2,9	1,3	0,3
7	Кўрғонтепа	0,5	1,8	0,3
8	Лоғон	0,2	0,8	0,4
9	Лоғон Машаал	0,9	2,4	0,2
10	Миндон	6,3	4,3	0,1
11	Новкент	1,0	2,2	0,2
12	Оқбиллол	0,07	0,3	0,6
13	Т.Шодиева	4,4	0,6	0,3
14	Чимён	6,4	2,7	0,2
15	Чекшўра	5,3	4,3	0,1
16	Сойбўйи	0,1	0,2	0,6
17	Шоҳимардон Ёрдон	0,05	0,1	0,8
18	Шоҳимардонобод	0,9	1,8	0,2
19	Юқори Водил	0,8	1,5	0,3

Юқоридаги жадвалга мувофиқ, Аввал, Водил, Гулшан, Каптархона, Миндон, Т.Шодиева, Чимён, Чекшўра каби ҚФЙларда антропоген зўриқиш кўрсаткичини ўсиб бораётганлигини кўришимиз мумкин. Қолган Хонқиз, Дамкўл, Кўрғонтепа, Лоғон, Лоғон Машаал, Оқбиллол, Соибўйи, Шоҳимардон Ёрдон, Шоҳимардонобод ва Юқори Водил ҚФЙларида экологик зўриқиш паст даражада

K_{HEZ} – нисбатан экологик зўриқиш коэффициентни баҳолаш жараёнида ўрганилаётган ҳудуддаги барча ердан фойдаланиш турлари ҳисобга олинади ва минтақа бўйича умумий экологик танглик баҳоланади. K_{HEZ} кўрсаткичини аниқлаш учун ўрганилаётган ҳудуддаги антропоген юк кўрсаткичи юқори бўлган (АЮ4, АЮ5, АЮ6) ва нисбатан паст бўлган (АЮ1, АЮ2, АЮ3) ер тоифаларини ўзаро нисбати таҳлил қилинади. Агар, K_{HEZ} қиймати 1 га яқин бўлса, у ҳолда АЮ бўйича ҳудудда мувозанат сақланганлиги кузатилади. Шунга мувофиқ Лоғон, Оқбиллол, Т.Шодиева, Соибўйи, Шоҳимардон Ёрдон каби ҚФЙ ларда нисбатан экологик зўриқиш даражаси меъёрида.

Нисбий экологик зўриқиш коэффициенти 1 дан юқори бўлса зўриқиш кўрсаткичини ўсиб боришини билдиради. Демак, Аввал, Хонқиз, Водил, Гулшан, Дамкўл, Каптархона, Кўрғонтепа, Лоғон Машаал, Миндон, Новкент, Чимён, Чекшўра, Шоҳимардонобод ва Юқори Водил ҚФЙ ларида нисбатан экологик зўриқиш кўрсаткичи ўсиб бораётганлигини кўришимиз мумкин. Минтақада табиий антропоген ёки табиий ландшафтларнинг юқори даражадаги хилма – хиллиги

сақланган ва улар ўртасидаги нисбатан мос ҳолда оптимал бўлса, ҳудуднинг антропоген таъсирга нисбатан барқарорлиги ҳам юқори бўлади. Бундай турдаги барқарорликнинг меъёри ёки чегараси ҳудуднинг экологик захирасини ($P_{\text{хез}}$) ташкил этадиган ер участкалари майдонларининг оптимал катталигига боғлиқдир.

Ҳудуднинг табиий ҳимояланиш ($X_{\text{ТХ}}$) даражаси қанчалик юқори бўлса, ландшафтнинг барқарорлиги ҳам мос ҳолда юқори бўлади. Шунингдек, ҳудуднинг табиий муҳофазаланиши ер участкаларидаги антропоген юк даражасини тақсимланишига ҳам боғлиқдир. Юқори кўрсаткичга эга антропоген юк билан тавсифланадиган ҳудудлар, одатда, паст табиий ҳимояланиш даражасига эга бўлади. Табиий ҳимояланиш коэффиценти ($K_{\text{ТХ}}$) 0,5 дан кичик ёки тенг бўлса, табиий ҳимояланиш критик даражада бўлади. Шунга кўра тадқиқ этилаётган Фарғона туманининг Аввал, Хонқиз, Водил, Гулшан, Дамқўл, Каптархона, Қўрғонтепа, Лоғон, Лоғон Машаал, Миндон, Новкент, Т.Шодиева, Чимён, Чекшўра, Шоҳимардонобод ва Юқори Водил каби ҚФЙларида табиий ҳимояланиш кўрсаткичи критик ҳолатда эканлиги аниқланди.

Минтақада ($K_{\text{ТХ}}$) – табиий ҳимояланиш коэффиценти қийматининг ортиб бориши эХМнинг барқарорлигини пасайиб бораётганлигини кўрсатади. Фарғона туманида экологик захира ҳудудларини кенгайтириш орқали ҳудудларнинг табиий ҳимояланиш ҳолатини яхшилаш ва антропоген юкни меъёрлаштириш мумкин.

ХУЛОСА

Фарғона тумани ҳудудида кейинги йилларда ижтимоий бино ва иморат билан банд ерлар, ижтимоий ҳовли, кўча ва майдон билан банд бўлган ер тоифаларининг улуши ортиб бормоқда. Натижада, ҳудуднинг табиий ландшафт таркибининг ўзгариши кўлами ва даражаси ортиб бормоқда. экологик-хўжалик ҳолатни таъминловчи, экологик функцияни бажарувчи ландшафтларнинг салмоғи йилдан–йилга камайиб фақат хўжалик функцияни бажарувчи, демоиктисодий каркас элементларининг майдони кенгайиб боришининг ҳудудий жиҳатлари аниқланди.

Фарғона тумани ҳудудининг ер ресурсларини таҳлил қиладиган бўлсак, умумий майдонига нисбатан ижтимоий бино билан банд бўлган ҳудудларнинг энг юқори кўрсаткичли Гулшан, Миндон ва Чекшўра МФЙларига тўғри келади. Масалан, Гулшан ҳудудининг 42,5%и, Миндон ҳудудининг 53,3%и, Чекшўра ҳудудининг

42,6%и ижтимиий бинолар билан банд. Шу боис, урбокомплексларнинг экологик ҳолатини баҳолаш ва ўрмон полсаларидан иборат яшил майдонларни кенгайтиришга эътибор қаратиш зарурдир.

Туманда умумий майдонига нисбатан суғориладиган ерлар майдони бўйича энг юқори кўрсаткичга эга бўлган ҳудудларга Машаал (51,1%), Новкент (55,7%), Шоҳимардонобод (54,5%) ҚФЙлари киради. ҚФЙлардан Аввал (47,8%), Водил (42,1%), Дамкўл (45,3), Қўрғонтепа (43,1), Каптархона (41,3%), Чимён (41,9%) ва Юқори Водил (42,5%) суғориладиган ерлар меъёрида. Демоиқтисодий каркас элементлари катта майдонга эга бўлган ҳудудларда қуйидагиларга эътибор қаратилади:

–кўриқхона режимига эга “микроқўриқхона”ларни ташкил этиш;

–экинзорлар атрофида экологик каркасинг яхлитлигини таъминлашда муҳим бўлган экологик йўлак вазифасини бажарувчи ўрмон полсалари ва ихотазорларни ташкил этиш;

–суғориладиган ерларни оптимал улушини таъминлаш, яъни 60% дан ортиқ бўлмаслигини таъминлаш, боғдорчилик ёки яйлов чорвачилигини ташкил этиш.

REFERENCES

1. Ahmadaliyev, Y. I., & Mamadalievich, X. A. (2021). Geocological and Farm Stress Level (on the Example of Khojaabad District). *Academicia Globe: Inderscience Research*, 2(04), 169-174.
2. Ahmadaliyev, Y. I., & Mamadalievich, X. A. (2021). Changes in the Natural Composition of the Land Fund and Its Protection (on the Example of Khojaabad District). *Academicia Globe: Inderscience Research*, 2(04), 165-168.
3. Ismoilovich, A. Y., & Erkinovich, M. A. (2022). THE USE OF HYDRONICS IN THE STUDY OF CHANGES OCCURRING IN THE PROCESS OF WATER USE. *PEDAGOGS jurnali*, 10(1), 148-154.
4. Isomiddinovich, A. O. (2018). Comparative analysis of the protected natural territories of the Republic of Uzbekistan and the international Union of nature protection. *European science review*, (9-10-1), 67-70.
5. Isomiddinovich, A. O., & Yigitaliyevich, X. R. (2021). Territorial Structure and Stability of Ecological Framework. *International Journal of Progressive Sciences and Technologies*, 29(2), 462-467.
6. Олимжон Исомиддинович Абдуғаниев, Турсуной Дилмуродовна Комилова, & Муҳаммадюсуф Темурхон Ўғли Мухториддинов (2022). УРБАНИЗАЦИЯЛАШГАН



ҲУДУДЛАРНИНГ ЭКОЛОГИК ОЛАТИНИ БАҲОЛАШДА ГАТ-ТЕХНОЛОГИЯЛАРДАН ФОЙДАЛАНИШ МЕТОДЛАРИ. *Academic research in educational sciences*, 3 (5), 757-765.

7. Абдуғаниев, О. И. (2022). ЛАНДШАФТ ВА БИОЛОГИК ХИЛМА-ХИЛЛИКНИ ГАТ-ТАХЛИЛ АСОСИДА БАҲОЛАШ. *Новости образования: исследование в XXI веке*, 1(1), 53-58.

8. Равшан Топволдиевич Пирназаров, & Тоҳирбек Салим Ўғли Собиров (2022). ИҚЛИМ ЎЗГАРИШ ШАРОИТИДА СУВГА БЎЛГАН ТАЛАБЧАНЛИКНИНГ ОРТИШИ ВА УНИНГ ЕЧИМЛАРИ. *Academic research in educational sciences*, 3 (5), 404-408.

9. Абдувалиев, А. Ҳ., & Парпиева, Г. М. (2022). ФАРҶОНА ВОДИЙСИДА АҲОЛИНИНГ ЕР БИЛАН ТАЪМИНЛАНГАНЛИК ДАРАЖАСИ ВА УНИНГ АҲОЛИ ЗИЧЛИГИГА ТАЪСИРИ. *Academic research in educational sciences*, 3(4), 1174-1183.

10. Abduvaliyev, N. A. A., Hamdamova, F. A. Q., & Eraliyev, Z. Z. Q. (2021). LANDSHAFT OMILI ASOSIDA AHOLI HUDUDIY TAKRIBINI TAKOMILLASHTIRISH. *Oriental renaissance: Innovative, educational, natural and social sciences*, 1(11), 1219-1223.

11. Холиков, Р., & Кўчқаров, О. (2021, August). BASIC PRINCIPLES OF URBAN EKOLOGICAL TERRITORIAL ORGANIZATION OF URBAN DEVELOPMENT: <https://doi.org/10.47100/conferences.v1i1.1326>. In *RESEARCH SUPPORT CENTER CONFERENCES* (No. 18.06).

12. Xolikov, R., & Qo'chqarov, O. (2021, July). BASIC PRINCIPLES OF URBAN EKOLOGICAL TERRITORIAL ORGANIZATION OF URBAN DEVELOPMENT. In *Конференции*.

13. Muhitdinov, I. (2022). O'ZBEKISTONNING KO'LLARI VA SUV OMBORLARI. *Yosh Tadqiqotchi Jurnal*, 1(2), 261-263.

14. Zarifjon o'g'li, M. Z., & Ihtiyorjon o'g'li, M. I. (2022). FARGONA VODIYSINING IQLIMI VA YOGINLARI. *PEDAGOGS jurnali*, 2(1), 49-52.

15. Mamatisakov, J. J. O. G. L., & Muhitdinov, I. I. O. G. L. (2021). PROSPECTS OF DEVELOPMENT OF ECOTOURISM IN THE PROTECTED NATURAL AREAS OF FERGANA REGION. *Scientific progress*, 2(3), 986-989.

16. Topvoldievich, P. R., & Ugli, M. I. I. Hydrological Description of Some Small Mountain Rivers in the Fergana Valley. *JournalNX*, 6(12), 264-267.

17. Jahongirmirzo Jamoliddin, O. G. (2021). 'Li Mamatisakov, Ilhomjon Ihtiyorjon O 'G 'Li Muhitdinov, Ablazbek Erkinjon Ogli Madraximov PROSPECTS OF DEVELOPMENT OF

AGRICULTURAL TOURISM IN FERGANA REGION. *Scientific progress*, 8.

18. Khikmatov Bekzod Fazliddinovich, & Pirnazarov Ravshan Topvoldievich (2018). Calculation of the outbreak discharges through a closure channel with trapezoid shape of cross-section. *European science review*, (7-8), 51-53.

19. Равшан Топволдиевич Пирназаров, & Тоҳирбек Салим Ўғли Собиров (2022). ИҚЛИМ ЎЗГАРИШ ШАРОИТИДА СУВГА БЎЛГАН ТАЛАБЧАНЛИКНИНГ ОРТИШИ ВА УНИНГ ЕЧИМЛАРИ. *Academic research in educational sciences*, 3 (5), 404-408.

20. Mahkamov, E. (2021, August). GEOGRAPHICAL DISTRIBUTION OF MEDICAL PLANTS OF THE FERGANA VALLEY, RECREATION POSSIBILITIES AND GEOECOLOGICAL ASPECTS OF THEIR PROTECTION: <https://doi.org/10.47100/conferences.v1i1.1414>. In *RESEARCH SUPPORT CENTER CONFERENCES* (No. 18.06).

21. Elyorjon G'ayratovich Mahkamov, & Dilafruz Baxromjon Qizi Karimqulova (2021). EKOTURISTIK MARSHRUTLAR VA ULARNI ISHLAB CHIQUISH USULLARI. *Academic research in educational sciences*, 2 (12), 1137-1140.

22. Dehkanbayeva, M. N. (2019). TERRITORIAL LOCATION AND FUNCTION OF SACRED LANDSCAPES (FERGANA REGION). *Экономика и социум*, (11), 919-921.

23. Muhitdinov, I. I. (2021). Kichik tog'daryolari oqiminig shakllanishida meteorologik omlarning roli (Farg'ona vodiysining janubiy qismi misolida). *magistrlik dissertatsiyasi.-Farg'ona*, 87.

IMPROVING STUDENTS' GEOLOGICAL KNOWLEDGE BY SCHOOL GEOGRAPHY EDUCATION

Jahongirmirzo Mamatisakov

Doctoral student, Fergana State University

m.jahongirmirzo94@gmail.com

ABSTRACT

This article discusses the use of the means of natural geography education in the formation of geological knowledge and skills of students. In this, it is noted that the importance of school geography lessons is high in increasing students' geological knowledge.

Keywords: pedagogical skills, state educational standard, theoretical model, mineral collection, rock and mineral collection, natural objects for excursions,

INTRODUCTION

A number of general concepts that reflect the essence of the methodology of geography education in school geography lessons belong to certain categories. They act as leaders, forming a whole system of scientific geographical knowledge. Therefore, it is advisable to take the essence of geography education, the processes of geographical cognition in students, as well as the formation of geographical culture, based on the main categories of the methodology of geography education.

The above-mentioned main professional pedagogical categories also apply to the essence of geography education, which is carried out in schools. Because, the process of geography education based on pedagogical categories will be methodologically properly organized. That is, elementary natural geographical knowledge and skills that allow students to form a geographical culture, their application to practice should be carried out in the form of a system or complex on the basis of a specific theoretical model.

In the course of natural geography lessons, which are held in general secondary schools, natural geographical knowledge and skills are formed. We have described the content of geography education as a holistic process and result, relying on this point of view in this article. For this purpose, we used the modeling method and followed the principle of a systematic approach. The following points of view were taken into account in this:

According to research work on the field of pedagogy, pedagogical systems are inherent in social structures, which are

characterized by the presence of the following important signs: purpose, general laws and real connections between themselves. The pedagogical model and, in particular, the educational process model programs specific educational activities and the sequence of their implementation and results in order to achieve private educational goals on the basis of general educational goals.

The model of the methodological system consists of a set of interrelated, interdependent components, consisting of methods, forms, planning tools, organization, training, study, analysis and improvement of the educational process.

The methodological system of education is a set of interconnected, ordered and interconnected methods, forms, planning tools, consisting in the organization, training, study, analysis and improvement of the educational process aimed at the effectiveness of students' education. Didactic modeling of the geographical culture of students and its components in the process of geography education of secondary schools was carried out on the basis of the following several principles:

- a) accuracy and chaos of the concepts of "geography education" and "student geographic culture";
- b) geography education and the structural structure of the geographical culture of students;
- s) geography is almost an allusion to the complexity of the components that make up the content of education and the geographical culture of students;
- d) the brevity and accuracy of the statement of these components;
- e) unity of Word and demonstrativeness in the transfer of educational material;
- f) the relationship of educational materials with the geographical environment;
- g) the wealth of information of the geography education process, that is, the ability to pass from simple activities to complex activities on the basis of constant sequence, consistency.

The modern features of the teaching methodological system are as follows consists of:

- planning the educational process on a scientific basis;
- mutual integrity of theoretical and practical training;
- difficult level of educational material and rapid assimilation of the unit;
- maximum activity of students and independent learning;
- the embodiment of individual and collective activity;
- enrichment of the educational process with educational tools;
- a complex approach to mastering various disciplines.

Based on the didactic principles highlighted above, we have theoretically substantiated the model of the methodological



system of using educational tools in the formation of students' geological knowledge and skills, highlighting the main components of the model. In this methodological model, we looked at the process of geography education as a whole process, taking into account that it is a special type of activity of the teacher and the student in the process, indicating an important place of educational tools in the process, and in this place we have interconnected the components of the teacher as a project, manager and The target component (component) in the structure of the methodological system model, taking into account the content and requirements of the programs of the state educational standard (DTS) vageography in geography, embodies aspects that determine the quality of the student's personality at the same level, that is, at the general and private level. While goals at the general level provide for the formation of geological knowledge and skills in the student's personality, the development of a creative, self-conscious personality, goals at the private level provide for the formation of knowledge about the nature of the globe, the formation of the necessary knowledge, skills, qualifications and competencies under the educational program. In the structure of the motivational component, others were concentrated, such as showing the practical significance of the material being studied, stimulating interest in acquiring knowledge. The content of the meaningful component includes natural geography courses taught in schools in the general education system geography program, namely, the course "Primary natural geography" taught in the 5th grade, the course "Natural geography of continents and oceans" taught in the 6th grade, the courses "Natural geography of Central Asia" and "Natural geography of Uzbekistan" taught in the 7th grade. The structure of the process component included the methods of education, forms of Organization of education and the type of educational activity. Educational methods, in turn, were classified according to the source of knowledge, according to the nature of cognitive activity and according to didactic goals. In the section of the component forms of educational organization, educational work is defined, which is performed in classes (lesson, practical training, elective courses), extracurricular activities (quiz, excursion, competition) and as homework. The educational process on the types of educational activities of this component was divided into individual, subgroup, collective and frontal approaches. Educational tools were seen as the main factor ensuring the effectiveness of the motivational, content and process components of this model, and the main classification units of the tools were introduced. As well, the classification of educational tools mainly includes textbooks from geography, exercise books, geographical maps, globe, graphs, schema, tables, pribors, natural guides, models, interactive maps, electronic educational reserves.



In the assessment and the result component, the levels of increased motivation of students to acquire geological knowledge and the level of formation of students' geological knowledge and skills (insufficient, sufficient, high level) were determined. We tried in this article to comprehensively substantiate the methodological essence of the process of geography education in experimental schools:

1. From the point of view of the activities of geography teachers and students, the content of the geography education process includes the following components:

a) consists in studying the pedagogical activity of teachers of geological knowledge, creating in students a complete picture of the processes of geographical cognition, their conditions, methods and means of conditions; guiding the activities of students in the process of performing geographical educational technologies and geographical educational and creative work; analyzing and controlling the achievements of students in learning, including checking and assessing the development;

b) the educational activity of students consists in studying, including the adoption of geographical and geological knowledge guidelines of geography teachers, understanding their essence, thinking and planning of the work ahead; technologies of geography education and geographical training included control of oneself and the results of work in the process of performing creative work.

2. From the point of view of educational tools, the content of the geography education process included the following components:

a) natural objects (mineral collection, rock and mineral collection, herbariums, natural objects for excursions, etc.k.);

b) image of geographical objects and phenomena (models, paintings, paintings, portraits, photographs, diaphilms and diapositives, motion pictures, etc.k.);

c) description of geographical objects and phenomena, their reflection in a symbolized form: oral reasoned manuals (textbooks, manuals, workbooks, reference books, simple manuals (chrestomatias), etc.k.); cartographic guides (maps, maps, maps, etc.k.); graphic manuals (graphs, diagrams, etc.k.); g) instruments for the analysis and re-reflection of geological objects and phenomena (models, equipment, equipment, equipment for monitoring, measuring and analyzing Geological objects and phenomena, etc.k.);

d) methodological manuals for teachers (educational and methodical instructions and manuals on the organization of geography education and its methodology, methodological developments, reference manuals, advanced experiments, methodological recommendations, etc.k.).

CONCLUSION

In this article, we felt the need to implement a technological approach based on pedagogical requirements in the processes of formation of geological knowledge and skills of students. This necessity prompted us to design a technological scheme in the status of a benchmark (sample or template) in educational and educational processes, as a result of which a drawing of technology was formed and applied to practice in experimental fields, which is an educational technology based on the complex use of traditional and modern educational tools during integrated training, designed and organized applied. In this educational technology, two stages are distinguished, based on the content of the topic to be studied at the first stage - organizational and draft stage, the form of education, educational goals, educational methods, as well as the competencies that students should acquire, the importance of choosing the appropriate educational tools, the second stage-the complex use of educational tools at the On the basis of educational technology based on the complex use of traditional and modern educational tools, educational and educational processes in geography (topics in the curriculum, extracurricular activities) were designed and organized.

REFERENCES

1. Ahmadaliyev, Y. I., & Mamadalievich, X. A. (2021). Geocological and Farm Stress Level (on the Example of Khojaabad District). *Academicia Globe: Inderscience Research*, 2(04), 169-174.
2. Ismoilovich, A. Y., & Erkinovich, M. A. (2022). THE USE OF HYDRONICS IN THE STUDY OF CHANGES OCCURRING IN THE PROCESS OF WATER USE. *PEDAGOGS jurnali*, 10(1), 148-154.
3. АХМАДАЛИЕВ, Ю., & КОМИЛОВА, Н. (2020). ЭТНОЭКОЛОГИК МАДАНИЯТНИНГ ХУДУДИЙ ЖИХАТЛАРИ.
4. Ахмадалиев, Ю. И., & Алимджанов, Н. Н. (2020). ЭКОЛОГИЧЕСКИЕ АСПЕКТЫ ТРАДИЦИОННОГО ВОДОПОЛЬЗОВАНИЯ В ФЕРГАНСКОЙ ДОЛИНЕ. In *География: развитие науки и образования* (pp. 375-380).
5. Ахмадалиев, Ю. И., Абдувалиев, Х. А., & Алимджанов, Н. Н. (2019). ABOUT THE ETHO GEOGRAPHIC ROOTS OF PROBLEMS OF THE CONSUMING WATER AND GROUND RESOURCE. In *Геоэкологические проблемы бассейна Аральского моря: научные идеи, исследования, инновации. Сборник материалов Международной научно-практической конференции* (pp. 107-111).
6. Abduganiev, O. I., & Turdiboyeva, S. (2019). Estimation of ecological-economic condition of territories (on the example of Ferghana regions). *Экономика и социум*, (9), 371-377.

7. Ахмадалиев, Ю. И., & Абдуғаниев, О. И. (2019). The value of geocological principles in the system of protected natural territories. In *Узбекистон ва Россияда география фани: умумий муаммолар, ҳамкорлик салоҳияти ва истиқбол* (pp. 48-50).
8. Abdug‘Aniyev, O. I., Turdiboeva, S. X. Q., & Abdullayeva, H. R. Q. (2022). BARQAROR TARAQQIYOT VA ETNOEKOLOGIIYA. *Academic research in educational sciences*, 3(5), 94-101.
9. Abduvaliev, H. A. (2020). Some issues of population dynamics in the Fergana Valley. *ACADEMICIA: An International Multidisciplinary Research Journal*, 10(9), 135-140.
10. Абдувалиев, А. Ҳ., & Парпиева, Г. М. (2022). ФАРҶОНА ВОДИЙСИДА АҲОЛИНИНГ ЕР БИЛАН ТАЪМИНЛАНГАНЛИК ДАРАЖАСИ ВА УНИНГ АҲОЛИ ЗИЧЛИГИГА ТАЪСИРИ. *Academic research in educational sciences*, 3(4), 1174-1183.
11. Абдувалиев, А. Ҳ., & Абдулхамидов, А. А. Ў. (2021). ФАРҶОНА ВОДИЙСИДА АҲОЛИ ЖОЙЛАШУВИНИНГ ИЖТИМОЙИҚТИСОДИЙ ОМИЛЛАРИ. *Academic research in educational sciences*, 2(12), 1127-1136.
12. Ахмадалиев, Ю. И., Абдувалиев, Ҳ. А., & Алимджанов, Н. Н. (2019). ABOUT THE ETHOGEOGRAPHIC ROOTS OF PROBLEMS OF THE CONSUMING WATER AND GROUND RESOURCE. In *Геоэкологические проблемы бассейна Аральского моря: научные идеи, исследования, инновации. Сборник материалов Международной научно-практической конференции* (pp. 107-111).
13. Topvoldievich, P. R., & Ugli, M. I. I. Hydrological Description of Some Small Mountain Rivers in the Fergana Valley. *JournalNX*, 6(12), 264-267.
14. Muhitdinov, I. I. (2021). Kichik tog'daryolari oqiminig shakllanishida meteorologik omllarning roli (Farg'ona vodiysining janubiy qismi misolida). *magistrlik dissertatsiyasi.- Farg'ona*, 87.
15. Muhitdinov, I. (2022). O'ZBEKISTONNING KO'LLARI VA SUV OMBORLARI. *Yosh Tadqiqotchi Jurnali*, 1(2), 261-263.
16. Muhitdinov, I. I. O. G. L. (2021). SO 'X DARYOSI OQIMINIG SHAKLLANISHIDA GIDROMETEOROLOGIK OMILLARNING ROLI. *Academic research in educational sciences*, 2(7), 286-290.
17. Jahongirmirzo Jamoliddin, O. G., Mamatisakov, L., & Ilhomjon Ihtiyorjon, O. G. (2021). Li Muhitdinov PROSPECTS OF DEVELOPMENT OF ECOTOURISM IN THE PROTECTED NATURAL AREAS OF FERGANA REGION. *Scientific progress*, (3).
18. Ilhomjon Ihtiyorjon, O. G., Muhitdinov, L., Jahongirmirzo Jamoliddin, O. G., Li Mamatisakov, F. O., & GIDROGRAFIYASI, V. J. Q. *Scientific progress*. 2021. № 3. URL: <https://cyberleninka.ru/article/n7farg-ona-vodiysining-janubiy-qismi-gidrografiya> (dama obraçeniya: 07.12. 2021).



19. Ilhomjon Ihtiyorjon, O. G. (2021). Li Muhitdinov, Jahongirmirzo Jamoliddin O. G'Li Mamatisakov FARG 'ONA VODIYSINING JANUBIY QISMI GIDROGRAFIYASI//Scientific progress, 3.
20. Jahongirmirzo Jamoliddin, O. G. (2021). 'Li Mamatisakov, Ilhomjon Ihtiyorjon O 'G 'Li Muhitdinov, Ablazbek Erkinjon Ogli Madraximov PROSPECTS OF DEVELOPMENT OF AGRICULTURAL TOURISM IN FERGANA REGION. *Scientific progress*, 8.
21. Mamatisakov, J. J. O. G. L., Abduqaxxorov, L. S. O. G. L., Rahmatjonov, A. A. O. G. L., & Vahobjonov, A. A. O. G. L. (2021). REGIONAL ASPECTS OF DEVELOPMENT OF TOURIST ROUTES. *Scientific progress*, 2(8), 57-60.
22. Jamoliddin o'g'li, J. M., & Isroiljon o'g, D. R. Z. (2022). DESCRIPTION OF LOCAL HISTORY AND EXCURSION OBJECTS OF FERGANA REGION.
23. Махкамов, Э. Г., & Маматисаков, Ж. (2021). РЕКРЕАЦИЯ ВА ТУРИЗМ ОБЪЕКТЛАРИНИ ХУДУДИЙ ЖОЙЛАШТИРИШНИНГ ГЕОГРАФИК ЖИХАТЛАРИ. *ГЕОГРАФИЯ: ПРИРОДА И ОБЩЕСТВО*, 2(1).
24. Muhitdinov, I. I. O. G. L., & Mamatisakov, J. J. O. G. L. (2021). FARG 'ONA VODIYSINING JANUBIY QISMI GIDROGRAFIYASI. *Scientific progress*, 2(3), 975-980.
25. Обидов, У., Усманов, М., & Мадаминов, З. (2020). ФАРҒОНА ВОДИЙСИДА ИҚЛИМИЙ ВА ГИДРОЛОГИК ТАДҚИҚОТЛАРНИНГ ОЛИБ БОРИЛИШИ. *ОБЩЕСТВА УЗБЕКИСТАНА*, 196.
26. Madaminov, Z. K. (2020). PRODUCTION AND CONSUMPTION OF GOODS OF PEOPLE'S CONSUMPTION AS AN OBJECT OF GEOGRAPHICAL RESEARCHES. *Экономика и социум*, (1), 61-63.
27. Мадаминов, З. Х. (2019). ГЕОГРАФИЧЕСКИЕ АСПЕКТЫ ПОТРЕБЛЕНИЯ НАСЕЛЕНИЯ. *Экономика и социум*, (10), 485-488.
28. Мадаминов, З. Х., Абдукаххоров, Л. Ш., & Алижоннова, Н. У. (2022). ОЗИҚ-ОВҚАТ МАҲСУЛОТЛАРИ ИШЛАБ ЧИҚАРИШ ВА ИСТЕЪМОЛ ҚИЛИШГА ТАЪСИР ҚИЛУВЧИ ОМИЛЛАР. *Academic research in educational sciences*, 3(5), 88-93.
29. Makhkamov, E. G. (2020). Use of natural conditions of the Fergana region for recreation and tourism. *Экономика и социум*, (4), 63-65.
30. Makhkamov, E. (2021, July). GEOGRAPHICAL DISTRIBUTION OF MEDICAL PLANTS OF THE FERGANA VALLEY, RECREATION POSSIBILITIES AND GEOECOLOGICAL ASPECTS OF THEIR PROTECTION. In *Конференции*.

ANDIZ (*INULA HELENIUM* L.) O‘SIMLIGIDAN KOMPLEKS BIOFAOL MODDALARNING BIOTEXNOLOGIYADA QO‘LLANILISHI

Sobira Boyqul qizi Axmedova
Zufar Zafar o‘g‘li Qarshiboyev
Muhammadjon Abduvaliyevich Mustafakulov
O‘zbekiston Milliy universitetining Jizzax filiali
mmustafakulov@bk.ru

ANNOTATSIYA

Inula turkumiga mansub turlar evaziga dorivor o‘simliklarning yuqori xom-ashyo bazasini kengaytirish juda dolzarb bo‘lib, bunday qiziqish uyg‘otadigan o‘simliklardan biri bu *I. salicina* turi hisoblanadi. Ushbu istiqbolli turning kelajakda xom-ashyo bazasini yaratish ilmiy-tadqiqot ishlarini olib borish hamda madaniylashtirish borasidagi tavsiyalarni ishlab chiqish bilan belgilanadi.

Kalit so‘zlar: *I. helenium*, saponinlar, smola, shilimshiq va achchiq moddalar, alantolaktonlar, izoalantolaktonlar, fitomilan, inulin, polisaxarid, fruktooligosaxaridlar.

KIRISH

Dunyoning ko‘plab davlatlarida dorivor o‘simliklardan turli kasalliklarning oldini olish va davolashda ishlatiladigan biologik faol moddalarni ajratib olish hamda turlarni introduksiya sharoitida yetishtirish, ulardan oqilona foydalanish kabi yo‘nalishlarda ilmiy-tadqiqot ishlari olib borilmoqda. Mazkur sohada dunyoning yetakchi ilmiy markazlari olimlari, jumladan: J. Wang, Y.M. Zhao, C.Y. Guo [1] *I. helenium* turining ildiz ekstrakti, biologik faol moddalarning boy manbai ekanligi, xususan inulin, polisaxarid, fruktooligosaxaridlar, flavanoidlar saqlashi, S. Amin, Z.A. Kaloo [2] tadqiqotlarida esa efir moyining asosini galenin, laktonlardan alantolakton, izoalantolakton hamda alantokislotalar tashkil etishini aniqlashgan. Malarz *I. helenium* ildiz va ildiz poyasi ba’zi bir gramm-musbat va gramm-manfiy bakteriyalar va *Candida* turlariga hamda mikroblarga qarshi faol ekanligini aniqlagan.

ADABIYOTLAR TAHLILI VA METODOLOGIYA

O‘zbekiston Respublikasi florasida mavjud dorivor o‘simliklardan xalq xo‘jaligida foydalanish sohasida ham tadqiqotlar olib borilgan jumladan: H.X. Xolmatov, Z.H. Habibov [3] baland bo‘yli andiz ildizpoyasining tarkibida efir moylari, saponinlar, smola,

shilimshiq va achchiq moddalar, alantolaktonlar, izoalantolaktonlar, fitomilan va boshqa asetilen birikmalari, inulin va psevdoinulin uchrashi to'g'risida ma'lumotlarni keltirishgan. Q. Hojimatov, M. Olloyorov [4], A.Yu. Ibragimov [5] va boshqalarning tadqiqotlarida ham baland bo'yli andizning areali, kimyoviy tarkibi, tabobatda va zamonaviy tibbiyotda ishlatilishi bo'yicha salmoqli ishlar amalga oshirilgan.

Qoqio'tdoshlar oilasiga mansub xalq tabobati va rasmiy tibbiyotda keng qo'llanib kelinayotgan dorivor o'simliklardan biri baland bo'yli andizdir. *I. helenium* - baland bo'yli andiz - Devisila vysokogo – bu o'simlik qadim zamonlardan xalq tabobatida ishlatilib kelingan. Ushbu turkumning nomlanishi "Inula" grekcha so'zdan "ineo" – tozalash, "helos" – botqoq o'simligi, "helios" – quyosh hamda juda chiroyli manzarali o'simlik degan ma'nolarni anglatadi. Baland bo'yli andiz qadim zamonlarda xalq tabobatida to'qqiz dardga davo sifatida ishlatilgan va ruscha nomi shundan kelib chiqqan. Baland bo'yli andiz ildiz poyasining tarkibida 1-3 % efir moylari, saponinlar, smola, shilimshiq va achchiq moddalar shu bilan birga ildiz moylarining asosini alantolaktonlar, izoalantolaktonlar, fitomilan va boshqa asetilen birikmalari, inulin va psevdoinulin uchraydi. Alantolakton antigelmintik ta'sirga ega. Dorivor o'simlikdan uning alohida qismlaridagina emas, balki kompleks holda foydalanish muhim ahamiyat kasb etadi. J.M. Dergachyova, N.A. Troskaya ma'lumotlari bo'yicha yaqin vaqtgacha faqat baland bo'yli andiz ildiz va ildiz poyalari farmakopeya xom ashyosi hisoblangan bo'lib, Belorusiya Respublikasi Davlat Farmakopeyasi ro'yxatiga (Belarusiya Davlat Farmakopeyasi) ushbu turning gullari ham kiritilgan [6].

D. Polina izomerli seskviterpenli laktonlar: alantolakton, izoalantolakton va diprofillin *I. helenium* ildizining tarkibidagi efir moylari kuchli antistafilokokk ta'sirga ega moddalar ekanligi to'g'risida ma'lumotlar keltirilgan. Iuliana Spiridon ma'lumotlari asosida baland bo'yli andiz tarkibidagi alantolakton, izoalantolakton saratonni oldini oluvchi vosita sifatida qo'shimcha baholanishga loyiqligini ko'rsatgan. *I. helenium* ning ildiz ekstrakti, biologik faol moddalarning boy manbai, xususan, inulin, polisaxarid, fruktooligosaxaridlar, flavonoidlar mavjud. *I. helenium* Xitoy, Mo'g'uliston, Hindiston, Bolgariya, Tibet xalq tabobatida qo'llaniladi. Xalq tabobatida mikroblarga qarshi faolligi bilan *I. helenium* ildiz va ildiz poyasi ba'zi bir gram-musbat va gram-manfiy bakteriyalar va *Candida* turlariga hamda mikroblarga qarshi faol ekanligi aniqlangan.

XULOSA

Baland bo'yli andiz ildiz va ildiz poyasi tarkibidagi gelinin moddalari bakterial floraning rivojlanish xususiyatlarini



kamaytirganligi sababli terini va mushak qavatini dezinfeksiyalashda qo'llaniladi. Baland bo'yli andiz rasmiy tibbiyotda, oziq-ovqat biotexnologiyasi sanoatida va ozuqa ishlab chiqarishda ishlatiladigan istiqbolli o'simlik. Tabiiy populyatsiyalarini o'rganish ularning biologik potensialini baholash, ko'paytirish va qimmatli iqtisodiy xususiyatlarni saqlab qolish istiqbollari bashorat qilish juda muhim ahamiyatga ega.

Shu sababdan Inula turkumiga mansub turlar evaziga dorivor o'simliklarning yuqori xom ashyo bazasini kengaytirish juda dolzarb bo'lib, bunday qiziqish uyg'otadigan o'simliklardan biri bu I. salicina turi hisoblanadi. Ushbu istiqbolli turning kelajakda xom-ashyo bazasini yaratish ilmiy-tadqiqot ishlarini olib borish hamda madaniylashtirish borasidagi tavsiyalarni ishlab chiqish bilan belgilanadi

REFERENCES

1. Wang J., Zhao Y.M., Guo C.Y., Zhang S.M., Liu C.L., Zhang D.S., Bai X.M. Ultrasoundassisted extraction of total flavonoids from Inula helenium. Pharmacognosy Magazine, 2012. – Vol 8. – P. 166-170.
2. Amin S., Kaloo Z.A., Singh S., Altaf T. Medicinal importance of genus Inula-A Review. IJCRR, – Vol. 5(2). – 2013. – P. 20-26.
3. Xolmatov H.X., Habibov Z.H. O'zbekistonning shifobaxsh o'simliklari. Toshkent: O'z SSR Meditsina nashriyoti, 1976.
4. Hojimatov Q., Olloyorov M. O'zbekistonning shifobaxsh o'simliklari va ularni muhofaza etish. – T.: Fan nashriyoti, 1988. – B. 15-17.
5. Ibragimov A.Yu. Dorivor va ziravor o'simliklar. – Toshkent, 2016. – B. 171-173.
6. Дергачёва Ж.М., Троская Н.А., Макаренко Е.Н. Микроскопические признаки Девясила высокого листов. Достижения фундаментальной, клинической медицины фарматсии. Материалы 73-ой научной сессии ВГМУ. – Витебск, 2018. Част 2. – С. 420-422.

TOSHKENT VILOYATI QIBRAY TUMANI VETERINARIYA VA CHORVACHILIKNI RIVOJLANTIRISH BO'LIMI SHAROITIDA GO'SHTNI VETERINARIYA-SANITARIYA EKSPERTIZASI

Yunus Yusuf o'g'li Mingishev

Samarqand davlat veterinariya meditsinasi, chorvachilik va biotexnologiyalar
universiteti, Toshkent filiali assistenti

ANNOTATSIYA

Maqolada O'zbekiston Respublikasi Toshkent viloyati Qibray tumani veterinariya va chorvachilikni rivojlantirish bo'limi sharoitida o'rganilgan mol go'shti namunalarning sifat, yangilik va xavfsizlik talablariga muvofiqligini tekshirish natijalari keltirilgan.

Kalit so'zlar: veterinariya-sanitariya ekspertizasi, mol go'shti, sifat, yangilik

ABSTRACT

The article presents the results of checking the compliance of quality, freshness and safety requirements of beef samples under the conditions of the Department of Veterinary and Animal Husbandry Development, Qibray District, Tashkent Region, Uzbekistan.

Keywords: veterinary-sanitary expertise, beef, quality, freshness

KIRISH

Har xil turdagi korxonalarda turli xil saqlash sharoitlarida va stress omillari mavjud bo'lgan go'sht mahsulotlarini ishlab chiqarish intravital fiziologik ko'rsatkichlarning o'zgarishiga va so'yish mahsulotlarining sifat ko'rsatkichlari va veterinariya-sanitariya xususiyatlarining yomonlashishiga olib keladi [1, 2]. . Shu munosabat bilan go'sht xom ashyosining veterinariya-sanitariya holati har doim ham normativ-huquqiy hujjatlar talablariga javob bermaydi [5]. Qayta ishlash korxonalarini xavfsiz xomashyo bilan ta'minlash, aholini xavfsiz sifatli mahsulotlar bilan ta'minlash, xavfli yuqumli kasalliklar tarqalishining oldini olishda sotilayotgan qishloq xo'jaligi hayvonlarining go'shtini veterinariya-sanitariya ekspertizasidan o'tkazish muhim ahamiyat kasb etadi [3, 4, 6].

ADABIYOTLAR TAHLILI VA METODOLOGIYA

Tadqiqot ob'ektlari veterinariya va chorvachilikni rivojlantirish boshqarmasining hayvonlar diagnostikasi va oziq-



ovqat xavfsizligi markazining veterinariya-sanitariya ekspertiza laboratoriyasida tekshirilgan turli ishlab chiqaruvchilarning mol go'shti namunalari bo'ldi. Toshkent viloyati Qibray tumani : №1 namuna –shaxsiy xo'jaligidagi Tursunboeva S.; namuna № 2 va 3 – “ Uznasl Elita” MChJdan; 4-namuna — Komilov Ya.F.ning shaxsiy xo'jaligidagidan; 5-son namunasi – “Imkon plyus” MChJ dan.

So'yish mahsulotlarini baholash yarim tana go'shti, chorak va organlarni dastlabki tekshirishdan boshlandi. Patologik o'zgarishlarga e'tibor qaratildi: qon ketishlar, shikastlanishlar, shishlar, neoplazmalar, xo'ppozlar va boshqalar. Finnozni tekshirish uchun bo'yin, dorsal, bel, son va diafragma mushaklarida diagnostik kesmalar qilingan. Shu bilan birga, parazitlarning lichinkalari tekshirilganda ularning borligi aniqlanmagan.

Organlar, mushak va yog' to'qimalarining ko'rinishi, rangi va hidi aniqlandi. Tana go'shtini ko'zdan kechirish chog'ida hayvonlar agonal holatda nobud bo'lmagani va o'rganilgan mol go'shti namunalari veterinariya nazoratidan o'tiladigan tovarlarga qo'yiladigan veterinariya-sanitariya talablari va GOST 34120-2017 yangiligi va xavfsizligi bo'yicha talablarga javob berishi aniqlandi. Barcha namunalar to'g'ri quritish qobig'iga ega , №1, 2 namunalarda pushti rang va 3,4,5-namunalarda qizil, va barcha namunalarning konsistensiyasi zich, elastik, bosilganda hosil bo'lgan chuqurchalar tezda tekislangan, kesilgan muskullar bir oz nam bo'lib, filtr qog'ozida nam dog'lar qoldirmagan, №1, 2 namunalardagi mushaklarning rangi pushti, 3,4,5-sonli namunalarda esa - qizil, hidi o'ziga xos, yaxshi sifatli mol go'shtiga xos, 3-5 namunada aniqroq, tendonlari - elastik, zich, bo'g'inlar yuzasi silliq, yaltiroq, och pushti rangda, yog'lilik – sho'rlik yoki achchiqlik hidi yo'q , oq rangda edi. mustahkamlik - zich va elastik. Qaynatish sinovi shuni ko'rsatdiki, bulon shaffof bo'lib, yangi mol go'shtiga xos spetsifik hidi bor.

O'rganilgan mol go'shti namunalarning yangiligi biokimyoviy ko'rsatkichlar bo'yicha ham baholandi. Barcha namunalarda peroksidaza faolligiga reaksiyasi ijobiy bo'ldi (go'sht ekstraktining ko'k-yashil bo'yalishining tez paydo bo'lishi), mis sulfat bilan birlamchi oqsil parchalanishi mahsulotlariga reaksiyasi salbiy (sinov naychasining tarkibi shaffof bo'lib qoldi), Nesslerning ammiak va ammoniy tuzlari uchun reaktivi bilan reaksiya salbiy bo'ldi (ekstrakti yashil-sariq rangga ega bo'lib, shaffof bo'lib qoladi), vodorod sulfidiga reaksiyasi salbiy.

Amino - ammiak azot , uchuvchi yog 'kislotalari va pH reaksiyasi baholandi (jadval). Aniqlanishicha, uchuvchi yog 'kislotalari va aminokislotalar va ammiak azotining miqdori yangi go'sht uchun standartda belgilangan chegaradan oshmagan va mos ravishda 3,1-3,3 mg va 0,49-0,56 mg ni tashkil

etgan, muhitning reaksiyasi biroz ishqoriy edi. , bu ham yangi go'shtga xos va 5,81 dan 5,96 gacha.

Jadval - Mol go'shtining yangiligini biokimyoviy tadqiqotlar natijalari

Indeks	Norm GOST 23392-2016	Mol go'shti namunalari uchun natijalar				
		namuna raqami 1	namuna raqami 2	namuna raqami 3	namuna raqami 4	namuna raqami 5
10 sm ³ ekstrakti boshiga amino - ammiak azot, mg NaOH mazmuni	1,26 dan ko'p bo'lmagan - yangi; 1.27-1.68 - shubhali tazelik; 1,68 dan yuqori - eskirgan	0,49	0,51	0,54	0,52	0,56
VFA miqdori, mg KOH/100 g	4,0 gacha - yangi; 4.0-9.0 - shubhali yangilik; 9,0 dan ortiq - eskirgan	3.10	3.16	3.22	3.21	3.29
pH	5,7-6,2 - yangi; 6.3-6.4 - shubhali tazelik; 6.6 va undan yuqori - eskirgan	5.81	5.83	5.93	5.89	5.96

Tozalikdan tashqari, biz sog'lom yoki kasal hayvondan kelib chiqishini shakllantirish reaksiyasi bilan aniqlash uchun go'sht namunalarini o'rgandik. O'rganilayotgan go'shtning barcha namunalari sog'lom hayvonlardan olingan, chunki filtrat reagent qo'shgandan keyin shaffof bo'lib qoldi (salbiy reaksiya).

XULOSA

Organoleptik va biokimyoviy tadqiqotlar bilan bir qatorda, go'sht iste'molchi uchun mikroskopiya va xavfsizlik bo'yicha tadqiqotlardan o'tkazildi, buning uchun biz mazok izlari mikroskopiya va serologik tadqiqotlar o'tkazdik. Mol go'shtining mikroflora bilan mikrobial ifloslanishi yangi go'shtga to'g'ri keldi, izlar past rang intensivligiga ega, to'qimalarning parchalanishining izlari yo'q, mikroskopning ko'rish sohasida mikroskop ostida ularda bitta kokklar topilgan (1 maydonda 1 dan ko'p bo'lmagan holatda). Patogen mikroflora topilmadi. Kuydirgi va pasterellyoz uchun serologik tekshiruvlar manfiy chiqdi.

Hayvonlar diagnostikasi va oziq-ovqat xavfsizligi davlat markazida veterinariya-sanitariya nazorati ostidagi savdoga qo'yilgan go'sht va go'sht mahsulotlari organoleptik, biokimyoviy, mikrobiologik ko'rsatkichlari bo'yicha yangi, sog'lom hayvonlardan olingan va iste'molchi uchun xavfsiz deb topildi va ularga ruxsat berildi. cheklovlarsiz sotiladi..

REFERENCES

1. Burmistrov, E. A. Qora-oq sigirlarning fasllarga qarab qon morfologik parametrlarining dinamikasi / E. A. Burmistrov, M. F. Yudin, V. N. Lazarenko // Chorvachilikning texnologik muammolari : Mat. universitetlararo . fan - amaliyot . va ilmiy - uslubiy . Konf ., Troitsk, 2001 yil 02-05 aprel. - Troitsk: Ural GAVM, 2001. - S. 14-17.
2. Burmistrov, E. A. Genotipning Janubiy Uraldagi sigirlarning xulq-atvori va sut mahsuldorligiga ta'siri : 06.02.04 "Veterinariya xirurgiyasi" ixtisosligi: qishloq xo'jaligi fanlari nomzodi ilmiy darajasini olish uchun dissertatsiya / Burmistrov Evgeniy Aleksandrovich. - Troitsk, 2001. - 147 p.
3. Yarim dudlangan kolbasalarning veterinariya-sanitariya xususiyatlariga texnologik omillarning ta'siri / E. A. Burmistrov // Agrosanoat kompleksini innovatsion rivojlantirishda fan va amaliyotning dolzarb masalalari: Butunrossiya ilmiy-ishlab chiqarish majmuasi materiallari. , 2020 yil 25 dekabr . - n os. Persianovskiy : FGBOU VPO "Donskoy GAU", 2020. - S. 139-143.
4. Naumova, N.L., Burmistrov, E.A., Burmistrova, O.M. Parranda go'shtidan tayyorlangan tabiiy yarim tayyor mahsulotlarning yangiligi va vitamin qiymatini past haroratda qayta ishlash chuqurligiga qarab o'rganish . - 2018 yil - 4-son (51). - S. 72-77.
5. Savostina, T. V. So'yish punkti sharoitida olingan so'yish mahsulotlarini veterinariya-sanitariya baholashi IP Abdullaeva M.K. Butunrossiya NMK , 2017 yil 2 mart. - Ivanovo: FGBOU VPO Ivanovo davlat qishloq xo'jaligi akademiyasi, 2017. - P. 205-209.
6. Qiyma go'sht sifati va xavfsizligini qiyosiy baholash / TV Savostina, AS Mizhevikina, ER Sayfulmukov [va boshq.] // IOP konferentsiya seriyasi: Yer va atrof-muhit fanlari, Michurinsk, 12 aprel , 2021 yil . – Michurinsk, 2021. – P. 012118. – DOI 10.1088/1755-1315/845/1/012118.

ТОҒ ДАРЁЛАРИДА ЁМҒИР СУВЛАРИ ҲИСОБИГА ҲОСИЛ БЎЛГАН ТОШҚИН ДАВРИДАГИ МАКСИМАЛ СУВ САРФИНИ ҲИСОБЛАШ

Равшан Топволдиевич Пирназаров

Фарғона давлат университети география кафедраси доценти
pirnazarov.73@mail.ru

Дилафруз Тожимухаммад кизи Махмудова

Фарғона давлат университети география кафедраси магистранти
maxmudovadilafruz2@gmail.com

АННОТАЦИЯ

В данной статье описаны результаты исследования по расчету максимального расходов воды, формируемого за счет дождевых паводков в бассейнах горных рек.

Ключевые слова: максимальный расход воды, коэффициент стока, гидрологический створ, базовый сток, паводок, поверхностный сток, сформированный за счет дождевой воды, плотинные озера.

ABSTRACT

This article describes the results of a study on the calculation of the maximum water flow, formed due to rain floods in mountain river basins.

Keywords: maximum water discharge, runoff coefficient, hydrological section, base runoff, flood, surface runoff formed due to rainwater, dam lakes.

КИРИШ

Ўзбекистон ва унга туташ бўлган тоғли ҳудудларда ёмғир тошқинлари тез-тез такрорланиб туради. Улар жуда қисқа муддат ичида рўй бериши билан бошқа табиий офатлардан ажралиб туради. Ёғиннинг жадаллиги, ёнбағирларнинг нишаблиги, тоғ жинсларининг ғоваклиги ва ўсимлик қопламнинг сийрак бўлиши сел тошқинининг ҳам шунча кучли, шиддатли ва хавфли бўлишига сабаб бўлади. Масалан, 1977 йилнинг баҳорида Олой тоғларининг шимолий ёнбағирларига тушган кучли жала ёғинларидан (17-18 мм) лойқа сел оқими ҳосил бўлиб, унинг сарфи 200 м³/сек. га етган. Сел оқимлари Сўх, Шоҳимардонсой, Исфайрамсой ва бошқа дарёларда тошқинни келтириб чиқарган. Марғилонсойнинг тошишидан Фарғона шаҳри катта зарар кўрган. Кўпинча

бундай тошқинлар тунги вақтларга тўғри келганлиги сабабли аҳолини олдиндан огоҳлантириш имконияти бўлмайди.

АДАБИЁТЛАР ТАҲЛИЛИ ВА МЕТОЛОГИЯ

Ер юзидаги дарёларнинг учдан икки қисмида максимал сув сарфлари ёмғир сувлари ҳисобига ҳосил бўлади. Шунинг учун ҳам гидрологияда ёмғир сувлари ҳисобига ҳосил бўлган тошқин давридаги максимал сув сарфларини - ёмғир тошқинларини ҳисоблаш усулларини такомиллаштиришга катта эътибор қаратилган. Жумладан, А.В.Огиевский, Г.А.Алексеев, М.А.Великанов, Н.Ф.Бефани, Ю.Б.Виноградов ва бошқа олимлар томонидан ёмғир сувлари ҳисобига оқим ҳосил бўлиш жараёни батафсил ўрганилган [1, 2, 3, 4].

Ўзбекистон ва унга туташ тоғли ҳудудларда кузатиладиган ёмғир тошқинларини ҳисоблаш усулларини такомиллаштириш масалалари Ю.М.Денисов, А.Ф.Шоҳидов, Б.Д.Салимова каби мамлакатимиз олимларининг эътиборидан четда қолмаган [3, 6].

МУҲОКАМА

Ёмғир сувларидан шаклланадиган тошқинларнинг ҳосил бўлиши жуда мураккаб жараён. Унда ёмғирнинг ёғиш жадаллиги, давом этиш вақти ва умумий миқдори; дарё ҳавзасининг рельефи ва экспозицияси; дарё ўзани ва ҳавзасининг нишаблиги; дарё ҳавзасидаги тупроқ-грунтларнинг сув ўтказувчанлиги; дарё ҳавзасида ер ости сувларининг жойлашиш чуқурлиги ва шу каби табиий ва гидрометеорологик омиллар иштирок этади. Мазкур омилларни инобатга олган ҳолда, юқорида қайд этилган мақсадни амалга ошириш учун ишда қуйидаги вазифалар белгиланди ва яқунда ўз ечимини топди:

-тадқиқот даврида Кўксув дарёси ҳавзасида қайд этилган кунлик максимал ёғин миқдорини аниқлаш;

-Кўксув дарёсида ёмғир сувлари ҳисобига ҳосил бўлган максимал сув сарфини ҳисоблаш;

-Кўксув дарёси ҳавзасининг оқим коэффициенти (η)ни аниқлаш;

-Кўксув дарёси оқимининг ўртача йиллик қатлами (Y)ни аниқлаш;

-ҳавзага ёғадиган атмосфера ёғинлари қатлами (X)ни аниқлаш;

-ёмғир ҳисобига ҳосил бўлган тошқиннинг секундларда ифодаланган давомийлиги (T)ни ҳисоблаш;

-Кўксув дарёси ҳавзасида ёмғир сувларидан ҳосил бўлган юза оқимнинг ҳисоб гидрологик створига етиб келиш вақти (τ)ни ҳисоблаш;

-Кўксув дарёсидаги базавий оқим (Q_0)ни ҳисоблаш;

-Кўксув дарёси ҳавзасида ёмғир сувлари ҳисобига ҳосил бўлган тошқин давридаги максимал сув сарфи (Q_{max} , м³/с) ни ҳисоблаш.

Кўксув дарёси ҳавзасида жойлашган тўғонли кўл - Қурбонкўлнинг сув сатҳи Кўксув дарёси сув сарфи билан боғлиқ ҳолда ўзгаради. Ҳавзада олиб борган сув ўлчаш ишларимизда Қурбонкўл сув сатҳининг критик чегара қиймати, яъни $H = 2154$ см га, Кўксув дарёсининг хавфсиз чегара сув сарфи эса $10,9$ м³/с га тенг эканлиги аниқланган. Кўришиб турибдики, кўлдаги сув сатҳи хавфсиз чегара қийматда сақланиб туриши учун Кўксув дарёсининг сув сарфи $10,9$ м³/с дан ортмаслиги лозим. Акс ҳолда, сув қулама тўғон устидан ошиб ўта бошлайди. Натижада, қулама тўғоннинг ювилиш хавфи кучаяди.

НАТИЖАЛАР

Кўксув дарёсининг сув сарфи май ойининг ўрталаридан бошлаб июнь, июль, август ойигача ортиб боради. Шунга боғлиқ ҳолда Қурбонкўлнинг сув сатҳи ҳам июнь-август ойларида энг катта қийматга эришади. Мана шу даврда дарё ҳавзасида интенсив жала ёмғирларининг ёғиши Кўксув дарёсининг сув сарфини меъёрдан бир неча баробар ортиб кетишига, пировард натижада, Қурбонкўл тўғонининг ювилиш хавфини кучайишига олиб келади. Мазкур ҳолатни баҳолаш мақсадида, дарё ҳавзасида ёмғир сувлари ҳисобига шаклланадиган тошқин давридаги максимал сув сарфи (Q_{max} , м³/с) ни аниқлашга ҳаракат қилдик ва бунга эришдик. Бунда қуйидаги тенгликдан фойдаландик:

$$Q_{max} = Q_0 + Q_e, \quad (1)$$

бу ерда: Q_0 – тошқин бошлангунча Кўксув дарёсида мавжуд бўлган сув сарфи (базавий оқим); Q_e – Кўксув дарёси ҳавзасида ёмғир сувлари ҳисобига ҳосил бўлган сув сарфи.

Қурбонкўл ва ундан юқорида янгидан шаклланган “Янги кўл”да сув сатҳи июнь-август ойларида энг катта қийматларга эришади. Шу ҳолатни ҳисобга олиб, Шоҳимардон метеорологик станциясида тадқиқот олиб борилган муддатларда июнь–август ойларида қайд этилган кунлик максимал ёғин миқдори 2002 йил 20 июлда $28,4$ мм га тенг бўлганлигини аниқладик [5].

Кўксув дарёсида ёмғир сувлари ҳисобига ҳосил бўлган максимал сув сарфини ҳисоблашда кунлик ёғин миқдорининг ана шу энг катта қийматига асосландик. Ҳисоблашлар

дастлаб А.В.Огиевский таклиф этган, сўнг Г.А.Алексеев томонидан такомиллаштирилган қуйидаги ифода ёрдамида амалга оширилди [1, 4]:

$$Q_{\varepsilon} = \frac{k \cdot \eta \cdot F \cdot Y_{\max}}{T}, \quad (2)$$

бу ерда: k - ўлчам бирлиги коэффиценти, η - оқим коэффиценти, F - ҳавза майдони (171 км^2), Y_{\max} - мумкин бўлган 100% ли максимал оқим қатлами (мм), унинг қиймати кунлик максимал ёғин миқдори (28,4 мм) га тенг деб олинди; T – ёмғир ҳисобига ҳосил бўлган тошқиннинг секундларда ифодаланган давомийлиги.

Юқоридаги ифодада “ k ” ўлчам бирлиги коэффиценти бўлиб, унинг қиймати қуйидагича аниқланди:

$$k = \frac{\text{км}^2 \cdot \text{мм}}{\text{с}} = \frac{10^3 \cdot \text{м}^3}{\text{с}}. \quad (3)$$

Кўксув дарёси ҳавзасининг оқим коэффиценти “ η ” қуйидаги ифода билан аниқланди:

$$\eta = \frac{Y}{X}, \quad (4)$$

бу ерда: Y - Кўксув дарёси оқимининг ўртача йиллик қатлами бўлиб, стандарт гидрологик кузатиш маълумотлари асосида унинг қиймати 441 мм га тенг эканлиги аниқланди; X - ҳавзага ёғадиган атмосфера ёғинлари қатлами И.А.Ильин маълумотлари асосида, Ю.М.Денисов тадқиқотлари натижаларини ҳисобга олган ҳолда, 655 мм ни ташкил этиши аниқланди. Ушбу рақамни аниқлашда Кўксув дарёси ҳавзасининг ўртача баландлиги $H_{\text{ўрт}} = 3010 \text{ м}$ га тенг эканлиги назарда тутилди [3, 5].

Демак, юқорида қайд этилганларини ҳисобга олсак, Кўксув дарёсининг оқим коэффиценти $\eta = 0,67$ га тенг эканлиги аниқ бўлади.

Ёмғир ҳисобига ҳосил бўлган тошқиннинг секундларда ифодаланган давомийлиги (T) ни аниқлашда қуйидаги ифодадан фойдаланилди:

$$T = T_{\varepsilon} + \tau, \quad (5)$$

бу ерда: T_{ε} – ёмғирнинг давом этиш вақти, секундларда; τ - ҳавзада ёмғир сувлари ҳисобига шаклланган юза оқимнинг ҳисоб гидрологик створига етиб келиш вақти, секундларда.

Биз юқорида қабул қилган энг катта қийматдаги кунлик ёғин миқдори (28,4 мм), Шоҳимардон метеорологик станцияси маълумотларига кўра, 2002 йил 20 июль куни соат 15⁵⁰ да

бошланиб, 19²⁰ да тўхтаган. Демак, шу кундаги ёмғир 3 соат 30 минут давом этган.

Кўксув дарёси ҳавзасида ёмғир сувларидан ҳосил бўлган юза оқимнинг ҳисоб гидрологик створига етиб келиш вақти (τ) қуйидаги ифода билан аниқланди:

$$\tau = \frac{L}{V}, \quad (6)$$

бу ерда: L – Кўксув дарёсининг узунлиги, 22 км; V – дарё ўзанида сувнинг ўртача оқиш тезлиги бўлиб, унинг қиймати 3 та гидрологик постларда ўлчанган тезликларнинг ўртача арифметик қиймати сифатида 1,19 м/с га тенг эканлиги ҳисоблаб топилди.

Юқоридаги рақамларни ҳисобга оладиган бўлсак, Кўксув дарёси ҳавзасида ёмғир ҳисобига шаклланган оқимнинг ҳисоб гидрологик створига етиб келиш вақти $\tau = 5$ соат 8 минутга тенг бўлади. Юқорида келтирилган (5) ифодага асосан, Кўксув дарёси ҳавзасида ёмғир ҳисобига ҳосил бўлган тошқиннинг секундларда ифодаланган давомийлиги $T = 3$ соат 30 мин + 5 соат 8 мин = 8 соат 38 мин = 31080 секундни ташкил этади.

Юқорида келтирилган (3)-(6) ифодаларнинг аниқланган қийматларини (2) ифодага қўйсак, Кўксув дарёсида ёмғир сувлари ҳисобига ҳосил бўлган тошқин давридаги сув сарфининг энг катта қийматини ҳисоблаш имкониятига эга бўламиз:

$$Q_{\varepsilon} = \frac{k \cdot \eta \cdot F \cdot Y_{\max}}{T} = \frac{10^3 \cdot 0,67 \cdot 171 \cdot 28,4}{31080} \cdot \frac{m^3}{c} = 104,7 \frac{m^3}{c}.$$

Ушбу рақам Кўксув дарёси ҳавзасида 2002 йил 20 июлда кузатилган кунлик энг катта қийматдаги ёмғир қатлампидан ҳосил бўлган тошқин давридаги максимал сув сарфини ифодалайди. Лекин, бу даврда дарё ўзанида унинг ҳавзасидаги мавжуд музликлар ва қор қопламнинг эришидан ҳосил бўлган маълум миқдорда сув оқади. Биз уни июль ойидаги базавий оқим (Q_0) деб атадик. Унинг ўртача кўп йиллик қиймати $Q_0 = 6,8$ м³/с га тенг эканлиги стандарт гидрологик маълумотлар асосида аниқланди. Шу рақамни ҳисобга оладиган бўлсак, юқоридаги (1) ифода билан Кўксув дарёсида ёмғир сувлари ҳисобига ҳосил бўлган тошқин давридаги максимал сув сарфи (Q_{\max}) ни аниқлаймиз:

$$Q_{\max} = Q_0 + Q_{\varepsilon} = 6,8 + 104,7 = 111,5 \text{ м}^3/\text{с}.$$

ХУЛОСА

Ҳисоблаш натижаларидан кўриниб турибдики, 2002 йил 20 июлда ёққан ёмғир сувлари ҳисобига шаклланган максимал сув сарфи ($Q_{\max}=111,5 \text{ м}^3/\text{с}$) дарё ўзанида шу даврда оқётган базавий оқим ($Q_6=6,8 \text{ м}^3/\text{с}$) дан қарийб 16 мартаба катта қийматни ташкил этган. Бу қийматдаги сув дастлаб “Янги кўл”га, сўнг унинг сел тошқинлари ҳосил қилган муваққат тўғонидан ошиб ўтиб, Қурбонкўлга қуйилади. Ҳар икки ҳолатда ҳам, яъни бундай катта миқдордаги сувнинг “Янги кўл”га қуйилиши, унинг тўғонидан ошиб ўтиб, Қурбонкўлни тўлдириши ўта хавфли вазиятларни юзага келтиради.

Таъкидлаш лозимки, “Янги кўл” маълум гидрометеорологик шароитлар натижасида сувга тўлиб турган бўлса, юқорида қайд этилган $Q_{\max} = 111,5 \text{ м}^3/\text{с}$ миқдордаги сув тўғридан-тўғри унинг тўғонидан ошиб ўта бошлайди. Бундай ҳолатда мустақкам бўлмаган тўғон ювилиб, ундан ошиб ўтаётган сув миқдори янада кўпаяди. Бу эса Қурбонкўлга қуйилаётган сув миқдорининг ва, пировард натижада, кўлдаги сув сатҳининг кескин ортишига сабаб бўлиб, кулама тўғоннинг барқарорлигига катта хавф солади.

REFERENCES

1. Алексеев Г.А. Генетико-статистический метод определения вероятных максимальных расходов воды // Тр. ГГИ. –Вып.43(97). –Л.: Гидрометеоздат, 1954. –С.5-21.
2. Виноградов Ю.Б. Вопросы гидрологии дождевых паводков на малых водосборах Средней Азии и Южного Казахстана // Тр. КазНИГМИ. – Алма-Ата, 1967. –Вып. 28. – 262 с.
3. Денисов Ю.М. О расчете максимальных расходов воды дождевых паводков // Тр. САРНИГМИ. – М.: Гидрометеоздат. – 1986. – С.23-43.
4. Огиевский А.В. Гидрология суши. –М.–Л.: Изд-во Главная редакция энергетической литературы, 1936. – 512 с.
5. Пирназаров Р.Т., Ҳикматов Ф.Ҳ. Тўғонли кўлларнинг гидрологик режими ва улар хавфини камайтириш масалалари. Монография. - Тошкент: Fan va texnologiya, 2013. -176 б.
6. Шахидов А.Ф., Салимова Б.Д., Денисов Ю.М. Руководство по расчету максимальных расходов дождевых вод. МКН 27-2007. // Ведомственные нормы и правила. – Ташкент, 2008. – 60 с.
7. Fazliddinovich, K. V., & Topvoldievich, P. R. (2018). Calculation of the outbreak discharges through a closure channel with trapezoid shape of cross-section. *European science review*, (7-8), 51-53.

8. Ahmadaliyev, Y. I., & Mamadalievich, X. A. (2021). Changes in the Natural Composition of the Land Fund and Its Protection (on the Example of Khojaabad District). *Academicia Globe: Inderscience Research*, 2(04), 165-168.
9. Ismoilovich, A. Y., & Erkinovich, M. A. (2022). THE USE OF HYDRONICS IN THE STUDY OF CHANGES OCCURRING IN THE PROCESS OF WATER USE. *PEDAGOGS jurnali*, 10(1), 148-154.
10. Равшан Топволдиевич Пирназаров, & Тоҳирбек Салим Ўғли Собиров (2022). ИҚЛИМ ЎЗГАРИШ ШАРОИТИДА СУВГА БЎЛГАН ТАЛАБЧАНЛИКНИНГ ОРТИШИ ВА УНИНГ ЕЧИМЛАРИ. *Academic research in educational sciences*, 3 (5), 404-408.
11. Хикматов, Б. Ф., & Пирназаров, Р. Т. (2020). ОЦЕНКА ПОСТУПЛЕНИЯ ТВЕРДОГО МАТЕРИАЛА В ЧАШУ ОЗЕРА КУРБАНКУЛЬ И АНАЛИЗ ДОННЫХ ОТЛОЖЕНИЙ. In *ФУНДАМЕНТАЛЬНЫЕ И ПРИКЛАДНЫЕ ИССЛЕДОВАНИЯ В ГИДРОМЕТЕОРОЛОГИИ, ВОДНОМ ХОЗЯЙСТВЕ И ГЕОЭКОЛОГИИ* (pp. 153-156).
12. Олимжон Исомиддинович Абдуғаниев, Турсунной Дилмуродовна Комилова, & Муҳаммадюсуф Темурхон Ўғли Мухториддинов (2022). УРБАНИЗАЦИЯЛАШГАН ХУДУДЛАРНИНГ ЭКОЛОГИК ОЛАТИНИ БАҲОЛАШДА ГАТ-ТЕХНОЛОГИЯЛАРДАН ФОЙДАЛАНИШ МЕТОДЛАРИ. *Academic research in educational sciences*, 3 (5), 757-765.
13. Абдуғаниев, О. И. (2022). ЛАНДШАФТ ВА БИОЛОГИК ХИЛМА-ХИЛЛИКНИ ГАТ-ТАҲЛИЛ АСОСИДА БАҲОЛАШ. *Новости образования: исследование в XXI веке*, 1(1), 53-58.
14. Абдувалиев, А. Ҳ., & Парпиева, Г. М. (2022). ФАРҶОНА ВОДИЙСИДА АҲОЛИНИНГ ЕР БИЛАН ТАЪМИНЛАНГАНЛИК ДАРАЖАСИ ВА УНИНГ АҲОЛИ ЗИЧЛИГИГА ТАЪСИРИ. *Academic research in educational sciences*, 3(4), 1174-1183.
15. Abduvaliyev, N. A. A., Hamdamova, F. A. Q., & Eraliyev, Z. Z. Q. (2021). LANDSHAFT OMILI ASOSIDA AHOLI HUDUDIY TAKRIBINI TAKOMILLASHTIRISH. *Oriental renaissance: Innovative, educational, natural and social sciences*, 1(11), 1219-1223.
16. Холиков, Р., & Қўчқаров, О. (2021, August). BASIC PRINCIPLES OF URBAN EKOLOGICAL TERRITORIAL ORGANIZATION OF URBAN DEVELOPMENT: <https://doi.org/10.47100/conferences.v1i1.1326>. In *RESEARCH SUPPORT CENTER CONFERENCES* (No. 18.06).
17. Pirnazarov, R., Topvoldiyeva, M., & Kenjayeva, O. (2021, August). USE OF GRAPHIC ORGANIZERS IN THE LESSON



PROCESS: <https://doi.org/10.47100/conferences.v1i1.1387>. In *RESEARCH SUPPORT CENTER CONFERENCES* (No. 18.06).

18. Muhitdinov, I. (2022). O'ZBEKISTONNING KO'LLARI VA SUV OMBORLARI. *Yosh Tadqiqotchi Jurnal*, 1(2), 261-263.

19. Zarifjon o'g'li, M. Z., & Ihtiyorjon o'g'li, M. I. (2022). FARGONA VODIYSINING IQLIMI VA YOGINLARI. *PEDAGOGS jurnali*, 2(1), 49-52.

20. Mamatisakov, J. J. O. G. L., & Muhitdinov, I. I. O. G. L. (2021). PROSPECTS OF DEVELOPMENT OF ECOTOURISM IN THE PROTECTED NATURAL AREAS OF FERGANA REGION. *Scientific progress*, 2(3), 986-989.

21. Topvoldievich, P. R., & Ugli, M. I. I. Hydrological Description of Some Small Mountain Rivers in the Fergana Valley. *JournalNX*, 6(12), 264-267.

22. Jahongirmirzo Jamoliddin, O. G. (2021). 'Li Mamatisakov, Ilhomjon Ihtiyorjon O'g'li Muhitdinov, Ablazbek Erkinjon Ogli Madraximov PROSPECTS OF DEVELOPMENT OF AGRICULTURAL TOURISM IN FERGANA REGION. *Scientific progress*, 8.

23. Khikmatov Bekzod Fazliddinovich, & Pirnazarov Ravshan Topvoldievich (2018). Calculation of the outbreak discharges through a closure channel with trapezoid shape of cross-section. *European science review*, (7-8), 51-53.

24. Mahkamov, E. (2021, August). GEOGRAPHICAL DISTRIBUTION OF MEDICAL PLANTS OF THE FERGANA VALLEY, RECREATION POSSIBILITIES AND GEOECOLOGICAL ASPECTS OF THEIR PROTECTION: <https://doi.org/10.47100/conferences.v1i1.1414>. In *RESEARCH SUPPORT CENTER CONFERENCES* (No. 18.06).

25. Elyorjon G'ayratovich Mahkamov, & Dilafruz Baxromjon Qizi Karimqulova (2021). EKOTURISTIK MARSHRUTLAR VA ULARNI ISHLAB CHIQUISH USULLARI. *Academic research in educational sciences*, 2 (12), 1137-1140.

26. Muhitdinov, I. I. (2021). Kichik tog'daryolari oqiminig shakllanishida meteorologik omllarning roli (Farg'ona vodiysining janubiy qismi misolida). *magistrlik dissertatsiyasi.-Farg'ona*, 87.

КЎКСУВ ДАРЁСИ ҲАВЗАСИНИНГ ГИДРОМЕТЕОРОЛОГИК ШАРОИТИ

Равшан Топволдиевич Пирназаров

Фарғона давлат университети география кафедраси доценти
pirnazarov.73@mail.ru

Дилафруз Тожимухаммад кизи Махмудова

Фарғона давлат университети география кафедраси магистранти
maxmudovadilafruz2@gmail.com

АННОТАЦИЯ

Мазкур мақолада Олой тизмасининг шимолий экспозициясида жойлашган Шоҳимардон дарёсининг ўнг ирмоғи бўлган Кўксув дарёси ҳавзасининг гидрометеорологик шароити, хусусан ҳаво ҳарорати ва атмосфера ёгинларининг йил ичида ўзгариши ҳамда дарё оқимининг шаклланишида муҳим ўрин тутувчи тоғ музликлари, уларнинг динамикаси ва деградацияси масалалари ҳавзада олиб борилган кузатиш маълумотлари асосида ёритиб берилган.

Калит сўзлар: Шоҳимардон дарёси, Кўксув дарёси, дарё ҳавзаси, дарёнинг тўлинсув даври, оқимнинг йил ичида тақсимланиши, сел тошқинлари, ҳаво массалари, музликлар, музликларнинг қуйи чегараси, музликлар динамикаси, музликлар деградацияси.

ABSTRACT

In this article, the hydrometeorological conditions of the Koxsu river basin, which is the right tributary of the Shahimardan river, located in the northern exposure of the Alay ridge, in particular, the changes in air temperature and atmospheric precipitation during the year, as well as mountain glaciers, which play an important role in the formation of the river flow, their dynamics and degradation, are covered based on the observation data in the basin.

Keywords: Shahimardan River, Koxsu River, river basin, river's filling period, annual flow distribution, floods, air masses, glaciers, lower limit of glaciers, dynamics of glaciers, degradation of glaciers.

КИРИШ

Сайёрамизда кечаётган иқлим ўзгариши жараёнлари сўнгги йилларда дунё миқёсида рўй бераётган экстремал, яъни ноқулай об-ҳаво ҳодисалари, жумладан, жазирама иссиқлар, интенсив жала ёмғирлар, уларнинг оқибатида келиб чиқадиган ҳалокатли сув тошқинлари, кучли шамоллар, довулларнинг тез-тез такрорланиши ҳамда баланд тоғлардаги музликларнинг жадал суратларда қисқариб бораётганлиги ва бошқа кўплаб хавfli гидрометеорологик жараёнларда ўз тасдиғини топмоқда. Буларнинг барчаси, ўз навбатида, дарёлар оқимининг шаклланишига ва уларнинг гидрологик режимини ўзгаришига, пировард натижада эса, иқтисодиёт тармоқларини сув ресурслари билан таъминлашдаги муаммоларнинг кескинлашуви сабаб бўлмоқда. Мазкур муаммоларнинг ижобий ечимлари мамлакатимизда, келажакда нафақат республика қишлоқ хўжалиги ривожини, балки иқтисодий ва ижтимоий ҳаётнинг бошқа тармоқлари барқарор тараққиётини ҳам белгилаб беради [5].

Дарёларнинг гидрологик режимини ўрганишда даставвал улар жойлашган ҳавзанинг гидрометеорологик шароитига баҳо бериш мақсадга мувофиқдир. Шу мақсадда атмосфера ёғинлари ва ҳаво ҳароратининг глобал иқлим исиши шароитида ўзгариши, улар билан боғлиқ ҳолда тоғ музликлари динамикасини ва уларнинг деградациясини ўрганиш бугунги куннинг долзарб муаммоларидан биридир.

АДАБИЁТЛАР ТАҲЛИЛИ ВА МЕТОДОЛОГИЯ

Дарёларнинг гидрологик режимига иқлимий омилларнинг таъсири, дарёлар сув режимининг глобал иқлим исиши шароитидаги ўзгаришлари В.Л.Щульц (1949, 1965), О.П.Щеглова (1972, 1983), И.А.Ильин (1956), М.Н.Большаков (1974), В.Е.Чуб (2000, 2007), Ф.Ҳ.Ҳикматов (2002, 2011), Д.П.Айтбаев (2013), Э.Солиев (2008), Р.Зияев (2021) каби олимлар томонидан ўрганилган. Лекин, ушбу тадқиқотларда Кўксув дарёси ҳавзасининг гидрометеорологик шароити батафсил ва алоҳида кўриб чиқилмаган.

МУҲОКАМА

Ҳудуднинг геологик ўтмишида палеозой эрасида рўй берган герцин бурмаланиши муҳим ўрин тутди. Мазкур бурмаланишда Ўрта Осиёдаги кўплаб тоғ тизмалари, жумладан Фарғона водийсининг жанубидаги Олой тизмаси ҳам кўтарилган. Кейинчалик неогеннинг бошларида рўй берган альп бурмаланиши ва

тўртламчи даврдаги янги тектоник ҳаракатлар натижасида ҳудуднинг ҳозирги рельеф қиёфаси шаклланган. Кўксув дарёси ҳавзасидаги тоғ жинсларининг асосий қисмини палеозой оҳақтошлари (58%), сланецлар (27%), интрузив жинслар (12%) ҳамда ҳозирги замон ётқизиқлари (3%) ташкил этади [2].

Шоҳимардонсой ҳавзаси иқлим шароитининг шаклланишида унинг Фарғона водийсининг жанубида жойлашганлиги, денгиз сатҳидан баландлиги, тоғ ёнбағирларининг экспозицияси муҳим ўрин тутди. Шунингдек, дарё ҳавзасининг орографик хусусиятларига боғлиқ ҳолда кечадиган атмосфера циркуляцияси жараёнлари ҳудуд иқлимида ҳал қилувчи аҳамият касб этади.

Кўксув дарёси ҳавзасининг тор водийда жойлашганлиги ўзига хос иқлимий шароитни юзага келтиради. Йилнинг иссиқ мавсумида ҳавзада булутсиз, қуруқ об-ҳаво шаклланади. Шоҳимардон метеорологик станцияси маълумотлари бўйича июль ойининг ўртача кўп йиллик (1981-2020 йиллар) ҳаво ҳарорати $+21,7^{\circ}\text{C}$ га тенг. Баъзан йилнинг иссиқ мавсумида ҳудудга кириб келган совуқ ҳаво массалари тоғ тизмаларида тўсилиб, ҳароратнинг пасайишига ва жала ёмғирларга сабаб бўлади. Айрим ҳолларда бундай ёғинлар Кўксув дарёси ва унинг ирмоқлари, яъни мавсумий сув оқадиган Кўшилиш ҳамда Охункўл сойларида кучли сел тошқинларини келтириб чиқаради. Масалан, 1987 йил 17 июль куни тунда кучли жала ёмғир натижасида Кўксувнинг чап ирмоғи бўлган Охункўл сойи ҳавзасида шиддатли сел оқими шаклланган. Сел оқими шу даражада кучли бўлганки, у қум, шағаллардан иборат тоғ жинслари билан бирга $4 \times 5 \times 3 \text{ м}^3$ ўлчамдаги иккита улкан харсанг тошларни ҳам олиб келган.

Ўрганилаётган ҳавзада сентябрь-октябрь ойларидан бошлаб ҳаво ҳарорати кескин пасая бошлайди. Октябрнинг иккинчи ярмида “ноль” изотерма 3000 м баландликлардан ўтади, ноябрь ойидан бошлаб эса 2000-2400 м баландликларда қишки шароит шаклланади. Январь ойида ҳавзанинг барча қисмида ҳарорат 0°C дан пасайиб, ўртача кўп йиллик (1981-2008 йиллар) ҳаво ҳарорати $-2,4^{\circ}\text{C}$ га тенг бўлади. Шоҳимардон метеорологик станцияси маълумотлари бўйича ўртача йиллик ҳаво ҳарорати $+10,5^{\circ}\text{C}$ ни ташкил этади (1-расм).

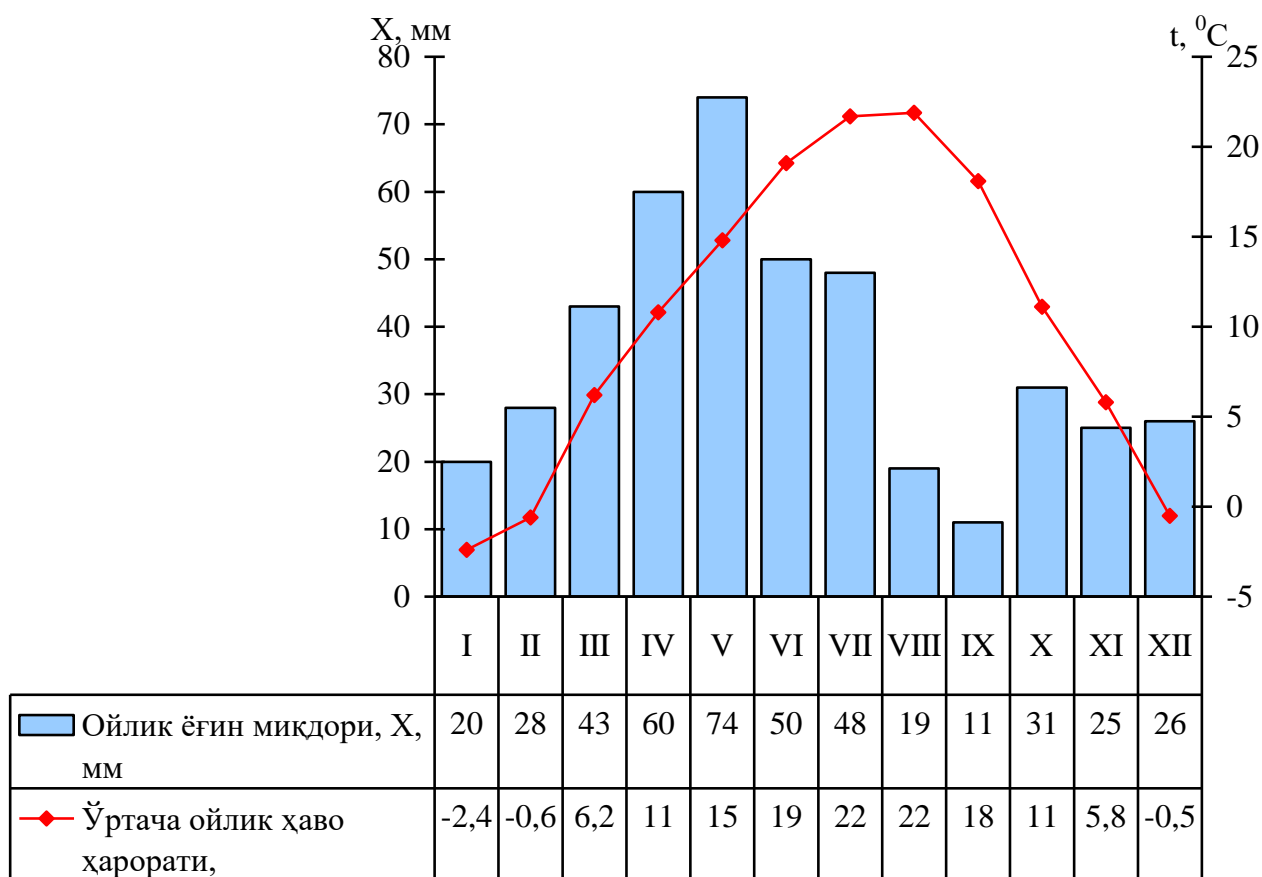

1-расм. Шоҳимардон метеорологик станциясида 1981-2020 йиллар давомидаги ўртача ойлик ҳаво ҳарорати ва атмосфера ёғинлари йиғиндиси

Ҳавзада баландликнинг ортиб бориши билан ёғин миқдори ҳам кўпая боради. Айрим тадқиқотларда қайд этилишича, ҳавзанинг 1600 м баландликда 400 мм, 2000 метрда - 500 мм, 2500 метрда - 600 мм ва ниҳоят 3500 м баландликда 700 мм атрофида ёғин ёғади [2]. Умуман олганда Шоҳимардон қишлоғи ва унинг атрофларига йил давомида ўртача 400 мм атрофида ёғин тушади.

Шоҳимардон дарёси ҳавзасида музликлар катта майдонни эгаллайди ва ҳавзадаги дарёларнинг тўйинишида фаол иштирок этади. И.А.Ильиннинг (1959) дастлабки маълумотларига кўра, ҳавзада 20 та музликлар ҳисобга олинган ва уларнинг майдони 52,6 км² бўлиб, умумий сув тўплаш майдонининг 3,7 фоизини эгаллайди. Жумладан, Кўксув дарёси ҳавзасидаги музликларнинг сони 4 та, умумий майдони 11,2 км² ёки сув тўплаш майдонига нисбатан 6,6 фоизни ташкил этади. Шоҳимардон ҳавзасида музликларнинг қуйи чегараси 3000-4020 м баландликларга тўғри келиб, бошқа ҳавзаларга қараганда анча пастгача тушиб келади. Кўксув ҳавзасидаги музликларнинг қуйи чегараси 3300-3700 метр, ўртача 3420

метр. Қайд этиш лозимки, қўшни Исфайрамсой ҳавзасида бу кўрсаткич океан сатҳига нисбатан 3640 метрга тўғри келади [2].

Бу борада аниқ маълумотлар “Музликлар каталоги” да келтирилган [3]. Унда қайд этилишича, Кўксув дарёси ҳавзасидаги музликларнинг умумий сони 14 тани, уларнинг умумий майдони эса 5,5 км² ни ташкил этади (1-жадвал). Бироқ бу маълумотлар ўтган асрнинг 60-йилларига тегишли бўлиб, ҳозирги кунда уларнинг майдони сезиларли даражада кичрайган.

Шоҳимардон ҳавзасидаги музликлар майдонининг динамикаси масалалари А.С.Шетинников (1997, 1998), Р.С.Ботиров ва А.В.Яковлев (2004) ларнинг илмий тадқиқотларида ўрганилган. Уларнинг маълумотларига кўра ҳавзадаги музликлар майдони ўтган давр мобайнида, яъни XX асрнинг 60-йилларидан буён сезиларли даражада қисқариб бормоқда.

Жумладан, Шоҳимардон ҳавзасидаги музликларнинг “Музликлар каталоги” бўйича аниқланган майдони 1957 йилда 39,46 км² ни ташкил этган бўлса, 1980 йилдаги космофотосуратлар маълумотлари бўйича 30,14 км² га, 2001 йилда эса бу қиймат 28,19 км² га тенг бўлган. Кўришиб турибдики, охириги эллик йил давомида музликларда деградация жараёни 1957-1980 йиллар давомида йилига ўртача 1,03 фоизни, 1980-2001 йилларда эса 0,31 фоизни ташкил этган [1].

НАТИЖАЛАР

Шоҳимардон ҳавзасидаги музликлар майдонининг қисқариб бораётганлиги А.С.Шетинников тадқиқотларида алоҳида таъкидланган. Унинг маълумотларига кўра Шоҳимардон ҳавзасидаги музликларнинг майдони қарийб 50 йил давомида ўртача 23,6 фоизга қисқарган [9]. Шу ҳолатни ҳисобга олсак, Кўксув дарёсидаги музликлар майдони деградация жараёнида камая бориб, кўрсатилган давр охирида, яъни 2001 йилда 4,24 км² ни ташкил этган. Дарё ҳавзасида ҳаво ҳароратининг кескин кўтарилиши натижасида мавжуд музликлар жадал суратларда эриши мумкин. Бу ҳолат Кўксув дарёси сув сарфининг ортишига, натижада эса дарё ҳавзасида жойлашган тўғонли кўл, Қурбонқўлда сув сатҳининг кўтарилишига олиб келиб, тўғон барқарорлигига хавф солиши мумкин.

1-жадвал.

Кўксув дарёси ҳавзасидаги музликлар ҳақида маълумот (Коллектор
тизмасининг шимолий ёнбағирлари)

Т/р	Номланиши	Музликдан бошланадиган дарё	Морфологик тури	Умумий экспозиция	Узунлиги, км	Майдони, км ²	Қуйи нуқтасининг баландлиги, м
1	№515	Уларсой	Осилган кара	ШШқ	1,2	0,5	3900
2	№516	Шоит дарёси ирмоғи	Осилган кара	ШШқ	1,4	0,4	3800
3	№517	Шоит дарёси ирмоғи	Кара	Ш	0,6	0,3	3800
4	№518	Шоит дарёси ирмоғи	Кара	ШШқ	1,2	0,4	3750
5	№519	Шоит дарёси ирмоғи	Осилган кара	ШШқ	1,0	0,5	3620
6	№520	Шоит	Осилган кара	ШҒ	1,8	0,8	3670
7	№521	Шоит дарёси ирмоғи	Осилган кара	Ш	1,3	0,6	3640
8	№522	Шоит дарёси ирмоғи	Водий	ШҒ	2,0	1,0	3820
9	№523	Бурсун дарёси ирмоғи	Кара	Ш	0,6	0,1	3700
10	Бурсун	Бурсун	Кара	ШҒ	1,2	0,4	3660
11	№525	Бурсун дарёси ирмоғи	Кара	ШҒ	1,0	0,3	3700
12-14	3 та кичик музлик				> 0,3	0,2	

Изоҳ: 1) Ш - шимол, Шқ – шарқ, Ғ – ғарб; 2) музликларнинг умумий сони 14 та бўлиб, уларнинг умумий майдони 5,5 км² ни ташкил этади [3].

Қурбонқўлнинг тўйиниши Кўксув дарёси оқими, шунингдек, Кўксув дарёсининг мавсумий оқувчи чап ирмоқлари - Қўшилиш (Кўкқўл билан бирга) ва Охунқўл сойлари суви ҳисобига рўй беради. Қўлдан сувнинг оқиб чиқиши қўл тўғони танасидан сизиб ўтиш шаклида кузатилади. Қулама тўғондан сизиб ўтган сувлар қўлдан 900-1100 метр масофада 80-100 метр кенгликдаги участкадан булоқлар кўринишида оқиб чиқади. Уларнинг қўшилишидан Кўксув дарёси қайта шаклланади. Алоҳида қайд этиш лозимки, дала тадқиқотлари жараёнида сувнинг қулама тўғон устидан ошиб ўтганлигини кўрсатувчи белгиларни учратмадик.

ХУЛОСА

Кўксув дарёси Коллектор тизмасининг шимолий ёнбағирларидан, 4300-4900 метр баландликлардан бошланувчи Бурсун, Шохсой ва Гандикуш каби ирмоқларнинг қўшилишидан ҳосил бўлади. Гидрологик маълумотларда қайд этилишича, Кўксув дарёси ҳавзасининг сув тўплаш майдони 175 км², ўртача баландлиги эса 3010 м га тенг.

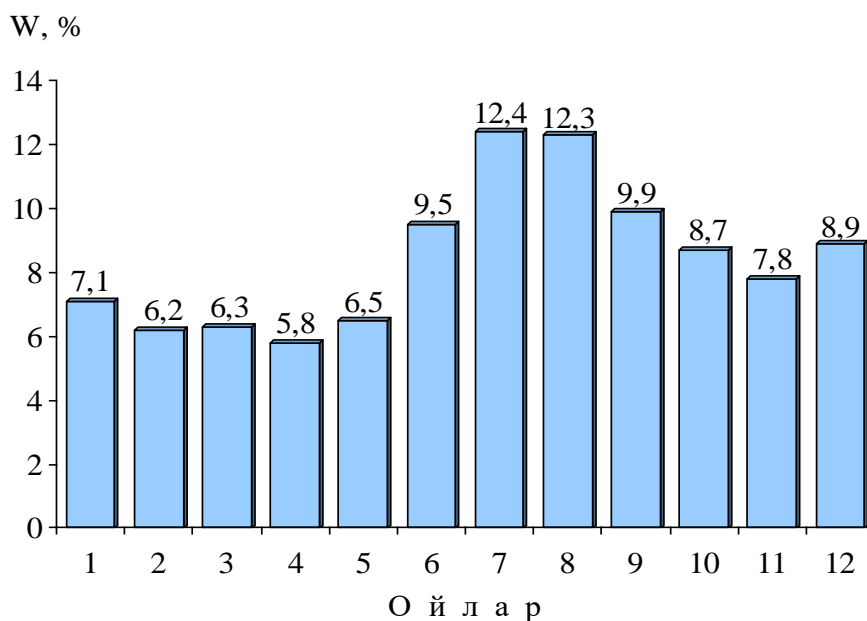

2-расм. Кўксув дарёси (қуйилиши) ўртача кўпйиллик оқимининг йил давомида ойлар бўйича тақсимланиши (1947-2020 йиллар)

Кўксув дарёсининг қуйилишида жойлашган гидрологик пост маълумотлари бўйича 1947-2007 йилларда кузатилган ўртача кўп йиллик оқимнинг йил давомида ойлар бўйича тақсимланишини ўрганиш натижасида қуйидаги фикрларни билдириш мумкин. Ушбу жараён акс этган 2.2-расмдан кўриниб турибдики, дарё оқими, тўлинсув даврини ҳисобга олмаганда, йил давомида деярли бир текис тақсимланган. Демак, дарё оқимининг йил давомида тақсимланишига кулама тўғоннинг оқимни бошқариш хусусияти катта таъсир кўрсатади.

REFERENCES

1. Батыров Р.С., Яковлев А.В. Мониторинг горных ледников некоторых районов Гиссаро-Алая с использованием космических снимков ASTER TERRA // Труды НИГМИ. – Ташкент, 2004. – Вып. 3(248). – С. 22-27.
2. Ильин И.А. Водные ресурсы Ферганской долины. – Л.: Гидрометеоздат, 1959. – 247 с.

3. Каталог ледников СССР. –Л.: Гидрометеиздат, 1974. –Т.14. – Вып.1. –Ч. 10. – 88 с.
4. Пушкаренко В.П., Никитин А.М. Опыт регионального исследования состояния плотин горных озер Средней Азии и характер формирования прорывных селей // В кн.: Оползни и сели. – Москва, 1984. – С. 6-17.
5. Шульц В.Л. Реки Средней Азии. – Л.: Гидрометеиздат, 1965. – Ч. 1,2. – 691 с.
6. Щетинников А.С. Морфология оледенения речных бассейнов Памиро-Алая по состоянию на 1980 год (справочник). – Ташкент: САНИГМИ, 1997. – 148 с.
7. Fazliddinovich, K. V., & Topvoldievich, P. R. (2018). Calculation of the outbreak discharges through a closure channel with trapezoid shape of cross-section. *European science review*, (7-8), 51-53.
8. Ahmadaliyev, Y. I., & Mamadalievich, X. A. (2021). Changes in the Natural Composition of the Land Fund and Its Protection (on the Example of Khojaabad District). *Academicia Globe: Inderscience Research*, 2(04), 165-168.
9. Равшан Топволдиевич Пирназаров, & Тоҳирбек Салим Ўғли Собиров (2022). ИҚЛИМ ЎЗГАРИШ ШАРОИТИДА СУВГА БЎЛГАН ТАЛАБЧАНЛИКНИНГ ОРТИШИ ВА УНИНГ ЕЧИМЛАРИ. *Academic research in educational sciences*, 3 (5), 404-408.
10. Хикматов, Б. Ф., & Пирназаров, Р. Т. (2020). ОЦЕНКА ПОСТУПЛЕНИЯ ТВЕРДОГО МАТЕРИАЛА В ЧАШУ ОЗЕРА КУРБАНКУЛЬ И АНАЛИЗ ДОННЫХ ОТЛОЖЕНИЙ. In *ФУНДАМЕНТАЛЬНЫЕ И ПРИКЛАДНЫЕ ИССЛЕДОВАНИЯ В ГИДРОМЕТЕОРОЛОГИИ, ВОДНОМ ХОЗЯЙСТВЕ И ГЕОЭКОЛОГИИ* (pp. 153-156).
11. Олимжон Исомиддинович Абдуғаниев, Турсун Дилмуродовна Комилова, & Муҳаммадюсуф Темурхон Ўғли Мухториддинов (2022). УРБАНИЗАЦИЯЛАШГАН ХУДУДЛАРНИНГ ЭКОЛОГИК ОЛАТИНИ БАҲОЛАШДА ГАТ-ТЕХНОЛОГИЯЛАРДАН ФОЙДАЛАНИШ МЕТОДЛАРИ. *Academic research in educational sciences*, 3 (5), 757-765.
12. Абдуғаниев, О. И. (2022). ЛАНДШАФТ ВА БИОЛОГИК ХИЛМА-ХИЛЛИКНИ ГАТ-ТАХЛИЛ АСОСИДА БАҲОЛАШ. *Новости образования: исследование в XXI веке*, 1(1), 53-58.
13. Абдувалиев, А. Ҳ., & Парпиева, Г. М. (2022). ФАРҶОНА ВОДИЙСИДА АҲОЛИНИНГ ЕР БИЛАН ТАЪМИНЛАНГАНЛИК ДАРАЖАСИ ВА УНИНГ АҲОЛИ ЗИЧЛИГИГА ТАЪСИРИ. *Academic research in educational sciences*, 3(4), 1174-1183.



14. Холиков, Р., & Қўчкаров, О. (2021, August). BASIC PRINCIPLES OF URBAN EKOLOGICAL TERRITORIAL ORGANIZATION OF URBAN DEVELOPMENT: <https://doi.org/10.47100/conferences.v1i1.1326>. In *RESEARCH SUPPORT CENTER CONFERENCES* (No. 18.06).
15. Pirnazarov, R., Topvoldiyeva, M., & Kenjayeva, O. (2021, August). USE OF GRAPHIC ORGANIZERS IN THE LESSON PROCESS: <https://doi.org/10.47100/conferences.v1i1.1387>. In *RESEARCH SUPPORT CENTER CONFERENCES* (No. 18.06).
16. Muhitdinov, I. (2022). O'ZBEKISTONNING KO'LLARI VA SUV OMBORLARI. *Yosh Tadqiqotchi Jurnal*, 1(2), 261-263.
17. Zarifjon o'g'li, M. Z., & Ihtiyorjon o'g'li, M. I. (2022). FARGONA VODIYSINING IQLIMI VA YOGINLARI. *PEDAGOGS jurnali*, 2(1), 49-52.
18. Jahongirmirzo Jamoliddin, O. G. (2021). 'Li Mamatisakov, Ilhomjon Ihtiyorjon O'g'li Muhitdinov, Ablazbek Erkinjon Ogli Madraximov PROSPECTS OF DEVELOPMENT OF AGRICULTURAL TOURISM IN FERGANA REGION. *Scientific progress*, 8.
19. Khikmatov Bekzod Fazliddinovich, & Pirnazarov Ravshan Topvoldievich (2018). Calculation of the outbreak discharges through a closure channel with trapezoid shape of cross-section. *European science review*, (7-8), 51-53.
20. Mahkamov, E. (2021, August). GEOGRAPHICAL DISTRIBUTION OF MEDICAL PLANTS OF THE FERGANA VALLEY, RECREATION POSSIBILITIES AND GEOECOLOGICAL ASPECTS OF THEIR PROTECTION: <https://doi.org/10.47100/conferences.v1i1.1414>. In *RESEARCH SUPPORT CENTER CONFERENCES* (No. 18.06).
21. Muhitdinov, I. I. (2021). Kichik tog'daryolari oqiminig shakllanishida meteorologik omllarning roli (Farg'ona vodiysining janubiy qismi misolida). *magistrlik dissertatsiyasi.-Farg'ona*, 87.

ФАРҒОНА ВОДИЙСИНИНГ МУҚАДДАС ЛАНДШАФТЛАРИ ВА УЛАРНИНГ ЭКОЛОГИК ФУНКЦИЯСИ

М. Дехконбоева

Фарғона давлат университети

АННОТАЦИЯ

Мазкур мақолада Фарғона водийсининг муқаддас ландшафтлари ва уларнинг экологик функцияси таҳлил қилинган бўлиб, муқаддас ҳудуд ва объектлар ҳам муҳофаза қилинадиган тарихий-маданий ҳудуд сифатида ташкил этилиши асослаб берилган.

Калит сўзлар. муқаддас ҳудуд, сакрал ландшафтлар, қадрият, урф-одат, тарихий-этнографик минтақа, барқарор ривожланиш, қўриқхона, экотизим, туризим.

КИРИШ

Бирлашган Миллатлар Ташкилотининг 2030 йилгача барқарор ривожланиш бўйича дастурида иқтисодий, ижтимоий ва экологик муаммоларни ҳамда тинчлик ва хавфсизлик масалалари билан боғлиқ чоратадбирлари алоҳида эмас, балки бир бири билан чамбарчас боғлиқ тарзда амалга ошириш талаб этилмоқда. Бу борада авлоддан-авлодга ўтиб келган ва тўпланиб, бойитиб борилган маданий мероснинг ажралмас қисми бўлган анъанавий билимлар, қадриятлар ва урф-одатлар жамиятнинг атроф-муҳит билан ўзаро алоқасини оптималлаштиришда муҳим аҳамиятга эгадир.

Фарғона водийси ўзига хос тарихий-этнографик минтақа ҳисобланиб, унинг ҳудуди шимолий - ғарбда Қурама ва Чотқол тоғ тизмалари, шимолий-шарқдан Фарғона, Жанубий Олой ва қисман Туркистон тоғ тизмалари билан ўралган. Водийнинг марказий қисмида эса, чўл минтақаси шаклланган. Шунинг учун, Фарғона водийсида турли ноёб ва жозибали табиат манзаралари, агроландшафтларидан ташқари диққатга сазовор бўлган диний, маданий ва тарихий марказлари мавжуд бўлиб, бу жойларга ташриф буюрувчилар сони йилдан-йилга ортиб бормоқда. Бундай жойлар Ўрта Осиёда, хусусан, Фарғона водийсида “муқаддас жойлар” ёки “муқаддас қадамжойлар” деб юритилади.

Муқаддас ландшафтларга маданий қадрияти муқаддас деб ҳисобланадиган ва қадрлаш мақсадининг мавжудлиги билан белгиланадиган барча ҳудудий комплекс ва объектлар киритилади. Маҳаллий аҳолининг минг йиллар давомида

табиатдан фойдаланиш анъаналари билан боғлиқ диний маросимлар ўтказиладиган жойларнинг барчаси муқаддас ва табаррук жой сифатида сакрал ландшафтларни шаклланишига асос бўлиб келган.

АДАБИЁТЛАР ТАҲЛИЛИ ВА МЕТОДОЛОГИЯ

Фарғона водийсидаги муқаддас ҳудудлар ва объектларни тадқиқ этишнинг назарий-услубий асослари Г.Конклин, В.П.Наливкин, В.И.Козлов, Л.Н.Гумелев, А.Н.Ямсков, И.Ю.Гладкий, В.Н.Калуцков, М.В.Рагулина, И.Жабборов, И.Аширов, У.Абдуллаев, Р.Баллиева, Ю.Аҳмадалиев ва бошқа бир қатор олимлар томонидан яратилган. Рус сайёҳи В.П.Наливкиннинг (1886 й) маълумотларига кўра, Фарғона водийсида XVI асрдан бошлаб муқаддас қадамжойларнинг салмоғи ортиб борган. Муқаддас жойлар зиёратгоҳ вазифасини бажариш билан бирга табиатни муҳофаза қилиш ва ундан оқилона фойдаланишда муҳим аҳамият касб этган. Мазкур даврда табиатдаги ноёб яратмаларни муқаддаслаштириш орқали кишилар ўзига хос тарзда экологик мувозанатни сақлаб туришга эришганлар.

НАТИЖА ВА МУҲОКАМАЛАР

Диний мақсадларда фойдаланиладиган муқаддас ҳудуд ва объектлар ҳам муҳофаза қилинадиган тарихий-маданий ҳудуд сифатида ташкил этилади. Бундай ҳудуд ва объектларда табиатдаги хилма-хиллик яхши сақланган бўлиб, уларга табиат ёдгорлиги мақомини бериш ҳам мумкин [1, 9]. Айрим ҳолларда муқаддас ландшафт сакрал жойга ўхшаш (Sacred Site) ёки сакрал жойлар бундай ландшафтнинг семантик марказлари бўлиб хизмат қилиши мумкин. Маданий ландшафтдан фарқ қилган ҳолда сакрал жой ҳудудий комплекс бўлмаслиги ҳам мумкин ва у сакрал функцияга эга бўлган тош, дарахт, булоқ ва бошқа нуқтасимон объектларда намоён бўлади (1-жадвал).

Табиатдан фойдаланишнинг тарихий ва маҳаллий хусусиятларини ўрганишда “табиат-аҳоли-хўжалик” ўртасидаги алоқадорликни, унинг оқибатида юз берадиган жараёнларни тушуниш тизимли ёндашув орқали амалга оширилади. Ландшафтдан фойдаланишни бундай ёндашув асосида ўрганишда ҳудудий тизимларни бошқариш ва муҳофаза қилишда ҳисобга олиниши керак бўлган тарихий-географик омиллар аниқ намоён бўлади. Масалан, бундай ҳудудларда ўрмонларнинг кесиб юборилиши ва ерларни ўзлаштириб суғорилиши минтақада сув ҳавзаларининг ифлосланишига, ўз навбатида эса ичимлик суви

танқислигига, сел, сурилма каби жараёнларни вужудга келишига олиб келган.

1-жадвал

**Фарғона водийси дарёларининг сув йиғадиган ҳавзаларида жойлашган
қадамжой ва зиёратгоҳлар**

№	Дарёлар	Зиёратгоҳ ва қадамжойлар номи
1.	Сўх	Чашма, Хушёр, Қалача, Йигитпирим
2.	Шоҳимардонсой	Кўли Куббон, Бешпанжа, Чаккатомар, Хазрат Али, Ёрдон, Жаннатариқ, Қизилбулок, Оксувазиз, Толмазор, Чурчулмозор, Олтинбешик, Хурқизлар, Арчамозор, Дугоба, Белсилкама, Қўтирбулок, Қорадувон, Чинортаги, Мозортаги
3	Исфайрам	Чавай, Учкўрғон
4	Обширсой	Обширота
5	Аравонсой	Чилустун, Чилмахрам
6	Оқбура	Ўшпирим
7	Қуршоб	Арслонбоп
8	Чортоқсой	Садда мозор, Ҳазратишо, Алком ача
9	Намангансой	Почча ота, Сафед Булон, Бобо Яхсиз, Султон
10	Косонсой	Чашмаи Сафед
11	Чодак	Она кўзёши

Шунинг учун, маҳаллий аҳоли томонидан тоғ ва адир минтақаларида муқаддас зиёратгоҳлар ташкил этилган. Бундай ҳудудлар ободонлаштирилган ва диний туризм мақсадларида кенг фойланилган. Натижада мазкур минтақадаги турли салбий жараёнларнинг (сел, сурилма, туроқ эрозияси) олди олинган. Бундай ҳудудларга Фарғона водийсидаги Шоҳимардон, Ёрдон, Чўнқора, Хўжа Билолота, Абширота каби муқаддас қадамжойларни келтириш мумкин [2, 3].

Тоғли ҳудудлар табиатини сақлашда аҳоли диний-ҳуқуқий усуллардан кенг фойдаланган. Масалан, Сомонийлар даврида (IX-X аср) Фарғона водийси дарёларининг бошланиш жойларида муқаддас зиёратгоҳлар ва кўриқлар ташкил этилган бўлиб, улардан фойдаланиш чеклаб қўйилган. Бундай ўзига хос «кўриқхона»ларда дарахт кесиш, ҳайвонот дунёсига зарар етказиш, айрим жойларда ерларни ҳайдаш таъқиқланган. Аҳолининг анчагина қисми дарёнинг қуйи қисмидаги деҳқончилик билан шуғулланувчилар томонидан олиб келинган хайр-эҳсон, назр-ниёз ҳисобига яшаган ва табиатга ортиқча аралашшига эҳтиёж сезмаган [5, 6]. Фарғона водийнинг атрофидаги дарё ҳавзаларида 40 дан ортиқ «муқаддас зиёратгоҳ»лар борлигини кўриш мумкин.

Тоғ ва адир минтақасида ўзбек, тожик, қирғиз миллатига мансуб аҳоли чорвачилик, лалмикор деҳқончилик, тоғ ўрмонларида боғбонлик, муқаддас зиёратгоҳларда посбонлик қилишдан ташқари яна бир вазифани бажарганлар. Дарёларнинг тоғ ва адирликларидан текисликка чиқиш жойидаги қишлоқлар аҳолиси дарё сувини тартибга солиш ва сел хавфидан дарёнинг куйи қисмидаги аҳолини хабардор қилиб туриш вазифасини ҳам бажарган. Бундай қишлоқлар топонимикаси ўрганилганда, уларга кўпроқ қалъа, қалъача, Ҳушёр каби номлар берилганлигини таъкидлаш мумкин.

Ер фондидан фойдаланишни ташкил этишда тоғ билан текислик ўртасидаги ўзаро алоқадорлик, модда ва энергия алмашинуви жараёни яъни «тоғ-текислик» геожуфтлиги тўла ҳисобга олинган. Тоғли ҳудудларнинг сув ва намликни сақлаб, дарё режимини тартибга солишдаги экологик функциясига алоҳида эътибор қаратилган. Мазкур ҳудудларда табиатни муҳофаза қилиш ва рекреация мақсадлари учун (муқаддас зиёратгоҳлар, қадамжолар кўринишида) ажратилган. Табиатни асрашда диний-ҳуқуқий одатлар ва расм-русумлардан кенг фойдаланилган. Конус ёйилмаларининг юқори қисмида сув тақсимлаш иншоатлари қурилган бўлиб, у ерлар сув хўжалигини юритиш, ариқларга сувни навбатлаб бериш вазифасини бажарувчи қурилмаларни ўрнатиш учун ажратилган. Ер фондининг бундай тақсимлаш ҳудуд табиий имкониятларидан тўла фойдаланишни таъминлаш орқали ишлаб чиқариш харажатлари ортиб кетишининг олдини олган, ердан иқтисодий жиҳатдан унумли фойдаланишни таъминлаган.

Бундай ёндашув аҳолининг бандлик масаласини ҳам жой хусусиятларидан келиб чиқиб оқилона ҳал қилинишига таъсир кўрсатган. Тоғ минтақасида аҳоли боғдорчилиги, чорвачилик, «муқаддас зиёратгоҳлар»да посбонлик билан машғул бўлган бўлса, адир минтақасида боғбонлик, мироблик билан, чўл минтақасида эса, деҳқончилик, пиллачилик, хунармандчилик ва савдогарлик билан шуғулланган касб эгалари кўпчиликини ташкил этган. Аҳолини иш билан таъминлашда бозорларнинг роли ва ўрни алоҳида бўлган.

Фарғона водийси атрофидаги тоғлардан бошланадиган дарёларнинг юқори қисмидаги қишлоқлар «муқаддас зиёратгоҳлар» вазифасини бажаради. Мазкур қишлоқларнинг топонимида ислом динига тааллуқли бўлган азиз авлиёлар, пайғамбарлар номлари кўпчиликини ташкил этади. Қишлоқ хўжалигига ихтисослашмаган иккинчи қишлоқлар гуруҳи таркибида бозор ва қарвон сўзлари кўп қатнашган бўлиб, аҳоли асосан савдогарлик билан машғул бўлган. Диний зиёратгоҳларнинг пайдо бўлишида Ўрта Осиё ҳудудидаги қадимги динлар

таъсири ҳам алоҳида ўрин тутади. Айрим манбаларда кўрсатилишича, Анахитага атаб зардуштийлик даврида, ҳатто, одамлар ҳам қурбон қилинган. “Авесто” китобида Анахита доимо гўзал, бақувват, хушқомат, камарини баланд боғлаган, олтин зийнатли кўп бурмали мурсак кийган бир қиз сифатида таърифланган.

Ўрта Осиёда Анахита култи билан бирга сув ва намгарчилик пири сифатида “Эр хубби” ёки “Хубби” култи ҳам мавжуд бўлган. Бу култ ҳақида кўплаб муаллифлар томонидан маълумотлар ёзиб қолдирилган. Ушбу култ ҳақида академик Я.Ғуломов қуйидагиларни ёзади: “Табиийки, ислом дини ёйилгандан сўнг ҳам халқ исломгача бўлган сув худоси Хубби ҳақидаги афсонани сақлаб қолди, натижада у мусулмон агиографик адабиётига кириб келди”. Эр хубби култига сиғиниш водийнинг Сўх туманида кўпроқ сақланиб қолган эди [8].

Сўх деҳқонлари эрта баҳорда ариқларга сув очишдан олдин дарё бўйида турли жонлиқлар сўйиб Эр хубби култига атаб қурбонлиқ қилишган. Бу ерда Эр хуббини “йигит хубби” деб аташган. Шу ўринда қайд этиш ўринлики, Сўх дарёсининг бошланиш қисмида “Йигит Али Пирим” зиёратгоҳи ҳам мавжуд бўлиб, бу ерда маҳаллий аҳоли қурбонлиқлар қилиб туришган, ушбу зиёратгоҳ Хазрат Али номи билан боғлиқ. Қолаверса, водий деҳқонлари қурғоқчилик йиллари ёмғир чақириш билан боғлиқ турли маросимлар ўтказганлар.

ХУЛОСА

Хулоса қилиб айтганда, муқаддас зиёратгоҳлар кишиларнинг ижтимоий ва маданий турмушида тутган ўрндан ташқари, жойларнинг топографиясини ва ҳудуднинг диний-ментал ҳаритасини яратадиган омилларни келтириб чиқарувчи мураккаб кўринишни ўзида акс эттиради. Қадимдан мазорлар муқаддас жойлар сифатида эъзозлаб келинган ва одатда, уларнинг кўп қисми ҳудуднинг иқтисодий ривожланган марказларида жойлашган. Шу сабадан улар суғориш иншоотлари ва сув ҳавзалари ҳамда савдо йўлларини кесиб ўтувчи чорраҳалар, тоғ доволари сингари жойлар билан боғлиқ бўлган.

Муқаддас зиёратгоҳларнинг атроф-муҳитни асраб авайлашдаги функцияси ва уларнинг ҳудудий жиҳатларини ўрганиш мазкур тадқиқот ишида асосий масалалардан бири сифатида кўрилади. Бунда ислом динидаги табиат неъматларга бўладиган муносабат, азиз ва мақаддас жойлар, зиёратгоҳлар ва уларнинг диний-экологик функцияси ҳақида тўпланган маълумотлар, уларнинг тарихий-географик моҳияти, хариталар, топонимик манбалардан олинган

маълумотларнинг этноэкологик жиҳатларига эътибор қаратилади.

Фарғона водийси аҳолисининг муқаддас зиёратгоҳлар билан боғлиқ тушунчаларида булоқлар, дарахт ва буталар, тоғ ва тошларни муқаддаслаштириш сингари анимизм, тотемизм, шомонийлик, зардўштийлик билан боғлиқ табиатни илоҳийлаштириш каби қадимги аجدодлар қарашлари сақланиб қолган. Муқаддас зиёратгоҳлар турли тарихий-этнографик минтақалар тарихини ўрганишда, шунингдек, аجدодларимизнинг табиатдан фойдаланиш маданиятини ўрганишда муҳим тадқиқот объекти бўлиб хизмат қилади.

REFERENCES

1. Ahmadaliyev, Y. I., & Mamadalievich, X. A. (2021). Geocological and Farm Stress Level (on the Example of Khojaabad District). *Academicia Globe: Inderscience Research*, 2(04), 169-174.
2. Ahmadaliyev, Y. I., & Mamadalievich, X. A. (2021). Changes in the Natural Composition of the Land Fund and Its Protection (on the Example of Khojaabad District). *Academicia Globe: Inderscience Research*, 2(04), 165-168.
3. Ismoilovich, A. Y., & Erkinovich, M. A. (2022). THE USE OF HYDRONICS IN THE STUDY OF CHANGES OCCURRING IN THE PROCESS OF WATER USE. *PEDAGOGS jurnali*, 10(1), 148-154.
4. Isomiddinovich, A. O. (2018). Comparative analysis of the protected natural territories of the Republic of Uzbekistan and the international Union of nature protection. *European science review*, (9-10-1), 67-70.
5. Isomiddinovich, A. O., & Yigitaliyevich, X. R. (2021). Territorial Structure and Stability of Ecological Framework. *International Journal of Progressive Sciences and Technologies*, 29(2), 462-467.
6. Олимжон Исомиддинович Абдуғаниев, Турсуной Дилмуродовна Комилова, & Муҳаммадюсуф Темурхон Ўғли Мухториддинов (2022). УРБАНИЗАЦИЯЛАШГАН ХУДУДЛАРНИНГ ЭКОЛОГИК ОЛАТИНИ БАҲОЛАШДА ГАТ-ТЕХНОЛОГИЯЛАРДАН ФОЙДАЛАНИШ МЕТОДЛАРИ. *Academic research in educational sciences*, 3 (5), 757-765.
7. Абдуғаниев, О. И. (2022). ЛАНДШАФТ ВА БИОЛОГИК ХИЛМА-ХИЛЛИКНИ ГАТ-ТАХЛИЛ АСОСИДА БАҲОЛАШ. *Новости образования: исследование в XXI веке*, 1(1), 53-58.
8. Tojidinova, B., & Haydarov, A. (2022). GEOGRAFIYA DARSLARIDA SAYOHATLAR TASHKIL QILISHNING



- BOLA PSIXOLOGIYASIGA TA'SIRI. *IJODKOR O'QITUVCHI*, 2(19), 649-653.
9. Абдувалиев, А. Х., & Парпиева, Г. М. (2022). ФАРФОНА ВОДИЙСИДА АҲОЛИНИНГ ЕР БИЛАН ТАЪМИНЛАНГАНЛИК ДАРАЖАСИ ВА УНИНГ АҲОЛИ ЗИЧЛИГИГА ТАЪСИРИ. *Academic research in educational sciences*, 3(4), 1174-1183.
10. Abduvaliyev, N. A. A., Hamdamova, F. A. Q., & Eraliyev, Z. Z. Q. (2021). LANDSHAFT OMILI ASOSIDA AHOLI HUDUDIY TAKRIBINI TAKOMILLASHTIRISH. *Oriental renaissance: Innovative, educational, natural and social sciences*, 1(11), 1219-1223.
11. Холиков, Р., & Қўчқаров, О. (2021, August). BASIC PRINCIPLES OF URBAN ECOLOGICAL TERRITORIAL ORGANIZATION OF URBAN DEVELOPMENT: <https://doi.org/10.47100/conferences.v1i1.1326>. In *RESEARCH SUPPORT CENTER CONFERENCES* (No. 18.06).
12. Xolikov, R., & Qo'chqarov, O. (2021, July). BASIC PRINCIPLES OF URBAN ECOLOGICAL TERRITORIAL ORGANIZATION OF URBAN DEVELOPMENT. In *Конференции*.
13. Muhitdinov, I. (2022). O'ZBEKISTONNING KO'LLARI VA SUV OMBORLARI. *Yosh Tadqiqotchi Jurnal*, 1(2), 261-263.
14. Zarifjon o'g'li, M. Z., & Ihtiyorjon o'g'li, M. I. (2022). FARGONA VODIYSINING IQLIMI VA YOGINLARI. *PEDAGOGS jurnali*, 2(1), 49-52.
15. Mamatisakov, J. J. O. G. L., & Muhitdinov, I. I. O. G. L. (2021). PROSPECTS OF DEVELOPMENT OF ECOTOURISM IN THE PROTECTED NATURAL AREAS OF FERGANA REGION. *Scientific progress*, 2(3), 986-989.
16. Topvoldievich, P. R., & Ugli, M. I. I. Hydrological Description of Some Small Mountain Rivers in the Fergana Valley. *JournalNX*, 6(12), 264-267.
17. Jahongirmirzo Jamoliddin, O. G. (2021). 'Li Mamatisakov, Ilhomjon Ihtiyorjon O'g'li Muhitdinov, Ablazbek Erkinjon Ogli Madraximov PROSPECTS OF DEVELOPMENT OF AGRICULTURAL TOURISM IN FERGANA REGION. *Scientific progress*, 8.
18. Khikmatov Bekzod Fazliddinovich, & Pirnazarov Ravshan Topvoldievich (2018). Calculation of the outbreak discharges through a closure channel with trapezoid shape of cross-section. *European science review*, (7-8), 51-53.
19. Равшан Топволдиевич Пирназаров, & Тоҳирбек Салим Ўғли Собиров (2022). ИҚЛИМ ЎЗГАРИШ ШАРОИТИДА СУВГА БЎЛГАН ТАЛАБЧАНЛИКНИНГ ОРТИШИ ВА УНИНГ ЕЧИМЛАРИ. *Academic research in educational sciences*, 3 (5), 404-408.

20. Mahkamov, E. (2021, August). GEOGRAPHICAL DISTRIBUTION OF MEDICAL PLANTS OF THE FERGANA VALLEY, RECREATION POSSIBILITIES AND GEOECOLOGICAL ASPECTS OF THEIR PROTECTION: <https://doi.org/10.47100/conferences.v1i1.1414>. In *RESEARCH SUPPORT CENTER CONFERENCES* (No. 18.06).
21. Elyorjon G'Ayratovich Mahkamov, & Dilafruz Baxromjon Qizi Karimqulova (2021). EKOTURISTIK MARSHRUTLAR VA ULARNI ISHLAB CHIQISH USULLARI. *Academic research in educational sciences*, 2 (12), 1137-1140.
22. Dekhkanbaeva, M. N. (2022). Prospects Of Tourism Development In Uzbekistan. *The American Journal of Applied sciences*, 3(02), 95-99.
23. Хамидов, А. А., & Дехканбаева, М. Н. (2022). ИССЛЕДОВАНИЕ БИОГЕОГРАФИЧЕСКИХ ОСОБЕННОСТЕЙ ФЕРГАНСКОЙ ДОЛИНЫ. *Academic research in educational sciences*, 3(5), 881-886.
24. Хамидов, А. А., & Дехканбаева, М. Н. (2022). ИССЛЕДОВАНИЕ БИОГЕОГРАФИЧЕСКИХ ОСОБЕННОСТЕЙ ФЕРГАНСКОЙ ДОЛИНЫ. *Academic research in educational sciences*, 3(5), 881-886.
25. Dehkanbayeva, M. N. (2019). TERRITORIAL LOCATION AND FUNCTION OF SACRED LANDSCAPES (FERGANA REGION). *Экономика и социум*, (11), 919-921.
26. Muhitdinov, I. I. (2021). Kichik tog'daryolari oqiminig shakllanishida meteorologik omllarning roli (Farg'ona vodiysining janubiy qismi misolida). *magistrlik dissertatsiyasi.-Farg'ona*, 87.

ТЎҒОНЛИ КЎЛЛАРНИНГ ТЎҒОНИНИ БУЗИБ ЎТИШ МЕЗОНЛАРИ ВА ХУСУСИЙ БЕЛГИЛАРИГА КЎРА ТАСНИФЛАШ

Равшан Топволдиевич Пирназаров

Фарғона давлат университетининг география кафедраси доценти

pirnazarov.73@mail.ru

АННОТАЦИЯ

Мазкур мақолада Ўрта Осиёда жойлашган тўғонли кўллар, уларнинг гидрологик режимининг ўзгариши билан боғлиқ муаммолар, уларда рўй бериши мумкин бўлган тошқин хавфини баҳолаш услублари ҳамда кўлларнинг хавфлилик тоифасини ўзгариш хусусиятига кўра гуруҳлаштириш масалалари ёритиб берилган.

Калит сўзлар: тоғ кўллари, тўғонли кўллар, кулама кўллар, кулама-тектоник кўллар, музлик кўллари, гляциоген кўллар, морена-музлик кўллари, тўғонли бузиб ўтиш хавфи бўлган кўллар, сел тошқинлари, кўлларнинг хавфлилик даражаси, кўлларнинг тўғонли бузиб ўтиш мезонлари, кўлларнинг хавфлилик тоифалари.

ABSTRACT

This article describes dammed lakes located in Central Asia, problems related to the change of their hydrological regime, flood risk assessment methods that may occur in them, and issues of grouping the danger category of lakes according to the nature of the change.

Key words: mountain lakes, dammed lakes, collapsing lakes, collapsing-tectonic lakes, glacial lakes, glaciogenic lakes, moraine-glacial lakes, lakes at risk of dam breaching, floods, level of danger of lakes, criteria for breaching the dam of lakes, categories of danger of lakes.

КИРИШ

Ўрта Осиёнинг тоғли ҳудудларида 660 дан ортиқ тоғ кўллари мавжуд. Хусусан, уларнинг 368 таси Қирғизистон [2] ва 300 таси Тожикистон тоғларида жойлашган [4]. Тўғонли кўллар ўзларида катта ҳажмдаги сувни тўплаб туриши билан бирга, баъзан, ҳалокатли сел тошқинларини келтириб чиқариши билан ҳам характерланади. Гарчи улар кўшни давлатлар ҳудудида жойлашган бўлсада, уларда рўй берадиган сел тошқинлари мамлакатимизга ҳам катта зарар етказиши аниқ.



Иқлим ўзгариши шароитида тоғли ҳудудларда ҳаво ҳароратининг кескин исиб кетиши қор ва музликларнинг интенсив эришига, бу эса тўғонли кўлларга қуйилаётган сув ҳажмининг ортиб кетишига сабаб бўлади. Натижада кўлларнинг сув сатҳи хавфли қийматларгача кўтарилади, баъзан ундан ҳам ортиб, уларда тошқин ҳавфи келиб чиқади. Бу жараён айниқса гляциоген келиб чиқишли кўлларда жуда хавфли кечади. Чунки гляциоген кўллар бошқа кўлларга қараганда анчагина баландда жойлашади. Улар тарқалган баландлик зоналарида атмосфера босимининг пастлиги сабабли ҳаво ҳароратидаги кичик ўзгаришлар ҳам қор ва музликларнинг эриш жараёнини тезлаштириб юборади. Қолаверса, бундай кўллар тўғонларининг музлик ва мореналардан тузилганлиги, ҳавфни янада орттиради. Юқорида қайд этилган ҳолатларнинг барчаси тўғонли кўллар хавфлилик даражасини баҳолашнинг долзарб муаммо эканлигидан дарак беради.

АДАБИЁТЛАР ТАҲЛИЛИ ВА МЕТОДОЛОГИЯ

Тўғонли кўллар хавфли гидрологик объектлар сифатида алоҳида илмий ёндашув ва эътиборни талаб этади. Шу мақсадда тўғонли кўллар жойлашган ҳудудларнинг табиий шароитини ва, энг муҳими, гидрометеорологик режимини мажмуали ўрганиш асосида уларнинг ҳолатини баҳолаш, мониторингини ташкил этиш жуда муҳимдир. Бу эса, пировард натижада, тўғонли кўллар хавфини камайтириш, турли сабаблар таъсирида тўғонининг бузилиши оқибатида келиб чиқиши мумкин бўлган сел тошқинларининг олдини олиш ёки, ҳеч бўлмаганда, уларнинг зарарини камайтиришга йўналтирилган чоратadbирларни белгилашда муҳим илмий ва амалий аҳамият касб этади.

Тўғонли кўлларда сув тошқинининг рўй бериш ёки бермаслигини олдиндан аниқ айтиш жуда мушкул. Масалан, Исфайрамсой дарёси ҳавзасидаги Яшинкўлда рўй бериши мумкин бўлган ҳалокатли сув тошқини ҳақидаги дастлабки тахминлар Н.Л.Корженевский томонидан XIX асрнинг бошларида айтилган эди, ҳодиса эса 1966 йилда рўй берди [5]. Бу билан тўғонли кўллар тўғонининг бузилишини олдиндан прогноз қилиш самарасиз, деган фикрни айтишдан йироқмиз.

Тўғонли кўллар, уларнинг генезиси масалалари дастлаб Н.Л.Корженевский (1936), Л.А.Молчанов (1929), М.А.Первухин (1937), кейинчалик Б.Б.Богословский (1960), В.Н.Рейзвих (1971), А.М.Никитин (1987) ва бошқаларнинг тадқиқотларида ёритилган. Шу турдаги кўлларнинг, жумладан, Сарез кўлининг гидрологик режимини ўрганишга эса Г.Е.Глазирин, А.М.Никитин ва

А.С.Шетинниковларнинг ҳамкорликдаги тадқиқотлари (1986), О.Е.Агаханянц (1989), В.И.Аслов ва Н.Е.Горелкинларнинг (2002) рисолалари бағишланган. Бевосита тоғ кўллари тўғонининг хавфсизлиги масалалари, уларни гидрологик ва геоморфологик нуқтаи-назардан дала шароитида тадқиқ этиш натижалари Г.Е.Глазирин ва бошқалар (2005) ҳамда Ю.Хергет ва Г.Е.Глазиринларнинг (2005) мақолаларида ўз аксини топган.

МУҲОКАМА

Тадқиқотнинг мақсади Ўзбекистон ва унга туташ тоғли ҳудудларда жойлашган, тўғонини бузиб ўтиш хавфи мавжуд бўлган гляциоген кўлларнинг тўғонини бузиб ўтиш мезонларини аниқлаш ва уларнинг хавфлилик даражасини баҳолашдан иборат.

Юқорида қайд этилган мақсадни амалга ошириш учун қуйидаги вазифалар белгиланди ва яқунда ўз ечимини топди:

- Ўзбекистон ва унга туташ тоғли ҳудудлардаги гляциоген кўлларнинг тўғонини бузиб ўтиш мезонларини аниқлаштириш;

- кўлларнинг хусусий белгиларига кўра хавфлилик даражасини баҳолаш.

Илмий манбааларда тўғонли кўлларда рўй берган ҳалокатли сув тошқинлари тўғрисида жуда кўплаб маълумотлар сақланиб қолган. Шундай ҳолатдан энг ҳарактерлиси Писком дарёси ҳавзасида жойлашган Шавуркўл ва Ихноч кўлларида кузатилган. Ихноч кўлининг сув ҳажми 4,80, Шавуркўлники эса 3,90 млн. м³ га тенг. Адабиётларда кўпсувли йиллари (1967 йил) бу ҳар икки кўлнинг сув сатҳи мос равишда 11 ва 10 млн.м³ гача кўтарилганлиги қайд этилган. Бундай ҳолат Ғовасой дарёси ҳавзасидаги Кугала (сув ҳажми 37,3 млн.м³) тоғ-водий қулама кўлида ҳам кузатилган. Бу даврда кўлнинг сув сатҳи 41 млн.м³ гача кўтарилган [1]. Яна бир шунга ўхшаш ҳолат 2012 йил 31 июль куни Адиген дарёси (Ола арча дарёсининг чап ирмоғи) ҳавзасидаги Тез-тор кўлида рўй берди. Ҳаво ҳароратининг кескин исиб кетиши натижасида кўлнинг сув ҳажми кескин ортиб, тўғон устидан ошиб ўта бошлаган. Бу билан дарёнинг сув сарфи 15-20 м³/с дан 30-35 м³/с гача кўпайган. Орадан бир ярим соат вақт ўтгач, кўлдаги сув сатҳи яна асл ҳолига қайтган [7]. Ҳартугул жараён узоқ давом этмаган. Шундай бўлсада, дарё ҳавзасида жойлашган 7 та қишлоқнинг аҳолиси зудлик билан тоғларга эвакуация қилинган. Илмий манбааларда қайд қилинишича, Қирғизистон Республикасида 1952 йилдан буён кўл тўғонларининг бузилиши билан боғлиқ 70 та [6], Тожикистоннинг биргина Тоғли Бадахшон автоном

областида 1991-2008 йиллар оралиғида 3 та ҳолат кузатилган [4].

НАТИЖАЛАР

Илмий манбааларда келтирилишча, тўғонли кўлларнинг тўғонини бузиб ўтиш хавфини 3 та тоифа бўйича баҳолаш мумкин [3, 32-б]:

1-тоифа – юзага келиши муқаррар ҳалокатнинг олдини олиш учун ҳимоя ва профилактик муҳандислик тадбирлар ўтказилишини талаб этадиган, тўғонини бузиб ўтиш босқичидаги кўллар;

2-тоифа – айна вақтда бевосита таҳдид мавжуд бўлмаган, лекин кузатув режимини ўрнатиш талаб этиладиган, тўғонини бузиб ўтиш босқичига яқинлашаётган кўллар;

3-тоифа – ҳозирда хавфсиз, лекин ҳар йили аэровизуал кузатувни талаб этадиган, келажакда тўғонини бузиб ўтиш хавфи мавжуд бўлган кўллар.

Қирғизистоннинг шимолий қисмида жойлашган тоғ кўлларининг кузатиш натижасида 2006-2015 йиллар оралиғида ҳавфлилик жиҳатдан ҳеч бўлмаганда бир маротаба 1 ёки 2-тоифага киритилган тўғонли кўллар каталоги тузилди. Каталогга киритилган 111 та кўл устидан ўрнатилган мониторинг натижалари таҳлил қилинганда, сўнги ўн йил давомида турли сабабларга кўра кўл тўғонининг бузилиши натижасида 18 та кўл косаси тўлиқ ва 14 та кўл косаси қисман сувдан бўшаганлиги аниқланди (1-жадвал) [2].

1-жадвал

Тўғонининг бузилиши натижасида тўлиқ ёки қисман сувдан бўшаган тўғонли кўлларнинг ҳавзалар бўйича тақсимланиши
(С.А.Ерохин ва В.В.Загинаевлар бўйича)

Ҳавза	Тўғонининг бузилиши натижасида тўлиқ сувдан бўшаган кўллар сони	Тўғонининг бузилиши натижасида қисман сувдан бўшаган кўллар сони
Чуй	8	7
Иссиқкўл	7	5
Талас	2	
Норин	1	2
Жами	18	14

Мониторинг натижалари асосида кўлларнинг хавфлилик тоифаларининг ўзгариш хусусиятига кўра 8 та гуруҳга бирлаштирилди (2-жадвал) [2].

2-жадвал

Тўғонли кўлларнинг тўғонини бузиб ўтиш мезонлари ва хусусий белгиларига кўра гуруҳлари
(С.А.Ерохин ва В.В.Загинаевлар бўйича)

№	Кўл гуруҳларининг асосий белгилари	Кўл гуруҳининг хусусиятлари	Хавфлилик даражасини белгиловчи мезонлар	Кўллар сони
1.	Деярли ҳар йили сувдан бўшайдиган кўллар	Интрогляциал оқим каналларига эга бўлган музлик кўллари	-кўлнинг сувга тўлиши.	2
2.	Қисман сувдан бўшагандан кейин ҳам тўғонини бузиб ўтиш хавфини юқори даражада сақлаб қолувчи кўллар	Кўл косаси доимо сувга тўлиб турадиган морена-музлик кўллари	-ер ости оқим каналларининг шаклланиши. -кўлнинг сувга тўлиши. -тўғон деворининг чўкиши	4
3.	Қисман ёки тўлиқ сувдан бўшагандан кейин ҳам тўғонининг бузилиш хавфини 3-тоифасини сақлаб қолувчи кўллар	Интроморена депрессияли морена-музлик кўллари. 2-3 ой ичида сувга тўлиши ва муқаррар тошқин эҳтимоли бўлган кўллар.	-кўлнинг сувга тўлиши. -ер ости оқим каналларининг шаклланиши.	13
4.	Қисман ёки тўлиқ сувдан бўшагандан сўнг тинч, стабил ривожланадиган, янги тошқин эҳтимоли кам бўлган 4-тоифадаги кўллар.	Интроморена депрессия ва термокарст воронкаларидаги морена-музлик кўллари, шунингдек тош-глетчерли-қулама кўллар. Уларнинг тўғонини бузилиш хавфи фақат табиий шароитдаги сезиларли ўзгаришларга боғлиқ ҳолда тикланиши мумкин.	-экстримал ходисалар. -кўлнинг сувга тўлиши.	11

5.	Тўғонини бузиб ўтмаган, сўнги 3-5 ва ундан кўпроқ йиллар давомида мустақкам тўғонининг бузиб ўтмасдан ривожланиш белгиларини сақлаб қолган, 4-тоифадаги кўллар	Интрморена депрессиядаги морена-музлик кўллари. Доимо, хатто қишда ҳам кўл косасида маълум ҳажмдаги сувни сақлайди.	-экстримал ҳодисалар. -кўлнинг сувга тўлиши.	8
6.	Тўғонини бузиб ўтмаган, сўнги 3-5 ва ундан кўпроқ йиллар давомида тўғонини бузиб ўтиш хавфининг ривожланиш белгиларини сақлаб қолган кўллар. Тўғонини бузиб ўтиш хавфи 3-тоифадаги кўллар.	Барқарор ер ости оқимига эга бўлган интрморена депрессиядаги морена-музлик кўллари	-ер ости оқим каналларининг шаклланиши. -кўлнинг сувга тўлиши.	48
7.	Тўғонини бузиб ўтмаган, сўнги 5-10 йил давомида 1 ва 2-тоифадаги тўғонини бузиб ўтиш хавфи белгиларини юқори даражада сақлаб қолган кўллар.	Интрморена депрессиядаги тикинли ер ости оқимига эга бўлган морена-музлик кўллари. Музликнинг чекинишидан кўл косаси кенгайди.	-ер ости оқим каналларининг шаклланиши. -кўлнинг сувга тўлиши. -тўғон деворининг чўкиши.	18
8.	Тўғонини ювиб ўтмаган, аммо сўнги 1-3 йилда тўғонини бузиб ўтиш белгилари юқори даражага етган кўллар.	Беқарор ер ости оқимига ҳамда ҳажми катта тебранишларга эга бўлган интрморена депрессиядаги морена-музлик кўллари.	-кўлнинг сувга тўлиши -ер ости оқим каналларининг шаклланиши.	8

ХУЛОСА

Хулоса ўрнида айтишимиз мумкинки, тўғонини бузиб ўтишга мойил бўлган гляциоген кўллар турли сценарийлар



бўйича ривожланади. Бу билан уларнинг хавфлилик даражаси ҳам турли кўринишда ўзгариб боради. Бунинг асосий сабаби юқорида таъкидланганидек, гляциоген кўллар кенг тарқалган баландлик зоналарининг табиий шароитидир. Шунга боғлиқ ҳолда бундай кўллар қисқа вақт ичида бутунлай кўл сифатида йўқ бўлиб кетиши, ёки қисқа вақт ичида пайдо бўлиб, кўл косасининг сувга максимал тўлиши натижасида тўғонини ювиб ўтиш хавфи юқори бўлган кўллар гуруҳидан жой олиши мумкин.

Шуни алоҳида таъкидлаш лозимки, мазкур гуруҳлаштириш асосан гляциоген кўлларда амалга оширилган. Ваҳоланки, бундай кўлларнинг сони кўп бўлсада, кичик миқдордаги сув ҳажмига эга бўлган майда кўллардан иборат. Бироқ, гляциоген кўллар жойлашган дарё ҳавзасида бошқа кўлларнинг ҳам мавжудлигини эътиборга олсак, кутилаётган хавфнинг нақадар аянчли бўлишини тасаввур қилиш қийин эмас. Қиёслаш тариқасида бугунги кунда хавфлилиги жиҳатдан тўғонли кўллар қаторида энг олдинги ўринни банд этган Сарез кўли ҳамда яқингинада тўғонининг ўпирилиши натижасида тошқин келиб чиққан Сардоба сув омборини кўз олдимизга келтирайлик. Сардоба сув омборининг сув сифими $0,93 \text{ км}^3$, Сарез кўлида эса ундан 17 маротаба кўп, яъни $16,1 \text{ км}^3$ ҳажмда сув тўпланган. Текисликда жойлашган Сардоба сув омборидан шаклланган сув тошқини Ўзбекистон ва Қозоғистон Республикаларининг бир нечта туманларини сув босишига, юз минглаб аҳолини ҳудуддан эвакуация қилинишига сабаб бўлди. Мабодо денгиз сатҳидан 3263 метр баландда жойлашган Сарез кўлида тошқин рўй берса, унинг оқибатини тасаввур қилиш қийин эмас. Шундай экан, тўғонли кўлларнинг хавфлилик даражасини баҳолашда гляциоген кўллар билан бир қаторда тўғонли кўлларнинг бошқа вакиллари устидан ҳам мониторинг ишларини ташкил этиш ва улар хавфини баҳолаш ишларини амалга ошириш мақсадга мувофиқ. Бу эса ўз навбатида тўғонли кўлларнинг барқарорлигини таъминлаш, уларнинг хавфини камайтириш мақсадида илмий асосланган чора-тадбирларни ишлаб чиқишга, турли сабаблар таъсирида тўғоннинг бузилиши натижасида ҳосил бўладиган сел тошқинларининг олдини олишга имкон беради.

REFERENCES

1. Глазырин Г.Е. и др. Результаты исследования прорывоопасных ледниковых озер в бассейне р. Пскем летом 2003 г. - Сб. науч. трудов НИГМИ. – Ташкент, 2005. – Вып. 5 (250). – С. 43-55.

2. Ерохин С.А., Загинаев В.В. Прогноз прорывоопасности горных озер Кыргызстана на основе их каталога. -В эл. кн. Мониторинг чрезвычайных ситуаций (mes.kg).
3. Устойчивость горных озер Центральной Азии. Риски воздействия и принятие мер. Оценочный доклад. –Отв.ред. Негматуллаев С.Х. –Душанбе, 2008. -51 с.
4. Пирмамадов У.Р. и др. Риск и последствия прорывов высокогорных озёр Таджикистана. Селевые потоки: катастрофы, риск, прогноз, защита. -Труды 6-й Международной конференции (Душанбе–Хорог, Таджикистан). -Том 1. –Душанбе: ООО «Promotion», 2020. –С. 1-24.
5. Пирназаров Р.Т., Хикматов Ф.Х. Тўғонли кўлларнинг гидрологик режими ва улар хавфини камайтириш масалалари. Монография. - Тошкент: Fan va texnologiya, 2013. - 176 б.
6. <https://24.kg/archive/ru/community/42145-2008/11/14/97949.html/>
7. <https://lenta.ru/news/2012/07/31/lake/>
8. Fazliddinovich, K. B., & Topvoldievich, P. R. (2018). Calculation of the outbreak discharges through a closure channel with trapezoid shape of cross-section. *European science review*, (7-8), 51-53.
9. Ahmadaliyev, Y. I., & Mamadalievich, X. A. (2021). Changes in the Natural Composition of the Land Fund and Its Protection (on the Example of Khojaabad District). *Academicia Globe: Inderscience Research*, 2(04), 165-168.
10. Ismoilovich, A. Y., & Erkinovich, M. A. (2022). THE USE OF HYDRONICS IN THE STUDY OF CHANGES OCCURRING IN THE PROCESS OF WATER USE. *PEDAGOGS jurnali*, 10(1), 148-154.
11. Равшан Топволдиевич Пирназаров, & Тохирбек Салим Ўғли Собиров (2022). ИҚЛИМ ЎЗГАРИШ ШАРОИТИДА СУВГА БЎЛГАН ТАЛАБЧАНЛИКНИНГ ОРТИШИ ВА УНИНГ ЕЧИМЛАРИ. *Academic research in educational sciences*, 3 (5), 404-408.
12. Хикматов, Б. Ф., & Пирназаров, Р. Т. (2020). ОЦЕНКА ПОСТУПЛЕНИЯ ТВЕРДОГО МАТЕРИАЛА В ЧАШУ ОЗЕРА КУРБАНКУЛЬ И АНАЛИЗ ДОННЫХ ОТЛОЖЕНИЙ. In *ФУНДАМЕНТАЛЬНЫЕ И ПРИКЛАДНЫЕ ИССЛЕДОВАНИЯ В ГИДРОМЕТЕОРОЛОГИИ, ВОДНОМ ХОЗЯЙСТВЕ И ГЕОЭКОЛОГИИ* (pp. 153-156).
13. Олимжон Исомиддинович Абдуғаниев, Турсуной Дилмуродовна Комилова, & Муҳаммадюсуф Темурхон Ўғли Мухториддинов (2022). УРБАНИЗАЦИЯЛАШГАН ҲУДУДЛАРНИНГ ЭКОЛОГИК ОЛАТИНИ БАҲОЛАШДА ГАТ-ТЕХНОЛОГИЯЛАРДАН ФОЙДАЛАНИШ МЕТОДЛАРИ. *Academic research in educational sciences*, 3 (5), 757-765.
14. Абдуғаниев, О. И. (2022). ЛАНДШАФТ ВА БИОЛОГИК ХИЛМА-ХИЛЛИКНИ ГАТ-ТАХЛИЛ АСОСИДА БАҲОЛАШ. *Новости образования: исследование в XXI веке*, 1(1), 53-58.
15. Abduvaliyev, N. A. A., Namdamova, F. A. Q., & Eraliyev, Z. Z. Q. (2021). LANDSHAFT OMILI ASOSIDA AHOLI HUDUDIY



TAKRIBINI TAKOMILLASHTIRISH. *Oriental renaissance: Innovative, educational, natural and social sciences*, 1(11), 1219-1223.

16. Холиков, Р., & Қўчқаров, О. (2021, August). BASIC PRINCIPLES OF URBAN ECOLOGICAL TERRITORIAL ORGANIZATION OF URBAN DEVELOPMENT: <https://doi.org/10.47100/conferences.v1i1.1326>. In *RESEARCH SUPPORT CENTER CONFERENCES* (No. 18.06).

17. Pirnazarov, R., Topvoldiyeva, M., & Kenjayeva, O. (2021, August). USE OF GRAPHIC ORGANIZERS IN THE LESSON PROCESS: <https://doi.org/10.47100/conferences.v1i1.1387>. In *RESEARCH SUPPORT CENTER CONFERENCES* (No. 18.06).

18. Muhitdinov, I. (2022). O'ZBEKISTONNING KO'LLARI VA SUV OMBORLARI. *Yosh Tadqiqotchi Jurnali*, 1(2), 261-263.

19. Zarifjon o'g'li, M. Z., & Ihtiyorjon o'g'li, M. I. (2022). FARGONA VODIYSINING IQLIMI VA YOGINLARI. *PEDAGOGS jurnali*, 2(1), 49-52.

20. Mamatisakov, J. J. O. G. L., & Muhitdinov, I. I. O. G. L. (2021). PROSPECTS OF DEVELOPMENT OF ECOTOURISM IN THE PROTECTED NATURAL AREAS OF FERGANA REGION. *Scientific progress*, 2(3), 986-989.

21. Topvoldievich, P. R., & Ugli, M. I. I. Hydrological Description of Some Small Mountain Rivers in the Fergana Valley. *JournalNX*, 6(12), 264-267.

22. Jahongirmirzo Jamoliddin, O. G. (2021). 'Li Mamatisakov, Ilhomjon Ihtiyorjon O 'G 'Li Muhitdinov, Ablazbek Erkinjon Ogli Madraximov PROSPECTS OF DEVELOPMENT OF AGRICULTURAL TOURISM IN FERGANA REGION. *Scientific progress*, 8.

23. Khikmatov Bekzod Fazliddinovich, & Pirnazarov Ravshan Topvoldievich (2018). Calculation of the outbreak discharges through a closure channel with trapezoid shape of cross-section. *European science review*, (7-8), 51-53.

24. Mahkamov, E. (2021, August). GEOGRAPHICAL DISTRIBUTION OF MEDICAL PLANTS OF THE FERGANA VALLEY, RECREATION POSSIBILITIES AND GEOECOLOGICAL ASPECTS OF THEIR PROTECTION: <https://doi.org/10.47100/conferences.v1i1.1414>. In *RESEARCH SUPPORT CENTER CONFERENCES* (No. 18.06).

25. Elyorjon G'ayratovich Mahkamov, & Dilafruz Baxromjon Qizi Karimqulova (2021). EKOTURISTIK MARSHRUTLAR VA ULARNI ISHLAB CHIQUISH USULLARI. *Academic research in educational sciences*, 2 (12), 1137-1140.

26. Muhitdinov, I. I. (2021). Kichik tog'daryolari oqiminig shakllanishida meteorologik omllarning roli (Farg'ona vodiysining janubiy qismi misolida). *magistrlik dissertatsiyasi.- Farg'ona*, 87.

МУҲОФАЗА ЭТИЛАДИГАН ТАБИЙ ҲУДУДЛАРНИНГ АСОСИЙ ТОИФАЛАРИ ВА ТАСНИФЛАРИ

О. И. Абдуганиев

А. Мадрахимов

Фарғона давлат университети

АННОТАЦИЯ

Мазкур мақолада муҳофаза этиладиган табиий ҳудудларнинг асосий тоифалари ва таснифлари таҳлил қилинган бўлиб, уларни тоифаларини ўрганиш, таснифлаш ҳамда ягона тизимга бирлаштиришнинг илмий ва назарий асосларини кўриб чиқилган.

Калит сўзлар: муҳофаза этиладиган табиий ҳудудлар, IUCN, барқарор ривожланиш, биологик ва ландшафт хилма-хиллиги, туризм, рекреация, экотизм.

КИРИШ

Ҳозирги кунда дунёнинг деярли барча мамлакатларида муҳофаза этиладиган табиий ҳудуд(МЭТХ)лар тизими орқали табиатни муҳофаза қилиш ва ундан оқилона фойдаланиш ғояси миллий анъаналар ва халқаро тажрибасини ўзлаштириш ҳисобига аста-секин такомиллашиб бормоқда. IUCN томонидан берилган маълумотларга кўра (2006) дунё миқёсида муҳофаза қилинадиган ҳудудларнинг тоифаси ва турлари жуда хилма-хил бўлиб, ҳаттоки бир тоифадаги ва бир хил номланишдаги МЭТХларнинг ҳуқуқий мақоми ҳам айрим ҳолларда бир биридан кескин фарқ қилишини кузатилади.

Шунинг учун, МЭТХларини барча хусусиятларини қамраб оладиган ва мамлакатлар қонунчилигига тўлиқ мос келадиган таснифни ишлаб чиқиш долзарб масалалардан биридир. Бу борада табиатни ҳудудий муҳофаза қилиш соҳасидаги етакчи халқаро ташкилот - Табиатни муҳофаза қилиш халқаро уюшмаси (IUCN) томонидан МЭТХларни таснифлаш билан боғлиқ тадқиқотлар олиб борилмоқда [3, 4].

МЭТХларни халқаро даражада бошқарувчи IUCN ташкилоти 1948 йилда ташкил этилган бўлиб, бугунги кунда унинг аъзолари 100 дан ортиқ давлат ва турли нодавлат ташкилотларда фаолият олиб бормоқда. IUCNнинг олти Комиссияси таркибида 10,000 дан ортиқ эксперт-кўнгилчилар ва ишчи гуруҳлар турли лойиҳалар доирасида бирлашган. Мазкур экспертларнинг иш фаолиятида алоҳида эътибор асосан, биологик хилма-хилликни ва турларнинг яшаш жойларини муҳофаза қилиш, табиатдан оқилона фойдаланишни бошқариш масалаларига қаратилган [26].

АДАБИЁТЛАР ТАҲЛИЛИ ВА МЕТОДОЛОГИЯ

МЭТХлар билан боғлиқ масалалар IUCN ташкил этилганидан буён асосий устувор йўналишлар қаторидан ўрин

олган. МЭТХлар бўйича Бутун Жаҳон Конгрессида муҳофаза этиладиган табиий ҳудудларни режалаштириш ва таснифлаш ишларини бошқаришда IUCN етакчилик қилмоқда. Грецияда 1958 йилда Афина шаҳрида ўтказилган IUCNнинг олтинчи Бош Ассамблеясида табиатни муҳофаза қилиш ва ундан оқилона фойдаланиш борасида тажриба алмашувини йўлга қўйиш мақсадида Миллий боғлар бўйича биринчи Ҳалқаро конференция ўтказиш тавсия этилган. Мазкур таклиф 1962 йилда АҚШнинг Сиэтл шаҳрида 1962 йил июл ойида амалга оширилган. МЭТХлар бўйича Ҳалқаро Конгресс томонидан ҳар 10 йилда ҳалқаро конференция ва амалий учрашувлар ташкил этилиб келинмоқда. Мазкур тадбирлар бутун дунё миқёсида қўриқхона фаолиятини назарий ва амалий жиҳатдан йўлга қўйилишига ҳамда МЭТХлар билан боғлиқ амалий ишларни тез ривожланишига кучли таъсир кўрсатди [26, 5, 6].

НАТИЖА ВА МУҲОКАМАЛАР

IUCNнинг олтинчи Бош Ассамблеясида БМТ томонидан дунё бўйича миллий боғлар ва МЭТХлар мақомига тенг кела оладиган муҳофаза этиладиган ҳудудларни рўйхатини тузиш таклифи берилган. Мазкур рўйхат биринчи мартда 1962 йилда IUCN томонидан нашр этилган. Ҳозирги кунда ҳам БМТнинг МЭТХлар бўйича рўйхати приоритет бўлиб, дунё бўйича МЭТХлар ва уларнинг тизими тўғрисида маълумот берувчи асосий манбаа ҳисобланади.

IUCN томонидан МЭТХлар бўйича ишлаб чиқилган тасниф жаҳон миқёсида тан олинган. Биринчи тасниф IUCN томонидан 1978 йилда, кейинги навбатда 1994 йилда ишлаб чиқилган. Ушбу таснифга мувофиқ, МЭТХларнинг олти асосий тоифаси ва иккита кичик тоифаси мавжуд (1-жадвал). Таъкидлаш жоизки, бу жадвалнинг мазмунидан келиб чиққан ҳолда, IUCN таснифи муҳофаза қилинадиган ҳудудларнинг давлатлар қонунчилиги бўйича амалга оширилган миллий таснифлардан сезиларли даражада фарқ қилади. Таснифларни тақослашда ёки амалиётга жорий этишда муҳофаза қилинадиган табиий ҳудудларни ташкил этиш мақсади ва йўналишига, яъни амалий аспектига эътибор қаратилади: рекреация ва туризм, табиий ресурслардан барқарор фойдаланиш, анъанавий табиатдан фойдаланишни ва бошқалар [1, 2, 26].

Нуфузли халқаро ташкилотларнинг ҳисоботларида келтирилган материалларга кўра, сўнгги ўн йилликлар ичида қўриқланадиган ҳудудлар сони барқарор равишда кўпайиб бормоқда. Масалан, 1962 йилда уларнинг сони 9214, 1972 йилда - 16394, 1982 йилда - 27794, 1992 йилда - 48388 тани ташкил этган. МЭТХлар бўйича Конгресс маълумотларига кўра, 2003 йилга келиб дунёда 102102 та қўриқланадиган ҳудуд ташкил этилган бўлиб, уларнинг умумий майдони 18,8 миллион км² ташкил этган (БМТнинг 2003 йилдаги МЭТХлар бўйича рўйхати).

Ўтган йиллардаги МЭТХлар бўйича Конгресс томонидан берилган ҳисоботларда дунёда муҳофаза қилинадиган табиий ҳудудлар сони, тури ва тоифалари ҳам ошиб бормоқда. Масалан,



2005 йилнинг бошида муҳофаза қилинадиган ҳудудлар бўйича Бутунжаҳон маълумотлар базасида 108786 та ҳудуд ва объектлар МЭТХ сифатида рўйхатдан ўтказилган. Уларнинг умумий майдони 20 миллион км²га ташкил этган. Ушбу ҳудудларнинг умумий майдони 2008 йилга келиб, 21 миллион км² дан зиёд майдонни қамраб олган ва 120000 дан зиёд МЭТХлар рўйхатдан ўтказилган.

Ҳар бир давлатнинг Муҳофаза этиладиган ҳудудлари дунё бўйича МЭТХлар тизимининг бир қисми ҳисобланади. Мазкур ҳудудларнинг ташкил этилиши дунё миқёсида табиий, экологик ва маданий аҳамиятга эга бўлган ва халқаро ташкилотлар томонидан эътироф этилган ҳудуд ва объектларни сақлаб қолишга эришилди. БМТнинг муҳофаза этиладиган ҳудудлар тўғрисидаги рўйхатига кўра (Deguignet M. United Nations List of Protected Areas, 2014), 2014 йилга келиб, МЭТХларнинг сони 209 мингдан ортиб кетганлигини кўришимиз мумкин. МЭТХлар эгаллаган майдон эса, 32 млн. км² дан ортиб кетган. Ер шарида қуруқликнинг 14%, дунё океанининг 3,41%и МЭТХ сифатида муҳофазага олинган. МЭТХларнинг сони ва эгаллаган майдонини 1962 йилга нисбатан тақослаганимизда, уларнинг сони 23 маротабага, майдони эса 8 маротаба ортганини кўришимиз мумкин (1-чизма).

МЭТХларнинг халқаро миқёсдаги тушунчаси ва категориялари Халқаро табиатни муҳофаза қилиш уюшмаси (IUCN) томонидан амалга оширилган бўлиб, қуйидагича таъриф берилган: муҳофаза этиладиган ҳудуд – бу биологик хилма-хилликни қўллаб-қувватлаш ҳамда табиий ресурслар ва улар билан боғлиқ маданият элементларини сақлаб қолиш учун мўлжалланган, бундай мақсадга хос бўлган қонуний ва маъмурий бошқарув тартибига бўйсунган қуруқлик ва/ёки денгиз қисми (IUCN, 1994). Халқаро табиатни муҳофаза қилиш уюшмаси (ХТМКУ) томонидан 1978 йилда МЭТХлар клацификациясини амалга оширган бўлиб, улар 6 катогорияга ажратилган. Шунингдек, МЭТХларнинг клацификацияси 1994 йилда такомиллаштирилган.

IUCN таснифидаги МЭТХларнинг IV-VI категорияларида турли кўринишдаги хўжалик фаолиятини кенг миқёсда амалга ошириш мумкин. Масалан, IUCN бўйича МЭТХларнинг функцияларидан қуйидаги амалий жиҳатларига эътибор қаратилган: туризм ва рекреация, табиий ресурслардан барқарор фойдаланиш, экология ва атроф-муҳитни муҳофаза қилиш соҳасини қўллаб қувватлаш ва бошқ. Халқаро ҳуқуқ нормалари бўйича IUCN классификацияда ва турли мамлакатларнинг миллий қонунчилигида МЭТХларнинг тушунчаси ҳамда категориялари ўртасида ўзаро боғлиқлик бўйича ҳам умумий фикрлар йўқ.

Масалан, А.С.Кротик бўйича дендрологик парк ва ботаника боғи II категорияга мансуб бўлса, давлат табиат буюртма кўриқхоналари IV категорияга киритилган. Ўз ўрнида Т.В.Ковалева дендрологик парк ва ботаника боғини V категорияга, федерал аҳамиятга эга бўлган буюртма кўриқхоналарини III ва IV категорияга, регионал аҳамиятга эга бўлганларини эса, IV ва V категорияга мансуб МЭТХ деб ҳисоблайди [6, 7].

1-жадвал

Халқаро табиатни муҳофаза қилиш уюшмасининг МЭТХлар бўйича клацификацияси [27].

Тонфаси	Функцияси
Ia. Қаттиқ муҳофаза қилинадиган табиий резерватлар (Strict nature reserve)	Ноёб ёки типик экотизимларни, геологик ёки геоморфологик объектларни ёки биологик турларни ўз ичига олган ер ва /ёки денгиз қисми бўлиб, улардан фойдаланишнинг асосий шакли илмий-тадқиқот фаолияти ва экологик мониторингни юритиш белгиланган.
Ib. Ёввойи табиатни сақлаб қолиш учун бошқариладиган муҳофаза ҳудудлари (Wilderness area)	Қуруқлик ва/ёки денгизнинг одамлар жойлашмаган ёки аҳоли томонидан кучсиз ўзлаштирилган катта кўламдаги қисми бўлиб, уни табиий ҳолатини сақлашни таъминлайдиган тартиб (режимни)ни ушлаб туради.
II. Миллий боғ (National park)	Қуруқлик ҳудуди ва денгиз акваториясининг муҳофаза қилинадиган қисми бўлиб, асосан экотизимларни муҳофаза қилиш ва рекреация учун ташкил қилинади. Қуйидаги функцияларни бажаради: А) Бугунги ва келажак авлодлар манфаати ҳисобга олган ҳолда бир ёки бир неча экотизимларнинг экологик яхлитлигини сақлаб қолиш; Б) табиатдан фойдаланиш ва бошқа фаолият турларига рухсат бериледи, фақат миллий боғ режимига номувофик бўлганлари бундан мустасно. в) аҳолининг маънавий, илмий, маърифий, рекреацион ва сайёҳлик эҳтиёжларини қондириш ҳамда табиий муҳит ва маданий объектларни сақлаб қолиш мақсадларига мос келиши.
III. Табиий ёдгорликлари (Natural monument)	Ноёб, ўрнини тўлдириб бўлмайдиган, эстетик жиҳатдан қийматга эга бўлган бир ёки бир неча табиий ёки табиий ва маданий объектларини ҳамда ўзига хос табиий объект ва жараёнларни сақлаб қолиш учун ташкил этилан муҳофаза ҳудуди ҳисобланади.
IV. Турлар яшаш жойларни тартибга солинадиган ҳудудлар (Habitat/species management area)	Асосан биологик турларни яшаш жойларни сақлаб қолиш ёки зарурий шароитини қўллаб қуватлаш учун муҳофаза қилинадиган ҳудудни (қуруқлик ва / ёки денгиз) тартибга солиш йўли билан ташкил этилади.
V. Муҳофаза этиладиган ландшафт/акваландшафт (Protected landscape/seascape)	Асосан ландшафт ёки денгиз акваториясини сақлаб қолиш ва рекреация учун ташкил этилади. Бундай ҳудудлар ўзига хос эстетик, экологик ва/ёки маданий характери ва қўпинча биологик хилма-хилликнинг юқори даражасига эга бўлганлиги билан ажралиб турадиган, инсон ва табиатнинг узок давом этган ўзаро таъсири доирасида шакланган ҳудудлар ҳисобланади.

<p>VI. Табиий ресурслардан фойдаланишни бошқариш учун мўлжалланган муҳофаза этиладиган ҳудудлар (Managed resource protected area)</p>	<p>Маҳаллий аҳолини эътиёжини қондириш учун табиий экотизмлардан барқарор фойдаланиш билан бир қаторда узок йиллар давомида биологик хилма-хилликни муҳофазасини таъминлаш мақсадида кам ўзгаришга учраган табиий комплексларда ташкил этилади.</p>
---	---

В.Н.Горбачев ва Н.А.Соболевлар ўз тадқиқотларида буюртма кўриқхоналари аҳамиятидан қаттиқ назар IV категорияга киритишган. Н.А.Соболев эса, табиат боғини V категорияга, табиат ёдгорликларини эса III ва IV категорияларга тенглаштиради. Б.Британияда турли категорияга ва мазмунга эга бўлган МЭТХлар ташкил этилган. МЭТХлардаги табиий учаскаларни нуфузи ва асосий функцияси бўйича 12 категорияга ажратиш мумкин. Лекин, 12 категорияни номланишидаги айнан ўхшашлик ва фарқлар фақат Б.Британияни Англия, Шотландия, Уэльс ва Шимолий Ирландия каби ҳудудий бўлинмалари бўйича кузатилади. Дунёда бундай турли-туманликка ажабланмаса ҳам бўлади. Чунки, ҳалқаро даражадаги МЭТХларнинг тушунчаси бўйича турли-хил термин ва таърифлар жуда кўп бўлиб, уларнинг барчасидан фойдаланиб келинмоқда. Бундай хусусият амалиётда дунёнинг кўпгина мамлакатлари томонидан қўлланилади. Масалан, биргина Австралияда 50 хил номланишдаги МЭТХлар мавжуд [3, 4, 6, 7].

С.Лупачаева (2013) томонидан алоҳида муҳофаза этиладиган табиий ҳудудларнинг умумий клацификацияси таклиф этилган. Мазкур клацификацияда МЭТХларнинг аҳамияти, муҳофаза қилиш ёки кўриқланиш даражаси, ташкил этиш структурасининг тури, муҳофаза қилиш режимининг хусусияти асос қилиб олинган. Шунингдек, Россия Федерациясининг Қонуни бўйича МЭТХларнинг тоифалари ва турларини ҳалқарор стандартларга мос келиши таҳлил қилинган.

С.Скибин (2015) Россия Федерацияси қонунчилиги бўйича МЭТХлар тушунчаси ва категорияларига аниқлик киритишга ҳаракат қилган бўлиб, тадқиқот ишида МЭТХларнинг тоифалари бўйича амалга оширилган таснифларни IUCN бўйича қиёсий таҳлилни амалга оширган. Олинган натижалар асосида МЭТХлар ва уларнинг буфер зоналаридан хўжалик мақсадида фойдаланиш бўйича тавсиялар ишлаб чиққан.

Экологик хавфсизлик ва барқарорликни таъминлаш ёки биологик ва ландшафт хилма-хиллигини сақлаб қолиш муайян ҳудудлардаги ландшафтларни муҳофаза қилиш ҳамда уларни ресурсларини қайта тиклаш орқали амалга оширилмоқда. Чунки, муҳофазага олинган ҳудудлар нафақат ўзлари жойлашган ландшафтларнинг ноёб хусусиятларини сақлаб қолиш ва ресурсларини тиклаш, балки бутун минтақада иқтисодий, ижтимоий ва экологик барқарорлигини таъминлаш имконини беради. Бу вазифани бажариш учун эса, туман, вилоят ёки республика миқёсида экологик районлаштириш олиб борилмоқда.

ХУЛОСА

МЭТХлар турли вазифаларни (мухит яратувчи, ресурс сақловчи, объектни химоя қилувчи, туристик, рекреация, ахборот ва бошқ.) бажариш хусусиятига эга. Бу хусусиятлар бир-бири билан узвий боғланган ҳамда бир-бирини тўлдиради. Шунинг учун, МЭТХлар тизимида уларнинг тоифалари ёки турлари қанчалик тўлиқ иштирок этса, минтақада шаклланган мақсадли экологик мувозанатни узоқ йиллар давомида сақлаб туриш ҳамда улардан фойдаланиш учун қулай имконият яратилади. МЭТХларни ландшафтларни оптималлаштириш ёки улардан фойдаланиш мақсадида баҳолашда бу вазифалар ичидан энг муҳимини танлаб олиш катта аҳамиятга эгадир. Демак, МЭТХларга экотизим, агротизим ва урботизимлар билан биргаликда ягона тизимда регулятор, яъни тартибга келтирувчи сифатида қараш муҳимдир. Турли вазифаларни бажарувчи МЭТХларни ижтимоий-иқтисодий ва экологик жиҳатдан баҳолаш анча мураккаб ишдир. Шунинг учун, МЭТХларни тушунчаси ва тоифаларини аниқлаш ҳамда таснифлаш муҳим аҳамиятга эгадир.

Турли йилларда чоп этилган адабиётларда, халқаро конвенцияларда, қабул қилинган давлат қонунларида ва муҳофаза этиладиган ҳудудларнинг турли таснифларида умумий ўхшашлик бўлса-да, уларда ўзига хосликлар ҳамда фарқлар ҳам кузатилади. Бу фарқлар МЭТХларни тоифаларга ёки гуруҳларга ажратишда фойдаланилган тамойилларга ҳамда ҳар бир давлатнинг миллий қонунчилигидан келиб чиққан. Шунинг учун, МЭТХлар туғрисидаги қонун ёки таснифларни бирон бир мамлакатга ёки минтақага тўғридан тўғри тадбиқ этиб бўлмайди. МЭТХларнинг тушунчасини аниқлашда, уларни категорияларга ажратишда ҳамда классификациясида халқаро тажрибаларни ҳисобга олиш мақсадга мувофиқдир. Чунки, улар иқтисодий ва экологик манфаатлар бирлигини таъминлашга йўналтирилган муҳофаза қилинадиган ҳудудларнинг ягона экологик тизими(экологик каркас)ни яратиш имконини беради.

REFERENCES

1. Ahmadaliyev, Y. I., & Mamadalievich, X. A. (2021). Geoecological and Farm Stress Level (on the Example of Khojaabad District). *Academicia Globe: Inderscience Research*, 2(04), 169-174.
2. Ahmadaliyev, Y. I., & Mamadalievich, X. A. (2021). Changes in the Natural Composition of the Land Fund and Its Protection (on the Example of Khojaabad District). *Academicia Globe: Inderscience Research*, 2(04), 165-168.
3. Ismoilovich, A. Y., & Erkinovich, M. A. (2022). THE USE OF HYDRONICS IN THE STUDY OF CHANGES OCCURRING IN THE PROCESS OF WATER USE. *PEDAGOGS jurnali*, 10(1), 148-154.
4. Isomiddinovich, A. O. (2018). Comparative analysis of the protected natural territories of the Republic of Uzbekistan and the international Union of nature protection. *European science review*, (9-10-1), 67-70.



5. Isomiddinovich, A. O., & Yigitaliyevich, X. R. (2021). Territorial Structure and Stability of Ecological Framework. *International Journal of Progressive Sciences and Technologies*, 29(2), 462-467.
6. Олимжон Исомиддинович Абдуғаниев, Турсуной Дилмуродовна Комилова, & Муҳаммадсосуф Темурхон Ўғли Мухториддинов (2022). УРБАНИЗАЦИЯЛАШГАН ХУДУДЛАРНИНГ ЭКОЛОГИК ОЛАТИНИ БАҲОЛАШДА ГАТ-ТЕХНОЛОГИЯЛАРДАН ФОЙДАЛАНИШ МЕТОДЛАРИ. *Academic research in educational sciences*, 3 (5), 757-765.
7. Абдуғаниев, О. И. (2022). ЛАНДШАФТ ВА БИОЛОГИК ХИЛМА-ХИЛЛИКНИ ГАТ-ТАХЛИЛ АСОСИДА БАҲОЛАШ. *Новости образования: исследование в XXI веке*, 1(1), 53-58.
8. Равшан Топволдиевич Пирназаров, & Тоҳирбек Салим Ўғли Собиров (2022). ИҚЛИМ ЎЗГАРИШ ШАРОИТИДА СУВГА БЎЛГАН ТАЛАБЧАНЛИКНИНГ ОРТИШИ ВА УНИНГ ЕЧИМЛАРИ. *Academic research in educational sciences*, 3 (5), 404-408.
9. Абдувалиев, А. Х., & Парпиева, Г. М. (2022). ФАРҶОНА ВОДИЙСИДА АҲОЛИНИНГ ЕР БИЛАН ТАЪМИНЛАНГАНЛИК ДАРАЖАСИ ВА УНИНГ АҲОЛИ ЗИЧЛИГИГА ТАЪСИРИ. *Academic research in educational sciences*, 3(4), 1174-1183.
10. Abduvaliyev, N. A. A., Hamdamova, F. A. Q., & Eraliyev, Z. Z. Q. (2021). LANDSHAFT OMILI ASOSIDA AHOLI HUDUDIY TAKRIBINI TAKOMILLASHTIRISH. *Oriental renaissance: Innovative, educational, natural and social sciences*, 1(11), 1219-1223.
11. Холиков, Р., & Қўчқаров, О. (2021, August). BASIC PRINCIPLES OF URBANEKOLOGICAL TERRITORIAL ORGANIZATION OF URBAN DEVELOPMENT: <https://doi.org/10.47100/conferences.v1i1.1326>. In *RESEARCH SUPPORT CENTER CONFERENCES* (No. 18.06).
12. Холіков, Р., & Қо‘чқаров, О. (2021, July). BASIC PRINCIPLES OF URBANEKOLOGICAL TERRITORIAL ORGANIZATION OF URBAN DEVELOPMENT. In *Конференция*.
13. Muhitdinov, I. (2022). O'ZBEKISTONNING KO'LLARI VA SUV OMBORLARI. *Yosh Tadqiqotchi Jurnal*, 1(2), 261-263.
14. Zarifjon o'g'li, M. Z., & Ihtiyorjon o'g'li, M. I. (2022). FARGONA VODIYSINING IQLIMI VA YOGINLARI. *PEDAGOGS jurnali*, 2(1), 49-52.
15. Mamatisakov, J. J. O. G. L., & Muhitdinov, I. I. O. G. L. (2021). PROSPECTS OF DEVELOPMENT OF ECOTOURISM IN THE PROTECTED NATURAL AREAS OF FERGANA REGION. *Scientific progress*, 2(3), 986-989.
16. Topvoldievich, P. R., & Ugli, M. I. I. Hydrological Description of Some Small Mountain Rivers in the Fergana Valley. *JournalNX*, 6(12), 264-267.



17. Jahongirmirzo Jamoliddin, O. G. (2021). 'Li Mamatisakov, Ilhomjon Ihtiyorjon O 'G 'Li Muhitdinov, Ablazbek Erkinjon Ogli Madraximov PROSPECTS OF DEVELOPMENT OF AGRICULTURAL TOURISM IN FERGANA REGION. *Scientific progress*, 8.
18. Khikmatov Bekzod Fazliddinovich, & Pirnazarov Ravshan Topvoldievich (2018). Calculation of the outbreak discharges through a closure channel with trapezoid shape of cross-section. *European science review*, (7-8), 51-53.
19. Равшан Топволдиевич Пирназаров, & Тоҳирбек Салим Ўғли Собиров (2022). ИҚЛИМ ЎЗГАРИШ ШАРОИТИДА СУВГА БЎЛГАН ТАЛАБЧАНЛИКНИНГ ОРТИШИ ВА УНИНГ ЕЧИМЛАРИ. *Academic research in educational sciences*, 3 (5), 404-408.
20. Mahkamov, E. (2021, August). GEOGRAPHICAL DISTRIBUTION OF MEDICAL PLANTS OF THE FERGANA VALLEY, RECREATION POSSIBILITIES AND GEOECOLOGICAL ASPECTS OF THEIR PROTECTION: <https://doi.org/10.47100/conferences.v1i1.1414>. In *RESEARCH SUPPORT CENTER CONFERENCES* (No. 18.06).
21. Elyorjon G'ayratovich Mahkamov, & Dilafruz Baxromjon Qizi Karimqulova (2021). EKOTURISTIK MARSHRUTLAR VA ULARNI ISHLAB CHIQUISH USULLARI. *Academic research in educational sciences*, 2 (12), 1137-1140.
22. Dekhkanbaeva, M. N. (2022). Prospects Of Tourism Development In Uzbekistan. *The American Journal of Applied sciences*, 3(02), 95-99.
23. Хамидов, А. А., & Дехканбаева, М. Н. (2022). ИССЛЕДОВАНИЕ БИОГЕОГРАФИЧЕСКИХ ОСОБЕННОСТЕЙ ФЕРГАНСКОЙ ДОЛИНЫ. *Academic research in educational sciences*, 3(5), 881-886.
24. Dehkanbayeva, M. N. (2019). TERRITORIAL LOCATION AND FUNCTION OF SACRED LANDSCAPES (FERGANA REGION). *Экономика и социум*, (11), 919-921.
25. Muhitdinov, I. I. (2021). Kichik tog'daryolari oqiminig shakllanishida meteorologik omllarning roli (Farg'ona vodiysining janubiy qismi misolida). *magistrlik dissertatsiyasi.- Farg'ona*, 87.
26. Deguignet M., Juffe-Bignoli D., Harrison J., MacSharry B., Burgess N., Kingston N., (2014) Liste des Nations Unies des Aires Protégées 2014. UNEP-WCMC: Cambridge, UK.
27. IUCN (2007). Connectivity conservation. International experience in planning, establishment and management of biodiversity corridors. Gland, Switzerland: IUCN. 18 p.

ГЕОГРАФИЯ КРУПНЫХ ПЛОТИН

Равшан Топволдиевич Пирназаров

доцент кафедры географии Ферганского государственного университета

pirnazarov.73@mail.ru

Мадина Баходиржон кизи Журакузиева

магистрант кафедры географии Ферганского государственного университета

mjuraqoziyeva@gmail.com

АННОТАЦИЯ

В данной статье описаны крупные плотины, география их распространение в бассейнах рек и связанные с ними чрезвычайные ситуации.

Ключевые слова: гидротехнические сооружения, крупные плотины, трансграничные реки, чрезвычайные ситуации, гидроэнергетические ресурсы, активная сейсмическая зона.

ABSTRACT

This article describes huge dams, the geography of their distribution in river basins and related emergencies.

Keywords: hydraulic structures, huge dams, transboundary rivers, emergency situations, hydropower resources, active seismic zone.

ВВЕДЕНИЕ

В последние годы различные страны мира все чаще стремятся строить крупные плотины в бассейнах рек, чтобы получать дешевую электроэнергию. Это очень важно для развития экономики страны, но также ясно, что чрезвычайные ситуации, которые могут возникнуть в них, неизбежно поставят под угрозу жизнь людей. Рассматриваемые как огромный источник дохода, огромные убытки, которые могут возникнуть в результате строительства этих гигантских сооружений, игнорируются. Действительно, невозможно точно просчитать последствия этих потерь, угроз и опасностей. Особенно в горных районах Средней Азии строительство гидротехнических сооружений с такими огромными плотинами является явно опасным шагом с точки зрения безопасности людей. Потому что в геологических научно-полевых исследованиях, проведенных в 19 веке, было определено, что большая территория Центральной Азии

находится в районе магнитуды 9-10 (7,6 балла по шкале Рихтера) по шкале МСК-64. Сейсмологические исследования, проведенные в 50-х и 60-х годах прошлого века в связи со строительством Нурекского водохранилища в Таджикистане и Тохтагульского водохранилища в Кыргызстане, наглядно это подтвердили [1]. В частности, большие плотины, строящиеся одна за другой в одном речном бассейне, повышают риск затопления. Эти ситуации требуют анализа географического положения крупных гидротехнических сооружений, расположенных в речном бассейне, и оценки возможных в них чрезвычайных ситуаций.

ЛИТЕРАТУРА И МЕТОДОЛОГИЯ

Сведения о гидрологических сооружениях с плотинами впервые опубликовали Л.А.Молчанов, Н.Л.Корженевский, М.А.Первухин, Б.Б.Богословский, В.Н.Рейзвих, А.М.Никитин, позже Н.Е.Горелкин, Мягков С.В., Хикматов Ф.Х., Пирназаров Р. Т., Кудышкин В.А., Хикматов Б и др. исследования. Однако эти исследования посвящены изучению естественных плотинных озер, расположенные в горных районах. В них не уделялось особого внимания научным исследованиям, связанным с размещением гидротехнических сооружений с плотинами на бассейнах рек, опасными наводнениями, которые они могут вызывать, их последствиями, и разработкой мероприятий, направленных на снижение риска и ущерба от наводнений, и вопросы, связанные с этой проблемой, не были тщательно изучены. Вопросы, связанные с крупными гидротехническими сооружениями и связанными с ними чрезвычайными ситуациями, сохранились лишь в отраслевых сводках, научных сборниках и коротких заметках в средствах массовой информации.

РЕЗУЛЬТАТЫ

По данным источников, по состоянию на январь 2022 года в разных регионах мира насчитывается 57 плотин высотой более 200 метров. В этом списке первое место занимает Усойская плотина Сарезского озера. Плотины гидротехнических сооружений, построенных людьми, перечислены в следующих местах [5]. Высокие плотины, включенные в список, принадлежат 22 странам мира. В частности, в Китае имеется 14 высоких плотин, в Турции - 5, в США, Швейцарии, Иране - 4, в Колумбии и Мексике - по 3, в Бразилии, Канаде, России, Таджикистане и Индии - по 2, в остальных 10 странах - по 1 (Таблица 1).

Таблица 1

Список стран с самыми высокими плотинами в мире

№	Страны	Количество плотин	№	Страны	Количество плотин
1	Китай	14	12	Индия	2
2	Турция	5	13	Австрия	1
3	США	4	14	Гондурас	1
4	Швейцария	4	15	Грузия	1
5	Иран	4	16	Испания	1
6	Колумбия	3	17	Италия	1
7	Мексика	3	18	Кыргызстан	1
8	Бразилия	2	19	Малайзия	1
9	Канада	2	20	Филиппины	1
10	Россия	2	21	Черногория	1
11	Таджикистан	2	22	Эфиопия	1

Эти плотины территориально расположены в бассейнах 48 рек. В частности, на реке Карун (Иран) имеется 3 высоких плотины, по 2 на реках Колорадо (США) и китайских реках Меконг, Цзинхэ и Ялуныцзян и по 1 на бассейнах других рек. 14 из этих рек протекают по территории двух и более стран, то есть имеют трансграничное значение.

Международная комиссия по большим плотинам перечислила 177 крупных гидротехнических сооружений, производящих больше всего электроэнергии в мире. Они принадлежат 46 странам мира. В частности, 24 в Бразилии, 20 в США и Канаде, 18 в Китае, 15 в России, 13 в Японии, 8 в Индии, по 4 в Италии, Турции, Иране, Венесуэле, Колумбии, Мексике, по 3 в Пакистане, Германия, Тайвань, В Украине 2 крупных гидротехнических сооружения и по 1 в остальных 29 странах [5].

Эти сооружения расположены в бассейнах 107 рек, 30 из которых носят трансграничный характер. Следует отметить, что последовательное расположение крупных гидротехнических сооружений в бассейне одной реки приводит к нарастанию последствий потерь, которые могут возникнуть в них по тем или иным причинам. Потому что большой расход воды, вызванный обрушением сооружения в верхней части речного бассейна, вызывает обрушение плотины сооружения, расположенного ниже. Таких объектов 8 на реке Колумбия (США и Канада), 5 на Волге (Россия), Игуасу (Бразилия), Ла Гранд (Канада), Парана (Аргентина и Уругвай), Манкуаган (Канада), Рио Гранде (Бразилия).), 4 реки в Сан-Франциско (Бразилия), Хуанхэ (Китай), Ангара (Россия), Замбези (Замбия, Зимбабве, Мозамбик), Карони (Венесуэла), Карун (Иран), Колорадо

(США), Нельсон (Канада), Паранаиба (Бразилия и Парагвай), Фрот (Турция), Янцзы (Китай) 3 реки, Грихальва (Мексика), Енисей (Россия), Меконг (Китай), Нармада (Индия), Ниагара (США), Нил (Египет и Судан). , Сатледж (Индия), Синано (Япония), Тигр (Ирак и Турция), Токантис (Бразилия), Тонс (Япония), Уругвай (Аргентина, Уругвай, Бразилия), Уцзян (Китай), Инд (Пакистан), 2 реки [5]. Однако это положение не может быть основанием для того, чтобы мы пришли к ошибочному выводу о том, что уровень опасности сооружений, расположенных в остальных речных бассейнах, невысок. Поскольку в этот перечень входят только крупные сооружения с большой энергоёмкостью, к тому же, принимая во внимание, что в них необходимо набрать большое количество воды для получения большой мощности, понятно, что происходящая в них катастрофа будет очень опасна . В то же время, как отмечалось выше, в список включены только объекты с большой энергетической мощностью, и трудно поверить, что в этом речном бассейне нет других гидротехнических сооружений, не включенных в список из-за их малой мощности. Здесь же рассмотрим отдельно другую сторону дела.

Выше мы рассказали о самых больших плотинах в мире. Из имеющейся у нас информации мы изучили рейтинг высоких плотин, входящих в этот список, в списке крупных гидротехнических сооружений, производящих больше всего электроэнергии. Оказалось, что Нурекская ГЭС (304 м), занявшая 3-е место по высоте своей плотины, находится в списке на 20-м месте, Гранд-Диксанская ГЭС (285 м) на 6-м месте только на 114 место, Ингурская ГЭС на 7 месте (271,5 м) – 103, 9 Чикоасенская ГЭС (261 м) – 30, 11 Техри ГЭС (260,5 м) – 35, 17 Микинская ГЭС (243 м) – 60, Шуйбуя 23 ГЭС (233 м) - 72, Чиркейская ГЭС (232,5 м) - 177, Бхакра ГЭС (226 м) - 27 - 101, Гувера ГЭС (221,5 м) - 29) - 44 место, 36 место Глен-Канон ГЭС (216,4 м).) - 104 место, 37 место Тохтагульская ГЭС (215 м) - 127 место, 40 место Кебанская ГЭС (210 м) - 99 место Карун-3 ГЭС (205 м) 44 место - 48 место. Отсюда можно сделать вывод, что хотя некоторые плотины занимают первые места в мировом рейтинге по высоте, они представляют собой гидротехнические сооружения с небольшой энергоёмкостью. Например, 53-я по высоте в мире ГЭС Карун-1 (200 м), расположенная в Иране, входит в список крупных гидротехнических сооружений по выработке электроэнергии, а вторая по высоте плотина в мире - ГЭС Цзиньпин-1. (305 м) в Китае, 5-я ГЭС Силоду (285,5 м), 8-я Вайонт в Италии (261,6 м), 10-я ГЭС Ночджаду в Китае (261 м), 12-я Мавосин в Швейцарии (250 м), 14-я ГЭС Турции Деринер (249 м) и гидроэлектростанция Гилегл-Гибе (246 м) в

Эфиопии, занявшая 15-е место, и 21 другое сооружение с высокой плотинной не попали в список. Учитывая, что плотина Вайонт в Италии сегодня не работает, оставшиеся высокие сооружения плотины не обладают большой гидроэнергетической мощностью. Однако никто не может гарантировать, что плотина выдержит землетрясения, которые могут произойти в любое время из-за рельефа и сейсмических особенностей местности, где они расположены [5].

Сегодня среди стран мира начался уникальный конкурс на строительство высоких плотин. У этого человека ложное впечатление, что власть государства определяется высокими плотинами. По информации, сегодня разными странами планируется построить еще 11 плотин высотой более 230 метров, а на некоторых из них даже начаты строительные работы (табл. 2).

Таблица 2

Список плотин выше 230 метров в стадии строительства или планируемого строительства в мире

№	Название плотины	Высота, м	Название страны, где она расположена	Бассейн реки
1.	Рогунская ГЭС	335	Таджикистан	Вахш
2.	ГЭС Бахтиари	325	Иран	Бахтиари
3.	ГЭС Даштиджума	320	Таджикистан	Пяндж
4.	ГЭС Шуанцзянькоу	312	Китай	Даду
5.	ГЭС Лянкэхоу	295	Китай	Ялуньцзян
6.	Камбаратинская ГЭС-1	275	Кыргызстан	Нарын
7.	ГЭС Диаметр-Бхаса	272	Пакистан	Инд
8.	ГЭС Дасу	242	Пакистан	Инд
9.	Плотина Антамина	240	Перу	--
10.	Kishau Dam	236	Индия	Тонс
11.	ГЭС Behme	230	Ирак	Большой Заб

Примечательно то, что 1 из этих плотин находится в Перу, а остальные 10 принадлежат 7 странам азиатского континента. 2 из них расположены в Китае, Пакистане и Таджикистане, остальные – в Индии, Ираке, Иране и Кыргызстане. За исключением Индии, все остальные страны расположены в сейсмически активных регионах. Учитывая, что в этих районах вероятность землетрясений составляет от 7 до 9 баллов, становится ясно, что эти плотины приносят больше вреда, чем пользы. Это не только нанесет ущерб экономике одной страны, но и население других стран, расположенных ниже по течению от бассейна реки, окажется под угрозой затопления [4].

ОБСУЖДЕНИЕ

В результате техногенных катастроф, происходящих на крупных гидроэнергетических объектах, в первую очередь риску подвергаются жизни людей. Примеров этому в истории много. 7 августа 1875 года более 170 000 человек погибли, а здания были затоплены в результате прорыва плотины Баньсяо, построенной на реке Ру в провинции Хэнань, Китай. Однако высота плотины этого водохранилища, составляющая 118 метров над уровнем моря, составляет всего 24,5 метра, а в нем хранилось всего 375 миллионов м³ воды.

В научной литературе зафиксировано много сведений о таких явлениях. В частности, 9 октября 1963 года в результате обрушения дамбы, построенной на реке Виано в Италии, погибло около 3000 человек. Этот гидросооружение, построенный в 1961 году, через два года стал причиной трагической катастрофы: 90-метровые волны со скоростью 8-12 м/с обрушились на жилые кварталы. Потребовалось всего 7 минут, чтобы огромное сооружение рухнуло. Такие катастрофы произошли в Пакистане в 2005 году, во Вьетнаме в 2007 году и в России в 2009 году. Такие катастрофы до сих пор случаются в разных уголках мира. Здесь, в доказательство нашего мнения, остановимся на информации, связанной с разрушением плотины гидротехнических сооружений, произошедшим в последние годы.

13 февраля 2017 года из-за затяжных дождей в социальных сетях наблюдалось обрушение основного и второстепенного водосбросов самой высокой (235 метров) плотины Оровилль в озере Оровилл в США и оттуда начала течь вода. В результате мероприятий по предупреждению стихийных бедствий уровень воды в озере начал снижаться. Тем не менее, более 190 000 человек, проживающих примерно в восьми населенных пунктах, были эвакуированы [6], когда опасность не была полностью устранена.

По сообщению агентства «Синьхуа», 12 августа 2017 г. в Юэяне, провинция Хунань, Центральный Китай, произошло обрушение плотины гидроэлектростанции из-за неисправности в точке сброса из-за хронических проливных дождей, что привело к наводнению. В результате более 700 жителей были немедленно переселены в безопасное место [6]. Похожая история о катастрофе была опубликована в Washington Post 30 августа 2017 года. Отмечается, что в округе Бразория, штат Техас (США), из-за урагана «Харви» вода вылилась из плотины Аддикс. Ранее инженеры начали спускать воду из плотины Аддикс, чтобы предотвратить затопление прилегающей территории. Однако 29 августа уровень воды в плотине поднялся выше максимально возможного уровня [6].



Сайт Kun.uz сообщает, что 10 мая 2018 г. в результате обрушения плотины «Пател» в округе Субукия в Кении был затоплен ряд деревень, 2,5 тыс. человек получили ранения, более 40 человек погибли [6].

25 января 2019 г. 248 человек погибли и 226 пропали без вести в результате обрушения плотины Брумадинью, принадлежащей горнодобывающей компании Vale в штате Минас-Жерайс, Бразилия [2].

Последний случай, связанный с обрушением дамб, произошел в Узбекистане 1 мая 2020 года в водохранилище «Сардоба». В результате разрушения плотины водохранилища «Сардоба» емкостью 930 млн м³ были затоплены несколько районов Узбекистана и Казахстана, эвакуированы сотни тысяч жителей [3].

ЗАКЛЮЧЕНИЕ

Существует множество примеров аварий, происходящих на гидротехнических сооружениях. Ведь при строительстве любого гидротехнического сооружения необходимо тщательно анализировать природные условия местности и опираться на заключения специальных специалистов. Конечно, необходимо уделять особое внимание вопросам безопасности людей, проживающих ниже по течению рек. Правда, роль таких объектов в развитии экономики страны чрезвычайно велика, этого нельзя отрицать. Однако не следует забывать, что они служат людям и их комфортной жизни, и что обеспечение населения и его безопасности в глазах общества превыше всего.

REFERENCES

1. Алихонов Б., Қамаров Т. (2010). Трансчегаравий дарёлар: ақл-идрок ўзани лойқаланмасин. «Qishloq hayoti» газетаси, 6 апрель 2010 йил, 40-сон.
2. Зоҳидов А. (2020). Бир фалокатда ўн минглаб қурбон: тўғонларда юз берган энг йирик авариялар. <https://kun.uz/news/2020/05/04/bir-falokatda-on-minglab-qurbon-togonlarda-yuz-bergan-eng-yirik-avariyalar>
3. Рўзметов Д. (2020). "Сардоба"дан сабоқлар: "Сарез" кўли муаммоси. <https://review.uz/oz/post/sardobadan-saboqlar-sarez-koli-muammosi>
4. <http://expert.ru>
5. https://ru.wikipedia.org/wiki/%D0%9A%D1%80%D1%83%D0%BF%D0%BD%D0%B5%D0%B9%D1%88%D0%B8%D0%B5_%D0%93%D0%A%D0%A1_%D0%B2_%D0%BC%D0%B8%D1%80%D0%B5

6. Fazliddinovich, K. B., & Topvoldievich, P. R. (2018). Calculation of the outbreak discharges through a closure channel with trapezoid shape of cross-section. *European science review*, (7-8), 51-53.
7. Ahmadaliyev, Y. I., & Mamadalievich, X. A. (2021). Changes in the Natural Composition of the Land Fund and Its Protection (on the Example of Khojaabad District). *Academicia Globe: Inderscience Research*, 2(04), 165-168.
8. Ismoilovich, A. Y., & Erkinovich, M. A. (2022). THE USE OF HYDRONICS IN THE STUDY OF CHANGES OCCURRING IN THE PROCESS OF WATER USE. *PEDAGOGS journali*, 10(1), 148-154.
9. Равшан Топволдиевич Пирназаров, & Тоҳирбек Салим Ўғли Собиров (2022). ИҚЛИМ ЎЗГАРИШ ШАРОИТИДА СУВГА БЎЛГАН ТАЛАБЧАНЛИКНИНГ ОРТИШИ ВА УНИНГ ЕЧИМЛАРИ. *Academic research in educational sciences*, 3 (5), 404-408.
10. Хикматов, Б. Ф., & Пирназаров, Р. Т. (2020). ОЦЕНКА ПОСТУПЛЕНИЯ ТВЕРДОГО МАТЕРИАЛА В ЧАШУ ОЗЕРА КУРБАНКУЛЬ И АНАЛИЗ ДОННЫХ ОТЛОЖЕНИЙ. In *ФУНДАМЕНТАЛЬНЫЕ И ПРИКЛАДНЫЕ ИССЛЕДОВАНИЯ В ГИДРОМЕТЕОРОЛОГИИ, ВОДНОМ ХОЗЯЙСТВЕ И ГЕОЭКОЛОГИИ* (pp. 153-156).
11. Олимжон Исомиддинович Абдуғаниев, Турсунной Дилмуродовна Комилова, & Муҳаммадюсуф Темурхон Ўғли Мухториддинов (2022). УРБАНИЗАЦИЯЛАШГАН ХУДУДЛАРНИНГ ЭКОЛОГИК ОЛАТИНИ БАҲОЛАШДА ГАТ-ТЕХНОЛОГИЯЛАРДАН ФОЙДАЛАНИШ МЕТОДЛАРИ. *Academic research in educational sciences*, 3 (5), 757-765.
12. Абдуғаниев, О. И. (2022). ЛАНДШАФТ ВА БИОЛОГИК ХИЛМА-ХИЛЛИКНИ ГАТ-ТАХЛИЛ АСОСИДА БАҲОЛАШ. *Новости образования: исследование в XXI веке*, 1(1), 53-58.
13. Абдувалиев, А. Ҳ., & Парпиева, Г. М. (2022). ФАРҶОНА ВОДИЙСИДА АҲОЛИНИНГ ЕР БИЛАН ТАЪМИНЛАНГАНЛИК ДАРАЖАСИ ВА УНИНГ АҲОЛИ ЗИЧЛИГИГА ТАЪСИРИ. *Academic research in educational sciences*, 3(4), 1174-1183.
14. Abduvaliyev, N. A. A., Hamdamova, F. A. Q., & Eraliyev, Z. Z. Q. (2021). LANDSHAFT OMILI ASOSIDA AHOLI HUDUDIY TAKRIBINI TAKOMILLASHTIRISH. *Oriental renaissance: Innovative, educational, natural and social sciences*, 1(11), 1219-1223.
15. Холиков, Р., & Қўчқаров, О. (2021, August). BASIC PRINCIPLES OF URBANEKOLOGICAL TERRITORIAL ORGANIZATION OF URBAN DEVELOPMENT: <https://doi.org/10.21811/ares.2021.3.5.757-765>.

- org/10.47100/conferences. v1i1. 1326. In *RESEARCH SUPPORT CENTER CONFERENCES* (No. 18.06).
16. Pirnazarov, R., Topvoldiyeva, M., & Kenjayeva, O. (2021, August). USE OF GRAPHIC ORGANIZERS IN THE LESSON PROCESS: <https://doi.org/10.47100/conferences.v1i1.1387>. In *RESEARCH SUPPORT CENTER CONFERENCES* (No. 18.06).
17. Muhitdinov, I. (2022). O'ZBEKISTONNING KO'LLARI VA SUV OMBORLARI. *Yosh Tadqiqotchi Jurnal*, 1(2), 261-263.
18. Zarifjon o'g'li, M. Z., & Ihtiyorjon o'g'li, M. I. (2022). FARGONA VODIYSINING IQLIMI VA YOGINLARI. *PEDAGOGS jurnali*, 2(1), 49-52.
19. Mamatisakov, J. J. O. G. L., & Muhitdinov, I. I. O. G. L. (2021). PROSPECTS OF DEVELOPMENT OF ECOTOURISM IN THE PROTECTED NATURAL AREAS OF FERGANA REGION. *Scientific progress*, 2(3), 986-989.
20. Topvoldievich, P. R., & Ugli, M. I. I. Hydrological Description of Some Small Mountain Rivers in the Fergana Valley. *JournalNX*, 6(12), 264-267.
21. Jahongirmirzo Jamoliddin, O. G. (2021). 'Li Mamatisakov, Ilhomjon Ihtiyorjon O'g'li Muhitdinov, Ablazbek Erkinjon Ogli Madraximov PROSPECTS OF DEVELOPMENT OF AGRICULTURAL TOURISM IN FERGANA REGION. *Scientific progress*, 8.
22. Khikmatov Bekzod Fazliddinovich, & Pirnazarov Ravshan Topvoldievich (2018). Calculation of the outbreak discharges through a closure channel with trapezoid shape of cross-section. *European science review*, (7-8), 51-53.
23. Mahkamov, E. (2021, August). GEOGRAPHICAL DISTRIBUTION OF MEDICAL PLANTS OF THE FERGANA VALLEY, RECREATION POSSIBILITIES AND GEOECOLOGICAL ASPECTS OF THEIR PROTECTION: <https://doi.org/10.47100/conferences.v1i1.1414>. In *RESEARCH SUPPORT CENTER CONFERENCES* (No. 18.06).
24. Elyorjon G'ayratovich Mahkamov, & Dilafruz Baxromjon Qizi Karimqulova (2021). EKOTURISTIK MARSHRUTLAR VA ULARNI ISHLAB CHIQUISH USULLARI. *Academic research in educational sciences*, 2 (12), 1137-1140.
25. Muhitdinov, I. I. (2021). Kichik tog'daryolari oqiminig shakllanishida meteorologik omllarning roli (Farg'ona vodiysining janubiy qismi misolida). *magistrlik dissertatsiyasi.-Farg'ona*, 87.

MAKTAB GEOGRAFIYA TA'LIMIDA FOYDALANILADIGAN MATEMATIK FORMULALAR TAVSIFI

J. J. Mamatisakov

M. M. Qahhorova

S. I. Mo'minova

Farg'ona davlat universiteti

ANNOTATSIYA

Ushbu maqolada maktabda geografiya fanidan foydalaniladigan matematik masalalarning formulalari hamda ularning qisqacha bayoni keltirilgan. Bu o'quvchilarning amaliyot darslarida tabiatdagi jarayonlarni matematik jihatdan aniq tushinishlariga, hamda nazariy ma'lumotlarni amaliyotda qo'llashlari uchun yordam beradi.

Kalit so'zlar: predmet, sonli masshtab, mutloq balandlik, atmosfera bosimi, gorizontallar, radiatsiya, nisbiy namlik, babine formulasi, baromerik bosqich, albedo, adiabatik jarayon.

ABSTRACT

This article presents formulas of mathematical problems used in geography at school and their brief description. It helps students to mathematically clearly understand natural processes in practice classes, and to apply theoretical information in practice.

Keywords: object, numerical scale, absolute height, atmospheric pressure, horizontals, radiation, relative humidity, Babine's formula, barometric phase, albedo, adiabatic process

KIRISH

Geografiya ta'limini o'rganishda matematik tadqiqot usullaridan foydalanish juda ham yaxshi samara beradi. Predmetlardan olingan ma'lumotlardan foydalana bilishni o'rgatish, ularning fikrlash qobiliyatlarini faollashtirish va bilimlarini chuqurlashtirish zarur. Matematika kursida o'rganilgan son o'qi, o'zgaruvchi manfiy va musbat sonlar funksiya grafigi, diagrammalar dastlabki amaliy ishlar: ob-havoni o'lchash bo'yicha o'rtacha ko'plik, oylik va yillik ma'lumotlar to'plab, o'sha kuzatilgan natijalar asosida mustaqil holda bulutsiz, ochiq, o'zgaruvchan, yog'inli, sovuq kunlarning ustunsimon diagrammasini tuzish mumkin bo'ladi.

ADABIYOTLAR TAHLILI VA METODOLOGIYA

Matematikada o'rganilgan uzunlik o'lchov birligi birlik kesma «Sonli masshtab» tushunchalari asosida aniq masofani turli xil masshtabdagi kartalardan foydalanib masalalar yechish mumkin. Geografiya fani materiallarini yaxshi o'zlashtirib olish uchun matematikaning burchak, burchakli gradus va radial o'lchovi, aylana, aylana yoyi, yoyining uzunligi, musbat va manfiy sonlar, nol, protsent, aylana uzunligi, yuza, hajm, o'lchov birliklari, paralellik, uchburchaklar yasash kabi tushunchalari daryolarning uzunligini aniqlash, yer yuzasidagi turli shaharlar o'rtasidagi masofani aniqlash ko'l va dengiz yuzasini hisoblash uchun zarur materiallar hisoblanadi. Tajribalar shuni ko'rsatadiki, matematikadan olgan bilimlarga asoslangan taqdiridagina, o'quvchilar mutloq balandlik, ob-havoning asosiy elementlari - havo harorati, atmosfera bosimi va havo namligini hisoblash, havoning suv bug'lariga to'yinishi kabi tushunchalarni oson o'zlashtirib oladi. Geografiya o'qituvchisi matematika geografiyaga oid mavzularni bayon qilishda o'quvchilar matematik hisob-kitobni yaxshi o'zlashtirib olishlari zarur. Maydonni o'lchash, ko'z bilan chamalab plan tuzish, turli xil asboblarni ishlatish bunda muhim omil bo'lib xizmat qiladi. Matematika o'qituvchisi uchburchaklar yasashga doir mavzularni o'quvchilarga tushuntirishda geografik xarakterdagi turli xil masalalardan foydalanish mumkin. Geografik xarakterdagi turli xil savollar tuzish ham mumkin. Kompasni olib, shimol, shimoli-sharq, shimol va sharq, shimol va janub, janub va janubiy sharq o'rtasida qanday burchaklar yotadi? Shuningdek, aholi yashaydigan punktlar orasidagi masofani aniqlash, aholi soni, aholi zichligi, ish bilan band aholi foizini topish, ishlab chiqarish sur'atlarini o'sishi va kamayishi, ish haqqini o'sib borishi, yer yuzida quruqlik va suv yuzasini ulushi, korxonalar va tashkilotlarning turli xil miqdoriy ko'rsatkichlarni diagrammalarini tuzish masalalarini hal etish mumkin.

Bundan tashqari topografik karta yordamida gorizontallar va ular orasidagi masofani o'lchash, bu haqidagi bilim va malakalarni oshirishga doir masala va misollar yechish geografiya hamda matematika faning o'zaro aloqador ekanini ochib beradi.

Yuqoridagilardan ko'rinib turibdiki, geografiya matematika predmetlari materiallari bamisoli bir bog'lovchi vazifasini bajaradi. Bu fan o'qituvchilari zimmasiga har tomonlama bilimli bo'lish ma'suliyatini yuklaydi. Predmetlararo aloqa o'rnatish va ta'lim tarbiya jarayonining samaradorligini oshirish o'quvchilarning har tomonlama to'liq va mustaqil bilim olishlariga katta imkoniyat tug'diradi. Predmetlararo aloqani kompleks ravishda amalga oshirishda sinfda uyushtirilgan darslar bilan chegaralanib qolmasdan, balki sinfda olingan ma'lumotlarni sinfdan tashqari olib boriladigan

geografik kuzatishlar bilan uzviy bog'lash kerak bo'ladi, shundagina biz predmetlararo aloqani asosli va to'g'ri hal etib, o'quvchilarga har tomonlama chuqur, mustahkam bilim bergan bo'lamiz.

Quyosh va atmosfera radiatsiyasi

1. Quyosh nurlarining tushish burchagini joyning geografik kengligiga bog'liqligi

$$i = 90^\circ \text{Cos}\varphi$$

i – quyosh nurlarini tushish burchagi

φ – joyning geografik kengligi

2. Yalpi radiatsiya (kkal/sm^2) mln

$$Q = J + D$$

Q – yalpi radiatsiya

J – to'g'ri radiatsiya

D – tarqoq radiatsiya

3. Radiatsiya miqdorining quyoshning ufqdan balandligiga bog'liqligi

$$J = J_0 - \text{Sin}\alpha^\circ$$

J – radiatsiya intensivligi ($\text{no}l \text{ sm}^2$)mln

J_0 – Quyosh doimiysi ($2.0 \text{ kal}/\text{sm}^2/\text{min}$)

$\text{Sin}\alpha^\circ$ – Quyoshning ufqdan burchak balandligi

4. Yuzaning nur qaytarish xususiyati.

$$A = \frac{R}{Q} \cdot 100\%$$

A – albedo (%)

Q – yalpi radiatsiya ($\text{kal}/\text{sm}^2/\text{min}$)

R – qaytgan radiatsiya ($\text{kal}/\text{sm}^2/\text{min}$)

5. Atmosferada quruq adiabatik jarayoni aniqlash

$$T_n = T - 1^\circ \frac{h}{100}$$

T_n – ma'lum balandlikka ko'tarilgan havoning harorati

T – ko'tarilgan havoning dastlabki harorati

h – balandlik (metr)

6. Atmosfera nam adiabatik jarayonni aniqlash

$$T_h = T - 0,6 \frac{h}{100}$$

Havoning namligi

7. Mutloqiy namlik, q

$$q = \frac{106\ell}{1 - 0,004 \cdot t^\circ}$$

ℓ – suv bug‘lanishining elastikligi mm

$$q = \frac{0.8l}{1 + 0.004 \cdot t}$$

ℓ – suv bug‘lanishining elastikligi mb

t° – havoning xarorati

0.004 havoning kengayish koiffitsenti

8. Nisbiy namlik, r %

$$r = \frac{\ell}{E} \cdot 100\%$$

E – to‘yingan havodagi suv bug‘lanishining elastikligi mm,mb

9. Namlik yetmasligi l mm,mb

$$l = E - \ell$$

10. To‘yingan suv bug‘lanishning elastikligi, E mm, mb

$$E = e + d$$

$$E = \frac{100}{r} \cdot e$$

11. Atmosfera yog‘inlari, yog‘inlarining intensivligini aniqlash, i mm/min

$$i = \frac{h}{t}$$

h – yog‘in qalinligi, mm

t – vaqt, minut hisobida

12. 1 gektarga tushgan yong‘in miqdori a , tonna/ga

$$a = 10 \cdot h$$

13. Namlanish koiffitsenti. K

$$k = \frac{r}{E}$$

r – yog‘in miqdori, mm

E – bug‘lanish imkoniyati, mm

14. Babine formulasi

$$h - 8000 \frac{2(P_1 - P_2)}{P_1 + P_2} \cdot (1 + 0.004 \cdot t)$$

h – ikki punkt o'rtasidagi balandlik farqi metr

P_1 – quyi punktdagi havo bosimi mm,mb

P_2 – yuqori punktdagi havo bosimi mm,mb

t – o'rtacha havo temperaturasi

15. Baromerik bosqich h^1 metir

$$h^1 = \frac{8000}{P} (1 + 0,004 \cdot t)$$

$$h_0 = P \frac{h}{n}$$

h_0 = dengiz satxiga keltirilgan bosim

16. Shamolning kuchi

$$P = 0,25 \cdot v^2$$

v – shamolning tezligi, m/sek

yerning harorati

17. Yerning sutkalik haroratining chiziqish tezligi v , m/sek

$$v = 464 \cdot \cos a$$

464 m/sek – ekvatoridagi chiziqi tezligi

18. 21-mart va 23-sentyabr kunlari tush paytida quyoshning burchak balandligi h°

$$h^\circ = 90^\circ - \varphi$$

19. 22-dekabr kuni tush paytida quyoshning burchak balandligi h°

$$h^\circ = 90^\circ - \varphi + 23^\circ 27 \text{ min}$$

20. 21-mart va 23-sentyabr kunlari tush paytida joyning geografik kenligini aniqlash

$$\varphi = 90^\circ - h^\circ$$

h° - tush paytidagi quyoshning burchak balandligi.

21. Vaqtni aniqlash.

a) Sharqiy yarimshardagi nuqtalarning qaysi soat mintaqasida joylashganligini aniqlash formulasi:

$$S_{shq} = (\lambda - 7^\circ 30') : 15^\circ$$

λ - obyektning geografik uzunligi

7°30' - har bir soat mintaqasining o'rtasidan o'tuvchi meridian g'arb yoki sharq

tomonga hisoblanadigan qiymati;

15° - yerning o'z o'qi atrofida bir soat davomida aylanish burchagi;

b) G'arbiy yarimshardagi nuqtalarning qaysi soat mintaqasida joylashganligini aniqlash formulasi:

$$S_{g'b} = 24 - (\lambda - 7^{\circ}30') : 15^{\circ}$$

24-soat mintaqasi soni

λ - obyektning geografik uzunligi

7°30' - har bir soat mintaqasining o'rtasidan o'tuvchi meridian g'arb yoki

sharq tomonga hisoblanadigan qiymati;

15° - yerning o'z o'qi atrofida bir soat davomida aylanish burchagi;

Mazkur formulalar orqali yer sharining istalgan nuqtasida ma'lum geografik obyektning qaysi qaysi soat mintaqasida joylashganligini aniqlash mumkin.

Shimoliy qutbdan janubiy qutbgacha bitta meridianda joylashgan nuqtalarda vaqt bir xil bo'ladi, ya'ni bitta meridianning hamma joyida vaqt bir xildir. Bu vaqt mahalliy vaqt deyiladi. U quyidagi formula yordamida aniqlanadi:

$$m = M - N + f$$

Bu yerda: m - mahalliy vaqt;

M - soat mintaqasidagi vaqt;

N - soat mintaqasining raqami;

f - joyning geografik uzunligi (vaqt hisobida).

Bitta soat mintaqasidagi vaqt mintaq vaqti deb ataladi. O'rtasidan Bosh meridian o'tgan soat mintaqasi nolinci (yigirma to'rtinchi) mintaq deb qabul qilingan. Mintaqalar hisobi ana shu meridiandan boshlanadi. Mintaqalar birinchi mintaqadan 24-mintaqagacha davom etadi. Har bir mintaq vaqti qo'shni mintaq vaqtidan 1 soatga farq qiladi.

Mintaq vaqti quyidagi formula yordamida topiladi:

$$M = N + m - f$$

M - soat mintaqasidagi vaqt;

N - soat mintaqasining raqami;

m - mahalliy vaqt;

f - joyning geografik uzunligi (vaqt hisobida).

Grinvich rasadxonasi meridianining har ikki tomonidan $7^{\circ}30'$ oraliqdagi mintaqa raqami nol bo'lib, bu mintaqa vaqti dunyo vaqti yoki xalqaro vaqt deb ataladi. U quyidagi formula yordamida aniqlanadi:

$$X = M - N$$

X - xalqaro vaqt;

M - soat mintaqasidagi vaqt;

N - soat mintaqasining raqami.

XULOSA

Ushbu maqolada maktabda geografiya fanidan foydalaniladigan matematik masalalarning formulalari hamda ularning qisqacha tavsifi bayon qilindi. Bu masalalar maktab o'quvchilarining amaliy dars mashg'ulotlarida tabiatda sodir bo'layotgan hodisalarni: nega quyosh yerning hamma nuqtasini bir xil yoritmasligi, bir xil isitmasligi ya'ni turli mintaqalarda turlicha harorat kuzatilishi, yerning turli mintaqalaridagi vaqt bir-biridan farq qilishi, kun bilan tun, yil fasllari almashinish va boshqa jarayonlarni to'liqroq tushinishga yordam beradi.

REFERENCES

1. Аҳмадалиев, Ю. И., & Абдуганиев, О. И. (2019). The value of geocological principles in the system of protected natural territories. In *Узбекистон ва Россияда география фани: умумий муаммолар, ҳамкорлик салоҳияти ва истиқболи* (pp. 48-50).
2. Ahmadaliyev, Y. I., & Mamadalievich, X. A. (2021). Geocological and Farm Stress Level (on the Example of Khojaabad District). *Academicia Globe: Inderscience Research*, 2(04), 169-174.
3. Аҳмадалиев, Ю. (2018). Топонимика ва географик терминшунослик.
4. Аҳмадалиев, Ю. (2011). Фарғона вилояти топонимлари.
5. Абдуганиев, О. И., Махкамов, Э. Г., & Комилова, Т. Д. (2020). ГЕОЭКОЛОГИЧЕСКИЕ ПРОБЛЕМЫ ФЕРГАНСКОЙ ДОЛИНЕ И ПУТИ ИХ РЕШЕНИЯ. *Экономика и социум*, (4), 1072-1077.
6. Абдуганиев, О. И., & Махкамов, Э. Г. (2019). Географические особенности организации туристско-рекреационной деятельности в охраняемых природных территориях. *Экономика и социум*, (9), 383-390.
7. Isomiddinovich, A. O., & Yigitaliyevich, X. R. (2021). Territorial Structure and Stability of Ecological Framework. *International Journal of Progressive Sciences and Technologies*, 29(2), 462-467.

8. Аҳмадалиев, Ю. И., & Абдуғаниев, О. И. (2019). The value of geocological principles in the system of protected natural territories. In *Ўзбекистон ва Россияда география фани: умумий муаммолар, ҳамкорлик салоҳияти ва истиқболи* (pp. 48-50).
9. Abduvaliyev, N. A., & Jarqinova, M. X. (2021). AHOLINING HUDUDIY TARKIBINI TABIIY-LANDSHAFT BIRLIKLARI BO 'YICHA TADQIQ ETISHNING NAZARIY ASOSLARI. *Academic research in educational sciences*, 2(12), 33-38.
10. Абдувалиев, А. Ҳ., & Парпиева, Г. М. (2022). ФАРҒОНА ВОДИЙСИДА АҲОЛИНИНГ ЕР БИЛАН ТАЪМИНЛАНГАНЛИК ДАРАЖАСИ ВА УНИНГ АҲОЛИ ЗИЧЛИГИГА ТАЪСИРИ. *Academic research in educational sciences*, 3(4), 1174-1183.
11. Абдувалиев, А. Ҳ., & Абдулхамидов, А. А. Ў. (2021). ФАРҒОНА ВОДИЙСИДА АҲОЛИ ЖОЙЛАШУВИНИНГ ИЖТИМОЙИҚТИСОДИЙ ОМИЛЛАРИ. *Academic research in educational sciences*, 2(12), 1127-1136.
12. Topvoldievich, P. R., & Ugli, M. I. I. Hydrological Description of Some Small Mountain Rivers in the Fergana Valley. *JournalNX*, 6(12), 264-267.
13. Muhitdinov, I. I. (2021). Kichik tog'daryolari oqiminig shakllanishida meteorologik omllarning roli (Farg'ona vodiysining janubiy qismi misolida). *magistrlik dissertatsiyasi.-Farg'ona*, 87.
14. Muhitdinov, I. (2022). O'ZBEKISTONNING KO'LLARI VA SUV OMBORLARI. *Yosh Tadqiqotchi Jurnal*, 1(2), 261-263.
15. Muhitdinov, I. I. O. G. L. (2021). SO 'X DARYOSI OQIMINING SHAKLLANISHIDA GIDROMETEOROLOGIK OMILLARNING ROLI. *Academic research in educational sciences*, 2(7), 286-290.
16. Jahongirmirzo Jamoliddin, O. G., Mamatisakov, L., & Ilhomjon Ihtiyorjon, O. G. (2021). Li Muhitdinov PROSPECTS OF DEVELOPMENT OF ECOTOURISM IN THE PROTECTED NATURAL AREAS OF FERGANA REGION. *Scientific progress*, (3).
17. Jahongirmirzo Jamoliddin, O. G. (2021). 'Li Mamatisakov, Ilhomjon Ihtiyorjon O 'G 'Li Muhitdinov, Ablazbek Erkinjon Ogli Madraximov PROSPECTS OF DEVELOPMENT OF AGRICULTURAL TOURISM IN FERGANA REGION. *Scientific progress*, 8.
18. Mamatisakov, J. J. O. G. L., Abduqaxxorov, L. S. O. G. L., Rahmatjonov, A. A. O. G. L., & Vahobjonov, A. A. O. G. L. (2021). REGIONAL ASPECTS OF DEVELOPMENT OF TOURIST ROUTES. *Scientific progress*, 2(8), 57-60.



19. Mamatisakov, J. J. O. G. L., Muhitdinov, I. I. O. G. L., & Madraximov, A. E. O. (2021). PROSPECTS OF DEVELOPMENT OF AGRICULTURAL TOURISM IN FERGANA REGION. *Scientific progress*, 2(8), 823-825.
20. Muhitdinov, I. I. O. G. L., & Mamatisakov, J. J. O. G. L. (2021). FARG 'ONA VODIYSINING JANUBIY QISMI GIDROGRAFIYASI. *Scientific progress*, 2(3), 975-980.
21. Mamatisakov, J. J. O. G. L., & Muhitdinov, I. I. O. G. L. (2021). PROSPECTS OF DEVELOPMENT OF ECOTOURISM IN THE PROTECTED NATURAL AREAS OF FERGANA REGION. *Scientific progress*, 2(3), 986-989.
22. Обидов, У., Усманов, М., & Мадаминов, З. (2020). ФАРҒОНА ВОДИЙСИДА ИҚЛИМИЙ ВА ГИДРОЛОГИК ТАДҚИҚОТЛАРНИНГ ОЛИБ БОРИЛИШИ. *ОБЩЕСТВА УЗБЕКИСТАНА*, 196.
23. Madaminov, Z. K. (2020). PRODUCTION AND CONSUMPTION OF GOODS OF PEOPLE'S CONSUMPTION AS AN OBJECT OF GEOGRAPHICAL RESEARCHES. *Экономика и социум*, (1), 61-63.
24. Мадаминов, З. Х., Салиджанов, С. О., & Сабиров, Т. С. (2019). ТЕРРИТОРИАЛЬНЫЕ УСТРОЙСТВА ДЛЯ ПРОИЗВОДСТВА ТОВАРОВ НАРОДНОГО ПОТРЕБЛЕНИЯ В СИСТЕМЕ ПРИРОДА-НАСЕЛЕНИЕ-ХОЗЯЙСТВО (НА ПРИМЕРЕ КОМПЛЕКСНОЙ АГРОПРОМЫШЛЕННОСТИ). *Экономика и социум*, (10), 481-484.
25. Мадаминов, З. Х. (2019). ГЕОГРАФИЧЕСКИЕ АСПЕКТЫ ПОТРЕБЛЕНИЯ НАСЕЛЕНИИ. *Экономика и социум*, (10), 485-488.



ЧРЕЗВЫЧАЙНЫЕ СИТУАЦИИ, СВЯЗАННЫЕ С КРУПНЫМИ ГИДРОТЕХНИЧЕСКИМИ СООРУЖЕНИЯМИ, И ИХ ПРИЧИНЫ

Равшан Топволдиевич Пирназаров

Доцент кафедры географии Ферганского государственного университета
pirnazarov.73@mail.ru

Зухраhon Иминжон кизи Солиева

Магистрант кафедры географии Ферганского государственного университета
soliyevazuhraxon04@gmail.com

АННОТАЦИЯ

Аннотация: В истории человечества построено бесчисленное множество гидротехнических сооружений с плотинами. Понятно, что они служили для удовлетворения потребностей человека. Однако в научных источниках сохранились краткие строки о том, что произошедшие в связи с ними техногенные катастрофы нанесли большой ущерб населению, их домам и имуществу. Обычно причины катастроф связаны с различными факторами. С этой целью в данной статье описываются чрезвычайные ситуации, связанные с гидротехническими сооружениями, и факторы, их вызывающие.

Ключевые слова: гидротехнические сооружения, огромные плотины, катастрофические паводки, ГЭС, водохранилища.

ABSTRACT

In the history of mankind, there are countless dam hydraulic structures. It is clear that they have served to meet the needs of the people. However, in scientific sources, short lines have been preserved about the fact that man-made disasters caused great damage to the population, their homes and property. Usually, the causes of disasters are related to various factors. To this end, this article describes the emergencies that occur in hydraulic structures and their causes.

Keywords: hydraulic structures, huge dams, catastrophic floods, hydroelectric power plants, reservoirs.

ВВЕДЕНИЕ

В истории человечества строительство огромных плотин началось еще в античном мире. Но не все они привели к благополучной жизни, основанной на

экономическом развитии, как ожидало общество. Первая катастрофа, связанная с гидротехническими сооружениями, построенными с пренебрежением к законам природы и действующими вопреки им, произошла в древнем Вавилоне. В результате первый в мире город-миллионер исчез с лица земли за несколько десятилетий из-за непродуманного гидротехнического строительства [1]. Последнее из таких бедствий произошло 1 мая 2020 года в Сардобинском водохранилище, расположенном в Сырдарьинской области Узбекистана. Паводок, образовавшийся в результате прорыва плотины водохранилища, стал причиной затопления посевных площадей и жилых массивов в ряде районов Узбекистана и Казахстана, а также вынужденного переселения сотен тысяч граждан обеих стран.

По оценкам аналитиков, 40-80 миллионов человек были перемещены из районов, где они живут, в результате строительства крупных плотин за последние полвека. В результате строительства гидроэлектростанций было затоплено более 400 000 квадратных километров плодородных земель и лесов [5]. Это, в свою очередь, требует изучения проблем, связанных с крупными гидротехническими сооружениями, и их причин.

ЛИТЕРАТУРА И МЕТОДОЛОГИЯ

В Узбекистане первые исследования, направленные на изучение гидрологических объектов с плотинами, были проведены в первой четверти 20 века Н.Л.Корженевским, Л.А.Молчановым, С.Д.Муравейским, позднее О.Е.Агаханянцем, А.М.Никитиным, В.Н.Рейзвихом, а в настоящее время Горелкин Н.Е., Мягков С.В., Хикматов Ф.Х., Пирназаров Р.Т., Кудышкин В.А., Хикматов Б.Ф. Однако в указанных выше исследованиях основное внимание сосредоточено на общей характеристике высокогорных озер, их уровнях, режимах, элементах водного баланса, факторах, влияющих на прочность озерных дамб. Специальной исследовательской работы по чрезвычайным ситуациям, связанным с крупными искусственными плотинами, не проводилось. О них сохранились только фактические сведения в отчетах экспертов Международной комиссии по крупным плотинам, в виде коротких строк в СМИ и социальных сетях или в виде статей в научных сборниках, имеющих отношение к данной области.

РЕЗУЛЬТАТЫ

Эксперты Международной комиссии по крупным плотинам говорят, что стихийные бедствия являются

основной причиной современных прорывов плотин, которые влекут за собой человеческие жертвы и огромные экономические потери. Большую роль в причинах гидротехнических аварий играют внезапные изменения климата и масштабные аномальные природные явления [3]. В качестве примера 8 августа 1975 года в результате тайфуна «Нина» можно привести обрушение плотины Баньсяо, построенной на реке Чжухэ в провинции Хэнань, Китай, которая является одной из 62 самых высоких плотин в Китае. Мир. В результате катастрофы погибло 170 000 человек, около 11 миллионов человек получили повреждения различной степени. Или в ночь на 11 февраля 2005 года в провинции Белуджистан на юго-западе Пакистана рухнула 150-метровая плотина и проливным дождем было смыто несколько деревень. В результате наводнения погибло более 135 человек.

Согласно научным источникам, прочность 15 процентов плотин в мире всегда вызывала сомнения. 5 % паводков, ежегодно наблюдаемых на гидротехнических сооружениях, связаны с прорывами плотин [4]. По данным Международной комиссии по крупным плотинам, ежегодно на плотинах гидроэлектростанций мира по таким причинам возникает около 3000 аварийных ситуаций. Большинство из них наблюдаются в периоды паводков и паводков на реках и вызваны ошибками, допущенными без учета экстремальных расходов воды при проведении технических проектных работ и неудовлетворительной работой службы эксплуатации. В результате из-за невозможности вовремя открыть шлюзы во время больших паводков вода переполняет плотину и вызывает ее обрушение [4]. Согласно источникам, их было более 500 в результате обрушения 75-метровой арочной плотины Глено в Италии в 1923 году, более 400 из-за обрушения 63-метровой плотины Святого Франциска в США в 1927 г. и 3 из-за прорыва 265,5-метровой плотины Вайонт в Италии в 1963 г. погибло более тысячи человек. Одна из последних аварий на гидротехнических сооружениях произошла 17 августа 2009 года на Саяно-Шушенской ГЭС в России. Длина этого гидротехнического сооружения 1 км, высота 250 м, гидростатический вес 22 млн. тонн. Причиной аварии стала трещина в теле плотины. Точнее, в 1985 году дала трещину самая высокая опора гидротехнического сооружения, и трещина появилась во всем теле плотины от одного берега до другого берега реки Енисей. Однако из-за использования гидротехнического сооружения обрушились вторые агрегатные части плотины и возник пожар. В результате аварии погибло более 100 человек [7].

В середине прошлого века полным ходом шла своеобразная «конкуренция» между странами по поводу строительства крупных ГЭС и АЭС. В результате было построено множество сооружений с высокими плотинами. Однако в последние годы экономически развитые страны отказались от строительства крупных ГЭС и проводят политику в отношении экономической эффективности малых ГЭС. Однако некоторые развивающиеся страны все еще работают над проектами высотных плотин. По данным Международной комиссии по крупным плотинам, в период с 1997 по 2007 год в Соединенных Штатах было больше крупных сносов плотин, чем строительства. Только во Франции две плотины были снесены в 1998 году, одна в 2003 году и одна в 2005 году. В Австралии также предпочли снести плотину Веллингтон [4].

ОБСУЖДЕНИЕ

В целом обрушения плотин вызываются следующими факторами [4]:

-переполнение плотин. При этом происходит перелив воды через плотину в результате просадки верхней части плотины, заполнения водовыпуска отходами или ограничения водопотребления водовыпуска;

-сейсмическая неустойчивость и проседание района расположения плотины. В этом случае плотина треснула и повреждена;

- смещение грунта или материалов в теле плотины, внутренняя эрозия, внутренний подмыв. Промывка обычно проводится вокруг гидротехнического сооружения, вокруг водоотводных труб и других труб; гнезда различных животных, через дупла вокруг корней деревьев; происходит через трещины в плотине, плотинных устройствах, а также в основании плотины. При этом наблюдается обрушение плотин;

- другие причины. Аварии, связанные с повреждением плотин из-за технических дефектов строительства плотин, применения несоответствующих строительным материалам строительных материалов, несоблюдения требований обслуживающего персонала.

Данные Государственной водохозяйственной контрольной организации Узбекистана о статистических показателях повреждения плотин гидротехнических сооружений в мире отражены в таблице 1 [2].

Таблица 1

Статистический индекс прорывов плотин в мире (по данным самоуправления)

№	Причины разрушения плотины	Процент
1.	Нарушение базы	40
2.	Отсутствие водопроницаемости	23
3.	Слабость конструкции	12
4.	Неравномерность осаджения	10
5.	Повышенное гидростатическое давление на плотину	5
6.	Военные действия	3
7.	Сдувание склонов	2
8.	Плохое качество материалов	2
9.	Ошибки в использовании	2
10.	Землетрясение	1

В выводах Международной комиссии по большим плотинам было отмечено следующее:

- скорость разрушения огромных плотин значительно снизилась за последние сорок лет. Этот показатель составляет 2,2% для плотин, построенных до 1950 г., и 0,5% для плотин, построенных после 1951 г.;

- вероятность повреждения дамб зависит от их высоты; аварии обычно менее часты на небольших плотинах;

- большинство аварий происходит из-за вновь построенных плотин. Почти 70 % прорывов зафиксировано на плотинах, построенных за последние 10 лет, причем чаще всего в первый год эксплуатации;

- наибольшие показатели повреждения дамб зафиксированы в сооружениях, построенных в 1910-1920 гг.;

-одной из основных причин разрушения фундаментов плотин является растрескивание бетонных плотин. Это происходит из-за внутренней эрозии и потери прочности основания, и на его долю приходится 21% от общего числа зарегистрированных аварий;

- разрушение земляных и каменных плотин вызвано переливом воды через плотину (основной фактор 31% и дополнительный фактор 18%). Это вызвано также внутренней эрозией тела плотины (основной фактор 15 %, дополнительный фактор 13 %) и разрушением ее основания (основной фактор 12 %, дополнительный фактор 15 %);

-характерными признаками повреждения каменных плотин являются перелив воды через плотину (43 %) и внутренняя эрозия основания (29 %);

- среди технических причин прорыва плотин наиболее отмечена недостаточная мощность водоспускного сооружения (основной фактор 22%, дополнительный фактор 30%);

- в 36 % случаев плотины не восстанавливались после их разрушения, в 19 % случаев они перестраивались по измененным проектам, а в 16 % случаев перестраивались по старому проекту [4].

ЗАКЛЮЧЕНИЕ

Естественно, что строительство крупных гидроэлектростанций вопреки международным требованиям для трансграничных рек представляет большую опасность для этого региона. Аналитики говорят, что за последние 10 лет количество землетрясений увеличилось на 30% [6]. Это, в свою очередь, увеличит количество аварийных ситуаций, связанных с гигантскими плотинами. Ведь при строительстве любого гидротехнического сооружения необходимо тщательно анализировать природные условия местности и опираться на заключения специальных специалистов. Конечно, необходимо уделять особое внимание вопросам безопасности людей, проживающих ниже по течению рек. Правда, роль таких объектов в развитии экономики страны чрезвычайно велика, мы не можем этого отрицать, но нельзя забывать, что они должны служить людям и их комфортной жизни. При проектировании энергоисточника было бы не без пользы, если бы затраты и доходы, прибыли и убытки, как в развитых странах, были бы тщательно изучены, а не "построим самую большую ГЭС".

REFERENCES

1. Абдуғаниев И., Пирназаров Р., Абдуғаниев О. Фарғона водийсида сел тошқинлари ва уларни олдини олиш тадбирлари // Тоғ ва тоғолди худудларидан фойдаланишнинг географик асослари. – Тошкент, 2002. – Б.195-197.
2. Ўздавсувхўжназорат фонд материаллари.
3. Хусанхўжаев З.Х. Гидротехника иншоотлари. Тошкент, 1978.
4. <http://expert.ru>
5. <http://Kun.uz>
6. <http://Sharh.uz>
7. www.cawater-info.net
8. Ahmadaliyev, Y. I., & Mamadalievich, X. A. (2021). Changes in the Natural Composition of the Land Fund and Its Protection

(on the Example of Khojaabad District). *Academicia Globe: Inderscience Research*, 2(04), 165-168.

9. Равшан Топволдиевич Пирназаров, & Тоҳирбек Салим Ўғли Собиров (2022). ИҚЛИМ ЎЗГАРИШ ШАРОИТИДА СУВГА БЎЛГАН ТАЛАБЧАНЛИКНИНГ ОРТИШИ ВА УНИНГ ЕЧИМЛАРИ. *Academic research in educational sciences*, 3 (5), 404-408.

10. Хикматов, Б. Ф., & Пирназаров, Р. Т. (2020). ОЦЕНКА ПОСТУПЛЕНИЯ ТВЕРДОГО МАТЕРИАЛА В ЧАШУ ОЗЕРА КУРБАНКУЛЬ И АНАЛИЗ ДОННЫХ ОТЛОЖЕНИЙ. In *ФУНДАМЕНТАЛЬНЫЕ И ПРИКЛАДНЫЕ ИССЛЕДОВАНИЯ В ГИДРОМЕТЕОРОЛОГИИ, ВОДНОМ ХОЗЯЙСТВЕ И ГЕОЭКОЛОГИИ* (pp. 153-156).

11. Олимжон Исомиддинович Абдуғаниев, Турсун Дилмуродовна Комилова, & Муҳаммадюсуф Темурхон Ўғли Мухториддинов (2022). УРБАНИЗАЦИЯЛАШГАН ХУДУДЛАРНИНГ ЭКОЛОГИК ОЛАТИНИ БАҲОЛАШДА ГАТ-ТЕХНОЛОГИЯЛАРДАН ФОЙДАЛАНИШ МЕТОДЛАРИ. *Academic research in educational sciences*, 3 (5), 757-765.

12. Абдуғаниев, О. И. (2022). ЛАНДШАФТ ВА БИОЛОГИК ХИЛМА-ХИЛЛИКНИ ГАТ-ТАХЛИЛ АСОСИДА БАҲОЛАШ. *Новости образования: исследование в XXI веке*, 1(1), 53-58.

13. Абдувалиев, А. Ҳ., & Парпиева, Г. М. (2022). ФАРҒОНА ВОДИЙСИДА АҲОЛИНИНГ ЕР БИЛАН ТАЪМИНЛАНГАНЛИК ДАРАЖАСИ ВА УНИНГ АҲОЛИ ЗИЧЛИГИГА ТАЪСИРИ. *Academic research in educational sciences*, 3(4), 1174-1183.

14. Abduvaliyev, H. A. A., Hamdamova, F. A. Q., & Eraliyev, Z. Z. Q. (2021). LANDSHAFT OMILI ASOSIDA AHOLI HUDUDIY TAKRIBINI TAKOMILLASHTIRISH. *Oriental renaissance: Innovative, educational, natural and social sciences*, 1(11), 1219-1223.

15. Холиков, Р., & Қўчқаров, О. (2021, August). BASIC PRINCIPLES OF URBANEKOLOGICAL TERRITORIAL ORGANIZATION OF URBAN DEVELOPMENT: <https://doi.org/10.47100/conferences.v1i1.1326>. In *RESEARCH SUPPORT CENTER CONFERENCES* (No. 18.06).

16. Pirnazarov, R., Topvoldiyeva, M., & Kenjayeva, O. (2021, August). USE OF GRAPHIC ORGANIZERS IN THE LESSON PROCESS: <https://doi.org/10.47100/conferences.v1i1.1387>. In *RESEARCH SUPPORT CENTER CONFERENCES* (No. 18.06).

17. Muhitdinov, I. (2022). O'ZBEKISTONNING KO'LLARI VA SUV OMBORLARI. *Yosh Tadqiqotchi Jurnal*, 1(2), 261-263.

18. Zarifjon o'g'li, M. Z., & Ihtiyorjon o'g'li, M. I. (2022). FARGONA VODIYSINING IQLIMI VA YOGINLARI. PEDAGOGS jurnali, 2(1), 49-52.
19. Jahongirmirzo Jamoliddin, O. G. (2021). 'Li Mamatisakov, Ilhomjon Ihtiyorjon O 'G 'Li Muhitdinov, Ablazbek Erkinjon Ogli Madraximov PROSPECTS OF DEVELOPMENT OF AGRICULTURAL TOURISM IN FERGANA REGION. Scientific progress, 8.
20. Khikmatov Bekzod Fazliddinovich, & Pirnazarov Ravshan Topvoldievich (2018). Calculation of the outbreak discharges through a closure channel with trapezoid shape of cross-section. European science review, (7-8), 51-53.
21. Равшан Топволдиевич Пирназаров, & Тоҳирбек Салим Ўғли Собиров (2022). ИҚЛИМ ЎЗГАРИШ ШАРОИТИДА СУВГА БЎЛГАН ТАЛАБЧАНЛИКНИНГ ОРТИШИ ВА УНИНГ ЕЧИМЛАРИ. Academic research in educational sciences, 3 (5), 404-408.
22. Mahkamov, E. (2021, August). GEOGRAPHICAL DISTRIBUTION OF MEDICAL PLANTS OF THE FERGANA VALLEY, RECREATION POSSIBILITIES AND GEOECOLOGICAL ASPECTS OF THEIR PROTECTION: <https://doi.org/10.47100/conferences.v1i1.1414>. In RESEARCH SUPPORT CENTER CONFERENCES (No. 18.06).
25. Muhitdinov, I. I. (2021). Kichik tog'daryolari oqiminig shakllanishida meteorologik omlarning roli (Farg'ona vodiysining janubiy qismi misolida). magistrlik dissertatsiyasi.-Farg'ona, 87.

ҚЎРИҚХОНАЛАРНИ ТАСНИФЛАШНИНГ ЭКОЛОГИК –ГЕОГРАФИК ЖИҲАТЛАРИ

Олимжон Исомиддинович Абдуғаниев

Фарғона давлат университети доценти, география фанлари номзоди

Турсуной Дилмуродовна Комилова

Фарғона давлат университети мустақил изланувчиси

Баҳром Нишонов

Фарғона давлат университети география кафедраси ўқитувчиси

АННОТАЦИЯ

Мақолада муҳофаза этиладиган табиий ҳудудлар тизимини асосий элементларидан бири бўлган давлат қўриқхоналарини ташкил этиш тамойиллари ва уларни таснифлаш масалалари таҳлил қилинган. Антропоген таъсир даражаси юқори бўлган ҳамда кучли ўзгаришларга учраган ҳудудларда қўриқхоналарни ташкил этиш бўйича тавсиялар берилган.

Калит сўзлар: давлат қўриқхонаси, муҳофаза этиладиган табиий ҳудудлар, биологик хилма-хиллик, барқарор ривожланиш, оптималлаштириш, экотизим.

КИРИШ

Ўзбекистонда биологик хилма-хилликни тиклаш ва сақлаш—экологик хавфсизликни таъминлаш ва мамлакатнинг барқарор ривожланиши, шунингдек, иқлим ўзгаришининг юз бераётган жараёнларига мослашишнинг ишончли йўли. Бу борада, муҳофаза этиладиган табиий ҳудуд(МЭТХ)лар муҳим аҳамиятга эга бўлиб, инсон яшаши учун зарур бўлган экологик барқарорликни сақлаш ҳамда табиий экотизимларни тиклашнинг муҳим мезони саналади. Бугунги кунда республикада 7 та қўриқхона (188,3 минг га), 1 та комплекс ландшафт-буюртмахона (628,3 минг га), 2 та биосфера резервати (111,7 минг га), 3 та миллий табиий боғ (558,2 минг га), 1 та "Дўрмон" миллий боғи (32,4 га), 10 та табиат ёдгорлиги (3,8 минг га), 12 та буюртмахона (572,4 минг га) ва Бухоро ихтисослаштирилган "Жайрон" питомниги (165, минг га), шунингдек, ўрмон ва ўрмон овчилик хўжаликлари (11,121 млн га) мавжуд. Айни вақтда муҳофаза қилинадиган табиий ҳудудларнинг умумий майдони ўрмон хўжаликлари ва

ўрмон-овчилик хўжаликлари ҳисобга олинмаганда 2079,2 минг гектарни ёки мамлакат ҳудудининг 4,64 фоизини ташкил этади [1].

АДАБИЁТЛАР ТАҲЛИЛИ ВА МЕТОДОЛОГИЯ

Муҳофаза этиладиган табиий ҳудудлар ёввойи ҳайвонларнинг ҳамда ўсимликларнинг ҳозирги ҳолати ва уларнинг ҳисобини юритиш, шунингдек, флора ва фаунанинг йўқ бўлиб кетиш хавфи остида бўлган ноёб турларини кўпайтириш ва қайта тиклашда асосий вазифани бажариб келмоқда. Ўзбекистон ҳудудида чўл, адир, тоғ ва яйлов баландлик минтақалари шаклланган бўлиб, уларнинг ҳар бири муайян ўсимлик ва ҳайвонот дунёсини ривожланиши, яшаш шароити ва тарқалишини белгилаб беради. Ландшафтларнинг ҳар бир типи бошқа экотизимлар билан ўзаро алоқадорликда мамлакат табиатидаги умумий яхлитликни таъминлайди. Бу борада, биологик ва ландшафт хилма-хиллигини барқарор сақлашда муҳим бўлган давлат кўриқхоналари алоҳида аҳамият касб этади. Ўзбекистон Республикасида, жумладан, Фарғона вилоятида ҳам давлат кўриқхоналарини ташкил этишда уларни кологик-географик жиҳатдан таснифлаш мақсадга мувофиқдир [1, 7].

Муҳофаза этиладиган табиий ҳудудларни таснифлаш масалалари билан Н.Ф.Реймерс ва Ф.Р.Штилғмарк (1978), П.Ғуломов (1985), К.Ф.Елкин (1986), О.Т.Айдаров (2005), О.Абдуғаниев (2008, 2020) ва бошқалар шуғулланган. Бу таснифларда муҳофаза этиладиган табиий ҳудудлар генезиси, мазмуни, белгиланган мақсади ва режими, ҳуқуқий мақоми, функцияси ҳамда аҳамиятига қараб турли тоифаларга бўлинган [2, 3, 7].

Н.Ф.Реймерс ва Ф.Р.Штилғмаркларнинг (1978) фикрича МЭТХларни таснифлашни уларнинг экологик функцияларидан бошлаш зарур. Уларнинг таснифда экологик ва мақсад йқналиши асосида МЭТХлар 3 гуруҳга ажратилган. Унга барча муҳофаза этиладиган табиий ва табиий-антропоген ҳудудлар киритилган бўлиб, бошқа таснифларга нисбатан мукамал тарзда амалга оширилган [7, 8].

Кўриқхоналарни табиатни муҳофаза қилишдаги вазифасига кўра таснифлаш П.Ғуломов (1985) ва К.Ф.Елкинлар (1986) томонидан ҳам амалга оширилган. Кўриқхоналар табиатни муҳофаза қилишда алоҳида аҳамиятга эга бўлиб, ландшафтларни, табиат ёдгорликларини, ўсимлик ва ҳайвонот дунёсини, тупроқларни муҳофаза қилишда, уларни илмий жиҳатдан ўрганишда муҳим аҳамиятга эга. К.Ф.Елкин (1986) кўриқхоналарни ташкил этилишидаги бош мақсади ва вазифасидан келиб чиқиб табиатни муҳофаза қилиш, илмий-тадқиқот олиб бориш,

маданий–эстетик ва ўқув–маърифий жиҳатларига кўра ҳар бир йўналиш бўйича гуруҳларга ажратган.

П.Ғуломов (1985) кўриқхоналарни вазифасига кўра қуйидаги турларга ажратган: бирор ўлка ёки табиат зонасини табиий географик комплексларни табиий ҳолда сақлаб қолиш; сони камайиб ва тури йўқолиб бораётган ўсимлик ҳамда ҳайвонларни кўриклаш ва кўпайтириш; табиат билан организм кртасидаги алоқаларни, экологик шароитни асл ҳолида қрганиш учун табиий лаборатория; халқ хўжалиги нуктаи назаридан парваришхона вазифасини бажарувчи; маданий, эстетик ва истироҳат вазифасини бажарувчи.

МЭТХларни тизимлашда, уларнинг барча турларини геоэкологик функциясидан келиб чиқиб таснифлаш О.Абдуғаниев (2008, 2020) томонидан амалга оширилган. Бу тасниф МЭТХларни яхлитлиги ва тўлиқлигини баҳолашда асосий мезон сифатида олиниши мумкин. Унда МЭТХларнинг *белгиланган мақсади* ҳамда *режимини* инобатга олиб, экологик функциясига кўра таснифлашни амалга оширилган ҳамда ХТМУ таснифига мувоқлиги ҳам баҳолаб чиқилган.

А.И.Рижков (1988) ва А.Н.Ивановларнинг (2001) ишларида кўриқхона, миллий боғ, буюртма кўриқхоналарининг катталиги бўйича турли тавсиялар берилган. Унинг фикрича муҳофаза этиладиган табиий ҳудудлар турлича бўлганлигидан, уларнинг катталиги жойлашган ҳудуднинг табиий шароити, кўриқланиш мақоми ва аҳамияти билан белгиланиши лозим.

Н.А.Соболев (1997), А.Н.Иванов (2001), Е.А.Быкова ва бошқаларнинг (2004) тадқиқотларида ландшафтларнинг барқарорлик омили бўлган биологик хилма-хилликни баҳолашда тирик организмларнинг камёб турларини ўрганиш масалалари аҳамиятли эканлиги таҳлил этилган. Бу тадқиқотларда асосий эътибор экотизимларда биологик хилма-хиллик даражасини сақлаб қолиш йўллари ишлаб чиқишга қаратилган. А.Г.Банников (1974) фикрича, кўриқхоналарни ташкил этишда қуйидаги илмий ва маданий-маорифий тамойиллар асос қилиниб олиниши зарур:

А) танланган ҳудуд инсон хўжалик фаолияти тарсирида энг паст даражада ўзгартирилган бўлиши;

В) ҳудуднинг табиий ландшафтларида ноёб ёки кам учрайдиган ўсимлик ва ҳайвонот турларини мавжудлиги;

Г) кўриқхоналар табиат зоналари ёки кичикроқ табиий комплексларнинг эталони бўлиши;

Д) ҳудуднинг катталиги табиий жараёнларнинг бошқарилишини тарминлаш учун етарли бўлиши;

Е) қўриқхоналарда биринчи навбатда йўқолиш ёки ўзгариш ҳавфи кучли бўлган ландшафтларни муҳофаза қилиниши.

Олиб борган тадқиқотларимизда МЭТХлардан давлат қўриқхоналарни ҳам таснифлашга эътибор қаратдик. Бунда муҳофаза қилиш режими ва уларнинг мақсадига кўра давлат қўриқхоналари *мутлоқ*; *тўлиқ* ва *қисман* муҳофаза қилинадиган турларга ажратилди. Мазкур тасниф антропоген таъсир натижасида табиий ландшафтларнинг умумий таназзули ва фрагментацияси рўй бераётган ҳудудларда давлат қўриқхоналарини турли шаклларини (масалан, эталон қўриқхона, микроқўриқхона) ташкил этиш имконини беради. Қўриқхоналарни таснифлашдан мақсад геоэкологик функцияси ва майдон катталигига кўра қўриқхоналарни мутоносиб танлашдан иборат. Тадқиқот натижаларига асосланиб, қўриқхоналарнинг белгиланган мақсади ҳамда режимига кўра қуйидаги таснифи таклиф этилди:

1) Мутлоқ муҳофаза қилинадиган табиий эталон ҳудудларига биосфера қўриқхонаси, эталон қўриқхона ва давлатлараро қўриқхоналар киради. Уларги ландшафтлар қаттиқ режимда муҳофаза қилинади. Шу билан бирга бирор ўлка ёки табиат зонасининг геомажмуаларини табиий ҳолда сақлаб қолиш ҳамда бошқа ҳудудлар учун табиий эталон вазифасини бажаради.

2) Тўлиқ муҳофаза қилинадиган лекин чекланган хўжалик фаолияти олиб бориладиган эталон ҳудудларга микроқўриқхона, ландшафт буюртма қўриқхонаси киритилади. Улар алоҳида экологик қийматга эга бўлган табиий объектлар ва мажмуаларни асл ҳолатида сақлашга мқлжалланган табиий эталонлардир.

3) Қисман муҳофаза қилинадиган эталон ҳудудларга тарихий-маданий ва эстетик жиҳатдан ноёб бўлган табиий, табиий-антропоген ҳудуд ва объектларни муҳофаза қилувчи музей-қўриқхоналар киритилади.

Фарғона водийсининг Фарғона, Андижон ва Наманган вилоятларида биологик ва ландшафт хилма-хиллигини сақлаб қолиш, ноёб ландшафт яратмаларини тиклаш ва атроф-муҳит мониторингини олиб боришда муҳим бўлган эталон қўриқхоналар ташкил этилмаган. Хўжаликнинг турли тармоқлари ривожланган, аҳоли зич жойлашагн ва урбанизация тез ўсаётган Фарғона водийсида катта майдонни эгаллаган қўриқхоналарни ташкил этишнинг имконияти йўқ.

Шунинг учун, антропоген омил таъсирида ландшафтлари ўзгаришга учраб, ўзларининг ноёб хусусиятларини йўқотиб бораётган, кам ўзгаришга учраган Марказий Фарғонада ҳудудида эталон қўриқхона ташкил этишни тавсия қилдик. Марказий

Фарғонада эса ҳанузгача бирорта кўриқхона ташкил этилмаганлиги сабабли бу ҳудудда биологик ва ландшафт хилма-хиллигини сақлаб қолиш чоратadbирларини юқори даражада самарали бўлишини қийинлаштирмоқда.

ХУЛОСА

Айнан ана шу ҳолат маҳаллий, регионал ва миллий экологик хавфсизликни таъминлаш устувор вазифалардан бири сифатида табиатнинг алоҳида ресурсларини ҳимоя қилишдан геокомплексларни умумий муҳофаза қилишга, инсон яшаш муҳитининг қулай жиҳатларини кафолатлашга йўналтирилган экологик сиёсатни олиб бориш зарур қилиб қўймоқда. Бу борада ҳар-бир табиий географик районда давлат кўриқхоналарини ташкил этиш муҳим аҳамият касб этади.

Юқоридаги таҳлилларга кўра Республикамизда, айниқса, Фарғона водийсида МЭТХлар тизимини такомиллаштириш долзарб масалалардан бири ҳисобланади. Шунинг учун, МЭТХ таркибини юқорида келтирилган талаблар асосида қайта кўриб чиқиш ҳамда мамлакатимизнинг барча минтақалари ҳамда вилоятларида давлат кўриқхона ташкил этиш зарур, деб ҳисоблаймиз. Бу эса, Республикада МЭТХларни яҳлит бир тизимдан иборат бўлишини, экологик хавсизлик ва барқарорликни ҳамда биохилма-хилликни узоқ вақт сақлаб қолишни таъминловчи экологик каркасни барпо этиш имконини беради.

REFERENCES

1. «2019-2028 йиллар даврида Ўзбекистон Республикасида биологик хилма-хилликни сақлаш стратегиясини тасдиқлаш тўғрисида» Ўзбекистон Республикаси Вазирлар Маҳкамасининг Қарори N 484. 11.06.2019 й.
2. Реймерс Н.Ф., Штальмарк Ф.Р. Особо охраняемые природные территории. – М.: Мысль. 1978. -295 с.
3. Черных Д.В. Особо охраняемые природные территории и основы территориальной охраны природы [Текст]: учебное пособие / Д.В. Черных. – Барнаул: Изд-во Алт. ун-та, 2014. – 227 с.
4. Ahmadaliyev, Y. I., & Mamadalievich, X. A. (2021). Geocological and Farm Stress Level (on the Example of Khojaabad District). *Academicia Globe: Inderscience Research*, 2(04), 169-174.
5. Ahmadaliyev, Y. I., & Mamadalievich, X. A. (2021). Changes in the Natural Composition of the Land Fund and Its Protection (on the Example of Khojaabad District). *Academicia Globe: Inderscience Research*, 2(04), 165-168.



6. Ismoilovich, A. Y., & Erkinovich, M. A. (2022). THE USE OF HYDRONICS IN THE STUDY OF CHANGES OCCURRING IN THE PROCESS OF WATER USE. *PEDAGOGS jurnali*, 10(1), 148-154.
7. Isomiddinovich, A. O. (2018). Comparative analysis of the protected natural territories of the Republic of Uzbekistan and the international Union of nature protection. *European science review*, (9-10-1), 67-70.
8. Isomiddinovich, A. O., & Yigitaliyevich, X. R. (2021). Territorial Structure and Stability of Ecological Framework. *International Journal of Progressive Sciences and Technologies*, 29(2), 462-467.
6. Олимжон Исомиддинович Абдуғаниев, Турсуной Дилмуродовна Комилова, & Муҳаммадюсуф Темурхон Ўғли Мухториiddинов (2022). УРБАНИЗАЦИЯЛАШГАН ХУДУДЛАРНИНГ ЭКОЛОГИК ОЛАТИНИ БАҲОЛАШДА ГАТ-ТЕХНОЛОГИЯЛАРДАН ФОЙДАЛАНИШ МЕТОДЛАРИ. *Academic research in educational sciences*, 3 (5), 757-765.
9. Абдуғаниев, О. И. (2022). ЛАНДШАФТ ВА БИОЛОГИК ХИЛМА-ХИЛЛИКНИ ГАТ-ТАХЛИЛ АСОСИДА БАҲОЛАШ. *Новости образования: исследование в XXI веке*, 1(1), 53-58.
10. Равшан Топволдиевич Пирназаров, & Тоҳирбек Салим Ўғли Собиров (2022). ИҚЛИМ ЎЗГАРИШ ШАРОИТИДА СУВГА БЎЛГАН ТАЛАБЧАНЛИКНИНГ ОРТИШИ ВА УНИНГ ЕЧИМЛАРИ. *Academic research in educational sciences*, 3 (5), 404-408.
11. Абдувалиев, А. Ҳ., & Парпиева, Г. М. (2022). ФАРҶОНА ВОДИЙСИДА АҲОЛИНИНГ ЕР БИЛАН ТАЪМИНЛАНГАНЛИК ДАРАЖАСИ ВА УНИНГ АҲОЛИ ЗИЧЛИГИГА ТАЪСИРИ. *Academic research in educational sciences*, 3(4), 1174-1183.
12. Abduvaliyev, N. A. A., Namdamova, F. A. Q., & Eraliyev, Z. Z. Q. (2021). LANDSHAFT OMILI ASOSIDA AHOLI HUDUDIY TAKRIBINI TAKOMILLASHTIRISH. *Oriental renaissance: Innovative, educational, natural and social sciences*, 1(11), 1219-1223.
13. Холиков, Р., & Кўчқаров, О. (2021, August). BASIC PRINCIPLES OF URBAN EKOLOGICAL TERRITORIAL ORGANIZATION OF URBAN DEVELOPMENT: <https://doi.org/10.47100/conferences.v1i1.1326>. In *RESEARCH SUPPORT CENTER CONFERENCES* (No. 18.06).
14. Holikov, R., & Qo'chqarov, O. (2021, July). BASIC PRINCIPLES OF URBAN EKOLOGICAL TERRITORIAL ORGANIZATION OF URBAN DEVELOPMENT. In *Конференции*.

15. Muhitdinov, I. (2022). O'ZBEKISTONNING KO'LLARI VA SUV OMBORLARI. *Yosh Tadqiqotchi Jurnal*, 1(2), 261-263.
16. Zarifjon o'g'li, M. Z., & Ihtiyorjon o'g'li, M. I. (2022). FARGONA VODIYSINING IQLIMI VA YOGINLARI. *PEDAGOGS jurnali*, 2(1), 49-52.
17. Mamatisakov, J. J. O. G. L., & Muhitdinov, I. I. O. G. L. (2021). PROSPECTS OF DEVELOPMENT OF ECOTOURISM IN THE PROTECTED NATURAL AREAS OF FERGANA REGION. *Scientific progress*, 2(3), 986-989.
18. Topvoldievich, P. R., & Ugli, M. I. I. Hydrological Description of Some Small Mountain Rivers in the Fergana Valley. *JournalNX*, 6(12), 264-267.
19. Jahongirmirzo Jamoliddin, O. G. (2021). 'Li Mamatisakov, Ilhomjon Ihtiyorjon O'g'li Muhitdinov, Ablazbek Erkinjon Ogli Madraximov PROSPECTS OF DEVELOPMENT OF AGRICULTURAL TOURISM IN FERGANA REGION. *Scientific progress*, 8.
20. Khikmatov Bekzod Fazliddinovich, & Pirnazarov Ravshan Topvoldievich (2018). Calculation of the outbreak discharges through a closure channel with trapezoid shape of cross-section. *European science review*, (7-8), 51-53.
21. Равшан Топволдиевич Пирназаров, & Тоҳирбек Салим Ўғли Собиров (2022). ИҚЛИМ ЎЗГАРИШ ШАРОИТИДА СУВГА БЎЛГАН ТАЛАБЧАНЛИКНИНГ ОРТИШИ ВА УНИНГ ЕЧИМЛАРИ. *Academic research in educational sciences*, 3 (5), 404-408.
22. Mahkamov, E. (2021, August). GEOGRAPHICAL DISTRIBUTION OF MEDICAL PLANTS OF THE FERGANA VALLEY, RECREATION POSSIBILITIES AND GEOECOLOGICAL ASPECTS OF THEIR PROTECTION: <https://doi.org/10.47100/conferences.v1i1.1414>. In *RESEARCH SUPPORT CENTER CONFERENCES* (No. 18.06).
23. Elyorjon G'ayratovich Mahkamov, & Dilafruz Baxromjon Qizi Karimqulova (2021). EKOTURISTIK MARSHRUTLAR VA ULARNI ISHLAB CHIQUISH USULLARI. *Academic research in educational sciences*, 2 (12), 1137-1140.
24. Dehkanbayeva, M. N. (2019). TERRITORIAL LOCATION AND FUNCTION OF SACRED LANDSCAPES (FERGANA REGION). *Экономика и социум*, (11), 919-921.
25. Muhitdinov, I. I. (2021). Kichik tog'daryolari oqiminig shakllanishida meteorologik omlarning roli (Farg'ona vodiysining janubiy qismi misolida). *magistrlik dissertatsiyasi.-Farg'ona*, 87.

OZIQ-OVQAT MAHSULOTLARI TARKIBIDAGI ELEMENTLARNING TIRIK ORGANIZMLAR UCHUN AHAMIYATI

Mashkura Omon qizi Bexudova

Toshkent kimyo-texnologiya instituti Shaxrisabz filiali

mashhurabehudova@gmail.com

ANNOTATSIYA

Oziq-ovqat texnologiyasi amaliy xarakterga ega fan sohasi bo'lib, ovqatlanish mahsulotlari ishlab chiqarish usullarini o'rganish bilan shug'ullanadi. Zamonaviy oziq-ovqat sanoati o'ziga xos ajoyib texnologiya, jihoz va uskunalarga ega o'nlab tarmoqlarni qamrab oladi. Bu tarmoqlarning korxonalarida don, un, yorma, omixta yem, non, makaron, qandolat, moy va yog'lar, shakar, go'sht, sut, konservalangan mahsulotlar, spirt, pivo va inson ovqadanishi uchun zarur bo'lgan boshqa oziq-ovqat mahsulotlarini ishlab chiqarilmoqda

Kalit so'zlar: Foydali oziq-ovqat mahsulotlari, dukkaklilar, dengiz mahsulotlari, sabzi, avakado, mineral o'g'itlar, nitrat, nitrit,

ABSTRACT

Food science is an applied branch of science that deals with the study of food production methods. The modern food industry receives dozens of products with their own amazing technologies, equipment and equipment. With the participation of these enterprises, grain, flour, cereals, compound feed, bread, pasta, confectionery, oil and fat, sugar, meat, dairy, canned products, alcohol, beer and other food products necessary for human consumption are produced.

Keywords: Useful food products, legumes, seafood, carrots, avocado, mineral fertilizers, nitrate, nitrite,

KIRISH

Zamonaviy oziq-ovqat texnologiyasi amalda barcha fundamental fanlarga tayanadi. Xomashyoni qayta ishlash, tayyor mahsulotga aylantirish kabi murakkab jarayonlar fizika, kimyo, biokimyo, mikrobiologiya va boshqa fanlar qonuniyatlariga asoslangan. Bu sohalardan chuqur bilimlarga ega bo'lgan kishi haqiqiy bilimdon texnolog bo'lishi mumkin.

Istalgan xossalarga va shaklga ega mahsulotni eng arzon narxda ishlab chiqarish juda maqsadga muvofiqdir. Ayniqsa, bu



oziq-ovqat mahsulotlariga taalluqli. Demak, texnologiya iqtisodiyot bilan hamchambarchas bog'liq.

Sog'lomlikning asosi - sport, kerakli miqdordagi suvni har kuni iste'mol qilish va sog'lom va tabiiy mahsulotlarni o'z ichiga olgan to'g'ri tanlangan parhez. Olimlar va dietologlarning fikriga ko'ra, quyidagi mahsulotlar tana uchun eng foydali o'ntalikka kiradi va ayollar va erkaklar uchun mos keladi.



Dengiz baliqlarida rekord miqdorda Omega-3, Omega-6 va temir mavjud. Ushbu elementlar xolesterinni normallashtirishga, yurak xuruji xavfini kamaytirishga yordam beradi, gematopoezda ishtirok etadi, soch holatini yaxshilaydi, xotira yo'qolishining oldini oladi va hatto saratonning ayrim turlarini oldini oladi. Baliq, go'sht kabi, oqsillar, yog'lar va minerallarni o'z ichiga oladi, lekin organizm tomonidan osonroq so'riladi. Qizil ikra ayniqsa foydali deb hisoblanadi, u ozuqa moddalarining maksimal miqdorini o'z ichiga oladi. Keyingi o'rinlarda orkinos, skumbriya va seld - 8% dan ortiq yog'. Ular haftasiga 1-2 marta iste'mol qilinishi kerak.

Sarimsoq tarkibiga muhim moddalar - kaliy, kaltsiy, fosfor, B va C vitaminlari, selen, marganets, yod va efir moylari kiradi.

Mahsulotning shifobaxsh xususiyatlari:

- immunitet tizimi va miya faoliyatini qo'llab-quvvatlaydi;
- ichakdagi patogen mikrofloradan xalos bo'lishga yordam beradi;
- ovqat hazm qilishni yaxshilaydi va metabolik jarayonlarni tezlashtiradi;
- yomon xolesterin darajasini pasaytiradi, qon pıhtılarının va yurak xurujining -shakllanishiga to'sqinlik qiladi;
- hujayralarning g'ayritabiiy rivojlanishini qo'zg'atadigan erkin radikallarni tanadan olib tashlash orqali saraton rivojlanishining oldini oladi;
- jigar va o't pufagi kasalliklariga yordam beradi - safroni suyultiradi, shu bilan toshlar paydo bo'lishining oldini oladi;
- genitouriya tizimidagi yallig'lanish jarayonlarini yo'q qiladi;

-bolalarda gelmintozning oldini olish va davolash usuli sifatida ishlatiladi.
Maksimal ta'sirga erishish uchun sarimsoqni xom ashyoni iste'mol qilish kerak.

Yashil choy



Yashil choy eng foydali va to'yimli mahsulotlarning yuqori qismida etakchi hisoblanadi. Bu kuchli tabiiy antioksidantlar - polifenollarning yuqori miqdori bilan bog'liq. Ushbu moddaning alohida navi yashil choyning bir qismi bo'lgan katexinlardir. Ular hujayralarga ta'sir qiluvchi va kasallik va qarishning sababi bo'lgan erkin radikallarni olib tashlaydi.

Shuningdek, sog'lom ichimlik tarkibiga A, C, B, K, P, F vitaminlari va iz elementlari kiradi. Ular soch, terining salomatligini, asab tizimining faoliyatini yaxshilaydi, qon shakar darajasini tartibga soladi va qon tomirlarini mustahkamlaydi, buyraklar va metabolizmning ishlashiga yordam beradi. 20 turdagi aminokislotalar va glutamik kislota miyani rag'batlantiradi va asab tizimini tiklaydi. Kofein va L-teanin ohangni oshiradi va teobromin diuretik ta'sir ko'rsatib, vazn yo'qotishga yordam beradi.

Avokado



Meva pulpasida ko'plab minerallar (kaltsiy, fosfor, temir, yod va boshqalar), vitaminlar (B, E, A, F, C guruhleri, foliy kislota), tolalar va to'yingan yog'lar mavjud. Avakado to'yinmagan yog'li kislotalar tufayli ozuqa moddalarining so'rilishini tezlashtiradi, vazni normallantiradi, xolesterin va qon shakarini kamaytiradi. Ushbu mahsulot yurak-qon tomir tizimi va oshqozon-ichak trakti kasalliklari bo'lgan odamlar uchun tavsiya etiladi. Yuqori tolali tarkib tufayli meva, ayniqsa, ich qotib qolishga moyil bo'lganlar uchun foydalidir, chunki xun tolasi ichak sog'lig'ini yaxshilaydi va foydali bakteriyalar uchun ko'payish zaminidir.

Sabzi



Bu qimmatli oziq moddalar manbai bo'lgan noyob sabzavotdir. Sabzi tarkibidagi va tanani sog'lom bo'lishiga imkon beradigan asosiy komponentlar:

Keratin - reproduktiv organlar va ko'rishni normallantiradi. Tadqiqot natijalariga ko'ra, ko'p miqdorda sabzi iste'mol qilgan odamlarda yoshi bilan tungi ko'rlikning rivojlanish xavfi 40% ga kamayadi.

Biotin - hujayra o'sishi va yangilanishiga yordam beradi.

Pantotenik va foliy kislotalari yog'lar va uglevodlarni parchalashda, qizil qon tanachalari va jinsiy gormonlar ishlab chiqarishda, xolesterin sintezida ishtirok etadi.

C, B1, B2, B3, E, K va PP vitaminlari - immunitet tizimining faoliyatini yaxshilaydi.

Fitonsidlar - bu bakteriyalar va viruslarning ko'payishini inhibe qiluvchi tabiiy antibiotiklar.

Efir moylari - ovqat hazm qilishni yaxshilaydi, immunitet tizimini mustahkamlaydi, tanani tozalashga yordam beradi, yurak-qon tomir tizimini qo'llab-quvvatlaydi.

Minerallar: kaliy, magniy, sink, kaltsiy va yod - qon aylanishini yaxshilaydi va yurak-qon tomir tizimiga yukni kamaytiradi. Bu tananing normal ishlashi uchun asosiy yordamchilardir. Ular tananing o'zi tomonidan ishlab chiqarilmaydi va faqat oziq-ovqat orqali keladi.

Sog'lom yurak va qon tomirlari, kuchli immunitet, ovqat hazm qilish tizimining yaxshi ishlashi, saraton rivojlanishining oldini olish, sog'lom teri, ko'zlar, tishlar va milklar - sabzi foydali xususiyatlarining ro'yxati cheksizdir.

Dukkaklilar

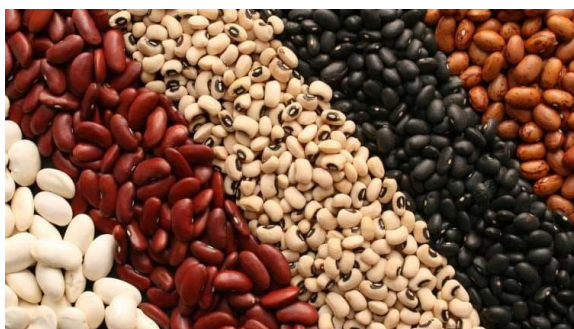

Fasol, no'xat va yasmiq tarkibida ko'p miqdorda o'simlik oqsili mavjud, shuning uchun ular inson salomatligi uchun eng foydali 10 ta oziq-ovqat tarkibiga kiritilgan. Oziq-ovqatlarda loviyadan foydalanish xolesterin darajasini normallashtirishga va qon bosimini pasaytirishga yordam beradi. Ushbu mahsulotdan tayyorlangan idishlar yurak kasalliklari, diabet, osteoporozning oldini olish uchun javob beradi. Shuningdek, ular tanani samarali tozalaydi va ichaklarni rag'batlantiradi, ochlikni tezda qondiradi va energiya beradi. Dukkaklilar B va A vitaminlari, uglevodlar va oqsillarga boy, ko'p miqdorda tolaga ega. Ushbu kompozitsiya suyak to'qimalarining holatini yaxshilashga yordam beradi, gormonal darajasini yaxshilaydi, qarish jarayonini sekinlashtiradi, miya faoliyatini yaxshilaydi.

Qishloq xo'jaligiga yaroqli erlarning katta qismi allaqachon dunyoning deyarli barcha mintaqalarida ekilgan. Bu shuni anglatadiki, kelajakda oziq-ovqat xavfsizligini oshirish asosan o'stirilgan tuproqlarda qishloq xo'jaligini intensivlashtirish bilan bog'liq bo'ladi, bu esa yuqori hosilni saqlash uchun o'g'itlarni qo'llash amaliyotini davom ettirishni nazarda tutadi.

Agar hozirgi tendentsiyalar davom etsa, 2050 yilga borib, prognozlarga ko'ra, azotning jahon iste'moli bugungi kunga nisbatan 2,7 barobar, fosfor esa 2,4 barobar oshadi; boshqa hisob-kitoblarga ko'ra, o'g'itlardan foydalanishning o'sishi kichikroq bo'ladi, yiliga taxminan 1%ni tashkil qiladi.

Oziq moddalarning kamayishi nafaqat tuproq unumdorligini pasaytirdi, balki erning degradatsiyasiga ham olib keldi, chunki organik moddalarning kamayishi suvni ushlab turish qobiliyatining pasayishiga, tuproqning jismoniy etukligi va fizik tuzilishining pasayishiga olib keladi va eroziyaga moyilligini oshiradi. Oziq moddalar va organik moddalarning yo'qolishi hosildorlikning asta-sekin kamayib borishi, organik moddalarning kirib kelishini yanada kamaytiradi va tuproq degradatsiyasini oshiradi.

Dunyoning ko'plab mintaqalarida, jumladan, Sahroi Kabirdan janubiy Afrikada (Saxaradan janubda joylashgan Afrika - 48 mamlakat) va Lotin Amerikasining ba'zi qismlarida o'g'itlardan jiddiy foydalanmaslik yoki muvozanatsiz foydalanish ozuqa moddalarining kamayishiga va azot, fosfor va minerallarning olib tashlanishiga olib keldi.

Mahsulot sifati

Mineral o'g'itlar ta'sirida mahsulotlarning tez o'sishi va pishishining salbiy tomoni bor - ular sifatining yomonlashishi. Bu sabzavot tarkibidagi uglevodlar miqdorining pasayishi va xom protein miqdorining oshishi bilan namoyon bo'ladi. Kartoshkada kraxmal miqdori kamayadi, donli

ekinlarda esa aminokislotalarning muvozanati buziladi. Mahsulotlarning saqlash muddati ham qisqaradi.

O'zingizni nitratlardan qanday himoya qilish kerak?

Siz tushunishingiz kerakki, ma'lum miqdorda nitratlar tanaga zararli emas va hatto u tomonidan foydali birikmalarga qayta ishlanishi mumkin. Ammo nitratlarning haddan tashqari ko'pligi muqarrar ravishda nitritlarga aylanadi va noxush oqibatlariga olib keladi. Shuning uchun, organik mahsulotlar, siz iste'mol qilinadigan nitratlar miqdorini kamaytirishga yordam beradigan qoidalarga rioya qilishingiz kerak.



Agar turli sabzavot va mevalardagi nitratlar miqdori haqida gapiradigan bo'lsak, unda ularning ko'pchiligi lavlagida to'planadi. Maydanoz va piyozda kamroq nitratlar uchraydi. Va pishgan pomidor, qizil va qora smrodina umuman uchramaydi.

XULOSA

Xulosa qilib aytganda oziq-ovqat mahsulotlari tarkibidagi mineral moddalar o'simlikning o'sishiga, hosilning unumdor bo'lishiga xizmat qilishi bilan bir qatorda inson organizmi uchun qator zararli oqibatlarni keltirib chiqarar ekan.

Bugungi kunda barcha oziq-moddalar tarkibida kimyoviy elementlar ko'payib ketayotganligi sababli insoniyat immuniteti zararli elementlar bilan kurashmoqda. Natijada organizm turli xildagi virusli kasalliklarga chalinishi kuzatilmoqda. Bu kasalliklarni oldini olish uchun oziq-ovqat tarkibiga ahamiyat berish, yarim tayyor ovqatlar hamda energetik ichimliklardan voz kechish lozim. Shundagina kelajak avlod sog'lom bo'lib tug'iladi.

REFERENCES

1. M. G'. Vasiyev, Q. O. Dadayev, I. B. Isaboyev, Z. Sh. Sapayeva, Z. J. G'ulomova "Oziq-ovqat texnologiyasi asoslari" Toshkent "Voris-nashryot"2012
2. "Makaraon mahsulotlari texnologiyasi" Ravshanov S.S.Mirzayev J.D. Toshkent-2020, 260 b.
3. Т.Худоушукуров, В. Атоев, М.Р.Мухторова «Научно-теоритический основы технологии производства продукции на предприятиях общественного питания » МКИ 1981 йил, 224 с,
4. "Cavity Ring-Down Spectroscopy" – Martyn D. Wheeler, Stuart M. Newman, Andrew J. OrrEwing and Michael N. R. Ashfold, J. Chem. Soc. Faraday Trans., 1998, 94(3), 337-351.
5. Antidepressant-Like Activity of Sonchus oleraceus in Mouse Models of Immobility Tests. //Journal of Medicinal Food. 2010, 13(1): -p. 219-222
6. к.х.н., доцент К.Б. Бажыкова.Казахский национальный университет имени аль-Фараби, г. Алматы
ХИМИЧЕСКИЙ СОСТАВ КОРНЕЙ SONCHUS OLERACEUS L
7. <https://greenbelarus.info/articles/29-06-2016/udobreniya-i-pesticidy-kogda-produkty-stanovyatsya-yadom>
8. <https://www.zerno-ua.com/journals/2015/iyun-2015-god/vliyanie-udobrenij-na-okruzhayushhuyu-sredu-i-bezopasnost-pishhevyh-produktov/>
9. <https://www.unep.org/ru/novosti-i-istorii/istoriya/udobreniya-problemy-i-resheniya>

HIND TILINI O'QITISHDA ZAMONAVIY USUL VA METODLARDAN FOYDALANISH

Muhayyo Furqatovna Turdioxunova
Toshkent shahar Olmazor tumanidagi
24-IDUM hind tili o'qituvchisi

ANNOTATSIYA

Mazkur maqolada ixtisoslashtirilgan umumta'lim muassasalarida hind tilini o'qitish jarayonida qo'llaniladigan zamonaviy usul va metodlardan foydalanishning o'ziga xos jihatlari, o'quvchilarning hind tilini o'rganishida asosiy rol o'ynaydigan usullar haqida fikr mulohazalar bildirib o'tilgan.

Kalit so'zlar: Metod, texnologiya, ko'nikma, zamonaviy, innovatsion, lug'at, interfaol, kommunikativ, so'z boyligi.

ABSTRACT

In this article, the specific aspects of the use of modern methods and methods used in the process of teaching the Hindi language in specialized educational institutions, and the methods that play a key role in the students' learning of the Hindi language, are discussed. raised

Keywords: Method, technology, skill, modern, innovative, vocabulary, interactive, communicative, vocabulary.

KIRISH

Bugungi kunda xorijiy tillarni bilish ko'nikmasi ta'limning ajralmas qismlaridan biri bo'lib bormoqda. Turli sohalardagi mutaxassislarda chet ellik hamkorlar bilan hamkorlik qilish ko'rsatgichi yuqori bo'lganligi sababli, ularda til o'rganishga bo'lgan talab yuqoridir. Zamonaviy jamiyatda chet tillari kasbiy ta'limning muhim tarkibiy qismiga aylanmoqda. Bunday bilimlarni insonlar dastlab maktab, litsey, keyinchalik oliy ta'lim muassasalarida, o'quv kurslarida yoki mustaqil ravishda xorijiy tilni o'rganishga yordam beruvchi asosiy ma'lumot to'plamlari bilan tanishgan holda o'rganadilar. Bugungi kunda turli darajadagi til bilimiga ega kishilar uchun o'quv materiallarining katta to'plamlari mavjud. Ushbu maqsadga yetishishda muvaffaqiyatga erishish, o'qituvchilarning amaliy uslublari va malakasiga bog'liq. Axborot texnologiyalari va zamonaviy o'qitish uslublaridan foydalanish qobiliyati yangi materiallarni tezkor tushunishga yordam beradi. Turli usullarni birlashtirib o'qituvchi muayyan

ta'lim dasturlarini yechishga qodir bo'ladi. Shu munosabat bilan o'qituvchilar xorijiy tillarni o'qitishning zamonaviy usullari bilan tanishishlari kerak. Natijada maqsadlariga erishish uchun eng samarali usullarni tanlay bilish ko'nikmalari shakllanadi. Bunda o'qitish va o'rganishning bir necha metodlaridan foydalanish samarali natija beradi. O'qitish kichik bosqichlarda amalga oshiriladi va o'quvchining mavjud bilim tizimiga asoslanadi.

ADABIYOTLAR TAHLILI VA METODOLOGIYA

Hind tilini o'rgatishda o'rganuvchining salohiyat va darajasi, yoshidan kelib chiqqan holda bosqichma-bosqich o'rgatish yaxshi natija beradi. Bunda o'quvchilar boshlang'ich bosqichda o'qitish, o'rta bosqichda o'qitish, yuqori bosqichda o'qitish asosida guruhlariga bo'linadi. Har bir bosqich uchun o'qituvchi tomonidan maxsus dastur ishlab chiqiladi.

Boshlang'ich bosqichda talaffuzga muhim e'tibor beriladi. O'quv jarayonining boshlanishida o'qituvchi asosiy e'tiborini o'quvchining talaffuziga qaratishi kerak. Grammatika va lug'at asosiysi hisoblansada, ma'ruzachi talaffuzi noto'g'ri bo'lsa, buning hammasi befoyda hisoblanadi. Shuning uchun o'qitishda dastavval asosiy e'tibor talaffuzga qaratiladi. Bunda turli xil audiolardan foydalanish yaxshi natija beradi. O'qituvchi dars davomida harflar, so'zlarni to'g'ri talaffuz qilishni o'rgatishi kerak. Shuningdek, boshlang'ich bosqichda og'zaki nutqqa va o'qish texnikasini o'stirishga katta e'tibor beriladi. Bunda chet tilini o'qitishning nutq faoliyati turlari bo'yicha ko'rib chiqadigan bo'lsak, ularni o'rgatishda quyidagi vazifalarni bajarish zarur:

- o'qish mexanizmini hosil qilish;
- og'zaki o'qish texnikasini o'stirish;
- o'qiganni tushunishga o'rgatish.

Boshlang'ich bosqichda o'qishning asosan ovoz chiqarib o'qish turiga keng o'rin ajratiladi. O'qish uchun ajratilgan matnlar ham eng sodda va oddiydan asta-sekin murakkablashib boradi. Lekin shuni aytish kerakki, boshlang'ich bosqichlardagi ish faoliyati asosan og'zaki nutqiy ko'nikmalarni rivojlantirishga yo'naltirilgan bo'lishiga qaramay hind tilida og'zaki nutqni o'stirish masalasini hal qila olmaydi. U haqiqiy og'zaki nutq ustida ishlash uchun faqat tayyorgarlik bosqichini o'taydi. Qolaversa, so'zlarni chiroyli va ravon o'qish o'quvchining shu tilni o'rganishga bo'lgan muhabbatini oshiradi.

Hind tilini o'rganishning o'rta bosqichida asosiy e'tibor ko'proq hajmdagi matnlarni o'qib tushunishda fikrlashni, nutq faoliyatini, tashabbuskorlikni oshirishga yordam beradigan

usullardan foydalanish kerak. O'quvchilarga uy vazifasi sifatida matnlar berib boriladi. Matnni tushunganligini tekshirish uchun turli xil savollar beriladi. Savol – javob mashqlaridan foydalangan holda nutqni kuchaytirish, xotirasini yaxshilash, takrorlash natijalariga erishiladi. Savol – javob natijasida o'sha so'zlarning xotirada takrorlanishi hamda nutqda qo'llay bilish ko'nikmalari shakllanadi.

Bundan tashqari dars jarayonlarida turli xil o'yinlardan hamda metodlardan foydalanib, o'quvchilarni til o'rganishga bo'lgan qiziqishini orttirib, til o'rganish sur'atini oshirish mumkin.

1) Muammoli vaziyat yechimi – bu usulni qo'llash uchun hikoyaning boshlanishi o'qib beriladi. Qanday yakun topishi o'quvchilar hukmiga havola qilinadi;

2) Quvnoq topishmoqlar – o'quvchilarga topishmoqlar o'rgatish chet tillarini o'rgatishda muhim ahamiyatga ega, ular o'zlariga notanish bo'lgan so'zlarni o'rganadilar va o'ylab topishmoq javobini topadilar;

3) Tezkor javob – o'tilgan dars samaradorligini oshirishda muhim ahamiyatga ega;

4) Pantomima – bu usul juda qiyin mavzular tushuntirilishi kerak bo'lgan darsda yoki yozma mashqlar bajarilib, o'quvchilar charchagan paytda foydalansa bo'ladi;

5) Hikoya zanjiri – usuli o'quvchilarning o'quvchilarning og'zaki nutqini o'stirishga yordam beradi. Mazkur usulda o'quvchilar hikoyalarni hind tilida galma-galdan aytib hikoyani davom ettiradilar;

6) Allomalar yig'ini – mazkur metodda allomalar aytib ketgan hikmatli so'zlardan foydalanilgan holda dars o'tiladi. Bu ham o'quvchilarning hind tilini o'rganishida asosiy rol o'ynaydi;

7) Rasmlar so'zlaganda – usuli ancha qulay bo'lib, hind tilini o'rgatishda, o'quvchilarning og'zaki nutqini rivojlantirishda yordam beradi, buning uchun mavzuga oid rasmlardan foydalanish lozim.

Hind tili darslarining o'qitilishida turli rolli, harakatli o'yinlardan foydalanish ham darsga ham til o'rganishga bo'lgan qiziqishni ortishiga sabab bo'ladi. O'quvchilarning juft yoki kichik guruhlarda ishlashlari orqali esa o'quvchilarning boshqalar bilan kommunikativ aloqa qilishlari uchun yordam beradi.

Hind tilini zamonaviy texnologiyalardan foydalanib o'qitish va o'rganish ham eng samarador usullardan biridir. Bu jarayonda, jumladan;

-kompyuterdan foydalanganda o'quvchi chet tilidagi video roliklarni, namoyishlarni, dialoglarni, kin ova multfilmlarni ham ko'rishi va eshitishi mumkin;

- chet tilidagi radio eshittirishlar va televideniya dasturlarini eshitish va tomosha qilish mumkin;
- ancha an'anaviy usul bo'lgan magnitofon va kassetalardan foydalanish.
- CD playerlardan foydalanish mumkin. Bu texnik vositalardan foydalanish o'quvchilarning hind tilini o'rganishlari jarayonini qiziqarliroq va samaraliroq bo'lishini ta'minlaydi.

Ko'rib chiqqanimizdek, har bir innovatsion texnologiya o'ziga xos afzallik jihatlarga ega. Bu usullarning barchasida o'qituvchi va o'quvchi o'rtasidagi hamkorlik, o'quvchining ta'lim jarayonidagi faol harakati ko'zda tutiladi.

XULOSA

Xulosa qilib aytganda, chet tili darslarida o'quvchilarning mantiqiy fikrlash qobiliyatlari rivojlanadi, nutqi ravonlashadi, tez va to'g'ri javob berish malakasi shakllanadi. Bunday usullar o'quvchida bilim olishga bo'lgan ishtiyoqni uyg'otadi va rivojlantiradi. O'quvchi darslarga puxta hozirlik ko'rishga intiladi. Bu esa o'quvchilarni ta'lim jarayonining faol sub'ektiga aylantiradi.

REFERENCES

1. Отабекова М.Р. Молодой учёный. Номер 4 (138) Январь 2017
2. Муминова Ф.М. Молодой учёный. Номер 18 (308) Май 2020
3. Zaripova F, O'rinova S. Xorijiy tillarni o'qitishda innovatsion metodlardan foydalanish. Marifatyogdusi.uz. 19.05.2021
4. J.Jalolov. Chet tilini o'qitish metodikasi. Toshkent 2012-yil.

UBAYDULLAXON-YASSAVIYNING MUNOSIB IZDOSHI

Barnoxon Murodova
Mustaqil izlanuvchi

ANNOTATSIYA

Ushbu maqola Shayboniylarning yirik vakili Ubaydiy taxallusi bilan she'rlar yozgan Ubaydullaxonning Ahmad Yassaviy boshlab bergan hikmatnavislik an'anasining munosib davomchisi ekanligi, mohit xattot, zullisonayn shoirligi ochib berilgan. Shuningdek, Ubaydiy "Hikmatlar"ining ikki qo'lyozmasi haqida ham ma'lumotlar mavjud.

Kalit so'zlar: hikmat, Yassaviy, qo'lyozma, Shayboniylar, zullisonayn, xattot, nasx, "Kulliyot", Ubaydiy.

ABSTRACT

In this article it is revealed that the great representative of the Shaybanites, Ubaidulah Khan, who wrote poems under the pseudonym Ubaydi is a worthy follower of the wisdom tradition started by Akhmad Yassavi, a skilled calligrapher and brilliant poet. There is also information about two manuscripts of Ubaid's wisdom.

Keywords: wisdom, Yassavi, manuscript, Shayboni, nasx, bilingual, calligrapher, nasx, Kulliyot, Ubaydi.

KIRISH

Sharq she'riyatidagi eng qadimiy janrlardan biri hikmat deb atalgan. Lug'atlarda yozilishicha, hikmat deb fikrlash malakasining o'rta holda bo'lishi; tadbiiq ila amalga oshuvchi, tajriba bilan erishiladigan to'g'ri bilim; hamma narsaning eng mukammali; hikmat-falsafa, sirli va maxfiy kalima, aql-u haqiqatga to'g'i kelgan nozik ma'noli qisqa so'z, masal; bilimdonlik, donishmandlik; aql, so'z va harakatdagi uyg'unlik; insonning mavjudot haqiqatlarini fahmlab, xayrli ishlarni qilish sifati, ashyoning ahvolidan, tashqi va ichki kayfiyatlaridan so'z yuritish kabi ma'nolarini aks ettiradi». [1. B. 10-11]

Hikmat so'zi Qur'onda turli ma'nolarda ifodalangan. Masalan, ba'zi oyatlarda pand-nasihat, Qur'on sirlaridan xabardor bo'lish kabi ma'nolarni bildirsa, boshqa oyatlarda ilm-u farosat, nozik

fahmlash va nubuvvat salohiyati singari ma'nolarda o'z ifodasini topgan. [2. B. 2-11]

Mashoyihlarning aytishicha, hikmat sharafli odamning sharafini orttiradi, chunki qimmatbaho toshlardan afzal bo'lgan va o'lchov, mezonga sig'maydigan hikmat eshigi qalbda mujohada, muroqaba, teran tafakkur, huzur, xilvatda zikr va mosivoni tark ila Haqqa tavajjuli orqali ochiladi. Zotan, kashfning manbayi, ilhomning kaliti ham hikmatdir.[3. B. 67-68]

Shularga asoslanib hikmatlar zamirida katta yashirin ma'no jamlagan, o'ta donishmandlik bilan bitilgan va nazmiy tartibga solingan, ifodasi hamda o'qilish ohangi bilan xalq og'zaki ijodiga yaqin turadigan she'riy asar deyish mumkin.

Turkiyada esa bu kabi she'rlarni "ilohiy"deb yuritiladi. Xoji Bektosh Valiy esa "nafas" deya atagan. Mana shunday chuqur falsafiy mazmunga ega to'rtliklarga "ma'niy" ham deyilgan. "Ma'niy" ma'noga ega degan ma'noni bildiradigan janr bo'lib Qozi Burhoniddin uni "tuyuq" deydi. Hikmat esa mantiqqa, e'tiqodga, ilm-u irfonga muvofiq so'z bo'lib, u kishidan ulkan iste'dodni talab qiladi. Qur'oni Karimda ham "Bir insonga hikmat (aytish qobiliyati) berilgan bo'lsa, unga juda ulug' xayr-ezgulik berilibdi demakdir" (Baqara, 269) deyiladi.[2. B. 36]

MUHOKAMA VA NATIJALAR

Hikmat aytish Allohning buyuk mukofotidir. Mana shunday hikmatomuz haqiqatlarni aytgan mutasavvuflardan biri Ahmad Yassaviydir. Hikmatnavislikda Yassaviy an'alarini davom ettirgan mutasavvuf ijodkorlar ko'p bo'lgan. Xoja Ahmad Yassaviydan keyin turkiy she'riyatdagi yangi yo'nalish-hikmatnavislikka asos solindi. Bu an'ana tasavvufiy yo'nalishda bo'lib, bu ishning boshida turgan va uning dastlabki tashabbuskorlaridan biri

Sulaymon Boqirg'oniidir.

Xususan, yassaviyshunos shoirlar haqida maqolalar tayyorlagan olim Maryam Eshmuhamedova Alisher Navoiy nomidagi Adabiyot muzeyida 178-raqam ostida saqlanayotgan qo'lyozmada Yassaviy hikmatlari bilan bir qatorda uning maktabi shoirlari: G'arib Adham, Shams, Qul Sharif, Qul Sulaymon, Xolis, Miskin Qosim, Qul Temuriy, Bahouddin, Ne'matulloh, Qul Ubaydiy, Qul Zohid, Sohib Nazar, Zangi Qul, Tolib, G'izoliy, Jabbor, Sayyidiy, Shayx Jamoliy, Faqiriy, Muhammad Darvesh, Shayx Naziriy va mumtoz adabiyotimiz vakillarining turkiy va forsiydagi she'rlari o'rin olganligini ta'kidlaydi.[4]

Shayboniyxonning Movarounnahrga kirib kelishi va badiiy ijod bilan shug'ullanishlari tufayli Yassaviy shaxsiyatiga va ijodiyotiga qiziqish jonlanibgina qolmasdan, uning hikmatnavislik an'alarini davom toptirish tamoyili ham boshlanib ketdi. Bu harakatning boshida Muhammad Shayboniyxonning o'zi turardi. Uning devonidagi hikmatlar, ayniqsa, Yassaviy shaxsiyati madh etilgan she'rlari ushbu fikrni tasdiqlashga qodirdir. Shayboniyning hikmatlari son jihatidan unchalik ko'p emas, ammo ular Yassaviy va uning hikmatnavislik yo'liga e'tiborini jalb etish nuqtayi nazaridan, albatta, xarakterli. Uning munosib shogirdi bo'lgan Ubaydiy ham hikmat yozishga jiddiyroq kirishib, yanada yaxshi ijodiy yutuqlarga erishdi.

U hikmatlarining tarkibida bo'lgan madhiyasida A.Yassaviy haqida shunday deydi:

*Barcha mashoyix sarvari Xoja Ahmad Yassaviy,
Sonsiz muridlar rahbari Xoja Ahmad Yassaviy,
Xizr otaning hamrahi, ogohlarning ogahi,
Doim, «ilohe», - «ilohe» Xoja Ahmad Yassaviy,*

Ubaydullaxon عبيدي taxallusi bilan uch tilda ijod qilgan zullisonayn shoir. Uning ديوان عبيدالله asari zamonasining mashhur xattotlari tomonidan ko'chirilgan. A.Fitrat «Qul Ubaydiy», «Ubaydiy», «Ubaydullo» taxalluslari bilan hikmatlar yozg'on bu odam bizning fikrimizcha, mashhur o'zbek xoni Ubaydulloxondan boshqa kishi emas», deydi. Darhaqiqat, A.Fitrat taxminda yanglishmagan va keyinchalik Ubaydullaxonning Buxorodan topilgan devoni uning fikrlari to'g'riligini to'la tasdiqlagan edi.

Ubaydiyning hayoti va ijodi, adabiy faoliyati bilan qiziqish uning hayotlik chog'laridanoq boshlangan. Fazlulloh ibn Ro'zbekxonning "Mehmonnomai Buxoro", Zayniddin Vosifiyning "Badoye u-vaqoye", Mirzo Haydarning "Tarixi Rashidiy", Mahmud ibn Valining "Bahr ul-asror", Sayyid Roqimning "Tarixi Roqimiy", Kamoliddin Binoiyning "Shayboniyнома", Hasanxo'ja Nisoriyning "Muzakkir ul-ahbob", Hofiz Tanish Buxoriyning "Abdullanoma", Faxri Hirotiyning "Ravzat us-salotin", Mutribiyning "Tazkirat-ush shuaro", Muhammad Yusuf Munshiyning "Tarixi Muqimxoniy", Sharofiddin Roqimning "Tarixi tomm", Mahdumi A'zamning "Tanbiyat us-salotin" kabi asarlari va tazkiralarda Ubaydiyning hayoti, ijtimoiy-siyosiy va adabiy faoliyatiga doir fikr-mulohazalar va ma'lumotlar qoldirilgan. Shuningdek, uning she'rlariga Asomiddin Ibrohim va Maxdumi A'zamlar tomonidan sharhlar bitilgan.

XX asr 20-yillariga kelib esa Ubaydiyning tarjimai holi va she'riyati bilan qiziqish boshlangan va keyinchalik

qisman davom etgan. Bu o'rinda professor Abdurauf Fitrat, Olim Sharofuddinov, A.Ibrohimov, Suyima G'aniyevalarning ayrim qaydlari va matnshunoslik ishlarini eslash mumkin.[5. B. 117]

Abdurauf Fitrat "Ahmad Yassaviy maktabi shoirlari to'g'risida tekshirishlar", "XVI asrdan so'ng o'zbek adabiyotiga bir qarash" maqolalarida Ubaydiy xususida fikr yuritadi. Olim Sharofiddinov "O'zbek adabiyoti" tadqiqotida XVI asr so'z san'ati to'g'risida to'xtalib sovet mafkurasi talablaridan kelib chiqqan holda o'sha davrda Ubaydullaxon, Abdulazizxon kabi xonlar ijodiga nisbatan ikkinchi darajali shoirlar sifatida baholaydi.

Ubaydiyning xattotlikdan ham xabari bo'lib, ayniqsa, nasxda hammadan yaxshi yozardi. "Kalomulloh" dan bir nusxa ko'chirib Makkayu Madinaga ham jo'natgan. Hasanxo'ja Nisoriy Ubaydiy shaxsiyatiga baho berib "Fazilatlarining eng yaxshi ko'rsatkichlaridan biri-Qur'on mutolaa va qiroatini osonlashtirish uchun turkiy tilde yozgan tafsirikim, dalillari suyaniladigan asosda bitilgan".[6. B. 34-35]

Tadqiqotim uchun ma'lumotlar izlayotganimda "Buxoro xattotlari" telegram kanalida "Nosfurushtan olingan kitob" sarlavhali xabarga ko'zim tushdi. Unda 1947 yilning bahor oylarida Buxoro bozorida yurgan yosh tadqiqotchi Saidjon Aliyev nos sotayotgan odanning oldida ikki-uch kitob taxloliq turganini ko'rib qoladi. Nosfurushtan chaqqonlik bilan o'sha kitoblardan varaq yirtib nos o'rab xaridorga uzatardi. Tadqiqotchi ijizat so'rab kitoblarni varaqlab ko'radi. Muqovasi qalin, zarhal harflar bilan bitilgan kitob 1583 yilda Mir Husayn al-Husayniy tomonidan ko'chirilgan Buxoro amiri Ubaydiy qalamiga mansub "Kulliyot" edi. Saidjon Aliyev nosfurushtan so'ragan pulni unga berib kitobni olganicha uyga yuguradi...shu bilan adabiyotimiz xazinasi yana bir nodir asar mavjudligidab bahramand bo'ladi. Ubaydiy devonini o'rganish shundan keyin boshlandi. Ilk marta 1978 yil qo'lyozmaga tavsif beriladi. Qo'lyozmani ko'chirgan xattotni ayrim manbalarda Mir Ubayd Buxoriy deb hisoblanadi. *امير عبيد بحاري* taxallusidanko'rinib turganidek, Buxoroda tavallud topadi. Amir Ubaydullaxon saroyida bosh munshiy(1533-1539) vazifasida ishlaydi. O'sha davr talablariga ko'ra bunday lavozimdagi kishi arab, fors, turkiy tilni mukammal bilishi, mumtoz shoirlarning asarlaridan xabardor bo'lishi talab etilardi. Yana Qur'on ilmi, hadis, fiqh kabilarni bilishi ham shart edi. Amir Ubaydullaxon o'zi ham shoir bo'lgani uchun Ubayd Buxoriyga o'z she'riy devonini ko'chirishni topshiradi. Mana shu qo'lyozma Abu Rayhon Beruniy nomidagi sharqshunoslik instituti qo'lyozmalar fondida saqlanadi. Amir Ubaydulaxon Mir

Ubayd Buxoriyga xizmatlari evaziga dur-u javohirlar in'om etgani uchun "Lu'lu, la'ning ko'pligi" nomi berilgan. Mir Ubayd Buxoriy mashhur xattot Muhammadamin Xalvoiyning shogirdlaridan bo'lgan. Mir Ubayd nasx xatining uslubini o'zgartirib undan yirikroq, suls va rayhoniylar xatlaridan kichikroq xat uslubini yaratadi. Bu xat keyinchalik "Nasxi Mir Ubaydiy" yoki "Nasxi Buxoriy" deb atala boshlanadi. Mir Ubaydning o'zi ko'chirgan Qur'oni karim osha davrda Buxoroda qirq ming tanga turgan. [7. B.] Biroq O'z FA SHI dagi qo'lyozmani ko'zdan kechirganda, har bir hikmatning boshlanish qismida "jumlayi duoiya"lar beriladi. Unda "yana bir hikmat", "qabri munavvar bo'lsin" qabilidagi so'zlarni uchratamiz. Demak, Mir Ubayd Buxoriy Ubaydiy davrida ijod qilgan xattot bo'lib u ko'chirgan nusxa bizgacha yetib kelmagan yoxud topilmagan. SHI Qo'lyozmalar fondidagi Ubaydiy "Kulliyoti" esa Ubaydullaxon vafotidan keyin Abdullaxon davrida Mir Husayn al-Husayniy tomonidan ko'chirilgan deyishimiz mumkin.

Ahmad Zakiy Validiy To'g'onning "Xotiralar" kitobida hikoya qilinishicha, u Buxoro atrofidagi Qirg'oq yaylovlarida yurganida Umar xoji degan boyning uyida mehmon bo'ladi. Boyning uyida bir qancha mo'tabar qo'lyozma kitoblarni ko'radi. "Bu kitoblar orasida XVI asrning birinchi yarmida yashagan o'zbek hukmdori Ubaydullaxonning turkcha, forscha, arabcha she'rlar to'plami, o'g'liga atab "Ey, bolam" deb atalgan vasiyati ham bor. Muzeida saqlanishi zarur bo'lgan bu nusxa Ubaydullaxonning o'z davrida yozilib, Umar xojining tarixiy kitoblarida ham nomi esga olingan bobosiga xon tarafidan sovg'a sifatida yozib berilgandi. Kitobda o'sha yozuv ham saqlangan. Ushbu ma'lumot asosida fikr yuritadigan bo'lsak, Ubaydiyning bu "Kulliyoti" bizga yetib kelmagan. Chunki undagi "Ey, bolam" vasiyati ham, Umar Xojining bobosiga xon tomonidan sovg'a mazmunidagi yozuv ham yo'q. Bu qo'lyozmani esa zamonasining mashhur xattoti Sultonali Mashhadiy سلطان على مشهدي (1432-1520) ko'chirgan edi. U Mirali Tabriziy izdoshlaridan bo'lib, xattolik san'atida maktab yaratgan, nasta'liq xatining mislsiz ustasi bo'lgan. Sultonali Mashhadiy "Qiblat ul-quttab", "Zubdat ul-quttab", "sulton ul-xattotin", "Kotib us-sultoniy" laqablari bilan mashhur bo'lgan. U ko'chirgan nodir qo'lyozmalar Husayn Boyqaro va Navoiy tomonidan boshqa o'lkalarga tabarruk tuhfarlar sifatida yuborilgan

Ubaydiyning 136 g'azal, muxammas, tarjeband va 37 ruboiysini o'z ichiga olgan "Devoni Ubaydullaxon" to'plami va shu nom bilan 51 g'azal 1 ruboiy, 6 farddan iborat kitobi Turkiyada saqlanmoqda. Istanbuldagi "Nuri Usmoniy" kutubxonasida esa "Jome ul maoniy" nomli majmuadan Ubaydiyning diniy-tasavvufiy mazmunli g'azallari, ruboiy, tarjeband, masnaviy, tahorat, namoz, ro'za haqidagi

masnaviysi...o'rin olgan. Shuningdek, Ubaydiyning "Masoil us-salot", ruboiy, hikmat, munojot, tavhid, g'azallar, bir hadis tarjimai, tarjiband, yassaviyga bag'ishlangan madhiyadan tashkil topgan terma bayoz Ko'nyodagi Izzat Qyun o'g'lining shaxsiy kutubxonasida saqlanadi.[6. B.]

1993-yil Ubaydiyning tiriklik vaqtlarida mashhur xattot Sultonali Mashhadiy tomonidan ko'chirilgan qo'lyozma topiladi. AQSH ning Blumington shahridagi Indiana universitetida bir necha oy ma'ruza o'qib qaytgan tilshunos olim Ergash Umarov Britaniya muzeyida saqlanayotgan 7907 raqam ostida saqlanadigan Ubaydiy turkiy devonining ksereks nusxasini yurtimizga olib keladi ("Funun ul-balog'a" asarini ham).A. Hayitmetovning xulosalariga ko'ra esa bu devondagi she'rlar miqdori "Kulliyot"ga nisbatan kam bo'lsa ham, lekin unga kirmagan bir qancha she'rlar bor edi..

Hozircha fanga hikmatlarning ikki qo'lyozmasi ma'lum. Biri Ubaydiy hikmatlari qo'lyozmasining O'zR FA SHI fondidagi 8931 va ikkinchisi Turkiyaning Nuri Usmoniya kutubxonasidagi 4904-raqamli nusxalar.

O'zR FA SHI fondidagi 8931-raqamli qo'lyozma.

Qo'lyozma kitob charm muqovali, jigarrang tusda, Samarqand qog'ozida, 17*27 formatda. Majmua 991/1583 yilda Mir Husayn al-Husayniy tomonidan chiroyli nasta'liq xatida bitilgan. Qo'lyozmani tavsif qilgan xodim ustiga 13/XII/1978 deb yozib qo'ygan. Kitobning qismlarini quyidagicha taqsimlagan:

1. Ubaydiy devoni
2. Ruboiyot
3. Matlaiho
4. Maqoloti
5. Muqaddimat us-salot
6. Hikmathoyi Ubaydiy
7. Devoni Ubaydiy
8. Matlai fardiho
9. Shavqnoma, sabrnoma, g'ayratnoma, masnaviy

Birinchi betida "qimmat 5" deb yozib qo'yilgan, uchinchi betda tillo suvi bilan "Devoni hazrati Ubaydulloxon" degan yozuv bor. Qo'lyozma 695 sahifadan iborat bo'lib kulliyotning dastlabki qismini forsiy devoni (4-200), undan so'ngi qismini arabiy she'r majmuasi (201-210), nihoyat, uchinchi qismini turkiy devoni (211-695 bet) tashkil etadi. Turkiy devon an'anaga ko'ra (211-bet) hamd-u na't bilan boshlangan. Undan bir manoqib (212-bet), "Muqaddimat us-salot" (213-230-bet), hikmatlari (231-402), hikmatlar tarkibida Hazrat sulton Xoja Ahmad Yassaviyning madhi keltiriladi (11

bayt), ikki ruboiy, to'rt fard-tarjiband, salavot, ikki baytli hadis tarjimasini (402-408) ham o'rin olgan. Keyingi sahifalarda esa shoirning g'azaliyoti, qit'a, tuyuq, ruboiy, masnaviyolari, shuningdek, diniy-tasavvufiy, axloqiy-didaktik mavzular talqiniga bag'ishlangan "Omonatnoma", "Shavqnomasi", "G'ayratnoma", "Sabrnoma" deb atalgan manzumalari o'rin olgan. Bizning ishimizni asosi hisoblangan hikmatlar qismi "Kulliyot"ning 231-sahifasidan boshlanadi, biroq hikmatlarning boshlanish betlari mavjud emas. Bunga yuqoridagi voqea sabab bo'lgan bo'lsa kerak.

Hikmatlar qismining boshlanishi:

الف الكتاب و الحديث
بيان للناس ايميش بيلالينكا

Tabdili:

Alif "Al-kitabu val-hadis",
Bo "Bayonun lil nasi" emish bilolingo.

Oxiri: ايكي الامدا ايتار بولسانكيز اوميدي نجات
ايتينكيز سيد كونايينكا هر دم ثلاث

Tabdili: Ikki olamda etar bo'lsangiz umidi najot,
Aytingiz Sayyidi kavnaynga har dam salavot.[7.]

Turkiyaning Nuri Usmoniya kutubxonasidagi 4904-raqamli qo'lyozma Qo'lyozma juda yaxshi saqlangan. O'z davrining mashhur xattoti Mir Ali kotib tomonidan chiroyli va bejirim nasta'liq xatida bitilgan.

Boshlanishi:

الحمد لمن ادخل في رحمته
و الشكر لمن انعم من نعمته

Alhamdu liman adxala fiy rahmatih,
Vash-shukru liman an'ama min ne'matih.
Tarjimasini: Rahmatiga doxil qilganga hamd bo'lsin.

Ne'matidan in'om etganga shukr bo'lsin
Oxiri: قول عبيدي اونوتا كورما اوزونك ني زينهار
تينكري هم اونوتار اوزيني اونوتقان كيشيني

Tabdili: Qul Ubaydiy, unuta ko'rma o'zungni zinhor,
Tengri ham unuttur o'zini unutmagan kishini.

Ushbu qo'lyozmada yaqqol ko'zga tashlanadigan holat shuki, unda O'zR FA SHI fondidagi 8931-raqamli qo'lyozmada mavjud bo'lmagan arabcha hikmatlar bor.

Mazkur ikki qo'lyozma, nafaqat, son jihatdan, balki xusnixati, hikmatlarning joylashish tartibi bilan farq qiladi. Masalan, A nusxadagi 3-hikmat B nusxadagi 12-o'rinda, 4-hikmat 13-o'rinda ...keladi

XULOSA

Yuqoridagi misollardan shuni anglash mumkinki, Ubaydiy hikmat janrida ijod qilarkan, birinchi galda, albatta, Ahmad Yassaviy tajribalariga suyanan va ularni ma'lum darajada rivojlantirishga uringan. Shuning uchun Ubaydiy hikmatlari orasida bevosita Yassaviy ta'sirida yozilgan yoki ma'no va ohang jihatidan ularga o'xshash she'rlar ham tez-tez uchraydi. Bunday she'rlar g'oyaviy-badiiy ahamiyatidan tashqari, o'ziga xos tarixiy qimmatga ham ega desak xato bo'lmaydi. Chunki Ubaydiy Yassaviy hikmatlarini asl shaklida o'qigan va ulardan ta'sirlangan deyishga yetarli asos va dalillar mavjuddir. Ubaydiy hikmatlari tasavvufiy, irfoniy ruhda yozilgan bo'lib, juda ko'p o'rinlarda Qur'on oyatlari va qissalariga ishoralar bor. Zotan tariqat vakillari birinchi galda shariat ilmini, arab tili va Qur'onni chuqur bilishi lozimdir. Ubaydiy har uchovini chuqur bilgani holda hikmatlarini Qur'on oyatlari, Payg'ambarimiz hadislari, muborak duolar bilan bezadi. Arab tilini mukammal bilgani uchun ba'zi hikmatlarni arab tilida yozdi (Yo rabbama, inna mujrimuna fid-dunya... deb boshlanadigan hikmat).

Ubaydiyning yurtimizda va jahon xazinalarida saqlanayotgan o'nlab qo'lyozmalari bordir. Yaqinda Hindistonning Rizo Rampur kutubxonasi, Indiana shtatida, Britaniya muzeylarida Ubaydiy asarlari qo'lyozma nusxalari borligi aniqlandi. Biroq ularning tarkibi hali ma'lum emas. Biz esa hozircha shu ikki qo'lyozmaning tahlili bilan cheklanamiz.

REFERENCES

1. Xojiyeva M. Xoja Ahmad Yassaviyning ma'naviy-tarbiyaviy qarashlari. N.D. Toshkent , 2004.
2. Hikmat haqida Qur'ondan qarang: Baqara 129,151 oyat, Oli imron 48,81...
3. Haqqulov I. O'zbek tasavvuf she'riyatining shakllanishi va taraqqiyoti (g'oyaviylik, izdoshlik, obrazlar olami). N.D. –Toshkent, 1995.-282 b.
4. Eshmuhamedova M. Yassaviy maktabi shoirlari. www.journal.fledu.uz
5. Абдурауф Фитрат. Танланган асарлар: IV жилд. Дарелик ва ўқув қўлланмалар, илмий мақолалар ва тадқиқотлар. Нашрга тайёрловчи ва изоҳ муаллифи Ҳ.Болтабоев. – Тошкент: Маънавият, 2006.
6. М. Abdullayev. Ubaydiy hayoti va adabiy faoliyati. Nomzodlik disser. Toshkent, 2000.
7. Devoni Ubaydiy. Qo'lyozma. № 8931



ИНДИВИДУАЛЬНО-ТИПОЛОГИЧЕСКИЕ ОСОБЕННОСТИ АДАПТАЦИИ ЮНЫХ СПОРТСМЕНОВ К ФИЗИЧЕСКИМ НАГРУЗКАМ В СКОРОСТНО-СИЛОВЫХ ВИДАХ ЛЕГКОЙ АТЛЕТИКИ

Норпулат Широнович Бобомуродов

norpulatbobomurodov06@gmail.com

Phd, Узбекский государственный университет физической культуры и спорта

Мирзонаби Рамазанович Ташев

mirsportmir7131@gmail.com

Преподаватель Узбекский государственный университет физической культуры и спорта

АННОТАЦИЯ

Спортсмены с нормотонией сохраняют оптимальные реакции адаптации и мышечной деятельности независимо от периода спортивной подготовки. В связи с этим целью нашего исследования является выявление индивидуально-типологических особенностей адаптационных свойств при сравнении показателей мышечной активности в процессе тренировки скоростно-силовых качеств у юных спортсменов на различных спортивных занятиях. Это вызывает интерес к формированию оптимальных планов физических упражнений для повышения эффективности тренировочного процесса.

Ключевые слова: легкоатлеты, типы вегетативной регуляции, адаптационные реакции периферической крови, мощность мышечной работы, работоспособность, закономерности адаптации организма к физической нагрузке.

INDIVIDUAL-TYOLOGICAL FEATURES OF ADAPTATION OF JUNIOR ATHLETES TO PHYSICAL LOADS IN SPEED-POWER KINDS OF ATHLETIC

ABSTRACT

Athletes with normotonia maintain optimal responses of adaptation and muscle activity regardless of the period of sports training. In this regard, the purpose of our study is to identify individual and typological features of adaptive properties when comparing indicators of

muscle activity in the process of training speed and strength qualities in young athletes at various sports classes. This causes interest in the formation of optimal exercise plans to increase the effectiveness of the training process.

Keywords: athletes, types of vegetative regulation, adaptive reactions of peripheral blood, power of muscular work, exercise performance, rules of body adaptation to physical load.

ВВЕДЕНИЕ

Проблема адаптации к физической работе особенно актуальна в современном спорте, для которого характерны большие тренировочные нагрузки, эмоциональные стрессы [6]. Адаптация спортсменов к возрастающей физической нагрузке подразумевает ускорение восстановления физиологических параметров организма после интенсивных тренировки непосредственное повышение физической работоспособности. Формирование нового уровня адаптированности под влиянием физических нагрузок происходит в результате напряжения регуляторных систем и гомеостатической перестройки, что может привести к истощению резервных возможностей организма, к срыву адаптации с потерей здоровья [4, 5]. В последние годы в практике широко используются представления о типах вегетативной регуляции организма человека [3, 7], получены данные о взаимосвязи механизмов регуляции вегетативного гомеостаза и системной организации функциональных систем организма [7], однако отсутствуют данные о типологических закономерностях, лежащих в основе адаптационных реакций неспецифической защиты при однотипных физических нагрузках юных спортсменов в скоростно-силовых видах лёгкой атлетики в разные периоды спортивной подготовки. В связи с этим актуальными представляются контроль адаптационных реакций и изучение их характеристик в взаимосвязи с показателями мышечной деятельности с целью оптимизации тренировочного процесса для достижения высоких спортивных результатов. С учетом этого цель нашего исследования заключается в определении индивидуальнотипологических особенностей адаптационных акций в сопоставлении с показателями мышечной деятельности в процессе тренировок скоростносиловых качеств у юных легкоатлетов в различные периоды спортивной подготовки. Это представляет интерес для формирования оптимальных планов физических нагрузок с целью повышения эффективности тренировочного процесса.

МЕТОДЫ И ОРГАНИЗАЦИЯ ИССЛЕДОВАНИЯ

Под наблюдением находилось 88 спортсменов в возрасте 12–14 лет (48 мальчиков и 40 девочек), имеющих спортивные разряды (II юношеский или III взрослый). Исследования проводились на базе Каршинского в ДЮСШ и учебно-тренировочного, в осенне-зимнем годичном цикле тренировок, с учетом физических нагрузок и количества стартов в подготовительном и соревновательном периодах. Общая физическая подготовка спортсменов была однотипной, включала упражнения на развитие координационных способностей, силы, быстроты, выносливости, ловкости и гибкости.

Специальная физическая подготовка предусматривала упражнения, схожие по кинетике и динамике с элементами движений в избранном виде легкой атлетики: спринтерский бег, прыжковые упражнения, кроссовый бег, спортивные подвижные игры. Для оценки вегетативного баланса использовали метод длительной непрерывной регистрации динамических рядов кардиоциклов (КИГ) с последующим математико-статистическим анализом. КИГ записывали на электрокардиографе «АКСИОН» ЭК ГГ-04. Оценивали основные характеристики вариационного ряда: M_0 , A_m , $\langle X_{HVR}$, PA_{PP} , VP , IN . С учетом того что IN наиболее полно информирует о состоянии компенсаторных механизмов организма [3], его значению положены в основу выделения типа вегетативной регуляции: нормотония ($IN=116,8 \pm 19,7$ усл. ед.), симпатикотония ($IN=273,4 \pm 38,0$ усл. ед.), ваготония ($IN=35,8 \pm 20,6$ усл. ед.). По данным литературы [3, 5, 6], при нормотонии наблюдается относительное равновесие нейрогуморальных механизмов регуляции, поэтому характеристики адаптационных реакций периферической крови и мышечной деятельности при симпатикотонии и ваготонии рассматривались в сравнении с таковыми при нормотонии.

Так как сложные нейрогуморальные изменения, лежащие в основе адаптационных реакций, отражаются на морфологическом составе белой крови [4], изучали показатели соотношений форменных элементов периферической крови. Согласно рекомендациям [4] выделяли следующие адаптационные реакции: «реакцию тренировки», которая развивается в ответ на воздействие на организм фактора слабой силы; «реакцию активации», происходящую при воздействии факторов средней силы; «реакцию стресса», которая наблюдается при воздействии на организм чрезмерных нагрузок. Мощность мышечной работы оценивали по тесту PWC170, работоспособность – по Гарвардскому степ-тесту.

РЕЗУЛЬТАТЫ ИССЛЕДОВАНИЯ И ИХ ОБСУЖДЕНИЕ

В подготовительном периоде спортивной подготовки наблюдалась неоднородность механизмов организации вегетативного баланса у легкоатлетов 12–14 лет: нормотония установлена у 34 %, симпатикотония – у 36 %, ваготония – у 30% спортсменов. В этом периоде спортивной подготовки спортсмены-нормотоники по соотношению форменных элементов крови имеют два варианта адаптационных реакций: 76,6 % – «реакцию тренировки», что отражает физиологическую активность тимико-лимфатической системы; 23,4 % – «реакцию активации», демонстрирующую повышение активности тимико-лимфатической системы [4]. В связи с этим можно предположить, что физическая нагрузка для данной группы спортсменов является слабым или средней силы воздействием на адаптационные механизмы организма [4].

Спортсмены-симпатикотоники формируют «реакцию тренировки» в 1,2 раза реже, «реакцию активации» – в 2,5 раза реже, у 28,1 % легкоатлетов этой группы отмечена «реакция стресса», отсутствующая у нормотоников. «Реакция стресса» характеризуется подавлением активности тимико-лимфатической системы, что позволяет предполагать чрезмерным воздействие на треть симпатикотоников однотипной с нормотониками физической нагрузки в процессе тренировок. С учетом того что «реакция стресса» является неспецифической основой патологического процесса, спортсменам-симпатикотоникам требуется динамический контроль за состоянием здоровья с контролем адаптационных реакций, строго дифференцированной организации тренировочного процесса. Спортсмены-ваготоники по сравнению с нормотониками в 1,5 раза реже формируют «реакцию тренировки», в 2 раза чаще – «реакцию активации», у 3,8 % установлена «реакция стресса». Спортсмены этого типа вегетативного баланса занимают промежуточное место между нормотониками и симпатикотониками, как и последние требуют

тщательного динамического контроля за состоянием адаптации в процессе тренировок. Спортсмены-нормотоники чаще, чем симпатикотоники (в 1,2 раза) и ваготоники (в 2 раза), имеют хорошие результаты степ-теста. Только в группах легкоатлетов с симпатикотонией и ваготонией отмечены неудовлетворительные результаты оценки восстановления. У спортсменов с нормотонией и ваготонией отсутствуют половые различия характеристик работоспособности.

У мальчиков с симпатикотонией в 2,7 раза чаще, чем у девочек, отмечены хорошие результаты оценки

работоспособности, хотя только в этой группе есть неудовлетворительный результат оценки восстановления.

Это обуславливает риск срыва адаптационных реакций и снижение функциональных возможностей мышечной системы при высоких физических нагрузках.

ЗАКЛЮЧЕНИЕ

У легкоатлетов 12 –14 лет наблюдается неоднородность механизмов организации вегетативного баланса, проявляющаяся различными типами вегетативной регуляции, которые стабильно сохраняются в подготовительном и соревновательном периодах спортивной подготовки. При нагрузках скоростно-силового характера формируются различные варианты адаптационных реакций показателей периферической крови и характеристик мышечной деятельности, различающиеся у лиц с разными типами вегетативной регуляции. Спортсмены с нормотонией сохраняют оптимальные реакции адаптации и мышечной деятельности независимо от периода спортивной подготовки. Они сопряжены с оптимальными механизмами вегетативной регуляции физиологических процессов. У спортсменов с симпатикотонией и в меньшей степени с ваготонией вероятны неблагоприятные варианты адаптационных реакций и мышечной деятельности, что связано с напряжением механизмов вегетативной регуляции. У этой группы спортсменов улучшение показателей работоспособности и восстановления к соревновательному периоду объясняется напряжением механизмов вегетативной регуляции, что может обуславливаться срывом функциональных возможностей организма при повышенных нагрузках в период соревнований. Легкоатлеты-нормотоники с «реакциями тренировки» чаще достигают высоких спортивных результатов по сравнению с легкоатлетами симпатикотониками и ваготониками. Наименее результативны спортсмены-симпатикотоники, имеющие «реакцию стресса».

REFERENCES

1. Бобомуродов Н. Ш. Физиологический подход в прогнозировании перспективности борцов-туронистов //МуРаалим х, ем узликсиз билимлендириу" илмий-методикалык журнал. Нукус.-2019. – 2019.
2. Бобомуродов Н. Ш. Контроль и анализ действий в борьбе турон //Фан-спортга" илмий-назарий журнали. Тошкент. – 2011.

3. Бобомуродов Н. Ш. Юкори малакали курашчиларнинг техник-тактик харакатларини ривожлантириш методикаси //Педагогик таълим" Илмий-назарий журнал. Тошкент. – 2011.
4. Бобомуродов Н. Ш. Technique of Recording Technical and Tactical Actions in Fight Turon //Eastern European Scientific Journal. – 2018. – №. 4. – С. 16-19.
5. Бобомуродов Н. Ш. ФИЗИЧЕСКАЯ РЕАБИЛИТАЦИЯ БОРЦОВ С НАРУШЕНИЯМИ В ПОЗВОНОЧНИКЕ У КВАЛИФИЦИРОВАННЫХ БОРЦОВ //Academic research in educational sciences. – 2021. – Т. 2. – №. 2. – С. 874-879.



O'QUVCHILARNI JISMONIY TARBIYALASHDA MILLIY XALQ O'YINLARDAN FOYDALANISH

Jaloliddin Oribovich Axmedov
Andijon davlat universiteti dotsenti
ahmedovjaloliddin09@gmail.com

ANNOTATSIYA

Maqolada o'quvchilarni jismoniy tarbiyalashda milliy xalq o'yinlarga o'rgatish, jismoniy tarbiya mashg'ulotlarida milliy xalq o'yinlardan foydalanish xamda jismoniy sifatlarini rivojlantirish.

Kalit so'zlar: jismoniy tarbiyalash, jismoniy sifatlar, jismoniy barkamollik, milliy xalq o'yinlar.

ABSTRACT

The article discusses teaching students national outdoor games in physical education, the use of national outdoor games in physical education and the development of physical qualities.

Keywords: Physical education, physical qualities, physical perfection, national outdoor games.

KIRISH

Yosh avlodni sog'lom va barkamol, jismoniy baquvvat qilib tarbiyalashga imkon beradigan, ularning jismoniy sifatlarini rivojlantirishga qaratilgan jismoniy tarbiyani milliyashtirish zarur. Bu xalqning unutilib borayotgan milliy xalq o'yinlarini to'plash, hayotga - maktabga tadbiiq etish, rivojlantirish yo'llari va usullarini tadqiq etish zaruriyatini keltirib chiqaradi.

O'zbek xalqining ming yillar davomida yaratgan, avlodan-avlodga o'tib kelayotgan milliy xalq o'yinlarini to'plash, o'rganish, ular asosida yosh avlodni ma'naviy boy, axloqiy pok, jismoniy barkamol qilib tarbiyalash bugungi kunda pedagogika fani oldidagi muhim masalalaridan biridir. Buning ustiga o'zbek xalq milliy o'yinlari vositasida yosh avlodning jismoniy sifatlarini rivojlantirish juda qulay.

ADABIYOTLAR TAHLILI VA METODOLOGIYA

O'zbekiston Respublikasida jismoniy tarbiya va sportni rivojlantirish to'g'risida Kadrlar tayyorlashdagi oqilona tizim

g'oyat muhim ahamiyatga ega. Shu bois jismoniy tarbiyaning maqsad va vazifalari hukumat hamda respublika jismoniy madaniyat va sport davlat qo'mitasining qarorlaridan kelib chiqqan holda amalga oshiriladi. Yurtimizda amalga oshirilayotgan jismoniy tarbiyaning o'z oldiga qo'ygan maqsadi sog'lom, ruhan tetik va bunyodkor insonni hayotga tayyorlashdan iborat. Bu maqsad O'zbekistonda jismoniy tarbiya bilan shug'ullanuvchi barcha muassasa tashkilotlar uchun zaruriy vazifadir. Inson o'zini jismonan tarbiyalashi uchun jismoniy tarbiya va sportning zarurligini tushunib yetishi va qunt bilan o'ziga yoqqan ma'lum bir jismoniy mashg'ulotlar tizimi asosida salomatligini shakllantirishi kerak. Yosh avlodning jismoniy qobiliyatini har tomonlama rivojlantirish tarbiyaning ajralmas qismi bo'lgan jismoniy tarbiya jarayonida amalga oshiriladi. Jismoniy tarbiyaning maqsadi jamiyatning sog'lom, xushchaqchaq, har tomonlama jismoniy rivojlangan, mehnat va Vatan himoyasiga tayyor turgan himoyachilarini tarbiyalashdan iborat uzoq muddatli, uyushtirilgan pedagogik jarayondir. Yoshlarni har tomonlama jismoniy baquvvat qilib tarbiyalashga imkon beradigan, o'quvchilar jismoniy sifatlarini rivojlantirishga qaratilgan bu muammoni umumta'lim maktab o'quvchilari jismoniy tarbiyasini tashkiliy va pedagogik jarayonlar bilan birga bir-biriga bog'lab kelgan uzviylikda ko'rib chiqish lozimligini keltirib chiqaradi, bunda milliy xalq o'yinlarining roli katta ekanligini qayta- qayta ta'kidlab o'tmoqchimiz. Shuning uchun xalqimizning asrlardan asrlarga o'tib kelayotgan milliy xalq o'yinlarini avaylab - asrab keyingi avlodga yetkazish yo'llarini izlash, ishlab chiqish va hayotga tadbiiq etish bizning maqsadimizdir.

Milliy xalq harakatli o'yinlari o'quvchilarda xalqning qadim an'analari haqidagi tasavvurlarini ma'lum darajada kengaytiradi, ularni hozirgi hayotga singdirishga yordam beradi. Chunki milliy xalq o'yinlar jismoniy tarbiyaning eng ta'sirchan usullaridan bo'lib, o'quvchilarda aqliy, axloqiy va nafosat tarbiyasini birgalikda muvafaqiyatli amalga oshirishda muhim vositadir. Shuning uchun bolalar o'yinlarining ruhi, tabiati, xarakteri, ishtirokchilarning xatti-harakatlari kabi jihatlariga ham e'tibor berish zarur. Boshlang'ich sinf o'quvchilari jismoniy tarbiyasini qiziqarli va foydali o'tkazish uchun biz tavsiya etayotgan ba'zi milliy o'yinlardan foydalanishda ham xuddi shu xususiyatlarga e'tibor berish kerak.

Bolalar jismoniy tarbiyasida milliy xalq o'yinlardan foydalanish zaruriyatlari hamda buning maqsadi va vazifalari. Istiqlol davrida, ayniqsa, sport va jismoniy tarbiyaga e'tibor kundan-kunga kuchayib bormoqda. Jismoniy tarbiya oldida sportni xalqimizning hayotiga ko'proq singdirish; yoshlarni mustaqillik ruhida tarbiyalashda jismoniy tarbiyaning barcha turli-tuman shakllaridan, jumladan, xalq milliy o'yinlaridan keng foydalanish,



yoshlarning sog'ligini yaxshilash, ularni ona-Vatan mudofaasiga tayyorlash singari katta vazifalar turibdi.

Xalqimizning milliy o'yinlari esa ana shu maqsadda juda keng qo'llanilib kelinayotgan muhim jismoniy tarbiya va sport vositalaridan biridir. Shuning uchun xalq milliy o'yinlariga e'tiborni kuchaytirish zaruriyati yanada yaqqol ko'rinmoqda.

Xalq milliy o'yinlari bolalarning jismoniy sifatlarini rivojlantirishda muhim rol o'ynaydi. O'yin bolaning qiziqishini oshiradi, unga zavq bag'ishlaydi, ish qobiliyatining tezroq tiklanishini ta'minlaydi. O'yin tufayli bolalar charchashni unutadilar, mashqlarni diqqat bilan bajarishga harakat qiladilar.

Xalq milliy o'yinlarining barchasi bolalarning organizmlariga yaxlit ta'sir ko'rsatish kuchiga ega. Shuning uchun ham o'yinlarga umumiy jismoniy ta'sir ko'rsatuvchi mashq sifatida qarash lozim. Boshlang'ich sinf o'quvchilariga jismoniy tarbiya bilan bevosita bog'liq bo'lgan bilimlar (o'yinlarning foydali tomoni, jismoniy mashg'ulotlarning ahamiyati va texnikaviy ijrosi, ularni bajarish usullari, xalq milliy o'yinlarining kelib chiqishi va qoidalari va h.k.) haqida ma'lumot berish katta ahamiyatga ega.

Milliy xalq o'yinlarini o'rgatish jarayonida axloqiy, aqliy, estetik va mehnat tarbiyasini amalga oshirish uchun katta imkoniyatlar mavjud. Milliy xalq o'yinlarini bajarish chog'ida bolalar harakatida ijobiy (hamjihatlik, intizomlilik, kamtarinlik, mehribonlik) va ma'naviy fazilatlar (halollik, odillik, do'stlik tuyg'usi, hamkorlik, zamon bilan hamnafas bo'lib ishlay olish qobiliyati, topshiriqlarni mas'uliyat bilan bajarish)ni tarbiyalash, shuningdek, irodaviy xususiyatlar (jasorat, qat'iylilik, o'z kuchiga ishonch, qiyinchiliklarni sobitlik bilan yengish, chidamlilik va hokazolar)ni namoyon qilish uchun eng yaxshi sharoit va imkoniyatlar vujudga keladi.

Jismoniy tarbiya darslarida xalqning qadimiy o'yinlari orqali bolalarni xalqona ruhda tarbiyalashga, uning turli shakl va usullarini izlab topishga o'qituvchilar katta e'tibor qaratishlari lozim. Maktabda jismoniy tarbiya mashg'ulotlar, ba'zida sinfdan tashqari ishlarda xalq o'yinlarining to'g'ri tashkil etilishi o'quvchining jismoniy rivojlanishi, uning qaddi-qomati va ishchanlik qobiliyatini o'stiradi. Shu bilan birga sezgi organlari, murakkab xulq - atvor shakllari intizomlilik, qat'iylilik, mehnatsevarlik va boshqa insoniy fazilatlarning rivojlanishiga ijobiy ta'sir etadi. Bunda qiziquvchanlik, kuzatuvchanlik, biror maqsadga qaratilganlik, xotiraning mantiqiyiligini esda tutish ahamiyat kasb etgan milliy xalq o'yinlar asosida rivojlantirish alohida ahamiyatga ega. Xulq-atvorning alohida fazilati sifatida ixtiyoriylikni rivojlantirish tarbiyaning shu bilan birga jismoniy tarbiyaning asosiy vazifalaridan biridir. Ixtiyoriylik harakat maqsadini ongli ravishda belgilash, unga erishish vositalarini

topish, maqsad yo'lidagi qiyinchilik va to'siqlarni yengishda ifodalanadi. Kichik yoshdagi o'quvchilarni tarbiyalash jarayoni axloqiy, jismoniy, mehnat va estetik tarbiya vazifalarining kengayishi hisobiga ancha murakkablashadi.

XULOSA

Xulosa qilib aytish mumkinki, milliy xalq o'yinlarning insonni har tomonlama yetuk, komil qilib tarbiyalashdek buyuk maqsadlarni amalga oshirishning pedagogik qulay vositasi ekanligini yana bir yorqin namoyon etadi.

REFERENCES

1. Усмонхўжаев Т. С. , Муродхўжаева Г. Ш. , Народные подвижные игры. Т. : Ўқитувчи. 1968 й
2. Усмонхўжаев Ф.С. Хўжаев Ф. Ҳаракатли ўйинлар. Т.: Ўқитувчи.1992.й
3. Усмонхўжаев Т.С. 1001 ўйин. - Т.: Ибн Сино.1990й
4. Ҳаракатли ўйинлар: Методик қўлланма. Тузувчи: А. Қосимов. -Т: Ўқитувчи. 1983й
- 5.Расулов О.Т., Пулатов О.О. ва б.қ. Ўзбек миллий ўйинлари...мет.қўл., Т. : ЎзДЖТИ нашр. 1996 й

MNEMONIK TEXNOLOGIYALAR ASOSIDA TARIXIY BILIMLARGA XOS KOMPETENSIYALARNI RIVOJLANTIRISH

Mahfuza Husenovna Sa'dullaeva

Chirchiq davlat pedagogika universiteti o'qituvchisi

ANNOTATSIYA

Ushbu maqolada turli xil mnemonik texnologiyalari orqali tarixiy va ilmiy yondashuvlar asosida mutaxassislik fanlariga xos kompetensiyalarni takomillashtirishga e'tibor qaratilgan, shuningdek, yuqori kompetentli pedagog-kadrlarni tayyorlashda dolzarb ahamiyatga ega bo'lgan tarixiylik, ilmiylik, tizimlilik va xolislik tamoyillarining tarix fanlarini o'rganishdagi o'rni ko'rsatib o'tilgan.

Kalit so'zlar. Kadr, mnemonika, kompetensiya, tizimlilik, universallik, shaffoflik, xotirada saqlash san'ati, texnologiya, metod, dialog, innovatsiya.

ABSTRACT

In this article, through various mnemonic technologies, attention is paid to the improvement of the competencies specific to specialized disciplines based on historical and scientific approaches, as well as the principles of historicity, scientificity, systematicity and objectivity in the study of historical sciences, which are of urgent importance in the training of highly competent pedagogues-personnel. is shown.

Keywords: staff, mnemonics, competence, systematicity, universality, transparency, art of memory, technology, method, dialogue, innovation.

KIRISH

Bugungi kunda ta'limni modernizatsiya qilish sharoitida milliy dasturda belgilangan pedagog-kadrlarni tayyorlash masalasi dolzarb ahamiyatga ega bo'lib, bu o'qituvchilardan ta'limga zamonaviy yondashuvlar, pedagogik innovatsiyalar hamda samarali loyihalarni amaliyotga joriy etishni talab qilmoqda. Ta'lim tizimiga innovatsion g'oyalarni tatbiq etish yangi uslub, mexanizm va texnologiyalarni ishlab chiqish dolzarb vazifalardan biriga aylanib bormoqda. Ayniqsa o'quvchilarni axborot bilan ishlash kompetentligini har tomonlama rivojlantirish masalasi doimiy e'tiborda bo'lib, bunda o'quvchilarni keng xajmdagi va turli axborot bilan ishlashida xotiranini o'rni muhim ahamiyat kasb etmoqda. Ma'lumki inson xotirasi murakkab bo'lib, u bir qator texnologiya va uslublar yordamida



yanada mustahkamlanib boradi. Bu kabi texnologiyalar sirasiga mnemonik texnologiyalarni kiritish mumkin.

ADABIYOTLAR TAHLILI VA METODOLOGIYASI

Inson xotirasini kuchaytirish amaliyoti bo'yicha qadimda Sitseron va yunon shoiri Simonoideslar o'z faoliyatlarida bir qancha uslublarni joriy etishga muvaffaq bo'lgan. Xorijlik olimlardan Reverend Brayshou, A.M. Proxorova, E.L. Barsukova, L.S. Vygotskiy, M.V. Eysensk, M. Anderson, A. Buddli L.S.Rubinshtey[5], V.V.Vigotskiy, V.A.Kozarenkolar tomonidan katta izlanishlar amalga oshirilgan. Psixolog olimlar L.S.Rubinshtey[5], V.V.Vigotskiylarning[6] fikricha, miyaning chap tarafi asosan, mantiqiy fikrlashga, ya'ni raqamlar, matnlar, yozuvlarni yodlashga mo'ljallangan, u atiga xotira salohiyatiga ega. Miyaning o'ng tarafi esa, hissiyotlarga hissiy-jarayonlarga javob beradi. Bunda 5 ta his-tuyg'u organi mavjudligi inobatga olinsa (ko'rish, eshitish, tam bilish, hid sezish va his etish), miyaning o'ng qismida 90 % xotira salohiyati mavjud deyish mumkin. Undan 30 % salohiyati inson tasavvuriga tegishli. Ta'lim oluvchilarda o'qigan kitobdan ko'ra, kinestetik sezgilar orqali taqdim qilingan syujetlar, obrazlar (kinofilm, videorolik va boshqalar) ko'proq xotirada saqlanadi, bu turli detallar, epizodlar shaklida bo'lishi mumkin. Bunga sabab tomosha qilingan vaziyatlar avtomatik tasavvur asosida xotirada saqlanadi. O'quvchi talaba yoshlarni xotirasida ma'lumotlar miyaning o'ng qismi, ya'ni tasavvur orqali qabul qilinadi. Maktab davrida barcha ma'lumotlar chap miya yarim shari asosida qabul qilina boshlaydi. Ta'lim oluvchilarda yangi o'quv materialini idrok qilishda miyaning o'ng va chap yarim sharlari faoliyat yuritadi. Bunda miya yarim sharlari o'z to'liq faoliyatiga kirishadi. Miya yarim sharlarini to'liq jarayoni esa mnemonik texnologiyalar asosida tashkil etilgan barcha dars va faoliyatlarda samara beradi.

Mavzuni nazariy jihatdan yoritishda uning maqsad va vazifalaridan kelib chiqib, mavzuga oid ilmiy-metodik adabiyotlar tahlili, xorijiy va mahalliy olimlar tajribalarni o'rganish va umumlashtirish, ma'lumotlarni tizimlashtirish kabi usullardan foydalanildi.

MUHOKAMA VA NATIJALAR

Kozerenko mnemonik texnologiyalarning o'ziga xos xususiyatlarini ta'kidlab o'tadi: miya faqat aloqalarni eslay oladi; bog'lanishlarni hosil qilish jarayoni "xotira jarayoni" deyiladi; miya axborot generatori sanaladi. Bu albatta yaratish jarayoni (ichida saqlash)ga muvofiq amalga oshiriladi, tegishli rag'batlantirishlar mavjudligida yanada mustahkamlanadi.

Mnemonika – (yunon tilida mnemonika- “xotirada saqlash san’ati”) – sun’iy assosiasiyalarni shakllantirish orqali xotirani yodlashga va xotira koeffitsientini oshirishga yordam beradigan metodlar, usullar majmui hisoblanadi.

“Mnemonika” va “mnemotexnika” so’zlari bir xil ma’noni anglatadi, u xotirani kuchaytirish texnikasi sifatida katta ahamiyatga ega. Taxminlarga ko’ra, “mnemonika” so’zini Samoslik Pifagor (miloddan avvalgi VI asr) kiritgan. Yodlash san’ati qadimgi yunon xotira ma’budasi Mnemosyne - to’qqizta muzalarning onasi sharafiga “mnemonikon” deb atalgan[3].

Tarixiy bilimlarni xos kompetensiyalarni shakllantirish uchun mnemonik texnologiyalar orqali faoliyat olib borish yanada samaralidir. Mnemonikada takrorlash ma’lumotni qayta-qayta eslab qolish jarayonini anglatadi. Matn va nutq ma’lumotlarini tushunish mexanizmi oddiy sxema bilan tasvirlanadi. Mnemonik texnologiyalarda oddiylik, shaffoflik, universallik va samaradorlik kabi tamoyillar ustuvor ahamiyatga ega bo’lib, “oddiylik” tamoyilida yodlash usullarini o’rganish oson kechadi. Xotira bilan ishlash tamoyilini tushunish uchun “shaffof”lik ham zarur bo’ladi. “Universallik” esa, har qanday ma’lumotni eslab qolish imkonini beradi, “samaradorlik” miyadagi ma’lumotlarni eslab qolish va saqlash jarayonini to’liq nazorat qilishni kafolatlaydi.

Intelektual rivojlangan, raqobatbardosh komil insonni tarbiyalash bugungi kunda ta’lim tizimidagi eng dolzarb va kechiktirib bo’lmaydigan muhim masaladir. Ta’lim — ta’lim oluvchilarga chuqur nazariy bilim, malakalar va amaliy ko’nikmalar berishga, shuningdek ularning umumta’lim va kasbiy bilim, malaka hamda ko’nikmalarini shakllantirishga, qobiliyatini rivojlantirishga qaratilgan tizimli jarayon sanaladi[1].

Bugungi kunda ko’pgina talabalarning xotirasi tarixiy voqea va hodisalar, yillarni, tarixiy joy nomlarni eslab qolishda pand beradi. Sabab, so’zlarning “oddiy esdalik”ga yoki u uchun hech qanday ma’noni anglatmagan ko’p tartibli qoidaga moslashtirilmaganligidadir. Biroq bu xotira juda porloq va hayolli, ayniqsa, miya o’ng yarim sharining dominantligi bo’lgan tahsil oluvchilarda, L.P. Pavlova ta’rifiga ko’ra “badiiy tur” deb ataluvchi obrazlarda o’z ifodasini topadi [4].

O’quvchilarda tarixiy bilimga xos kompetensiyalarni rivojlantirishda tarixiy ma’lumotlardan xabardorlik darajasini oshirishga katta ahamiyat berish zarur. Aynan tarixiy ma’lumotlar bilan ishlashda har bir o’quvchi talabalarga mnemotexnik usullarni joriy etishni talab qiladi. Dunyo xalqlari madaniyati, ma’naviyati, dunyoviy, diniy qadriyatlarni tarixiy ta’savvur qilib tushunish va tahlil qilish muhim tushunchadir. Tarixiy davr va voqealarni o’ziga xos ijtimoiy-iqtisodiy xususiyatlarini tushuntira olish ham ta’lim

oluvchilarda tarixiy kompetentlikni rivojlanishiga yordam beradi. Eng qadimgi davrdan to bugungi kungacha boʻlgan davrning asosiy voqealar xususiyatlari tahlili ham kompetentlikka oʻz taʼsirini koʻrsatadi. Tarixiy kompetentlikka ega taʼlim oluvchi yurtimiz va jahon tarixida muhim oʻrin tutgan shaxslar faoliyatini, oʻrganilayotgan davrning asosiy voqealari va shaxslarini xronologik ketma-ketlikda tushuntirish, Oʻzbekiston va jahon tarixining asosiy voqealari va shaxslarini xronologik tarzda yoritib bera olishi kerak. Oʻtmish, hozirgi, kelajakni oʻz ichiga olgan jarayonlar bilan bogʻliq atamalarni toʻgʻri qoʻllay olishi esa aniq bir muayyan vaqt va davr uchun zarur. Oʻzbekiston va jahon tarixiga oid atamalarni, tarixiy voqea-hodisalar toʻgʻrisida mustaqil fikr yuritib, ularning kelib chiqish omillari haqida farazlarni ilgari surish lozim. Eng qadimgi davrdan to bugungi kungacha boʻlgan voqealar haqida oʻz qarashlarini bildira olish va bunda mnemotexnik usullardan foydalanib amalga oshirilsa yuqori natijalarga erish mumkin.

Tarix fanlari boʻyicha samarali oʻquv jarayonini tashkil qilishda “Tarixiy atama va yillarni eslab qolamiz” metodikasini tavsiya qilish mumkin. Bu metodikadan foydalanilgan holda talabalarda mnemonik baza asosida tarixiy maʼlumotlardan xabardor holda hissiy-ekspressiv xotiraning tezkor oʻsishini kuzatish mumkin. Bu turli xil metodlardan mnemotexnik usullarni qoʻllagan holda amalga oshiriladi.

Shuningdek oʻquvchilar xotirasini kuchaytirishda turli interfaol metodlar, jumladan “Ilmlar qasri”, “Bilimlar daraxti”, “Idrok xaritasi”, “Dialog”, “Bayonni davom ettiring”, “Chalkash zanjirlar” kabi uslublardan ham yuqori darajada foydalanish mumkin. Taqlidiy, nutq oʻstiruvchi, rolli hamda ekspressiv mashqlardan foydalanish natijasida oʻquvchi xotirasini kuchaytirish amalga oshiriladi. Talabalarda mnemonik baza asosida tarixiy atama, joy nomlari, yillar va hissiy-ekspressiv nutqni tezkor oʻstirish uchun joriy etilgan metodika oʻz samarasini beradi.

Maʼlumki, taʼlim tizimida innovatsiya, integratsiya va oʻqitish sifati monitoringini takomillashtirish boʻyicha amalga oshirilayotgan ilmiy izlanishlarda oʻquv-tarbiya jarayoni natijaviyligiga alohida eʼtibor qaratilmoqda. Bunday yoʻnalishda oʻqitish sifatini oshirishning nazariy asoslarini takomillashtirish, kompetensiyaviy yondashuvga asoslangan boʻlib, Davlat taʼlim standartlarini tatbiq etish, uzluksiz taʼlim tizimiga innovatsion gʻoyalarni, axborot-kommunikatsion texnologiyalarni joriy qilishga oid ilmiy jihatdan asoslangan takliflar, tavsiyalar tizimini ishlab chiqish, taʼlim va oʻqitish sifatiga taʼsir etuvchi omillarni aniqlashga alohida eʼtibor qaratish lozim.

Dunyo xotirasining turli tizimlari va maktablarida mavjud boʻlgan yodlash usullari tizimlashtirilgan va takomillashtirilgan

holda uchta asosiy mezonga, ya'ni soddalik, ko'p qirralilik va samaradorlik kabi usullarga javob berish uchun yagona izchil tizimga birlashtirilishi zarur.

Tarixiy jarayonlarni amaliy tushunish va ko'nikmalar hosil qilish kompetensiyasi ham o'quvchining tarixiy bilimlarga xos ko'nikmalari majmuidan iborat. Tarixiy ko'nikmalarni hosil qilishda zarur bo'lgan qanday mnemotexnik usullardan foydalanish zarur bunda o'quvchi talabalar aynan qanday ilmlarga ega bo'lishlari aniq ko'rsatib beriladi.

Tarixiy jarayonlarni amaliy tushunish va ko'nikmalar hosil qilish kompetensiyasi doirasida o'quvchi bir qator vazifalarni bajarishi lozim:

tarixiy davr va voqealarni o'ziga xos ijtimoiy-iqtisodiy xususiyatlarini tushuntira olish;

xronologik davrlarning o'ziga xos xususiyatlarni tahlil qilish;

tarixiy shaxslarning faoliyati va ularning tarixda tutgan o'rni haqida ma'lumot bera olish;

yurtimiz va jahon tarixida muhim o'rin tutgan shaxslar faoliyatini bilish;

O'zbekiston va jahon tarixining asosiy voqealari va shaxslarini xronologik tarzda yoritib borish.

o'tmish, hozirgi, kelajakni o'z ichiga olgan jarayonlar bilan bog'liq atamalarni to'g'ri qo'llay olish;

O'zbekiston va jahon tarixiga oid atamalarni to'g'ri qo'llay olish va eslab qolish, tarixiy voqea-hodisalar to'g'risida mustaqil fikr yuritib, ularning kelib chiqish omillari haqida farazlarni ilgari surish;

tarixiy voqealar haqida o'z qarashlariga ega bo'lish, voqea-hodisalarni (tarixiy manba va media manbalar asosida) tushuntirib berish va tahlil qilish qobiliyatlarini shakllantirishlari, O'zbekiston va dunyo mamlakatlariga oid voqealarni manbalar orqali o'rganib tushintib borish;

voqea-hodisani xarita orqali tushuntirib berish;

O'zbekiston va jahon tarixiga doir voqea-hodisani, davlatlarni xaritadan ko'rsatib berishlari, tarixiy voqea-hodisa yuzasidan tarixiy tasavvur hosil qiluvchi ko'rgazmali vositalar (rasm, sxema, jadval, maket, buklet) yordamida tushuntirish;

O'zbekistonda mavjud bo'lgan tarixiy obida va muzeylarga ekskursiya uyushtirish natijasida olgan bilimlari orqali uqtirishlari, o'rganilayotgan mavzuni tarixiy obida, muzeylarga ekskursiyalar uyushtirish natijasida olgan bilimlarini tushuntirish.

O'zbekiston va jahon tarixining asosiy voqealari va shaxslarini ko'rgazmali vositalar yordamida tasvirlay olishlari zarur. Bu jarayonlar har bir o'quvchi talabalarni mukammal xotira

va aniq eslab qolish sa'natiga ega bo'lishlarini talab etadi. Qo'yilgan talablarni to'liq bajarish uchun miya o'ng va chap yarim sharlarini faoliyatini tizimli shakllantirish zarur choradir.

Ra'batlantirishlarsiz miya ma'lumot yarata olmaydi, sezgi a'zolarining izolatsiyasi (sezgi deprivatsiyasi) xotiraning "muzlashiga" va butun miya faoliyatining buzilishiga olib keladi[6]. Kadrlar tayyorlash sohasini yanada rivojlantirish jarayonini modernizatsiya qilish bosqichida o'qituvchilar pedagogik innovatsiyalar hamda interfaol metodlar, yangi pedagogik texnologiyalarni to'liq holda egallagan bo'lishlari talab etilgan bo'lib, o'qituvchilarning o'quv jarayonini mana shu innovatsion g'oya va shakllar asosida tashkil qilishni taqozo qilinmoqda.

XULOSA

Kadrlar tayyorlash sohasini yanada rivojlantirish jarayonini modernizatsiya qilish bosqichida o'qituvchilar pedagogik innovatsiyalar hamda interfaol metodlar, yangi pedagogik texnologiyalarni to'liq holda egallagan bo'lishlari talab etilgan bo'lib, o'qituvchilarning o'quv jarayonini mana shu innovatsion g'oya va shakllar asosida tashkil qilishni taqozo qilinmoqda. So'ngi yillarda respublikamizning qo'shni xorijiy davlatlar bilan o'rnatayotgan turli sohalardagi aloqalarini mustahkamlash, davlatimiz tarixi va uni butun dunyoga tanitishga tarixiy, ilmiy salohiyatga ega yosh kadrlarga ehtiyoj ortib bormoqda. Bu esa, ta'lim oluvchilarni tarixiy bilimlarga xos kompetensiyalarni yanada rivojlantirish, ularni vatanimiz tarixi hamda jahon mamlakatlari tarixini chuqurroq o'rganishini talab etadi. Mnemonik baza aynan shu muammolarni hal qilishga xizmat qiladi. Shu sabab mnemonik baza asosida tarixiy bilimlarni rivojlantirib, ta'lim oluvchi ilmiy dunyoqarashini yanada takomillashtirishga qaratilgan pedagogik yondashuvlarni joriy etish va fan xususiyatlaridan kelib chiqib, mazkur metodlarni takomillashtirish masalalari dolzarb ahamiyat kasb etadi.

REFERENCES

1. Mirziyoev Sh.M. Milliy taraqqiyot yo'limizni qat'iyat bilan davom ettirib, yangi bosqichga ko'taramiz. –Toshkent: O'zbekiston, 2017. 156 b. O'zbekiston Respublikasi Prezidentining "Oliy ta'lim muassasalarining moddiy–texnik bazasini mustahkamlash va yuqori malakali mutaxassislar tayyorlash sifatini tubdan yaxshilash chora–tadbirlari to'g'risida"gi qonuni. PQ-1533-son. 2011 yil 20 may.
2. O'zbekiston Respublikasi "Talim to'g'risida"gi qonuni. 3-modda 2020.

3. Kozarenko.V.A. Darslik mnemotexnikalari, Giordano хотира tizimi. 2002. 5-b.
4. Павлов Л.П. Исследование влияния игровой учебной деятельности на формирование межкультурной компетенции студентов ВУЗа: На материале иностранного языка: дисс. ... канд. пед. наук. – Ставропол, 2004. –86-89 б.
5. Рубинштейн С.Л. Основы общей психологии. – СПб.: Питер, 2002. – 91 б.
6. Выготский Л.С. Педагогическая психология. – М.: Педагогика–Пресс, 1996. – 62 б.



ЦИФРОВАЯ ОБРАЗОВАТЕЛЬНАЯ СРЕДА КАК НОВАЯ КОМПЕТЕНЦИЯ ДЛЯ БУДУЩИХ ПЕДАГОГОВ

Ольга Гизатулина

Старший преподаватель Гулистанского государственного педагогического института
stefa77777@gmail.com

АННОТАЦИЯ

В статье исследуется проблема формирования и развития информационно-коммуникативных умений будущего учителя в условиях цифровой трансформации образовательного процесса. Актуальность исследования обусловлена задачами цифровизации образования и направленностью на развитие всех видов цифровой деятельности педагога.

Ключевые слова: коммуникативная компетенция, информационная компетенция, цифровизация, цифровизация образования, цифровая образовательная среда, цифровые компетенции педагога.

ABSTRACT

The article examines the problem of formation and development of information and communication skills of a future teacher in the conditions of digital transformation of the educational process. The relevance of the research is due to the tasks of digitalization of education and the focus on the development of all types of digital activity of the teacher.

Keywords: communicative competence, information competence, digitalization, digitalization of education, digital educational environment, digital competencies of a teacher.

ВВЕДЕНИЕ

За последние годы в нашей республике осуществлены коренные структурные и содержательные реформы, затронувшие все уровни и компоненты системы образования, нацеленные на обеспечение ее соответствия мировым стандартам. Создана развитая правовая база реформирования системы образования, определившая в качестве приоритета рост инвестиций и вложений в человеческий капитал, развитие цифровой экономики, а в дальнейшем и реализации масштабной программы «Цифровой Узбекистан - 2030» [10], направленной на комплексное преобразование экономики страны и повышении её конкурентоспособности на международной арене

Модернизация системы образования открывает новые горизонты и возможности, но в то же время предъявляет

повышенные требования к профессиональной компетенции учителя.

Освоение такой компетенции как цифровая грамотность не только педагогом, но и всеми участниками образовательного процесса является основным условием для решения задач концепции развития единой информационно-образовательной среды

В Узбекистане, как и во всем мире, сформировалось цифровое поколение, поколение семи экранов - телевизор, компьютер, планшет, таблет, фаблет, смартфон и смарт-часы. В результате наличия такой плотной цифровой окружающей среды и постоянного взаимодействия с ней, мышление сегодняшних студентов и процедуры обработки информации принципиально отличаются от способов мышления и информационных процессов их предшественников.

В связи с этим, возникает вопрос о совершенствовании информационной и коммуникационной компетенций как педагогов, так и обучающихся. И сегодня, в связи с трансформацией образования, определяется приоритетной **цифровая компетенция педагога** как основополагающая в профессиональном росте.

В этой связи, как отметил Президент нашей страны Шавкат Мирзиёев, «для достижения развития мы должны приобретать цифровые знания и современные информационные технологии. Это позволяет нам выбрать кратчайший путь к восхождению. Ведь сегодня в мире информационные технологии проникают во все сферы».

Целью работы является обобщение известных подходов к структуре цифровых компетенций и составление списка ключевых компетенций, влияющих на успешность педагогической деятельности будущих учителей.

ЛИТЕРАТУРА И МЕТОДОЛОГИЯ

В теории педагогики существуют разные точки зрения относительно понятия «компетентность». Так, по мнению В.Н. Введенского, компетентность педагога интегрирует в себе когнитивный, операциональный и аксиологический аспекты [4, с. 51]. Однако мы придерживаемся мнения А.В. Хуторского, рассматривающего теорию компетентности в рамках концептуальной системы личностно-ориентированного обучения, когда различаются действия субъектов с объектами и действия с самим собой, то есть внутрисубъектно [5, с. 3].

Компетентность педагога – динамично развивающийся процесс, чутко реагирующий на современные

вызовы общества. В связи с этим наиболее актуальной проблемой в системе профессионального образования становится процесс формирования цифровой компетентности педагога как неотъемлемой составляющей профессиональной компетентности современного преподавателя.

Теме цифровых компетенций педагогов посвящены исследования А.А. Васильевой, Н.В. Гурминой и Т.Д. Лавриненко, В.П. Игнатьева, Н.П. Табачук и др. ученых [2.с.11]. В работах современных исследователей отмечается, что электронное обучение как новая педагогическая среда требует от учителей новых навыков – **цифровых компетенций**.

Профессиональная компетентность характеризуется единством теоретической и практической готовности к осуществлению педагогической деятельности и подразумевает под собой владение обобщенными характеристиками педагога, касающимися его профессиональной деятельности и не зависящими от личных качеств – *компетенциями* [4, с. 17]. Одной из основных компетенций в современном образовательном поле является обладание цифровыми технологиями.

Следует отметить, что к вопросам расширения **состава компетенций педагога**, изменений в профессиональной готовности педагога будущего обращаются многие зарубежные авторы [8], при этом большая часть авторов отмечает, что на фоне базовых профессиональных компетенций в характеристике педагога будущего появятся такие, которые отвечают перспективным требованиям.

ОБСУЖДЕНИЕ И РЕЗУЛЬТАТЫ

Одной из компетентностей, которую необходимо сформировать у учителя нового поколения, является «цифровая компетентность». В это понятие мы вкладываем уверенное и критическое использование студентами компьютера, планшета, планшетного компьютера, мобильного телефона, интерактивной доски. Эта компетентность основана на логическом мышлении, высоком уровне владения информацией и высоко развитом мастерстве цифровой техникой. В данную компетенцию мы предлагаем включить следующие знания: понимание потенциала цифровых технологий для инновационной деятельности; умение пользоваться программами для проектирования учебных занятий; владение структурой и взаимодействием электронных устройств. Стандартного набора компьютерной грамотности скоро будет уже недостаточно, как минимум, полезно освоить программирование на базовом уровне.

Под цифровой грамотностью понимается способность безопасно и надлежащим образом получать доступ, управлять, интегрировать, обмениваться, оценивать и создавать информацию с помощью цифровых устройств и сетевых технологий для участия в экономической и социальной жизни [5]. Цифровая грамотность включает в себя компетенции, которые в разных источниках включают ИКТ навыки, медиаграмотность, коммуникативные навыки для взаимодействия в цифровом мире и т.п.

Широкое распространение обучения цифровым навыкам населения наблюдается по всему миру. Например, принятая в странах ОЭСР (организации экономического сотрудничества и развития) концепция обучения населения цифровой грамотности исходит из того, что широкое распространение цифровых технологий в повседневной жизни требует от людей умения использовать и обрабатывать сложную информацию, думать системно и принимать взвешенные решения, постоянно обновлять свои навыки, чтобы соответствовать быстрым техническим изменениям на рабочем месте [4].

Другим примером служит «Модель цифровых компетенций для граждан» EU DigComp 2.1 [14]. Согласно этой модели, предлагается подробная классификация цифровой компетентности, включающая 5 областей и 21 цифровую компетенцию. Данная модель применяется в 21 стране Евросоюза и дает рекомендации для обучения людей.

В своей педагогической деятельности при подготовке бакалавриата мы столкнулись с тем, что многие студенты первого курса затрудняются с заданиями при подготовке презентаций, не умеют использовать программные приложения в мобильных телефонах и на планшетных компьютерах.

Таким образом, мы пришли к выводу, что при подготовке современного педагога важно формировать цифровые компетенции, способность проектировать учебный процесс с помощью использования цифровых мобильных устройств (видеолекция, презентация, электронные пособия и т.д) Студенты плохо знают и не используют образовательные ресурсы платформы Google, не умеют работать в офисных приложениях для платформы Android. Это классика от родоначальника «жанра», компании Microsoft. Мобильная версия Office представлена пятью известными всем продуктами: Word, Excel, PowerPoint, Outlook и OneNote. Они устанавливаются по отдельности и предлагают пользователю внушительный арсенал инструментов для работы с документами. В активе продукта: удобный пользовательский интерфейс, наличие средств синхронизации данных с домашним и рабочим ПК,

возможность коллективной работы над документами, поддержка различных облачных сервисов, встроенная проверка правописания в текстах на русском языке и прочие функции. Отдельного упоминания заслуживают средства контроля общего доступа к данным, упрощающие создание документов шаблоны различной тематики, а также поддержка PDF-файлов, которые можно прямо на смартфоне или планшете конвертировать в редактируемый формат [3].

Для решения поставленных задач и проверке исходных предложений мы использовали комплекс научно-исследовательских методов: наблюдения, сравнительно-сопоставительный анализ и синтез современных подходов формирования цифровых компетенций студентов, моделирования различных подходов и педагогических ситуаций, осмысление собственного опыта.

Для этого нами было проведено социологическое исследование в формате анкетирования, было опрошено 60 человек, студентов 1 курса, будущих учителей русского языка и литературы. Исследование показало, что 60 студентов (это составляет 100% имеют хорошие навыки работы со стационарным компьютером, так как приобрели эти навыки еще в школе. Но хуже оказались результаты владения планшетным компьютером, знакомы с программами только 24 студента, это составляет 40%; 80% студентов хорошо ориентируются в приложениях смартфона; 70% умеют работать с интерактивной доской (опыт приобрели еще в школе). Но не каждый студент имеет современный смартфон и поэтому затрудняется в работе с приложениями (рисунок).



Рисунок: Уровень сформированности цифровой компетенции у студентов 1 года обучения

При подготовке к семинарским занятиям использованием видеолекций с Ютуба-5% студентов; отдают предпочтение выступлению с презентацией -30%, а выступают с устными сообщениями -65% студентов.

После проведенного исследования мы сделали выводы: необходимо организовать специальные кружки «Компьютерная лингводидактика», специальную лабораторию для оказания консультативной помощи студентам и преподавателям по обучению программам работы с цифровыми носителями. Студенты с желанием обучаются, легко усваивают информацию работы с цифровыми носителями.

В ходе эксперимента изучались проблемы использования мультимедиа-технологий в образовании, исследовались возможности развития методической системы формирования информационной и коммуникативной компетентности будущих преподавателей на основе использования интерактивных мультимедиа-сред и активных методов обучения. Студенты педагогических специальностей вуза указывают на недостаточный уровень сформированных компетенций в области разработки и использования образовательных мультимедиа. Создание собственных образовательных контентов, блогов, сайтов и электронных ресурсов -это современное требование как к выпускнику, так и педагогу [4].

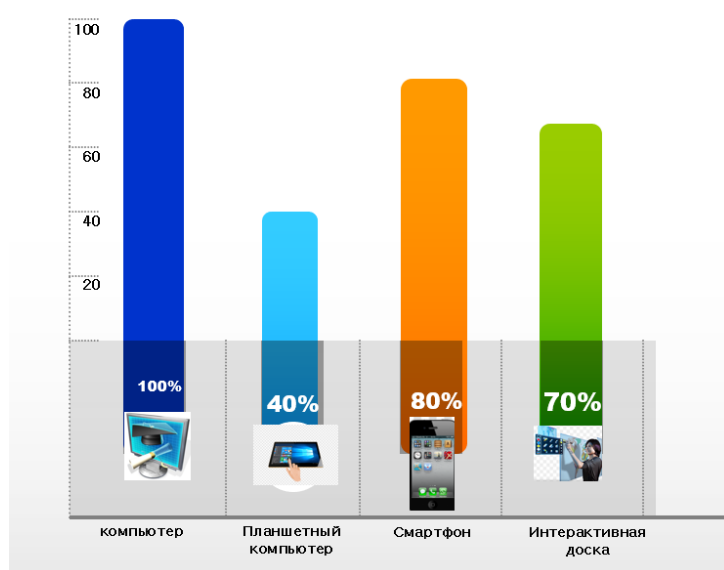
Кроме технологических проблем, были выявлены проблемы методического и психолого- педагогического плана, связанные с неготовностью к эффективной реализации развивающих свойств интерактивных мультимедиа-сред, среди них: интенсификация подготовки к уроку, усложнение деятельности учителя, снижение внимания учащихся к объяснению учителя, возможная отчужденность учащихся. По анализам результатов поискового эксперимента было установлено, что основные причины неэффективности использования мультимедиа в условиях компетентного подхода связаны как с низкой интерактивностью, открытостью и дружелюбностью большинства мультимедиа-продуктов, так и с недостаточными знаниями в использовании современных цифровых носителей.

ВЫВОДЫ

1. Мы пришли к выводу, что в программу обучения бакалавров, будущих педагогов необходимо включить изучение программ на цифровых носителях, знания которых будет полезно им в дальнейшей педагогической деятельности.

2. В результате формирующего этапа эксперимента (на основе компонентного анализа отдельных компетентностей, статистической обработки анкетных данных), была установлена необходимость формирования информационной и коммуникативной компетентности у будущих учителей.

3. В результате исследования, мы пришли к выводу, что в перечень цифровых компетенций может состоять:

1. Информационная компетентность

1.1. Работа с данными (умение пользоваться электронными таблицами);

1.2. Создание цифрового контента (медиа и текстовые файлы, сайты, личные страницы и т.п.);

2.3. Программирование, разработка приложений.

2. Цифровое взаимодействие (коммуникационная компетентность)

2.1. Владение инструментами для внутренней коммуникации (мессенджеры);

2.2. Работа в команде над проектом (умение четко ставить цели, оценивать риски, назначать ответственных и описывать результат работы, Agile-подход и т.п.);

2.3. Защита здоровья и благополучия (Понимание рисков и угроз в цифровой среде. Умение защитить себя и других от возможных опасностей в цифровой среде. Фишинговые письма и файлы, фейковые новости)[6].

Таким образом, исследования в области цифровой компетенции студентов говорят о том, что сегодня остро встает вопрос о цифровой грамотности будущих педагогов, необходимой для безопасного и эффективного использования цифровых технологий и ресурсов интернета. В основе цифровой грамотности лежат цифровые компетенции, которые помогают решать разнообразные задачи с использованием информационных технологий. Развитие цифровой компетентности в рамках обучения бакалавриата позволит коммуницировать и решать проблемы для эффективной и творческой самореализации в обучении, работе и социальной деятельности в целом.

REFERENCES

1. Атлас новых профессий // Агентство стратегических инициатив и Фонд «Сколково», 2017. (<http://atlas100.ru/>)
2. Горелов Н.А., Литун В.В. Зарубежный опыт обучения населения цифровой грамотности. – Экономика труда, Т.5, №2, апрель-июнь 2018. – СПб.: Издательство «Креативная экономика», 2018.

3. Гизатулина Ольга Ивановна. Использование Web-технологий в образовании // Достижения науки и образования. 2018. №17 (39). URL: <https://cyberleninka.ru/article/n/ispolzovanie-web-tehnologiy-v-obrazovanii> (дата обращения: 15.10.2022).
4. Гизатулина Ольга Ивановна. ИНТЕГРАЦИЯ ПЕДАГОГИЧЕСКИХ И ВЕБ-ТЕХНОЛОГИЙ В ОБРАЗОВАТЕЛЬНЫЙ ПРОЦЕСС // Вестник науки и образования. 2020, №25-1 (103). URL: <https://cyberleninka.ru/article/n/integratsiya-pedagogicheskikh-i-veb-tehnologiy-v-obrazovatelnyy-protsess> (дата обращения: 15.10.2022).
5. Исследовательский спецпроект «Цифровая грамотность для экономики будущего» // Аналитический центр НАФИ, 2018. (<https://nafi.ru/projects/sotsialnoerazvitie/tsifrovaya-gramotnost-dlya-ekonomikibudushchego/>)
6. Обучение цифровым навыкам: глобальные вызовы и передовые практики. Аналитический отчет к III международной конференции «Больше чем обучение: как развивать цифровые навыки». – М.: Корпоративный университет Сбербанк, 2018.
7. Опыт образовательной организации в сфере формирования цифровых навыков: материалы Всероссийской научно-методической конференции с международным участием/ред.колл.: Н.М. Гурьева, Т.Н.Николаева. – Чебоксары: ИД «Среда», 2019.
8. Патронова, И. А. «Компетенции будущего» как профессионально-личностные компетенции педагога // Научно-методический электронный журнал «Калининградский вестник образования». — 2019. — № 4. — С. 4-8.
9. Севрюкова Е.А. Обучение цифровым навыкам: глобальные вызовы и передовые практики. – Чебоксары: ИД «Среда», 2019.
10. Об утверждении Стратегии «Цифровой Узбекистан-2030» и мерах по ее эффективной реализации. Указ Президента Республики Узбекистан, от 05.10.2020 г. № УП-6079.

FORMATION OF ICT COMPETENCE OF FUTURE PRIMARY SCHOOL TEACHERS IN THE PROCESS OF STUDYING THE DISCIPLINE ‘INFORMATION TECHNOLOGIES IN PRIMARY SCHOOL’

Fatima Toyirovna Ergasheva

Senior Lecturer of the Department of Primary Education

Navoi State Pedagogical Institute, Uzbekistan

faergasheva@gmail.com

ABSRTACT

This paper discusses the problems of developing ICT competence for future primary school teachers. In the context of global mass communication, the most valuable resource today is the ability to analyze, systematize and interpret information. In the course of the study, an analysis of approaches to the creation of educational models was carried out, ways of developing the ICT competence of future primary school teachers by means of the discipline “Information technologies in primary classes” were identified. And also developed a model for the development of ICT competence of future primary school teachers. The main conceptual idea of the model that contributes to the solution of didactic problems (epistemological, axiological, praxeological, professional-personal, communicative) is the reflection of mathematics in the information field as a tool for the humanization of the modern information society and personality.

Keywords: primary school teacher, ICT competence, learning process, didactic tasks, model, digital technologies, Information technologies in primary classes.

INTRODUCTION

In connection with the rapid development of Internet technologies, there is a steady trend towards the fact that the predominant actions with information as the main resource are not its production, but distribution and replication, that is, communication. At the same time, communication is understood by us in the broadest sense - not only in terms of direct interpersonal communication, but also in terms of human interaction with the information environment surrounding him. If earlier separate, almost autonomous concepts of “information technologies” and “communication technologies” were used, then at present it is more expedient to talk about their integrative unity, and the

designation of this concept by the single term “Information and Communication Technologies” (ICT).

Of particular importance among all levels of the educational system is primary education, which lays the adaptive information and communication base for the natural entry of the child into the information society. The State Law of the Republic of Uzbekistan “On Education” [1] reflects the basic principles of state educational standards and state educational requirements. The new state educational standard of general secondary education [2] notes that the main professional task of a primary school teacher is to teach a student to learn, that is, to organize work for the student to assign universal learning activities and effective ways of working with information that allow him to navigate in the information communication educational environment and purposefully solve the set educational problems. At the same time, the means of information and communication technologies are the tools for the formation of universal learning activities among students.

The trend of digitalization of the educational process observed in recent years, provoked by the transition to a digital economy and a digital society, requires a new understanding of the process of training future teachers.

In addition, the learning process of modern schoolchildren should also take into account the features of the new “digital” generation, among which one can note both the ability to process information flows in parallel, the high speed of its processing and decision-making, the constant desire for novelty of cognitive sensations, and clip-like thinking, poverty of sensory experience, low ability for systematic, intense and monotonous activity, the need for a quick change of impressions and immediate reward.

The professional standard of a teacher [2] states that a modern teacher should have ICT competencies, including:

- general user ICT competence, which implies skills in using the Internet, wireless communication systems, video, etc.;
- general pedagogical ICT competence, determined by the ability to rebuild the content and methodology;
- subject-pedagogical ICT competence, reflecting professional ICT competence, including independent preparation of didactic materials in the relevant field.

The foregoing determines the need for purposeful and systematic formation of digital competence of future teachers in the process of studying pedagogical disciplines. Mastering this ability will make it

possible to make an informed choice and consciously apply ICT technologies in the process of solving pedagogical problems.

In education, the term “information and communication competence” is more often used, which also means the readiness and ability to independently use modern information and communication technologies in pedagogical activity to solve a wide range of educational problems [3, 4].

The works of researchers emphasize that the success of pedagogical activity based on ICT technologies at the present stage of the development of society “is due to an understanding of the specifics of the organization of such work, possession of its methodology, technology, knowledge of the psychological characteristics of children that significantly affect the organization of distance learning, the ability to create adequate sanitary-epidemiological conditions for successful distance learning” [5].

Obviously, these competencies should be consistently formed among students of pedagogical universities in the process of studying, first of all, methodological disciplines. It should be noted that the professionalism of a future teacher is determined not just by knowledge of digital resources and technologies, awareness of their importance for teaching schoolchildren, but by the ability to use them correctly in an appropriate educational context, putting in the first place precisely the planned results of teaching, educating and developing schoolchildren [4, 6].

In this sense, a fairly large role in the formation of the digital competence of the future primary school teacher is given to the discipline “Information technologies in primary grades”, studied in the third year of undergraduate studies in the direction 5111700 – “Primary education” in pedagogical universities of the Republic of Uzbekistan.

LITERATURE REVIEW

Most researchers are working on the formation of ICT competence by means of disciplines of specialized courses “Informatics”, “Information technologies in education”, etc.

Research aimed at developing the ICT competence of future primary school teachers is reflected, for example, in the works of S.A. Zaitseva, N.A. Ershova, S.A. Bykov, I.V. Abramova, L.D. Sitnikova, O.P. Osipova. In a similar way, researchers solve the problem of the formation of ICT competence in future primary school teachers, however, according to the results of studies obtained at the Laboratory of Informatics Didactics, “information models

create the basis for the transition of a general education course in informatics to the rank of a “meta-subject” [7].

But do not forget that “information modeling” begins outside the specialized courses “Informatics”, etc., namely, in disciplines from various fields of knowledge, both natural sciences and the humanities. In our opinion, the remark of Yu.V. Viktorova: “The formation of ICT competence should be carried out in the study of each subject, including mathematics” [8]. Her study proved that information-cognitive tasks contribute to the formation of individual coding styles, which has a positive impact on the formation of ICT competence. The author demonstrates a positive experience in the formation of ICT competence in the process of teaching mathematics. Note that to date, we have a small amount of research in this area.

MATERIAL AND METHODS

In order to form ICT competence in future primary school teachers, we have developed an educational and methodological complex of the discipline “Information Technology in Primary School”.

We assume that the emphasis on sign-symbolic and algorithmic activities in solving pedagogical problems contributes to the formation of the ability to analyze, synthesize and visualize information, which has a positive effect on the formation of ICT competence.

The process of forming the ICT competence of a future primary school teacher is multi-component and is a multi-level model. Based on the works of G.V. Sukhodolsky, A.N. Dakhina, V.M. Mikheev [9–11], devoted to the modeling method in pedagogical science, having studied the experience of existing educational models, such as modern education technologies – “System of educational information”, “System of creative tasks”, “Modeling”, “Educational research”, “Scientific research”, “Designing the environment”, “Construction” (V.A. Bukhvalov), S. Papert’s system “The use of computers in the educational process”, full assimilation technology (B. Bloom, J. Carroll), methodical system of intensive training (V. F. Shatalov) [12, 13], we can state that one of the main principles of pedagogical modeling is consistency, the essence of which is the introduction of additional submodels into the system.

During the last three academic years, the curriculum for the discipline “Information Technology in Primary School” has undergone some adjustments. One of the tasks facing the authors was the formation of students' ideas about end-to-end technologies.

It should be noted that the concept of “Digital Technologies” is new not only for education, but for other branches of science and production. The term “end-to-end digital technologies” was first introduced in the “Digital Economy of the Republic of Uzbekistan” program. At the moment, the concept is at the stage of reflection and requires clarification. The roadmaps of the state project “Digital Technologies” list wireless communication technologies, cognitive technologies, augmented and virtual reality technology, digital design, distributed registry technology, and artificial intelligence technology among the end-to-end ones.

The process of forming ICT competence in the context of end-to-end digital technologies within the framework of the discipline “Information technologies in primary school” was based on understanding it as a triune integral structure and was based on the need to form ideas about end-to-end digital technologies (cognitive component), to form an attitude to the need for their use in professional activities (motivational component), mastering some ways of using technologies in solving specific pedagogical problems (activity component).

The list of end-to-end digital technologies used in the discipline program was as follows: wireless communication technologies, cognitive technologies, augmented and virtual reality technology, digital design, distributed registry technology, artificial intelligence technology.

RESULTS

The purpose of the discipline “Information Technology in Primary School” has a conceptual basis, which implies the formation of students' readiness to perform labor functions. The pragmatic goal is determined by the common philosophical origins of scientific knowledge, in particular mathematics and computer science.

According to Yu.V. Viktorova, pedagogical tasks contribute to the development of certain coding styles (verbal-speech, visual, sensory-emotional, subject-practical) [8], which imply the ability to process, visualize information, implement information models, transmit information of associative meaning, which is a sufficient basis for the formation of the components of ICT competence of the future primary school teacher that we have identified [6].

As a result of pedagogical design, we have developed a model of the ICT competence development system for a future primary school teacher (**Scheme**).

The presented model solves the following didactic tasks:

- epistemological, consisting in the process of cognition, the formation of a stable conceptual and semantic apparatus, a cognitive component based on the facts of computer science,

relationships, concepts formed by the object of cognitive activity (the future primary school teacher) and positively affecting the deepening of ideas about the symbolic language, methods information modeling, sign-symbolic ways of presenting information;

- axiological, aimed at understanding the connection of computer science with the system of value priorities of the information society, deepening ideas about the role of symbolic language, information modeling in the knowledge of the world, intellectual and socio-cultural development;

- praxeological, aimed at the formation of a system of educational and methodological skills, skills for solving various methodological and pedagogical problems that meet the requirements of society for mathematical and informational training at school;

- professional and personal, focused on the ability to form a comfort zone in the implementation of professional activities, use, develop and correct such psychological components as professional memory, attention, thinking, ability to work, emotionality, a set of moral qualities;

- communicative, focused on the ability to use elements of information technology as a means of scientific, technical, professional and pedagogical communication, the necessary socio-cultural characteristics.

Traditionally, the content of the course “Information technologies in primary grades” for future teachers of primary general education includes a system of actually necessary knowledge in the discipline. This, of course, is the basis of a high level of qualification. However, in our opinion, the modern course should reflect informatics not just as a system of knowledge, but as a research tool, a sociocultural phenomenon, a tool for the humanization of the information society and the individual.

The implementation of the project is reflected in the technological block and is based on the creation of an educational environment based on the principles of humanization in education. Working on the theoretical and methodological basis of the model, we relied on cultural, competency-based, systemic and activity-based approaches in education. The creation of a pedagogical concept is a creative and abstract process, since in pedagogical science there are no clear rules for working on a fundamental idea. As is known, in practice the author's conceptual idea cannot be repeated.

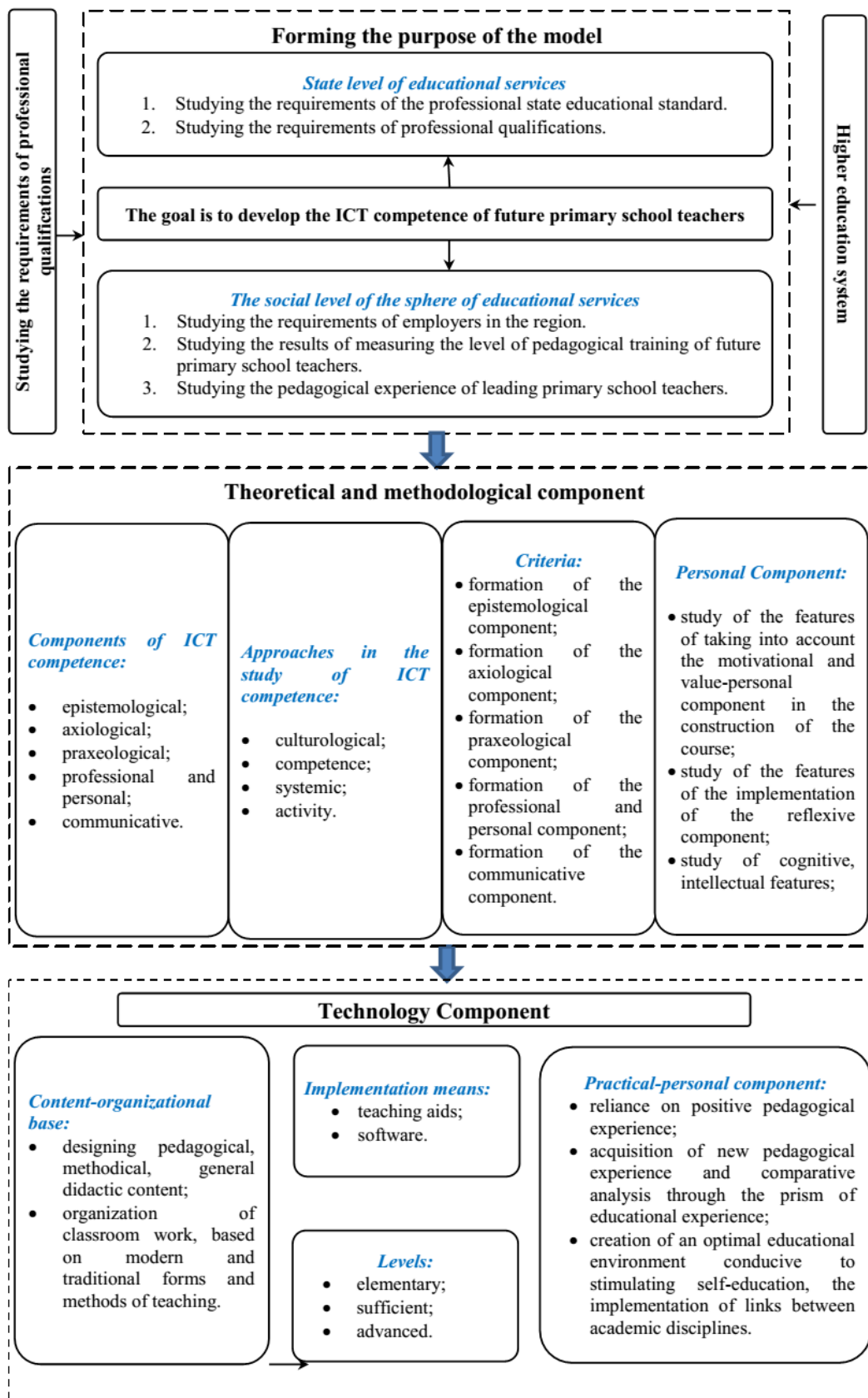

Scheme. Model of the system for the development of ICT competence of the future primary school teacher.

When implementing the course “Information Technology in Primary School”, we draw parallels between mathematics and computer science. For example, when studying number systems, we encode information (we encrypt letters using a binary code), when studying relationships in mathematics, we must build a graph, familiarity with this concept helps in decoding information [14, 15].

CONCLUSION

The article deals with current issues related to the development of ICT competence of future primary school teachers by means of disciplines “Information Technology in Primary School”. A model for the development of ICT competence based on information literacy and the basic principles of information interaction is presented. The levels of ICT competence that we have identified are determined by a set of competencies that characterize a qualitative, justified transition to a higher level of readiness in the implementation of professional activities. The model justifies itself in practice, but needs further research and statistical verification.

REFERENCES

1. Law of the Republic of Uzbekistan “On Education”, dated September 23, 2020 No. LRU-637.
2. Decree of the Cabinet of Ministers of the Republic of Uzbekistan “On approval of state educational standards for general secondary and secondary specialized education” No. 187 of 04/06/2017.
3. Valyavsky A.Yu., Uchevatkina N.V. Pedagogical digital competence. // Proceedings of the XIII International Scientific and Practical Conference “Science. Informatization. Technology. Education”, Yekaterinburg, February 24-28, 2020 – p. 470-477.
4. Goncharova N.Yu., Timoshenko A.I. Information and communication competence of a teacher as an integrative indicator of professionalism in modern conditions. // *Siberian Pedagogical Journal*. - 2009. - No. 3.
5. Granichina O.A., Vergeles G.I. Distance learning in elementary school: lessons of use // *Herzen Readings*. Elementary education. - 2020. - T.11. - No. 2. - P. 3-8.
6. Ergasheva F.T. Problems of development of research competence of students of technical universities in teaching mathematics. // *International Journal for Innovative Engineering and Management Research*. - 2021. Vol. 10, Issue 06, pp. 103-111. DOI: 10.48047/IJIEMR/V10/I06/21.



7. Ergasheva F.T. Means of forming the information culture of future primary school teachers. // *Electronic education*. – 2021. Vol. 2, No. 1, pp. 70-78.
8. Viktorova Yu.V. Formation of ICT-competence of 9th grade students in the process of teaching mathematics: diss. ... PhD pedagogical Sciences. Ekaterinburg, 2016. 217 p.
9. Sukhodolsky G.V. Structural-algorithmic analysis and synthesis of activity. - Leningrad: Leningrad State University, 1976. 120 p.
10. Dahin A.N. Modeling in Pedagogy // *Ideas and Ideals*. 2010. No. 1 (3). pp. 11–20.
11. Mikheev V.I. Modeling and methods of measurement theory in pedagogy: scientific and methodological manual. -M.: Higher school, 1987. 200 p.
12. Bukhvalov V.A. Methods and technologies of education. - Riga, 1994. 62 p.
13. Shatalov V.F. Pedagogical prose. - Arkhangelsk: North-Western Book Publishing House, 1990. 383 p.
14. Ibragimov A.A., Ergasheva F.T., Bobokulova Sh.Sh. On the possibilities and problems of using blockchain technology in the field of education. // *Electronic education*. – 2022. Vol. 3, No. 2, pp. 4-10.
15. Ibragimov A.A., Khamroeva D.N. On the productivity of the interval linear economic model of the inter-industry balance. // *ACADEMICIA: An International Multidisciplinary Research Journal* № 3(21), 2020, pp. 102-108. DOI: 10.5958/2249-7137.2020.00755.7



СПОРТДА КАМОЛАТГА ЭРИШИШ ГУРУҲИДА БАЛАНДЛИККА САКРОВЧИЛАРНИНГ ЖИСМОНИЙ ТАЙЁРГАРЛИГИНИНГ СПОРТ НАТИЖАЛАРИГА БОҒЛИҚЛИГИ

Н. Т. Тўхтабоев

Жисмоний тарбия ва спорт илмий тадқиқотлар институти директор ўринбосари,
профессор
tnizom@mail.ru

АННОТАЦИЯ

Ушбу мақолада спортда камолатга эришиш гуруҳида баландликка сакровчиларнинг жисмоний тайёргарлигининг спорт натижаларига боғлиқлиги, уларни назорат қилиш орқали машғулотларда самарали восита ва усулларни қўллаш бўйича маълумотлар берилган.

Калит сўзлар: жисмоний тайёргарлик, техник-тактик маҳорат, юклама, ўқув-машғулот, жисмоний машқ, машғулот воситалари.

ABSTRACT

This article provides information on the dependence of the physical fitness of high jumpers on sports results in the group of adults in sports, the use of effective means and methods in training by managing them.

Keywords: physical training, technical-tactical skills, loading, training, physical exercises, training tools.

Долзарблиги. Замонавий енгил атлетикада баландликка сакровчиларнинг жисмоний тайёргарлигига алоҳида эътибор талаб қилади. Сакровчиларнинг юқори даражадаги жисмоний тайёргарликка эгаллиги, беллашувларда муваффақиятли иштирок этишда энергияни тежаш самарадорлиги ва техник-тактик маҳоратини оширишга ёрдам беради. Бу эса юқори малакали баландликка сакровчиларни тайёрлайдиган мураббийлардан машғулотларни самарали ташкил қилишда устувор восита ва усулларини қўллашни ва талаб қилади. Баландликка сакровчиларнинг ўқув машғулотларини ташкил қилишнинг самарали шакллари ва усулларидан фойдаланишни, жисмоний қобилятларни барча таркибий қисмларини энг самарали ривожлантиришни ва спорт натижаларига боғлиқлигини амалиётда таққослаб фойдаланиш йўллари кенг қўллаш ҳозирги кунда долзарб вазифалардан бири ҳисобланади.

Тадқиқот ишининг мақсади. Спортда камолатга эришиш гуруҳида баландликка сакровчиларнинг жисмоний тайёргарлигининг спорт натижаларига боғлиқлиги илмий асослаш ва амалиётга жорий этиш.

Тадқиқот ишининг вазифалари: 1. Баландликка сакровчиларнинг ўқув-машғулотлар жараёнида жисмоний тайёргарлигини назорат ва таҳлил қилиш;

2. Жисмоний тайёргарлиги назорат қилиш орқали машғулотларда самарали восита ва усулларни қўллаш.

Тадқиқот натижаси ва унинг муҳокамаси. Маълумки, машғулот жараёнидаги асосий воситалар умум қабул қилинган тоифаланишга мувофиқ умумий жисмоний ва махсус тайёргарлик воситаларга бўлинадиган жисмоний машқлар ҳисобланади ва кўп йиллик тайёргарликнинг дастлабки босқичида қўлланиладиган умумий жисмоний тайёргарлик восита ва усуллари салмоғи юқори ҳисобланади. Машғулот жараёнида сакраш ишларини бажаришда юкломанинг катта қисми оёқ мушакларига тушади, шунинг учун умумий жисмоний тайёргарлик воситаларидан бири ҳисобланган бу машқни бажарилиши “сакраш” тавсифидаги, яъни бажарилиш тартибидан келиб чиқиб, ёки куч, ёки тезкор чидамкорликка урғу бериш билан умумий тезкор-куч чидамкорлигини яхшилашга ёрдам беради.

Баландликка сакровчиларнинг жисмоний ҳолатидан келиб чиқиб сакраш турларига хос, уларни спорт тури техникасини тез ва осон ўзлаштиришга қўмаклашадиган, жисмоний сифатларини маълум меъёрда ривожлантиришга қаратилган махсус жисмоний тайёргарлик воситалари шуғилланувчиларнинг спорт натижаларига ўз таъсирини кўрсатади.

Баландликка сакровчиларнинг жисмоний тайёргарлик кўрсаткичлари (А.П. Стрижак, Э.П.Загорулько бўйича)

1-жадвал

Т/р	Тест	Ўлчов бирликлари	Натижа
1	30 метрга югуриш	сония	4,00-4,20
2	Юқорига сакраш	см	70-80
3	Турган жойдан узунликка сакраш	метр	2,80-3,00
4	5 марта сакраб 8 қадам югуриш	Сония	19-20
5	Ядро итқитиш (4кг)	метр	14-16

Спорт мутахасисларидан бири Э.И.Қодировнинг таъкидлашича машғулот жараёнининг маълум бир босқичида асосий махсус жисмоний тайёргарлик воситаларига



ўзгартириш ва кўшимчалар киритиш зарурияти пайдо бўлиши аниқ, чунки юкламалар улушида умумий жисмоний тайёргарлик воситаларини оддий ошириш билан эришиладиган натижа имконияти тез орада камайиб кетиши, машғулот хусусиятига зид бўлиши мумкин.

Биз баландликка сакровчиларнинг жисмоний тайёргарлиги ошириш учун куйидаги машқлардан фойдаландик: ва умумий ва махсус жисмоний тайёргарликни оширишга қаратилган машқлардан машғулотларда қўллаш самара берди:

150-200 м гача мусобақаларга югуриш, 60-80 м гача масофага спринтерлик югуриш орқали тезкорлик сифатини ривожлантириш ва спорт формасини ошириш мумкин. машқлари ҳафтада 1кун 2-3 марта такрорлаш оралиғида бажарилди.

Ўтирган ҳолда оёқ учларини тортиш машқи ҳар ойда 6 кун 10 мартадан 2-3 такрорлаш оралиғида, ўтирган ҳолда 90 градус бурчакда оёқларни ушлаб туриш 6 кун 2 мартадан 1-2 такрорлаш оралиғида бажариш, спортчиларнинг оёқ мушакларини ривожлантиришга, бўғинни мустаҳкамлашга ёрдам беради.

Жойда сакраб қадам очиш, оёқлар учида вазни кўтариш, сакраганда ҳавода оёқларни алмаштириш, оғирликлар билан 6-8 қадамдан югуриб келиб сакрашлар, 90-95% ва 95-100% шиддат зоналарида баландликка сакрашлар машқлари ҳар ойда 4 кун 10 мартадан 2 марта такрорлаш оралиғида бажариш орқали оёқ мушагининг портлаш кучи ва чакқонлик сифатини ривожлантириш ва сакраш техникасини шакллантириш мумкин.

Қумда югуриш, майда қадамлар билан сакраш машқлари ҳар ойда 4-5 кун 10-15 дақиқадан бажариб борилди. Шуғилланувчиларнинг ўзгарган муҳит шароитида ҳаракат фаолиятини самарали амалга оширишда, шиддатли машғулот жараёнидан сўнг тикланишда бу машқларнинг роли катта ҳисобланади.

Кичик баландликдаги тўсиқлардан югуриб ўтиш машқи ҳар ойда 6 кун 2-3 мартадан 1-2 такрорлаш оралиғида ўтказилди. Бу машқ сакраш турлари техникасини ўзлаштиришга, ҳаракат кўникмаларини шакллантириш, тезлик ва чакқонлилиқ сифатларини тарбиялашга ёрдам беради.

Орқа, қорин, оёқ кафти мушакларини мустаҳкамлаш учун куч хусусиятига эга машқлар, штанга билан турли хил машқлар (ўтириб-туришлар, ярим ўтиришлар, таянч устига туришлар) эгилишлар, тўлдирма тўп, гиря, ядро улоқтириш машқлари орқали шуғулланувчиларнинг мутлак куч сифатини ривожлантириш мумкин. Бу машқлар ҳар ойда 4 кун 1-2 такрорлаш оралиғида ўтказилди.

**Спортда камолатга эришиш гуруҳида баландликка сакровчиларнинг
жисмоний тайёргарлик кўрсаткичлари**

2-жадвал

	Тестлар	Тажриба гуруҳи				Назорат гуруҳи			
		Т/о	Т/К	ФАРҚ	%	Т/о	Т/К	ФАРҚ	%
1.	60 метрга югуриш, сек	7,2	7,0	0,2	2,8	7,1	7,2	0,1	1,3
2.	Юқори стартда 150 метрга югуриш, сек	17,5	17	0,5	3	17,3	17,4	0,1	0,5
3.	Ядро итқитиш (бкг)	12,00	13,50	1,50	11	12,1	12,3	0,2	1,6
4.	Югуриб келиб баландликка сакраш, см	1,82	18,8	0,6	3	1,83	1,87	0,4	2

Хулоса қилиб шуни айтиш мумкинки, баландликка сакраш мураккаб ҳаракатлар мутаносиблигидан иборат бўлиб, шуғилланувчилардан жисмоний тайёргарликни юқори даражада ривожланишини талаб қилади. Юқоридаги жисмоний тайёргарлик воситаларидан самарали фойдаланиш сакровчиларнинг спорт натижаларини яхшиланишида ўз таъсирини кўрсатади.

REFERENCES

1. Olimov M.S., To'xtaboyev N.T., Soliyev I.R., Ortiqov X.T. O'rta va uzoq masofaga yugurish uslubiyati. T.: 2016. – 154 b.
2. Olimov M.S., Shakirjanova K.T., Rafiyev H.T., To'xtaboyev N.T., Smurigina L.V. Yengil atletika nazariyasi va uslubiyati / darslik. T.: 2018. - 872 b.
3. Olimov M.S., Shakirjanova K.T., Rafiyev H.T., Smuriygina L.V., To'xtaboyev N.T. Yakkakurash, koordinatsion va siklik sport turlari “Yengil atletika”. / darslik. T.: 2018. - 376 b.
4. Тер-Ованесян, И. А. Подготовка легкоатлета: современный взгляд / И. А. Тер-Ованесян. - М.: Терра спорт, 2000. - 176 б.
5. Рузамухамедов К.Ф., Тўхтабоев Н.Т. Етакчи ўзбек баландликка сакровчиларининг сакраш техникаси хусусиятлари ва ўзгарувчанлиги // «Енгил атлетикани ривожлантиришнинг долзарб ва замонавий муаммолари» халқаро илмий-амалий анжумани 2020 йил 29-30 май, Б. 67-72.
6. Ruzamukhamedov K. Tukhtaboev N. Features and variability of jumping techniques of leading uzbek high jumpers: Academia science. Vol. 2, Iss. 7, 2021. P. 97-103.



SHARQ ALLOMALARI ILMIY MEROSIDA HARBIY KADRLAR MASALASINING YORITILISHI

Islomjon Yuldashevich Mullajonov

O‘zbekiston Respublikasi Qurolli Kuchlar akademiyasi mustaqil izlanuvchisi

ANNOTATSIYA

Mazkur maqolada sharq mutafakkirlarining oila, unda farzand tarbiyasi, yosh avlodni har tomonlama yetuk, barkamol va vatanparvar etib kamol toptirish haqidagi qarashlari va fikr-mulohazalari bayon etilgan.

Kalit so‘zlar: Tarbiya, burch, vatanparvarlik, insonparvarlik, sadoqat, odamiylik, ma’naviy salohiyat, intellekt.

ABSTRACT

This article describes the views and opinions of Eastern thinkers about the family, raising children in it, raising the young generation to be mature, mature and patriotic in all aspects.

Keywords: Education, duty, patriotism, humanity, loyalty, humanity, spiritual potential, intellect.

KIRISH

Ulug‘ mutafakkirlar, olimu fuzalolar, aziz-avliyolar Vatani bo‘lmish O‘zbekistonimizda keyingi vaqtlarda xalqimizning ezgulikka yo‘g‘rilgan an‘analari, urf-odatlarini qayta tiklash hamda rivojlantirish, muqaddas qadamjolar va obidalarni obodonlashtirish, yosh avlod va harbiy kadrlarni boy tariximizga hurmat, vatanparvarlik va odamiylik fazilatlari ruhida voyaga yetkazishga alohida e‘tibor qaratib kelinmoqda.

O‘zbekiston Respublikasi Prezidenti Shavkat Mirziyoyevning “Biz ta’lim va tarbiya tizimining barcha bo‘g‘inlari faoliyatini bugungi zamon talablari asosida takomillashtirishni o‘zimizning birinchi darajali vazifamiz deb bilamiz”, – degan fikri, shuningdek, Fitratning “Xalqning aniq maqsad sari harakat qilishi, davlatmand bo‘lishi, baxtli bo‘lib izzat-hurmat topishi, jahongir bo‘lishi yoki zaif bo‘lib xorlikka tushishi, baxtsizlik yukini tortishi, e‘tibordan qolib, o‘zgalarga tobe va qul, asir bo‘lishi ularning o‘z ota-onalaridan bolalikda olgan tarbiyalariga bog‘liq”, – degan fikrlariga davlatimiz rahbarining alohida urg‘u berishi zimmamizda xalq manfaatlari, farzandlar kelajagi, ularning tarbiyasiga oid mas’uliyat nechog‘li yuqori ekanidan dalolatdir.

Zero, farzandlar bizning kelajagimiz, ular ota-ona va ajdodlarimiz ishining davomchilari hisoblanadi.

Yana Prezidentimiz e'tirof etganidek: "O'z milliy tarixi va madaniyatiga, dunyoda eng katta boylik bo'lgan intellektual va ma'naviy salohiyatga chuqur hurmat bilan yondashish, uni asrab-avaylash va boyitish, shu asosda yosh avlodni milliy va umuminsoniy qadriyatlar ruhida tarbiyalash jahondagi har bir davlat va jamiyatning moddiy va ma'naviy taraqqiyotida, hech shubhasiz, hal qiluvchi o'rin egallaydi"[2]. Ushbu qo'llanmadan ota-onalar, mahalla faollari, ta'lim muassasalari va yoshlar foydalanishi nazarda tutilib, mutafakkirlarning milliy fazilatlar, qadriyatlar, odob-axloq, tarbiya haqidagi fikr-mulohazalari, o'g'itlari va hikmatlari tahlillar asosida yoritildi.

MUHOKAMA VA NATIJALAR

Farzand komilligi, uning tarbiyasi, sog'lomligi, milliy qadriyatlarga, Vataniga bo'lgan muhabbati kabi masalalar ko'tarilganda, mutafakkir Abdulla Avloniyning "Tarbiya biz uchun yo hayot – yo mamot, yo najot – yo halokat, yo saodat – yo falokat masalasidir," – degan ma'noli fikrlari naqadar haqiqat ekanligini anglaymiz. Tarbiyaning o'chog'i bo'lgan oila – har bir xalqning, millatning davomiyligini saqlovchi, milliy qadriyatlarning rivojini ta'minlovchi, ma'nan va jismonan barkamol avlodni dunyoga keltirib, tarbiyalab, vatanparvar yurt himoyachilarini voyaga yetkazuvchi muqaddas makondir. Inson ilk tarbiyani oiladan, mehr qo'ridan, onaning suti va o'ziga xos allasidan oladi. Uning ta'siri odam tabiatiga, qalbiga mustahkam joylashadi. Farzandning komilligi, ruhiyati, mehribonligi, odobi har bir oilada belgilangan ichki, o'ziga xos qonun-qoidalari asosida shakllanib boradi. Prezidentimiz ta'kidlaganidek, "Barchamizga ayonki, yurtimizdagi har qaysi inson har qaysi oilaning eng ezgu orzu-maqсадlari, hayotiy manfaatlari, avvalambor, uning farzandlari timsolida namoyon bo'ladi, ro'yobga chiqadi"[3]. Bunda farzandlarning ma'naviy tarbiyasi masalasi ham muhim o'rin tutadi. Ma'naviyat so'zini izohlagan olim Safo Ochil: "Ma'naviyat" deganda, inson xulq-atvorining go'zalligi, saxovatligi, olijanoblighi, va'dasiga vafodorligi, hayolilighi, bilim olishi, donolighi, bag'rikengligi, odoblilighi, ozoda va pokizalighi, qalbining beg'uborligi, xushmuomalalighi va shu singari yoqimli urf-odatlar tushuniladi,"[4], – degan fikrni ilgari suradi.

Mutafakkir Mavlono Sodiq Qoshg'ariy (XV asr) "Odobiya" asarida ustoz bo'lishning 400 dan ortiq qoidalarini bayon qilgan[5]. Bulardan eng muhimlarini ta'kidlab o'tamiz.

1. Ustozlikka da'vogarning avvalo bo'g'zi toza bo'lsin. Ustoz halol yeb, halol ichishi kerak. Aks holda uning so'zlari yolg'on bo'ladi.

2. Ustoz pokdomon bo'lsin. Ustoz kamtar va mag'rur bo'lishi kerakki, oddiy odamlar unga murojaat qila olishi va nopoklar uni bo'ysundira olmasligi kerak.

3. Ustoz zinda dil bo'lsin. Tirikko'ngil odam ruhiyatshunos bo'lib, inson shaxsini yaxshi tushunadi, hayotga optimal qaraydi, o'z kasbini sevadi. Bu o'rinda shaxs psixologiyasini yaxshi tushunish haqida so'z bormoqdaki, uning zamirida ko'ngil ko'zi yumuq odamning tarbiyachi bo'la olmasligiga ishora bor.

4. Ustoz nazarkarda bo'lsin. Ya'niki, Ustoz shogirdining issiq-sovug'idan, yurish-turishidan va fikru zikridan xabardor bo'lishi lozim.

Ustoz shogirdini turli usullarda tarbiyalaydi. Kimdir 20 yil, yana kimdir 7 yil tarbiya olishi mumkin. Jumladan, mashhur Bahouddin Naqshband ustozlari qo'lida bor-yo'g'i 7 yil tarbiya ko'rgan, xolos. Ta'kidlash joiz, qadimda agar ustoz shogirdining iste'dodini tarbiyalashga o'zini o'zida sezsa, uni darhol o'zidan kuchliroq ustoz huzuriga yuborgan, oki shogirdning yo'lga to'g'anoq bo'lmaslik uchun[6]. Bundan ko'rinadiki, farzand tarbiyasida, eng avvalo, ustoz tarbiyachilarimizning o'zlari tarbiyaning talablariga to'la javob beradigan, baxtli-saodatli, o'z oilasi va mavqeiga ega, ma'naviy barkamol, xushxulqli, go'zal muomalali, bugungi zamonaviy talablarga javob bera oladigan, farzandlar ko'ngliga yo'l topa oladigan bo'lishlari ham muhim ekan.

Yosh ofitserlar tarbiyasi, kelajagi va manfaatlari haqida so'z borganda "Bundan uch yarim ming yil ilgari yashab o'tgan fir'avnlardan birining qabrtoshi ustiga "Yoshlarimiz o'jar va qaysar, keksalarning aytganini nazar-pisandga olmaydi, ajdodlar qad riyatlarini inkor etadi[7].– degan so'zlarning bitib qo'yilgani yoshlar tarbiyasi bashariyat taraqqiyotining barcha davrlarida hozirgidek asosiy muammolardan biri bo'lib kelganini tasdiqlaydi.

Amir Temur (1336-1405) – o'zbek davlatchiligini eng yuksak pog'onaga olib chiqqan buyuk shaxs. U o'z hayot faoliyati davomida doimo o'zining "Kuch – adolatda" degan shioriga amal qilgan holda ish yuritgan. Amir Temur farzandlari, nabiralari, yaqinlarining tarbiyasiga alohida e'tibor qaratgan.

Nabiralarini tarbiyalashda Amir Temurning rafiqasi Saroymulxonim boshqosh bo'lgan. Saroymulxonim shahzoda va malikalarni halol, mehnatsevar, aqlli, dono, odob-axloqli, mo'min va mo'minalar qilib tarbiyalagan. Amir Temur va Saroymulxonimning tarbiyasini olgan Mirzo Ulug'bek dunyoga mashhur qomusiy olim bo'lib yetishdi va aqlu zakovati bilan ilm ahlini lol qoldirdi. Amir Temurning markazlashgan davlatini, mehnatkash xalqini ko'rolmaydigan davlat atrofidagi dushmanlar ko'p bo'lgani uchun

ham sohibqiron harbiy yurishlar olib borishga majbur bo'lgan. Uning yozishicha, o'z yumushlarining o'ndan to'qqizini murosa-yu madora asosida hal qilgan. Tanho o'ndan bir hissa ishlarda iloj topmagach, kuch ishlatishga majbur bo'lgan. Eng muhimi, Amir Temur qonun ustuvorligiga katta e'tibor qaratgan. Bunga Amir Temur tartib bergan "Temur tuzuklari" yorqin misol bo'la oladi. Sohibqiron davrida qonunlar barcha uchun barobar bo'lgan. Hatto uning ba'zi bir o'g'illari va nabiralari qonundan tashqari noloyiq ish qilganlarida ular qattiq jazolanganlar. Amir Temur qattiqqo'l va shu bilan birga adolatparvar davlat arbobi bo'lgan. Amir Temurning "Temur tuzuklari" nomli kitobida uning adolatparvarligi va har bir ishga mas'uliyat bilan yondashganligini ko'rish mumkin. Ushbu tuzuklardan barchamiz turmush tarzimizda, farzand tarbiyasida, oilada ichki qonun-qoidalar o'rnatishda va tarbiyada ma'naviy meros, milliy qadriyat sifatida foydalanishimiz maqsadga muvofiqdir.

Barkamol inson, uning tarbiyasi haqidagi yuksak g'oyalar bayon qilingan zardo'shtiylarning muqaddas kitobi «Avesto»ning tub ma'no - mohiyatini belgilab beradigan "Ezgu fikr, ezgu so'z, ezgu amal" degan tamoyilni oladigan bo'lsak, unda hozirgi zamon uchun ham behad ibratli saboqlar borligini ko'rish mumkin.

Somoniylar davrining ulkan shoiri, mutafakkiri Abu Abdullo binni Ja'far Ro'dakiy komil inson to'g'risida quyidagi misralarni yozib qoldirgan:

*To'rt narsani berdi menga oqillarcha o'ylamoq:
Tansihatlik, yaxshi odat, yaxshi nom, yaxshi fikr.
Tangri kimga qilgan bo'lsa bu to'rt narsani nasib,
Mangu shodlik bilan yashab, g'am yemasa ham arzir[8].*

O'zbekiston Respublikasi Prezidentining "O'zbekiston Respublikasi Vazirlar Mahkamasi huzurida O'zbekistondagi Islom Madaniyati Markazini tashkil etish chora-tadbirlari to'g'risida"gi Qarorida "Ulug' ajdodlarimiz tomonidan yaratilgan va bugungi kunda butun ma'rifat olamini dunyoni hayratga solib kelayotgan ilmiy meros faqat bir millat yoki xalqning emas, balki butun insoniyatning ma'naviy mulki bo'lib, bu bebaho boylik yangi va yangi avlodlar uchun donishmandlik va bilim manbai, eng muhimi, yangi kashfiyotlar uchun mustahkam zamin bo'lib xizmat qilishi shubhasizdir", deb ta'kidlagani barchamizni ruhlantirib, bu masalaga yanada mas'uliyat bilan yondashishimiz zarurligini ko'rsatmoqda[9].

XULOSA VA TAKLIFLAR

Xulosa o'rnida shuni aytishim mumkinki, bugungi kunda harbiy kadrlarni tarbiyalashda, ularning ma'naviy dunyoqarashini kengaytirish va boyitishda, mutafakkirlarning fikr-mulohazalari, pand-nasihatlari,



hikmatlaridan foydalanish va barkamol insonni voyaga yetkazish barchamizning burchimizdir.

REFERENCES

1. Mirziyoyev Sh.M. 2016. 8 dekabr. “Xalq so‘zi” gazetasi.
2. Mirziyoyev Sh.M. 2017. 24 iyun. “Xalq so‘zi” gazetasi.
3. Mirziyoyev Sh.M. 2016. 8 dekabr. “Xalq so‘zi” gazetasi.
4. Safo Ochil. Mustaqillik va tarbiya masalalari. “O‘zbekiston”, 1995. 6-бет
5. M.S.Qoshg‘ariy. Odob saboqlari. “Sharq Yulduzi”, 1991. 1-son. Fors tilidan N.Komilov tarjimasini
6. Sh.Abdujalilova. Abdurauf Fitratning oila va bola tarbiyasiga oid qarashlari. T., “Yozuvchi”, 2002. B.16.
7. P.Taranov. Ensiklopediya visokogo uma. M., 1999. B-16.
8. Ro‘dakiy. T; 1967, B. 67.
9. Mirziyoyev Sh.M. 2017. 24 iyun. “Xalq so‘zi” gazetasi.
10. Мадаминов, З. Х., Салиджанов, С. О., & Сабиров, Т. С. (2019). ТЕРРИТОРИАЛЬНЫЕ УСТРОЙСТВА ДЛЯ ПРОИЗВОДСТВА ТОВАРОВ НАРОДНОГО ПОТРЕБЛЕНИЯ В СИСТЕМЕ ПРИРОДА-НАСЕЛЕНИЕ-ХОЗЯЙСТВО (НА ПРИМЕРЕ КОМПЛЕКСНОЙ АГРОПРОМЫШЛЕННОСТИ). *Экономика и социум*, (10), 481-484.
11. Мадаминов, З. Х. (2019). ГЕОГРАФИЧЕСКИЕ АСПЕКТЫ ПОТРЕБЛЕНИЯ НАСЕЛЕНИЯ. *Экономика и социум*, (10), 485-488.

AMIR TEMUR VA TEMURIYLAR DAVRIDA YOSH AVLODNI VATANPARVARLIK RUHIDA TARBIYALASHNING AHAMIYATI: AXLOQIY-ESTETIK G‘OYALARNING RIVOJLANISHI

Islomjon Yuldashevich Mullajonov

QK xizmatchisi Chirchiq OTQMBYU Gumanitar fanlar
kafedrası katta o‘qituvchisi

ANNOTATSIYA

Mazkur maqolada Amir Temurning yosh avlodni ma’naviy-axloqiy va vatanparvarlik ruhida tarbiyalashdagi faoliyati, harbiy nazariyasi va amaliy harbiy san’ati, taktika va strategiyasi, armiya tarkibining tuzilishi, hamda temuriylar davrida axloqiy-estetik g‘oyalarning rivojlanishi haqida fikr yuritilgan.

Kalit so‘zlar: Etika, estetika, ma’naviyat, vatanparvarlik ruhiyati, komil shaxs, sadoqat, g‘urur, ishonch.

ABSTRACT

This article discusses the activities of Amir Temur in educating the younger generation in the spirit of morality and patriotism, military theory and applied martial arts, tactics and strategy, the structure of the army, as well as the development of moral and aesthetic ideas during the Timurids.

Keywords: Ethics, aesthetics, spirituality, patriotic spirit, perfection, loyalty, pride, confidence.

KIRISH

Bugungi kunda yosh avlodni ma’naviy-axloqiy va vatanparvarlik ruhida tarbiyalashda Amir Temur va temuriylar davrida yashab ijod etgan mutafakkirlarning faoliyati katta ahamiyat kasb etadi. Ular qoldirgan ma’naviy meros necha-necha avlodlarni ma’naviy-axloqiy kamolotga da’vat etib, yuksak vatanparvarlik ruhida tarbiyalab kelmoqda.

O‘zbekiston Respublikasi Prezidenti, Qurolli Kuchlar Oliy Bosh Qo‘mondoni Sh.M.Mirziyoyevning “O‘zbekiston Respublikasi Qurolli Kuchlar harbiy xizmatchilarining ma’naviy-ma’rifiy saviyasini oshirish tizimini tubdan takomillashtirish to‘g‘risida”[1]gi qaroriga muvofiq bugungi kunda Mudofaa vazirligi tarkibidagi barcha xizmatchilar bir tanu bir jon bo‘lgan holda milliy armiyamizda faoliyat yuritayotgan harbiy xizmatchilarning hayotiy va professional ko‘nikmalarini ilm-ma’rifat asosida qalbi



va ongiga singdirish, mamlakatimiz hayotidagi real ijtimoiy-siyosiy o'zgarishlar bilan uyg'un ravishda ularning bilimlarini oshirib borish, yon-atrofimiz va jahonda ro'y berayotgan ijtimoiy-siyosiy jarayonlarga milliy manfaatlarimizdan kelib chiqqan holda yondoshish, ichki va tashqi tahdidlarga qarshi mafkuraviy immunitetni mustahkamlash masalalarida to'sqinlik qilayotgan tizimli muammolarni bartaraf etishda hamjihat va hamkor bo'lishimiz lozimligi ta'kidlangan.

Inson ruhi, ma'naviyati nimaligi azaldan insonlarni qiziqtirib kelgan. Bu borada minglab ta'riflar mavjud. Ammo aniq javob yo'q. Bu buyuk sir-sinoatdir. Ma'naviyatning mohiyatini aql-zakovat bilishga qodir emas. O'zbek adibi Abdulla Avloniy ta'kidlaganidek, "ma'naviyatni bir so'z bilan ifodalab bo'lmaydi. U qudratli, boy va biz uchun azizdir", deb yozgan. Yangi O'zbekiston sharoitida mamlakatimizda amalga oshirilayotgan sa'y-harakatlarimiz, armiya va xalqning faol hamkorligi natijasida Qurolli Kuchlarimiz tom ma'noda jamiyatning ajralmas qismiga, mamlakatimiz barqarorligi va taraqqiyotining ishonchli kafolatiga, yoshlar va harbiy xizmatchilarni vatanparvarlik ruhida tarbiyalashning muhim institutiga aylanib bormoqda.

MUHOKAMA VA NATIJALAR

Biz Jaloliddin Manguberdi, Amir Temur va Zahiriddin Muhammad Bobur singari buyuk vatandoshlarimiz bo'lgan jasur, el-yurtga sadoqatli o'g'lonlarimiz bilan haqli ravishda faxrlanamiz.

Amir Temur harbiy sohada jahonga mashhur sarkarda va o'z zamonasining eng qudratli hukmdori bo'lish bilan birga, uning harbiy nazariyasi va amaliy harbiy san'ati, taktika va strategiyasi, armiya tarkibining tuzilishiga ko'ra o'z davrining nodir mo'jizasi edi. Sohibqiron tomonidan Movarounnahrda markazlashgan va qudratli davlat barpo etilishi hamda bu yerda tinchlik, osoyishtalikning ta'minlanishi bunga asosdir.

Biroq ming taassufki, Amir Temur haqida sovet davrida yaratilgan aksariyat adabiyotlarda, shuningdeq ko'pchilik nashrlarda sohibqironning insoniyat oldidagi buyuk xizmatlari haqida deyarli ma'lumotlar berilmagan. Uning harbiy mahorati turli yo'nalishlarda: qismlarni qayta tashkil etishda, dushmanga hujum qilishda turli-tuman usullardan foydalanishda, hujumdan oldin dushman joylashgan yerlarni obdon o'rganib chiqishda hamda qo'mondonlikda namoyon bo'ladi.

Amir Temur bilan suhbatlashish sharafiga muyassar bo'lgan buyuk arab faylasufi Ibn Xaldun Jahongir turk, arab, fors xalqlari tarixining, diniy, dunyoviy va falsafiy bilimlarning murakkab jihatlarigacha yaxshi o'zlashtirganini ta'kidlaydi.

Amir Temur ilm-fan, ma'naviyat ahliga e'tibor, mehribonlik ko'rsatib, ulardan jamiyat madaniy hayotida foydalanishga intilar ekan, tarixchi Ibn Arabshoh yozganidek, "Temur olimlarga mehribon, sayidu shariflarni o'ziga yaqin tutar edi. Ularning har birini o'z martabasiga qo'yib, izzat-ikromini unga izhor qilard edi"[2].

Sohibqironning ma'naviy-axloqiy qarashlari uning "Temur tuzuklari"da mujassamlangan. Mazkur asarda Temurning jamiyatga, ijtimoiy-siyosiy hayotga qarashi, davlatning siyosiy va axloqiy tamoyillari ifodalangan.

Amir Temur davlatni boshqarishda o'zi uchun asosiy yo'nalishlar deb, din va shariatni oladi: "yana tajribamda ko'rib bildimki, davlat agar din (qoida, rasm, tartib, odat, ravish, tarzi) asosida ko'rilmas ekan, unday saltanatning obro'si, qudrati va tartibi yo'qoladi. Bunday saltanat yalang'och odamga o'xshar ekan, uni ko'rgan har kimsa undan nazarini olib qochadi, yohud kasu-nokas tap tortmay kirib chiqadigan tomsiz, eshigi, tuynugi yo'q uyga o'xshaydi".

Buyuk davlatga asos solgan Amir Temurning sarkardalik san'atini, lashkarboshilarni qanday tanlagani va rag'batlantirganini o'rganish, bizningcha, muhim masaladir. Chunki, ulug' amirning "Davlatu saltanat uch narsa – mulk, xazina va lashkar bilan tikdir", deb aytgan hikmatli so'zlari bugungi kunda ham o'z ahamiyatini yo'qotmagan.

Sohibqiron harbiylikka olinadigan kishidagi sergaklik, xushyorlik va tadbirkorlikni oldingi o'ringa qo'ydi. U aytadiki, "ishbilarmon, mard va shijoatli sohib, azmi qat'iy tadbirkor va xushyor bir kishi, ming-ming tadbirsiz, loqayd kishilardan yaxshidir". U shunday degan: "Cherik tuzib, navkar olmoqda uch qoidaga amal qildim: birinchidan – yigitning kuch-quvvatiga, ikkinchidan – qilichni o'ynata olishiga, uchinchidan aql-zakovati-yu, kamolotiga e'tibor berdim. Shu uch sifat jamuljam bo'lgandagina navkarlik xizmatiga oldim. Negaki, kuch-quvvatli yigit har qanday qiyinchiliklarga, azob-uqubatlarga chidamli bo'ladi, qilich o'ynata oladigan kishi raqibini mag'lub eta oladi, oqil navkar har joyda aql-idrokini ishga solib, mushkulotni bartaraf etmog'i mumkin".

U kishilardagi, jumladan, navkarlaridagi vafodorlik va sadoqatni qadrlay bildi. Bevafo va sadoqatsiz sipohiylarni saltanatiga yaqinlashtirmadi.

"Men bilan ittifoqi buzilgan amirlarni bir-ma-bir holi joyga chaqirtirib, har qaysisi bilan alohida gaplashdim. Mol-dunyoga hirs qo'ygan ojiz va ta'magirlarga mol-dunyo va'da qildik, mansab-martabaga va mamlakatlarni boshqarishga ko'z tikkan amalparastlarga qo'lim ostidagi mamlakat va viloyatlardan birining hokimligini berdim. Ularning hammasini umid va qo'rqinch orasida saqladim. Qolgan sipohiylarni ham yemak-ichmak va kiyim-kechak umidi, shirin so'z va ochiq chexra bilan o'zimga

rom qildim. Bir xizmatini o'n barobar qilib taqdirlab, dilini xushnud etdim. Natijada meni qo'llab-quvvatladilar va atrofimda birlashdilar. Har ishda birlik – ittifoqlikni qo'ldan bermaslikka, amrimdan chiqmaslikka va'da berib, men uchun molu jonlarini ayamay, jang maydonida jonbozlik qilishga axd qildilar”.

“Yo'l ustida kuzatuvchilar, zobitlar tayiria-sinlarki, yo'llarni qo'riqlab, yo'lovchilar, savdogarlar, musofirlarni kuzatib, mol-mulki va boshqa narsalarini biri manzildan ikkinchi manzilga etkazib qo'ysinlar. Yo'l ustida birontasining narsasi yo'qolsa, o'zi o'ldirilsa yoki boshqa kor-hol yuz bersa, bular uchun javobgarlik ularning zimmasida bo'lsin.

Amir Temur (1336—1405 y.y.) millatimiz tarixida munosib o'rin egallaydi. U yoshligidan xat-savod chiqarib, o'z davrining tibbiyot, riyoziyot, falaqiyot, me'morchilik va tarix ilmlarini o'rgangan.

O'g'ri va qaroqchilar qayerda qo'lga olinmasin, yaso (qonun) asosida jazolansinlar. Agar birontasi birovning mol-mulkini kuch ishlatib tortib olgan bo'lsa, uni olib o'z egalariga topshirsinlar. Kimdir birovning tishini urib sindirgan bo'lsa yoki ichkilik ichgan bo'lsa, jazo berish uchun shariat qozisi huzuriga olib borsinlar”.

Amir Temur saroyida ko'plab ilm-ma'rifat allomalari sohibqironning marhamatidan bahra olib, uning xizmatida bo'ldilar. Sohibqironning riyoziyot, xandasa, me'morchilik falakiyot, adabiyot, tarix, musiqa sohalari ravnaqiga katta e'tibor berib, sohibi hunarlar bilan qilgan suhbatlari haqida fransuz olimi Lyangle shunday yozadi: “Temur olimlarga iltifotli edi. Bilimdonligi bilan bir qatorda sofdilligini ko'rgan kishilarga ishonch bildirardi. U tarixchilar, faylasuflar, shuningdek, ilm-fan, idora va boshqa ishlarda iste'dodli bo'lgan barcha kishilar bilan suhbatlashish uchun ko'pincha taxtdan tushib, ularning yoniga kelardi. Chunki, Temur bu sohalarga g'amho'rlik qilishga asosiy e'tiborini berardi”.

Ulug' amir har ishda insoniy, axloqiy fazilatlarni, kuchli iymonni birinchi o'ringa qo'ygan. Sohibqiron Amir Temur davrida Markaziy Osiyoning mustaqil bir davlat ostiga birlashtirilishi, shubhasiz, mamlakatning iqtisodiy va madaniy taraqqiyotiga ulkan ta'sir ko'rsatdi, ilm-fan, adabiyot va san'at, hunarmandchilik va me'morchilik ravnaq topdi.

Buning uchun Movarounnahrning hamma joylaridan, yaqin va O'rta Sharq o'lkalaridan, tobe mamlakatlardan juda ko'p fan va san'at ahllarini, iste'dodli sohibi hunarlarni, me'mor va musavvirlarni poytaxtga to'pladi. Bu – Sohibqironning estetik didi juda baland bo'lganligidan dalolatdir.

Buyuk Sohibqironning axloqiy-estetik qarashlari, amaliy faoliyati bugun ham o'z ahamiyatini yo'qotgani yo'q, aksincha, vaqt o'tishi bilan yanada mazmunga boyib bormoqda.



O'rta asr Sharqida axloq fanining rivojiga katta hissa qo'shgan mutafakkir Jaloliddin Davoniy (1427—1502 y.y.)dir. U axloq fanining predmeti va vazifalarini belgilashda Arastu ta'sirida bo'ladi. Axloq fani deganda, mutafakkir kishilarning xulq-odobi va fazilatlarini o'rganuvchi fanni tushunadi. Ushbu fan amaliy xarakterga ega bo'lib, u kishilarning kundalik hayotida asosiy qo'llanma bo'lib xizmat qilishi lozim.

Davoniyning fikricha, kishilarning xislatlari tabiiy (tug'ma) va yashash davomida shakllanadigan hislatlarga bo'linadi. Ushbu masalada u Forobiy va Tusiyning fikriga qo'shiladi.

Davoniy xuddi Forobiy singari, tug'ma xususiyatlarga kishilarning ba'zi bir aqliy va axloqiy malakalari: zehn o'tkirligi, faraz qilish qobiliyati, hamfikrlik va boshqalarni kiritadi. Mutafakkir kishilarning ba'zi tug'ma-xususiyatlari va qobiliyatlarini tan olsa ham, yashash davomida qo'lga kiritiladigan malakalarni inson uchun muhim, deb hisoblaydi. Zero, inson yoshligidan tashqi muhit va boshqalarning ta'sirida barcha xislatlarni egallay boradi.

Davoniyning fikricha, bola dunyoqarashining shakllanishida tashqi muhit va uning tevarak-atrofidagi odamlar muhim rol o'ynaydi. Tashqi muhit ta'sirida bola faqatgina atrof-muhitni kuzatibgina qolmasdan, balki yaxshi yoki yomon malakalarni hosil qila boradi.

Davoniy kishilarni bola tarbiyasida juda ehtiyot bo'lishga chaqiradi, chunki ular yoshligida o'ta ta'sirchan bo'ladi, yaxshi va yomonning farqiga bormasdan qabul qilaveradi. "*Bola qalbi*, deb ta'kidlagan edi u, *toza taxtaga o'xshaydi, unga har qanday tasvirni osonlikcha chizish mumkin*". Uning aytishicha, tug'ilganda bola qalbi toza taxtani eslatadi. Ruhiy holati (psixikasi) esa yashash jarayonida to'ldirib boriladigan bir varaq oq qog'ozga o'xshaydi.

Bola tarbiyasida maktabning roli muhimdir. O'qituvchi aqlli, bola tarbiyalashda qobiliyatli bo'lishi lozim. *Davoniy* o'qituvchini sevishga, hurmat qilishga chaqiradi va uni ma'naviy ota deb hisoblaydi.

Davoniy yosh avlodni kasb-hunarga o'rgatish masalasiga ham o'z e'tiborini qaratadi. Bolalarni o'qitishda, ularning qobiliyatini hisobga olish zarur. Agar bola biror kasb-hunarga qiziqsa, shu ixtisosni egallashi uchun unga sharoit yaratib berish kerak. "Hamma mavjud kasb-hunarlariga kishining qobiliyati bo'lmaydi, aksincha har bir odam muayyan bir hunarga qiziqadi. Buning zaminida bir sir yashirinib yotadi. Bu sirning sababi dunyoning mavjud bo'lishi va kishilar turmushini tartibga solib turishdir", deydi Davoniy. Bitta hunar bilan qiziquvchi odam, o'zining butun qobiliyati va e'tiborini shu kasbni egallashga qaratadi.

Temuriylar davrining ko'zga ko'ringan allomalaridan biri – Xusayn Voiz Koshifiy (1440— 1505 y.y.). Uning dunyoqarashida axloqshunoslik muammolari muhim o'rinni egallaydi. Koshifiy “Axloqi Muxsiniy” asarida axloqshunoslikni maxsus fan tarmog'i sifatida tan olib, uning vazifalarini belgilab beradi. Uningcha, axloqshunoslik ko'proq amaliy fanlar turkumiga kirib, uning asosiy vazifasi yaxshi fazilatlarni kasb qilishdan iborat. Koshifiy axloqni kishilar o'rtasidagi munosabatlar va ularning kundalik turmushidan qidiradi.

Koshifiy bolalarni yoshlikdan boshlab ularning qobiliyatiga qarab muayyan kasb-hunarga o'rgatish lozim, deb hisoblaydi. Agar bola biror kasbga qiziqish bildirsa, unga kerakli shart-sharoitlarni yaratib berish kerak. U shaxsning axloqiy kamolotida yaxshi fazilatlarni egallashi lozimligi masalasiga keng to'xtaladi.

Ma'lumki, eng muhim axloqiy tushunchalardan biri adolatdir. Koshifiy adolatni keng ma'noda tushunadi, uni insonning axloqiy malakalarini yuksak shakli sifatida talqin qiladi. Agar adolat mutlaq fazilat bo'lsa, insonning boshqa xususiyatlari uning xizmatkori hisoblanadi. Uningcha “Adolat – eng yaxshi fazilat bo'lsa, adolatsizlik esa eng tuban va yaramas illatdir”[3].

Koshifiy yaxshilik va yomonlik haqida ham o'z fikrini bildirgan. Uning tushunchalari juda keng ma'noni anglatadi. Sharq mutafakkirlari ular orqali kishilarning xulq-odobi, yurish turishi va xatti-harakatini baholaganlar.

Koshifiy ham Navoiy singari kishilarni yaxshi va yomonga ajratadi va besh guruhga bo'ladi. Birinchi guruh kishilari shunday kishilarki, ular o'z tabiati va kelib chiqishiga ko'ra yaxshi kishilar bo'lib, doimo xayrli ishlar bilan shug'ullanadilar. Shuning uchun ularni qo'llab-quvvatlash zarur. Ikkinchi guruhdagilar o'ziga yaxshilikni ravo ko'rib, boshqalarga nafi tegmaydi. Bunday odamlarni ham qadrlab, ularni hayrli ishlar qilishga undash kerak. Uchinchi guruhga kiruvchi odamlar jamiyatga na foyda, na ziyon keltiradilar, ya'ni ular tabiatiga ko'ra na yaxshi va na yomondirlar. Ularni ham yaxshi ishlar qilishga, yomonlikdan qochishga chorlash lozim. Lekin to'rtinchi guruhga kiruvchilar, garchi ular yomonlik qilmasada, tanbeh berishga loyiq odamlar hisoblanadi. Ularni yomonlikdan tiyilishiga da'vat qilish zarur. Beshinchi guruhdagilar yomon va axloqsiz odamlar bo'lib, jamiyatga faqat ziyon keltiradilar. Ularga nisbatan jazo choralarini qo'llash va ularning tarbiyasi bilan shug'ullanish lozim.

XULOSA VA TAKLIFLAR

Xulosa qilib shuni aytishim mumkinki, o'sha davr allomalarining axloq-odob va estetika borasidagi dono fikrlari madaniyatimizni yanada ravnaq toptirishda, yoshlarning ma'naviy

dunyasini boyitishda, ularni yuksak axloqiy fazilatlar ruhida tarbiyalashda muhim ahamiyatga egadir. Shunday ekan, bugun Qurolli Kuchlarimiz saflarida xizmat qilayotgan harbiy xizmatchilarimiz ajdodlarimizning mana shunday boy ma'naviy merosidan oziqlanishsa, o'zlarining ma'naviy, axloqiy va intellektual sifatlarini shakllantirishsa, maqsadga muvofiq bo'ladi.

REFERENCES

1. O'zbekiston Respublikasi Prezidentining 2018-yil 4-avgustdagi PQ-3898-son qarori.
2. Harbiy xizmat axloqi. 2005 y. Toshkent.
3. "Axloqshunoslik" fanidan mustaqil ta'lim uchun uslubiy qullanma, 1995 yil, Pulatova D.A.
4. Vatanparvar gazetasi maqolalari.
5. O'zbekiston Respublikasining "Umumharbiy majburiyat va harbiy xizmat to'g'risida"gi qonuni. Toshkent 2003 y.
6. O'zbekiston Respublikasi QK «Umumharbiy nizomlari» Toshkent 1996 yil.
7. Estetika "Nafosatshunoslik" Toshkent 1995 yil, E.Umarov.
8. Мадаминов, З. Х., Салиджанов, С. О., & Сабиров, Т. С. (2019). ТЕРРИТОРИАЛЬНЫЕ УСТРОЙСТВА ДЛЯ ПРОИЗВОДСТВА ТОВАРОВ НАРОДНОГО ПОТРЕБЛЕНИЯ В СИСТЕМЕ ПРИРОДА-НАСЕЛЕНИЕ-ХОЗЯЙСТВО (НА ПРИМЕРЕ КОМПЛЕКСНОЙ АГРОПРОМЫШЛЕННОСТИ). *Экономика и социум*, (10), 481-484.
9. Мадаминов, З. Х. (2019). ГЕОГРАФИЧЕСКИЕ АСПЕКТЫ ПОТРЕБЛЕНИЯ НАСЕЛЕНИИ. *Экономика и социум*, (10), 485-488.

ЎЗБЕКИСТОННИНГ ИЧКИ ИШЛАР ХОДИМЛАРИНИ ИККИНЧИ ЖАХОН УРУШИ ЙИЛЛАРИДА ФАШИСТЛАР ГЕРМАНИЯСИ УСТИДАН ҚОЗОНИЛГАН ҒАЛАБАГА ҚЎШГАН ҲИССАСИ

Тоҳиржон Хамитович Норметов

Чирчиқ ОТҚМБЮ Гуманитар фанлар кафедраси катта ўқитувчиси

АННОТАЦИЯ

Ушбу мақолада ички ишлар органлари ходимлари фашистларга қарши жангларда юксак қаҳрамонлик ва жасурлик тимсолини намоён этганликлари, кўп фронтларда иштирок этиб, катта матонат ва мардлик намуналарини кўрсатганликлари баён этилган.

Калит сўзлар: Фронт, уруш, ғалаба, матонат, жасорат, мардлик, фидойилик, бирдамлик.

ABSTRACT

In this article, it is stated that the employees of the internal affairs bodies showed great heroism and bravery in the battles against the Nazis, participated in many fronts, and showed great courage and bravery.

Keywords: Front, war, victory, fortitude, courage, bravery, sacrifice, solidarity.

КИРИШ

Фашистларга қарши жангларда ички ишлар органлари ходимлари юксак қаҳрамонлик ва жасурлик тимсолини намоён этди. Улар Украина, Белоруссия, Ленинград, Харьков, Курск ёйи, Шимолий ва Ғарбий ҳамда бошқа фронтларда иштирок этиб, катта матонат ва мардлик намуналарини кўрсатдилар.

Ана шундай ватанпарвар республика ички ишлар органлари ходимларидан Мўйдин Хасанов, Ғани Валиев, Тожибой Ражапов, Олимбой Омонбоев, Уммат Убайдуллаев, Дина Люжаровская, Нина Красикова, Ғани Усмонов, Раҳмон Абдуллаев, Набижон Акбаров, Парда Омонтурдиев, Нурхон Абдуллаев, Василий Асачьев, Жума Бекбоев, Шермурот Бебитов, Менгли Эргашев, Петр Звездин, Йўлдош Исмоилов, Владимир Ким, Бобокул Муротов, Ғофур Менглибоев, Юсуф Маматкулов, Хуррам Муртозоев, Ҳайдар Маҳмудов, Холиқ Мардонакулов, Эрон Наврўзов, Эшмўмин Нукаров, Нурмамат Норматов, Инсаф Нуриев, Дадақўзи Атақўзиев, Асил Расулов, Темур Равшанов, Ражабали Сатторов, Жума Суюндуков, Ғофур Тўракулов, Мусурмонкул Тўраев, Эгамберди Хўжанов, Жума Холлиев, Рўзи Шахаев, Роман Якимов [6], Хамид Аҳмедов, Тожибой Режапов,

Маматкул Сураев, Саидахмад Исаев, Акмал Ғозиев, Кимсан Қамбаров, Владимир Бистревский, Евгений Шанин, Каримжон Нажиев [7], Хидир Давиров [8] ва бошқаларнинг номини келтириш мумкин.

МУҲОКАМА ВА НАТИЖАЛАР

Иккинчи жаҳон уруши жаҳон мамлакатлари халқлари қатори Ўзбекистон халқи бошига ҳам мислсиз айрилиқлар ва талофатларни солди. Жонажон Ватанимиз тарихида уларнинг жасорати биз учун мардлик мактаби, ғурур-ифтихор манбаси бўлиб келмоқда. Мухтарам Президентимиз Шавкат Мирзиёев таъкидлаганларидек, “Бу – ҳеч қачон унутилмайдиган, ... буюк тарих, қудратли маънавий бойлигимиз” [1, 143.].

2020 йил Ғалабанинг 75 йиллиги муносабати билан Ўзбекистонда кенг кўламли ишлар амалга оширилди. Олмазор туманида улкан майдонда қисқа муддатда катта ҳажмда ишлар амалга оширилиб, Ғалаба боғи, “Шон-шараф” музейи, “Мангу жасорат”, “Матонат мадҳияси” монументлари бунёд этилди.

Халқимизнинг қонли жанглардаги мардлигини, фронт ортидаги машаққатли меҳнати ва фидойилигини акс эттиришга бағишланган кенг кўламли тарихий-бадий экспозициялар яратилди [2, 424.].

Таъкидлаш жоизки, Ўзбекистон халқи уруш бошлангандан ўзининг бутун иқтисодиёти ва ишлаб чиқаришини урушга, ҳарбий саноатга йўналтирди. Ўзбекистон ҳақли равишда, фронтнинг мустаҳкам таъминот базасига айланди, саноат корхоналари ҳарбий соҳага мослаштирилиб, барча кучлар ғалабага сафарбар этилди.

Уруш йилларида юртимизга эвакуация қилинган юздан зиёд завод ва фабрикалар ишга туширишда ишчи ва муҳандислар билан бирга аёллар ва кексалар, ҳамда милиция ходимлари ҳам мардлик ва матонат билан меҳнат қилдилар [3, 319.].

Ўзбекистон аҳолиси совет ҳокимияти ёки тузумини эмас, балки фашизмнинг инсоният бошига қандай талафотлар етказётганлигини, унинг инсоният учун қушанда эканлигини англаб етганлиги туфайли фашизмга қарши курашга отланди. Уша машаққатли уруш йилларини ўз кўзлари билан кўрган кишиларнинг гувоҳлик беришларича, одамлар коммунистик режимни ҳимоя қилиш ҳақида эмас, фашизмнинг тугатилиши ҳақида, унинг инсоният бошига бало эканлиги ҳақида гапирар эдилар.

Шу сабабли уруш бошланган куннинг эртасигаёқ, яъни 1941 йилнинг 22-24 июнь кунлари Тошкент, Самарқанд, Бухоро, Андижон, Наманган, Фарғона, Нукус ва



республиканинг бошқа шаҳарларида кўп минглаб кишилар иштирок этган митинглар бўлиб ўтди. Митингларда сўзга чиққан кишилар нутқлари фронтда ва фронт орқасида фашист босқинчилари устидан ғалаба қозониш учун ҳамма нарсага тайёрлик руҳи билан суғорилган эди.

Дастлабки кунларда ҳарбий комиссариатларга фронтга жўнатиш ҳақида сўраб ёзилган аризалар ёғилиб кетди. Бу аризалар турли касбдаги, турли миллатга мансуб бўлган эркаклар ва аёллар, ёшлар ва кексалар томонидан ёзилган эди.

Ўлка аҳолисининг ватанпарварлик анъаналарининг ёрқин намунаси фронтга кўрсатилаётган умумхалқ ёрдами бўлди. Масалан, уруш йилларида ташкил этилган мудофаа жамғармасига 55,7 қимматбаҳо металл ўтказдилар.

Ўзбекистонда ҳарбий техника қуриш, хусусан танк колонналари ва жанговар самолётлар эскадрилиялари учун маблағлар йиғиш ҳаракати кенг қулоч ёйди. Мисол тариқасида шуни кўрсатиш мумкинки, биргина “Ўзбекистон колхозчиси” номли танк колоннасининг яратилиши учун республика колхозчилари 1942 йил декабрда ўзларининг шахсий жамғармаларидан 260 млн. сўм пул тўплаб бердилар. Самарканд вилояти меҳнаткашлари қисқа вақт ичида 100 млн. сўмга яқин маблағ тўпладилар.

Аскарлар учун иссиқ кийимлар тўплаш ва жўнатиш ҳам Ватан ҳимоячиларига кўрсатилган оталарча ғамхўрликнинг ёрқин намунаси эди.

Фақат урушнинг дастлабки олти ойи давомидагина республика аҳолиси фронтга пахтали кийимлар, пўстинлар, этиклар, кўлқоплар, жун пайпоқлар ва бошқа иссиқ кийимлар юбордилар. Республикадаги 75 та корхона фронтга иссиқ кийимлар тайёрлаш билан банд бўлган [3].

Ўзбекистон милицияси, шу жумладан Тошкент милиция мактаби ҳам кўплаб мард Ватан ҳимоячиларини тарбиялаб етиштирдилар. Улар фронтларда қахрамонона жанг қилиб, босқинчиларни аёвсиз қирдилар.

Тошкент милиция мактаби оператив ходимлар тайёрловчи асосий базалардан бири бўлиб қолди. Кадрлар етишмаслиги туфайли ўқиш муддати тўққиз ой бўлган асосий бўлимдан ташқари, 3 ой, 20 кунлик курслар ташкил этилди.

Уруш шароитидан келиб чиққан ҳолда, давлат ташкилотларининг структураси, уларга юклатилган вазифа ва ваколатларда бир қатор ўзгаришлар амалга оширилди. 1941 йил февраль ойида СССР Ички ишлар халқ комиссарлиги ва унинг жойлардаги бўлимлари 2 га, яъни Ички ишлар халқ комиссарлиги ва ДХКларига бўлинди.

Уруш шароитида шахсий таркибнинг қисқартирилиши жиддий қийинчилик туғдирарди, бу қийинчиликларни енгиш учун милиция органларини тўлдириш юзасидан шошилиш чоралар кўриш лозим эди. Кўп ҳолларда милиция сафлари ҳарбий комиссарликлар орқали ярадор бўлиб фронтдан қайтиб келган кишилар, соғлиғи ва ёши туфайли армияда хизмат қилиши чекланган шахслар ва аёллар ҳисобига тўлдирилди. Масалан, 1942 йилдан 1945 йилгача Тошкент милиция мактабининг курсантлари таркиби маълум даражада хотин-қизлар ҳисобига тўлдириб борилди. Бу даврда хотин-қизлар салмоғи мактаб курсантлари умумий сонининг 30-60 фоизини ташкил қиларди.

1941 йил 20 июлда СССР Олий Кенгаши президиумининг СССР Давлат Хавфсизлиги Комиссарлиги ва СССР Ички Ишлар Халқ Комиссарликларини битта Ички ишлар халқ комиссарлигига бирлаштириш тўғрисидаги фармони эълон қилинди.

1943 йил апрелда эса Ички ишлар халқ комиссарлиги яна 2 та мустақил мустақил комиссарликка ажратилади. Бундан кўзланган асосий мақсад “Мамлакатда жамият ва давлат хавфсизлигини таъминлаш, чет эл агентураси фаолияти ва жинойтчиликни олдини олишдаги ишларни такомиллаштиришдан иборат” деб кўрсатилди.

Урушнинг дастлабки кунлариданоқ республика милициясининг кўплаб ходимлари кўнгилли равишда ҳаракатдаги Армия сафига кўшилдилар.

Хусусан, уруш бошланган илк ойларда Ўзбекистон ССР Ички ишлар халқ комиссарлигининг буйруғи асосида республика бўйича раҳбарлик лавозимларида фаолият юритаётган ходимлардан 57 нафари тезкор равишда Қизил Армия сафларига юборилди. Улардан ташқари Тошкент милиция мактаби тингловчиларининг 60 фоизи, командир-ўқитувчиларининг 30 фоизи, Самарқанд милиция органлари ходимларидан 1489 киши, Тошкент Темир йўли милицияси бўлимининг 204 нафар энг яхши ходимлари ўзбек миллий дивизицияси, шунингдек, генерал Панфилов дивизицияси сафида жангга кирдилар [4].

Милиция ходимларининг урушга сафарбар этилиши натижасида ички ишлар органларининг шахсий таркибида кадрларга эҳтиёж юзага келди. Бу масалани ҳал этиш мақсадида Ўзбекистон ССР Ички ишлар халқ комиссарлиги томонидан 1941 йил 27 июнда махсус буйруқ чиқарилиб, унга асосан Тошкент милиция мактабининг иккинчи курс талабалари июнь ойида (68 нафар) [5], 4 октябрда эса

биринчи курс талабалари муддатидан олдин ўқишни тугатиб, милиция органларида хизмат қилиш учун йўлланма олдилар.

Уруш шароитида шахсий таркибнинг қисқартирилиши жиддий қийинчилик туғдирарди, бу қийинчиликларни енгиш учун милиция идораларини тўлдириш юзасидан шошилишч кўриш лозим эди.

Кўп ҳолларда милиция сафлари ҳарбий комиссарликлар орқали, ярадор бўлиб фронтдан қайтиб келган кишилар, соғлиғи ва ёши туфайли армияда хизмат қилиши чекланган шахслар ҳисобига тўлдирилар эди.

ХУЛОСА ВА ТАКЛИФЛАР

Хулоса қилиб шуни айтишим мумкинки, Иккинчи жаҳон уруши йилларида ички ишлар органларининг фаолияти кўплаб қийинчиликлар билан кечишига қарамасдан ўз матонатларини намоён қилиб беришди. Сабаби уруш ҳолати эълон қилингандан кейин, республика ички ишлар органлари малакали ходимларининг катта қисми фронтга ва бошқа жойларга сафарбар қилинган эди. Шунингдек, республика ички ишлар органлари малакали ходимларининг катта қисми фашистларга қарши жангларда юксак қаҳрамонлик ва жасурлик тимсолини намоён этди.

REFERENCES

1. Мирзиёев Ш. М. Нияти улуғ халқнинг иши ҳам улуғ, ҳаёти ёруғ ва келажаги фаровон бўлади. 3-жилд. – Т.: Ўзбекистон, 2019. – 400 б.
2. Мирзиёев Ш. М. Миллий тикланишдан – миллий юксалиш сари. 4-жилд. – Т.: Ўзбекистон, 2020. – 454 б.
3. Мирзиёев Ш. М. Халқимизнинг розилиги бизнинг фаолиятимизга берилган энг олий баҳодир. 2-жилд. – Т.: Ўзбекистон, 2019. – 508 б.
4. Халқ хизматида 75 йил. Масъул муҳаррир Ғ.Раҳимов. - Тошкент: Ўзбекистон, 1992. - Б.54.
5. Алимов Х. Административная деятельность милиции Узбекской ССР в годы ВОВ (1941-1945 гг). Диссертация на соис. уч. степ. канд. юрид. наук. - Ташкент, 1972. - С.42.
6. Бобоев М., Соатов А. Сурхондарё милицияси. - Самарқанд; Суғдиён, 1998. - Б.66.
7. Андижон милицияси: кеча ва бугун. - Андижон, 2008. - Б.11.
8. Раҳмонов Т. Сирдарё милицияси халқ хизматида. - Тошкент: Muharrir, 2012. - Б.66.
9. Азимов Ҳ.И. Иккинчи жаҳон урушида Ўзбекистон ҳарбийлари иштироки ва мавқеи. (1941-1945 йиллар). Тарих фан. номз. дисс... – Т. 2004 Б.104-109.



ИККИНЧИ ЖАҲОН УРУШИ ЙИЛЛАРИДА ЎЗБЕКИСТОН МИЛИЦИЯ ХОДИМЛАРИ ЖИНОЯТЧИЛИККА ҚАРШИ КУРАШДАГИ МАТОНАТИ

Тоҳиржон Хамитович Норметов

Чирчиқ ОТҚМБЮ Гуманитар фанлар кафедраси катта ўқитувчиси

АННОТАЦИЯ

Ушбу мақолада 1941-1945 йиллар Иккинчи жаҳон урушида жангоҳ ва жангоҳ ортидаги ўзбек милиция ходимларининг матонати ва қаҳрамонлиги ёритилган.

Калит сўзлар: жангоҳ, диктатура, шовинизм, расовая политика, милитаризм, антидемократизм.

АННОТАЦИЯ

В данной статье рассказывается о мужестве и героизме узбекских милиционеров, сражавшихся и стоящих за боевыми действиями в годы второй мировой войны 1941-1945 гг. в данной статье рассказывается о мужестве и героизме узбекских милиционеров, сражавшихся и стоящих за боевыми действиями в годы второй мировой войны 1941-1945 гг.

Ключевые слова: война, диктатура, шовинизм, авторитарная политика, милитаризм, антидемократия.

ABSTRACT

This article describes the resilience and heroism of Uzbek police officers during and after World War II in 1941-1945.

Keywords: war, dictatorship, chauvinism, racial politics, militarism, anti-democracy.

КИРИШ

Иккинчи жаҳон уруши бутун инсоният бошига оғир кулфатларни олиб келди. 1939 йил 23 августда СССР билан Германия ўртасида 10 йил муддатга хужум қилмаслик тўғрисидаги шартнома имзоланишига қарамай, 1941 йил 22 июнь куни фашистлар Германияси СССРга хиёнаткорона хужум ҳаракатларини бошлаб юборди. Фашистлар ва уларнинг иттифоқчилари Италия, Финландия, Венгрия, Руминия ҳамда Болгария томонидан калта ўйлаб тузилган режа асосида СССРни босиб олиш, бойлигини талон-тарож қилиш, миллионлаб кишиларни қириш ва кул

қилиш мақсадида жуда катта миқдорда ҳарбий техника ва шахсий таркиб билан ҳужум қилди.

СССР таркибида бўлган бошқа халқлар қатори Ўзбекистон халқи ҳам ўзининг азалий анъаналарига содиқ қолиб, барча тинчликсевар халқлар каби душманга қарши курашга отланиб, немис фашизмини яқсон этишга бел боғлади. Урушнинг дастлабки кунларидаёқ кўнгилли милиция отрядлари ташкил этилиб жангоҳ ва жангоҳ ортида немис босқинчиларига қарши ўзининг ватанпарварлик фазилатларини намоён этишган.

Ўзбекистон Республикаси Президентининг 2019 йил 23 октябрдаги ПҚ-4495-сонли “Иккинчи жаҳон урушида қозонилган ғалабанинг 75 йиллигини муносиб нишонлаш тўғрисида”ги Қарори ҳамда 2020 йил 9 майда пойтахтимиз Тошкент шаҳрининг Олмазор туманидаги янги қуриб битказилган “Ғалаба боғи”да Иккинчи жаҳон урушида қозонилган ғалабанинг 75 йиллигига бағишланган тадбирдаги нутқида Иккинчи жаҳон урушида қозонилган ғалабанинг 75 йиллиги билан бутун ўзбек халқини табриклар экан: “Келгусида иккинчи жаҳон урушида қатнашган ватандошларимиз, ўзбек ўғлонларини хотирасини янада шод этиш, уларни қахрамонликларини кўпроқ ёритиш ва албатта ўсиб келаётган ёш авлодни ватанпарварлик руҳида тарбиялашда наъмуна сифатида кўрсатиш лозим”, [А-Б] деб таъкидлаб ўтдилар.

МУҲОКАМА ВА НАТИЖАЛАР

Урушнинг илк кунларидан бошлаб Қизил Армия сафларига раҳбар ҳодимлар кескин етишмаётганлигини инобатга олиб Ўзбекистон ССР Ички ишлар халқ комиссарлигининг буйруқ ва кўрсатмалари асосида республикамизнинг бир қатор шаҳар ҳамда вилоятларда фаолият олиб бораётган корхона ва ташкилотларининг раҳбар ҳодимларидан иборат бўлган олтмишга яқин, шунингдек Самарқанд ички ишлар ходимлари, ҳамда Тошкент Темир йўл милицияси бўлинмалардаги тартибли, интизомли, виждонли, ватанпарвар ходимлари тезкорлик билан жангоҳга жалб этилди. Бу ходимлар ўзбек миллий дивизияси, шунингдек генерал Панфилов дивизияси сафида фашизм босқинчиларига қарши мардона жанг олиб бордилар[1].

1941-1945 йилларда барча давлат органлари, корхона, муассаса ва ташкилотлар қаторида ички ишлар идоралари ходимлари она ватанни тиш тирноғига қуролланган немис босқинчилар чангалидан қутқаришга сафарбар қилинди.

Республикамиз ҳудудида фаолият олиб бораётган барча ички ишлар идоралари, шу жумладан СССР ички ишлар

вазирлиги таркибидаги Тошкент милиция мактаби тингловчилари, профессор-ўқитувчилар ҳам фашизм босқинчилик ҳаракатини бартараф этишга кўнгилли равишда армия сафига жалб этилди. Мард ва кўркмас ватандошларимиз сингари милиция ходимлари ҳам жангоҳда қаҳрамонан жанг қилиб, фашизм босқинчиларини аёвсиз қирдилар.

Милиция ходимларини немис босқинчиларига қарши курашишга сафарбар этилиши натижасида давлат мулкига, ўзгалар мулкани талон-торож қилиш билан боғлиқ, шахсга, иқтисодий соҳаларда жиноятчиликни кун сайин ўсиб бориши жангоҳ ортида тинчлик ва хавфсизлик таъминлаш борасида кадрлар муаммосига эҳтиёж юзага келди. [2]

Уруш жараёнида бу масалани ижобий ҳал этиш жуда мушкул вазифа эканлигини инобатга олган ҳолда Ички ишлар халқ комиссарининг махсус буйруғига асосан Тошкент милиция мактаби курсантларининг таълим олиш муддати қисқартирилди ҳамда таркиб маълум даражада хотин-қизлар ҳисобига тўлдириб борилди, бўш милиция сафлари ҳарбий комиссарликлар орқали, ярадор бўлиб фронтдан қайтиб келган кишилар, соғлиғи ва ёши туфайли армияда хизмат қилиши чекланганлиги учун шахслар ҳисобига тўлдирилди. Масалан, 1942 йилдан 1945 йилгача Тошкент милиция мактабининг курсантлари таркиби маълум даражада хотин-қизлар ҳисобига тўлдириб борилди. Ушбу даврда хотин-қизлар салмоғи мактаб курсантлари умумий сонининг 30-60 фоизини ташкил қиларди.

Иттифоқ миқёсида халқ хўжалигини ҳарбий изга ўтказилиши жараёнида Ўзбекистон ССР Ички ишлар халқ комиссарлиги томонидан 1941 йил 30 июнда “Ички ишлар шахсий таркиби ходимларига таътил беришни бекор қилиш ва таътилдаги ходимларни хизматга чақириб олиш тўғрисида” буйруқ эълон қилинди. Ушбу буйруқ асосида 1 июль куни Ўзбекистон ССР Ички ишлар халқ комиссарлиги томонидан барча вилоятларга тартиб-интизом ва хавфсизликни мустаҳкамлаш, жиноят қидирув борасида олиб борилаётган тезкор тадбирларни янада кучайтириш ҳамда милиция органларида раҳбарларнинг суткалик навбатчилигини ташкил этиш, жиноят содир этилган жойларда ҳудудий раҳбарларнинг бевосита иштирокини таъминлаш тўғрисида кўрсатмалар тарқатилди[3]. Натижада ички ишлар ходимларига юклатилган вазифа ва ваколатлар доираси янада кенгайтирилди.

Уруш йилларида барча давлат органларига юклатилган вазифалар ҳажми доимий равишда орттириб борилган, жумладан, Ўзбекистон милициясига ҳам янги махсус топшириқлар берилди. Улар, халқ хўжалиги объектларини қўриқлаш, меҳнат fronti ва

меҳнат фаолияти сафарбарлигидан бош тортиш ҳолатларига қарши курашиш, турли ҳудудлардан эвакуация қилинган инсонларни назорат қилиш (улар томонидан тарқатилиши мумкин бўлган нотўғри ахборотларнинг ёйилишининг олдини олиш), ҳарбий юкларни талон-тароҳ қилишнинг олдини олиш, озиқ-овқат ва саноат маҳсулотлари ҳамда озиқ-овқат карточкалари олди-сотдисини назорат қилиш, болаларнинг қаровсизлиги ва назоратсизлигига қарши кураш олиб бориш, яқинлари билан алоқа узилган инсонларга уларни топишда амалий ёрдам кўрсатишган.

1941 йил 20 июлда СССР Олий Кенгаши президиумининг СССР Давлат Хавфсизлиги Комиссарлиги ва СССР Ички Ишлар Халқ Комиссарликларини битта Ички ишлар халқ комиссарлигига бирлаштириш тўғрисидаги фармони эълон қилинди. 1943 йил апрелда эса Ички ишлар халқ комиссарлиги яна 2 та мустақил мустақил комиссарликка ажратилади. Бундан кўзланган асосий мақсад “мамлакатда жамият ва давлат хавфсизлигини таъминлаш, чет эл агентураси фаолияти ва жиноятчиликни олдини олишдаги ишларни такомиллаштиришдан иборат” деб кўрсатилди.

1942 йил 23 январда СССР ХКСнинг “Ота-онасиз қолган болаларни тегишли муассасаларга жойлаштириш тўғрисида”ги қарори асосида маҳаллий ижроия кўмиталарида махсус комиссиялар ташкил этилди. Бу комиссиялар ички ишлар органлари билан биргаликда фаолият юритиб, улар ота-онасиз қолган болаларни тарбиялаш ва тегишли муассасаларга жойлаштириш, уларни иш билан таъминлаш баробарида, вояга етмаганларнинг ҳақ-ҳуқуқини ҳимоя қилиш ва уларни назоратсиз қолишининг олдини олиш билан шуғулланиши жараёнида милиция ҳузуридаги болаларни қабул қилиш ва тақсимлаш хоналарининг сони кўпайди. Милиция ходимлари эвакуация қилинган болаларни қабул қилиб олиш, ота-онасиз қолган болаларни топиш ва жойлаштиришда самарали фаолият юритишди.

Тошкент темир йўлида болалар инспекторлари ва транспорт милициясининг ходимлари томонидан 1944 йилда поезд ва бекатларда 20690 бола, шу жумладан Тошкент шоҳ бекатида – 6546, Туркистон шоҳ бекатида – 1629, Андижон шоҳ бекатида – 2955, Урсатьевск шоҳ бекатида – 3695 бола тутиб олинди. Ички ишлар органларида эвакуация қилинган болаларни жойлаштириш ишларини такомиллаштириш мақсадида, 1941 йил ташкил этилган Милиция бош бошқармаси паспорт бўлими марказий маълумот бюроси уларнинг доимий яшаш жойларини ҳам рўйхатга олиб борган. Уруш йилларида Иттифоқ миқёсида мазкур бюрога қариндошларининг турар жойларини сўраб, 3,5 миллион хат

орқали мурожаатлар тушган бўлиб, милиция ходимлари 2 861 000 нафар инсонларни янги манзилларини хабар қилган. Ундан ташқари 20 000 нафар болалар топилиб, ота-оналари бағрига қайтарилган. Маълумотларда берилганича, урушнинг илк кунларидан 1943 йил май ойигача Иттифок миқёсида 190 000 нафар бола ота-онаси билан алоқани йўқотган. Бундай ота-оналар ва болаларга ёрдам кўрсатиш ҳар бир ички ишлар ходимидан катта масъулият талаб қилган. Сурхондарё вилояти милиция ходимлари ҳам бундай тадбирларда фаол иштирок этиб, 1944 йил ва 1945 йилнинг биринчи чорагида 1422 нафар қаровсиз қолган болаларни ўз уйлари ва бошқа тегишли тарбия масканларига жойлаштирдилар.

Умуман олганда уруш йилларида турли ҳудудларда тузилган махсус комиссиялар томонидан ёш болаларнинг қаровсизлиги ва назоратсизлигини тугатишга қаратилган кўплаб тадбирлар ўтказилиб, йирик аҳоли яшаш пунктлари, темир йўл ва бошқа жойларда милиция ҳузуридаги болаларни қабул қилиш ва тақсимлаш хоналарининг сони кўпайтирилди. Бу хоналарнинг асосий вазифалари қаровсиз қолган болаларни топиш, тарбиялаш, бундай ҳолатларнинг сабабини ўрганиш, таҳлил қилиш, айбдор шахсларни прокуратура ва милиция ходимлари ёрдамида жавобгарликка тортиш, қаровсиз болаларни ота-онаси ёки яқинларини топиш, улар билан алоқа ўрнатиш ва етказиб бериш ҳамда бошқалар ҳисобланган. Бу даврда қаровсиз болаларнинг сони жуда ошиб кетди. Қаровсиз ва назоратсиз қолган болаларни топиш ва улар орасида кучайиб кетган жиноятчиликни камайтиришда ички ишлар органлари самарали фаолият юритди.

Ички ишлар органлари ҳузуридаги болаларни қабул қилиш ва тақсимлаш пунктлари Ўзбекистондаги бир қатор йирик шаҳарлар, жумладан, Тошкент, Самарқанд, Андижон, Фарғона ва бошқа шаҳарлардаги темир йўл вокзаллари ҳамда аҳоли кўп йиғиладиган жойларда ташкил этилиб, улар доимий равишда фаолият юритди. Олиб борилган тадбирлар натижасида уруш йилларида ёш болалар орасидаги жиноятчилик анча камайди.

Уруш шароитида юзага келган иқтисодий қийинчиликлар оқибатида ижтимоий муаммолар кескинлашиб, аҳолининг бир қатор маҳсулотларга бўлган эҳтиёжи ошиб кетди. 1941 йил 18 июлда СССР ХКС томонидан айрим озик-овқат ва аҳоли учун зарур бўлган саноат маҳсулотларини муайян нормада карточка орқали тарқатиш (сотиш) ҳақидаги қарори қабул қилингандан сўнг, аҳоли орасида ноқонуний савдо муносабатларининг кучайиши, озик-овқат ва карточкаларни олиб келиш ҳамда

босмахонада босиш вақтида уларни ўғирлаш ҳолатлари кузатилди.

Карточка тизими жорий этилгандан сўнг жиноятчиликнинг янги турлари ривожлана бошлади. Уни бартараф этиш мақсадида, 1942 йил 20 мартда “Аҳолидан озиқ-овқат маҳсулотларини ўғирлаш ва шу турдаги жиноятларга қарши курашиш тўғрисида” СССР Ички ишлар халқ комиссарлиги Милиция бош бошқармасининг буйруғи чиқарилди. Унга асосан умумий фойдаланиш жойлари ва транспортларда, магазин ва бозорларда озиқ-овқат ва саноат карточкаларини ўғирлаш ва тақсимлашдаги суистеъмолликлар ҳамда қалбаки карточкалар тайёрлашга қарши кураш борасида амалий чоралар кўрилди. Масалан, Тожикистон милиция органлари билан биргаликда, озиқ-овқат карточкаларини босма усулда тайёрлаш билан шуғулланган бир гуруҳ жиноятчилар фoш қилинди. Жиноятчилардан кўп миқдордаги сохта талонлар ва пул тортиб олинди. Тергов ва суриштирув ишлари давомида Душанбе ва Тошкент шаҳарларидан босма станоклар топилди. Шунингдек, бу жиноятчилар гуруҳи томонидан қисқа вақт ичида 500 тоннадан ортиқ нон ўғирланганлиги маълум бўлди. Бундай жиноятлар орасида Ўзбекистон ҳудудида содир этилган йирик жиноятлардан бири Тошкент шаҳар милиция ходимлари томонидан 1944 йил 29 декабрда фoш этилди. Жиноят қидирув бўлими инспекторларининг тезкор тадбирлари натижасида 400 тонна нон маҳсулотларини олишга мўлжалланган қалбаки карточкаларни ишлаб чиқарган ва улардан фойдаланган жинoий гуруҳ ушланди. Тергов ишлари жараёнида ўтказилган тинтувлар натижасида улардан 12 миллион рубль нақд пул, 2100 та олтин танга ва бошқа қимматбаҳо буюмлар тортиб олинди. Улар томонидан содир этилган жиноятлар исботланиб, жинoий гуруҳнинг барча аъзолари олий жазога ҳукм қилинди.

Ўзбекистон Коммунистик партияси Марказий Комитети ва ЎзССР Халқ Комиссарлари Совети томонидан “Барча турдаги дон маҳсулотларини етказиб бериш режасини амалга ошириш чора-тадбирлари тўғрисида” қарор қабул қилингандан кейин (1943 йил 18-20 ноябрь), ички ишлар органларига жойларда дон маҳсулотларини талон-тарож қилинишининг олдини олиш, уларни қабул қилиш ва топшириш пунктларида назорат ўрнатиш, қишлоқ хўжалиги маҳсулотларини сақлаш жойларини кўриклаш, дон ва бошқа қишлоқ хўжалиги маҳсулотларини экиш ва йиғиштириб олишда иштирок этиш вазифалари юклатилди.

1942 йилда Ўрта Осиёнинг бир қатор шаҳарлари – Тошкент, Олмаота, Фрунзе, Чимкентда уюшган жиноятчилик кучайиб, улар томонидан қасдан одам ўлдириш, босқинчилик, тунаш сингари хавфли жиноятлар содир этилган. Бундай ҳолатни



бартираф этиш мақсадида, СССР Ички ишлар халқ комиссарлиги кўрсатмасига биноан, Милиция бош бошқармаси томонидан Тошкент шаҳар жиноят қидирув бўлимига махсус тайёрланган ходимлар юборилди. Уларнинг маҳаллий ходимлар билан биргаликда олиб борган тезкор тадбирлари натижасида қисқа муддатда Тошкент шаҳри ва унинг атрофидаги ҳудудлардан 102 та қуроли жиноятчилар қўлга олинди, улар орасидан айримлари (жамият учун хавfli деб топилганлари) олий жазога ҳукм қилинди. Натижада Тошкент шаҳрида оғир жиноятлар содир этилиши ҳолатлари бирмунча камайтирилди, уюштирилиши мумкин бўлган жиноятларнинг олди олинди.

ХУЛОСА ВА ТАКЛИФЛАР

Умумлаштириб айтганда, кинчи жаҳон уруши йилларида ички ишлар органларининг фаолияти кўплаб қийинчиликлар билан кечди. Сабаби уруш ҳолати эълон қилингандан кейин, республика ички ишлар органлари малакали ходимларининг катта қисми фашистларга қарши жангларда юксак қаҳрамонлик ва жасурлик тимсолини намоён этди.

REFERENCES

1. Ўзбекистон Республикасиз Президенти Шовкат Мирзиёевнинг 2019 йил 23 октябрдаги ПҚ-4495-сонли “Иккинчи жаҳон урушида қозонилган ғалабанинг 75 йиллигини муносиб нишонлаш тўғрисида”ги Қарори.
2. ССР в годы ВОВ (1941-1945 гг). Диссертация на соис. уч. степ.канд. юрид. наук. - Ташкент, 1972. - С.42.
3. Алимов Х. Административная деятельность милиции Узбекской ССР в годы Великой Отечественной войны (1941–1945 гг.): Дис. ... канд. юрид. наук. – Т., 1972;
4. Самарқанд вилояти ИИБ Ахборот марказининг махсус фонди, Обшие приказы, 44-варак.



АҲОЛИ МИГРАЦИЯСИНИНГ ЁШЛАР МАЪНАВИЯТИГА ТАЪСИРИ

Азиз Хамидуллоевич Абдуллаев

Ўзбекистон Миллий университети 2-босқич магистранти

АННОТАЦИЯ

Ушбу мақолада аҳоли миграциясининг Ўзбекистон Республикасидаги ёшлар маънавиятига таъсири, Янги Ўзбекистонда миграция соҳасидаги ислохотларнинг моҳияти, миграциянинг жамиятимизда қарор топган миллий маънавий қадриятлар тизимининг трансформациясига сабаб бўлаётганлиги, ушбу соҳада мавжуд муаммолар ва уларни ечиш учун лозим бўлган вазифалар, истиқболда юртимизда маънавий муҳит ва аҳоли миграциясининг ўзаро таъсирлашувини тадқиқ этиш билан боғлиқ муаммолар ҳақида сўз юритилган. Хусусан, сўнгги йилларда юртимизда миграцион сиёсатда амалга оширилаётган ислохотлар, хориждаги ўзбек диаспоралари билан икки томонлама фойдали ҳамкорлик алоқаларининг ўрнатилаётганлиги, меҳнат муҳожирларининг миграциягача махсус тайёрлов курсларида ўқитиш тизими ташкил этилганлиги, хавфсиз, тартибли ва қонуний меҳнат миграцияси концепциясининг яратилганлиги таҳлил этилган.

Калит сўзлар: миграция, ёшлар маънавияти, маънавий муҳит, меҳнат муҳожирлари, меҳнат миграцияси.

ABSTRACT

In this article, the influence of population migration on the spirituality of young people in the Republic of Uzbekistan, the nature of reforms in the field of migration in New Uzbekistan, the fact that migration is the cause of the transformation of the national moral value system established in our society, the existing problems in this area and the tasks necessary to solve them, the interaction of the spiritual environment and population migration in our country in the future Research problems are discussed. In particular, the reforms implemented in the migration policy in our country in recent years, the establishment of mutually beneficial cooperation relations with Uzbek diasporas abroad, the establishment of a training system for labor migrants in special training courses before migration, and the creation of the concept of safe, orderly and legal labor migration were analyzed.

Keywords: migration, youth spirituality, spiritual environment, labor migrants, labor migration.

КИРИШ

Миграция ходисаси XXI асрга келиб дунё сиёсий ландшафтнинг ўзгариб кетишига сабаб бўлаётган энг йирик глобал муаммолар каторидан ўрин эгаллади. Зеро, миграцияга сабаб бўлувчи манбалар орасида сиёсий омилнинг мавқеи мисли кўрилмаган даражада ортиб бормоқда. Айни пайтда глобаллашувнинг салбий таъсири ва оқибатлари туфайли миграция жараёнлари мохиятан мураккаблашиб, ўта зиддиятли тус олмоқда. Сўнгги йилларда ривожланган давлатларда миграция муаммосини хал қилиш учун иқтисодий ва сиёсий чора-тадбирлар кўраётганлиги ҳақидаги далиллар миграция борасидаги замонавий ёндашувлар, концепцияларни қиёсий таҳлил этиш, глобаллашув турли таъсирларини кучайиши шароитида рўй бераётган миграция ходисасидаги етакчи тенденцияларни асослашга алоҳида катта эътибор қаратиш зарурати мавжудлигидан далолат беради.

АДАБИЁТЛАР ТАҲЛИЛИ ВА МЕТОДОЛОГИЯ

Ўзбекистонлик олимлардан Э.М.Муҳиддинов, С.А.Ишанходжаев, Л.Х.Исоқов, Ш.Т.Тилибаева каби тадқиқотчилар миграциянинг мамлакатимизга таъсири, ушбу феноменнинг ижтимоий, ҳуқуқий, сиёсий оқибатлари каби жиҳатларини ўрганишган. Ф.Я.Пармоновнинг илмий изланишларида миграция жараёнлари трансформациясига таъсир кўрсатувчи ижтимоий омилларни тадқиқ этилиб, соҳа бўйича мутасадди ташкилотларнинг миграцияга оид фаолияти самарадорлигини оширишга эътибор қаратилган. Д.А.Маджидова, Д.Ғ.Хусанова, А.А.Базаров, Б.А.Акбаров, Н.Х.Зохитова, М.Ш.Яхьяева, Н.М.Сайдалиева, Д.Муйдинов, С.Алимовлар томонидан меҳнат мигрантларини ижтимоий қўллаб-қувватлаш ва реинтеграция қилишнинг ижтимоий-психологик жиҳатлари ўрганилиб, илмий-амалий тавсиялар тақдим этилган.

Тадқиқотда билишнинг анализ ва синтез, умумлаштириш, ижтимоий сўров, қиёсий таҳлил усулларида, шунингдек, тарихийлик, ўзаро алоқадорлик, тизимлилик тамойилларидан фойдаланилган.

МУҲОКАМА ВА НАТИЖАЛАР

Дарҳақиқат, бугунги кунда халқаро миқёсдаги асосий мавзулардан бири халқдро миграция масаласидир. Халқаро миграция борасидаги тадқиқотлар икки парадигмадан келиб чиқмоқда. Биринчи ва асосий парадигма бу миграциянинг келиб чиқиш сабабларини ўрганувчи йўналиш, иккинчи парадигма эса миграциянинг таъсирини ўрганувчи йўналиш ҳисобланади.

Бундай икки хил ёндашувни асослайдиган бўлсак, бугунги кунда миграция глобал миқёсда ошиб бораётганлиги, ҳар бир минтақа ва давлатда хорижликларни учратиш одатий

холга айланаётганлиги, бу нафақат иш ёки таълим олиш мақсадларида балки, туризм, соғликни сақлаш ёки умуман яшаш каби бир канча мақсадларда ривожланиб, кенгайиб бораётганлиги ва бу бир имкониятлар эшиги сифатида кўз олдимизда гавдаланишини таъкидлашимиз мумкин. Шу билан биргаликда, халқаро миграциянинг чегара билмай ўсиб бориши, кўплаб муаммоларни хусусан, террорчилик хавфларининг ошиб бориши, ноқонуний миграция ва одам савдоси каби жиноятларнинг содир этилиши, миллий анъана ва кадриятларга путур етказадиган кўп маданиятли жамиятларнинг пайдо бўлиши ва бунга қарши баъзи давлатларда ксенофобия, иркчилик каби социал-психологик муаммоларнинг ҳам манбасига айланаётганлигини таъкидлашимиз мумкин.

Замонавий дунёда глобаллашув тенденциялари Ер сайёрасида яшаётган ҳар бир инсон ҳаёти, турмуш тарзига ўз таъсирини кўрсатмоқда. Жумладан, постиндустриал жамиятда аҳоли миграцияси ҳам глобаллашиб, дунёнинг деярли барча минтақалари, мамлакатлари, жамиятларини ўз домига тортмоқда. Мамлакатлар ё мигрантларни қабул қилувчи реципиент давлатга ёки уларни халқаро майдонга тақдим этувчи донор мамлакатга ёхуд бир вақтнинг ўзида ҳам реципиент, ҳам донор давлатга айланмоқда, бу жараёндан ҳеч қайси давлат четда қолгани йўқ. Хусусан, бугунги глобал миграция жараёнлари Ўзбекистон Республикасида ҳам давлат ва жамиятнинг иқтисодий, ижтимоий, маънавий, маданий, сиёсий фаолиятига ҳам бевосита, ҳам билвосита ўз таъсирини ўтказмоқда.

Мустақилликнинг дастлабки йилларидаги ишсизлик, иқтисодий қийинчиликлар, ижтимоий ҳимоя тизимидаги камчиликлар каби муаммолар сабабли Марказий Осиё республикаларида, шу жумладан, Ўзбекистон Республикасида ҳам меҳнат миграцияси иқтисодий ва ижтимоий муаммоларнинг ечимларидан бири сифатида қабул қилинган. Бугунги кунга келиб эса Ўзбекистон халқаро миқёсда асосан эмигрант яъни мигрантларни тақдим этувчи мамлакатга айланди. Статистик маълумотларга кўра, 2022 йил 1 октябрь ҳолатида Ўзбекистон Республикасининг доимий аҳолиси сони 35,8 миллион нафардан ортиқ. Бандлик ва меҳнат муносабатлари вазирлиги ҳузуридаги Ташқи меҳнат миграцияси агентлигининг маълумотига кўра, 2021 йил январь ойи ҳолатида 1,7 млн нафар юртдошларимиз меҳнат муҳожирлиги сифатида чет элда меҳнат қилмоқда. Демак, расмий маълумотларга асосланиб, Ўзбекистоннинг меҳнатга лаёқатли ёшдаги умумий аҳолисининг деярли 8,5 фоизи, доимий ўртача аҳолининг эса деярли 5,0 фоизини ишлаш мақсадида мамлакатни қонуний тарзда тарк этган деб ҳисоблашимиз мумкин. Қолаверса, таълим, даволаниш каби мақсадларда чет элга кетган, бошқа давлатда қамада уч ой истиқомат қилган инсонлар ҳам мигрант сифатида тасниф

қилинади. Баъзида эса ўзбекистонлик мигрантлар иммиграцион тартибларга ҳилоф равишда (иллегал миграция) ёки миграция мақсадини ўзгартирган ҳолатда кўрсатиб (масалан, туризм, шахсий мақсадлар каби) мамлакатни тарк этишади. Афсуски, мамлакатимизда ҳозирча ташқи мигрантларнинг аниқ миқдорини таҳлил қилган маълумотлар базаси ёки статистик ҳисоботлар мавжуд эмас. Қандай асос билан бошқа мамлакатга кетилишидан қатъий назар, ташқи миграция маълум даражада жамиятимиздаги маънавий муҳитга таъсир этмоқда. Инсонларнинг бошқа давлатлар, ижтимоий ва маънавий муҳит, қадриятлар тизими билан алоқага киришиши фақатгина ўзларининг тақдирига эмас, давлат ва жамиятнинг келажасига, хусусан, мамлакатдаги маънавий муҳитнинг тараққиётига ҳам ўз таъсирини кўрсатади. Шу сабабли ҳам, Ўзбекистон Республикасида давлат миграция жараёнини, фуқароларнинг ишлаш, таълим олиш мақсадида чет элга кетишларини, хорижда истиқомат қилишларини ҳамда қайтиб келишларини тартибга солишнинг маълум тизими шакллантирилган. Давлатнинг миграцион сиёсати умуминсоний ва миллий ахлоқий қадриятлар, инсонпарварлик, миллатпарварлик, ватанпарварлик, халқлараро ҳамжиҳатлик, бағрикенглик каби ахлоқ тамойилларига асосланади. Хусусан, мамлакатимизнинг миграция билан боғлиқ қонунчилик тизими ҳам гуманизм, миллатпарварлик, ватанпарварлик каби ахлоқий тамойиллар асосида шакллантирилган.

Ўзбекистонда мигрант ота-онанинг фарзандлари кўпинча васийлар вазифасини бажаруви қариндош-уруғлар, оила аъзоларининг қарамоғида қоладилар. Бундай болалар ривожланиш нуқсонлари, психосоциал ва ҳиссий муаммоларга дуч келиши мумкин бўлиб, бунда ота-оналарнинг сафардалиги болага ғамхўрлик қилишда муаммолар туғдиради. Ота-оналарнинг миграцияси, хусусан, боланинг таълимига, соғлиғига ва ижтимоий ҳолатига салбий таъсир кўрсатиши кузатилмоқда. Ота-оналарнинг сафарда бўлиши боланинг овқатланиши, таълим олиш даражасига салбий таъсир қилиши ҳамда депрессия ҳолатини келтириб чиқариши мумкин бўлган уй юмушлари ва унинг зиммасига юклатилган масъулият боланинг эрта улғайишига сабаб бўлади.

Ота-оналарнинг миграцияси болаларнинг ижтимоий ҳимоя қилиш, сифатли таълим олиш, ота-она тарбиясини олиш ва жамиятда иштирок этиш ҳуқуқларини амалга ошириш имконини бермайди. Миграциянинг ижтимоий оқибатларини тан олиш, васийлар қарамоғида қолган болаларга ота-она миграциясининг салбий таъсирини камайтиришга қаратилган далилларга асосланган сиёсат ва дастурларни қабул қилишдаги муҳим қадамдир. Шу маънода, миграция болаларнинг Бирлашган Миллатлар Ташкилотининг Бола ҳуқуқлари тўғрисидаги конвенциясида кўзда тутилган ҳимоя қилиниш, таълим олиш, жамиятдаги иштироки ва мустақил қарорлар

қабул қилиш ҳуқуқларини кафолатлай олмайди (UN-CRC, 1989).

Умуман олганда, кўп сонли оилаларнинг фикрига кўра, миграциянинг ижобий таъсири салбий таъсиридан кўра салмоқлидир. Чет элда ишлайдиган оила аъзолари томонидан юборилган пул жўнатмалари оилаларнинг иқтисодий заифлигини камайтириши мумкин. Тадқиқотлар шуни кўрсатадики, ўтказилаётган молиявий маблағлар эвазига оилалар ўз турмуш шароитларини яхшилашлари, ўқув материалларини сотиб олиш, соғлиқни сақлаш хизматларидан ва бошқа шу каби имкониятлардан фойдаланишлари мумкин.

Аммо, пул ўтказмалари оилаларнинг эҳтиёжларини, хусусан болаларнинг психологик фаровонлигини тўлиқ қондириш учун етарлими ёки йўқми ҳануз тасдиқланмаган. Ота-оналарнинг миграцияси сабабли, назоратсиз қолган болалар оиланинг бузилиши оқибатларидан жабр чекишлари, етарлича ғамхўрлик кўрмасликлари ва институтилизация хавфига дуч келишлари мумкин. Бу, айниқса, болаларнинг психологик ва ҳиссий саломатлигига таъсир қилиши мумкин.

Баъзи ҳолларда, болалар одатда ака-ука ва опа-сингилларга ғамхўрлик қилиш, уй юмушларини бажариш ва қишлоқ хўжалиги ишлари каби катталар томонидан бажариладиган ишларга жалб қилиниб, бу уларнинг таълим олиши ва бўш вақтларини ўтказишларига халақит бериши мумкин.

Хусусан, тадқиқотлар давомида болалар учраши мумкин бўлган учта асосий потенциал салбий таъсир аниқланди:

1. Болага ғамхўрлик қилиш. Тадқиқотлар шуни кўрсатадики, ўзбекистонлик меҳнат муҳожирларининг аксариятининг фарзандлари бўлишига қарамай, улар ёлғиз ўзлари миграция қилишни афзал кўрадилар ва кўп ҳолларда болаларни ота-онанинг бири ёки биронта қариндошнинг назорати остида қолдирадилар ёки баъзи ҳолларда уларни интернат шаклидаги муассасаларга жойлаштирадилар.

Оталар миграция қилганида, оналар одатда болаларнинг асосий ҳомийси ҳисобланади. Ота- она миграция қилган ҳолларда қариндошларнинг васий сифатида жалб қилиниши энг кенг тарқалганлигини кузатиш мумкин. Кўп ҳолларда, қариндошлар томонидан кўрсатиладиган ғамхўрлик болалар учун энг хавфсиз ва барқарор муҳит саналади. Бироқ, бундай васийлик расмий равишда расмийлаштирилмайди ёки тегишли органларда рўйхатдан ўтказилмайди ва васийлар иқтисодий муаммоларга дуч келган ҳолатларда, болалар бепарволик, эксплуатация ва таҳқирлаш хавфи остида қоладилар.

2. Болаларнинг психологик ҳолатига таъсири. Оиладаги вазиятдан қатъи назар, болаларнинг аксарияти миграция пайтида ота-оналарини соғинадилар. Тадқиқот натижалари шуни кўрсатадики, ота-оналарнинг миграцияси болаларнинг эмоционал фаровонлигига

энг жиддий таъсир кўрсатади.

Тадқиқот шуни кўрсатдики, оталар миграцияси болаларнинг эмоционал фаровонлигини энг паст кўрсаткичга олиб тушади: отасиз яшаган болаларнинг аксарияти кайфиятнинг тушиши ва ғамгинлик ҳисси вужудга келишини қайд этишди. Бундан ташқари, кам таъминланган оилаларда ота-оналарнинг сафарда узоқ вақт бўлишлари ҳам болаларнинг ҳиссий ҳолаига салбий таъсир кўрсатади. Болалар ота-оналарини кўмсаган ҳолларда, улар стресс ҳолатига тушиб, бу ўз навбатида уларнинг кайфиятлари ва фъел-атворларидаги ўзгаришларга сабаб бўлади ва болаларнинг психологик фаровонлигининг бошқа жиҳатларига салбий таъсир кўрсатади.

3. Болаларнинг ҳимояси ва фаровонлигига таъсири. Ота-оналар миграция қилиб, ўз фарзандларини ташлаб кетишга мажбур бўлганларида, уларнинг фаровонлиги ва ҳимоясига жиддий зиён етади.

Таҳлиллар шуни кўрсатадики, васийлар одатда болаларни тарбиялаш ва назорат қилишнинг турли усулларида фойдаланадилар. Болаларнинг 7 фоизга яқини жисмоний жазолалардан, уч фоизи оиладаги зўравонликлардан ва 6 фоизи мактабдаги таҳқирлашлардан азият чекади.

Болаларнинг учдан бир қисми ота-оналарининг миграциясидан сўнг ўз зиммаларига уй юмушлар, болаларни парвариш қилиш ва ака-ука ва опа-сингилларга ғамхўрлик қилиш билан боғлиқ бўлган қўшимча мажбуриятларни оладилар. Болаларнинг ўзлари қўшимчаюмушларни ўқиш ёки ҳаётнинг бошқа соҳаларига ҳалақит берадиган омиллар қаторига қўшмайдилар. Шунга қарамай, таҳлил шуни кўрсатадики, уй юмушлари кўламнинг кенгайиши болаларнинг кайфиятига салбий таъсир кўрсатади.

ХУЛОСА

1. Мигрант оилалардаги болаларни қариндошлари томонидан васийликка олинишини таъминлаш зарур. Аҳолига ушбу жараёни амалга оширишида қуйидаги чора-тадбирлар қўл келиши мумкин:

- Расмий васийлик ва уни расмийлаштирмасликнинг салбий оқибатлари тўғрисида оилалар ва жамоалар ўртасида тарғибот-тушунтириш ишларини ташкил этиш.
- Рўйхатга олиш ва ҳужжатларни тўплаш жараёнида васийларга ёрдам бериш
- Васийликни расмийлаштириш жараёнини оддийлаштириш
- Ҳуқуқий кўмак ва маслаҳатлар таклиф қилиш

2. Болалар ва уларнинг оилалари учун меҳнат миграциясининг даражаси ва унинг оқибатларини тушуниш

учун Ўзбекистон ҳукуматидан кўпроқ миллий тадқиқотлар ўтказилиши талаб этилади. Масалан, интернат шаклидаги муассасаларга жойлаштирилган миграция таъсирига учраган болалар ҳамда зўравонлик ва камситиш қурбонлари бўлган болаларга алоҳида эътибор қаратилиши шарт.

3. Кам таъминланган оилаларни қўллаб-қувватлаш учун этарли ресурсларни ажратиш ва бундай дастурларнинг таъсирини кузатувчи мониторинг механизмларини такомиллаштириш орқали Ўзбекистонда ижтимоий ҳимоя тизимини миллий ва минтақавий даражада такомиллаштириш.

4. Одамларнинг бошқа мамлакатга ёки минтақага миграция қилишга қарор қилишларидан аввал, уларни миллий меҳнат бозорида мавжуд бўлган имкониятлар ҳақида хабардор қилиш. Маҳаллий фабрикалар, фермерлик хўжаликлари ва бошқа соҳага ихтисослашган корхоналар сони ошиб, мамлакатда иш кучига бўлган талаб ўсиб бораётган бир даврда, аҳолига доимо ҳам мавжуд имкониятлар тўғрисида маълумот берилмайди ёки улар этарли кўникмаларга эга эмас. Мавжуд иш жойлари ҳақида кенгроқ маълумот тарқатилиб, миграция қилишни ўйлаётган шахслар, айниқса фарзандли аёллар учун касбий тайёргарлик курслари ташкил этилиши мумкин.

5. Тиббий хизматлардан бутун Ўзбекистон бўйлаб фойдаланиш имкониятларини яхшилаш, бунда олис ҳудудларда жойлашган оилаларни самаралироқ қамраб олишни таъминлаш. Ҳар бир вилоятда мобил тиббий пунктларини ташкил қилиш ва жамоа аъзоларининг билимларини ошириш ечим бўлиши мумкин. Мажбурий эмлашлар жадвалига А гепатитига қарши вакциналарни киритиш ва у билан барча болаларни бепул таъминлаш (батафсил маълумот олиш учун кенг миқёсда эмлаш бўйича тадқиқотлар ўтказинг).

6. Вилоятлар даражасида 0 дан 6 ёшгача бўлган болалар учун мактабгача **таълим хизматларини яхшилаш**. Кичик ёшдаги болаларни мактабгача тарбия муассасалари хизматлари билан қамраш оналарга ишга жойлашиш имкониятларини кенгайтиради. Кам таъминланган оилаларга хусусий хизматлардан фойдаланиш ва зарур вакциналарни олиш учун субсидиялар ажратиш.

7. Ўзбекистон бўйлаб **норасмий таълим дастурларининг** хилма-хиллиги, оммавийлиги ва улардан фойдаланиш имкониятини юқори малакали мутахассислар ва мактаблар билан доимий алоқалар асосида таъминлаш тавсия этилади. Ушбу кўмак ота-оналар миграциясининг таъсирига энг кўп учрайдиган кичик ёшдаги болаларнинг ёши ва эҳтиёжларини ҳисобга олиши керак.

8. Мигрант оилалари болаларнинг зиммасига уларни норасмий таълим жараёнига жалб қилинишига тўсқинлик қилиши мумкин бўлган ортиқча уй юмушлари тушмаслиги

учун кундалик уй ишларини бажаришда **қўшимча ёрдам ва кўрсатмалар** билан таъминланишлари зарур.

9. Мактаблар ва маҳаллаларда (шу жумладан, муҳожир оилалардаги болалар билан бирга) хавф остида бўлган болаларни аниқлаш, баҳолаш ва ижтимоий хизматларга йўналтиришнинг **аниқ тизимини ишлаб** чиқиш жуда муҳимдир. Маҳаллаларда болаларни ижобий тарбиялаш мавзусида умумий таълим кампаниялари уюштирилиши зарур (мисол учун, зўравонликсиз самарали тарбиялаш усуллари, рағбатлантириш ва самарали мулоқот қилиш кўникмалари).

Миграция болаларнинг эмоционал фаровонлигига энг жиддий зарар келтирганлиги сабабли, мактабларда, коллежларда ва маҳаллий жамоаларда миграция таъсирига учраган болаларга профессионал психо-социал ёрдам хизматларини ривожлантириш ва кенгайтириш жуда муҳимдир. Ушбу ёрдам ёшга қараб мослаштирилиши ва ота-она миграцияси таъсиридан энг кўп азият чекган ёш болаларга қаратилиши лозим. Мактабларда ишлайдиган психологларга маълум бир мақсадли гуруҳ, хусусан, муҳожирларнинг болалари билан ишлаш бўйича қўшимча ўқув машғулоти ташкиллаштирилиши шарт. Мактабларда таҳқирлашларга қарши курашиш ва хавфсиз ўқув муҳитини таъминлаш бўйича комплекс дастурлар ва стратегиялар ишлаб чиқиш шарт.

REFERENCES

1. <https://parliament.gov.uz/uz/events/committee/34644/>
2. Алимов Сардор Комил ўғли. Аҳоли миграцияси ижтимоий-ахлоқий муҳит трансформацияси омили сифатида. Фалсафа фанлари бўйича фалсафа доктори (PhD) диссертацияси автореферати. 2022. <http://library.ziyonet.uz/uz/book/123332>
3. «Ўзбекистонда болалар ва ёшларини ижтимоий ҳимоя қилиш миллий тизимини яратиш». ЮНИСЕФ ҳисоботи (2020) <https://www.unicef.org/uzbekistan/en/reports/building-national-social-protection-system-fit-uzbekistans-children-and-youth>

ЗАМОНАВИЙ АХЛОҚИЙ НАЗАРИЯДАГИ ИЖТИМОИЙ АДОЛАТ: МУАММОЛАР ВА ЕЧИМЛАР

С. Ҳ. Султанов

Ташкент давлат транспорт университети “Ижтимоий фанлар” кафедраси
доценти

АННОТАЦИЯ

Ушбу мақола замонавий ахлоқий назариядаги ижтимоий адолатнинг намоён бўлиш хусусиятлари, унинг жамият олдида турган муаммолари батафсил илмий жихатдан ёритилган. Ижтимоий адолатнинг дистрибутив тамойил (парадигма)ларини ғарб файласуфларининг илмий қарашлари орқали таҳлил ва хулосалар бериш назарда тутилган. Бундан ташқари замонавий ахлоқий назариядаги ижтимоий адолатнинг қарор топишида илмий асосланган ечимлар таклиф этилган.

Калит сўзлар: Ижтимоий тузум, дистрибутив тамойил, Меритократия, утилитар тамойил, либертар деонтология, Натуралистик модел, Парето принципи.

КИРИШ

XX асрнинг сўнгги учдан бирида адолатли ижтимоий тузум масалаларида Ғарбнинг ахлоқий назариясига қизиқишнинг сезиларли даражада ошишига олиб келди, адолат назариясининг муаммоли соҳаси қуйидаги контурларни олди. Демократик ижтимоий тузумни, расмий фуқаролик тенглигини ва бир қатор асосий шахсий эркинликларни таъминлашни талаб қиладиган ҳуқуқий ёки сиёсий адолат масалалари бўйича тахминий консенсус фонида адолатли ижтимоий-иқтисодий тақсимлаш масаласи жуда мунозарали бўлиб чиқди. Айнан шу мавзу анъанавий равишда «ижтимоий адолат» деб номланади. Адолат назариясининг концептуал ривожланиши турли хил тақсимловчи парадигмаларни аниқлаштириш ва улардан бирон бирига устунлик беришга имкон берадиган оқилона асосларни излаш билан боғлиқ бўлиб чиқди. Бунда, тушунчаларнинг кенг доирасига қарамасдан, уларнинг умумий тенденцияси бугунги кунгача сақланиб қолган, буни меъёрий ва эпистемологик бирлашиш тенденцияси деб аташ мумкин. Бироқ, шу пайтгача маълум асослаш мантиқлари ва дистрибутив парадигмалар ўртасида аниқ боғлиқлик ҳали шаклланмаган. ундан ягона дистрибутив тамойил (парадигма) келиб чиқиши керак.



АДАБИЁТЛАР ТАҲЛИЛИ ВА МЕТОДОЛОГИЯ

а) дистрибутив парадигмаларнинг анъанавий тўплами

Ижтимоий-иқтисодий тақсимот соҳасида учта асосий тақсимловчи парадигмани ажратиб кўрсатиш мумкин, улар ушбу имтиёзларни тақсимлашнинг турли мезонларини белгилайдилар, уларнинг эгаллиги маълум бир ижтимоий тизим доирасида шахснинг нисбий фаровонлиги ҳақида гапиришга имкон беради. Биринчидан, бу эгалитар парадигма бўлиб, бунда инсон эҳтиёжларининг тахминий тенглиги мезон ҳисобланади. Қуйидагиларни бундай тенгликнинг қонуний тимсоли деб ҳисоблаш мумкин: а) тенг якка тартибдаги мулк, асосан меҳнат;

б) истеъмолчиларнинг жамоа (жамоат) мулкига тенг кириш ҳуқуқи, ва ниҳоят;
в) ушбу мулкка эга бўлган шахсларнинг фаолияти натижаларини қисман тенглаштирувчи тузатиш. ижтимоий институтлар ва истеъмолда тенгсизликни келтириб чиқарадиган табиий жараёнлар.

Биринчиси, замонавий шароитда Руссо идеали мутлақо архаикдир.

Иккинчи дистрибутив парадигма муносиб тақсимланишни назарда тутди. У кўпинча меритократик тушунча деб аталади. Меритократик контекстда, тенгликдан фарқли ўлароқ, одамларга тенг муносабатда бўлиш ғояси пропорционал тенглик призмаси орқали талқин қилинади («Тенг бўлмаганлар учун тенглик тенг бўлмайди» деган машҳур Платон баёноти руҳида). Ушбу концепциянинг биринчи тезиси шундан иборатки, нуфузли ижтимоий лавозимларга кириш фақат ижтимоий муҳим функцияларни бажаришга қодир бўлган шахслар учун очиқ бўлиши керак ва улар буни амалга оширишга қодир бўлган даражада бўлиши керак. Адолатни меритократик тушунишнинг парадигматик асоси - бу Аристотелнинг ғояси. Шу сабабли, хизмат тушунчаси ирсий-аристократик кадр-қимматдан қатъий чегараланган ва шахснинг ижтимоий-тарихий илдизларидан ташқарида олинган кадр-қимматини тавсифлайди. Меритократик концепциянинг иккинчи тезиси - бу хизмат нафақат функционал ижтимоий мавқеларга эга бўлишни, балки улар билан боғлиқ ижтимоий мақомнинг тўлиқлигини ҳам аниқлаши керак, деган ишонч. Ижтимоий аҳамиятга эга функцияларни амалга ошириш хурмат белгиларига, шунингдек, истеъмол товарларига тегишли мутаносиб равишда тенг бўлмаган ҳақ тўлаш билан боғлиқ бўлиши керак. Ушбу дистрибутив парадигма доирасида радикал ва мўътадил ўзгаришлар аниқ ажралиб туради. Радикал версия гўёки нолайик тенгсизликларни келтириб чиқарадиган институтларни (оила, ҳадя ва мерос ҳуқуқига эга бўлган шахсий мулк ва бошқалар) йўқ қилишни, шахсларни

уларнинг қобилиятларига (биринчи, потенциал) мувофиқ қатъий расмий рейтингини талаб қилади. Кейин, муайян фаолият соҳасида синовдан ўтказилади. Бироқ, меритократиянинг радикал версияси, аввалги радикал эгалитаризм каби, ўз моҳиятига кўра, инсон табиатини енгиш лойиҳаси бўлиб, уни адолат тушунчаси чекловлари нуктаи назаридан обрўсизлантиради. Ўртача меритократик лойиҳа бошқача кўринади.

Учинчи тақсимловчи парадигма тарафдорлари учун адолат мулкка қонуний эгалик қилиш ва шу билан боғлиқ барча ижтимоий афзалликлардан фойдаланишдан иборат. Ушбу парадигма замонавий ижтимоий ахлоқдаги либертар анъанага мос келади. Унинг асосий тезиси марказлашган бошқарув аппарати томонидан ресурсларни адолатли тақсимлашнинг ҳар қандай схематик схемаларини рад этишдир. Шу муносабат билан «адолат» ёки, ҳеч бўлмаганда, «ижтимоий адолат» тушунчаси жиддий шубҳа остида қолади. Агар маълум бир мулк жисмоний шахс томонидан меҳнат ёки тадбиркорлик фаолияти асосида олинган ёки фирибгарлик ва зўравонлик содир бўлмаган ҳолатларда унга бошқа шахслар томонидан берилган бўлса, у қонуний равишда уларга эгалик қилади ва ҳеч ким бундай эгалик қилишни адолатсиз деб эътироз билдира олмайди.

Ижтимоий-ахлоқий назария сифатида либертар ёндашувнинг асосий қийинчиликлари орасида унинг асосий тенглик ахлоқий ғояларидан, ўз қўшнисининг фаровонлиги учун ғамхўрлик қилиш императивидан ва ахлоқнинг бошқа аксиомаларидан яққол ажралиб туришидир. Ижтимоий ва иқтисодий либертаризм, жиддий чекловлардан ташқари, ахлоқий позиция сифатида эмас, балки эгасининг худбинлигининг оддий мафкуравий акси сифатида қарайди.

б) ижтимоий адолатни назарий асослашнинг парадокслари

Адолатни оқлашнинг турли мантиқларига келсак, улар қуйидаги асосий моделлар билан ифодаланади: интуитивистик, утилитар, натуралистик, контракт.

Дистрибуторлик сиёсатини асослашнинг биринчи усули - бу бизни у ёки бу тарқатиш вариантини энг адолатли деб танлашга мажбур қиладиган оқилона аниқ бошланғич нукталарга мурожаат қилишдир. Ҳар қандай ижтимоий тизим доирасида таъминланиши шарт бўлган, ажралмас шахс ҳуқуқ ва эркинликлари асосида қурилган адолат тушунчаси бунга мисолдир. Улар тўғридан-тўғри барча одамларнинг бир-бири учун ҳақиқий аҳамиятидан қатъи назар, тенг қадрият ғоясини ифодалайди. Шундай қилиб, тақсимловчи адолат муаммосига нисбатан

қўлланиладиган ажралмас ҳуқуқлар деонтологияси, биринчи навбатда, меритократик парадигмага қарши кучли тенглик юклайди. Бироқ, тенг ҳуқуқли хулосалар унинг учун олдиндан айтиб бўлмайдиган хулоса эмас. Шахсий ҳуқуқлар бир ҳил яхлитликни ташкил этмайди. Улар салбий (ёки «биринчи авлод» ҳуқуқлари) бўлинади, улар ҳуқумат ва бошқа одамлар автоном шахнинг ҳаётига аралашидан сақлайдилар ва ижобий (ёки иккинчи авлод ҳуқуқлари) ҳар бир шахс кафолатланади. фаровонликнинг маълум даражаси. Турли ҳуқуқларнинг устуворлиги ва амалга оширилиши жуда бошқача норматив тавсияларни талаб қилади.

Биринчи авлод ҳуқуқларининг муҳимлигини таъкидлаган ҳолда, ҳар қандай қайта тақсимлашни жамиятнинг энг муваффақиятли аъзоларидан фойдаланиш, уларни мустақил шахс сифатида «бекор қилиш» ва шу билан уларнинг инсоний қадр-қимматини жиддий камситиш деб ҳисоблайдиган либертар деонтология шаклланади (Р. Нозик). Бироқ, агар биринчи авлод (фуқаролик ҳуқуқи устунлик қиладиган) ҳуқуқларини амалга ошириш бевосита ижтимоий-иқтисодий ҳуқуқларга риоя қилишга боғлиқ бўлса, адолатни оқлашнинг интуитив мантиғи доирасида бошқача талқин устунлик қилади. истеъмол даражасини тенглаштириш ҳисобланади.

Адолатли тақсимотни асослашнинг иккинчи модели утилитардир. Утилитар тафаккурда фундаментал ахлоқий тенглик асоси юқорида қайд этилган, Ж. Бентамга тегишли формула билан ифодаланади. Бироқ, утилитар тақсимот тушунчаларининг ҳақиқий эгалитаризм даражаси ресурсларни тақсимлашнинг у ёки бу варианты томонидан яратилган умумий фойдалиликни ўзгартирадиган бир қатор шартларга боғлиқ. Мисол учун, агар киши фойдалиликни шахсларо таққослашнинг ўта қийинлиги ёки имконсизлиги ҳақидаги тезисга амал қилса, у ҳолда ресурсларни тақсимлаш принципи Парето принципи бўлади. Бундай ҳолда, фойдалиликни максималлаштириш мантиғи ҳар қандай тенг бўлмаган тақсимотни тасдиқлашга олиб келади, агар қайта тақсимлаш ҳар қандай шахснинг статус-кво билан солиштирганда мавқеини ёмонлашишига олиб келадиган бўлса. Бироқ, агар эркин бозор алмашинуви тизими Парето-оптимал тартиб сифатида қабул қилинса, у ҳолда фойдалиликни максимал даражада ошириш истаги бизни ўртача либертар позицияга олиб келади. Бироқ, агар шахсларо таққослашлар имкони борича эътироф этилса ва камбағалларнинг маълум миқдордаги товарларни олиши умумий фойданинг ошишига олиб келади деган тахминга асосланиб, «пасайтирувчи маржинал фойдалилик» тушунчаси қўлланилса, ҳаддан ташқари таъминланган томонидан бир

хил миқдордаги товарларни йўқотишдан кўра, утилитаризм ижтимоий адолатнинг тенглик тушунчасига айланади. Аммо утилитаризмнинг меъёрий хулосаларининг мумкин бўлган ўзгаришлари ҳам шу билан тугамайди. «Маржинал фойдалилик»ни камайтириш қонунини қабул қилгандан кейин ҳам утилитар позицияни меритократик ёки либертар парадигма фойдасига ўзгартириш мумкин. Бунинг сабаби шундаки, хизматни тақсимлаш ёки қонуний эгалликни ҳимоя қилиш жамиятнинг иқтисодий самарадорлиги ёки ижтимоий-сиёсий барқарорлигининг зарурий шарти сифатида қаралиши мумкин.

Замонавий ижтимоий ахлоқда ҳуқуқларнинг интуитивист деонтологияси ва утилитаризмнинг энг кенг тарқалган алтернативаларидан бири бу адолатли тақсимотнинг натуралистик асослаш моделидир. Натуралистик модел тарафдорлари сиёсий ва ахлоқий фалсафанинг классик, замонавийгача бўлган моделларига қайтишни таъкидлайдилар. Уларнинг асосий тезиси - инсоннинг табиий хусусиятларини ва шу хусусиятлардан келиб чиққан ҳолда, инсон тақдирининг маълум бир қиёфасини тузатиш мумкинлиги ҳақидаги даъводир. Кейин ресурсларни тақсимлашни назорат қилувчи ижтимоий механизмларнинг самарадорлиги ажралмас ҳуқуқлар кафолатлари ёки имтиёزلарни максимал даражада ошириш нуқтаи назаридан эмас, балки инсоннинг муҳим эҳтиёжларини рўёбга чиқариш ва мукамалликка эришиш учун шарт-шароитларни яратиш нуқтаи назаридан белгиланади.

ХУЛОСА

Шундай қилиб, санаб ўтилган асослаш моделлари потентсал чексиз мунозарада иштирок этади ва уларнинг ҳеч бири фақат битта дистрибутив парадигма фойдасига ишлайдиган далилларни келтирмайди. Ушбу нохуш ҳолат ижтимоий адолатни шартномавий тушунишда ҳисобга олинганга ўхшайди, бу эрда фаразий танлов учун адолатли шартларни танлаш оқилона қабул қилиб бўлмайдиган асослаш назарияларини йўқ қилишга ва дистрибутив парадигмаларнинг идеал мувозанатини аниқлашга имкон беради. Масалан, Ж.Роулс фикрича, ҳалол келишув шартлари фонид асослашнинг утилитар ва натуралистик моделлари уларнинг номувофиқлигини очиб беради, ҳуқуқларга оид сезгилар эса аниқ ва бир маъноли шаклга эга бўлади.

Бироқ, Ж.Ролснинг фаразий шартномаси назарияси томонидан таклиф қилинган хулосаларнинг бир маънолилиги ҳам жиддий савол остида. «Дастлабки позиция»даги иштирокчиларнинг фикрлаш мантиғи ва унинг натижалари турли назарийётчилар томонидан турли йўллар билан тақдим этилади. Шундай

қилиб, Ж.Харсаний рационаллик ва асосли таваккалчилик нисбатининг Ж.Роулсникидан бир оз бошқача талқинига таяниб, хаёлий шартнома иштирокчилари, гарчи улар ноутилитарликдан фойдаланган бўлсалар-да, барибир тақсимлашнинг утилитар тамойилини танлашларини таклиф қилди. танлаш пайтидаги тахминлар ҳисобланади. Ж.П.Стерба уларнинг танлови «юқори, аммо барча мумкин бўлган ижтимоий минимумларнинг энг юқориси эмас» деб айтишни таклиф қилади. Шу билан бирга, Д. Белл ноэгалитар тақсимот усулларини асослаш учун шартномавий методологиядан анча муваффақиятли фойдаланган.

REFERENCES

1. Kadamovich, Y. J., Muzaffarova, I. G., Maxmudovich, Y. B., Vохtiyarova, S. S., & Xabibullayevich, S. S. (2020). Social justice as a condition of socio-spiritual stability in society. *Journal of Critical Reviews*, 7(5), 816-818.
2. Раматов, Ж. С., Баратов, Р. Ў., Султанов, С. Ҳ., Кушаков, Ф. А., Валиев, Л. А., & Хасанов, М. Н. (2022). ҲОЗИРГИ ДАВРДА ИЖТМОИЙ АДОЛАТ ҲАҚИДАГИ ИЛМИЙ-ФАЛСАФИЙ ҚАРАШЛАРНИНГ ЎЗИГА ХОС ТАЛҚИНИ. *Oriental renaissance: Innovative, educational, natural and social sciences*, 2(9), 647-656.
3. Ramatov, J.S., & Khasanov, M.N. (2022). HISTORY OF RAILWAY CONSTRUCTION IN UZBEKISTAN: YESTERDAY AND TODAY. *Oriental renaissance: Innovative, educational, natural and social sciences*, 2 (6), 925-930.
4. Раматов, Ж. С., Хасанов, М., & Назарова, Н. Ж. (2022). МЕДИАМАДАНИЯТ ВА АХБОРОТДАН ФОЙДАЛАНИШНИНГ ИНТЕЛЛЕКТУАЛ ТАЪЛИМ ТИЗИМИНИ РИВОЖЛАНТИРИШДАГИ ЎРНИ. *Academic research in educational sciences*, 3(6), 984-988.
5. Раматов, Ж. С., Хасанов, М., & Валиев, Л. А. АУРОБИНДО ГҲОШ ҲАЁТИ ВА ИЛМИЙ ФАЛСАФИЙ МЕЪРОСИ.
6. Раматов, Ж. С., Хасанов, М., & Валиев, Л. А. (2022). ИНСОН ДУНЁҚАРАШИНИНГНИНГ ДИНИЙ ВА ДУНЁВИЙ ТАЛҚИНИ. *Central Asian Academic Journal of Scientific Research*, 2 (7), 78-82.
7. Ramatov, J., Umarova, R., Baratov, R., Jurabayev, N., & Artikova, B. (2022, June). Constructive and optimal solutions for the formation of a stable ecological situation in the Aral Sea region of Uzbekistan. In *AIP Conference Proceedings* (Vol. 2432, No. 1, p. 030113). AIP Publishing LLC.



8. Rashid Usarovich Baratov, & Nilufar Jo,,Rayevna Nazarova (2022). YOSHLAR HAYOTIY STRATEGIYASINI SHAKLLANTIRISHDA TAʼLIMNING OʻRNI. Academic research in educational sciences, 3 (TSTU Conference 1), 830-833.
9. Бобошев, З. Н., Ҳасанов, М. Н., & Нуруллаев, Э. А. (2022). АБУ НАСР ФОРОБИЙНИНГ ПЕДАГОГИКА ФАНИНИНГ АСОСЧИСИ СИФАТИДА.
10. Журабоев, Носир Юсупович, & Ҳасанов, Миршод Нўъмонович (2022). ЯНГИ ЎЗБЕКИСТОНДА ИЖТИМОЙ-ИҚТИСОДИЙ СОҲА РИВОЖИ: ИСЛОҲОТ ВА ИСТИҚБОЛ. Oriental renaissance: Innovative, educational, natural and social sciences, 2 (6), 1274-1283.
11. Ж. С. Раматов, & М. Ҳасанов (2022). МИЛЛИЙ ҚАДРИЯТЛАР – ЖАМИЯТИМИЗ БАРҚАРОРЛИГИ ВА ЁШ АВЛОД ТАРБИЯСИНИНГ МУҲИМ ОМИЛИ. Academic research in educational sciences, 3 (6), 973-979.
12. J. S. Ramatov, M. Hasanov МАФКУРАВИЙ АХЛОҚ ТАРБИЯСИНИНГ АНАМИЯТИ // Pedagogik fanlar boyicha akademik tadqiqotlar. 2022 yil. 6-son. URL: <https://cyberleninka.ru/article/n/mafkuraviy-ta-didlarni-oldini-olishda-ahlo-iy-tarbiyaning-a-amiyati> (kirish sanasi: 04.10.2022).



ЭЛЕКТРЛАШГАН ТЕМИР ЙЎЛЛАР КОНТАКТ ТАРМОҒИ ДИНАМИКАСИНИ ЎЗГАРИШИДА ТЎҒРИ МАТЕМАТИК МОДЕЛЛАШТИРИШ УСУЛИНИ ҚЎЛЛАШ

Азим ўғли Ислон Каримов

Тошкент давлат транспорт университети, «Электр таъминоти» кафедраси
ассистенти
nauka.islom@gmail.com

Иномжон Ўролов

Тошкент давлат транспорт университети, ЕТ-758 гуруҳ талабаси

АННОТАЦИЯ

Ток олишнинг тадқиқот усуллари такомиллаштиришнинг истиқболли йўналишлари (ОЭУ) тамойилидан фойдаланиш, тўғри математик моделлаштириш (ТММ) усули асосида янги сонли алгоритмларни ишлаб чиқариш лозимдир. ТММ да ўтказилган ҳисоблар - дифференциал тенгламалар тузмасдан туриб тўғридан тўғри оддий ҳисоблаш нисбатларини олиш имконини берувчи кучли воситадир. Контакт тармоғининг динамик масалаларни ечиш учун ТММ қўллаш, кўп муҳандисларга контакт осмаси элементлари: контакт сими; ушлаб турувчи трос; торлар ва фиксаторларни ҳақиқий хусусиятларни инобатга олган ҳолда математик моделларни яратиш контакт тармоғини бир нечта ток қабул қилгич билан ўзаро таъсири хусусиятлари ўрганиш имконини беради.

Фазовий ромбсимон контакт тармоғи (ФРКТ) да қўлланилувчи ток қабул қилгич билан контакт осмаси ўзаро таъсири учун ТММ методикасини қўллаш хусусиятларни кўриб чиқамиз. Контакт симини қотириш нуқталарига осилган мутлақо эгилувчан иш сифатида тасаввур қилинган. Қотириш нуқталари бир хил баландлик даражасида бўлсин ва қотирилишлар орасидаги масофа L , ипнинг чизиқли зичлиги ρ ва тортилиши K билан тавсифланади. ТММ усулининг умумий алгоритмига мувофиқ, тола n та таркибий элементга бўлади. Бунда иккала элемент ва бўлимларга тартиб рақамлари берилади.

Таркибий элемент шартли равишда уч қисмга бўлинади: ички, бу элементнинг эластик инерциял хусусиятига боғлиқ ва иккита инерциясиз чегарали ҳудудларга бўлинади.

Калит сўзлар: контакт тармоғи, ток қабул қилгич, тўғри математик моделлаштириш, охириги элементлар усули, эластиклик, тебраниш.

ABSTRACT

The highest level of detail of the contact suspension is achieved in the finite element (FEM) models. Calculation of DMM is a powerful tool that allows to obtain simple calculation relations directly, without making differential equations. Application of DMM to solve the problems of the dynamics of the contact network, gives a wide range of engineers the opportunity to create mathematical models taking into account the real characteristics of the elements of the contact suspension: a contact wire, a bearing cable, Strings and fixtures; study the interaction of contact suspension with several current collectors.

Let's consider the features of application of the DMM method to the problems of interaction of contact suspension with current collectors on the example of spatially rhomboid autocompensated contact line SRACL. Imagine a contact wire with a completely flexible thread suspended on supports. Let the suspension points be at the same height level and the distance between the supports is L . The strand is characterized by linear density ρ and tension K . According to the general DMM algorithm, the strand is divided by sections into n structural elements. Both elements and sections are assigned serial numbers.

The structural element is conventionally divided into three parts: the inner, which is attributed the elastic-inertial properties of the element, and the two non-interferential boundary regions.

Keywords: contact line, pantograf, direct mathematical modeling, finite element method, elasticity, disturbances.

КИРИШ

Ҳозирги вақтда электрлашган темир йўллар контакт тармоғида ток қабул қилгич билан контакт осмасини ўзаро таъсирини ўрганишнинг асосий усули математик моделлаштиришдир. Бу ҳолат тавсилотларнинг энг юқори даражасига контакт осмаларини моделларда охириги элемент усули (ОЭУ) ёрдамида эришилади [1,2]. Бу ерда контакт осма ўзининг таркибий элементлари орасидаги боғланишлар тўплами намоён бўлади, ҳамда ҳар бир элементнинг ҳаракати оддий дифференциал тенгламалар билан тавсифланади. Контакт осмасини алоҳида элементларга ажратиш, ҳисоблашлар хусусий ҳосилаларда дифференциал тенгламаларни ечиш орқали осонлаштирилади. Шу билан бирга, ҳар қандай контакт осмасини берилган массаси каби шартли параметрларидан фойдаланиш керак эмас. Баъзи ҳолларда мураккаб дифференциал тенгламаларни оддий дифференциал тенгламалар системасига келтириш учун охириги элементлар усули (ОЭУ) қўлланилади [3-4].

АДАБИЁТЛАР ТАҲЛИЛИ ВА МЕТОДОЛОГИЯ

Ушбу соҳада рус олимлари: Демченко А.Т., Туркин В.В. лар изланишлар олиб борган ва илмий ишларида таҳлиллар олиб бориш натижасида куйдаги усуллардан фойдаланишган. Ток олишнинг тадқиқот усулларини такомиллаштиришнинг истиқболли йўналишлари (ОЭУ) тамойилидан фойдаланиш, тўғри математик моделлаштириш (ТММ) усули асосида янги сонли алгоритмларни ишлаб чиқариш лозимдир.

ТММ да ўтказилган ҳисоблар - дифференциал тенгламалар тузмасдан туриб тўғридан тўғри оддий ҳисоблаш нисбатларини олиш имконини берувчи кучли воситадир. Контакт тармоғининг динамик масалаларни ечиш учун ТММ қўллаш, қўп муҳандисларга контакт осмаси элементлари: контакт сими; ушлаб турувчи трос; торлар ва фиксаторларни ҳақиқий хусусиятларни инобатга олган ҳолда математик моделларни яратиш контакт тармоғини бир нечта ток қабул қилгич билан ўзаро таъсири хусусиятлари ўрганиш имконини беради.

МУҲОКАМА

Фазовий ромбсимон контакт тармоғи (ФРКТ) да қўлланилувчи ток қабул қилгич билан контакт осмаси ўзаро таъсири учун ТММ методикасини қўллаш хусусиятларни кўриб чиқамиз (1-расм). ФРКТ юзавий схема билан алмашлашда сезиларли содалашган ҳисобларга эришилади, ўзаро эластиклик элемент билан боғланган контакт сими ва ушлаб турувчи тросдан ташкил топган (2-расм). Схепада контакт осма симлари: ушлаб турувчи трос ва контакт симларининг тортилиши T ва K , ушлаб турувчи трос ва контакт симлари икки баробар тортилиш кучига эга. Эластиклик элемент C қаттиқлик билан характерланади ҳамда тортиш, куч катталигига боғлиқ эмас, фиксаторга мос бириктирилганлиги тажриба натижаларидан намоён бўлмоқда [6].

Ҳар бир симнинг тортилишини доимий деб ҳисоблаймиз, ток қабул қилгичнинг кўтаришига боғлиқ эмас, контакт симларини оғирлик юкламалари қотириш оралиқлари бўйича тенг тақсимланган. Биз контакт симига таъсир қилувчи барча кучларни маълум деган тахмин қилиб чиқамиз. Бундай ҳолатда, муаммо бир нечта ташқи кучлар таъсирида контакт симининг тебраниш қонуниятини ўрнатиш учун камаяди. Бундай муаммонинг ечими [5] да келтирилган, аммо бу ерда биз ТММ усулининг ҳисобланадиган муносабатларда олиб келадиган бошланғич нуқталари ва асосий тамойилларини қисқача кўриб чиқамиз.

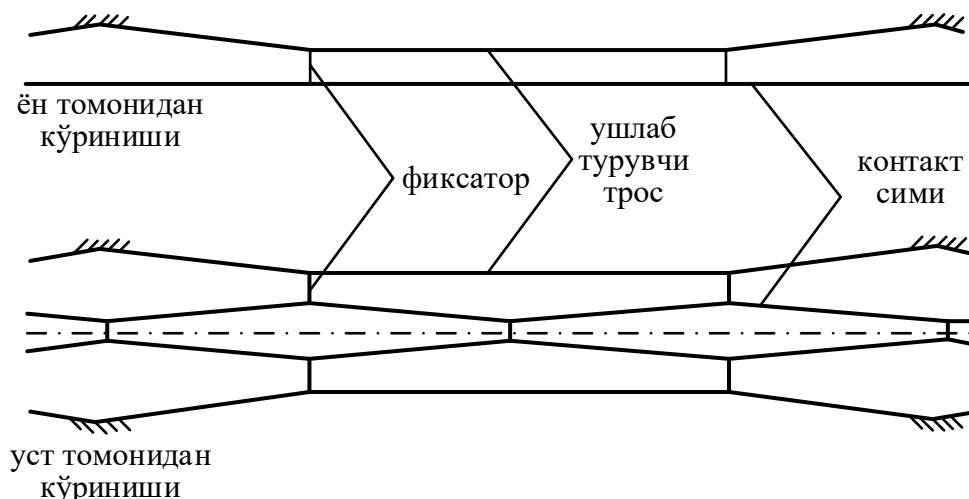

1-расм. Қотириш ораллиқларида ФРКТ элементлари жойлашуви

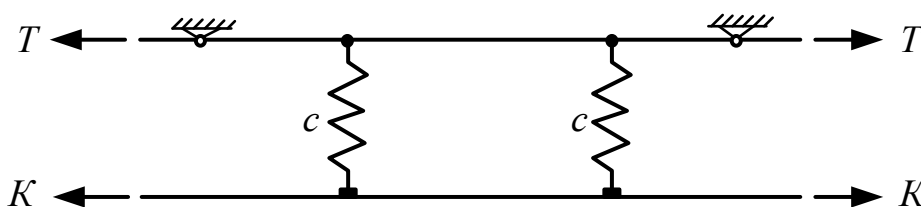

2-расм. (Бир қотириш ораллиғида) ФРКТ юзали алмашлаш схемаси

Контакт симини қотириш нуқталарига осилган мутлақо эгилувчан ип сифатида тасаввур қилинган (3 расм). Қотириш нуқталари бир хил баландлик даражасида бўлсин ва қотирилишлар орасидаги масофа L , ипнинг чизиқли зичлиги ρ ва тортилиши K билан тавсифланади. ТММ усулининг умумий алгоритмига мувофиқ, тола n та таркибий элементга бўлади. Бунда иккала элемент ва бўлимларга тартиб рақамлари берилади. Бундай ҳолатда, j чап қисмининг рақами элементлар тартиб рақамига мос келиши керак. Хусусан, биринчи қисми ($j=1$) толанинг чап қисми билан мос келиши керак, унинг охириги қисми ($j=n+1$) билан (4 расм, a).

Таркибий элемент шартли равишда уч қисмга бўлинади: ички, бу элементнинг эластик инерциял хусусиятига боғлиқ ва иккита инерциясиз чегарали ҳудудларга бўлинади. Моделлаштиришнинг ҳар қадами Δt охириги вақт ораллиғига мос келади, унинг давомийлиги куйидаги ифода билан аниқланади:

$$\Delta t = \frac{\Delta x}{c}.$$

Бу ерда $\Delta x = \frac{L}{n}$ - таркибий элементнинг чизиқли ўлчами; c тўлқиннинг кўндаланг тарқалиш тезлиги. Бошланишида босқичнинг ҳар бир вақтда таркибий элементи

бир хил ҳолатда бўлади, бунда кўндаланг кучлар Q_0 ва кўндаланг тезлик v_0 билан характерланади (4 расм, б). Бу вақтда чегаралар томонидан кўндаланг Q кучлар ва v тезлик кўзғалиш элементнинг чуқур қисмига қараб тарқала бошлайди.

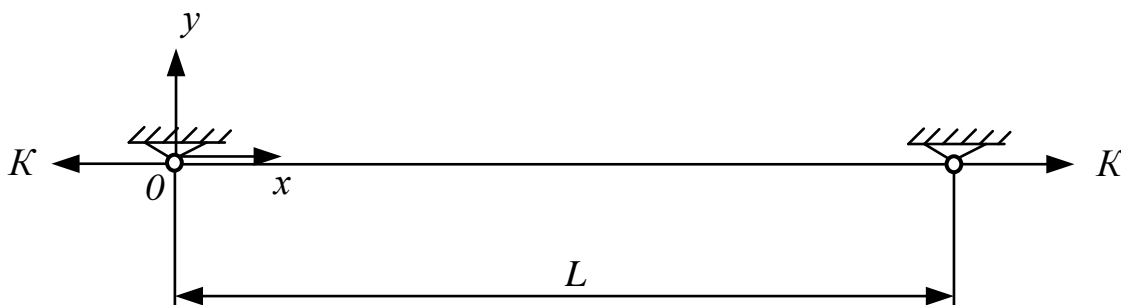

3-расм. Ўзгарган ҳолатдаги эгулувчан ип

$0,5\Delta t$ вақтда фронтал томонлар элементининг ўртасида учрашади ва $t > 0,5\Delta t$ бўлганда бир жинсли ҳолат ўрнатилади, жорий босқичнинг охирига келиб бутун элементга тарқалади. Бу бир жинсли ҳолатда кўндаланг тезлик v ва кўндаланг кучлар Q қуйидагича тавсифланади.

$$v = v^+ + v^- - v_0 = v_0 + \Delta v^+ + \Delta v^-; \quad (1)$$

$$Q = Q^+ + Q^- - Q_0 = Q_0 + \Delta Q^+ + \Delta Q^-. \quad (2)$$

Тортилишининг кўндаланг ташкил этувчилари ўсиши маълум тортилиш ва φ бурчак тангенсини ошириш бўйича аниқланади. φ кичик бурчак бўлганда қуйидагича аниқланади.

$$Q^\pm - Q_0 = \pm K(\varphi^\pm - \varphi_0). \quad (3)$$

Таркибий элементлардаги кўзғалишлар фронт томонга тарқалса, импульснинг сақланиш қонуниятини бажариш керак

$$Q^\pm - Q_0 = \pm \rho c(v^\pm - v_0). \quad (4)$$

шунингдек мустаҳкамликни сақланиш шарт.

$$v^\pm - v_0 = \pm c(\varphi^\pm - \varphi_0). \quad (5)$$

(3) ва (5) ифодадан қуйидагини оламиз:

$$c = \sqrt{\frac{K}{\rho}}. \quad (6)$$

(6) ифодадан маълум бўладики, эгулувчан ипда кўндаланг тўлқин тарқалиш тезлиги учун классик тенгламадир.

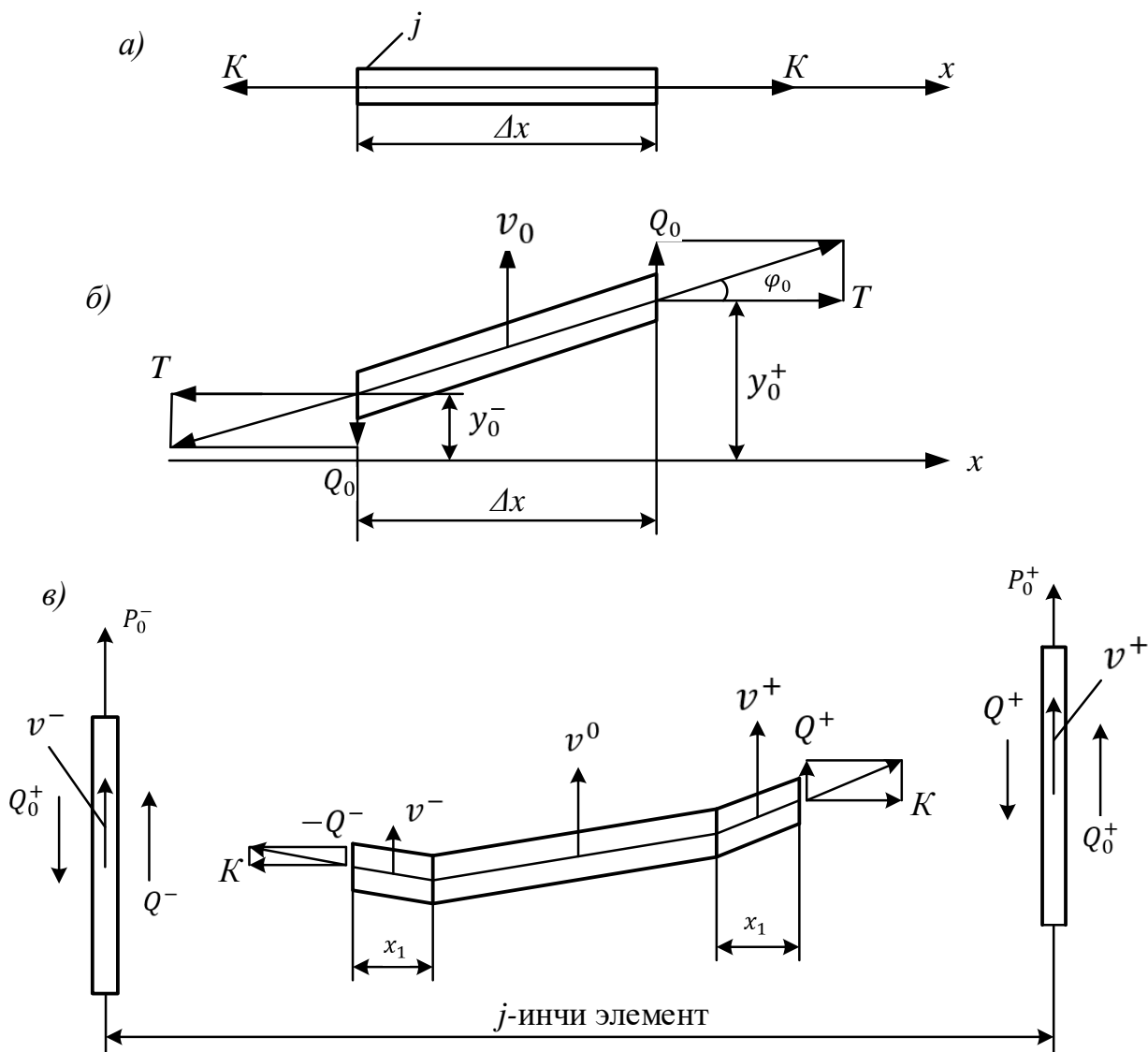

4- расм. Дастлабки деформацияланмаган ҳолатдаги якуний таркибий элемент (а), тебранишларнинг жорий босқич бошида тарқалишида (б), тебранишларнинг маълум вақт босқичида тарқалишида (в)

(1), (2), (4) ифодалар, шунингдек таркибий элементнинг ташқи чегараларида кўндаланг куч ва тезлик тенглиги шартлари, эгилувчан ип учун ТММ усули ёрдамида кетма-кет боғланишларни олишимиз мумкин:

$$v_j = \frac{v_{j+10} + v_{j-10} + \frac{1}{\rho c} [Q_{j+10} - Q_{j-10} + P_{j*0}^+ + P_{j*0}^-]}{2}; \quad t_4 \quad (7)$$

$$Q_j = \frac{\rho c [v_{j+10} - v_{j-10}] + Q_{j+10} + Q_{j-10} + P_{j*0}^+ - P_{j*0}^-}{2}. \quad (8)$$

Бу ерда P_{j*0}^\pm - куч, j - элемент ташқи чегарасига бириктирилган (4-расм).

$j = 1$ ва $j = n + 1$ ($v_1^- = 0, v_n^+ = 0$) бўлимларга чегаравий элементларнинг кўндаланг тезликлари ва кучларни ҳисоблаган ҳолда аниқлаш кейинги ифодада келтирилган:



$$v_1 = \frac{v_{20} - v_{10} + \frac{1}{\rho c} [Q_{20} - Q_{10} + P_{1*0}^+]}{2}; \quad (9)$$

$$v_n = \frac{v_{n-10} + v_{n0} - \frac{1}{\rho c} [(Q_{n-10} - Q_{n0}) - P_{n*0}^-]}{2}; \quad (10)$$

$$Q_1 = \frac{\rho c [v_{20} + v_{10}] + Q_{20} + Q_{10} + P_{10}^+}{2}; \quad (11)$$

$$Q_n = \frac{\rho c [v_{n-10} + v_{n0}] - (Q_{n-1} + Q_{n0}) + P_{n0}^-}{2}. \quad (12)$$

Эгилувчан ип учун ТММ усули кетма кет боғланишлар натижасида (7)-(12) ифодаларда яхлит системани ташкил қилади. Моделлаштириш маълум ташқи кучлар (7)-(12)ларда алмаштириш орқали босқичнинг ҳозирги вақтда кўндаланг куч ва тезликларни аниқлаган камаяди, шунингдек v_0 ва Q_0 параметрлари ўтган босқичларида ҳар бир элементнинг ҳолати аниқланган эди.

НАТИЖАЛАР

5 расмда контакт симининг профили кўрсатилган ва компьютер модели ёрдамида чизилган. Бу ерда контакт осмасига 120 Н катталиқдаги тўпланган вертикал куч, 250 км/с (69.44 м/сек) тезликли 9 метр оралиқ узунликга силжийди. Контакт симини тортилиши 15 кН, чизиқли зичлиги 1,068 кг/м. $t_1 - t_4$ эгри чизиқлар контакт осмаси 0,0331 сек; 0,0648 сек; 0,0864 сек; 0,1166 сек даги ҳолатини мос вақтидаги чизиқларни кўрсатади [7]. Ўнг чегарагача фронт шакли тўғри чизиққа яқин. Бу чизиқ оғишининг X ўқидаги бурчаги ток қабул қилгич ва таъсирларнинг тарқалиш тезлиги билан аниқланади. Масалан, у тезликлар тенг бўлган ҳолда тўлқин fronti X ўқиға перпендикуляр бўлган тўғри чизиқ бўлар эди.

Эгилувчан ипнинг тебранишларининг моделлаштириб олинган натижаларига кўра: ток қабул қилгичнинг ҳаракати ошиши билан контакт симини тепага кўтаришнинг максимал қиймати ҳаракатланиш йўналиши бўйича силжийди. Ўнг чегарадан (t_1 ва t_4 эгри чизиқлар) акс эттирилган тўлқиннинг фронтал томони билан учрашувга қадар контакт нуқтасининг траекторияси тўғри чизиққа яқин эканлигини кўриш осон. Бу вақтда контакт осмаси тезда пастга тушади, кескин тушиши кузатилади. Шу сабабли ҳаракатланиш тезлиги ошганда ток қабул қилгич аксланган тўлқин билан учрашувга нисбатан узоқроқ силжийди. Шу билан бирга чегара энг катта тепага кўтарилиши кузатилади.

Умумий ҳолда P_{j*0}^{\pm} катталиқ элементларнинг ташқи чегараларга Y ўқиға келтирилган кучлар проэкцияси йигиндисига тенг. Юқоридаги мисол P_{j*0}^{\pm} контакт симидаги

боғланиш катталигини аниқлайди. Маълумки контакт осмаларининг ток қабул қилгич билан ўзаро босилиш кучи ўзгарувчан бўлади ва тенг оралиқларда ўзгариши мумкин. Агар Δt вақт оралиғидаги контакт сими ва ток қабул қилгич орасида тирқич ($\delta > 0$) бўлса, бу вақтдаги сиқилиш нолга тенг бўлади ва осма эркин тебранади. Ток қабул қилувчининг полози контакт сими бўйлаб сирпанишида ($\delta = 0$), османинг тебранишларини мажбурий ток қабул қилгичнинг куч билан босилиши тушунтирилади. Бу кучни аниқлаш учун сирпанчиқнинг ток қабул қилгич томондан вертикал куч F_T таъсир этгандаги оғирлиги m деб қабул қиламиз. Бунда ток қабул қилгич қандайдир вақт доирасида t оғирлиги, сим йўналишига юқорига вертикал қаратилган v_{m0} тезлик билан йўналтирилган.

ХУЛОСА

Хулоса сифатида кейинги вақтлар давомида массаси билан контактда бўлишлиги эътиборга олган ҳолда шу оралиқдаги формуласини ўрта тезликни қуйидагича аниқлашимиз мумкин:

$$v_{m\dot{p}} = v_{m0} + 0,5\Delta v_m = v_j^- = v_{j-1}^+, \quad (13)$$

бу ерда Δv_m -оралиқ давомида тўла тезлигини ўзгариши.

Шундай қилиб m сим билан контакт бўлганда ҳаракатланганлиги сабабли, босқичдаги ўртача тезлик $v_{m\dot{p}}$ контакт нуқтасидаги элементларнинг чегаралари тезлигига тенг бўлиши керак.

$$v_{m\dot{p}} = v_j^- = v_{j-1}^+.$$

Импульснинг сақланиш қонунига мувофиқ:

$$\Delta v_{m\dot{p}} = F \frac{\Delta t}{m}, \quad (14)$$

бу ерда $F = F_H + F_T - m$ оғирлигига қўлланиладиган ташқи кучларнинг Y ўқи бўйича проэкцияси; $F_H = Q_j^- - Q_{j-1}^+$ - сим томонидан m оғирлигига таъсир қилувчи кучнинг Y ўқи бўйича проэкцияси. F_H кучи мутлоқ қийматга эга қийматга тенг ва контакт босиш кучига қарама-қаршидир.

$$(4) \quad \text{ифодадан фойдаланиб} \quad Q_j^- - Q_{j-1}^+ = Q_{j0} - Q_{j-10} - \rho c [2v_j^- - (v_{j0} + v_{j-10})].$$

(13) ва (14) ни ҳисобга олиб, қуйидаги ифодани келтириб чиқарамиз

$$F_j = \frac{Q_{j0} - Q_{j-10} - \rho c [2v_{m0} - (v_{j0} + v_{j-10})] - F_T \frac{m_j}{m}}{1 + \frac{m_j}{m}}; \quad (15)$$

бу ерда $m_j = \rho c \Delta t$.

(7)-(12), (15) ифодалар полз ва контакт симининг биргаликдаги ҳаракати қонунини белгилайди. Агар бирор бир босқичда узилиш қайд этилса, босиш катталиги нолга тенг деб қабул қилинади. Шу вақтдан бошлаб ток қабул қилгичнинг тебранишлари мустақил равишда моделлаштирилади. Контакт симини ток қабул қилгич полози билан теккизиш бўшлиғининг ўлчами δ билан белгиланган. Қоида тариқасида, контакт сими билан ток қабул қилгич контактга киришиш билан бирга юзага келади, бу салбий бўшлиқ $\delta < 0$ билан тафсифланади. Контакт нуктада компенсацияни амалга ошириш учун қўшимча “итариш” кучи бўлиши керак босқич охирида тирқич нолга тенглашган шароитда аниқлаймиз.

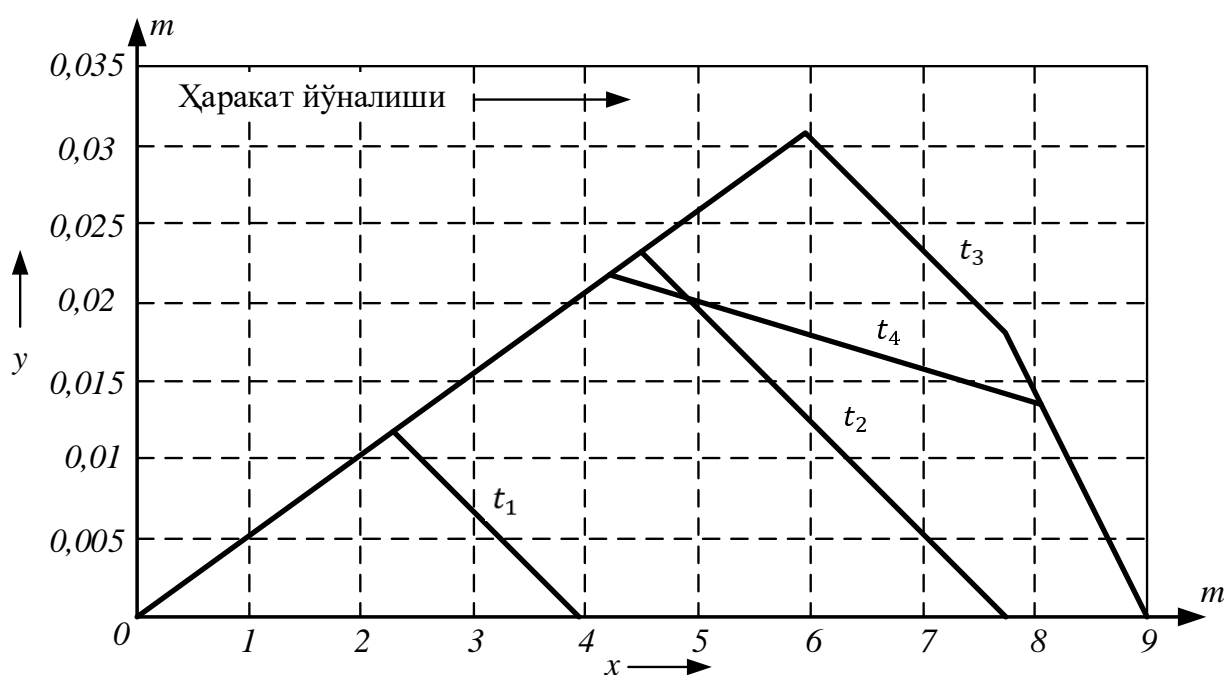

5-

расм. Тортувчи юклама остида эгиловчан ип ҳолати графиги

6-расмда контакт симини ток қабул қилиш билан ўзаро таъсири профили кўрсатилган. Ток қабул қилгич икки эркинлик даражасига эга анъанавий тизим билан ифодаланади. Оғирлиги 16,7 кг, қўзгатувчи тизими оғирлиги 15 кг, юқори шарнирларга берилган юқори нукта қаттиқлиги 6,0 кН/м, статик босиш 120 Н. $t = 0$ вақтда ток қабул қилган чап таянч нуктаси жойлашган эди ($x = 0$) ва бошланғич тезлиги 250 км/м эди, бу моделлаштириш жараёнида доимий бўлиб қолди. Шубҳасиз, ҳисоблашлар натижасида ток қабул қилган моделидан фойдаланиш, олдин кўриб чиқилган ҳолларга нисбатан натижаларнинг сезиларли ўзгаришга олиб келади (5- расмга қаранг).

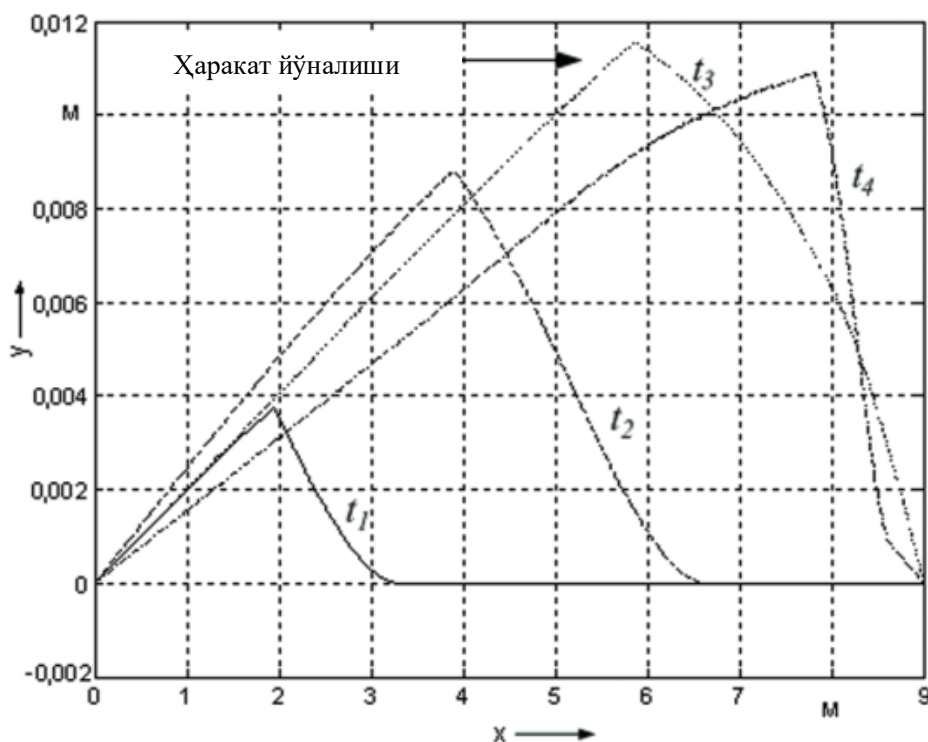

6 расм. Ток қабул қилгич таъсири натижасида содир бўладиган контакт симини тебранишини тақсимланиши

Мисол учун ток қабул қилгичнинг оғирлиги фронт шаклига сезиларли таъсир кўрсатади ва контакт босимининг статик босимдан оғисги контакт симининг максимал тепага кўтариш қимматига таъсир қилади.

REFERENCES

1. Демченко А.Т. Туркин В.В. Применение метода прямого математического моделирования к исследованию динамики контактных подвесок // наука и техника транспорта, 2004. - №3.
2. Фишер В. Цепная контактная подвеска и токоприемник при высоких скоростях движения// Железные дороги мира, 1978. — № 7.
3. Petri K., Wallachek J. Modelling the Dynamic Behaviour of Catenary Pantograph Systems for High Speed Trains// Proceedings of Cable Dynamics, 1995.
4. Petri K., Wallachek J. Analytical Models for the Dynamics of Catenary Pantograph Systems// Proceedings of ICIAM 95, issue 4: Applied Sciences, Especially Mechanics. Nov. 1996.
5. Шорр Б.Ф., Мельникова Г.В. Расчет конструкций методом прямого математического моделирования. — М.: Машиностроение, 1988. — 159 с.

6. Демченко А.Т. Пространственные контактные подвески. — М.: Транспорт, 1991. — 175 с.
7. Bayanov, I., Badretdinov, T., Muminov, S., Karimov, I., Saydivaliev, S., & Saliyev, E. (2021). The electric field of the sliding contact during the interaction of the pantograph and the contact wire. In E3S web of conferences (Vol. 264, p. 04029). EDP Sciences.
8. Yakubov, Mirjalil, et al. "Improvement of the information-measuring complex for diagnostics of traction power supply objects at high-speed traffic." E3S Web of Conferences. Vol. 304. EDP Sciences, 2021.



MAQSUD SHAYXZODA. IKKI XALQ DILBANDI

Moxinur Valijon qizi Abdujalilova

TDTU talabasi

Ilmiy rahbar: t.f.f.d. PhD Axmatjanov Ravshanjon Nematjonovich

ANOTATSIYA

Mashhur shoir umrini juda mazmunli o`tkazgan. U umrining so`ngi yillarida yani 1965-yil 57 yoshga to`lgan chog`larida umrining o`tkizgan yillarini “ umrim bir hiyobon” deya tasvirlagan edi. U boshidan kechirganlarini hiyobonning ikki chetidagi daraxtlar misolida tasvirlaydi.

Kalit so`zlar: Shoir, yozuvchi, dramaturg, olim, Navoiy haqida, adiblar fikri, tarjima kitoblari, filologiya soxasi, hayot kechinmalari.

Do`stlar, yaxshilarni avaylab saqlang! «Salom» degan so`zning salmog`in oqlang. O`lganda yuz soat yig`lab turgandan, — Uni tirigida bir soat yo`qlang!

O`zbek va ozarbayjon adabiyotining atoqli namoyandalarida bo`lgan mashhur shoir, zabardast dramaturg, tarjimon va adabiyotshunos olim Maqsud Shayxzoda 1908-yil 25-oktyabrda Ozarbayjonning Oqtosh shahrida ziyoli oilada tavallud topgan. Boshlang`ich va o`rta ma`lumotni Oqtoshda oldi va keyinchalik Boku Oliy pedagogika institutida sirtqi ta`lim turida o`qiy boshladi. 1925-yildan boshlab Darband shahrida muallimlik bilan shug`ullanishni boshlagan.

Shayxzoda 1928-yilda Toshkentga kelgan va turli gazeta va jurnallar tahririyatlarida ishlagan . 1935–1938-yillarda esa Fanlar Qo`mitasi qoshidagi Til va adabiyot institutida ilmiy xodim bo`lib ishlagan va shu yillarda juda ko`p ijodlar qilgan. 1938-yildan to umrining oxiriga qadar Nizomiy nomli Toshkent Davlat pedagogika institutida faoliyat olib borgan.

Maqsud Shayxzodaning adabiy faoliyati asosan 1929-yildan boshlanadi va “O`n she`r” (1932), “Undoshlarim” (1933), “Uchinchi kitob” (1934), “Jumhuriyat” (1935) to`plamlarining nashr etilishi o`zbek adabiyotida uning katta o`rin egallashiga sabab bo`ladi.

Hammamizga ma`lum Maqsud Shayxzodaning aynan bolalik davrlari 1-jahon urushi paytlariga to`g`ri kelgan va urush qiyinchiliklarini ko`rgan shoir hisoblanadi. Uning eng gullagan ijod davri ham ikkinchi jaxon urishi paytlariga to`g`ri kelgan. Shuning uchun ham u urushining birinchi kunlaridanoq jang qahramonlarini ulug`lovchi, front

orqasidagi kishilarning fidokorona mehnatini ifodalovchi “Kurash nechun” (1941), “Jang va qo‘shiq” (1942), “Kapitan Gastello” (1941), “Ko‘ngil deydiki...” kabi she‘riy to‘plamlar yaratadi. Shayxzoda ko‘pqirrali iste‘dod sohibi edi. U she‘rlar va dostonlar bilan birga, juda yuksak badiiy quvvatga ega bo‘lgan dramalar ham yaratdi. Shayxzoda umrining so‘ngida yozishga kirishgan, lekin tugatib ulgurmagan “Beruniy” dramasini hisobga olmaganda ham, uning “Jaloliddin Manguberdi” va “Mirzo Ulug‘bek” dramalari allaqachon xalqimizning badiiy mulkiga aylanib qoldi.

U “Jaloliddin Manguberdi” (1944) nomli tarixiy dramasini yozadi. Shayxzoda Jaloliddin Manguberdi“ tragediyasida o‘z yurtining ozodligi va mustaqilligi uchun mo‘g‘ul istilochilariga qarshi kurashgan so‘nggi Xorazm shohining jangovar jasoratini tarixan aniq va haqqoniy tasvirlagan.

1925- yil Shayxzoda o‘qishni tamomlagach Darband shahriga ishga yuborilgan paytlarida shu yillardagi qatog‘on davrning shamollari uni ham chetlab o‘tmadi. Shayxzoda Birlashgan davlat qoshidagi maxsus kengashning qarori bilan 1927-yil 30-iyul kuni qamoqqa olindi.

Maxsus kengash 1928-yilning 17 fevralida Maxajqal‘a vahtasi maxbusi bo‘lgan shoir Shayxzodani Qirim va Kavkazda 3 yil muddatga shu hududda yashash huquqidan maxrum etgan holda ozod qildi.

Urushdan keyingi tinch qurilish yillarida esa “O‘n besh yilning daftari”, “Olqishlarim”, “Zamon torlari”, “Shu‘la”, “Chorak asr devoni” kabi she‘riy to‘plamlari e‘lon qilindi.

Maqsud Shayxzoda Nizomiy nomli Toshkent Davlat pedagogika institutida ishlab yurgan paytlarida yani 1958-yili o‘tmishdagi madaniyat va xalqaro aloqalarini tasvirlovchi “Toshkentnoma” lirik dostonini yaratadi.

Iste‘dodli dramaturg 1960-yilda yozgan “Mirzo Ulug‘bek” tragediyasida buyuk munajjim va ma‘rifatparvar davlat arbobi obrazini yaratdi. Shayxzoda bosh qahramon obrazini Amir Temur va temuriylar davrida o‘zbek xalqi hayotida ro‘y bergan Uyg‘onishning yorqin timsoli sifatida aks ettirgan. Shekspirona uslubda yozilgan bu asarda Shayxzoda Ulug‘bek hayotining so‘nggi 2 yilini tasvirlash orqali uning jahon fani tarixidan munosib o‘rin egallagan mashhur olim, adolatparvar va haqiqatparvar davlat arbobi va ayni paytda saltanatning mutaassib kuchlari oldida ojiz bir inson bo‘lganini ham haqqoniy ko‘rsatgan. Shekspirona ko‘lam va harorat bilan yozilgan „Mirzo Ulug‘bek“ tragediyasining maydonga kelishi o‘zbek dramaturgiyasi va teatri tarixida katta voqea bo‘ldi. Shayxzoda ssenariysi asosida rejissor L. Fayziyev tomonidan yaratilgan „Ulug‘bek yulduzi“ (1964) filmi esa keng xalq ommasiga ulug‘ o‘zbek olimi va uning fojiali taqdiri bilan yaqindan tanishish imkonini berdi.

Jamiyatning adabiy bilim doirasining kengayishi, ijodining mumtoz jahon yozuvchilari badiiy tajribasi bilan boyishida tarjima muxim rol o'ynadi. O'zbekistonda xizmat ko'rsatgan san'at arbobi Maqsud Shayxzoda bir necha chet el ijodkorlarining asarlarini ham tarjima qilgan. Bulardan Rustavelining „Yo'lbars terisini yopingan paxlavon“ eposi, A.S. Pushkinning she'rlari, „Mis chavandoz“ dostoni, Motsart va Salyeri“ tragediyasi, V. Mayakovskiyning „Juda soz“ dostonlari va ko'plab she'rlarini, Shekspirning „Hamlet“, „Romeo va Julyetta“ tragediyalari va sonetlarini, Nozim Hikmatning she'rlarini va ozarbayjon shoirlari asarlarini o'zbek tiliga kata mahorat bilan tarjima qilgan.

Filologiya fanlari nomzodi, dotsent Shayxzodaning o'zbek adabiyoti tarixi, o'zbek xalq og'zaki ijodiyoti, xususan, Alisher Navoiy ijodini tadqiq etish borasida yaratgan ilmiy ishlari ham tahsinga sazovordir.

Shayxzoda she'riy ijodida, asosan, zamonaviy mavzularda qalam tebratgan, dramaturgiyasida esa, tarixiy o'tmishga teran nazar tashlab, undagi zamonaviy muammolarni yoritishga yordam beruvchi siymolar va voqealarga yangi badiiy hayot bag'ishlagan.

Shayxzoda, badiiy ijodning barcha tur va janrlarida asarlar yozgan bo'lib adabiyotshunos va tanqidchi sifatida ham samarali ijod qilgan. 1941-yildayoq „Genial shoir“ monografiyasini e'lon qilgan Shayxzoda umrining so'nggi kunlariga qadar Navoiy hayoti va ijodi bilan muttasil shug'ullanib keldi. U Navoiyning 500 yilligi munosabati bilan yozgan „Navoiyning lirik qahramoni haqida“ (1948) maqolasidan keyin „Navoiy lirikasining ba'zi bir poetik usullari haqida“ (1959), „Ustodning san'atxonasida“ nomli 3qisimli maqolasida (1965—1966), „G'azal mulkining sultoni“ (1966), „Tazkirachilik tarixidan“ (1968) singari yirik ilmiy tadqiqotlar yaratib, navoiyshunoslik fanini yangi taraqqiyot bosqichiga olib chiqdi.

Shayxzoda adabiyotshunos va tanqidchi sifatida ham samarali qalam tebratib, o'zbek xalq og'zaki ijodining Fozil shoir singari namoyandalari, „Alpomish“, „Shirin bilan Shakar“ kabi asarlari, o'zbek mumtoz va zamonaviy adabiyotining Bobur, Muqimiy, Furqat, Oybek, G'afur G'ulom, Hamid Olimjon, jahon adabiyotining Nizomiy Ganjaviy, Sh. Rustaveli, A.S. Pushkin, N.A. Nekrasov, A.N. Ostrovskiy, T.G. Shevchenko, A.P. Chexov singari namoyandalariga bag'ishlangan ko'plab asarlar yozdi. Pedagog olim va shoir sifatida esa talaygina shoir va adabiyotshunos avlodlarning yetishib chiqishiga kata hissa qo'shdi.

Shayxzoda ikkinchi marta 1952-yilda ENKVD xodimlari tomonidan hibsga olinib, 25 yillik qamoq jazosiga hukm qilingan va 1954-yilda ozod etilgan.

Iste'dodli ijodkor 1967-yil 19-fevralda vafot etdi va Toshkentning Forobiy qabristonida dafn etilgan.

Maqsud Shayxzoda 2001-yilda "Buyuk xizmatlari uchun" ordeni bilan taqdirlandi.

REFERENCES

1. Zokirov M., Maqsud Shayxzoda. Adabiytanqidiy ocherk, T., 1969;
2. Yusuf Shomansur, Shayxzoda — bunyodkor shoir, T., 1972; 179 ;
3. G'afurov I., O'rtoq shoir. Maksud Shayxzoda ijodiyoti, T., 1975; 215;
4. Maksud Shayxzoda zamondoshlari xotirasida, T., 1983;
XX asr o'zbek adabiyoti tarixi, T., 1999. 25;
5. Shayxzoda Maksud. Atokli xalg shoiri. „Lenin uchkuni“, 1956, 18 may (o'zbekcha)
6. Shayxzoda Maksud. Shoir kalbi duneni tinglar (Tanlangan asarlar) // Toshkent, „Nihol“, 2008. 28 b. (o'zbekcha)
7. Раматов, Ж. С. (2021). ФИЛОСОФСКОЕ МИРОВОЗЗРЕНИЕ И ЕГО РОЛЬ В ВОСПИТАНИИ СОВРЕМЕННОЙ МОЛОДЕЖИ. *Проблемы педагогики*, (1 (52)), 16-17.
8. Раматов, Ж. С., & Баратов, Р. У. (2018). НОВЫЙ ПОДХОД ПОДГОТОВКИ КАДРОВ С ВЫСШИМ ОБРАЗОВАНИЕМ В УЗБЕКИСТАНЕ: ПЕРСПЕКТИВА И ИННОВАЦИИ. *Theoretical & Applied Science*, (4), 89-91.



ЎЗБЕКИСТОН РЕСПУБЛИКАСИ – КОНСТИТУЦИЯВИЙ ИСЛОҲОТЛАР ДАВР ТАЛАБИ

Ақида Абдужаббаровна Дадашева

Тошкент давлат транспорт университети “Халқаро оммавий ҳуқуқ” кафедраси
мудири, ю.ф.д., профессор в.б.

АННОТАЦИЯ

Ушбу мақолада Ўзбекистонда олиб борилаётган Конституциявий ислоҳотлар ва уларнинг инсон кадрлари учун ҳуқуқий кафолат шакллантиришда, сиёсий-ҳуқуқий, ижтимоий, иқтисодий ва халқаро ҳамжамиятдаги ўрни ва нуфузидан тубдан ўзгартириб, ўз олдига қўйилган мақсадларини қадриятлари асносида келажак авлодига етказиш ҳамда инсон манфаати муҳимлиги эътиборга олинганлиги таъкидланган.

Калит сўзлар: конституциявий ислоҳот, модернизация, фуқаролик жамияти, халқаро ҳамжамияти, қадриятлар, халқчил қомус, тажриба, сиёсий-ҳуқуқий, кафолатлар.

КИРИШ

1992 йил 8 декабрда қабул қилинган илк суверен Ўзбекистон Республикасининг Конституцияси 30 йил мобайнида амалиётда ўз кучини, моҳиятини, роли ва вазифаларини акс этирди – бу тарих. Бу даврни ўрганиш, хатолар устидан ишлаш, камчиликларни бартараф этиш, фуқаролик жамиятини ривожлантириш, Жаҳон Конституция лойиҳаларини ўрганиб чиқиш ва ижобий тажрибаларни, қадриятларга асосланиб татбиқ этиш “халқчил қомус” тамойилига асосланиб, ҳолат юзасидан янги мустақил жамиятнинг ишончли ҳуқуқий кафолатларини шакллантиришда келажакда сиёсий-ҳуқуқий, ижтимоий, иқтисодий ва халқаро ҳамжамиятдаги ўрни ва нуфузидан тубдан ўзгартириб, мамлакатимизни ислоҳ этиш ва модернизация қилишнинг энг муҳим мақсадларини белгилаб олиш даркор. Бу давр талаби – цивилизация ривожланган сари қонун ҳам талабга мост бўлиши керак.

АДАБИЁТЛАР ТАҲЛИЛИ ВА МЕТОДОЛОГИЯ

Ҳозирги кунда халқ муҳокамасига қўйилган ва Конституцияимизнинг бир неча моддаларига қўшимча ўзгартириш киритиши кутилаётган, инсоннинг кадр-қиммати аввало унинг табиий яшаш ҳуқуқида намоён бўлиши ва уни бош қомусимизда акс

этирилиши – энг улуғ ва муқаддас қадриятларимиздан биридир.

Ушбу ислохотларда ҳорижда яшаётган ва ишлаётган Ўзбекистон фуқароларимиз билан мунтазам алоқаларни сақлаб қолиш, давлатимиз томонидан ғамхўрлик қилишга оид алоҳида норма киритилиниши, Ўзбекистонда фуқароларнинг мулк ҳуқуқлари ҳимоя қилиш, унинг дахлсизлигини кафолатлаш, мажбурий меҳнатга чек қўйиш, аҳолини ижтимоий қўллаб-қувватлаш ва фуқаролик жамияти барпо этишга қаратилган ва бунинг асносида “Инсон қадр” тушунчаси ва уни асосий Қонунга муҳрлашга устувор аҳамият берилмоқда.

Халқ муҳокамасига тақдим этилган Конституция лойиҳасининг асосий матнидага 70-75-моддаларига халқ томонидан эътироз билдирилиши ва Президентимиз томонидан бу эътирозлар қабул қилиниб муҳокамадан олиб ташланиши ҳам “Инсон қадр” учун қонунни қайта кўриб чиқилиши ва ушбу моддаларга қўшимча ва ўзгартиришларга қўйилмаслиги ҳам ҳукуматнинг халқнинг фикрини инобатга олиниши ижобийдир. Ушбу ислохотларнинг асосий мақсади фуқароларнинг шаъни ва кадр-қиммати, халқ манфаати ҳар қандай тажовузлардан ҳимоя қилишни таъминлашдан иборатлигидандир. Жамиятнинг ижтимоий-сиёсий, иқтисодий, ҳарбий-техник ва бошқа бир қатор ҳаётий ҳолатларини ҳисобга олган ҳолда амалга оширилади.

Бош қомус Конституция оддий ҳужжат эмас, аксинча, у давлатнинг энг олий ҳуқуқий қонунни бўлиб, жамият тараққиёти билан ислохотлари билан унга қўшимча ва ўзгартиришлар киритиш зарурати юзага келади. Ижтимоий соҳанинг барча босқичларига татбиқ этилаётган янгиликлар ва сезиларли ўзгаришлар глобаллашувнинг замонавий муаммолари шароитида миллий ривожлантиришнинг янги дастур ва уларни дунёвийлаштириш стратегиялари асносида татбиқ этилиши изланмоқда. Ушбу интилишлар, истаклар ва умидлар акс эттирувчи ҳужжатдир. Кенг жамоатчилик томонидан таклиф этилган минглаб фикр ва мулоҳазалар Конституциявий комиссия томонидан ўрганиб чиқилиб асосилари инобатга олиниши, ўзгартиришларда барча ҳуқуқ ва эркинликларни, жумладан, муносиб ҳаёт, турмуш фаровонлигини оширишга эътибор берилиши асослидир.

МУҲОКАМА ВА НАТИЖАЛАР

Шунингдек, аксарияти мазмун-моҳиятига кўра, “инсон-жамият-давлат” томоиларини конституциявий қоида сифатида муҳрлашга, халқпарвар давлат барпо этишга, инсон ҳуқуқларининг ҳимояси ва ижтимоий муҳофазасини кучайтиришга,



ёшларнинг ҳуқуқи, аёллар ҳуқуқи ва манфаатларини тўла таъминлашга қаратилган.

Энг муҳими, қонун лойиҳаси давлат ҳокимияти ва бошқарув тизимини такомиллаштириш, жумладан, парламент ваколатларини кенгайтириш, Президент институтини такомиллаштириш, жойлардаги вакиллик ва ижро ҳокимияти органларини ажратиш ўз ичига олади.

Жамият ислоҳотлар ташаббускори деган эзгу ғояга асосланган ҳолда олиб борилиши, “Халқ давлат ҳокимиятининг бирдан бир манбаидир” деган олтин қонуннинг ҳаётийлигини исботламоқда. Ушбу жараёнларни амалга оширишда қўйилган асосий мақсад ва вазифалар ва ушбу ислоҳотларнинг халқимиз ва давлатимиз тараққиёти учун бекиёс аҳамияти жиҳатлари:

Биринчидан, “Инсон қадри” деган тамойилнинг ҳаётда ўз ишотини топишга;

Иккинчидан, давлат ва жамият ишларини бошқаришда халқнинг хоҳиш-иродасини батамом қарор топтириш борасидаги демократик ислоҳотларнинг ижобий жиҳатлари асносида охирига етказишини таъминлаш;

Учинчидан, жамоатчилик назорати фаолиятини ҳукумат томонидан фуқароларнинг эътироз, таклиф, тавсияларини эшитиш ва адолатли қарор чиқарилган ҳолда ижобий натижага эришиш;

Тўртинчидан, адолатли ва одил судловни таъминлаш, замонавий ижтимоий-иқтисодий муносабатларнинг конституциявий-ҳуқуқий мақомини белгиланишга;

Бешинчидан, дунё ҳамжамиятидаги янги Ўзбекистоннинг ўрни ва нуфузи янада ортиб, давлатимизнинг янада юксалишига хизмат қилиши шубҳасиздир.

ХУЛОСА

Хулоса ўрнида, бугунги даврда жадал ислоҳотлар даврида ҳар бир қонунни тўғридан-тўғри ишлайдиган қилиб яратишни, барча соҳанинг ҳуқуқий асосини ана шундай талабчанлик мезонлари асосида мустаҳкамлаш жамият олдида турган энг муҳим вазифаларимиздан биридир. Ҳуқуқий давлатда мамлакатнинг қуйидагиларга: халқ суверенитетига; шахснинг ҳуқуқ ва эркинликларининг бузилмаслигига ва қафолатланганлигига; қонун устуворлигига; ҳокимиятнинг бўлиниш тамойилига асосланганлигига; суд ҳокимиятининг мустақиллигига ҳамда энг муҳими фуқароларнинг ҳуқуқий онг ва ҳуқуқий маданияти ривожланишига, билим ва кўникмаларини сифатли етказишга эътибор қилиш ва

юқоридаги харакатларни амалда бажарилиши шарт ҳисобланади.

REFERENCES

1. ДАДАШЕВА, А. (2021). Взаимодействие органов представительной власти на местах и самоуправления граждан в осуществлении действенного общественного контроля. *Fuqarolik jamiyati. Гражданское общество*, 22(2), 70-74.
2. Dadasheva, A. A. (2022). PUBLIC OPINION AND GOVERNMENT EVALUATION IN NEW UZBEKISTAN. *The American Journal of Interdisciplinary Innovations Research*, 4(01), 16-19.
3. Дадашева, А. А. (2020). МАҲАЛЛИЙ ИЖРО ҲОКИМИЯТИ ФАОЛИЯТИ УСТИДАН ЖАМОАТЧИЛИК НАЗОРАТИНИ НАТИЖАДОРЛИГИНИ ОШИРИШНИНГ ИЛМИЙ-НАЗАРИЙ ЁЧИМЛАРИ. *ЖУРНАЛ ПРАВОВЫХ ИССЛЕДОВАНИЙ*, (SPECIAL 2-2).
1. Ақида Абдужаббаровна Дадашева (2022). ДАВЛАТ ХИЗМАТИНИ ИСЛОҲ ҚИЛИШ ШАРОИТИДА ҲОКИМЛАР ФАОЛИЯТИ УСТИДАН ЖАМОАТЧИЛИК НАЗОРАТИНИ АМАЛГА ОШИРИШНИНГ АСОСИЙ ЙЎНАЛИШЛАРИ. *Academic research in educational sciences*, 3 (TSTU Conference 1), 117-122.

МАДАНИЯТЛАРАРО КОММУНИКАЦИЯ ВА МИЛЛИЙ ЎЗ-ЎЗИНИ АНГЛАШ ФЕНОМЕНИ

З. Н. Бобошев

Тошкент давлат транспорт университети ўқитувчиси

АННОТАЦИЯ

Мақолада Маданиятлараро коммуникация феномени сифатида этномаданий туризм дунёни билиш усули бўлиб, унинг асосий мақсади муайян ҳудудда яшаб ўтган ёки ҳозир яшаётган у ёки бу халқ (этнос) ҳаётидагимаданият, архитектура, этномаданий объектни ўрганиш, ўзлаштиришда намоён бўлади. Этномаданий туризм минтақанинг маданий меросини билиш шаклидир.

Калит сўзлар Этномаданий, архитектура, таълим ва тарбия, ёш авлод, баркамоллик, феномен. этник

КИРИШ

Маданиятлараро коммуникация феномени сифатида этномаданий туризм дунёни билиш усули бўлиб, унинг асосий мақсади муайян ҳудудда яшаб ўтган ёки ҳозир яшаётган у ёки бу халқ (этнос) ҳаётидагимаданият, архитектура, этномаданий объектни ўрганиш, ўзлаштиришда намоён бўлади. Этномаданий туризм минтақанинг маданий меросини билиш шаклидир.

Туризм мамлакат иқтисодиётининг устувор тармоқларидан бири сифатида тан олинган ва у Ўзбекистоннинг туристик анъаналари; минтақа тарихи; минтақа аҳолисининг полиэтниклиги; этномаданий объектларнинг мавжудлиги мамлакатимизда этномаданий туризмни маданиятлараро коммуникация воситаси сифатида ривожлантириш омили эканлигидан далолат беради. Бизнинг фикримизча, коммуникация феномени сифатида этномаданий туризмни ташкил қилишнинг асосий шarti – туристик хизматларни ишлаб чиқариш учун фойдаланиладиган ва экскурсия туризмига бўлган эҳтиёжни қондириш, ижтимоий-маданий бойликларнинг бир қисми бўлган этномаданий объектларни ҳимоя қилишдир.

АДАБИЁТЛАР ТАҲЛИЛИ ВА МЕТОДОЛОГИЯ

Этномаданий туризмнинг объекти анъанавий кундалик маданият, одамларнинг турмуш тарзини ҳам намоён этади. Моддий этномаданий объектлар кўпинча тарих ва



архитектура ёдгорликлари бўлиб, улардан туристик ресурслар сифатида фойдаланиш ва объектнинг таъсирчанлик нормаларига риоя қилиш муҳим аҳамият касб этади. Шу нуқтаи назардан, этномаданий туризм замонавий фаннинг тадқиқот объекти бўла олади. Айниқса, бугунги кунда этномаданий сайтлардаги маълумотларни кузатиб бориш, чунки диний догмаларга мойиллик ёки миллатчилик ғояларини тарғиб қилишдан сақланиш учун сайёҳларга бериладиган маълумотлар фақат илмий тасдиқланган далилларга асосланган бўлиши керак.

Бизнинг фикримизча, туризмнинг ушбу йўналишини ривожлантириш Ўзбекистон аҳолиси учун бир қатор таълим хизматларини тақдим этади. Бунда туристлар Ўзбекистонда истиқомат қилаётган этник гуруҳларнинг маданияти ва урф-одатлари билан танишиш, уларнинг ҳаракатлари тўғрисида тушунчага эга бўлиши, миллий менталитетни чуқурроқ билиб олиш имкониятидир. Бу турдаги хизматларнинг индивидуал истеъмолчилари ёшлар бўлиб, уларнинг болалигидаёқ маданий макондаги мулоқоти ташкил этилади.

Этномаданий туризм туризмнинг элита тури бўлиб, у “турист маданияти” шакллантиришни тақозо этади, бу миллий маданиятнинг тикланиши ва ривожланишининг омили сифатида намоён бўлади. Зеро, бу жараёнда бир томондан унутилган анъанавий қадриятлар, хунармандчилик мактаби қайта яратилса, иккинчи томондан, тил, маросимлар оммалаштирилмоқда. Шундай қилиб, этномаданий туризм ўтмишдаги тарихий ва маданий меросни сақлаш, кўпайтириш ва келажак авлодларга етказиш ғоясига ҳам асосланади.

Ҳозирги даврда этномаданий туризмни ривожлантириш давлат сиёсатининг устувор йўналиши бўлиб, туристик фаолиятни бошқариш тизимини такомиллаштиришни талаб қилмоқда. Чунки амалий ҳаёт хусусий сектор реклама фаолиятини самарали мувофиқлаштирмаганлиги, миллий этномаданий туризм маҳсулотига халқаро бозорда рақобатлашишда ёрдам бера олмаслигидан далолат бермоқда. Шунингдек, бу минтақанинг этномаданий туризм учун қулай образини ҳам шакллантира олмайди. Этномаданий туризм ҳар хил шаклларда намоён бўлади, унинг ҳудуд, моддий ёки маънавий объектлар, этномаданий туризмни ташкил этиш билан шуғулланадиган хўжалик юритувчи субъектлар фаолияти муҳим аҳамиятга эга. Бунга эришиш учун Ўзбекистонда халқаро тажрибани ўрганиш лозим. Масалан, ҳозирги даврда дунё шаҳарларида энг кенг тарқалган шаклларида бири музейлардир. Демак этномаданий музейлар, очик осмон остидаги музейлар, этномаданий пунктларни ривожлантириш тақозо этилади.

Этномаданий музейлар - бу айрим этник гуруҳлар



маданияти, ижтимоий тузилиши, эътиқоди, урф-одатлари, анъанавий санъатини намоёниш этишни кўзда тутди. Бунда очиқ осмон остидаги музейлар алоҳида ўрин тутди. ЮНЕСКО Халқаро Кенгашининг таърифига кўра, “саноатгача бўлган давр намуналаридан ташкил топган, ҳар доим тегишли давр мебеллари ва буюмлари билан жиҳозланган, халқ ижодиёти жамоаларининг кириши учун очиқ майдон, ресторан олишингиз мумкин бўлган умумий кузатув учун очиқ бинолар, миллий овқатлар ва бошқалар тўпламидир”. Шу боис, XX аср бошларида хориж мамлакатларида очиқ осмон остидаги музейларга алоҳида эътибор қаратила бошланди. Ҳозирги даврда эса, дунё бўйича очиқ осмон остидаги музейлар кенг ривожланмоқда, чунки бу музейлар янги 3D технологияларига асосланган. Афинада биргина археология музейи, Нурсултондаги миллий музей, Санкт-Петербургдаги Эрмитаж музейи ҳудуди 5 минг квадрат метрниташкил этади. Афина музейидаги археология музейи экспонатлари энг майда тошларда йирик ҳайкалларнинг асл кўринишида сақланган, Санкт Питербург музейи инсон тафаккуридаги жозибдорликни намоён қилади. 26 км ҳудудда жойлашган Хивадаги Ичан Қаъла, Туркиядаги Кападоки шаҳри, Озарбойжон давлати Боку шаҳридаги Эски шаҳар эса очиқ осмон остидаги мезейнинг ўзига хос хусусияти ерли аҳолининг унда яшаётгани ва бу музейларда маҳаллий халқнинг табиий кундалик ҳаётидан далолат беради. Масалан, Артур Хатселусга филология факультетида швед тили шеваларини ўрганиб, мамлакат бўйлаб саёҳат қилган. Дастлаб у Марказий Швеция қишлоқлари - Диларн ва Дания ҳудудларига саёҳат қилган, халқ меъморчилигини ўрганган. У миллий руҳни ифодаловчи материалларни миллий музейда намоёниш этмасдан, барча экспонатларни Дюарден оролидаги баландликда очиқ осмон остида жойлаштиришга қарор қилган. Демак, 1891 йил очиқ осмон остидаги музейлар пайдо бўлган йил сифатида тан олинган. XVII асрда бу баландликда ҳимоя истехкомлар бўлган ва кейинчалик улар йўқ қилинган, шунинг учун у қадимдан “скансен” (швед капкепидаги хандак) деб номланган. Ҳозирги даврда Артур Хатселус ташкил этган очиқ осмон остидаги музейушбу турдаги бошқа музейлар учун дастлабки тажриба бўлди.

Европа давлатларидаги очиқ осмон остидаги музейлар МДХ мамлакатларидан анча фарқ қилади ва сон жиҳатдан ҳам кўпчиликни ташкил этади. Масалан, Россияда (Европа) 14 та очиқ музей, Украинада – 28 та, Эстонияда – 4 та, Латвияда - 8 та бўлса, Финляндияда – 229 та, Норвегияда – 395 та, Швецияда – 1162 тадан иборат. Бунинг сабаби шундаки, ҳозирги кунда очиқ осмон остидаги музейлар туризм саноатининг ажралмас қисми ҳисобланади. Бундай

музейларга ташриф буюрувчиларнинг аксарияти, уларни кўнгил очиш соҳасига тегишли деб билади. Очiq осмон остидаги музейларда кўпроқ анъанавий музейларга хос бўлмаган мулоқот қилиш имкониятлари мавжуд. Ўтмишдаги ютуқлар ҳақида гапирганда, улар жамиятнинг ҳозирги ҳолатини яхшироқ тушунишга, тафаккурнинг яхшиланишига ва келажак учун янада аниқ истиқболларни белгилашга имкон беради. Очiq осмон остидаги музейлар тез ўзгариб бормоқда.

Бизнинг фикримизча, туризмни ривожлантиришга йўналтирилган анъанавий вазифаларнинг аҳамиятини англаган ҳолда ва уларнинг ечимидан воз кечмаслик билан бирга, уларнинг аксарияти ўзларининг олдиларига янги мақсад қўймоқда ва бизнинг давримиз эҳтиёжлари ва манфаатларига яхшироқ жавоб берадиган ноанъанавий шаклда тикланишда намоён бўлади.

Этномаданий туризмнинг ривожланиш жараёни турли даврларда даврнинг руҳи таъсирида янгиланиб боради, лекин анъаналари сақланиб қолади. Этномаданий туризмнинг кўринишлари турлича бўлиб, уларнинг айримларини таҳлил этамиз:

1.Маҳаллий мумтоз туризм сўнгги ўн йилликларда Шимолий Америкадаги ҳиндулар, Австралиядаги маҳаллий австралияликлар, Океанияда полинезияликлар ва меланезияликлар, Шимолий Европада Сами жамоаларида қайта тикланмоқда. Масалан, ҳозирги давр адабиётларида Америка тарихи 1492 йилда Христофор Колумбнинг биринчи марта Таиго оролларига саёҳати билан бошланган, деган маълумотлар мавжуд. Дастлаб, Испания ва кейин Англия мустамлақаси даврида ерли аҳоли қириб ташланганлиги ва ҳозирги даврда ҳиндулар йўқлиги ҳақидаги маълумотлар ҳам бисёр, лекин энг янги Америка тарихида ҳиндулар борлиги ва улар ўзларини Таиго қабиласи вакиллари экани билан ғурурланишини таъкидлайди ва шу боис, улар ўз аجدодлари урф-одатларини қайта тиклаб, бу орқали этномаданий туризмни ривожлантирмоқдалар. Бу эса этномаданий туризмнинг мумтознамунасиридир.

2.Антропологик туризм этномаданий туризмнинг йўналишларидан бири сифатида йўқолиб кетган этник жамоаларнинг маданиятини ўрганишни, замонавий маданият билан танишиш мақсадида аввалги яшаш жойларида бўлган мамлакатларга ташриф буюришни, шунингдек, йўқолиб кетиш хавфи остида бўлган халқлар ва кичик халқларнинг ихчам яшаш жойларини зиёрат қилишни ўз ичига олади. Йўқолган жамоаларни ўрганишнинг ёрқин намуналари Перлар, Инклар маданияти, Скифлар маданияти билан танишиш учун экскурсиялар бўлиши мумкин. Йўқолиб кетиш хавфи остида бўлган қарайтларга машхур

экскурсияларни шу жумлага киритиш мумкин.

3. Генеалогик туризм қариндошларини топишга мўлжалланган. Масалан, 1992 йилда Биринчи Президент И.Каримовнинг ташаббуси билан Захириддин Муҳаммад Бобур изидан номли ташкил этилган илмий экспедиция Ўзбекистондаги генеалогик туризмни ривожлантириш йўлидаги дастлабки қадамдир. 2021 йилда эса, Ўзбекистонга Имом Бухорий авлодларининг ташрифи режалаштирилган. 2008 йилда Россияга Николай подшонинг авлодлари Романовлар сулоласининг ташрифи ҳам шулар жумласидандир. Бу давлат сиёсати даражасида ривожлантиришнинг аҳамиятидан далолат беради.

4. Цивилизация элементлари етиб бормаган дунёнинг чекка бурчакларигача саёҳат жаилоо туризмидир. 1990-йилларнинг охирларида Қирғизистонда бошланган бу туризм шаклида баланд тоғларда яшовчи чўпоннинг уйида яшаш ва уларнинг турмуш тарзини ўрганиш назарда тутилади. Ҳозирги кунда ҳам жаилоотуризм Қирғизистонда туризмнинг муҳим соҳаларидан биридир. Иссиқ кўл қирғоғида энг машҳур сайёҳлик маршрутлари эса, сайёҳларни кўчманчи халқ маданияти, миллий ўйинлари билан таништиради, от миниш, алакиизм ва ширдаклар - миллий қирғиз гиламларини тўқишни ўргатади. Швейцария, Германия, Буюк Британия ва Россия сайёҳлари жаилоо туризмга қизиқади. Таълим, экстремал, экологик туризм ҳам этномаданий туризмнинг шаклларида биридир. Ҳозирги вақтда унинг ривожланиши жуда тез суръатларда давом этмоқда. Шу муносабат билан этномаданий туризмнинг янгидан янги турларининг пайдо бўлиши мумкин.

Бизнинг фикримизча, этномаданий туризмурбанизация ва технологик тараққиёт таъсирида бўлган деярли барча мамлакатларда кенг тарқалган. Бу туризмда миллий менталитетга, унинг аждодлари қандай яшаганлигини билиш истаги устуворлик қилади. Туроператорлар этник туризмда сайёҳлар учун қизиқарли ҳудудларга таклиф этиш билан бирга унинг тарихини сайёҳларга юқори малакали гидлар ҳамроҳлик қилишини таъминлашга ҳаракат қилади. Кўпгина давлатларда ўтган йиллар ва асрлардаги қишлоқ ва шаҳар муҳити максимал реализм билан қайта тикланадиган очиқ осмон остидаги музейлар мавжуд. Масалан, Германиянинг Мозель шаҳрида тоғнинг баланд чўққисида қурилган қасрда ҳозирги кунда ҳам уларнинг авлодлари яшашда давом этмоқда. Улар қасрнинг бир қисмини очиқ осмон остидаги хусусий музейга айлантириб, бир томондан даромад олмақда, иккинчи томондан аждодлари ҳақида дунё сайёҳларига маълумот етказмоқда.

Бизнинг фикримизча, инсониятнинг узок тарихи давомида диний, сиёсий, ҳарбий, иқтисодий ва бошқа

сабаблар туфайли аҳоли бир ҳудуддан иккинчи ҳудудга кўчган. Айниқса, XIX асрда Ирландия, Буюк Британия, Германия аҳолисининг АҚШга, Норвегия аҳолисининг Исландияга кўчиши, фуқаролар уруши оқибатида Россия ва Украинага, Хитой аҳолисининг АҚШга иммиграцияси эътиборга молик. Ҳар йили миллионлаб этник сайёҳлар бу ва бошқа мамлакатларга ўз илдизларини излаш учун ташриф буюради. Ўтмишда иммигрантлар оқими кўп келган мамлакатлар - АҚШ, Канада, Австралия, Исроил, қисман Лотин Америкаси давлатлари сайёҳлик транспортининг етакчи донорлари ҳисобланади. Замонавий этномаданий туризмда халқларнинг урф-одатлари ва турмуш тарзини сақлайдиган мавжуд аҳоли пунктлари жойларига экскурсияларни киритиш мумкин.

XX аср бошидаги инқилоб Россия зиёлиларининг Европага иммиграцияси таъсир этган. XXI асрда уларнинг авлодлари генеалогик туризм йўли билан бу мамлакатларга бормоқда. Шунингдек, ҳозирги кунда Мисрда бадавийлар қишлоғига саёҳат қилиш жуда машҳур. Ушбу экскурсия чўл бўйлаб саёҳат қилиш билан бошланади. Бундан ташқари, йўриқнома туристларни бадавий ҳаётининг ўзига хос хусусиятлари билан таништиради. Сайёҳлар қамиш кулбаларда турмуш тарзини ўрганадилар, чўл ҳаётига мослашишга ҳаракат қиладилар.

Бизнинг фикримизча, сўнгги бир неча асрлар давомида бу одамларнинг турмуш тарзи умуман ўзгармаган. Сайёҳлар бадавийларнинг кичик ҳайвонот боғи, ошхонаси ва маросимлари билан танишишлари мумкин. Кечкурун сайёҳлар учун рақслар, тўй маросимлари ва ёнғин намоиши билан махсус шоу ташкил этилади. Бундай экскурсия сайёҳлар учун ўлжа сифатида ихтиро қилинган, аммо ҳар доим дам олувчиларга завқ бағишлайди. Шунингдек, Африка этник гуруҳларнинг уйи ҳисоблангани учун ҳар доим сайёҳларнинг диққат марказида бўлган. Намибия, Замбиянинг қабилалари ўз маданиятини бутун дунёга намоиш этиш учун замонавий жамият учун ўз эшикларини очган ва ҳатто сайёҳларни ўзларининг кундалик ҳаётларида иштирок этишга таклиф қилган. Яшаш учун дам олувчиларга барча қулайликларга эга шинам меҳмонхоналар эмас, балки маҳаллий аҳолининг кулбалари таклиф этилади. Шундай қилиб, сайёҳлар бир неча кун давомида ибтидоий шароитда яшашга мослашиши мумкин. Шубҳасиз, бу яшаш шароитлари ва қабила ичида ҳукмронлик қилаётган атмосфера инсонга ҳеч қачон бўлмаганидек, қадимийлик билан, ўтмиш билан яқин алоқада бўлишига ёрдам беради.

Лотин Америкасининг Перу мамлакатига маҳаллий аҳолиси - ҳиндулар ҳаёти билан танишиш учун ташриф

буюраётган сайёҳлар ҳаёти яна бир ёрқин мисолдир. Бу экскурсия бир пайтнинг ўзида экологик туризмнинг ривожланишига ҳам таъсир этади. Мачу Писчу харобалари ва Инкнинг қадимий пойтахти Кускога ташкил этиладиган экскурсиялар бутун сайёрадаги қадимги цивилизациялар билан танишиш имконини беради. Ушбу цивилизациянинг вужудга келиши ва ривожланиш босқичлари борасидаги тадқиқотлар ҳам уларнинг улуғворлиги ҳақида маълумотлар беради. Бу каби этномаданий туризмнинг намуналари Европада ҳам кузатиш мумкин. Финляндияда финларнинг бэлме давридаги ҳаёти, таомлари, қиёфаси ва уйларидаги маиший ҳаётини, оддий ишчи ёки деҳқоннинг турмуш тарзи қандай эканини билишни истаган сайёҳлар ташриф буюради. Юнон оролларида халқнинг ҳаёти ва урф-одатлари ҳақида ҳикоя қилувчи жуда машҳур экскурсиялар мавжуд. Масалан, Крит оролида денгиз сатҳидан 740 метр баландликда Ида тоғлари ёнбағирда жойлашган Аноиа қишлоғи аҳолиси ханузгача қадимий юнон шеvasида гаплашадилар ва бу қадимги юнон маданиятини билиш имкониятидир. Қишлоқ аҳолиси тайёрлайдиган таомлар қадимги рецептларга асосланади. Сайёҳлар эчки соғиш, қўйларни қирқишга таклиф этиладилар. Куннинг охирида дам олиш билан кечки овқат Крит меҳмонларининг энг яхши анъаналарида миллий қўшиқлар ва рақслар билан тақдим этилади. Бугунги кунда сайёҳлар учун ўхшаш ўйин-кулгилар Европанинг кўплаб қишлоқ аҳоли пунктларида мавжуд. Уларда сайёҳлар ҳар куни машҳур туристик жойларда ўтказиладиган ёрқин, ранг-баранг театрлаштирилган шоуларнинг иштирокчиларига айланади.

Шубҳасиз, ҳар бир сайёҳ маҳаллий ёдгорликларни, масалан каштачилик, ҳунармандчилик, маҳаллий ошхона ва бошқалар анжомларни сотиб олади, бу эса, қўшимча даромад манбаи ҳисобланади. Аммо, маданий алмашинув бу жараённинг муҳим хусусияти бўлиб, унда ўтмиш маданияти замонавий маданиятга уйғунлашади.

МУҲОКАМА ВА НАТИЖАЛАР

Бизнинг фикримизча, этномаданий туризмнинг бу шакллари таълим саёҳатига ҳам таъсир этади. Унда таълим субъекти - ушбу ҳудудда яшаган одамлар, этносларнинг моддий ва маънавий мероси, хусусан меъморчилиги, маданияти, анъаналари ва урф-одати билан танишиш учун объектга ташриф буюришдан иборат. Бу анъанавий маданиятларнинг хусусиятларини сақлаб қолган уюшган этник аҳоли пунктларига ташриф буюришни, шунингдек, халқ ҳаёти музейлари билан танишади. Зеро, дунёни билиш инсоннинг ўзини ўзи англаши, ўзининг этник

илдизларини излаш ва ўрганиш истагини қондиради. Бундай билимларнинг натижалари ўзига хос маданий анъаналарига эга бўлган бутун тарихий даврга дахлдорлигини ҳис қилишга имкон беради. Бошқа халқларнинг маданияти ва уларнинг этник хусусиятлари билан танишиш яхлит кўп қиррали дунёнинг ўзига хослигини билиш ва унинг баъзи элементларини ўзлаштиришни тақозо қилади. Бизнинг фикримизча, этник туризм турли халқлар вакиллари ўртасида яқин алоқалар ва алмашинувини ривожлантиришга, ўз маданиятини жаҳон меросига киритишга ёрдам беради.

Бизнинг фикримизча, этномаданий туризмнинг мустақил ва яхлит коммуникация воситаси сифатидаги аҳамияти туристик ресурсларнинг ўзига хослиги, иштирокчиларининг мотивацияси, ходимлар ва менежментга қўйиладиган малака талаблари тан олиш билан тасдиқланади. Этномаданий туризм этник маданият намоён бўлишининг минтақавий ва маҳаллий жиҳатларини ўрганиш узок тарихга эга бўлган этник гуруҳларнинг урф-одатларига таъсир қилиш ва ҳаёт тажрибасидан фойдаланишнинг ўзига хос хусусиятларини аниқлаш ва оммалаштириш, маданий маргинал гуруҳларнинг дунёқараши учун кенг имкониятлар яратади.

Бизнинг фикримизча, этник маданий ҳодисаларнинг маълум бир тўплами мазмунини тўлиқ ва аниқ очиб берадиган стандарт таърифларни ишлаб чиқиш ва муомалага киритишга ҳам профессионал ташкилотчилар эҳтиёжлари учун, ҳам тегишли фирмалар мижозлари учун катта эътибор берилиши керак. Этномаданий туризм - тижорат саёҳатининг ривожланишига таъсир этади ва айни пайтда этномаданий туризм тез ривожланишни талаб қилади ҳамда туристик ташкилотчиларнинг касбий фаолияти назарияси ва амалиёти бўйича аниқроқ илмий тадқиқотларни амалга ошириш зарурати ортади. Бу жараёндаги суствашилик миллий этномаданий туризмнинг саноати имиджига салбий таъсир қилади. Потенциал мижозларга хизмат кўрсатиш учун этномаданий туризм ташкилотчиларининг ижтимоий масъулиятини оширилиши туризм саноатининг иқтисодий барқарорлиги омили бўлади.

ХУЛОСА

Хулоса сифатида шуни таъкидлаш лозимки, Ўзбекистонда этномаданий туризмни ташкил қилиш учун энг аввало асосий минтақаларни аниқлаш, этник гуруҳларнинг ихчам яшаш жойларини жиҳозлаш, этномаданий объектлар жойлашган ҳудудларда турли фестиваллар ташкил қилиш мақсадга мувофиқ. Масалан, Бухорода этномаданий туризмни ривожлантириш ҳудуди сифатида жуда қулай, унда



миллатлараро ҳурматни шакллантириш, ватанпарварлик, она юртга муҳаббат, ўтмишга ҳурмат билан қарашларни тарбиялаш, аҳолининг интеллектуал савиясини ошириш, миллий маданиятлар, миллий кўникмалар, исм, урф-одатлар, маросимларни тиклашга ёрдам бериш, ҳар қандай этник гуруҳ учун хос бўлган анъанавий меъморчилик ёдгорликларини бузилмаган шаклда сақлаш, анъанавий туризм фаолиятини кенгайтириш, кўшимча иш ўринларини яратиш, минтақадаги мавсумий ҳодисаларни юмшатишга алоҳида эътибор қаратиш мақсадга мувофиқ.

REFERENCES

1. Ш.Мирзиёев. Ўзбекистон Республикаси Мустақиллигининг йигирма
2. тўққиз йиллигига бағишланган нутқи. //Халқ сўзи №186 сон.2020.
3. Ўзбекистон Президенти Ш.Мирзиёевнинг БМТ Бош Ассамблеясининг 75-сессиясидаги нутқи // <https://president.uz/uz/lists/view/3851>.
4. Ўзбекистон Республикаси Президент Шавкат Мирзиёевнинг Олий Мажлисга Мурожаатномаси.2020 йил 29 декабрь <https://www.youtube.com>
5. Заседание Международного Совета Юнеско, 2015. - <http://www.unesco.org/new/ru/unesco/resources/publica>.
6. Раматов, Ж. С., Баратов, Р. Ў., Кушаков, Ф. А., Валиев, Л. А., & Хасанов, М. Н. (2022). ЖАМИЯТДА СИЁСИЙ ВА ҲУҚУҚИЙ МАДАНИЯТНИ ЮКСАЛТИРИШ МАСАЛАЛАРИ. *PEDAGOGS jurnali*, 19(1), 13-18.
7. Бобошев, З. Н., Ҳасанов, М. Н., & Нуруллаев, Э. А. (2022). АБУ НАСР ФОРОБИЙНИНГ ПЕДАГОГИКА ФАНИНИНГ АСОСЧИСИ СИФАТИДА.
8. Раматов, Ж. (1991). Гипотеза и прогноз в социальном познании (философско-методологический анализ). *Ташкент: Ўзбекистон*.
9. Раматов, Ж. С., Ҳасанов, М. Н., & Шукуов, Ж. Қ. (2022). АБУ НАСР ФОРОБИЙ НИГОҲИДА ИНСОН ҚАДР-ҚИММАТИ ВА ҲУҚУҚЛАРИ МАСАЛАСИ. *Academic research in educational sciences*, 3(TSTU Conference 1), 976-979.
10. Ramatov, J., Inoqov, K., Ismailova, S., & Khudoykulov, S. (2021). Requirements of Education of Young People with Active Citizenship. *Academicia Globe: Inderscience Research*, 2(05), 1-3.
11. Ramatov, J., Rakhmanova, S., & Yunusova, N. S. (2020). Philosophical analysis of socio-economic forecasting of the future. *International Journal of Psychosocial Rehabilitation*, 24(S1), 991-999.



12. Раматов, Ж. С. (2022). ТЕМИР ЙЎЛ ТРАНСПОРТИ ЮКСАЛИШ ПАЛЛАСИДА. *Academic research in educational sciences*, 3(TSTU Conference 1), 12-17.
13. Раматов, Ж. С., Ҳасанов, М., & Назарова, Н. Ж. (2022). МЕДИАМАДАНИЯТ ВА АХБОРОТДАН ФОЙДАЛАНИШНИНГ ИНТЕЛЛЕКТУАЛ ТАЪЛИМ ТИЗИМИНИ РИВОЖЛАНТИРИШДАГИ ЎРНИ. *Academic research in educational sciences*, 3(6), 984-988.
14. Раматов, Ж. С., & Узаков, Б. (2022). ЯНГИ ЎЗБЕКИСТОН ВА МИЛЛИЙ ТАЪЛИМ ТИЗИМИ. *Academic research in educational sciences*, 3(TSTU Conference 1), 834-839.
15. Ramatov, J., & Umarova, R. (2021). Central Asia in IX-XII Centuries: Socio-political Situation, Spiritual and Cultural Development. *Academicia Globe: Inderscience Research*, 2(04), 148-151.
16. Ramatov, J. S., & Khasanov, M. N. (2022). SOCIAL ASPECTS OF PROFESSIONAL QUALITY IMPROVEMENT (ON THE EXAMPLE OF THE RAILWAY SECTOR). *Oriental renaissance: Innovative, educational, natural and social sciences*, 2(6), 969-976.



ЎЗБЕКИСТОН КЕЛАЖАГИНИ ЁШ АВЛОД БИЛАН БИРГА ЯНГИ БОСҚИЧГА ОЛИБ ЧИҚИШ

З. Н. Бобошев

Тошкент давлат транспорт университети ўқитувчиси

У. З. Искандаров М. У. Қобилов

Тошкент давлат транспорт университети талабасилари

АННОТАЦИЯ

Мақолада янги Ўзбекистон келажагини ёш авлод билан бирга янги босқичга олиб чиқиш, инсон маънавий камолотига таъсири таҳлил қилинган ҳамда Ўзбекистонни янги босқичга олиб чиқиш омилларига бўлган эҳтиёжнинг ортиши билан боғлиқ масалалар илмий муҳокама қилинлиги. Рақобатбардош миллий кадрларнинг янги авлодини тайёрлаш мақсадида Тошкент шаҳрида янги замонавий университет ташкил этилади. Мазкур университетда хорижлик етакчи олимлар ва профессор-ўқитувчилар жалб қилиниб, ёшларга энг замонавий дастурлар асосида таълим-тарбия берилиши ҳақида фикр юритилган.

Калит сўзлар: Янги Ўзбекистонни, инсон маънавий камолоти, таълим ва тарбия, ёш авлод, баркамоллик, Учинчи Ренессанс.

ABSTRACT

The article analyzes the ongoing reforms in Uzbekistan and its socio-philosophical significance, social significance and impact on the spiritual development of man, as well as the growing need for factors to bring Uzbekistan to a new level.

Keywords: New stage of Uzbekistan, factors, education and upbringing, young generation, perfection, the Third Renaissance.

КИРИШ

Бугун жаҳон миқёсида юртимиз ҳақида сўз кетганда «Янги Ўзбекистон» ибораси такрор-такрор тилга олинмоқда. Бу кейинги йилларда тараққиётнинг мутлақо янги босқичига қадам қўйганимиз, эришаётган залворли ютуқларимизнинг эътирофи, жаҳон ҳамжамиятининг юртимизга жиддий эътиборидир. Чунки бизга мустақиллик ғояси, истиқлол руҳи тоғдек таянч бўлмоқда. Бизни илғор

ниятлар, буюк мақсадлар, улкан марралар йўлида адашмасликка ундамоқда, танлаган йўлимиз тўғрилигига инонтирмоқда. Қайси соҳани олмайлик, қайси жабҳага назар солмайлик, илгари сурилаётган халқ ташаббуси албатта қўллаб-қувватланмоқда, шароит яратилмоқда, инвестиция киритилмоқда, рағбатлантирилмоқда, бир сўз билан айтганда, халқнинг розилиги йўлида тинмай изланмоқда. Зеро, иқтисодиётни сиёсатдан, маънавиятни таълим-тарбиядан айро кўриб бўлмаганидек, «халқимизнинг улуғвор кудрати жўш урган ҳозирги замонда Ўзбекистонда янги бир уйғониш – Учинчи Ренессанс даврига пойдевор яратилмоқда, десак, айти ҳақиқат бўлади. Чунки бугунги Ўзбекистон – кечаги Ўзбекистон эмас. Бугунги халқимиз ҳам кечаги халқ эмас», дейди давлат раҳбари.

АДАБИЁТЛАР ТАҲЛИЛИ ВА МЕТОДОЛОГИЯ

Ўзбекистон Республикаси Президенти Шавкат Миромонович Мирзиёевнинг ҳар бир чиқишлари, маърузалари ва нутқларини биз зиёлилар доимо интиқлик билан кутамиз. Бунинг сабаби нимада? Энг аввало бу чиқишларда янги фикрлар, янги ғоялар, тараққиётимизни белгилайдиган устувор йўналишлар, Ўзбекистонни янги босқичга олиб чиқиш омиллари, шу билан бир қаторда ривожланишимизга ғов бўлаётган ҳолатлар, мавжуд муаммоларни ҳал қилишнинг ностандарт ечимлари аниқ, раво, содда тилда ифодалаб берилди. Мисол сифатида мустақиллигимизнинг 29 йиллигига бағишланган тантанали маросимдаги[1], БМТ Бош ассамблеясининг 75-сессиясидаги[2], Конституциямизнинг 28 йиллигига бағишланган тантанали маросимдаги, Ўзбекистон Ёшлари форумидаги нутқлари ва ниҳоят Олий мажлисга қилган Мурожаатномани келтириш мумкин[3]. Энг муҳими - барча маърузалардаги марказий масала бу - халқимизнинг турмуш даражаси, фаровонлигини ошириш, Ўзбекистон халқига муносиб турмуш шароитини яратиш. Собиқ Иттифоқ даврида шундай шиор бўларди: "Биздан кейинги авлод албатта коммунизмда яшайди", яъни, бахтли ҳаёт фақат келажакда бўлади, дегани. Муҳтарам Президентимиз эса халқимиз эртага, индинга, келажакда эмас, бугун бахтли ҳаёт кечиршига муносиб, деган ғояни доимо илгари сурадилар. Шу ўринда машҳур донишманд Конфуцийнинг қуйидаги хикматини келтирмоқчиман: "Ҳукмдор халқни ўз фарзандидек севиши, фуқаролар эса ҳукмдорни ўз отасидек ҳурмат қилиб, эъзозлаши лозим".

Мурожаатномада устувор йўналиш сифатида таълим-тарбия соҳасига алоҳида урғу берилди. Чунки ҳар қандай жамият тараққиётида унинг келажagini таъминлайдиган ёш

авлоднинг соғлом ва баркамол бўлиб вояга етиши ҳал қилувчи ўрин тутди. Шу мақсадда “Янги Ўзбекистон – мактаб остонасидан, таълим-тарбия тизимидан бошланади” [3], деган ғоя асосида кенг кўламли ислохотлар амалга оширилмоқда.

Шу ўринда бир нарсага эътиборингизни қаратмоқчи эдим. Биз қачонки таълим тўғрисида гапирсак, албатта тарбияни ҳам қўшиб айтаемиз. Сабаби таълим ва тарбия ягона, узвий жараён. Таълим бор жойда, албатта тарбия ҳам бўлади. Лекин бу масалада бошқача қарашлар ҳам бор. Яъни тарбия оилада берилади, таълим муассасаларида эса фақат таълим бериш керак, деган. Менинг фикримча, мактаб, лицей, техникум, университет ўқитувчисими, шу билан бирга у ҳам тарбиячидир. Нафақат таълим даргоҳида, балки маҳаллада ҳам, оилада ҳам. Чунки азал-азалдан қишлоқда ҳам, маҳаллада ҳам ўқитувчига муносабат, эътибор бошқача бўлган. Зиёли инсон сифатида унинг фикрларига қулоқ солишган.

Давлатимиз раҳбари “Ўқитувчи ва мураббийлар куни”да сўзлаган нутқларида шундай таъкидладилар: “Биз Учинчи Ренессанс масаласини стратегик вазифа сифатида олдимизга қўйиб, уни миллий ғоя даражасига кўтармоқдамиз. Биз мактабгача таълим ва мактаб таълими, олий ва ўрта махсус таълим тизими ҳамда илмий-маданий муассасаларни бўлғуси Ренессанснинг тўрт узвий ҳалқаси, деб билаемиз. Боғча тарбиячиси, мактаб муаллими, профессор-ўқитувчилар ва илмий-ижодий зиёлиларимизни эса янги Уйғониш даврининг тўрт таянч устуни, деб ҳисоблаймиз. Мен ишонаман – ҳурматли ота-оналар бу ташаббусни албатта қўллаб-қувватлаб, янги Ренессанснинг бешинчи ҳалқаси, бешинчи устуни бўладилар”.

МУҲОКАМА ВА НАТИЖАЛАР

Ўзбекистон Президенти томонидан Мурожаатномада келтирилган қуйидаги вазифалар профессор-ўқитувчилар жамоаси учун таълим-тарбия соҳасида туб ўзгаришларни амалга оширишдек улкан масъулият юклайди: “Биз ўз олдимизга мамлакатимизда Учинчи Ренессанс пойдеворини барпо этишдек улғу мақсадни қўйган эканмиз, бунинг учун янги Хоразмийлар, Берунийлар, Ибн Синолар, Улуғбеклар, Навоий ва Бобурларни тарбиялаб берадиган муҳит ва шароитларни яратишимиз керак. Бунинг учун энг аввало ёш авлодга боғча, мактаб ва олийгоҳда сифатли таълим-тарбия беришни йўлга қўямиз” [3].

Мурожаатномада бола туғилганидан то 30 ёшгача бўлган даврда уни ҳар томонлама қўллаб-қувватлайдиган, ҳаётда муносиб ўрин топиши учун кўмак берадиган, яхлит ва



узлуксиз тизим яратилиши зарурлиги таъкидланади. Чунки дунё тажрибасидан маълумки, ёш авлодни ҳар томонлама баркамол этиб вояга етказиш учун сарфланган сармоя жамиятга ўн, юз баробар кўп фойда келтиради[3].

Сўнги йилларда миллий таълим тизимида сезиларли ислохотлар амалга оширилмоқда. Бу ўзгаришларни куйидагиларда кўриш мумкин.

1. Мактабгача таълим тизими тубдан ўзгармоқда. Алоҳида вазирлик ташкил қилинди. Илгари мактабгача таълим муассасалари Халқ таълими вазирлиги тасавурида эди. Ушбу вазирлик республикамиздаги энг катта вазирлик ҳисобланарди. Болалар боғчалари, 10 мингга яқин мактаб, пединститутлар, педколлежлар ва х.з. Мактабгача таълим қамрови тахминан 17-18 фоизни ташкил қиларди. 2021 йил якуни билан мактабгача таълим қамрови 65 фоизга, 2023 йил охирида эса 75 фоизга етказилиши, кўшимча 2 мингга нодавлат боғча ташкил этилиб, хусусий сектор улуши 25 фоизга етказилиши кутилмоқда.

2. Мактаб таълимини тубдан яхшилаш учун 2021 йили 30 та янги мактаб қурилиши, 320 та мактабни таъмирлаш ва моддий-техник базасини яхшилаш мақсадида бюджетдан 2 триллион сўм ажратилиши режа қилинган. Таълим сифатини тубдан яхшилаш мақсадида, аввало, ўқув дастурлари, ўқитувчи ва домлалар учун услубий қўлланмаларни илғор халқаро мезонларга мослаштириш ишлари бажарилади.

Мурожаатномада болаларнинг таҳлилий ва креатив фикрлаш қобилиятини ривожлантириш учун уларга сермазмун ва тушунарли дарсликлар яратиш зарурлигига алоҳида эътибор қаратилган. Бу борада келгуси ўқув йилида бошланғич синфларда давлат таълим стандарти ўрнига, илғор хорижий тажриба асосида, болага ортиқча юклама бермайдиган “Миллий ўқув дастури” жорий этилади. Умумтаълим мактабларидаги таълим сифати пойтахтда ҳам, олис қишлоқларда ҳам юқори бўлиши таъминланади. Бошқа тумандаги олис мактабга бориб, дарс берадиган ўқитувчилар ойлигига 50 фоиз, бошқа вилоятга бориб ишласа – 100 фоиз устама ҳақ тўланаши кўзда тутилган. 2021 йилда 10 та Президент мактаби, кимё-биология, математика, ахборот технологияларига ихтисослашган 197 та мактаб ўз фаолиятини бошлайди[3].

Рақобатбардош миллий кадрларнинг янги авлодини тайёрлаш мақсадида Тошкент шаҳрида янги замонавий университет ташкил этилади. Мазкур университетда хорижлик етакчи олимлар ва профессор-ўқитувчилар жалб қилиниб, ёшларга энг замонавий дастурлар асосида таълим-тарбия берилди.

3. Олий таълимнинг қамрови ва сифатини оширишга алоҳида эътибор қаратилади. 2021 йилдан бошлаб олий таълимга ажратиладиган давлат грантлари сони камида 25 фоизга оширилади. ОТМга қабул қилишда эҳтиёжманд оилалар қизлари учун грантлар сонини 2 баробарга кўпайтириб, 2 мингтага етказамиз. Кириш тестларида энг юқори балл тўплаган 200 нафар талабага 4 йил мобайнида Президент стипендияси берилади[3].

ХУЛОСА

Бозор муносабатлари қонуниятларига кўра, маҳсулотнинг сифатига ижобий таъсир кўрсатадиган асосий омиллардан бири бу рақобатдир. Мамлакатимизда турли соҳаларда, жумладан, қишлоқ хўжалиги, қурилиш, саноат, тиббиёт, фармацевтика ва хоказо соҳаларда давлат-хусусий шерикчилиги жорий қилинган ҳолда таълим тизимида мавжуд эмас эди. Энди эса мактабгача таълим, ўрта таълим, олий таълимда ҳам соғлом рақобат муҳити яратилмоқда. Хусусий боғча, мактаб, университетлар ташкил қилинмоқда. Давлат-хусусий шерикчилик асосида Қўқон нодавлат университети, “Tashkent International University” халқаро университети, Британия менежмент университети, ТЕАМ университети, Акфа университети каби нодавлат олий таълим муассасалари ташкил этилди [4, 5, 6, 7, 8, 9, 10].

Натижада ёшларимизда танлаш имконияти пайдо бўлди. Бу эса табиий равишда таълим муассасалари ўртасида соғлом рақобат муҳитини шакллантиради. ОТМ молиявий томондан мустақил бўлаётганини эътиборга олсак, энди улар ўртасида кўпроқ ёшларни жалб қилиш учун амалий ҳаракатлар олиб борилади.

REFERENCES

1. Ш.Мирзиёев. Ўзбекистон Республикаси Мустақиллигининг йигирма тўққиз йиллигига бағишланган нутқи. //Халқ сўзи №186 сон.2020.
2. Ўзбекистон Президенти Ш.Мирзиёевнинг БМТ Бош Ассамблеясининг 75-сессиясидаги нутқи // <https://president.uz/uz/lists/view/3851>.
3. Ўзбекистон Республикаси Президент Шавкат Мирзиёевнинг Олий Мажлисга Мурожаатномаси.2020 йил 29 декабрь <https://www.youtube.com>
4. Бобошев, З. Н., Ҳасанов, М. Н., & Нуруллаев, Э. А. (2022). АБУ НАСР ФОРОБИЙНИНГ ПЕДАГОГИКА ФАНИНИНГ АСОСЧИСИ СИФАТИДА.
5. Раматов, Ж. (1991). Гипотеза и прогноз в социальном познании (философско-методологический анализ). *Ташкент: Узбекистон*.

6. М. Н. Ҳасанов, С. У. Бошмонов, & Т. О. Жонибеков (2022). АБУ НАСР ФОРОВИЙНИНГ ИЛМ-ФАНЛАР ТАСНИФИДА АҲЛОҚИЙ ВА ДИНИЙ ҚАРАШЛАРИНИНГ ТАҲЛИЛИ. *Academic research in educational sciences*, 3 (TSTU Conference 1), 608-613.
7. Rashid Usarovich Baratov, & Nilufar Jo.,Rayevna Nazarova (2022). YOSHLAR НАҲОТИҲ СТРАТЕГИЯСИНИ ШАКЛЛАНТИРИШДА ТА’ЛИМНИНГ О’РНИ. *Academic research in educational sciences*, 3 (TSTU Conference 1), 830-833.
8. Жуманиёз Султанович Раматов (2021). БАҲКАМОЛ ВА СОҒЛОМ АВЛОД – ЎЗБЕКИСТОН КЕЛАЖАГИНИНГ ПОЙДЕВОРИ. *Academic research in educational sciences*, 2 (2), 225-229. doi: 10.24411/2181-1385-2021-00187
9. М.Н.Ҳасанов, Б.Ж.Бекмуратов, Б.Ш.Турғунов, & У.С.Маматқулов. (2022). ФОРОВИЙНИНГ ТА’ЛИМОТИДА ЁШЛАР ВА ИНСОН ТАЛИМ-ТАРБИЯСИ МАСАЛАЛАРИ ТАҲЛИЛИ . *JOURNAL OF NEW CENTURY INNOVATIONS*, 4(3), 124–129. Retrieved from <http://wsrjournal.com/index.php/new/article/view/625>
10. Ж. С. Раматов, & М. Н. Ҳасанов (2022). АБУ НАСР ФОРОВИЙНИНГ ЖАҲОН ИЛМ-ФАН ТАРАҚҚИЁТИГА ҚЎШГАН ҲИССАСИ ВА УНИНГ БУГУНГИ КУНДАГИ АҲАМИЯТИ. *Academic research in educational sciences*, 3 (TSTU Conference 1), 648-653.
11. Abdurakhmanova, X. K., Nalibayeva, Z. O., & Nazarova, N. J. R. (2022). ИТМОИҲ ТАРАҚҚИЙОТГА ЁРИШИШДА ТА’ЛИМ МАЗМУНИНИ ТАКОМИЛЛАСHTIRISH. *Academic research in educational sciences*, 3(5), 1364-1370.
12. Раматов, Ж. (1991). Гипотеза и прогноз в социальном познании (философско-методологический анализ). *Ташкент: Узбекистон*.
13. Раматов, Ж. С., Ҳасанов, М. Н., & Шукулов, Ж. Қ. (2022). АБУ НАСР ФОРОВИЙ НИГОҲИДА ИНСОН ҚАДР-ҚИММАТИ ВА ҲУҚУҚЛАРИ МАСАЛАСИ. *Academic research in educational sciences*, 3(TSTU Conference 1), 976-979.
14. Ramatov, J., Inoqov, K., Ismailova, S., & Khudoykulov, S. (2021). Requirements of Education of Young People with Active Citizenship. *Academicia Globe: Inderscience Research*, 2(05), 1-3.
15. Ramatov, J., Rakhmanova, S., & Yunusova, N. S. (2020). Philosophical analysis of socio-economic forecasting of the future. *International Journal of Psychosocial Rehabilitation*, 24(S1), 991-999.

ЖАМИЯТДА ИЖТИМОЙ АДОЛАТ ВА ҚАДРИЯТЛАР ТАЛҚИНИ

М. М. Курбанова

Тошкент давлат транспорт университети “Чет тиллар” кафедраси
ўқитувчиси

АННОТАЦИЯ

Ушбу мақола ижтимоий адолатнинг ахлоқ, маънавият, ахлоқ соҳалари билан боғлиқ бўлган ноаниқ ва кўп қиррали илмий категория сифатида жамиятга жуда хилма-хил адолат ғояларини тақдим этилишини илмий жихатдан таҳлил қилинган. Замонавий илм-фан адолатни ҳодиса сифатида ўрганиш зиддиятли деб ҳисоблайди, бу унинг ривожланишининг ҳозирги босқичида жамиятда моделлаштиришнинг муаммоли-лойиҳавий табиати билан изоҳланади.

Калит сўзлар: Цивилизация, категория, ҳақиқат, адолат ғоя, адолат модели, Сократ, Платон, Аристотел, классик либерализм, Маърифатпарварлар.

КИРИШ

Адолат ғояси жамиятда дунё вужудга келган пайдан бошлаб вужудга келган, айниқса жамиятнинг маънавий, диний ва ахлоқий соҳаларида яққол намоён бўлган. Цивилизациянинг асосий муаммоларидан бири ҳар доим адолат тўғрисидаги долзарб масала бўлиб келган: жамиятнинг ижтимоий тузилишида, шахснинг шахсий ҳаётида адолат ва муносабатлардаги қадрият тамойиллари ҳар доим ўринни эгаллаб келган.

Адолат ҳодисаси фалсафий тафаккур пайдо бўлганидан бери илмий асосга эга бўлди, фан, фалсафа бир вақтнинг ўзида ахлоқ, маънавият, ахлоқ соҳалари билан боғлиқ бўлган ноаниқ ва кўп қиррали илмий категория сифатида жамиятга жуда хилма-хил адолат ғояларини тақдим этди. Замонавий илм-фан адолатни ҳодиса сифатида ўрганиш зиддиятли деб ҳисоблайди, бу унинг ривожланишининг ҳозирги босқичида жамиятда моделлаштиришнинг муаммоли-лойиҳавий табиати билан изоҳланади. Агар адолат ғояси ривожланишининг тарихий-фалсафий томонига мурожаат қилсак, бу ғоя, шубҳасиз, самарали бўлади.

АДАБИЁТЛАР ТАҲЛИЛИ ВА МЕТОДОЛОГИЯ

Цивилизация тарихи адолат муаммосини ижтимоий ва шахсий муносабатлар соҳасидаги ахлоқий қадриятлар ҳолати

сифатида тавсифлайди, шунинг учун адолат феноменини ўрганиш адолат ғоясининг генезисини таҳлил қилишга уринишдир. Маънавий, ахлоқ ва маданият училигининг мужассамлашган ифодасига асосланган ижтимоий мазмун ва маънога эга мавжуд кадрятлар тизимини ташкил этади. Ғарб анъаналарининг баъзи бир кадр-қимматини тан олган ҳолда, Ўзбекистон учун замонавий шароитда ижтимоий адолат ғояси ушбу ҳодисанинг маънавий ҳаётнинг ижтимоий қонунлари доирасида, фалсафий ва диний ғоялар доирасидаги тарихий ривожланиш тажрибасини ифодалайди, чунки улар мавжуд эди. Мамлакатимиз ижтимоий-маданий тузилмасида замон ва маконда барқарор позицияни эгаллади. Бироқ, сиёсий сабабларга кўра, мамлакат ҳокимияти ва ҳукумати меросга эътибор бермаяпти, адолат кадрятларини маълум сиёсий элитанинг ўрнатилган манфаатлари фойдасига ўзгартирмакда.

Бизнингча, адолат ҳодиса сифатида ижтимоий-маданий илдишларга эга. Адолатни сўзнинг этимологияси нуқтаи назаридан кўриб чиқсак, унинг асосини «ҳақиқат» сўзи, ахлоқий-ахлоқий категория («ҳақиқат изловчи», «солиҳ», «тўғри» деган сўзлардан иборат эканлигини кўрамиз) тоифаси, шунинг учун рус тилида «адолат» ва «ҳақиқат» синонимлар сифатида кўриб чиқилади, бу эса адолатни ҳодиса сифатида «ижтимоий адолат» тушунчасига нисбатан прогенетик, прекоцептуал деб тахмин қилиш ҳуқуқини беради. Концепциянинг ўзидан фарқли ўлароқ, бу ҳодиса тарихий жиҳатдан таклиф қилади, аксиологик (қиймат) ўлчовда у жамиятдаги адолатнинг ҳақиқий кучини тавсифлайди. Шундай қилиб, адолат инсон томонидан амалга оширилади, ўйланади ва бошдан кечирилади. Унинг лексемаси этимологияни, тарихий ғояларни ва ижтимоий адолатнинг замонавий модификацияларини акс эттиради.

Социализм мафкураси доирасида вужудга келган совет адолат модели 1917 йилдан 1993 йилгача давом этди. 2019 йил феврал ойида Левада маркази директори Лев Гудков сўнгги икки йил ичида Иосиф Сталиннинг рекорд даражадаги машҳурлиги ҳақида маълум қилди. Гудков Сталинга бўлган ишончнинг ўсиши ва Совет Иттифоқининг идеализация қилинишини халқнинг охир-оқибат адолат топиш истаги билан изоҳлайди. Руслар сиёсий жиҳатдан пассив бўлиб қолмоқда, айниқса Москвада, норозилик марказдан узокроқ ҳудудларга кўчди. Совет даврида адолат ғояси меҳнатга сиғиниш, ишчилар синфининг расмий тенглиги, яъни унинг учта таркибий қисми: зиёлилар, ишчилар ва деҳқонлар (совет халқи) тақсимоли соҳасида тушунилган. социалистик кадрятларга асосланган имтиёзлар, ўша пайтда жамиятнинг аксарият қисмига яқин.

Ўша даврда адолатнинг ривожланиши ғоявий-фалсафий асосга эга эди, аммо амалиёт жамият менталитетининг ажралмас қисми сифатида совет адолат модели ғояларини амалда бекор қилди. Аста-секин, социалистик жамиятнинг асосий тамойили ҳам бузилди: «Ҳар кимдан қобилиятига қараб, ҳар ким ўз ишига кўра», шунинг учун адолатнинг ахлоқий кадриятлари тизими охиروقибат бутунлай йўқ қилинди ва адолатсиз унутилди.

Совет адолат моделининг бир қатор ғояларини янги Россиянинг маънавий ҳаётига яшовчанлигини исботлаган бир қатор ғояларнинг интеграцияси, эҳтимол, бу ҳодиса жуда самарали бўлиши мумкин, чунки Совет модели узоқ муддатли фаолият кўрсатган. адолат - объектив воқелик факти бўлиб, у ижтимоий тараққиётнинг ўзи асосидир. Совет лойиҳаси: «Инсонни инсон томонидан эксплуатация қилинмагунча, ижтимоий адолат бўлиши мумкин эмас» деган тамойилга асосланади. Эксплуатацияни енгган жамият ижтимоий адолатли бўлиши керак! Адолатнинг бундай ифодаси рус православ анъаналарида ва популизмда учрайди.

Совет адолати модели ханузгача ижтимоий қўллаб-қувватланиб, замонавий дунёда ҳақиқатан ҳам мавжуд бўлган анъана бўлиб қолмоқда ва дунёнинг кўплаб мамлакатларида ўзининг узоқ вақтдан бери мавжудлигини исботлади. Замонавий Россияда унинг кейинги ривожланиши, биринчи навбатда, мафкуравий сабабларга кўра, ҳеч қандай истиқболга эга эмас, чунки Совет кадриятларига қайтиш даргумон. Юқорида айтилганларнинг барчаси, асосан, замонавий Россияда адолат феномени, маданий коднинг элементи сифатида, эндигина шаклланаётганлигини тушунтиради.

МУҲОКАМА ВА НАТИЖАЛАР

Адолат, ахлоқий кадрият сифатида, тегишли жиҳатларда тартибга солувчи тамойил сифатида фаол равишда амалга оширилиши керак. Адолат инсоннинг жамият ва давлатга бўлган ишончи шаклини олади, бу одамларга яқин ва тушунарли ахлоқий кадриятлар тизимига асосланади. «Эски»ни «янги» адолат тушунчалари билан алмаштириб, уларнинг кадрият мазмуни ижтимоий-маданий вазият ўзгарганидек ўзгарди. Замонавий Ўзбекистон учун бу жамиятнинг маданий кодекси ўзида Ғарб ва Шарқ цивилизацияси томонидан тўпланган адолат кадриятларининг барча бойлигини тўплаши кераклигини англатади. Ижтимоий адолат жамият ҳаёти ва ривожланишининг иқтисодий, сиёсий, ҳуқуқий, ахлоқий шароитлари ихчам шаклда акс этирилган ҳодисалардан биридир. Тарихий ҳаракат субъектлари айнан ижтимоий адолат призмаси орқали

ўзларининг мавжуд бўлишларининг реал шароитларини, ушбу жамиятда шаклланган шахслараро муносабатлар тизимини, ўзларининг ижтимоий мавқеини, ижтимоий бўлиниш тизимидаги ўрнини баҳолайдилар.

Шундай қилиб, ижтимоий адолат ғояси ижтимоий тараққиётнинг ўзига хос двигателига айланиши мумкин. У энг хилма-хил кучларни сафарбар этишга ва уларни мавжуд ижтимоий муносабатлар тизимини ўзгартиришга, жамият иқтисодий ва ижтимоий-сиёсий тузилишининг бошқа моделларини излашга ҳаракат қилишга қодир. Сиз хоҳлаганча ва баланд овозда гапиришингиз мумкин, чунки одамлар яхши яшай бошладилар, аммо фактлар ўжар нарсалар: маълум, энг катта эмас, балки ўзбек жамиятининг энг нуфузли гуруҳи яхшироқ яшай бошлади. Демак, азалий саволлар туғилиши муқаррар: «Бугунги кунда ижтимоий адолат деганда нима тушунилади? Ҳозирги вақтда оммавий онгда ижтимоий адолатнинг тарихий турларидан қайси бири устунлик қилади? Ижтимоий адолат замонавий жамиятимизнинг асосий ижтимоий қадриятларидан бири деб айтиш мумкинми ёки йўқми? У ёки бу ижтимоий адолат ғоясининг шаклланишига қандай омиллар таъсир қилади? Турли ижтимоий муҳитларда ижтимоий адолат ҳақидаги ғоялар қандай фарқланади? Бу саволларга жавоб беришга уринишда, менинг фикримча, мунозара давом этиши керак.

Сократ, Платон ва Аристотел шу ва бошқа саволларга жавоб беришга ҳаракат қилишди. Суқрот жамоат ҳаётида одамлар нафақат мавжуд қонунларга риоя қилишлари ва худолар амрларига бўйсунушлари, балки ҳақиқат ва адолатга ҳам риоя қилишлари кераклигини таъкидлади. Аристотелнинг таъкидлашича, адолат шахсга муносабатнинг маълум бир усули ва давлат барқарорлигининг энг муҳим шартидир. Қонунлар шахсий масалаларда ҳамма учун тенг адолатни кафолатлаши керак, - деб таъкидлайди Перикл ва индивидуалликни эгоизм билан эмас, балки унинг қарама-қарши томони - алтруизм билан боғлаш кераклигини таъкидлайди. Шу билан бирга, қадимги юнонча адолат тушунчаси анча индивидуалдир. Платон эса адолат ҳақидаги коллективистик тушунчани ҳимоя қилади: давлат манфаатларини илгари сурадиган ҳамма нарса адолатлидир. Бу яхшилик, эзгулик ва адолатдир. Давлат манфаатларига таҳдид соладиган ҳамма нарса ёвузлик, иллат ва адолатсизликдир. Афлотун адолатни нафақат ҳар бир фуқаро эга бўлиши керак бўлган, балки ҳар қандай сиёсатнинг ҳаёти ҳам шунга мувофиқ ташкил этилиши керак бўлган энг олий фазилат деб ҳисоблади. индивидуализмни эгоизм билан эмас, балки унинг қарама-қарши томони, алтруизм билан боғлаш керак. Шу билан

бирга, қадимги юнонча адолат тушунчаси анча индивидуалдир. Платон эса адолат ҳақидаги коллективистик тушунчани ҳимоя қилади: давлат манфаатларини илгари сурадиган ҳамма нарса адолатлидир. Бу яхшилик, эзгулик ва адолатдир. Давлат манфаатларига таҳдид соладиган ҳамма нарса ёвузлик, иллат ва адолатсизликдир.

Ижтимоий адолат ғоясининг ривожланишига классик либерализм асосчилари ҳисобланганлар (Т.Гоббс, Ж.Локк, С.Милл ва бошқалар) салмоқли ҳисса қўшдилар. Улар ижтимоий адолат муаммосини инсоннинг табиий ҳуқуқлари доирасида кўриб чиқдилар. Жамият адолатли деб тан олинди, унда ҳар бир киши ўзининг шахсий бойлигининг қайси улушига ва ишлаб чиқариш фаолияти учун қанчалик фойдали эканлигига қараб ижтимоий тузилмада маълум ўринни эгаллайди. Адолатли жамият - бу жамият ҳаётининг барча жабҳалари қонун билан тартибга солинадиган, муайян хатти-ҳаракатлар учун жазо муайян жамиятда мавжуд бўлган ҳуқуқий нормаларга мос келадиган, протестант ахлоқи амал қиладиган ва адолат, биринчи навбатда, ҳалоллик бўлган жамиятдир (Б. Франклин).

Маърифатпарварлар - Ф.-М. Волтер, Ж.-Ж. Руссо, К.Монтеске, Д.Дидро ва бошқалар адолат ҳақида гапирар эканлар, сўз, виждон, йиғилиш эркинлиги каби ҳуқуқларга эътибор қаратдилар. «Табиат ҳолатида одамлар тенг туғилдилар, лекин улар бу тенгликни сақлай олмайдилар: жамият уни улардан тортиб олади ва қонунлар туфайли улар яна тенглашадилар (Монтеске «Қонун руҳи ҳақида»). Ижтимоий адолат мавзуси немис классик фалсафаси вакиллари томонидан батафсил кўриб чиқилди. И. Кантнинг «Соф ақл танқиди ҳақида» асари унинг моҳиятини ёритишга бағишланган. Унинг учун адолат жамиятни ташкил этишнинг асосий вазифаси бўлиб, у давлат ҳокимиятининг барча ҳаракатларида биринчи ўринга чиқиши керак. «Адолат – виждон ҳуқуқидир» ва бошқа барча вазифалар унга бўйсунди. Утопикларнинг асарларидаги ижтимоий адолат мавзусини алоҳида кўриб чиқиш керак, чунки айнан шу нарса уларнинг келажакдаги жамиятни тартибга солиш ҳақидаги барча назарий далилларида бошланиш нуқтаси бўлган. Бундан ташқари, амалий амалга оширишда у жисмоний ва ақлий меҳнатдаги одамларнинг тенглигини (Г. Бабеуф) ва ижтимоий тенгликнинг иқтисодий шартларини (Р. Оуен) қўллаб-қувватловчи қатъий текислаш (Т. Кампанелла, Ж. Мел) вариантларига айлантирилди. «Ҳуқуқ тенг бўлиш ўрнига тенгсиз бўлиши керак» деган машҳур ибора (К.Маркс «Гота дастурининг танқиди») ижтимоий адолатни марксистик тушунишнинг калитидир. Охир оқибат, улар Маркс томонидан «ҳақиқий инсонпарварлик» деб

таърифланган коммунизмни ижтимоий адолат тамойилига мувофиқ қурилган жамият деб ҳисобладилар. Худди шу нуқтаи назардан у ижтимоий адолат муаммосини кўриб чиқди ва В.И. Ленин кенг халқ оммасининг ижтимоий қайта қуриш учун курашида адолат ғояларининг ролига алоҳида эътибор қаратди.

ХУЛОСА

Йигирманчи асрда Ижтимоий адолат муаммоси билан кўплаб хорижий тадқиқотчилар (П.Сорокин, Т.Парсонс, Ж.Ролс ва бошқалар) ҳар томонлама ва ҳар томонлама шуғулланган. Ижтимоий адолат масаласини ҳал қилиш аста-секин ахлоқий текисликка ўтмоқда. Шунини таъкидлаш керакки, ижтимоий адолат мавзуси назарий муаммо сифатида маҳаллий илмий адабиётларда 70-80-йиллар охирида фаол муҳокама қилина бошлади. XX аср. Ижтимоий адолат муаммосини ҳал қилиш меҳнатга кўра тақсимлаш муносабатлари билан боғлиқ ва ўлчов сифатида кўриб чиқиладиган сезиларли миқдордаги асарлар пайдо бўлади (А.П. Бутенко, ТИ Заславская, Л.Н.Коган, З.А.Бербешкина ва бошқалар). мувофиқлик меҳнат ҳиссаси ва ҳақ тўлаш, бўлиш тамойили ва ахлоқий баҳолаш мезони сифатида, айирбошлаш ва тақсимлаш жараёнларини бошқариш механизми сифатида намоён бўлади.

Назарий жиҳатдан, ижтимоий адолат муаммосининг турли жиҳатлари машҳур совет файласуфларининг асарларида кўриб чиқилган ва бу рўйхат жуда таъсирли: Л.М. Архангелский, Н.А. Головкин, Б.Т. Григорян, В.Г. ва бошқалар келтириб ўтиш жоиз.

Ижтимоий адолат муаммосига мурожаат қилиш нафақат илмий қизиқиш, балки бу даврда совет жамияти ривожланишининг воқеликлари билан ҳам қўзғатилди ва бошланди. Ривожланган социализмнинг охириги босқичидаги ижтимоий муносабатларда, одамларнинг оммавий онгини шакллантиришнинг ўзига хос хусусиятларида кузатилиши мумкин бўлган қарама-қаршилиқларнинг бутун чигаллиги ижтимоий адолат каби нозик мавзуга мурожаат қилганда тўлиқ намоён бўлди.

REFERENCES

1. Kurbanova, M. M., & Ataeva, G. B. (2020). Problems facing efl teachers in mixed ability classes and strategies used to overcome them. *ISJ Theoretical & Applied Science*, 01 (81), 721-725.
2. Курбанова, М. М. (2021, December). ГЕКЛЬБЕРРИ ОБРАЗИ ВА БАДИИЙ МАКОН МАСАЛАСИ. In *International*

- journal of conference series on education and social sciences (Online) (Vol. 1, No. 2).
3. Kadamovich, Y. J., Muzaffarovna, I. G., Maxmudovich, Y. B., Boxtiyarovna, S. S., & Xabibullayevich, S. S. (2020). Social justice as a condition of socio-spiritual stability in society. *Journal of Critical Reviews*, 7(5), 816-818.
 4. Ramatov, J.S., & Khasanov, M.N. (2022). HISTORY OF RAILWAY CONSTRUCTION IN UZBEKISTAN: YESTERDAY AND TODAY. *Orientalrenaissance: Innovative, educational, naturalandsocialsciences*, 2 (6), 925-930.
 5. Раматов, Ж. С., Ҳасанов, М., & Назарова, Н. Ж. (2022). МЕДИАМАДАНИЯТ ВА АХБОРОТДАН ФОЙДАЛАНИШНИНГ ИНТЕЛЛЕКТУАЛ ТАЪЛИМ ТИЗИМИНИ РИВОЖЛАНТИРИШДАГИ ЎРНИ. *Academic research in educational sciences*, 3(6), 984-988.
 6. Раматов, Ж. С., Ҳасанов, М., & Валиев, Л. А. АУРОБИНДО ГҲОШ ҲАЁТИ ВА ИЛМИЙ ФАЛСАФИЙ МЕЪРОСИ.
 7. Раматов, Ж. С., Ҳасанов, М., & Валиев, Л. А. (2022). ИНСОН ДУНЁҚАРАШИНИНГНИНГ ДИНИЙ ВА ДУНЁВИЙ ТАЛҚИНИ. *Central Asian Academic Journal of Scientific Research*, 2 (7), 78-82.



**ЯНГИ ЎЗБЕКИСТОННИНГ ТАРАҚҚИЁТ СТРАТЕГИЯДА ҚОНУН
УСТУВОРЛИГИНИ ТАЪМИНЛАШ ВА МАҲАЛЛА ИНСТИТУТИ
ФАОЛИЯТИНИНГ САМАРАДОРЛИГИНИ ОШИРИШНИНГ
ТАШКИЛИЙ-ҲУҚУҚИЙ МАСАЛАЛАРИ (ТАҲЛИЛИЙ-СТАТИСТИК
МАЪЛУМОТЛАР АСОСИДА)**

М. М. Инагамова

Тошкент давлат транспорт университети доценти, юридик фанлар бўйича
фалсафа доктори (PhD)

АННОТАЦИЯ

Мақолада мамлакатимизда қонун устуворлиги принципини янада ривожлантиришда маҳалланинг «фаол» моделини жорий этиш, унда аҳоли муаммоларини бевосита ҳал қилиш ҳамда худудни ривожлантириш учун зарур ресурс ва имкониятлар билан таъминлашнинг ташкилий-ҳуқуқий масалалари ёритилган.

Таянч сўзлар: қонун устуворлиги, ҳуқуқий маданият, давлат органлари, аҳоли муаммолари, ижтимоий ҳимоя.

ABSTRACT

The article discusses the organizational and legal issues of introducing an "active" mahalla model in the further development of the rule of law in our country, providing it with the necessary resources and opportunities for directly solving the problems of the population

Keywords: rule of law, legal culture, government agencies, population problems, social security.

КИРИШ

Қонуннинг устуворлиги ҳар қандай давлат ва жамият ҳаётининг муқаддас тамойилларидан бири бўлиб, барча демократик институтлар, инсон ҳуқуқи ва эркинликлари қонун устуворлиги таъминланиши асосида жорий этилади. Қонунда халқнинг иродаси, хоҳиш ва истаклари, манфаат ва интилишлари ўзининг ифодасини топади.

Шу ўринда таъкидлаш жоизки, демократик ҳуқуқий давлат ва эркин фуқаролик жамиятини барпо этиш – Ўзбекистоннинг пировард мақсадидир. Бу жараёнда, қонун устуворлигини таъминлаш, шахс, оила, жамият ва давлатнинг ҳуқуқ ва

манфаатлари муҳофазасини кучайтириш, аҳолининг ҳуқуқий маданияти ва ҳуқуқий онгини ошириш, фуқароларни қонунга бўйсунтириш ва ҳурмат руҳида тарбиялаш – бу ривожланган бозор иқтисодиётига асосланган чинакам демократик, ҳуқуқий давлат ва эркин фуқаролик жамияти қуришнинг нафақат мақсади, балки унинг воситаси, энг муҳим шарт ҳисобланади.

АДАБИЁТЛАР ТАҲЛИЛИ ВА МЕТОДОЛОГИЯ

Президентимиз таъбири билан айтганда «Конституция ва қонун устуворлиги – фаровон ҳаёт гарови» деган тушунча фуқароларимизнинг онги ва қалбида чуқур ўрин эгаллаши ҳамда ижтимоий эҳтиёжга айланиши учун қуйидаги масалаларга алоҳида эътибор қаратиш лозим:

Биринчидан, қонунлар ижросини самарали ташкил этиш, тизимли муаммоларни олдиндан кўра билиш, қонун бузилишининг салбий оқибатларига қарши курашиш билан бирга бундай ҳолатни барвақт бартараф этишга қаратилган тизимни шакллантириш;

иккинчидан, Конституция ва қонун устуворлигига эришишда жамоатчилик назоратини кучайтириш;

учинчидан, оммавий ахборот воситалари қонунийликни қарор топтиришда чинакам «жамият кўзгуси»га айланиши керак.

тўртинчидан, қабул қилинаётган қонунлар олиб бораётган ислохотларимиз билан уйғун бўлган тақдирдагина ишлайди.

бешинчидан, биз қанчалик мукамал қонунлар яратмайлик, қандай ислохотлар ўтказмайлик, агар фуқароларимизнинг ҳуқуқий билими, онги ва маданияти етарли бўлмаса, кутилган натижаларга эришиш мушкул бўлади.

Демак, ҳуқуқий маданиятни ривожлантириш, жамиятда ҳуқуқий маданиятни шакллантириш, аҳолининг ҳуқуқий билимини ошириш ва ўз ҳуқуқларини билишга кўмаклашиш – демократик ҳуқуқий давлат қуришнинг зарурий шарт ва гаровидир. Қонун ва амалдаги меъёрлардан яхши хабардор ва уни ҳурмат қиладиган фуқарога ўз ҳуқуқларидан тўлиқ фойдаланиши мумкин.

Мамлакатимизни 2017 – 2021 йилларда ривожлантиришнинг бешта устувор йўналиши бўйича Ҳаракатлар стратегияси доирасида ўтган давр мобайнида давлат ва жамият ҳаётининг барча соҳаларини тубдан ислох этишга қаратилган 300 га яқин қонун, 4 мингдан зиёд Ўзбекистон Республикаси Президенти қарорлари қабул қилинди. Шунингдек, инсон ҳуқуқларини таъминлаш, давлат органларининг ҳисобдорлиги ва очиклигини кучайтириш ҳамда фуқаролик

жамияти институтлари, оммавий ахборот воситаларининг роли, аҳоли ва жамоат бирлашмаларининг сиёсий фаоллигини ошириш бўйича тизимли ишлар амалга оширилди.

«Харакатлар стратегиясидан – Тараққиёт стратегияси сари» тамойилига асосан ишлаб чиқилган Ўзбекистон Республикаси Президентининг 2022 – 2026 йилларга мўлжалланган Янги Ўзбекистоннинг тараққиёт стратегияси тўғрисида Фармонида қонун устуворлиги ва конституциявий қонунийликни таъминлаш ҳамда инсон қадрлари ва ҳуқуқларини ҳимоя қилиш бош мезони сифатида белгиланди.

Шунингдек, инсон қадрини улуғлаш, юртимизда яшаётган ҳар бир фуқаронинг ҳуқуқ ва эркинликлари, қонуний манфаатларини таъминлашда жамиятимиз асоси бўлган маҳалла ҳал қилувчи ўрин тутишини инбатга олиб, маҳалланинг «фаол» моделини жорий этиш, унда аҳоли муаммоларини бевосита ҳал қилиш ҳамда ҳудудни ривожлантириш учун зарур ресурс ва имкониятлар билан таъминлаш мақсадида 2022 йилда қуйидаги устивор вазифаларни амалга ошириш белгиланиб, ижроси таъминланди.

Жумладан, Ўзбекистон Республикаси Президентининг 2022 йил 16 августдаги «Маҳалла институтининг жамият ҳаётидаги ролини мустаҳкамлаш ва молиявий имкониятини янада кенгайтириш чора-тадбирлари тўғрисида»ги 353-сонли Қарори қабул қилинди. Қарорга асосан маҳалланинг ижтимоий-иқтисодий муаммоларини ҳал этиш жамғармаси ташкил этилиб, унинг молиялаштирилган йўналишлари сифатида қуйидагилар белгиланди:

биринчидан, ҳудуддаги ички йўллар, электр энергияси ва табиий газ тармоқлари, ичимлик ва оқова сув тизимини таъмирлаш ва тиклаш;

иккинчидан, маҳалла биноси, маҳалла ҳудудида жойлашган спорт майдони, нуронийлар чойхонаси, ёшлар маркази, болалар майдончаси, кутубхона, маданият марказини қуриш, мукамал ва жорий таъмирлаш ҳамда уларни инвентар, мебель, компьютер техникаси ва бошқа ускуналар билан жиҳозлаш;

учинчидан, ҳудудда инфратузилмани ривожлантириш, «Яшил макон» умуммиллий лойиҳаси доирасида ободонлаштириш ва кўкаламзорлаштириш ишларини амалга ошириш;

тўртинчидан, ижтимоий ҳимояга муҳтож ва кам таъминланган оилаларга моддий кўмаклашиш ҳамда уларнинг турар жойларини таъмирлаш ва жиҳозлаш.

Бундан ташқари, маҳаллаларнинг жамоатчилик билан алоқаларини кучайтириш чораларини кўриш Дастур ижроси

юзасидан, 2022 йил 6 июнь куни Маҳалла ва нуронийларни қўллаб-қувватлаш вазирилиги ҳамда Ахборот ва оммавий коммуникациялар агентлиги билан ҳамкорликда, комплекс чора-тадбирлар режаси ишлаб чиқилиб, тасдиқланди.

Шунингдек, Вазирлар Маҳкамасининг 2022 йил 15 апрелда 173-F-сон Фармойиши билан Вазирликда соҳа тарғиботини олиб бориш ҳамда танқидий материалларга доимий муносабат бериб бориш мақсадида, Медиа-марказ курилиб фойдаланишга топширилди.

Инсон қадрини юксалтириш ва эркин фуқаролик жамиятини янада ривожлантириш орқали халқпарвар давлат барпо этиш деб номланган бўлимнинг 6-банди ижросини таъминлаш мақсадида, маҳалла раиси ҳамда ҳоким ёрдамчилар томонидан йил давомида маҳаллаларни ўрганиш ва таҳлил қилиш натижасида 9349 та маҳаллани иқтисодий ривожлантириш бўйича 2022 йил учун мўлжалланган «Йўл харита»лари ҳудудий ҳокимликлар томонидан тасдиқланди.

Ўзбекистон Республикаси Президентининг 2022 йилнинг 25 июлида «Маҳаллаларда саноат, хунармандчилик, касаначилик ва чорвачилик микромарказларини ташкил этиш чора-тадбирлари тўғрисида»ги ПҚ-331-сонли Қарори қабул қилинди.

2022 – 2026 йилларга мўлжалланган Янги Ўзбекистоннинг тараққиёт стратегиясининг «Инсон қадрини улуғлаш ва фаол маҳалла йили»да амалга оширишга оид давлат дастурининг 244-бандида белгиланган вазифалар бўйича қуйидаги ишлар амалга оширилди:

биринчидан, имконияти чекланган ва ногиронлиги бўлган 12 минг нафар шахсларнинг бандлигини таъминлаш мақсадида Ўзбекистон Республикаси Вазирлар Маҳкамасининг 2022 йил 20 апрелдаги «Ногиронлиги бўлган шахсларнинг бандлигига кўмаклашишни рағбатлантириш чора-тадбирлари тўғрисида»ги 203-сон қарори қабул қилинди.

Қарорга мувофиқ 12 146 нафар ногиронлиги бўлган шахсларнинг бандлигига кўмаклашиш мақсадида, 3 759 нафар ногиронлиги бўлган шахслар ташкилотлардаги мавжуд бўш ҳамда захираланган иш ўринларига ишга жойлаштириш, 2 993 нафари касб-хунарга ҳамда тадбиркорлик кўникмалари ва молиявий саводхонликка ўқитиш, 2 384 нафари ногиронлиги бўлган шахсларни ишга қабул қилган иш берувчиларга субсидия ажратиш ҳамда 3 010 нафари ҳақ тўланадиган жамоат ишларига жалб қилиш назарда тутилди.

Шунингдек, тиббий-меҳнат эксперт комиссиялари томонидан ҳар бир ногиронлиги бўлган шахсларни ишлаши

мумкин бўлган касблари тўғрисидаги маълумотлар «Бандлик хизмати» ахборот тизимига интеграция қилинди.

иккинчидан, Ўзбекистон Республикаси Президентининг 2022 йил 29 апрелдаги «Ижтимоий ҳимояга ва ёрдамга муҳтож аҳоли қатламларини моддий қўллаб-қувватлашга доир қўшимча чора-тадбирлар тўғрисида»ги ПҚ-230-сон қарори қабул қилинди.

Мазкур қарорнинг 3-банди «в» кичик бандига мувофиқ 2022 йил 1 июндан бошлаб «Ишга марҳамат» мономарказларида инклюзив таълим асосида касб-ҳунарга ўқитилаётган ногиронлиги бўлган шахсларга ногиронлик нафақаси билан бир вақтда, Бандликка кўмаклашиш давлат жамғармаси маблағлари ҳисобидан базавий ҳисоблаш миқдорининг 2 баравари миқдорида ҳар ойлик стипендия тўлаб берилиши белгиланди.

учинчидан, Ўзбекистон Республикаси Президентининг 2021 йил 21 декабрдаги «Ногиронлиги бўлган шахсларни ҳар томонлама қўллаб-қувватлаш, уларнинг бандлигига кўмаклашиш ҳамда ижтимоий фаоллигини янада оширишга оид қўшимча чора-тадбирлар тўғрисида»ги ПҚ-57-сон қарорига мувофиқ 2022 йилдан бошлаб ногиронлиги бўлган шахсларни касб-ҳунарга ўқитиш бўйича амалдаги тартиблар асосида касбий таълим муассасаларига ажратиладиган грант миқдори 2 бараварга оширилди.

тўртинчидан, тиббий-ижтимоий хизматларни ривожлантириш агентлиги билан ҳамкорликда ногиронлиги бўлган шахсларни маҳаллабай хатловдан ўтказиш натижасида, 135207 нафар моддий ёрдамга муҳтож ногиронлар аниқланди, шундан, 44460 нафарига 29040 млн сўмлик моддий ёрдамлар, 54617 нафарига тиббий ёрдамлар, 14846 нафарига психологик ва 8515 нафарига ҳуқуқий ёрдамлар кўрсатилди;

– ногиронлиги бўлган фуқароларнинг 926 тасига субсидиялар ажратилди, 10615 нафар шахсларнинг бандлиги таъминланди, шундан 3081 нафари ўзини ўзи банд қилишга, 1 192 нафари жамоат ишларига ҳамда 6342 нафари доимий иш билан бандлиги таъминланди.

– 3 684 нафар 1-гурӯх ногиронлиги бўлган кексалар, 1 102 нафар ёлғиз кексалар хонадонларида хайрия ҳашарлари ташкил этилиб, 221 нафарининг хонадонлари таъмирлаб берилди;

– 110 нафар яқка ёлғиз ногирон кексаларнинг коммунал тўловларидан қарздорлиги қоплаб берилди;

– “Саҳоват” ва “Мурувват” уйларида истиқомат қилаётган кексалар ўртасида 363 мартаба маънавий тадбирлар ўтказилди;

– 7977 нафар ўзгалар парваришига муҳтож кекса онахонларга 11965 нафар ёш волонтер қизлар бириктирилди;

– 6104 нафар ўзгалар парваришига муҳтож кексалар санаторийларда соғломлаштирилди, 123 222 нафар нуронийлар бепул тиббий кўриқдан ўтказилди, 1 274 нафар фуқарога ногиронлар аравачаси, 790 нафарига эшитиш мосламаси, 1 118 нафарига ҳасса (кўлтиқ таёқ), 356 нафарига кўзойнак, 2 988 нафарига бошқа реабилитация воситалари берилди;

– 28 445 нафар нуронийлар муқаддас қадамжолари ва зиёратгоҳларига саёҳатлари уюштирилди.

ХУЛОСА

Хулоса қилиб айтганда, ҳуқуқий давлатда юрт келажагини раванк топтириш, фуқаролар учун осойишталикни таъминлаб бериш, қонун устуворлигини ўрнатиш энг муҳим мезон ҳисобланади.

Шунингдек, маҳалладан туриб барча давлат органларига мурожаат қилиш ва уларнинг раҳбарлари билан мулоқот қилиш тизими яратилиб, давлат ва ижтимоий хизматларни бевосита маҳаллада кўрсатиш, шу жумладан Ўзбекистон Республикаси Президентининг Халқ қабулхоналари билан самарали алоқаларни йўлга қўйиш орқали маҳаллаларнинг халқ олдидаги нуфузи оширилишига эришилмоқда. Маҳаллаларда ижтимоий-иқтисодий муаммоларни ҳал этишда фуқароларнинг ўзини ўзи бошқариш органларининг молиявий имкониятлари кенгайтирилиши ва маҳаллаларнинг «ўсиш нуқталари» ва уларда яшовчи аҳолининг тадбиркорлик фаолиятидаги ихтисослашуvidан келиб чиқиб, уларда истиқомат қилиб, фаолият юритувчи аҳолини давлат томонидан қўллаб-қувватлаш тизими самарадорлиги ошириш куннинг долзарб вазифаларидан биридир.

REFERENCES

1. ДАДАШЕВА, А. (2021). Взаимодействие органов представительной власти на местах и самоуправления граждан в осуществлении действенного общественного контроля. *Fuqarolik jamiyati. Гражданское общество*, 22(2), 70-74.
2. Dadasheva, A. A. (2022). PUBLIC OPINION AND GOVERNMENT EVALUATION IN NEW UZBEKISTAN. *The American Journal of Interdisciplinary Innovations Research*, 4(01), 16-19.

3. Дадашева, А. А. (2020). МАҲАЛЛИЙ ИЖРО ҲОКИМИЯТИ ФАОЛИЯТИ УСТИДАН ЖАМОАТЧИЛИК НАЗОРАТИНИ НАТИЖАДОРЛИГИНИ ОШИРИШНИНГ ИЛМИЙ-НАЗАРИЙ ЁЧИМЛАРИ. *ЖУРНАЛ ПРАВОВЫХ ИССЛЕДОВАНИЙ*, (SPECIAL 2-2).

4. Ақида Абдужаббаровна Дадашева (2022). ДАВЛАТ ХИЗМАТИНИ ИСЛОҲ ҚИЛИШ ШАРОИТИДА ҲОКИМЛАР ФАОЛИЯТИ УСТИДАН ЖАМОАТЧИЛИК НАЗОРАТИНИ АМАЛГА ОШИРИШНИНГ АСОСИЙ ЙЎНАЛИШЛАРИ. *Academic research in educational sciences*, 3 (TSTU Conference 1), 117-122.



БАРКАМОЛ АВЛОДНИ ВОЯГА ЕТКАЗИШДА “ОИЛА-МАҲАЛЛА-ОЛИЙ ТАЪЛИМ” ТАРБИЯ ТИЗИМИНИНГ ЎРНИ ВА АҲАМИЯТИ

Н. Ю. Жўрабоев

Тошкент давлат транспорт университети

АННОТАЦИЯ

Мазкур мақолада “оила-маҳалла-олий таълим” тизими мисолида ёшлар тарбиясининг айрим жиҳатлари ёритилган бўлиб, унда мазкур муаммога доир айрим фикр-мулоҳазалар баён қилинган.

Калит сўзлар: маҳалла, оила, олий таълим муассасаси, таълим, тарбия, талаба, маънавият, педагогика, глобаллашув.

КИРИШ

Маълумки, мамлакатимиз мустақилликка эришганидан сўнг ҳукуматимиз томонидан ҳар томонлама етук, маънан ва жисмонан соғлом, баркамол авлодни тарбиялаш масалаларига алоҳида эътибор қаратила бошланди. Бу эса қисқа давр мобайнида халқимиз ва мамлакатимиз учун юксалиш, тараққий этган мамлакатлар сафига қўшилиш имкониятини яратиб берди. Шунингдек, мустақиллик йилларида қабул қилинган қатор қонун, кодекс, дастур ва меъёрий ҳужжатлар ва бошқа шу кабилар ёшлар тарбиясида, уларни соғлом турмуш тарзига ўргатишда, ижтимоий фойдали иш билан банд қилишда ва ҳуқуқбузарликларнинг олдини олишда муҳим ҳуқуқий асос бўлиб хизмат қилмоқда.

Шунга қарамай, глобаллашув жараёнида дунёнинг кун сайин ўзгариб блораётган ижтимоий манзараси истиқлолимиз эгалари бўлган ёшлар тарбиясида янада ҳушёр ва сергак бўлишимизни тақозо этмоқда. Бинобарин, тарбия ҳар қандай ижтимоий маконда ҳар доим узлуксиз давом этиб борадиган жараён сифатида ҳоят муҳим аҳамиятга молик, долзарб масала бўлиб келган. Биламизки, вақт ўтиши билан бола тарбиясининг илк оилавий босқичи (5-6 ёшларда) секин-аста ижтимоий тарбия (мактаб, лицей, коллеж) босқичига ўта бошлайди. Бироқ, бу босқич оилавий тарбияни мутлақо инкор этмайди, балки аввалги босқични янги ижтимоий шароитларда янада кенг миқёсда давом эттиришга хизмат қилади. Аммо “Таълимни тарбиядан, тарбияни эса таълимдан ажратиб бўлмайди – бу шарқона қараш, шарқона ҳаёт фалсафаси” [1].

АДАБИЁТЛАР ТАҲЛИЛИ ВА МЕТОДОЛОГИЯ

Энди, асл муддаога ўтсак. Олий ўқув юртига кирган талаба, энг аввало, толиби илмдир. Талабанинг эл юртга садоқати, фидоийлиги, ватанпарварлиги илм исташида, илм излашида, илм топишида ва билим чўққиларини эгаллашида намоён бўлади. Миллий педагогикамизнинг жонкуяр вакиллари билан бўлган Ғайбуллоҳ ас-Салом ва Сайди Умиров ўзларинг “Толибнома” рисолашида талабанинг ўқув юртидаги фаолиятининг уч муҳим жиҳатига – ўқув жараёни, ётоқхонада яшаш, жамоат ишларига тўхталиб, “булар ўзаро чамбарчас боғлиқ, туташ илдизлар бўлиб, бир-бирини тўлдиради, бойитади, тақазо этади. Аслида учови ҳам таълим-тарбия аталувчи яхлит, мураккаб жараённинг уч таркибий қисми. Шу уч жиҳатга бирдек эътибор берган талабадан келгусида жамоатчи чиқишини узоқ йиллик тажрибалар кўрсатиб турибди” [2], деб таъкидлайдилар.

Агар мана шу “учлик” асосида талаба тарбиясида муҳим ўринга эга бўлган “оила-маҳалла-олий таълим муассасаси” училигига назар ташласак, улар ўртасида нечоғлиқ яқинлик борлиги ўз-ўзидан англашилади. Маълумки, олилада бола тарбияси билан асосан ота-оналар, маҳаллада маҳалла фуқаролари, фуқаролар йиғини раиси, диний масалалар билан шуғулланувчи вакил, маҳалла посбонлари ва уларга кўмаклашувчи участка инспектори ҳамда туман ҳокимининг маҳалладаги ёшлар билан бевосита шуғулланувчи ўринбосари, олий таълим муассасасида Ёшлар ишлари бўйича проректор, Маънавият бўлими, факультет деканларининг маънавий ишлар бўйича ўринбосарлари, йириклаштирилган груҳларнинг тўторлари, Ота-оналар кенгаши, Ёшлар Иттифоқининг бошланғич ташкилоти ва талабалар турар жойларида махсус таъсис этилган тарбиячи-педагоглар каби тузилмалар шуғулланади.

Масаланинг амалий жиҳатлари ҳақида гапирадиган бўлсак, шаҳарлик талабалар тарбиясида маҳалла ва оиланинг ўрни масаласида унчалик муаммо йўқ. Вилоятдан келган талабалар эса ота-онасидан, ўзи униб-ўсган маҳалласидан йироқда. Шундай экан, бу ўринда уларга гуруҳ тўторлари алоҳида ёндошишлари, уларга бир муддат рамзий маънода, оталик-оналик қилишлари керакки, ҳалиги талаба ўзини ота-она меҳридан айро ҳис қилмасин. Тўтор-тарбиячининг чинакам педагогик маҳорати шу ерда икки орадаги масофани йўққа чиқариши ғоят муҳим. Шу билан бирга, ўқув юртидаги қошидаги муқобил тузилмалар ҳам мазкур масаларда масъулиятни ўз зиммаларига олишлари ҳам зарурдир. Зеро, ҳаётнинг ўзи талбаларда Ватанга муҳаббат, миллий ва

умуминсоний кадриятларга содиқлик, одабийлик, олижаноблик фазилатларини мустаҳкам қарор топтиришда мустақил ҳаёт давомийлигини таъминлайдиган тарбия маскани бўлмиш маҳалла ва олий таълим даргоҳи олдига ана шу каби масъулияти вазифани қўймоқда.

Бола тарбиясида маҳалланинг ўрни ҳам катта. “Бир болага етти маҳалла ота-оналик қилади”, деган нақл ҳам бежиз айтилмаган. Маҳалла Ўзбекистоннинг муайян тарихий шароитларида асрлар давомида шаклланиб, фаолият кўрсатаётган, аҳоли яшайдиган маъмурий-худудий бирлик, уюшма сифатида тарбия жараёнида бевосита иштирок этади. Аммо, гапнинг ростини айтганда, талбалар турар жойида истиқомат қилаётган ёшлар билан шу ҳудуд маҳалласи ўртасида етарли даражадаги алоқа мавжуд эмас. Ҳолбуки, талабалар турар жойи маъмурий-худудий жиҳатдан шу маҳалла таркибига киради. Демак, бу борадаги бўшлиқни тулдириш керак бўлади. Бунинг учун ётоқхонадаги талалбаларни маҳалла фаолиятига фаол аралашувини таъминлаш ҳам зарур кўринади. Токи улар маҳаллада ўзларни ўғай ва бегона ҳис қилмасинлар. Бу ўринда, асосий ташаббус маҳалла аҳли томонидан бўлиши миллий тарбия нуқтаи назаридан тушунарли бўлса керак. Таъбир жоиз бўлса, маҳалларда тарихан таркиб топган, ҳалқимизга хос бўлган маънавий кадриятлар ана шундай ҳаётий-амалий фаолият натижасида юзага чиқади. Зотан, меҳр-оқибат, аҳиллик ва тотувлик, тўй-томоша, яхши кунда ҳам, ёмон кунда ҳам бирга бўлиш каби фазилатлар, авваламбор, маҳалла муҳитида шаклланиб ва ривожланган.

Биз, “...ҳаёт абадийлиги, авлодлар давомийлигини таъминлайдиган маънавит қўрғони бўлмиш” оила, “чинакам миллий кадриятлар маскани” бўлмиш маҳалла ва юксак маънаивятли, етук мутахассис кадрлар тайёрлаш ўчоғи бўлмиш олий таълим муассасаси ҳақида билганимизча, идрокимиз етганича фикр юритдик.

ХУЛОСА

Бугун кўплаб мафкуравий ҳуружлар турли йўллар билан мамлакатимизга кириб келиб, ёшларимиз онгу шуурига салбий таъсир этиб, уларни тўғри йўлдан оғдиришга ҳарака қилаётганлиги ҳеч кимга сир эмас. Ёшларимизни бундай иллатлар ва ёмон кўзлардан асрашда таълим-тарбиянинг турли воситалари ҳамда омиллариини излаб топиш ғоят муҳим эканлигини барчамиз англаб турибмиз. Ҳеч шубҳа йўқки, “оила-маҳалла-олий таълим муассасаси” каби тарбия тизимини такомиллаштириш, унинг илмий, амалий ва педагогик

жиҳатларини пухта ишлаб чиқиш истиқболда янада яхши самаралар беради. Ҳолбуки, “Тараққиётнинг тамал тоши ҳам, мамлакатни қудратли, миллатни буюк қиладиган куч ҳам илм-фан, таълим ва тарбиядир”[3].

REFERENCES

1. Каримов И.А. Юсак маънавият – енгилмас куч. – “Маънавият”, Тошкент, 2008 йил, 62-бет.
2. Ғайбуллоҳ ас-Салом, Сайди Умр. Толибнома. – “Шарқ”, 1996 йил, 17-бет.
3. Ўзбекистон Президент Шавкат Мирзиёевнинг мамлакатимизда таълим-тарбия тизимини такомиллаштириш, илм-фан соҳаси ривожини жадаллаштириш масалалари муҳокамаси бўйича ўтказилган видеоселектор йиғилишидаги нутқидан. - <https://mirziyo.uz/taraqqiyotning-tamal-toshi-millatni-buyuk-qiladigan-kuch-ilm-fan-va-talim-tarbiyadir/>
4. J. S. Ramatov, M. Hasanov MAFKURAVIY AXLOQ TARBIYASINING ANAMIYATI // Pedagogik fanlar boyicha akademik tadqiqotlar. 2022 yil. 6-son. URL: <https://cyberleninka.ru/article/n/mafkuraviy-ta-didlarni-oldini-olishda-ahlo-iy-tarbiyaning-a-amiyati> (kirish sanasi: 04.10.2022).
5. Ж. С. Раматов, & М. Ҳасанов (2022). МИЛЛИЙ ҚАДРИЯТЛАР – ЖАМИЯТИМИЗ БАРҚАРОРЛИГИ ВА ЁШ АВЛОД ТАРБИЯСИНИНГ МУҲИМ ОМИЛИ. Academic research in educational sciences, 3 (6), 973-979.
6. Ramatov, J.S., & Khasanov, M.N. (2022). HISTORY OF RAILWAY CONSTRUCTION IN UZBEKISTAN: YESTERDAY AND TODAY. Oriental renaissance: Innovative, educational, natural and social sciences, 2 (6), 925-930.
7. Ж. С. Раматов, & М. Н. Ҳасанов (2022). АБУ НАСР ФОРОБИЙНИНГ ЖАҲОН ИЛМ-ФАН ТАРАҚҚИЁТИГА ҚЎШГАН ҲИССАСИ ВА УНИНГ БУГУНГИ КУНДАГИ АҲАМИЯТИ. Academic research in educational sciences, 3 (TSTU Conference 1), 648-653.
8. Журабоев, Носир Юсупович, & Ҳасанов, Миршод Нўъмонович (2022). ЯНГИ ЎЗБЕКИСТОНДА ИЖТИМОИЙ-ИҚТИСОДИЙ СОҲА РИВОЖИ: ИСЛОҲОТ ВА ИСТИҚБОЛ. Oriental renaissance: Innovative, educational, natural and social sciences, 2 (6), 1274-1283.
9. У.К.Эрниёзов, М.Н. Ҳасанов, & Х.С.Машарипов. (2022). АБУ НАСР ФОРОБИЙНИНГ ИЖТИМОИЙ-АХЛОҚИЙ ТАЪЛИМОТИ ВА УНИНГ АНТРОПОЛОГИК ХУСУСИЯТЛАРИ. JOURNAL OF NEW CENTURY INNOVATIONS, 4(3), 130–136.
10. Ж. С. Раматов, М. Ҳасанов, & Л. А. Валиев (2022). ИНСОН ДУНЁҚАРАШИНИНГНИНГ ДИНИЙ ВА



ДУНЁВИЙ ТАЛҚИНИ. Central Asian Academic Journal of Scientific Research, 2 (7), 78-82.

11. J. S. Ramatov, M. Hasanov AL-FAROBIIY SIYOSIY DAVRDAGI SIYOSIY VA IJTIMOIIY-MADANIY AHVOL // Pedagogik fanlarda akademik tadqiqotlar. 2022 yil. 6-son. URL: <https://cyberleninka.ru/article/n/al-farobiy-davridagi-siyosiy-va-izhtimoiy-madaniy-vaziyat> (kirish sanasi: 17.10.2022).

12. Ж. С. Раматов, & М. Ҳасанов (2022). МИЛЛИЙ ҚАДРИЯТЛАР – ЖАМИЯТИМИЗ БАРҚАРОРЛИГИ ВА ЁШ АВЛОД ТАРБИЯСИНИНГ МУҲИМ ОМИЛИ. Academic research in educational sciences, 3 (6), 973-979.



ПРИНЦИПЫ МЕЖДИСЦИПЛИНАРНОСТИ В ПРЕДМЕТНО-ЯЗЫКОВОМ ИНТЕГРИРОВАННОМ ОБУЧЕНИИ

Гульнара Рафаиловна Ташматова

Преподаватель Ферганского государственного университета

АННОТАЦИЯ

Предметно-языковое интегрированное обучение (CLIL), являющееся одним из наиболее эффективных методов обучения как языковым, так и содержательным предметам, за последние несколько лет распространилось по всему миру. Большинство учебных заведений начали интегрировать эту технологию в свои учебные программы и нанимать преподавателей с соответствующим уровнем владения языком. Однако внедрение CLIL не так просто, как может показаться, поскольку это решение требует новой учебной программы, новой педагогики и квалифицированного персонала. Таким образом, в статье ставится задача выделить основные принципы междисциплинарности как основы интеграции различных дисциплин и указать наиболее подходящие критерии формирования междисциплинарных связей.

Ключевые слова: Междисциплинарность, двуязычие, интеграция, интегративность, сотрудничество, профессиональная компетентность, учебная дисциплина, теоретико-ориентированные дисциплины, практические дисциплины.

ABSTRACT

Content and Language Integrated Learning (CLIL), being one of the most effective teaching methods of both language and content subjects, has spread all over the world in the past few years. Most of the educational institutions have started to integrate this technology in their curriculum and hire content teachers with appropriate language level. However, the implementation of CLIL is not easy as it may seem as this decision requires new curriculum, new pedagogy and qualified staff. Thus, the article aims to highlight the main principles of interdisciplinarity as the basis for integrating different disciplines and point at the most viable criteria for forming interdisciplinary connections.

Keywords: Interdisciplinarity, bilingualism, integration, integrative, cooperation, professional competence, academic discipline, theory-oriented disciplines, practical disciplines.



ВВЕДЕНИЕ

Истоки междисциплинарности

Будучи центральной в интегрированном обучении по содержанию и языку, концепция междисциплинарности может быть объяснена как комбинация двух или более академических предметов, которые образуют конкретную дисциплину. Происхождение термина «междисциплинарность», относящегося к Совету по исследованиям в области социальных наук, использовалось как своего рода «бюрократическая стенография» для исследований с участием двух или более профессиональных обществ (Роберта Франк, 1988, цитируется по Klein, 1996, стр. 8). Энциклопедия предполагает, что термин междисциплинарность эквивалентен междисциплинарным исследованиям, которые могут использоваться в проектах или академической области, где преподаватели, студенты или исследователи могут быть вовлечены для интеграции нескольких академических дисциплин, мыслей или технологий для достижения одной общей цели. Джули Кляйн (1990) отмечает, что определение термина «междисциплинарность» можно легко перепутать с другими определениями из-за его универсальности и сложности. Он говорит, что, руководствуясь «идеями единства и синтеза», педагоги, исследователи и преподаватели сотрудничают в разных дисциплинах для выполнения различных задач:

- решать сложные задачи, выходящие за рамки одной конкретной дисциплины;
- отвечать на сложные вопросы;
- обращаться к общим вопросам;
- объединять знания по дисциплинам.

Зарождение междисциплинарности тесно связано с развитием науки, когда возникла потребность в совместной работе внутри дисциплин. Выяснилось, что каждая специальность носит междисциплинарный характер и каждая междисциплинарная область фактически требует специалистов, подготовленных в других областях. Здесь стоит отметить, что подходы в одной дисциплине сменялись другой, что показывает влияние одной конкретной дисциплины на другую.

ЛИТЕРАТУРА И МЕТОДОЛОГИЯ

Студенческие движения в США, Канаде и Франции также считаются источником междисциплинарности. Студенты предложили идею взаимодополняемости



дисциплин и перечислили качества, которые они ожидают от учителей, что могло создать незначительный конфликт между более молодыми учителями, готовыми принять новых и более старших инструкторов, которые обычно более «устоялись» в своих дисциплинах (ОЭСР, стр. 44).

Еще одним фактором, способствующим междисциплинарности, была потребность в профессиональной подготовке. Будучи специалистом в своей области, человеку может потребоваться заниматься другими областями и консультироваться с другими специалистами.

История междисциплинарности началась в США во время Первой мировой войны и в послевоенный период, где этот термин в основном был связан с социальной психологией и биохимией. В этот период популярность среди студентов университетов приобрела концепция междисциплинарности, связанная с прогрессом и инновациями (Weingart, Stehr, 2000, с. 12). Студенческие волнения 1960-х годов заставили университеты заменить дисциплинарные структуры более целостными предметами. В 1972 году с целью распространения идеи междисциплинарности ОЭСР опубликовала книгу «Междисциплинарность», которая способствовала проведению нескольких исследований и конференций. Однако через пятнадцать лет выяснилось, что она утратила свою актуальность (Weingart 2000, вслед за Levin and Lind 1985, p. 9).

Кляйн (1996, стр. 20-21) отмечает, что междисциплинарных программ стало намного меньше, чем в 1970-х годах.

Междисциплинарность и дисциплинарность

Аргументы в пользу междисциплинарности обычно возникают из дебатов вокруг дисциплинарности. В рамках этих дебатов можно выделить два основных момента. Первая идентифицирует его как слой, заполняющий пробелы, которые дисциплинарность оставляет незаполненными. Брюэр (1995) отмечает, что: «Проблемы обозначают теорию и методы, а не наоборот, в отличие от исследований, основанных на дисциплине и любознательности». (стр. 328) Однако, с точки зрения, ориентированной на проблему, он указывает, что проблемы создаются, а не даются, и важно объединить взгляды, методы и теории, чтобы определить, какие проблемы могут возникнуть и как мы можем их решить:

У любого метода есть слепые зоны, которые фокусируют внимание на тщательно отобранных аспектах проблемы, блокируя их для других.

(1999, стр. 329-330, со ссылкой на Stern, 1986).

Критерии формирования междисциплинарности

Сегодня междисциплинарность относится не только к образованию, но и к промышленности, государству и профессиям, а, следовательно, может трактоваться по-разному.

Есть несколько причин путаницы в понятии междисциплинарности. Основной из них является отсутствие определенного корпуса дискурса, который мог бы обеспечить конкретную дефиницию и профессиональную идентичность. Другой причиной путаницы является тот факт, что междисциплинарность связана с разнообразным опытом, не имеющим четкого определения.

В нашем случае под междисциплинарностью понимается интеграция двух и более учебных дисциплин, объединенных одной общей образовательной целью. Таким образом, мы можем сделать вывод, что интеграция здесь является основным элементом комбинированного обучения. Джули Кляйн в своей книге «Междисциплинарность: история, теория и практика» использует термины «междисциплинарный» и «интегративный» взаимозаменяемо для обозначения прилагательных, обозначающих цель интеграции различных аспектов или областей.

То, как дисциплины интегрированы или связаны, является еще одним предметом спора. Основываясь на отчете ОЭСР (1972), Четтипарамб рассмотрел некоторые общие принципы междисциплинарных связей:

1. «Не существует постоянной связи между идеей перегруппировки дисциплин и идеей взаимодействия между дисциплинами и перегруппировкой людей». Этот вывод свидетельствует о том, что очень часто в педагогике преподавание осуществляется таким образом, что учащиеся должны сами понять смысл целого. Вряд ли есть какие-либо командные усилия по обучению.

2. В основном дисциплины перестраиваются вокруг области исследования, а не на основе структуры знаний или алгоритмов обучения.

3. Количество перегруппированных дисциплин может быть чрезвычайно изменчивым. В диапазоне от двух до трех до более чем двадцати.

4. Критерии, используемые для перегруппировки варьировались. Тем не менее, типология была определена следующим образом:

- перегруппировка одной или нескольких дисциплин, ориентированных на теорию, внутри или нескольких дисциплин, ориентированных на практику;
- группировка дисциплин, которые в значительной степени однородны (чисто практические, чисто теоретические);

- перегруппировка набора точных наук и одной или нескольких социальных наук;
- объединение набора социальных наук с одной или двумя точными науками;
- перегруппировка по признаку сходства или количества общих площадей;
- перегруппировка на основе дисциплинарности или неоднородности.

5. Также известно, что невозможно сделать систематический вывод о том, как должна происходить интеграция или какое внимание должно уделяться каждой дисциплине. (стр. 39-42).

В случае междисциплинарности и интеграции найти идею привлекательной — это одно, но для воплощения идеи в педагогику и преподавания требуется гораздо больше, чем понимание концепции. Подкомитет по междисциплинарному обучению Университета Эмори (www.emory.edu/TEACHING/Report/AppendixC.html) определяет междисциплинарность в педагогике как «(1) обогащение одной дисциплины за счет использования языка, методов или канонов одного или более других дисциплин; или (2) общее исследование универсальных тем, таких как здоровье, справедливость или насилие, с использованием языка, методов и канонов двух или более дисциплин». В отчете целевой группы Ассоциации интегративных исследований, междисциплинарность упоминается как «привлечение более чем одной дисциплинарной точки зрения и явное внимание к вопросу интеграции». Такие интегрированные модули или программы часто появляются как «основные курсы», «интегрированные исследования» или «междисциплинарные исследования».

Хекхаузен утверждает, что междисциплинарное образование должно прояснить свои собственные дисциплины, в рамках которых будет происходить сотрудничество.

На протяжении обзора литературы мы выявили различия в определении природы интеграции и интегрированного обучения. Соответственно, первостепенной задачей нашей статьи является определение того, что мы понимаем под «интеграцией» и «интегрированным обучением», а также родственными понятиями, и формирование понятийного аппарата нашего исследования.

Рассматривая определение понятия «интеграция», можно сделать несколько объяснений. Философская энциклопедия (1983) предлагает следующий вариант:

«Интеграция (лат. *integratio* — восстановление, пополнение, от *integer* — целое) — сторона процесса развития, связанная с объединением ранее разнородных частей и элементов в единое целое. С точки зрения филологии и языкознания под интеграцией понимается процесс нивелирования различий между языками в рамках их превращения в один язык (Джеребило, 2010).

К.Х. Гадоев (2015) отмечает практически тождество понятий «интеграция» и «интегративность» и определяет их как «процесс превращения частей в единое целое». Ю.А. Шрадер рассматривал интеграцию в контексте образовательного процесса и взаимосвязи естественных и социальных наук. В этом процессе он считал, что главное не сотрудничество независимых партнеров, а слияние друг с другом» [Лихачев, 2010].

Педагогический аспект интеграции отражен в работах Яковлева (1980, 1987). Автор выявил общие интеграционные тенденции в высшей школе и в обществе, а также особенности отражения интеграционных процессов в технических вузах. Рассматривая интеграцию как основное направление современной науки и образования, И.П. Яковлев в своих работах акцентирует внимание на определении условий и факторов эффективности интеграции в высшей школе, подчеркивая, что интеграционные процессы в высшей школе положительно влияют на качество и уровень подготовки выпускников. Отмечая, что интеграция в университетах представляет собой особое явление, автор (1980) пишет о необходимости теоретического анализа для научного обоснования объединения знаний и сотрудничества в университетах, называя их основополагающими факторами развития высшей школы и подготовки высококвалифицированных специалистов.

В своей последующей работе И.П. Яковлев (1987) называет проблемное обучение наиболее эффективным средством интеграции в вузах. По мнению ученого, проблемное обучение, вероятно, изменит традиционно принятую структуру лекций и семинаров, а также станет источником новых форматов обучения, таких как ролевые игры, игры-симуляторы реальных жизненных ситуаций и другие формы обучения, работы, требующие от преподавателя и студентов интеграции теоретических и практических знаний, а также разнонаправленной командной работы студентов.

В педагогике часто рассматривается тип интеграции, основанный на концепции междисциплинарности, определяемой как «понимание, осуществляемое вне рамок конкретной научной дисциплины» (Шоштаева, 2003). «Исследователь создает новый синтез, открывающий новую реальность. И тогда он использует

новый язык. Этот случай — случай создания новой дисциплины», — говорит Е. А. Бушковская (2009).

Сегодня идеи междисциплинарной интеграции уже не являются инновационными и закреплены во многих учебных программах по всему миру. Некоторые учебные заведения неосознанно проводят уроки, интегрируя не только две разные дисциплины, но и языковую и содержательную тематику. Пейн (1999) утверждает, что междисциплинарность уже существует внутри дисциплин, и поддерживает свою идею, цитируя Кляйна (1990, стр. 188), который определяет междисциплинарность как «ни предмет, ни совокупность содержания. Это процесс достижения интегративного синтеза, процесс, который обычно начинается с проблемы, вопроса, темы или вопроса» (стр. 175).

Кляйн (2000, стр. 8) также утверждает, что междисциплинарная деятельность в настоящее время находится в центре дисциплинарной практики, когда исследователи стремятся взаимодействовать с экспертами из других областей для достижения более инновационного подхода и охвата более актуальных тем в области исследований. Доган и Паре (1990) обсуждают причины, по которым междисциплинарность становится центром современного образования. Он говорит, что гибридизация в дисциплинах ведет к продвижению знаний и создает скрещивание между предметами, что способствует обучению и служит дополнением к формированию знаний.

Междисциплинарные знания укрепляют связи между дисциплинами и обеспечивают новый источник информации и поле для исследований (Кляйн, 2000, стр. 18).

По Шибяеву (2009), принципиальным моментом в понимании и применении принципов междисциплинарной интеграции является необходимость выявления и классификации ее видов и уровней.

ЗАКЛЮЧЕНИЕ

Межпредметные связи следует рассматривать не только как взаимодействие отдельных предметов, но и как взаимодействие преподавателей и студентов, то есть как систему всех элементов учебного процесса. Для определения значения и места межпредметных связей в процессе обучения необходимо классифицировать их взаимосвязи, поскольку системный подход позволяет определить не только многогранность этих связей, но и их проявления и способы их использования.

Межпредметная связь является не только средством достижения всестороннего развития личности учащегося на основе общих социальных целей в организации учебных дисциплин, но и одним из важных факторов определения научных систем, исходя из конкретных педагогических задач, знаний, навыков и установок (Абдуллаева, 2005).

REFERENCES

1. Abdullaeva B.S. Methodological and didactic bases of interdisciplinary connection. Monograph. T.: Science -2005. -25p.
2. Dogan, M. and Pahre, R. (1990) Creative Marginality: Innovation at the Intersections of Social Sciences. Oxford: Westview Press.
3. Karimova, S. B. (2022). BELIEFS ABOUT TEACHING GRAMMAR. Central Asian Research Journal for Interdisciplinary Studies (CARJIS), 2(Special Issue 2), 123-127.
4. Klein, J. T. (1990) Interdisciplinarity: History, Theory and Practice. Detroit: Wayne State University Press.
5. Klein, J. T. (1996) Crossing Boundaries: Knowledge, Disciplinarity and Interdisciplinarity. London: University Press of Virginia.
6. Klein, J. T. (2000) A Conceptual Vocabulary of Interdisciplinary Science. In Weingart, P. and Stehr, N. (eds) Practising Interdisciplinarity. London: University of Toronto Press, pp.3-24.
7. Payne, L. S. (1999). Interdisciplinarity: Potentials and Challenges. Systemic Practice and Action Research. 12 (2), 173-182.
8. Rafailovna, Tashmatova G. "Principles of Applying Content and Language Integrated Learning." European Journal of Research Development and Sustainability, vol. 2, no. 12, 2021, pp. 111-114.
9. Uktamova, M. (2020). ETHICAL LITERACY OF EFL TEACHERS IN PRESCHOOL EDUCATION. Журнал иностранных языков и лингвистики, 1(1), 54-58.
10. Usmonova, D. S. (2020). Linguistic analysis of puns in the english language. Проблемы современной науки и образования, (2), 38-40.
11. Weingart, P. and Stehr, N. (2000) (eds) Practising Interdisciplinarity. London: University of Toronto Press.
12. Бушковская, Е.А. Междисциплинарная интеграция как феномен философии и стратегия обучения [Электронный ресурс] / Е.А. Бушковская // Молодой ученый. — 2009. — № 5. — С. 178-182. — Режим доступа: <https://moluch.ru/archive/5/297/>
13. Гадоев, К.Х. Интегрированное обучение иностранному (английскому) языку в неязыковых вузах Республики Таджикистан: дис. ... канд. пед. наук: 13.00.02 / Гадоев Каримджон Хайруллоевич. – Душанбе, 2015. – 164 с.

13. Лихачев, Б.Т. Педагогика: курс лекций / Б.Т. Лихачев; под ред. В.А. Сластенина. — М.: Гуманитар. изд. центр ВЛАДОС, 2010. — 647 с
14. Жеребило, Т.В. Словарь лингвистических терминов. - 5-е изд., испр. и доп. / Т.В. Жеребило. — Назрань: Пилигрим, 2010. — 486 с.
15. Философский энциклопедический словарь / под ред. Л.Ф. Ильичёв, П.Н. Федосеев, С.М. Ковалёв, В.Г. Панов. – М.: Советская энциклопедия, 1983.
16. Шибаев, В.П. Междисциплинарная интеграция как фактор совершенствования процесса обучения в вузе // Информационные и 181 коммуникационные технологии и их роль в активизации учебного процесса в вузе / ФГОУ ВПО Ставропольский государственный аграрный университет; редактор: Г. Р. Дорожко. – Ставрополь, 2009. – С. 208-212.
17. Шоштаева, Е.Б. Интегральная технология обучения как основа повышения качества образовательного процесса : дис. ... канд. пед. наук: 13.00.01 / Шоштаева Екатерина Борисовна. – Карачаевск, 2003. – 224 с.
18. Яковлев, И.П. Интеграционные процессы в высшей школе / И.П. Яковлев. – Л.: Изд-во ЛГУ, 1980. – 115 с.
19. Яковлев, И.П. Интеграция высшей школы с наукой и производством / И.П. Яковлев. – ЛГУ, 1987. – 128 с



СОВРЕМЕННЫЙ ПОДХОД К ОРГАНИЗАЦИИ ПРОЦЕССА ГРУЗОПЕРЕВОЗОК

Бобур Бахтиёрович Гиёсидинов

Ассистент Ташкентского государственного транспортного университета

Боходир Қорабоевич Қорабаев

Умархўжа Рашидхўжа ўғли Қурбонхўжаев

Магистр Ташкентского государственного транспортного университета кафедра

АННОТАЦИЯ

В статье рассмотрены вопросы внедрения современных методов транспортной логистики, возможности осуществления автомобильных перевозок по железной дороге, а также эффективность современных логистических процессов в Узбекистане.

Ключевые слова: Индексы LPI автомобильного и железнодорожного транспорта, транспортные коридоры Республики Узбекистан.

ВВЕДЕНИЕ

Не будет преувеличением, что в переходный период после обретения независимости социальная значимость услуг, включая транспорт, возросла. Узбекистан давно известен как важная страна в Великом шелковом пути, соединяющая Запад и Восток. Теперь этот древний путь обновлен и соединяет людей. В настоящее время модернизация и обновление страны, формирование качественно новой и современной структуры нашей экономики, всестороннее развитие регионов неразрывно связаны с совершенствованием транспортных и коммуникационных систем.

Совершенствование транспортно-логистической системы также рассматривается в пункте Послания Президента Республики Узбекистан «О приоритете интеграции нашей экономики в мировой рынок и поддержке экспорта»[1]. То есть существует много трудностей при экспорте нашей продукции из-за ограниченного доступа к морю, и узбекские авиалинии и железные дороги создают современные логистические маршруты для экспорта товаров, принимая во внимание тот факт, что наша страна не находится в хорошем положении в индексе эффективности логистики Всемирного банка.

ЛИТЕРАТУРА И МЕТОДОЛОГИЯ

В 2018 году Узбекистан занимает 117-е место в рейтинге Всемирного банка LPI - Индекс эффективности логистики. Индекс LPI отражает простоту поставок и статус торговой логистики на национальном и международном уровнях. Он основан на 6 факторах: таможенная эффективность, качество инфраструктуры, простота международных перевозок, логистическое покрытие, соблюдение и сроки доставки грузов. Индекс эффективности логистики рассматривает 168 стран мира, в котором Германия, Нидерланды, Швеция, Бельгия, Сингапур, Великобритания, Япония, Австрия, Гонконг и США входят в число ведущих стран.

На сегодняшний день нужен инновационный подход к транспорту для достижения высоких показателей в транспортной логистике. Ведется активная работа по сближению законодательной и нормативной базы Республики Узбекистан с общепринятыми международными нормами и правилами, например реализация Указа Президента Республики Узбекистан № ПП-4230 от 6 марта 2019 года «О мерах по дальнейшему повышению эффективности исполнения судебных актов и актов иных органов», по дальнейшему совершенствованию системы транспортных услуг, перевозчиков всех форм собственности.

Решение предусматривает создание «Дорожной карты», конкурентной среды и благоприятных условий для развития транспортно-транзитного потенциала страны. Вы можете увидеть проявление Плана действий.

Для дальнейшего улучшения этого плана действий предлагается следующее инновационное решение. Согласно статистике, самым дорогим видом транспорта является воздушный транспорт, а самым дешевым видом транспорта является морской транспорт. Автомобиль от двери до двери дороже, чем железнодорожный. Поэтому считаем что автомобильные перевозки должны осуществляться железнодорожным транспортом (рисунок 1).



Рис. 1. Грузоперевозки железнодорожным транспортом

Доступ к самым дешевым видам транспорта для международных перевозок, водный не доступен в Узбекистане, но есть много возможностей для железнодорожного транспорта (рисунок 2). Железнодорожные и автомобильные коридоры распространены во всем мире, и нам необходимо проводить современные маркетинговые исследования для оптимизации логистических процессов в международных и местных грузовых и пассажирских перевозках, а также для рационального использования наших ресурсов.



Рис. 2. Центрально-азиатский региональный коридор экономического сотрудничества (Central Asia Regional Economic Cooperation (CAREC))

Ход и выход из коридора на территорию Республики Узбекистан находятся на одной территории и пересекаются автомобильным и железнодорожным транспортом. Следовательно, необходимо реализовать систему движения (рис.2) используя рисунок 1. Успех, которого мы можем достичь с помощью этого процесса, заключается в следующем:

- снижение транспортных расходов на топливо;
- снижение дорожно-транспортных происшествий;
- водители имеют возможность отдохнуть;
- качество и долговечность дороги будут сохраняться в течение более длительного периода из-за большого количества транспортных средств;
- предотвращение пробок;
- будет легче контролировать иностранные транспортные средства, проезжающие через страну.

ВЫВОДЫ

В одной и той же системе организовать перевозки во всех зарубежных странах сложнее, поскольку в некоторых странах предпочтительно использовать автомобильный транспорт, а в некоторых из них – железнодорожный транспорт. Поэтому считаем целесообразным предложить вышеуказанные инновационные транспортные услуги для грузовых автомобилей транспортных компаний, которые хотят пересечь территорию Узбекистана при осуществлении этих международных перевозок.

REFERENCES

1. Arislanovna, Y., &Bakhtiyorvich, G. B. (2021). Marketing And Information Support In Public Sector. *European Journal of Molecular & Clinical Medicine*, 8(1), 940-947.
2. Arislanovna, Y. S., &Bakhtiyorvich, G. B. (2021). Using The Experience Of Developed Countries In Developing A Consortium Between Higher Education Institutions And Production. *EuropeanJournalofMolecularandClinicalMedicine*, 8(1), 819-826.
3. G'Iyosidinov, B. B. O. G. (2022). SHAHARLARDA YO 'LOVCHILARNI JAMOAT TRANSPORTI XIZMATIDAN FOYDALANISH AFZALLIKLARI. *Oriental renaissance: Innovative, educational, natural and social sciences*, 2(1), 177-188.
4. Ogli, G. B. B., &Buribayevich, E. O. (2022). Development of Logistics Processes in Transport Enterprises. *Vital Annex: International Journal of Novel Research in Advanced Sciences*, 1(3), 138-142.
5. Юлдашева, С. А., &Бўриходжаева, М. С. (2022, September). ПОВЫШЕНИЕ ЭФФЕКТИВНОСТИ ТАМОЖЕННОЙ ДЕЯТЕЛЬНОСТИ В РАЗВИТИИ МЕЖДУНАРОДНОГО



ЭКОНОМИЧЕСКОГО СОТРУДНИЧЕСТВА. In *INTERNATIONAL SCIENTIFIC AND PRACTICAL CONFERENCE "THE TIME OF SCIENTIFIC PROGRESS"* (Vol. 1, No. 1, pp. 87-91).

6. Abdurakhmanov, O., Khashimova, N., & Yuldasheva, S. (2022, June). Improvement of mechanisms for generation of investment potential in order to ensure sustainable economic growth in Uzbekistan. In *AIP Conference Proceedings* (Vol. 2432, No. 1, p. 030006). AIP Publishing LLC.

7. Yuldasheva, S. A., & Malenkikh, D. A. (2018). Unctad methodology in globalization of the direct investment market. *Актуальные проблемы экономики и управления на предприятиях машиностроения, нефтяной и газовой промышленности в условиях инновационно-ориентированной экономики*, 1, 149-154.

8. Arislanovna, Y. S., & Nematjanovna, K. M. (2021). Specifics Of Corporate Governance In Road Transport. *Psychology and Education Journal*, 58(2), 8027-8030.

9. Mukhitdinova, K., & Yuldasheva, S. DEVELOPMENT OF TRANSPORT AND LOGISTICS SERVICES MARKET.

ИНТЕГРАЦИОННЫЕ ПРОЦЕССЫ В СФЕРАХ ОБРАЗОВАНИЯ, НАУКИ И ПРОИЗВОДСТВА В УЗБЕКИСТАНЕ

Саодат Арислановна Юлдашева

Ташкентский государственный транспортный университет, доцент.

Умархўжа Рашидхўжа ўғли Қурбонхўжаев

Ташкентский государственный транспортный университет, магистр

АННОТАЦИЯ

в работе сделан анализ основных функций университетов, рассмотрена цель вуза, показатели потенциала университета, показатели эффективности деятельности вуза, обоснована результативность интеграции образования, науки и производства в современных условиях, даны направления развития инновационной деятельности, рекомендована новая образовательная модель подготовки специалиста «Университет – инновационное предприятие».

Ключевые слова: специалисты, инновации, интеллектуальный капитал, потенциал вуза, современное образование, мировые тенденции, интеграция образования, процессы образования, потенциал страны.

ВВЕДЕНИЕ

Важной особенностью многих университетов мира, кроме их основной функции – подготовки специалистов, является фактор интеграции образования, науки и производства. Этот фактор в теории обеспечивает ученых возможностью реализации идей в виде готовых научных продуктов, студентов — качественным образованием, а университет — дополнительными доходами от венчурного инвестирования. На современном этапе многие американские, европейские, японские, китайские и корейские ученые пытаются выявить наиболее эффективные механизмы интеграции, переосмыслить исторический опыт.

Потенциал вуза характеризуется следующими показателями: квалификационным составом преподавательского и научного коллективов, количеством профессоров в относительных показателях, наличием признанных научных школ, количеством наличных учебных и обеспечивающих площадей, наличием и прогрессивностью учебного и научно-исследовательского оборудования, широтой учебных и научных связей внутри страны и в других государствах.

Целью современного образования является не только подготовка высокопрофессионального и компетентного специалиста, но и воспитание высоконравственного, творческого и инициативного члена общества. Задача университетов создание единого, развитого научно-образовательного и духовно-нравственного пространства университета, города и страны, где они расположены.

ЛИТЕРАТУРА И МЕТОДОЛОГИЯ

Интеграция образования, науки и бизнеса – основа построения наукоемкой экономики.

Основные показатели потенциала университета следующие:

показатели полезности вуза: доля выпускников, работающих в соответствии с полученной специальностью; количество выпускников, занявших ведущие должности в экономике, государственном управлении; количество выпускников, получивших в последующем более высокое квалификационное признание.

Показатели эффективности деятельности вуза: количество выпускников, приходящихся на одного преподавателя; сумма общих расходов на подготовку одного выпускника (студента, аспиранта, докторанта, слушателя).

Обобщающие показатели, основанные на критериальной оценке университета:

- критерии, характеризующие систему инновационного образования; критерии, характеризующие инфраструктуру научно-инновационной деятельности университета;

- критерии интегрированности инновационного вуза с мировым образовательным пространством;

- критерии, характеризующие ресурсный потенциал инфраструктуры инновационной деятельности университета;

- критерии, характеризующие инновационную систему управления университетом.

Одной из самых актуальных задач в системе образования сегодня является проведение оценки интеллектуального капитала вузов, кафедр и научных подразделений. В связи с постоянным тесным взаимодействием на кафедрах преподавателей и студентов, появляется возможность не только обучения, но и стимулирования интереса студентов к проведению научных работ.

Для достижения поставленных целей необходимо

решить следующие задачи:

- разработка новых механизмов финансирования образования, направленных на повышение качества и доступности образования;
- обеспечение системы образования высококвалифицированными кадрами;
- усиление государственной поддержки и стимулирование труда педагогических работников.

Мировые тенденции и процессы общественного развития подтверждают позиции ученых в том, что интеграция образования, науки и производства в современных условиях не имеет границ и вместе с тем имеет исключительное значение для обеспечения высокого научно-технического уровня специалистов. Интеграционные процессы образования, науки и производства развиваются на отдельно взятых территориях в определенных организационных формах: технопарки, исследовательские университеты, НПО, консалтинговые фирмы и другие, которые способны решать исследовательские, образовательные и производственные задачи, а также удовлетворять потребностям работодателей в высококвалифицированных специалистах.

Актуальным направлением инновационной политики становится формирование механизма эффективного использования интеллектуального потенциала страны для активизации инновационной деятельности вузов, являющихся основой наукоемкой экономики. Для этого необходимы инвестиции в человеческий капитал, что дает возможность создать технически прогрессивную, производительную рабочую силу, которая может адаптироваться в быстро изменяющемся мире.

Интеграционные процессы в сферах образования, науки и производства обусловлены в современных условиях ускорением научно-технического прогресса, внедрением инновационных научных разработок в массовое производство, информатизацией экономики. Развитие наукоемких производств предъявляет все новые требования к подготовке и переподготовке инновационно-восприимчивых кадров, а также к образованию, науке и бизнесу в комплексе, которые не могут эффективно развиваться в настоящее время независимо друг от друга и адаптироваться к изменениям в технике и технологиях.

В рамках создания инновационно-внедренческих предприятий университеты и научные организации получают возможность не только развивать материально-техническую базу, но и ускорять коммерциализацию научных разработок, выращивая



научно-активных и инновационно восприимчивых профессионалов высокого уровня.

Существенный импульс к интеграции усилий науки, образования и бизнеса обеспечивает государственная поддержка.

В современных условиях необходимы не взаимодополняющие, а интегрированные структуры, в которых совместными усилиями ученых, преподавателей, студентов и аспирантов совместно с бизнесменами будут производиться инновации. Достичь этого можно через новую образовательную модель подготовки специалиста «Университет – инновационное предприятие (бизнес-инкубатор, технопарк)». Такая модель предполагает сочетание науки и производства через образовательное пространство. Развивая исследовательскую деятельность, университет переходит в статус исследовательского ВУЗа. Мировая практика показывает ключевую роль университетов в развитии инновационного потенциала территорий.

Одним из главных направлений развития инновационной деятельности является создание инфраструктуры, интегрирующей ресурсы науки, крупных предприятий, а также среднего и малого бизнеса. Инновационная инфраструктура представляет собой совокупность организаций, способствующих осуществлению инновационной деятельности, это – научно-технические, образовательные, производственные организации и их объединения, технологические инкубаторы, технополисы, технопарки, учебно-деловые центры, инновационные и венчурные фонды, другие специализированные организации, а также инновационно-технологические центры и офисы коммерциализации технологий. Инновационная инфраструктура включает совокупность экономических субъектов, способствующих осуществлению инновационной деятельности, включая предоставление услуг по созданию и реализации инновационной продукции. К инфраструктуре инновационной системы относятся центры трансфера технологий, инновационные, инновационно-технологические центры, технопарки, бизнес-инкубаторы, венчурные фонды и другие.

Основной задачей инновационной инфраструктуры является содействие решению проблем использования ресурсов, необходимых для осуществления инновационного процесса. Эффективность новой формы университета как инновационного зависит от степени адекватности нормативно-правовой регламентации его деятельности.

В современных условиях широкое использование достижений мировой науки и инновационной деятельности

становится важнейшим фактором динамичного и устойчивого развития всех сфер жизнедеятельности общества и государства.

За последние годы в Республике Узбекистан создана необходимая инфраструктура в сфере развития науки и технологий, сформирован определенный интеллектуальный и технологический потенциал, однако до сих пор, по мнению местных аналитиков, существует ряд системных проблем, препятствующих инновационному развитию страны.

Инновационная деятельность в Узбекистане в значительной мере регулируется государством (через законодательство и льготное налогообложение, государственные и ведомственные фонды, крупные финансируемые государством программы и др.).

Среди Законов Республики Узбекистан, регулирующих деятельность в инновационной сфере, можно выделить следующие: от 06.05.1994 г. № 1062-ХП «Об изобретениях, полезных моделях и промышленных образцах»; от 30.08.1996 г. № 270-И «О селекционных достижениях»; от 12.05.2001 г. № 218-П «О правовой охране топологий интегральных микросхем»; от 30.08.2001 г. № 267-П «О товарных знаках, знаках обслуживания и наименованиях мест происхождения товаров»; от 20.07.2006 г. № ЗРУ-42 «Об авторском праве и смежных правах».

Документами, определяющими направления инновационного развития национальной экономики Узбекистана, также являются: Постановление Президента Республики Узбекистан от 15.07.2008 г. № ПП-916 «О дополнительных мерах по стимулированию внедрения инновационных проектов и технологий в производство»; Постановление Президента Республики Узбекистан от 17.02.2017 г. № ПП-2789 «О мерах по дальнейшему совершенствованию деятельности Академии наук, организации, управления и финансирования научно-исследовательской деятельности», Постановление Президента Республики Узбекистан от 30.11.2017 г. № ПП-3416 «Об организации деятельности Министерства инновационного развития Республики Узбекистан», Указ Президента Республики Узбекистан от 29.11.2017 г. № УП-5264 «Об образовании Министерства инновационного развития Республики Узбекистан», Постановление Кабинета Министров Республики Узбекистан от 12.01.2018 г. № 24 «О мерах по созданию эффективных механизмов внедрения научно-инновационных разработок и технологий в производство».

В соответствии с вышеуказанными документами, в Узбекистане были образованы: Министерство инновационного развития Республики Узбекистан;

Государственная комиссия по науке и технологиям; Агентство по науке и технологиям Узбекистана, созданное на базе Комитета по координации развития науки и технологий при Кабинете Министров, и являющееся рабочим органом Государственной комиссии и единым заказчиком государственных научно-технических программ и проектов, реализуемых научно-исследовательскими, образовательными и другими учреждениями Узбекистана; Фонд поддержки и развития научно-технической деятельности, созданный в целях создания условий для организации исследований, направленных на обеспечение развития науки и технологий в стране, освоение выпуска конкурентоспособной наукоемкой продукции при Государственной комиссии; Фонд поддержки инновационного развития и новаторских идей.

Одним из основных направлений инновационного развития Республики Узбекистан является создание эффективных механизмов продвижения и внедрения перспективных достижений научно-исследовательской и инновационной деятельности, включая организацию и укрепление материально-технической базы научно-экспериментальных специализированных лабораторий, центров высоких технологий, технопарков и других инновационно ориентированных структур, в том числе с участием иностранных инвесторов.

В 2017 г. была разработана Стратегия действий по пяти приоритетным направлениям развития Республики Узбекистан на 2017-2021 гг., утвержденная Указом Президента Республики Узбекистан от 07.02.2017 г. № УП-4947. В Стратегии особое внимание уделено стимулированию научно-исследовательской и инновационной деятельности, созданию эффективных механизмов внедрения научных и инновационных достижений в практику, образованию при высших образовательных учреждениях и научно-исследовательских институтах научно-экспериментальных специализированных лабораторий, центров высоких технологий и технопарков.

В целях дальнейшего развития в Узбекистане производства программного обеспечения для информационно-коммуникационных технологий, поддержки национальных разработчиков в расширении производства программных продуктов, увеличения экспорта продукции ИКТ, стимулирования привлечения в сферу ИКТ инвестиций, в соответствии с Указом Президента Республики Узбекистан от 30.06.2017 г. № УП-5099 «О мерах по коренному улучшению условий для развития отрасли информационных технологий в Узбекистане» и Постановлением Кабинета Министров Республики Узбекистан от 15.08.2017 г. № 631 «О мерах по



организации деятельности Инновационного центра по поддержке разработки и внедрения информационных технологий «MirzoUlugbekInnovationCenter» создан инновационного центра Mirzo UlugbekInnovationCenter.

Центр действует на основе принципа экстерриториальности в пределах территории Узбекистана. В настоящее время резидентами центра являются более 200 компаний из Узбекистана. Активно проявляют заинтересованность международные компании - потенциальные резиденты и инвесторы (AmazonWebServices, Cisco, GoogleLaunchpad, IBM, Microsoft, HP TechVentures, PlugandPlay и School 42). Также, подписаны меморандумы о взаимопонимании с южнокорейской KAIST GCC, которые предполагают совместную работу в сфере трансфера технологий, а также соглашения с университетом «Иннополис» и «ИТ-парком». Высшим органом управления Центра является Координационный совет, персональный состав которого утверждается Президентом Узбекистана.

Основным направлением деятельности Центра является создание организационно-технических и финансово-экономических условий для расширения взаимодействия хозяйствующих субъектов и вузов в производстве и реализации продукции информационных технологий на внутреннем и внешнем рынках.

Одним из важных механизмов внедрения, а также коммерциализации результатов прикладных исследований, обеспечения более тесной связи науки и производства, производителей инновационной продукции и ее потребителей стали ежегодные республиканские ярмарки инновационных идей, технологий и проектов, проводимые в Узбекистане начиная с 2008 года.

На данной Ярмарке представляются инновационные идеи и проекты по таким направлениям, как «промышленность», «сельское хозяйство», «здравоохранение и фармацевтика», «информационные технологии», «наука и образование», а также «внедрённые инновационные разработки».

По итогам Ярмарки, потребителями инновационных разработок учреждений высшего образования и научно-исследовательских институтов заключают договора.

ВЫВОДЫ

В заключении надо отметить, что необходимы не взаимодополняющие, а интегрированные структуры, в которых совместными усилиями ученых, преподавателей, студентов и аспирантов совместно с бизнесменами будут производиться инновации.

Достичь этого можно через новую образовательную модель подготовки специалиста «Университет – инновационное предприятие (бизнес- инкубатор, технопарк)». Такая модель предполагает сочетание науки и производства через образовательное пространство. Развивая исследовательскую деятельность, университет переходит в статус исследовательского ВУЗа. Мировая практика показывает ключевую роль университетов в развитии инновационного потенциала территорий. В качестве ведущего принципа трансформации выступает инновационное образование, под которым понимается процесс комплексной подготовки специалистов в области техники и технологии и инновационной деятельности за счет модернизации содержания инженерного образования и применения адекватных форм и методов обучения.

REFERENCES

1. Arislanovna, Y., &Bakhtiyorovich, G. B. (2021). Marketing And Information Support In Public Sector. *European Journal of Molecular & Clinical Medicine*, 8(1), 940-947.
2. Arislanovna, Y. S., &Bakhtiyorovich, G. B. (2021). Using The Experience Of Developed Countries In Developing A Consortium Between Higher Education Institutions And Production. *EuropeanJournalofMolecularandClinicalMedicine*, 8(1), 819-826.
3. G‘Iyosidinov, B. B. O. G. (2022). SHAHARLARDA YO ‘LOVCHILARNI JAMOAT TRANSPORTI XIZMATIDAN FOYDALANISH AFZALLIKLARI. *Oriental renaissance: Innovative, educational, natural and social sciences*, 2(1), 177-188.
4. Ogli, G. B. B., &Buribayevich, E. O. (2022). Development of Logistics Processes in Transport Enterprises. *Vital Annex: International Journal of Novel Research in Advanced Sciences*, 1(3), 138-142.
5. Юлдашева, С. А., &Бўриходжаева, М. С. (2022, September). ПОВЫШЕНИЕ ЭФФЕКТИВНОСТИ ТАМОЖЕННОЙ ДЕЯТЕЛЬНОСТИ В РАЗВИТИИ МЕЖДУНАРОДНОГО ЭКОНОМИЧЕСКОГО СОТРУДНИЧЕСТВА. In *INTERNATIONAL SCIENTIFIC AND PRACTICAL CONFERENCE" THE TIME OF SCIENTIFIC PROGRESS"* (Vol. 1, No. 1, pp. 87-91).
6. Abdurakhmanov, O., Khashimova, N., &Yuldasheva, S. (2022, June). Improvement of mechanisms for generation of investment potential in order to ensure sustainable economic growth in Uzbekistan. In *AIP Conference Proceedings* (Vol. 2432, No. 1, p. 030006). AIP Publishing LLC.



7. Yuldasheva, S. A., & Malenkikh, D. A. (2018). Unctad methodology in globalization of the direct investment market. *Актуальные проблемы экономики и управления на предприятиях машиностроения, нефтяной и газовой промышленности в условиях инновационно-ориентированной экономики, 1*, 149-154.
8. Arislanovna, Y. S., & Nematjanovna, K. M. (2021). Specifics Of Corporate Governance In Road Transport. *Psychology and Education Journal*, 58(2), 8027-8030.
9. Mukhitdinova, K., & Yuldasheva, S. DEVELOPMENT OF TRANSPORT AND LOGISTICS SERVICES MARKET.



ЁШЛАР ТАРБИЯСИ ВА УМУМИНСОНИЙ ҚАДРИЯТЛАР ТУШУНЧАСИНИНГ МАЗМУН-МОҲИЯТИ

С. В. Темирова

Ташкент давлат транспорт университети катта ўқитувчи

Хусниёр Хайрулла ўғли Шарифбаев

Тошкент давлат Транспорт Университети Иқтисодиёт факультети СШ-1
талабаси

АННОТАЦИЯ

Ушбу мақола мамлакатлар ва минтақалар ўртасида интеграция жараёнлари кучайиб бораётган шароитда маданиятлараро мулоқотга имконият кенгайтириши ва бугунги кунда инсон фаолиятининг барча жабҳаларида таркибий ўзгаришлар юз бераётган, аҳолининг интеллектуал тайёргарлик даражаси мамлакат суверенитетининг ҳокимият, ҳудуд, табиий ресурслар, қуроли кучларнинг мавжудлиги каби муҳим омилига айланаётган шароитда ёшларнинг маданий қиёфасига эътибор қаратиш ҳақидаги илмий фикр ва хулосалар батафсил маълумот берилган.

Калит сўзлар: Ёшлар, маданият, маданий қиёфа, умуминсоний қадриятлар, ахлоқ, тарбия, ижтимоийлашув.

КИРИШ

Глобаллашув шароитида ёшларнинг замонавий маданий қиёфаси ўрганилиши жамият ҳаётининг барча соҳалари билан боғлиқ ҳолда амалга оширилмоқда. Ёшларнинг замонавий маданий қиёфасини шакллантиришда умуминсоний қадриятларнинг ўрни, бугунги кундаги жамият тараққиётидаги роли бевосита аҳамиятлидир. Ёшларнинг умуминсоний қадриятларга бўлган муносабатида толерантликнинг намоён бўлиши ёшлар маънавий қиёфаси билан боғлиқдир. Шунга асосланиб, вақт ўтиши билан қадриятлар тизими жамиятда муҳим роль ўйнашини ёшларнинг маънавий дунёсига таъсир этишида кўришимиз мумкин. Ёш авлоднинг ҳар бир вакили ўз мамлакатини ривожлантириш ва инсониятга фойда келтиришни мақсад сифатида белгилаб, фаолиятини ташкил этиши керак. Ҳар бир миллатнинг келажаги халқнинг интеллектуал салоҳияти мамлакатнинг қайси йўлдан ривожланишига кўп жиҳатдан боғлиқдир. Шахснинг

ижтимоий фаоллик даражаси, маданий юксалишини таъминловчи муҳим омил таълим ва тарбия ҳисобланади.

АДАБИЁТЛАР ТАҲЛИЛИ ВА МЕТОДОЛОГИЯ

Мамлакатлар ва минтақалар ўртасида интеграция жараёнлари кучайиб бораётган шароитда маданиятлараро мулоқотга имконият кенгаймоқда. Бугунги кунда инсон фаолиятининг барча жабҳаларида таркибий ўзгаришлар юз бераётган, аҳолининг интеллектуал тайёргарлик даражаси мамлакат суверенитетининг ҳокимият, ҳудуд, табиий ресурслар, қуролли кучларнинг мавжудлиги каби муҳим омилига айланаётган шароитда ёшларнинг маданий қиёфасига эътибор қаратиш, унинг даражасини ошириш миллатнинг халқаро обрўси, унинг маънавий нуфузи ва инсон салоҳияти сифатининг ошишига элтувчи муҳим омилга айланмоқда.

Ёшларнинг этномаданий жиҳатдан ўз-ўзини англаш даражаси, этномаданий компетентликка эришиш, ёшлар дунёқарашида миллий қадриятлар ва умуминсоний қадриятларга бўлган муносабатни шакллантиришга ёрдам беради.

«Маданият» – кенг қамровли тушунча бўлиб, у категория сифатида барча гуманитар фанларнинг фаол предметидир. Маданият шахсни жамиятнинг ахлоқий талабларини бажариши нуқтаи назаридан таърифловчи фалсафий категория сифатида кўп қўлланади.

«Этномаданий компетентлик – юқори билимлилик, шахслараро муносабатларда зийраклик, мамлакат ичкарисида ва ташқарисида содир бўлаётган янгиликлардан хабардорлик, муносабатларда нозиклик, мулоқот ҳамкорининг маданияти, тили, анъаналарини ҳурмат қилишни билдиради ҳамда ижтимоий муносабатларнинг барча жараёнларида иштирок этиш имкониятини беради».

Этномаданий компетентлик натижасида ижтимоий муносабатлар, маданий мулоқотга интилишга нисбатан ёшларда дадил қадамлар пайдо бўлади ва маданий қиёфаси умуминсоний қадриятлар билан ҳамоҳангликда шаклланади.

Қадриятлар ҳақида сўз борганда, антик давр файласуфлари Афлотун, Арасту, Демокрит, Сукрот, Диеосфен кабиларнинг таълимотлари қадриятлар тўғрисидаги тушунчалар ва қарашларнинг ривожланишига асос солди. Уларнинг фикрича, бойлик ва қашшоқлик ўртасидаги ўзаро қурашда инсон қадр асосий ўринга чиқади.

Шунинг учун ҳам давлат жамиятда ижтимоий адолатни ўрнатишга маъсуллиги янада ортиши таъкидланади.

Мамлакат ва миллат ор-номусини, фахру-ифтихорини, истиқболи ва келажагини ёшлар, уларнинг фаолиятсиз тасаввур қилиш мушкул. Шу боисдан мамлакатимиз аҳолисининг 60% ташкил этган ёшлар ватанимизнинг стратегик мақсадларини амалга оширишда катта куч эканлигини ҳисобга олган ҳолда, уларга бўлган муносабат, ҳаётга, фаолиятга бўлган қизиқиш ва ёшларнинг маданий қиёфасини шакллантириш долзарб муаммо бўлиб қолмоқда.

Маданий қиёфа тушунчаси моҳияти нуқтаи назаридан соф ижобий ҳодисадир. Маълумки, (ижтимоий функцияга кўра) маданий қиёфа тушунчаси фалсафий-социологик категория ҳисобланиб, шахс ва жамият, жамоа ўртасидаги муносабатларни объектив тарзда бевосита муносабатларини амалга оширишни ифода этади. Шунингдек, масъулият деганда ижтимоий аҳамиятли бурч ва вазифаларнинг бажарилиши натижасида хатти-ҳаракат негизига етган ахлоқий тамойиллар ҳам тушунилади. Таъкидлаш жоизки, ижтимоий масъулиятнинг хусусиятлари, мазмун-моҳияти, унинг таркибий тузилмалари орқали ифодаланади. Шу жиҳатдан, ижтимоий жавобгарлик – объектлар (инсон, жамоа, жамият) характерли ташаббуслардан ташкил топган. Ижтимоий мақсадларга ижтимоий ҳақиқатга етишиш, ижобий меҳнат кўникмасини ташкил этиш, шахс шаклланиши учун қулай шароитлар яратиш киради.

Бугунги глобаллашув жараёнида ёшлар ўртасида маънавий-маърифий ишлар самарадорлигини янада юксалтириш, мафкуравий иммунитетни оқилона шакллантириш, оммавий маданият кўринишларидан, бузғунчи ва ёт ғоялар таъсирига тушиб қолмаслик чора-тадбирларидан огоҳлантириш, уларнинг ижтимоий масъулиятларини тўғри шакллантириш орқали амалга ошади.

Президент Ш.Мирзиёев 2016 йилнинг 18 ноябрида Жиззах вилояти сайловчилари билан учрашувдаги нутқида: «Ҳаммамиз кўриб, кузатиб турибмиз – бугунги шиддат билан ўзгараётган дунё инсоният олдида, ёшлар олдида янги-янги уфқ ва имкониятлар очиш билан бирга, уларни илгари кўрилмаган турли ёвуз хавф-хатарларга ҳам дучор этмоқда. Диний экстремизм, терроризм, гиёҳвандлик, одам савдоси, ноқонуний миграция, «оммавий маданият» каби таҳдидлар қанча-қанча оилалар, мамлакатлар бошига оғир кулфат ва кўргиликлар олиб келмоқда. Бунга барчамиз гувоҳ бўлмоқдамиз. Ғаразли кучлар ҳали онги тўлиқ шаклланиб улгурмаган болаларни ўз ота-онасига, ўз ватанига қарши қайраб, уларнинг ҳаётига, умрига зомин бўлмоқда» деб таъкидлар

экан, ёшларни турли мафкуравий, ғоявий хуружлардан асрашга алоҳида эътибор қаратиш лозимлигини қайд этган эди.

Аслида ижтимоий тараққиёт тадрижийлигининг авлодлар ворисийлигидаги воқеалар занжирини кузатганимизда бутун тарихнинг, ҳаётнинг ўзи масъулият асосига қурилганлигини кўрамиз. Зеро, маданият орқали жамиятда тартиблилик, мутаносиблик, белгиланган режа ва вазифаларни адо этишдаги собитқадамлилик ҳиссиёти пайдо бўлади. Аммо, бугунги кунда ёшлар ўртасидаги турли маданиятлар тарғиботи ва уларга эргашиш ҳолатлари кузатилмоқда. Бу жараён онгсиз ҳолатда бўлаётганлигини ҳам таъкидлаш зарур.

Ёшлар замонавий маданий қиёфасини шакллантириш учун маданий меросдан фойдаланиш омилларини атрофлича ёритиш орқали ижтимоий ҳаётда учрайдиган салбий ҳодисаларни ва уларнинг оқибатларини бартараф этиш йўллари аниқлаш шартдир.

Ёшлар маданий қиёфасининг генезиси ва шаклланиши жараёни бевосита шахс фаолиятининг, уни ҳаракатга келтирувчи унинг руҳиятидаги объективлик ва субъективлик, ички ва ташқи, эркинлик ва воқелик, тасодиф ва зарурият ҳодисаларини бир-бирига боғловчи омиллар билан ўзаро алоқада кечади. Зеро, инсон кўрган билган, эшитган воқеа-ҳодисаларни бирданига қабул қилиб ундан хулоса чиқара олмайди. Биринчи марта инсон онгига таъсир кўрсатган ҳар қандай янгилик унинг онги, ақл даражаси орқали ўтади.

Шахс маданиятидаги субъективлик унинг ўзини аниқлаши билан боғлиқ, ўзини аниқлаш бевосита объектив борлиқ билан тўқнаш келишидаги ҳолатга мос келади. Бу маслак охир-оқибатда ҳам субъектив омилга ва объектив жараёнларга ўз таъсирини ўтказади. Бунда инсоннинг фаолияти борлиққа нисбатан абстракт бўлмасдан амалий натижалар йиғиндиси билан изоҳланади ва шу орқали инсон борлигининг ижтимоий моҳияти ифодаланади. Инсон фаолияти жамиятдаги қадриятлар тизими ва умуминсоний қадриятларга муносабати ва урф-одатларнинг таъсирида ўзгаради.

Ҳар бир поғонада ўз ифодасини топган маданий қиёфа ва уни таснифловчи жиҳатлар инсон фаолияти, унинг турфа хусусиятлари билан бир бутунликда кечади. Шу жиҳатдан уч асосий жиҳатни ўзаро интеграл муҳим нуқта сифатида белгилаш ўринли:

Ёшларнинг маданий қиёфаси тадқиқи ривожланиш тарихи ҳам умуминсоний қадриятлар асосига қурилган ва шу асосида ривожланган. Умуминсоний қадриятлар инсонлар онги,

тафаккури ва жамиятда ижтимоий фикрини шакллантиришда бош омил ролини ўйнаган.

Бир сўз билан айтганда, умуминсоний кадриятлар ижтимоий фалсафанинг таркибий тузилмасининг элементларидан бирини ташкил ва шу асосида тараққий этади. Узоқ ўтмишдан бошлаб, инсоннинг ўзи ва атрофидаги ўзгаларга бўлган муносабати, қийин вазиятларда масъулиятни зиммасига олиши, қавм-қариндошлар ва жамият олдидаги вазифасини адо этиш ҳиси шаклланишига олиб келган. Ушбу воқеилик барча фалсафий таълимотлар марказидан жой олган. Умуминсоний кадриятларни давлат ва жамият ривожланишида тутга ўрни инсонларнинг дунёқарашининг ўзгариб бориши билан чамбарчас боғлиқдир.

«Тадқиқотчилардан бири А.В.Миронов энг олий ва абсалют кадрият сифатида инсонни тан олади, чунки, инсон ҳаётнинг ҳамда барча кадриятлар субъектидир».

Баъзи адабиётларга кўра, кадриятлар инсон ҳаётида учта турдаги тизимлардан ташкил топганлиги таъкидланади. Булар шахсий, барча учун умумий ва бутун инсониятга дахлдор бўлган ва барча давлатлар амал қилиши лозим бўлган кадриятлардир.

Марказий Осиё минтақасига Ислом динининг кириб келиши ва тарқалиши шу ҳудудларда яшовчи халқларга батамом янги қарашларни ҳамда таълимот олиб келди. Ислом дини моҳиятан инсонни улуғлаш, тўғри йўлга бошлаш, ёмон ишлардан сақлаш, ҳамиша яхшилик қилишга чорлаган. Натижада, Осиё мамлакатлар халқлари ҳаётида инсон олий мавжудод эканлиги, у бутун борлиқнинг «гултожи» эканлиги, Оллоҳ инсонни азиз ва муқаррам қилиб яратганлиги тўғрисидаги тушунчаларнинг шаклланиши ва исломий ахлоқий нормалар ҳамда кадриятлар тизимини вужудга келтирди.

Ўрта аср мутафаккирлари Абу Райхон Беруний, Ибн Сино, Абу Наср Фаробий, Ахмад Фарғоний ва бошқа кўплаб алломалар инсон борлиги, қадри, давлат ва жамият ривожланишига доир илмий мероси ўз кучини ҳанузгача йўқотгани йўқ. Инсоннинг борлиги, унинг шаъни, кадр-қиммати, ахлоқи, одоби, илми тўғрисида Алишер Навоий бобомиз асарларида марказий ўринни эгаллагани диққатга сазовордир.

Ғарб мамлакатларидан умуминсоний кадриятлар тўғрисидаги таълимотларни вужудга келиши ва ривожланишида Ф.Бекон, Т.Гоббс, Г.Спенсер, И.Кант, Ф.Нитше, А.Конт, Д.Шпенглер, М.Вебер ва бошқа мутафаккир олимларнинг ҳиссаси катта бўлган. Уларнинг таълимотларида инсон манфаатларини ҳимоя

қилиш ва эҳтиёжларини қондириш давлат ижтимоий сиёсатининг бош мезони бўлиш кераклиги айтилади. Умуминсоний қадриятлар тўғрисидаги назариялар инсонпарварлик ғоялари асосида вужудга келди. Кейинчалик Европада вужудга келган ижтимоий ҳаракатлар, клублар, жамоат бирлашмалари ушбу инсонпарварлик ғояларини ўзига шиор қилиб олган. Умуминсоний қадриятлар, ижтимоий адолат тўғрисидаги қарашлар, назариялар XVI – XX асрларда хронологик тарзда ривож топишини гувоҳи бўлишимиз мумкин.

XX-XXI асрларга келиб улкан муаммоларни фалсафий жиҳатдан англаш асосида башарият маданиятидаги ғоят муҳим қадриятлар тўғрисидаги масалалар ўртага қўйилди: миллий, диний ва умуминсоний масалалар; уруш ёки тинчлик; яратиш ёки вайрон қилиш; табиат устидан «хукмронлик қилиш» ёки одам билан табиат ўртасидаги ўзаро муносабатларни уйғунлаштириш мана шундай улкан муаммолардан ҳисобланади.

Бу жараёнда инсон маданий қиёфасини такомиллаштириш, меъёрлаштириш асосида, жамият фуқароси сифатида ўз хатти-ҳаракатларининг моҳиятини тушунган ҳолда, жамият олдидаги бурч ва мажбуриятларини тўлиқ англаб етиб, масъулиятни ҳис этган ҳолда ўз фаолияти устидан ўз назоратини ўрнатиш орқали маданий муҳит яратади. Инсоннинг маданий қиёфаси ижтимоий муносабатлар орқали шаклланади ва намоён бўлади. Чунки маданий муҳитни шакллантириш юксак ахлоқий фазилатни, миллий менталлик белгиларини тақозо этади. Маданий қиёфанинг шаклланиш босқичлари ҳам бевосита маданий муҳит билан боғлиқ. Маданий муҳит, ўз навбатида, тизимли таснифга эга умуминсоний аҳамият касб этувчи қадриятлар тизимидир.

Бизнинг фикримизча, кекса авлод вакиллари ёшларнинг тўғри ёки нотўғри йўналишини йўлга қўйиши керак. Мамлакатда рўй бераётган катта ўзгаришлар аҳолининг барча қатламлари, жумладан, ёшларнинг фаол иштирокини тақозо этмоқда. Шу билан бирга, давлатнинг ички сиёсати тартибга солувчи омил бўлиши керак.

Ёшларнинг ижтимоийлашуви замонавий жамиятда содир бўлаётган жараёнлардан ташқарига чиқа олмайди. Бу жараённи бирлаштириш учун ёшларга оид янги давлат сиёсатини чуқурлаштириш зарур. Бу ижтимоий ислохотлар шароитида ёш авлоднинг бозор муносабатларига барвақт мослашишига хизмат қилади. Шунинг учун жамиятдаги ёшлар муаммоси унинг давлати муаммоларидан ажралмасдир. Бинобарин, ёшлар сиёсати давлатнинг асосий йўналишлари ва устувор йўналишларидан биридир.

Бу борада ёшларнинг қизиқиш ва мойиллигини тўғри йўлга қўйиш, унинг юртимиз учун самарасини кўрсатиш,

ёшларни ватанпарвар, билимли этиб тарбиялаш жамият олдидаги асосий вазифалардан бири бўлиб қолади. Ёшларнинг таълим ва тарбияси уларнинг маънавий, миллий-ахлоқий фазилятлари даражасига боғлиқ.

Маънавий-ахлоқий тарбия инсон камолотининг энг муҳим омилларидан биридир. Жамият маданиятсиз, маънавий-ахлоқий қадриятларсиз яшай олмайди. Жамиятда муҳит соғлом бўлса, ёшларнинг истиқболдаги авлод ҳаёти, турмуш тарзи, хулқ-одоби баркамол, сермазмун бўлади. Ёшларни замон талаби даражасида маърифатли қилиш энг долзарб вазифадир. Абдулла Авлоний айтганидек, маърифат – шижоат, шижоат қалбнинг матонати, руҳнинг саломатлигидир.

Маърифат, маънавият юксак мақсад бунёдкор ғояларга асосланади. Биз демократик янгиланиш, тезкор ахборотлашиш даврида яшар эканмиз, ҳам маънавий, ҳам руҳий покланишни унутмаслигимиз лозим. Бу борада диний маданият, маънавий мерос ва маърифатдан ижобий фойдалансак, нур устига аъло нур бўлади. Чунки диний маданият ҳамда маънавий мерос муқаддас бойлиқдир. Буюк алломаларимиздан бири Имом Насафий «Комил инсон бўлиш учун мукаммалликка интилоқ лозим. Яъни, яхши ақл, яхши сўз, яхши ахлоқ, яхши билим ва яхши амалларни адо этмоқ лозим. Яъни, кишиларни иззат-хурмат қилмоқ, яхши ахлоқ билан ўрнак бўлмоқ, адолатли, қаноатли, ориятли, маърифатли, билимни чуқур эгаллаш, оламни бало-фитна ғийбатлардан сақлаш, кишилар мушқулини осон қилмоқ лозим», деган.

«Ўтмишда диндан аввал кенг тарқалган афсона ва ривоятларда яхшилик ва ёмонлик, ҳаёт ва ўлим, одиллик ва адолатсизлик, нур ва зулмат ғоялари асосий ўринни эгаллаган. Яхши фикр, сўз ва иш эзгуликларнинг асоси ҳисобланган». Бу қарашлар кейинчалик «Авесто»да яққол намоён бўлганлигини кўришимиз мумкин.

«Зардуштийлик динида илгари сурилган ахлоқий ижтимоий идеал кейинчалик ўрта аср фалсафасида ҳар қандай адолатсизлик, зулмат ва ҳуқуқсизликка қарши курашиб ҳаққоний, инсонпарвар ва эркин ҳаёт яратган яхши ва одил подшоҳлар ҳақидаги ўзининг маънавий ривожини топди».

Ислом динидаги мавжуд ахлоқий қадриятлардан ёшларни тарбиялашда, умуминсоний қадриятларга муносабатни шакллантиришда фойдаланиш муҳимдир. Юсуф Хос Хожиб фикрича, яхшилик, эзгулик, меҳр-мурувват фақат ақл-идрок эгаси бўлган доно, билимдон кишилардан чиқиши мумкин. Чунки дунёдаги барча яхшиликлар, эзгуликлар идрок туфайлидир. Идрок инсонни равшанликка, камолот ва саховатга элтади.

Аждодлар маънавий мероси ва ахлоқий қадриятларга

хурмат ёш авлодда болаликданоқ шаклланмоғи лозим. Бу аста-секин унинг қалбидан мустаҳкам ўрин олиб, маънавий-ахлоқий камолотиға замин яратувчи руҳий омилға айланади. Бунинг учун ёш авлоднинг ақл нури тиник, билимдонликда зукко, англаб олишда тафаккури теран бўлиши зарур.

Албатта, бу жиҳатлар тарбия жараёнида ривож топади. Маънавий маърифат билан ўз навбатида маданият билан диалектик алоқадорликка эгадир. Чунки соғлом авлоднинг камолоти учун маданий-маърифий, ташвиқот ишларининг янгича услубларидан кенг фойдаланиш мақсадга мувофиқдир. Лекин, афсуски, бошқа баъзи соҳаларда бўлгани каби маънавий-маърифий масканлар фаолияти бугунги кун талаби ва маънавий эҳтиёжга тўла жавоб бера олмаяпти. Маънавий-маърифий ишларни жонлантириш, ахлоқий кадриятларни тиклаш учун миллий маданий марказларнинг фаолиятида кўп ислохотларни амалга ошириш даркор.

«Умуминсоний ва миллий кадриятлар билан бирга жамият ривожиди шахсий кадриятлар ҳам ўзига хос аҳамият касб этади. Бироқ бу нафақат тор, балки шахснинг турмуш тарзи, идеали ва ҳаёт фаолияти давомида эҳтиёжга айланувчи кадриятлардир».

ХУЛОСА

Айнан шахсий кадриятлар таъсирида ёшларнинг маънавий қиёфасида умуминсоний кадриятларга тоқатсизлик шаклланиши ёки умуминсоний кадриятларга нисбатан ижобий муносабат шаклланиши мумкинлиги глобаллашув шароитидаги ғоявий, мафкуравий хилма-хиллик шароитида намоён бўлмоқда.

«Шахсий кадриятлар ёшларнинг маънавий- ахлоқий қиёфаси, нафосати, гўзаллиги, ижтимоий мавқеи, қобилияти, истеъдоди ва интеллектуал салоҳияти билан боғлиқ кадриятлардир. Умуман олганда, шахсий кадриятлар деганда шахснинг ижтимоий фаолиятида зарурий эҳтиёжга айланган, турмуш тарзини яхшилашга кўмак берадиган, амалий фаолияти учун кадрли бўлган нарсалар ҳодисалар мажмуи тушунилади».

Бир сўз билан айтганда, ёшларга юксак интеллектуал салоҳиятини янада ривожлантиришда замонавий маданий қиёфаси ва умуминсоний кадриятлар уйғунлигини таъминлашнинг мавжудлиги давлат ва нодавлат ёшлар ташкилотлари фаолиятини такомиллаштиришнинг замонавий механизмларини ишлаб чиқиш ва доимо ёшларнинг қизиқишлари ва манфаатлари инобатга олиниши катта самара беради.

REFERENCES

1. Саломова Г.Ш. Талаба-ёшларда этномаданий компетентликни шакллантиришнинг ижтимоий-психологик хусусиятлари: Псих. фанлари бўйича фал. док. (PhD) ... дис. – Бухоро, 2020. – 14 б.
2. Фалсафа қомусий луғати. – Тошкент: Шарқ, 2004.
3. Мирзиёев Ш. Буюк келажакимизни мард ва олижаноб халқимиз билан бирга қураимиз. – Тошкент: Ўзбекистон, 2017. – 354 б.
4. Гоббс Т. Философские основания учения о гражданине. – М.: АСТ, Харвест. 2001. <https://www.livelib.ru/book/1000227952-filosofskie-osnovaniya-ucheniya-o-grazhdanine-tomas-gobbs>.
5. Muratova, D.A. va Abdazimov, S.X. (2019). TIVILIZATSIYADA INSON ONI TRANSFORMASINIYASINI ANIQLAYDIGAN TEXNOLOGIKOLOGEN TUZILMAY ELEMENTLAR VA FUNKSIONAL ALOQALAR. Iqtisodiyot va jamiyat, (11), 78-82.
6. Muratova, D.A. va Jumanioyozova, N.S. (2018). BERUNIY VA EVROPA. Zamonaviy fan nazariyasi va amaliyoti, (5), 24-26.
7. Журабоев, Носир Юсупович, Ҳасанов, Миршод Нўъмонович ЯНГИ ЎЗБЕКИСТОНДА ИЖТИМОЙ-ИҚТИСОДИЙ СОҶА РИВОЖИ: ИСЛОҲОТ ВА ИСТИҚБОЛ // ORIENSS. 2022. №6. URL: <https://cyberleninka.ru/article/n/yangi-zbekistonda-izhtimoiy-i-tisodiy-so-a-rivozhi-islo-ot-va-isti-bol> (дата обращения: 10.10.2022).
8. Sultanov S.X., Yusubov J. K., Samanova S. B., Ikramova G. M., Yalgashev B. M. Social justice as a condition of socio-spiritual stability in society. Journal of Critical Reviews.-India-2020. Vol 7, Issue 5. P.816-818.
9. Ж. С. Раматов, М. Ҳасанов, & Л. А. Валиев (2022). ИНСОН ДУНЁҚАРАШИНИНГ ДИНИЙ ВА ДУНЁВИЙ ТАЛҚИНИ. Central Asian Academic Journal of Scientific Research, 2 (7), 78-82.
10. Ramatov, J.S., & Khasanov, M.N. (2022). HISTORY OF RAILWAY CONSTRUCTION IN UZBEKISTAN: YESTERDAY AND TODAY. Orientalrenaissance: Innovative, educational, naturalandsocialsciences, 2 (6), 925-930.
11. Раматов, Ж. С., Ҳасанов, М., & Назарова, Н. Ж. (2022). МЕДИАМАДАНИЯТ ВА АХБОРОТДАН ФОЙДАЛАНИШНИНГ ИНТЕЛЛЕКТУАЛ ТАЪЛИМ ТИЗИМИНИ РИВОЖЛАНТИРИШДАГИ ЎРНИ. Academic research in educational sciences, 3(6), 984-988.
12. Ж. С. Раматов, & М. Ҳасанов (2022). МИЛЛИЙ ҚАДРИЯТЛАР – ЖАМИЯТИМИЗ БАРҚАРОРЛИГИ ВА ЁШ



АВЛЮД ТАРБИЯСИНИНГ МУҲИМ ОМИЛИ. Academic research in educational sciences, 3 (6), 973-979.

13. Рамаатов, Ж. С., Ҳасанов, М., & Валиев, Л. А. (2022). ИНСОН ДУНЁҚАРАШИНИНГНИНГ ДИНИЙ ВА ДУНЁВИЙ ТАЛҚИНИ. Central Asian Academic Journal of Scientific Research, 2 (7), 78-82.

14. Ramatov, J., Umarova, R., Baratov, R., Jurabayev, N., & Artikova, B. (2022, June). Constructive and optimal solutions for the formation of a stable ecological situation in the Aral Sea region of Uzbekistan. In AIP Conference Proceedings (Vol. 2432, No. 1, p. 030113). AIP Publishing LLC.

15. Рамаатов, Ж. С., Баратов, Р. Ў., Кушаков, Ф. А., Валиев, Л. А., & Хасанов, М. Н. (2022). ЖАМИЯТДА СИЁСИЙ ВА ҲУҚУҚИЙ МАДАНИЯТНИ ЮКСАЛТИРИШ МАСАЛАЛАРИ. PEDAGOGS jurnali, 19(1), 13-18.

16. Рамаатов, Ж. С., Баратов, Р. Ў., Кушаков, Ф. А., Валиев, Л. А., & Хасанов, М. Н. (2022). ЖАМИЯТДА СИЁСИЙ ВА ҲУҚУҚИЙ МАДАНИЯТНИ ЮКСАЛТИРИШ МАСАЛАЛАРИ. PEDAGOGS jurnali, 19(1), 13-18.



ТЕХНИКА ИНҚИЛОБИНИНГ ИНСОН ТАФАККУРИГА ТАЪСИРИ

Файзулла Абдуллаевич Кушаков

ТДТрУ «Ижтимоий фанлар» кафедраси катта ўқитувчи

kushakovfayzullo@gmail.com

Қымбат Қанагатовна Назарова

Транспорт университети 2-курс RQ-3гурух талабаси

nazarovaqimbat@gmail.com

АННОТАЦИЯ

Ушбу мақолада XVII-XX аср ишлаб чиқариш саноат ва техника соҳасидаги кашфиётлар ва уларни инсон ҳаётидаги ўрни ҳақидаги мулоҳазалар юритилади. Европада саноат ва техникада вужудга келган “катта портлаш” оқибатида иқтисодий ва сиёсий муносабатларнинг янги турларини кашф қилиниши тўғрисида фикрлар баён қилинди. Ишлаб чиқариш машиналари, автоматлаштириш, ҳисоб-китоб каби соҳалардаги инқилобий ўзгаришларнинг динамик ўсиши ўрганилди.

Калит сўзлар: электр мотор(динамо), пўлат саноати, тўқимачилик, аграр, индустриал, двигател, механик йиғирув ғилдираги, паровозлар ва қайиқлар.

ABSTRACT

This article discusses discoveries in the field of production, industry and technology of the 17th-20th centuries and their role in human life. Opinions were expressed about the discovery of new types of economic and political relations as a result of the "big bang" in Europe in industry and technology. The dynamic growth of revolutionary changes in such areas as manufacturing machines, automation and computing is studied.

Keywords: electric motor (dynamo), steel industry, textile, agricultural, industrial, engine, mechanical spinning wheel, locomotives and boats.

КИРИШ

XVII-XX аср ишлаб чиқариш саноат ва техника соҳасидаги янгиликлар инсониятни онг даражасини янги юқори босқичга олиб чиқди. Аграр жамиятдан кейин индустриал жамиятнинг шаклланиши табақаниш турларини кўпайишига олиб келди.

XVII аср саноат инқилоби учун ҳал қилувчи давр эди. Бугнинг кучи кашф қилинди. Жеймс Ватнинг (1736 - 1819) буғ двигателидаги иши кўмир қонларидан сув қуйиш учун машинани яратишга имкон берди (бу аслида илк қатламларда ва ер ости сувлари баланд бўлганлиги сабабли Англия учун муҳим ходиса эди). Бу кашфиёт пўлат саноати, тўқимачилик ишлаб чиқариш ва халқ хўжалигининг бошқа тармоқларини жадал ривожланишига олиб келди. Англияда, 1810 йилга келиб, 5000 яқин машиналар мавжуд эди (таққослаш учун: Пруссияда биринчи буғ двигатели фақат 1830 йилда пайдо бўлган). Қисқа вақт ичида Англия технологик жиҳатдан энг ривожланган давлатга айланди, гарчи бу мамлакатда бир неча ўн йиллар ичида яна бир нечта машиналар яратилган. Худди шу XVIII-асрда механик йиғирув ғилдираги ихтиро қилинди, дастлаб саккизта шпинделни бирлаштириб, фақат битта ишчи хизмат кўрсатди; кейинчалик шпинделлар сони саксонга етди ва йирик машиналар - "айланувчи ғилдираклар" олти ва ҳатто саккиз ишчининг ишини бажарди. Англиянинг иқтисодий секторида меҳнат унумдорлигининг кескин ўсиши кузатилди. Бундай кашфиётлардан мақсад нафақат иқтисодий фойда, балки саноат соҳасидаги етакчилиكنи назорат қилиш ҳам эди. Шундай қилиб, буғ двигателидан кейин ғарбий Европада паровозлар ва қайиқлар яратилди. Бу инсонлар, шаҳарлар ва давлатлар ўртасидаги алоқа муносабатларини, маданий мулоқотни чуқурлаштиришда ҳақиқий инқилобни амалга оширди. Халқлар ўртасидаги ўзаро маданият алоқаларини ривожлантирди.

Ўша давр фанининг кашфиётлари янги машиналарни яратилишига ёрдам берди. Электр қувватини аниқлаш катта аҳамиятга эга эди. 1867 йилда универсал двигател - электр мотор (динамо) пайдо бўлди.

АДАБИЁТЛАР ТАҲЛИЛИ ВА МЕТОДОЛОГИЯ

Демак, мануфактуранинг саноат ишлаб чиқаришига ўтиши ишлаб чиқаришга кенг жорий этилиши ва ишлаб чиқариш жараёнида машинасозлик технологиясидан фойдаланишга олиб келди. Бу, ўз навбатида, энди тасодифий қондириш мумкин бўлмаган муҳандислик фаолиятига бўлган талабни кескин оширди. Бу эса муҳандислик соҳасига инсоннинг қизиқиши ошиб бориши, мутахассислик билимларини эгаллашга бўлган қизиқишлари ва муҳандисларни илмий-методик, касбий тайёрлашга эҳтиёжни мавжудлигидан далолат берарди. Ушбу соҳадаги дастлабки қадамлар француз математики ва муҳандиси Гаспард Монж (1746 - 1818) томонидан 1794-йилда Париж политехника мактабининг ташкил этилиши билан қўйилган. Бу эса ўз навбатида ўқувчиларнинг илмий-назарий ва техник-

амалий тайёргарлигини уйғун равишда олиб бориладиган таълим турини кашф қилди. Айнан шу таълим тури орқали кенг кўламдаги профессионал муҳандисларни тайёрлаш бошланиб, уларнинг асосий мақсади машинасозлик технологиясини фаолияти юритиши ва ривожлаништириш эди.

Машиналарнинг ишлаб чиқаришга киритилиши нафақат инсон кучини ортиқча қилди, жараёнда кам ҳақ тўланадиган болалар ва аёллар меҳнатидан кенг фойдаланишга олиб келиб, меҳнат унумдорлигини ҳам анча оширади. Оқибатда юз минглаб ишчилар ишлаб чиқаришни тарк этишга мажбур бўлди ва кўчага ташланди. Машина ишчининг рақобатчисига айланади, шунинг учун ишчилар ўзларининг ғазаблари ва норозиликларини биринчи навбатда капиталистик эгаларига эмас, балки машиналарга қарши йўналтирдилар ва кейин ғарбий Европани машинага қарши ғалаёнлар тўлкини қамраб олди, бунинг оқибатида юзлаб дастгоҳлар бузилиб, ишдан чиқарилди. Бошқалари оммавий равишда ёқиб юборилган ёки бошқа йўл билан йўқ қилинган.

Ҳисоб-китоблар ва дизайн ҳажми кескин ошади, чунки муҳандис нафақат янги муҳандислик объектини ишлаб чиқиш билан, балки шунга ўхшаш ўзгартирилган маҳсулотни яратиш билан ҳам шуғулланади (масалан, бир хил синфдаги машина, лекин турли характеристикалар - турли куч, тезлик, ўлчамлар, оғирлик, дизайн ва бошқалар). Бошқача қилиб айтганда, муҳандис ҳозир ҳам янги муҳандислик объектларини яратиш, ҳам ихтиро қилинганларга ўхшаш (бир хил) муҳандислик объектларининг бутун синфини ишлаб чиқиш билан банд.

Автоматлаштириш ва компютерлаштириш ҳақида тўхталиб ўтиш лозим. Бу XX асрнинг иккинчи ярмида содир бўлган илмий ва технологик инқилобнинг энг муҳим жараёнларидан бири ҳисобланади.

Асрнинг бошларидаёқ саноатда конвейерлар пайдо бўлди. 1913 йилда Форд заводларида биринчи йиғиш линияси ишга туширилди, бу меҳнат унумдорлигини саккиз баравар оширди. Бироқ, йиғиш линияси ўз ишлаб чиқаришига эга эди. Бу эса инсон фаолиятини бир мунча чегаралаб қўйган эди. Бу меҳнат режимини ўзгартиришни ва керакли ҳосилдорликни таъминлаш учун бошқа чора-тадбирларни талаб қилди. Кейинчалик ривожланган саноат мамлакатларида конвейерда ишлаганларнинг бир қатор функцияларини машинага ўтказиш бўйича тадқиқотлар ҳам олиб борилди. Мақсад оптимал иш режимини сақлаб туриш, фикр-мулоҳазаларни ўрнатиш ва ишни тузатишга қодир бўлган махсус қурилмаларни ўз ичига оладиган автоматик машина ва бундай автоматларнинг тизимларини яратиш эди. Бундай автоматик машиналар яратилган эди.

Улар биринчи марта АҚШда пайдо бўлган. Асрнинг ўрталарида СССРда автомобил двигателлари учун пистонлар ишлаб чиқарадиган биринчи автоматик завод ишга туширилди.

Автоматлаштириш нафақат алоҳида завод ва тармоқларни, балки (келажакда) бутун саноатни қамраб олишга қодир. Автоматлаштириш, бир томондан, ишлаб чиқаришнинг кескин ўсишига, унинг таннархининг пасайишига, иккинчи томондан, ишчилар сонининг қисқаришига, ишсизликка олиб келади, бу эса ўз навбатида уларни собиқ ишчиларни ва ташкилотни қайта тайёрлаш натижасида моддий қўллаб-қувватлашни талаб қилади..

Муҳандислик фаолиятининг асосий турлари шаклланмоқда: муҳандислик ихтироси, лойиҳалаш, муҳандислик лойиҳаси.

Ихтирочилик фаолияти муҳандислик фаолиятининг тўлиқ циклидир: ихтирочи муҳандислик воқелигининг барча асосий таркибий қисмлари - муҳандислик қурилмасининг функциялари, табиий жараёнлар, табиий шароитлар, тузилмалар ўртасида алоқаларни ўрнатади (бу барча компонентлар топилган, тавсифланган, ҳисобланган).

Дизайн муҳандислик фаолиятининг тўлиқ бўлмаган циклидир: муҳандислик ҳақиқатининг асосий таркибий қисмлари ўртасидаги алоқалар ихтирочилик фаолиятида аллақачон ўрнатилган. Лойиҳалаш вазифаси бошқача - бу уланишларга таяниб, муҳандислик иншоотининг структуравий жойлашувини аниқлаш (шу жумладан ҳисоблаш) мумкин.

Муҳандислик дизайнида шунга ўхшаш вазифа (муҳандислик мосламасининг дизайнини аниқлаш) бошқача тарзда ҳал қилинади - лойиҳалаш усули: лойиҳада прототипларга мурожаат қилмасдан, муҳандислик мосламасининг ишлаши, тузилиши ва ишлаб чиқариш усули (машина, механизм, муҳандислик тузилиши) симуляция қилинади ва ўрнатилади. Муҳандислик қурилмаларини схематиклаштиришнинг босқичма-босқич жараёни содир бўлди, бунда бу объектлар алоҳида қисмларга бўлинди ва уларнинг ҳар бири "идеаллаштирилган тасвир" (схема, модел) билан алмаштирилди. Бир томондан идеаллаштирилган тасаввурлар математик билимларни муҳандислик объекти сифатида қарала бошланган бўлса, иккинчи томондан, табиий фанларга татбиқ этиш мақсадида киритилди. Муҳандислик объектини математик моделлар билан алмаштириш ўз-ўзидан ихтиро, лойиҳалаш ва ҳисоблашнинг зарур шарти сифатида ҳам, ушбу процедуралар учун зарур бўлган табиий фаннинг идеал объектларини қуриш босқичи сифатида ҳам зарур эди.

ХУЛОСА

Хулоса қилиб айтганда, техника фанининг назариясини қуриш амалга оширилди. Ушбу назарий жараёнлар натижасида техника инсоннинг меҳнат потенциалини бошқа соҳаларга йўналтиришга мажбур қилди. Шу даврдан бошлаб техника инсонга иш ўринлари эгаллаш бўйича рақобатчига айланди. Натижада инсон ўз устида (меҳнатга бўлган муносабати) ишлай бошлади. Меҳнат тушунчасига бўлган муносабат тубдан ўзгариб, меҳнатни сифатли бажариш ва унга маъсулиятли ёндашиш тушунчалари бир неча баробарга ошди.

REFERENCES

1. Файзулла Абдуллаевич Кушаков (2022). ПЕРСПЕКТИВЫ РАЗВИТИЯ СОВРЕМЕННОЙ ФИЛОСОФИИ ТЕХНИКИ. Academic research in educational sciences, 3 (TSTU Conference 1), 428-432.
2. Раматов, Ж. С., Баратов, Р. Ў., Кушаков, Ф. А., Валиев, Л. А., & Хасанов, М. Н. (2022). ЖАМИЯТДА СИЁСИЙ ВА ҲУҚУҚИЙ МАДАНИЯТНИ ЮКСАЛТИРИШ МАСАЛАЛАРИ. PEDAGOGS jurnali, 19(1), 13-18.
3. Раматов, Ж.С., Баратов, Р.Ў., Султанов, С.Ҳ., Кушаков, Файзулла Абдуллаевич., Валиев, Л.А., & Хасанов, М.Н. (2022). ҲОЗИРГИ ДАВРДА ИЖТИМОЙ АДОЛАТ ҲАҚИДАГИ ИЛМИЙ-ФАЛСАФИЙ ҚАРАШЛАРНИНГ ЎЗИГА ХОС ТАЛҚИНИ. Oriental renaissance: Innovative, educational, natural and social sciences, 2 (9), 647-656.
4. Раматов, Ж.С., Баратов, Р.Ў., Кушаков, Файзулла Абдуллаевич, Валиев, Л.А., & Хасанов, М.Н. (2022). ТРАНСПОРТ ТИЗИМИ ТАРАҚҚИЁТ БОСҚИЧЛАРИ (ЎЗБЕКИСТОН ТЕМИР ЙЎЛ ТРАНСПОРТИ МИСОЛИДА). Oriental renaissance: Innovative, educational, natural and social sciences, 2 (9), 606-612.
5. КУШАКОВ, Ф. ИЛМ–ИЖТИМОЙ ХОДИСА СИФАТИДА. <https://science.nuu.uz>.



ТЕХНИКАНИНГ ФАЛСАФИЙ МУАММОЛАРИ

Файзулла Абдуллаевич Кушаков

ТДТрУ «Ижтимоий фанлар» кафедраси катта ўқитувчи

kushakovfayzullo@gmail.com

АННОТАЦИЯ

Мақолада техника тушунчасига фалсафий ёндашувларнинг турлари кўриб чиқилди. Технологияни замонавий талқини ва унинг жамият ҳаётидаги ўрни. Техниканинг тарихий вужудга келиши, бир қатор файласуфларнинг илк техника илми хусусидаги изланишлари таҳлил қилинди. Жамият ҳаётидаги жадаллашув жараёнининг асосий сабаби техник ютуқлар деб топилиб, инсон фаолиятини янги босқичга кўтарган. Техниканинг илмий янгиликлар фалсафий таҳлил қилиниб, ўрганилган.

Калит сўзлар: Техника, технология, теоцентризм, антропоцентризм, буғ қозонлари, йигирув машиналари, дастгоҳлар, пароходлар, буғ двигателлари, локомотивлар.

ABSTRACT

The article considers the types of philosophical approaches to the concept of technology. Modern interpretation of technology and its role in society. The historical emergence of technology, research by a number of philosophers on the first science of technology is analyzed. The main reason for the acceleration of processes in the life of society is considered to be technological progress, which has raised human activity to a new level. Scientific engineering innovations are analyzed.

Keywords: technique, technology, theocentrism, anthropocentrism, steam boilers, spinning machines, machine tools, steamboats, steam engines, locomotives.

КИРИШ

Технология фалсафаси - фалсафанинг замонавий талқиндаги йўналишларидан бирини ҳисобланади. Технология, муҳандислик-техник фаолият, дизайн фанларини ривожланишининг энг умумий қонуниятлари ўрганишга мўлжалланган фандир. Бундан ташқари, технология фалсафаси технологиянинг инсон фаолиятини бошқа турлари - фан, санъат, муҳандислик, дизайн, амалий фаолият билан қандай боғлиқлигини ўрганади; кўплаб файласуфлар таъкидлаганидек, технология бизнинг цивилизациямизга ҳақиқатан ҳам таҳдид соладими;

техниканинг инсон ва табиатга таъсири қандай; технологияни ривожлантириш ва ўзгартириш истиқболлари қандай.

Техника (юн. «течне» — санъат, маҳорат, қобилият) — инсон фаолияти ва жамиятнинг сунъий органлари тизими ҳисобланади. Техника - бу артефакт (сунъий шаклланиш) бўлиб, у инсон (уста, техник, муҳандис) томонидан махсус яратилган.

АДАБИЁТЛАР ТАҲЛИЛИ ВА МЕТОДОЛОГИЯ

Техника - инсон воқеликни ўзгартириши натижасида вужудга келган меҳнат қуроллари бўлиб, эҳтиёжлари мослашиши оқибати доимий тарзда ўсиб боради. У шунингдек, муайян мақсадларга эришиш ва муайян муаммоларни ҳал қилишга қаратилган воситаларни фаоллаштиради. У ёки бу фаолиятни муваффақиятли амалга ошириш учун зарур бўлган кўникмалар, қобилиятлар, усуллар, усуллар, операцияларни умумлаштиради.

Технология маданиятнинг бир қисми бўлиши билан қаторда табиатга, санъат, тил, барча тирик мавжудотлар ва инсон таълуқли баъзи бир тушунчаларга қарши чиқади. Технологиянинг ривожланиши инсон борлиғини тушунтиришга қаратилган усуллардан бир бўлиб, унинг цивилизация уйғунлигини белгилайди. Турли тарихий даврларда "технология" атамаси турли мазмун билан киритилган. Антик даврда техника деганда инсоннинг меҳнат қобилияти, санъати, маҳорати тушуниладиган. Ҳунармандчилик ишлаб чиқариши шароитида авлоддан-авлодга ўтиб келаётган маҳорат катта аҳамиятга эга бўлган, аммо ишлаб чиқариш жараёнида меҳнат қуролларининг роли ҳам ортиб бормоқда. Техника – бу нафақат ишчининг санъати, балки унинг меҳнат воситалари ҳам тушунилади. XVII-асрдаги саноат инқилоби даврида ҳунармандчилик орқа фонга ўтиб, технология ишлаб чиқаришнинг моддий воситасига айланди. Ҳозирги вақтда технология деганда инсон фаолиятининг сунъий равишда яратилган воситалари сифатида кенгроқ тушунилади.

Технологиянинг тарихи қадимги даврда цивилизация пайдо бўлган вақтга бориб тақалади. Милоддан аввалги VI–V минг йилликлар милоддан аввалги II – I минг даври оралиғида улкан империя ва давлатлар – Қадимги Миср, Шумер ва Бобил, қадимги Ҳиндистон ва Хитой вужудга келади. Ушбу маданиятнинг ўзагида қадимги қиролликларда янги маданият марказлари шаклланди.

Бу даврга келиб, техник соҳадаги фаолият доирасидаги чизмалар ёрдамида ибодатхоналар, саройлар ва бошқа иншоотларни қуришилишида диаграммалар, ҳисоблаш алгоритмларидан фойдаланилган. Бироқ, рақамлар, чизмалар, ҳисоблаш

алгоритмлари ҳали техник билим сифатида қабул қилинмас эди, чунки, улар умуман билим сифатида қабул қилинмаганди. Бу рецептлар (алгоритмлар) котиб, руҳоний, қироллик хизматкорига тегишли бўлган муқаддас донолик сифатида қабул қилинган эди. Шунини таъкидлаш керакки, қадимдги даврда амалиёт сеҳрли ва муқаддас тушуниланган.

Антик даврда илм-фанда замонавий маънода муҳандислик амалиёти йўқ эди, лекин хунарманд ва қурувчи у ёки бу маҳсулотни қандай яратишини мантиқий, оқилона тушунтириш ва асослашга уриниш мавжуд эди. Моддий жисмларнинг яратилиши билим ва илм доирасида тушунтирилиши керак эди. Шунинг учун антик даврда нарсаларнинг яратилиши "бошланғич нуқта" ва "сабабият" ҳақидаги билимлар илмий қарашларга билан боғлиқ эди.

Архимед "илмий хунармандчилик"нинг асосчиси ҳисобланади. У механик сифатида статика ва гидравликани яратди. "Текислик мувозанати" асарида тенг масофадаги тенг оғирликлар бир-бирини мувозанатлаши таъкидлайди. Архимед ўлчовли ёки ўзгармас икки миқдор уларга мутаносиб масофаларда мувозанатни сақлашини исботлайди. Бу геометрик жисмларнинг оғирлик марказини қандай топишни белгилайди.

"Сузаётган жасадлар" асарида Архимед гидростатиканинг асосий қонунини кашф этди. У фанга Архимед қонуни сифатида кирди ва Ҳерон буғ машинасининг биринчи моделини яратди, аммо амалда ушбу кашфиёт узоққа бормади.

Бироқ, қадимги маданиятда кичик бир гуруҳ олимлар ва техниклар (Евдокс, Архитас, Гиппарх, Птолемей ва Архимед) бу илмни амалда ўзлаштирганларига қарамасдан бу ихтиролар соф санъат тури сифатида қаралар эди. Умуман олганда илм-фан ва технологияни бирлаштириш ғояси сифатсиз изланишлар деб топилиб, рад этилди.

Қадимги илм-фан асосида техник назариялар шаклланмоқда. Ушбу жараённинг асосий ўзагини қадимги математиканинг ўзида топиш мумкин. Масалан, Евклиднинг "Бошланишлар" асарида теоремаларнинг гуруҳланишини кўриш мумкин. Бу техник билимлар гуруҳига жуда ўхшайди (тебраниш даврларида-техник назариялар, бир хил идеал объектлар синфларини тасвирлаган кинематик схемалар, иссиқлик ва электр машиналари ва бошқалар). Евклид бир хил объектлар синфларини тавсифловчи математик билимларни алоҳида китобларга бирлаштиради.

Антик давр техника фани классик типдаги замонавий техника фанларидан нимаси билан фарқ қилади? Антик даврда техника фанининг ижтимоий тили, яъний техника

фанига хос схема ва тушунчалар мавжуд эмас эди. Турли тилларнинг боғламлари ёрдамида номукаммал бўлган чизмалар илмий-техник асосга эга соҳа даражасига кўтарилади. (XIX -аср охири - XX -аср бошларида бу ҳол яна такрорланган).

Шундай қилиб, рационал, илмий тафаккур қадимги техниканинг ривожланишига маълум даражада таъсир кўрсатди. Технологик тафаккурнинг асосий қонидаси сифатида фанда биринчи марта рационал қарашлар асосида вужудга келган антик фалсафа ва техника тараққиёти учун махсус онг шакллари шаклланади. Ўрта асрларда архаик (бутпарастлик) ва қадимий маданий-назарий меросни қайта кўриб чиқиш содир бўлади.

Инсоннинг амалий ҳаракати, шу жумладан техник ҳаракати, агар у Худо томонидан қўллаб-қувватланса, самарали ҳисобланади. Илоҳий ва инсоний ижоднинг яқинлиги ғояси. Масалан, черковлар, ибодатхоналар, пиктограммалар ва бошқа черков биноларини яратиш техникаси. Бу ҳолатларда ҳунармандчилик ва черков фаолияти ҳар доим ибодатлар ва рўзалардан олдин бўлган, улар ишлаб чиқариш жараёнига ҳамроҳ бўлган. Бундай барча тузилмаларнинг шакли ва тузилиши нафақат анъана, канон, рецепт ҳаракати асосида, балки бу тузилмаларнинг Илоҳий табиати (моҳияти) асосида ҳам аниқланган.

Уйғониш даврига келиб дунёқараш турлари орасида ўзаро ўрин алмашиш содир бўлди, теоцентризмнинг ўрнини антропоцентризм эгаллай бошлади. Оламнинг яратувчиси Худо эмас балки инсондир пантеизм туйғайли инсон Худо каби ҳамма нарсага қодир бўлади махмунидаги қарашлар ўртага чикди. Инсон яратувчи, яратувчи сифатида тасаввур қилиниб, унинг фаол ижодий ва амалий имкониятлари чексиздир деб баҳола бошланди.

Табиат ҳақидаги янги тушунча шаклланмоқда. Табиат қонунларига таъсир ўтказиш оқибатида унинг моҳияти ўрганила бошланди. Инсон фаолияти табиат қонунларини, табиат дастлабки кучлари ва энергиясидан фойдаланишга қаратилган билимлар тизими вужудга келди.

Шу даврдан бошлаб инсон табиат қонунларини илмий асослаб бериш шarti билан табиат ҳақидаги тушунчалардан материаллар, кучлар, энергиялар чексиз фойдаланиш имкониятига эга бўлди. Леонардо да Винчи (1452 - 1519) - буюк италян рассоми ва олими (анатом, математик, физик, табиатшунос) ўзининг илмий фаолиятида тажрибага асосланган билимларнинг амалиётни тўлиқ тиклади. Унинг фикрича амалиётни назария билан уйғунликдадир.

Айнан шу ёндашув Леонардо да Винчига ажойиб олим ва ажойиб ихтирочи бўлишга имкон берди. У гидротехника, жанг санъати, денгизчилик ва бошқа соҳаларда кўплаб техник лойиҳаларни ишлаб чиқди.

Галилео Галилей (1564 - 1642) - италян физиги, механики, астрономи, файласуфи ва математики, аслида Леонардо да Винчи илмий билимларида кўйилган йўлни давом эттирди.

Унинг ҳаёти давомида у Галилейни дунёни гелиоцентрик тўғрисидаги илмий қарашлари уни католик черкови билан жиддий зиддиятга олиб келган.

Методологик нуқтаи назардан Галилей италян натурфалсафасининг асосчиси - Бернардино Телесио (1508 - 1588) томонидан Аристотел табиат фалсафасининг (физика) аксиоматик усулидан фарқли равишда ишлаб чиқилган эмпирик усулни янада ривожлантиради. Тажриба Г. Галилей томонидан фақат механик тарзда тушунилган, чунки у охир-оқибат уни механик ҳаракатни математик муносабатларга қисқартирган.

Галилей биринчи бўлиб илмий-тажрибасини (табиат ҳодисаларини тўғридан-тўғри кузатиш) синов-тажрибага айлантиришга муваффақ бўлди. Бу ерда назария ва табиат ҳодисалари ўртасидаги мувофиқлик техник жиҳатдан (сунъий равишда) ўрнатилди. Бошқача қилиб айтганда, тажрибада табиат ҳар доим назария фарқ қилади, лекин синов ўтказилиши вақтида табиат назария талабларига жавоб берадиган ҳолатга келтирилади ва шунинг учун фанда назарий жиҳатдан очилган қонуниятларга мувофиқ ҳаракат қилади.

Г.Галилей ўзининг экспериментал усули туфайли нафақат экспериментал табиатшунослик билимларига асос қўйишга муваффақ бўлди, балки аслида муҳандислик учун пойдевор қўйди. Галилей қия текислик бўйлаб ҳаракатланувчи жисмларнинг траекториясини аниқ тасвирлаб берди, математик маятник назариясини ишлаб чиқди, жисмларнинг эркин тушиши назариясини яратди, нисбийликнинг классик принципини ташкил этувчи инерсия қонунларини ўрнатди ва мос келадиган трансформация гуруҳини чиқарди. Бошқа томондан бу амалий техник муаммоларни ҳал қилишда қатъий назарий ҳисоб-китобларни қўллаш анъаналарини янада ривожлантирди. У билимларнинг янги тури илмий-техник билимларни шакллантириш йўлида муҳим қадам ташлади.

Муҳандис учун ҳар қандай объект техник вазифаларни юзага келадиган жараён ҳисобланиб, бир томондан табиат қонунларга бўйсунадиган табиий ҳодиса сифатида юзага келса, иккинчи томондан сунъий равишда қурилиши керак бўлган механизм, машина ва жихозларнинг тузилма сифатида қаралган Муҳандислик

фаолиятида "табiiй" ва "сунъий" йўналишларнинг уйғунлиги муҳандисни табiiй жараёнларни юзага келтирувчи фанга таянишга мажбур қилиб, жисм ва тузилмаларга асосланган табiiй технологияга таянишга мажбур қилди.

XVIII-асрда Англияда, кейин Европа қитъасида ва АҚШда саноат ва ишлаб чиқариш инқилоби содир бўлиб, муҳандислик қурилмаларининг сон жихатдан кўпайтириб янги турдаги модификацияга зарурати туғилди. (буғ қозонлари ва йигирув машиналари, дастгоҳлар, пароходлар, буғ двигателлари, локомотивлар ва бошқалар). Ушбу жараёнларнинг натижасида алоҳида техника фанларини шакллантиришига олиб келди.

ХУЛОСА

Шундай қилиб, техниканинг ривожланиш зарурати инсон онги ва фаолиятини янги босқичга олиб чиқди. Техника - жамият ҳаётини жадаллаштирди, янги турдаги меҳнат куруллари кашф қилиниб, ишлаб чиқариш самарадорлигини бир неча баробарга оширилди.

REFERENCES

1. Раматов, Ж. (1991). Гипотеза и прогноз в социальном познании (философско-методологический анализ). Ташкент: Узбекистон.
2. Раматов, Ж. С., Ҳасанов, М. Н., & Шукуов, Ж. Қ. (2022). АБУ НАСР ФОРУБИЙ НИГОҲИДА ИНСОН ҚАДР-ҚИММАТИ ВА ҲУҚУҚЛАРИ МАСАЛАСИ. Academic research in educational sciences, 3(TSTU Conference 1), 976-979.
3. Ramatov, J., Inoqov, K., Ismailova, S., & Khudoykulov, S. (2021). Requirements of Education of Young People with Active Citizenship. Academicia Globe: Inderscience Research, 2(05), 1-3.
4. Ramatov, J., Rakhmanova, S., & Yunusova, N. S. (2020). Philosophical analysis of socio-economic forecasting of the future. International Journal of Psychosocial Rehabilitation, 24(S1), 991-999.
5. Раматов, Ж. С. (2022). ТЕМИР ЙЎЛ ТРАНСПОРТИ ЮКСАЛИШ ПАЛЛАСИДА. Academic research in educational sciences, 3(TSTU Conference 1), 12-17.
6. Раматов, Ж. С., Ҳасанов, М., & Назарова, Н. Ж. (2022). МЕДИАМАДАНИЯТ ВА АХБОРОТДАН ФОЙДАЛАНИШНИНГ ИНТЕЛЛЕКТУАЛ ТАЪЛИМ ТИЗИМИНИ РИВОЖЛАНТИРИШДАГИ ЎРНИ. Academic research in educational sciences, 3(6), 984-988.



7. Раматов, Ж. С., & Узаков, Б. (2022). ЯНГИ ЎЗБЕКИСТОН ВА МИЛЛИЙ ТАЪЛИМ ТИЗИМИ. Academic research in educational sciences, 3(TSTU Conference 1), 834-839.
8. Ramatov, J., & Umarova, R. (2021). Central Asia in IX-XII Centuries: Socio-political Situation, Spiritual and Cultural Development. Academicia Globe: Inderscience Research, 2(04), 148-151.
9. Ramatov, J. S., & Khasanov, M. N. (2022). SOCIAL ASPECTS OF PROFESSIONAL QUALITY IMPROVEMENT (ON THE EXAMPLE OF THE RAILWAY SECTOR). Oriental renaissance: Innovative, educational, natural and social sciences, 2(6), 969-976.



МОЛОДЕЖЬ И ИНФОРМАЦИОННАЯ СРЕДА

Насиба Шарифовна Юнусова

Ташкентский государственный транспортный университет доцент кафедры
“Социальные науки”

Муслимахон Яхяева

Тошкент давлат транспорт университети ИФ- 69 гурух талабаси

АННОТАЦИЯ

В данной статье анализируется молодежь и информационная среда, ее влияние на воспитание молодежи и ее последствия.

Ключевые слова: молодежь, духовность, образование, информация, глобализация

ВВЕДЕНИЕ

Проведенные за годы независимости широкомасштабные реформы заложили прочный фундамент национальной государственности и суверенитета, обеспечения безопасности и правопорядка, неприкосновенности государственных границ, верховенства закона, прав и свобод человека, межнационального согласия и религиозной толерантности в обществе, создали достойные условия жизни для населения и реализации созидательного потенциала граждан Узбекистана.

А также, целью Стратегии действий разработанный Президентом Республики Узбекистан Шавкатом Мирзиёевым являются коренное повышение эффективности проводимых реформ, создание условий для обеспечения всестороннего и ускоренного развития государства и общества, модернизация страны и либерализация всех сфер жизни [1] а также достойной, благополучной жизни человека.

Духовное и нравственное воспитание молодого поколения в условиях глобализации является важным фактором развития общества. Сегодня слово «глобализация» является одной из наиболее широко используемых концепций. Мы живем в мире, полностью окруженном в информации.

Целый ряд проблем возникает в связи с процессами глобализации, ускорения потока информации. Самое плохое то, что возникают различные силы, пытающиеся расширить сферу

своего влияния различными идеологическими средствами, завоевать душу и сознание молодежи.

Молодежь жалуется на некоторые проявления душевного неблагополучия (неврозы, депрессии, страхи, фобии и т.п.), выясняется, что их причиной часто является информация.

ЛИТЕРАТУРА И МЕТОДОЛОГИЯ

В современном мире на первом месте среди источников информации находится телевидение, которое обладает неограниченными возможностями информационного воздействия. Зрительный канал является ведущим каналом получения информации из внешнего мира, более 90% информации получаем мы с его помощью.

Возникла серьезная проблема влияния компьютеризации на психику молодежи, на его душевную организацию. Психологи отмечают серьезные изменения в познавательной и коммуникативной сферах личности человека, чья деятельность связана с использованием компьютера. Человек часто не в состоянии проверить достоверность получаемой информации, увлекаясь «знаковой информацией», он теряет «смысловую чувствительность», у него появляется безучастность к происходящему в мире. Психотерапевты и психологи очень обеспокоены появлением интернет-зависимости, которая уводит личность в виртуальный мир, когда человек страдает маниакальным стремлением часами бродить по киберпространству, и молодежь попадает под влияние кибертерроризма. Особенно их волнует чрезмерное увлечение компьютерными играми - компьютерная игромания, увлечение общением через Интернет – чатомания, от которых нередко трудно избавиться.

В настоящее время наши идеологические противники, против нашей духовности, пытаются организовать информационные атаки на наших людей, особенно нашу молодежь, и оказывают серьезную угрозу и влияние в форме «массовой культуры».

Мы можем сказать, что одним из наиболее негативных аспектов процесса глобализации сегодня является массовая культура. Интерес индивида в основном обусловлен внешним и неконтролируемым потреблением. Это один из уродливых примеров «массовой культуры». Вместо того, чтобы поднимать массы к истинной культуре Запада, сама «культура» приспособляется к вкусу нации народа и трансформирует, упрощает и изменяет подлинно образованного человека, индустрия «массовой культуры» превращается в робота-человека.

Согласно Х. Ortega-i-Gasset, «общественная культура» заставит общественность отрицательно оценить антропологию. Разговор о «самом серьезном кризисе европейских народов и культур». [2,с.6]. При этом психологическая психология не соответствует своим обязательствам, а определяет конкретное поведение потребителя, то есть «поведенческое» поведение материалистических ценностей и ценностей с точки зрения потребительских отношений и обязанностей. Поэтому первый президент Республики Узбекистан Ислам Каримов в своей книге писал «Высокая духовность - непобедимая сила»: «Естественно, под маской «массовой культуры» «маски этических нарушений и насилия, индивидуализма и эгоцентризма, богатство тысячелетних традиций и ценностей других народов, духовная основа их образа жизни и опасность их свержения» . [3, с.19.]

В настоящее время практически не подвергается сомнению тот факт, что молодое поколения для реализации своего социального поведения в обществе нуждается в постоянном притоке информации. Постоянная информационная связь с окружающим миром, социальной средой, в которой он действует как активный социальный субъект, является одним из важнейших условий нормальной жизнедеятельности. Прекращение информационной связи может вызывать различные психические аномалии вплоть до психических заболеваний. На человека оказывают огромное влияние не только постоянный информационный контакт с окружающей социальной средой или его отсутствие, но и количество, объем, содержание и структура поступающей и перерабатываемой информации.[4]

При наложении на информационно-психологическое взаимодействие исходные базовые защитные установки как и в случае межличностного взаимодействия можно трансформировать в следующие формы защиты человека с соответствующим изменением их содержания: уход, изгнание, блокирование, управление, затаивание, игнорирование.

Анализируя понятие психологической безопасности, которая рассматривается как одна из сфер национальной безопасности, некоторые исследователи раскрывает его через использование понятий "психическое здоровье" и "угроз". При этом психологическая безопасность трактуется как такое состояние психики населения Узбекистана, при котором обеспечивается успешное психическое развитие, и адекватно отражаются внутренние и внешние угрозы психическому здоровью.

Как уже говорилось, информационная среда приобретает для молодежи характер второй, субъективной



реальности. Ту ее часть, которая содержит информацию, неадекватно отражающую окружающий мир, и те ее характеристики и процессы, которые затрудняют или препятствуют адекватности восприятия и понимания человеком окружающего и самого себя, можно условно обозначить как "иллюзорная реальность". Несмотря на свою иллюзорность, и даже в силу своей иллюзорности, но в форме кажущейся реальности, она является основным внешним источником угроз информационно-психологической безопасности молодого поколения. Таким образом, в информационной среде в причудливых сочетаниях и многообразных формах переплетены адекватная и иллюзорная субъективные реальности 5].

ВЫВОДЫ

В настоящее время нет достаточно обоснованной и подробной общей классификации угроз информационно-психологической безопасности и их источников. Это связано с новизной и сложностью этой проблематики, а также с тем, что сама процедура и результат классификации зависят от тех задач, которые необходимо решить, и в связи с этим - от избираемых оснований и критериев, которые используются при классификации. [6]. Основной целью предпринятого нами анализа является выделение основных источников угроз информационно-психологической безопасности с позиций отдельного человека для определения способов и механизмов его психологической защиты. С учетом этого хотелось бы в первую очередь выделить следующие основные источники угроз информационно-психологической безопасности молодого поколения, которые можно разделить по отношению к человеку на две группы: внешние и внутренние[7]. Общим источником внешних угроз информационно-психологической безопасности молодежи является та часть информационной среды общества, которая в силу различных причин не адекватно отражает окружающий человека мир. Информация, которая вводит людей в заблуждение, в мир иллюзий, не позволяет адекватно воспринимать окружающее и самого себя.

Все это определило направленность и проблематику данной работы, в которой предпринята попытка решения следующих основных задач:

1. Определить современное понимание информационно-психологической безопасности молодого поколения.
2. Выделить угрозы информационно-психологической безопасности молодежи и их основные источники.

3. Рассмотреть сущность психологических манипуляций как механизма скрытого психологического принуждения личности.

REFERENCES

1. <http://www.uza.uz/ru/documents/o-strategii-deystviy-po-dalneyshemu-razvitiyu-respubliki-uzb-08-02-2017>
2. Ортега-и-Гассет Х. Восстание масс: СПб.: Пер. с исп. / Х.Ортега-и-Гассет.- Москва: ООО «Издательство АСТ», 2001. С.15.(Ortega-i-Gasset X. Demonstration of mass: SPb.: Translate from Spanish X. Ortega-i-Gasset. Moskov: OAS "Publisher AST", 2001, p.15).
3. Каримов И.А. Юксак маънавият – енгилмас куч. – Тошкент: Маънавият. 2008.- Б.237.(I.A. Karimov. High moral culture is unconquest power. – Tashkent: 2008.- P. 237)
4. В. Левицкий <http://www.partner-inform.de/partner/detail/2007/6/272/2445>
5. Г. Грачев. «Информационно-психологическая безопасность личности» М.2016г.с.74.
6. Бердяев Н.А. Философия неравенства // Н.А. Бердяев: сост. предисл. и примеч. Л.В. Полякова- Москва: ИМА-пресс, 1990.- С. 248.(N.V. Berdyaev. Phylosophy of unequality. With introductions and comments L.V. Polikova's – Moskov. IMA. 1990. P. 248)
7. Sharifovna, Y. N. (2021). Mass Culture and Informational-Psychological Security in The Modern Process. Pindus Journal of Culture, Literature, and ELT, 9, 68-72.
8. KHODJAEVA, N. S., & YUNUSOVA, N. S. (2021). SPIRITUAL AND MORAL EDUCATION OF YOUTH IN MAKHALLA. THEORETICAL & APPLIED SCIENCE Учредители: Теоретическая и прикладная наука, (12), 685-688.
9. Yunusova, N. S. (2016). THE SPIRITUAL EDUCATION IN UZBEK FAMILY. Theoretical & Applied Science, (3), 68-71.

CHIQUINDILARNI QAYTA ISHLASH DAVR-TALABI

Nurjaxon Odilovna Raxmonova

Toshkent davlat transport universiteti talabasi

raxmonovanurjaxon54gmail.com

ANNOTATSIYA

Mazkur maqolada chiqindilarni qayta ishlash texnologiyasi, qayta ishlashdagi moliyaviy va infratuzilmaviy muammolar va Prezidentimiz tomonidan amalga oshirilgan qonun va loyhalarga keng to'xtaldik.

Kalit so'zlar: Yashil makon, ekotexnopark, utilizatsiya, avtomatlashtirish, minimal, poligon solig'i, loyhalashtirish, moliyalashtirish, infratuzilma, yashil makon

ABSTRACT

In this article, we focused on waste processing technology, financial and infrastructural problems in processing, and laws and projects implemented by our President

Keywords: Green space, ecotechnological park, utilization, automation, minimal, landfill tax, planning, financing, infrastructure, green space.

KIRISH

Yurtimizda atrof-muhitni muhofaza qilish va tabiatimizga do'stona munosabatda bo'lish, asrab avaylash har bir insoning vazifasidir. Shunidek tabiat va uning boyliklaridan oqilona foydalanishga, tabiatni inson manfaatlarini ko'zlab ongli ravishda o'zgartirishga, tabiat boyliklari va umuman tabiatni, uning go'zalligini, musaffoligini saqlab qolishga va yanada boyitishga bor kuch bilimimizni safarbar qilishimiz zarur. Turli xil kimyoviy moddalarning ko'p qo'llanilishi, transport vositalarining ortiqcha ko'payib ketishi shaharlarning yiriklashuvi, atrof-muhitning buzilishiga, ayrim joylarning haddan tashqari ifloslanib ketishiga sabab bo'lmoqda. Hozirgi vaqtda Tabiatni muhofaza qilish muayyan o'lka yoki mamlakat doirasidan chiqib, umumjahon muammosiga aylanib bormoqda. Yerning ozon pardasidagi o'zgarishlar, dunyoda havo-haroratining ko'tarilib borishi, qutbiy va tog' muzliklarining qisqarib borayotgani ana shunday muammolardandir.

ADABIYOTLAR TAHLILI VA METODOLOGIYA

Chiqindilarni qayta ishlash chiqindilarni boshqarish siyosatida eng muhim chora-tadbirlardan biri hisoblanadi. So'nggi



yillarda mamlakatimizda chiqindilarni qayta ishlash masalasiga alohida e'tibor berilmoqda.

Birinchi, respublikamizda chiqindilarni qayta ishlash jarayonini qo'llab-quvvatlash uchun moliyaviy va infratuzilmaviy muammolar mavjud. Chiqindilar bilan bog'liq ishlarni amalga oshirishda tushgan mablag'lar miqdori chiqindilarini qayta ishlash bo'yicha to'liq mintaqaviy infratuzilmani yaratishga imkon bermaydi.

O'zbekiston Respublikasi Prezidenti Sh.Mirziyoyev tomonidan joriy yilning 2-fevral kuni chiqindilar bilan ishlash tizimini takomillashtirish va hududlardagi ekologik holatni yaxshilash, "Yashil makon" umummilliy loyihasini amalga oshirish bo'yicha 2022-yildagi ustuvor vazifalar yuzasidan videoselektor yig'ilishida maishiy chiqindi to'plash qamrovini 95% ga, qayta ishlash hajmini 40% ga yetkazish vazifasi qo'yilgan. Biroq, chiqindilarni qayta ishlash sohasida quyidagi muammolar saqlanib qolmoqda:

Respublika hududida 2019-yil holatiga ko'ra, umumiy quvvati yiliga 894 ming tonna qattiq maishiy chiqindilarni qaytda ishlaydigan 183 ta korxonalar mavjud. Taqqoslash uchun, Fransiyada 2,3 mln tonna quvvatga ega 300 dan ortiq korxonalar faoliyat yuritadi.

Shu sababli mazkur rag'batlantirish xalqaro moliya institutlarning imtiyozli mablag'lari hisobidan amalga oshirib kelinmoqda. Jumladan, O'zbekiston Respublikasi Prezidenti Sh.Mirziyoyev tomonidan joriy yilning 2-fevral kuni o'tkazilgan yig'ilishda import qilinadigan texnika, butlovchi va ehtiyot qismlar bo'jona bo'jidan 3 yil muddatga ozod etilishi, saralash va qayta ishlash texnikalari xaridi uchun 5 yilgacha imtiyozli kreditlar ajratilishi va ularning qayta moliyalashtirilishi stavkasidan oshgan qismi qoplab berilishi, bu ishlar uchun xalqaro moliya institutlarining imtiyozli mablag'lari hisobidan 5 yil muddatga bosqichma-bosqich 500 mlrd so'm kredit ajratilishi belgilab berilgan.

Shu sababli mazkur rag'batlantirish xalqaro moliya institutlarining imtiyozli mablag'lari hisobidan amalga oshirib kelinmoqda.

Ikkinchi, chiqindilarni qayta ishlash sohasida raqobat muhitini yaratish, chiqindilardan qayta ishlangan mahsulotlarga nisbatan talabni rag'batlantirish mexanizmlari mavjud emas.

Xorijiy davlatlarda qayta ishlangan materiallardan foydalangan holda olingan tovar va xizmatlar bozorini rag'batlantirish maqsadida ushbu mahsulotlarga nisbatan davlatning "yashil xaridi" tizimidan foydalanish imkoniyatlarini tartibga soluvchi qonunchilik bazasi yaratilgan.

Masalan, Xitoyda chiqindilarni qayta ishlash va qayta ishlangan mahsulotlardan foydalanishga ko'maklashish



maqsadida davlat idoralari, davlat maktablari, davlat korxonalari va tashkilotlari hamda harbiy idoralar imtiyozli ravishda qayta ishlangan mahsulotlarni sotib olishi qonun bilan belgilangan.

Uchinchidan, chiqindilarni qayta ishlashdan ko'ra ularni yo'q qilishning boshqa muqobil usullaridan foydalanish amaliyoti saqlanib qolmoqda.

Xususan, mamlakatimizda chiqindilarni asosan poligonlarga joylashtirish yoki ularni yoqish usullaridan keng foydalaniladi. Qayd etish kerakki, poligonlarga chiqindilarni joylashtirish muammoning yechimi bo'lmaydi. Sababi poligonlarga joylashtirilgan chiqindilar atrof-muhitga zarar keltiruvchi asosiy manbalardan biridir.

O'zbekiston Respublikasi Prezidentining 2019-yil 17-apreldagi PQ-4291-son qarori bilan tasdiqlangan 2019-2028-yillarda O'zbekiston Respublikasida qattiq maishiy chiqindilar bilan bog'liq ishlarni amalga oshirish Strategiyasida umumiy maydoni 1 108,6 gektarga teng 167 ta poligonni yopish va rekultivatsiya qilish bilan bir qatorda, faoliyat yuritayotgan poligonlar o'rnida umumiy maydoni 693,3 gektarga teng 54 ta modernizatsiyalashgan poligon yaratish va umumiy maydoni 80 gektarg teng 5 ta poligon qurish vazifasi belgilangan.

Biroq, xorijiy davlatlarda poligonlarni sonini kamaytirish maqsadida optimal yechimlar ishlab chiqilgan va huquqiy mexanizmlar belgilangan. Masalan, Filippinda 2000-yilda "Qattiq chiqindilarni ekologik boshqarish to'g'risida"gi qonun kuchga kirgandan so'ng ochiq chiqindixonalarni tashkil etish va boshqarish taqiqlangan. Barcha ochiq chiqindixonalar uch yilgacha boshqariladigan chiqindixonalarga aylantirilishi va boshqariladigan chiqindixonalar esa besh yil ichida yopilishi kerakligi belgilangan. Faqatgina chiqindilarni qayta ishlash natijasida hosil bo'lgan qoldiq chiqindilarni to'plash uchun sanitariya talablariga javob beradigan poligonlar qurilishiga ruxsat berilgan.

Shuningdek, Yevopaning ko'plab davlatlarida (Niderlandiya, Belgiya)da poligon solig'i joriy etilgan. Estoniyada 2009-yilda qayta ishlanmagan chiqindilarni ko'mish taqiqlangan va qat'iy jazo choralari o'rnatilgan. 2019-yildan Rossiyada ham qayta ishlanmagan chiqindilarni yoqish taqiqlangan.

Respublikamizda chiqindilarni yoqish esa poligonlarning o'zida amalga oshirilishi atrof-muhitga, aholi salomatligiga jiddiy xavf tug'dirmoqda.

Ma'lumot uchun O'zbekiston Respublikasi Ekologiya va atrof-muhitni muhofaza qilish davlat qo'mitasining 2019-yil 17-oktyabrdagi 12-son bilan Qattiq maishiy chiqindi poligonlarni loyihalashtirish va ulardan foydalanish bo'yicha yo'riqnomada poligonlarning atmosferaga chiqarilayotgan tashlamalarni monitoring qilish yoki energiya olish maqsadida

gazni faol ajratib olish tizimini o'rnatish maqsadga muvofiqligi keltirilgan xolos majburiyat sifatida o'rnatildi.

Rivojlanayotgan davlatlarda chiqindilarni yoqish va ulardan muqobil energiya manbalari olish majburiyat usulidan keng foydalaniladi.

Jumladan, Fransiyada qayta ishlanmaydigan chiqindilarni yoqish uchun 130 ga yaqin zavodlar mavjud. O'z o'rnida yoqishda hosil bo'lgan kul yo'l qurilishida, jarayonda hosil bo'ladigan issiqlik esa uylarni issiqlik bilan ta'minlashda foydalaniladi. Ayrim korxonalar yer ostida joylashgan bo'lib, ular tutun, badbo'y hid tarqatmaydigan texnologiyalardan foydalanadi.

Shvetsiya har yili o'rtacha 461 kg chiqindilarni ishlab chiqaradi, ammo yiliga 2 mln tonnadan ortiq chiqindilarni yoqib yuboradigan yoqish dasturidan foydalanadi. Bu esa mamlakat chiqindilarining yarmini energiyaga aylantirishni ta'minlaydi, buning uchun WtE zavodlari (chiqindi-energetika, WtE) mavjud. Shvetsiyada chiqindilarni energiyaga aylantirish dasturi 1940-yilda boshlangan. Zamonaviy chiqindilarni yoqish zavodlari to'liq avtomatlashtirilgan va minimal darajada xodimlarni jalb qiladi. Chiqindilarni yoqish bo'yicha qoidalar ham ishlab chiqilgan. Shvetsiyada chiqindilarni xomashyo sifatida yoqish uchun sertifikatlangan 32 ta issiqlik zavodlari mavjud. Ularning markazlashtirilgan issiqlik energiyasi bozoridagi ulushi 42% ni tashkil qiladi. Chiqindini yoqishdan hosil bo'lgan kuldan metallar ham olinadi. Hatto kanalizatsiyaga tashlanadigan organik moddalar ham energiyaga aylantiriladi, bunday chiqindilardan tarkibida metan bo'lgan biogaz, so'ngra shahar transporti uchun bioyoqilg'i ishlab chiqariladi. Natijada Shvetsiyada chiqindilar massasining atigi 1 foizi tashlandi.

Xorijiy mamlakatlarda chiqindilarni qayta ishlash sohasida "funktional jihatdan bog'liq ishlab chiqarish va texnologik infratuzilma obektlari majmuasi" bo'lgan ekotexnoparklardan foydalanish ham keng tarqalgan bo'lib, ular chiqindilarni qayta ishlash darajasini oshirish, chiqindilarni utilizatsiya qilish hajmini qisqartirish, yangi ish o'rinlarini yaratishga xizmat qilmoqda. Masalan, mutaxassislarning fikriga ko'ra, Rossiya Federatsiyasida ekotexnoparklarning tashkil etilishi 2030-yilga kelib chiqindilarni qayta ishlash darajasini 10% dan 80% gacha oshirishga va qayta ishlangan mahsulotlarga bo'lgan talabni oshirishga yordam beradi.

Chiqindilarni qayta ishlash darajasini oshirish maqsadida quyidagilar taklif etildi:

- chiqindilar sohasiga oid huquqbuzarliklar uchun undiriladigan jarimalar, ruxsatnoma va litsenziya uchun to'langan mablag'lar, xorijiy va mahalliy grantlar, subsidiyalar hisobidan moliyalashtiriladigan va faqat chiqindilarni boshqarish dasturlarini amalga oshirish uchun

sarflanadigan chiqindilarni boshqarish jamg'armasini tashkil etish;

- chiqindilardan qayta ishlangan mahsulotlarga nisbatan talabni rag'batlantirish mexanizmlarini, shu jumladan, davlatning "yashil xaridi" tizimini ishlab chiqish;
- qoldiq chiqindilarni joylashtirish uchungina poligonlar faoliyatiga ruxsat berish, poligonlar ochishni taqiqlash;
- qayta ishlanmagan chiqindilarni ko'mishni taqiqlash;
- Shvetsiya tajribasidan kelib chiqib, chiqindilarni yoqish va ulardan muqobil energiya manbalari olish imkoniyatlarini kengaytirish;
- chiqindilarni qayta ishlash sohasida ekotexnoparklar tashkil etish;
- mahalliy hokimiyat organlari tomonidan xo'jalik yurituvchi subektlarga ko'rsatilayotgan lizing xizmatlari ko'lamini yangi ekologik texnologiyalar, chiqindilarni boshqarishni optimallashtirish uchun mashina va uskunalarni sotib olish nuqtayi nazaridan kengaytirish;
- chiqindilarni qayta ishlash infratuzilmasini maqsadli qurish (modernizatsiya qilish), texnologik qayta jihozlash uchun ekologik to'lovdan foydalanish imkoniyatlarini ko'rib chiqish;
- chiqindilarni utilizatsiya qilish sohasida turli xil chiqindilarni qayta ishlash bilan bog'liq atrof-muhitga yetkazilgan zararga qarab tabaqalashtirilgan soliqqa tortish tizimini joriy etish;
- maqsadli investitsiya loyihalari, shu jumladan chiqindilarni qayta ishlash kompleksini yaratish uchun kreditlar bo'yicha foiz stavkalarini subsidiyalash;
- chiqindilarni qayta ishlashning yangi texnologiyalarini o'zlashtirgan korxonalariga soliq imtiyozlarini qo'llash;
- ikkilamchi moddiy resurslardan tayyorlangan mahsulotlarga nisbatan QQSni bekor qilish.

XULOSA

Xulosa o'rnida shuni aytishimiz mumkinki, inson tabiatning ajralmas bir bo'lagi. Tabiatimizni asrab - avaylash bugun har qachongidan muximroqdir. Har bir insonda ekologik bilim ko'nikmalrni, ekologik ongni shakillantirsh bugungi kunda eng muhim dolzarb muammolardan biridir va atrof-muhitdan oqilona foydalanish va tabiatga do'stona munosabatda bo'lish, har bir insonning burchidir. Kam chiqindili texnologiyalarni ishlab chiqish va amaliyotga tatbiq etish.

REFERENCES

1. Qudratov O. Sanoat Ekologiyasi T: 000 y TTESI qoshidagi nashriyot.

2. O‘zbekiston Respublikasining “CHiqindilar to‘g‘risida”gi Qonuni (2002 yil 5 aprel № 362-II).
3. Tursunov X.T. Ekolojiya asoslari va tabiatni muhofaza qilish. –T.: Saodat RIA, 1997.
4. Baratov P. Tabiatni muhofaza qilish. -T.: O'qituvchi, 1991.
5. Tilovov T. Ekologiyaning dolzarb muammolari. –Qarshi: Nasaf, 2003.



ЯНГИ ЎЗБЕКИСТОН КЕЛАЖАГИНИНГ ПОЙДЕВОРИ ЁШЛАР

О. Ф. Ашуров

Тошкент давлат транспорт университети, “Автомобиль ва автомобиль хўжалиги” кафедраси ассистенти

У. А. Нурматова

Тошкент давлат транспорт университети талабаси

АННОТАЦИЯ

Мақолада Ўзбекистонда олиб борилаётган ислохотлар ва унинг жамият ҳаётида туб бурилиш даврининг ижтимоий-фалсафий моҳияти, ижтимоий аҳамияти ва инсон маънавий камолотига таъсири таҳлил қилинган ҳамда Ўзбекистонни янги босқичга олиб чиқиш омилларига бўлган эҳтиёжнинг ортиши билан боғлиқ масалалар илмий муҳокама қилинади.

Калит сўзлар: Ўзбекистонни янги босқичи, омиллар, таълим ва тарбия, ёш авлод, баркамоллик, Учинчи Ренессанс.

ABSTRACT

The article analyzes the ongoing reforms in Uzbekistan and its socio-philosophical significance, social significance and impact on the spiritual development of man, as well as the growing need for factors to bring Uzbekistan to a new level.

Keywords: New stage of Uzbekistan, factors, education and upbringing, young generation, perfection, the Third Renaissance.

КИРИШ

Бугун жаҳон миқёсида юртимиз ҳақида сўз кетганда «Янги Ўзбекистон» ибораси такрор-такрор тилга олинмоқда. Бу кейинги йилларда тараққиётнинг мутлақо янги босқичига қадам қўйганимиз, эришаётган залворли ютуқларимизнинг эътирофи, жаҳон ҳамжамиятининг юртимизга жиддий эътиборидир. Чунки бизга мустақиллик ғояси, истиқлол руҳи тоғдек таянч бўлмоқда. Бизни илғор ниятлар, буюк мақсадлар, улкан марралар йўлида адашмасликка ундамоқда, танлаган йўлимиз тўғрилигига инонтирмоқда. Қайси соҳани олмайлик, қайси жабҳага назар солмайлик, илгари сурилаётган халқ ташаббуси албатта қўллаб-қувватланмоқда, шароит яратилмоқда, инвестиция киритилмоқда,

рағбатлантирилмоқда, бир сўз билан айтганда, халқнинг розилиги йўлида тинмай изланмоқда. Зеро, иқтисодиётни сиёсатдан, маънавиятни таълим-тарбиядан айро кўриб бўлмаганидек, «халқимизнинг улуғвор қудрати жўш урган ҳозирги замонда Ўзбекистонда янги бир уйғониш – Учинчи Ренессанс даврига пойдевор яратилмоқда, десак, айти ҳақиқат бўлади. Чунки бугунги Ўзбекистон – кечаги Ўзбекистон эмас. Бугунги халқимиз ҳам кечаги халқ эмас», дейди давлат раҳбари.

АДАБИЁТЛАР ТАҲЛИЛИ ВА МЕТОДОЛОГИЯ

Ўзбекистон Республикаси Президенти Шавкат Миромонович Мирзиёевнинг ҳар бир чиқишлари, маърузалари ва нутқларини биз зиёлилар доимо интиқлик билан кутамиз. Бунинг сабаби нимада? Энг аввало бу чиқишларда янги фикрлар, янги ғоялар, тараққиётимизни белгилайдиган устувор йўналишлар, Ўзбекистонни янги босқичга олиб чиқиш омиллари, шу билан бир қаторда ривожланишимизга ғов бўлаётган ҳолатлар, мавжуд муаммоларни ҳал қилишнинг ностандарт ечимлари аниқ, равон, содда тилда ифодалаб берилди. Мисол сифатида мустақиллигимизнинг 29 йиллигига бағишланган тантанали маросимдаги[1], БМТ Бош ассамблеясининг 75-сессиясидаги[2], Конституциямизнинг 28 йиллигига бағишланган тантанали маросимдаги, Ўзбекистон Ёшлари форумидаги нутқлари ва ниҳоят Олий мажлисга қилган Мурожаатномани келтириш мумкин[3]. Энг муҳими - барча маърузалардаги марказий масала бу - халқимизнинг турмуш даражаси, фаровонлигини ошириш, Ўзбекистон халқига муносиб турмуш шароитини яратиш. Собиқ Иттифоқ даврида шундай шиор бўларди: "Биздан кейинги авлод албатта коммунизмда яшайди", яъни, бахтли ҳаёт фақат келажакда бўлади, дегани. Муҳтарам Президентимиз эса халқимиз эртага, индинга, келажакда эмас, бугун бахтли ҳаёт кечиршига муносиб, деган ғояни доимо илгари сурадилар. Шу ўринда машҳур донишманд Конфуцийнинг қуйидаги хикматини келтирмоқчиман: "Ҳукмдор халқни ўз фарзандидек севиши, фуқаролар эса ҳукмдорни ўз отасидек хурмат қилиб, эъозлаши лозим" .

Мурожаатномада устувор йўналиш сифатида таълим-тарбия соҳасига алоҳида урғу берилди. Чунки ҳар қандай жамият тараққиётида унинг келажакини таъминлайдиган ёш авлоднинг соғлом ва баркамол бўлиб вояга етиши ҳал қилувчи ўрин тутди. Шу мақсадда "Янги Ўзбекистон – мактаб остонасидан, таълим-тарбия тизимидан бошланади" [3], деган ғоя асосида кенг кўламли ислохотлар амалга оширилмоқда.

Шу ўринда бир нарсага эътиборингизни қаратмоқчи эдим. Биз қачонки таълим тўғрисида гапирсак, албатта тарбияни ҳам қўшиб айтаемиз. Сабаби таълим ва тарбия ягона, узвий жараён. Таълим бор жойда, албатта тарбия ҳам бўлади. Лекин бу масалада бошқача қарашлар ҳам бор. Яъни тарбия оилада берилади, таълим муассасаларида эса фақат таълим бериш керак, деган. Менинг фикримча, мактаб, лицей, техникум, университет ўқитувчисими, шу билан бирга у ҳам тарбиячидир. Нафақат таълим даргоҳида, балки маҳаллада ҳам, оилада ҳам. Чунки азал-азалдан қишлоқда ҳам, маҳаллада ҳам ўқитувчига муносабат, эътибор бошқача бўлган. Зиёли инсон сифатида унинг фикрларига қулоқ солишган.

Давлатимиз раҳбари “Ўқитувчи ва мураббийлар куни”да сўзлаган нутқларида шундай таъкидладилар: “Биз Учинчи Ренессанс масаласини стратегик вазифа сифатида олдимизга қўйиб, уни миллий ғоя даражасига кўтармоқдамиз. Биз мактабгача таълим ва мактаб таълими, олий ва ўрта махсус таълим тизими ҳамда илмий-маданий муассасаларни бўлғуси Ренессанснинг тўрт узвий ҳалқаси, деб билаемиз. Боғча тарбиячиси, мактаб муаллими, профессор-ўқитувчилар ва илмий-ижодий зиёлиларимизни эса янги Уйғониш даврининг тўрт таянч устуни, деб ҳисоблаймиз. Мен ишонаман – ҳурматли ота-оналар бу ташаббусни албатта қўллаб-қувватлаб, янги Ренессанснинг бешинчи ҳалқаси, бешинчи устуни бўладилар”.

Ўзбекистон Президенти томонидан Мурожаатномада келтирилган қуйидаги вазифалар профессор-ўқитувчилар жамоаси учун таълим-тарбия соҳасида туб ўзгаришларни амалга оширишдек улкан масъулият юклайди: “Биз ўз олдимизга мамлакатимизда Учинчи Ренессанс пойдеворини барпо этишдек улуғ мақсадни қўйган эканмиз, бунинг учун янги Хоразмийлар, Берунийлар, Ибн Синолар, Улуғбеклар, Навоий ва Бобурларни тарбиялаб берадиган муҳит ва шароитларни яратишимиз керак. Бунинг учун энг аввало ёш авлодга боғча, мактаб ва олийгоҳда сифатли таълим-тарбия беришни йўлга қўямиз” [3].

Мурожаатномада бола туғилганидан то 30 ёшгача бўлган даврда уни ҳар томонлама қўллаб-қувватлайдиган, ҳаётда муносиб ўрин топиши учун кўмак берадиган, яхлит ва узлуксиз тизим яратилиши зарурлиги таъкидланади. Чунки дунё тажрибасидан маълумки, ёш авлодни ҳар томонлама баркамол этиб вояга етказиш учун сарфланган сармоя жамиятга ўн, юз баробар кўп фойда келтиради[3].

Сўнгги йилларда миллий таълим тизимида сезиларли ислохотлар амалга оширилмоқда. Бу ўзгаришларни қуйидагиларда кўриш мумкин.

1. Мактабгача таълим тизими тубдан ўзгармоқда. Алоҳида вазирлик ташкил қилинди. Илгари мактабгача таълим муассасалари Халқ таълими вазирлиги тасаввурида эди. Ушбу вазирлик республикамиздаги энг катта вазирлик ҳисобланарди. Болалар боғчалари, 10 мингга яқин мактаб, пединститутлар, педколлежлар ва х.з. Мактабгача таълим қамрови тахминан 17-18 фоизни ташкил қиларди. 2021 йил якуни билан мактабгача таълим қамрови 65 фоизга, 2023 йил охирида эса 75 фоизга етказилиши, қўшимча 2 мингга нодавлат боғча ташкил этилиб, хусусий сектор улуши 25 фоизга етказилиши кутилмоқда.

2. Мактаб таълимини тубдан яхшилаш учун 2021 йили 30 та янги мактаб қурилиши, 320 та мактабни таъмирлаш ва моддий-техник базасини яхшилаш мақсадида бюджетдан 2 триллион сўм ажратилиши режа қилинган. Таълим сифатини тубдан яхшилаш мақсадида, аввало, ўқув дастурлари, ўқитувчи ва домлалар учун услубий кўлланмаларни илғор халқаро мезонларга мослаштириш ишлари бажарилади.

Мурожаатномада болаларнинг таҳлилий ва креатив фикрлаш қобилиятини ривожлантириш учун уларга сермазмун ва тушунарли дарсликлар яратиш зарурлигига алоҳида эътибор қаратилган. Бу борада келгуси ўқув йилида бошланғич синфларда давлат таълим стандарти ўрнига, илғор хорижий тажриба асосида, болага ортикча юклама бермайдиган “Миллий ўқув дастури” жорий этилади. Умумтаълим мактабларидаги таълим сифати пойтахтда ҳам, олис қишлоқларда ҳам юқори бўлиши таъминланади. Бошқа тумандаги олис мактабга бориб, дарс берадиган ўқитувчилар ойлигига 50 фоиз, бошқа вилоятга бориб ишласа – 100 фоиз устама ҳақ тўланаши кўзда тутилган. 2021 йилда 10 та Президент мактаби, кимё-биология, математика, ахборот технологияларига ихтисослашган 197 та мактаб ўз фаолиятини бошлайди[3].

Рақобатбардош миллий кадрларнинг янги авлодини тайёрлаш мақсадида Тошкент шаҳрида янги замонавий университет ташкил этилади. Мазкур университетда хорижлик етакчи олимлар ва профессор-ўқитувчилар жалб қилиниб, ёшларга энг замонавий дастурлар асосида таълим-тарбия берилади.

3. Олий таълимнинг қамрови ва сифатини оширишга алоҳида эътибор қаратилади. 2021 йилдан бошлаб олий таълимга ажратиладиган давлат грантлари сони камида 25 фоизга оширилади. ОТМга қабул қилишда эҳтиёжманд оилалар қизлари учун грантлар сонини 2 баробарга кўпайтириб, 2 мингтага етказамиз. Кириш тестларида энг юқори балл тўплаган 200 нафар талабага 4 йил мобайнида Президент стипендияси берилади[3].

ХУЛОСА

Бозор муносабатлари қонуниятларига кўра, маҳсулотнинг сифатига ижобий таъсир кўрсатадиган асосий омиллардан бири бу рақобатдир. Мамлакатимизда турли соҳаларда, жумладан, қишлоқ хўжалиги, қурилиш, саноат, тиббиёт, фармацевтика ва хоказо соҳаларда давлат-хусусий шерикчилиги жорий қилинган ҳолда таълим тизимида мавжуд эмас эди. Энди эса мактабгача таълим, ўрта таълим, олий таълимда ҳам соғлом рақобат муҳити яратилмоқда. Хусусий боғча, мактаб, университетлар ташкил қилинмоқда. Давлат-хусусий шерикчилик асосида Қўқон нодавлат университети, “Tashkent International University” халқаро университети, Британия менежмент университети, ТЕАМ университети, Акфа университети каби нодавлат олий таълим муассасалари ташкил этилди [4, 5, 6, 7, 8, 9, 10].

Натижада ёшларимизда танлаш имконияти пайдо бўлди. Бу эса табиий равишда таълим муассасалари ўртасида соғлом рақобат муҳитини шакллантиради. ОТМ молиявий томондан мустақил бўлаётганини эътиборга олсак, энди улар ўртасида кўпроқ ёшларни жалб қилиш учун амалий ҳаракатлар олиб борилади.

REFERENCES

1. Ш.Мирзиёев. Ўзбекистон Республикаси Мустақиллигининг йигирма тўққиз йиллигига бағишланган нутқи. //Халқ сўзи №186 сон.2020.
2. Ўзбекистон Президенти Ш.Мирзиёевнинг БМТ Бош Ассамблеясининг 75-сессиясидаги нутқи // <https://president.uz/uz/lists/view/3851>.
3. Ўзбекистон Республикаси Президент Шавкат Мирзиёевнинг Олий Мажлисга Мурожаатномаси.2020 йил 29 декабрь <https://www.youtube.com>
4. J. S. Ramatov, M. Hasanov MAFKURAVIY AXLOQ TARBIYASINING ANAMIYATI // Pedagogik fanlar boyicha akademik tadqiqotlar. 2022 yil. 6-son. URL: <https://cyberleninka.ru/article/n/mafkuraviy-ta-didlarni-oldini-olishda-ahlo-iy-tarbiyaning-a-amiyati> (kirish sanasi: 04.10.2022).
5. Ж. С. Раматов, & М. Ҳасанов (2022). МИЛЛИЙ ҚАДРИЯТЛАР – ЖАМИЯТИМИЗ БАРҚАРОРЛИГИ ВА ЁШ АВЛОД ТАРБИЯСИНИНГ МУҲИМ ОМИЛИ. Academic research in educational sciences, 3 (6), 973-979.
6. Ramatov, J.S., & Khasanov, M.N. (2022). HISTORY OF RAILWAY CONSTRUCTION IN UZBEKISTAN: YESTERDAY AND TODAY. Oriental renaissance: Innovative, educational, natural and social sciences, 2 (6), 925-930.
7. Ж. С. Раматов, & М. Н. Ҳасанов (2022). АБУ НАСР ФОРОБИЙНИНГ ЖАҲОН ИЛМ-ФАН ТАРАҚҚИЁТИГА ҚЎШГАН ҲИССАСИ ВА УНИНГ БУГУНГИ КУНДАГИ АҲАМИЯТИ. Academic research in educational sciences, 3 (TSTU Conference 1), 648-653.



8. Журабоев, Носир Юсупович, & Ҳасанов, Миршод Нўъмонович (2022). ЯНГИ ЎЗБЕКИСТОНДА ИЖТИМОЙ-ИҚТИСОДИЙ СОҶА РИВОЖИ: ИСЛОҲОТ ВА ИСТИҚБОЛ. *Oriental renaissance: Innovative, educational, natural and social sciences*, 2 (6), 1274-1283.
9. У.К.Эрнӣзов, М.Н. Ҳасанов, & Х.С.Машарипов. (2022). АБУ НАСР ФОРОбИЙНИНГ ИЖТИМОЙ-АХЛОҚИЙ ТАЪЛИМОТИ ВА УНИНГ АНТРОПОЛОГИК ХУСУСИЯТЛАРИ. *JOURNAL OF NEW CENTURY INNOVATIONS*, 4(3), 130–136.
10. Ж. С. Раматов, М. Ҳасанов, & Л. А. Валиев (2022). ИНСОН ДУНЁҚАРАШИНИНГ ДИНИЙ ВА ДУНЁВИЙ ТАЛҚИНИ. *Central Asian Academic Journal of Scientific Research*, 2 (7), 78-82.
11. J. S. Ramatov, M. Hasanov AL-FARObIY SIYOSIY DAVRDAGI SIYOSIY VA IJTIMOY-MADANIY ANVOL // *Pedagogik fanlarda akademik tadqiqotlar*. 2022 yil. 6-son. URL: <https://cyberleninka.ru/article/n/al-farobiy-davridagi-siyosiy-vazihhtimoiy-madaniy-vaziyat> (kirish sanasi: 17.10.2022).
12. Ж. С. Раматов, & М. Ҳасанов (2022). МИЛЛИЙ ҚАДРИЯТЛАР – ЖАМИЯТИМИЗ БАРҚАРОРЛИГИ ВА ЁШ АВЛОД ТАРБИЯСИНИНГ МУҶИМ ОМИЛИ. *Academic research in educational sciences*, 3 (6), 973-979.
13. З. Н. Бобошев, М.Н.Ҳасанов, & Э.А.Нуруллаев. (2022). АБУ НАСР ФОРОбИЙНИНГ ПЕДАГОГИКА ФАНИНИНГ АСОСЧИСИ СИФАТИДА. *JOURNAL OF NEW CENTURY INNOVATIONS*, 4(3), 108–115. Retrieved from 14.Файзулла Абдуллаевич Кушаков (2022). ПЕРЕСПЕКТИВЫ РАЗВИТИЯ СОВРЕМЕННОЙ ФИЛОСОФИИ ТЕХНИКИ. *Academic research in educational sciences*, 3 (TSTU Conference 1), 428-432.
15. Раматов, Ж. С., Баратов, Р. Ў., Кушаков, Ф. А., Валиев, Л. А., & Ҳасанов, М. Н. (2022). ЖАМИЯТДА СИЁСИЙ ВА ҲУҚУҚИЙ МАДАНИЯТНИ ЮКСАЛТИРИШ МАСАЛАЛАРИ. *PEDAGOGS jurnali*, 19(1), 13-18.
16. Раматов, Ж.С., Баратов, Р.Ў., Султанов, С.Ҳ., Кушаков, Файзулла Абдуллаевич., Валиев, Л.А., & Ҳасанов, М.Н. (2022). ҲОЗИРГИ ДАВРДА ИЖТИМОЙ АДОЛАТ ҲАҚИДАГИ ИЛМИЙ-ФАЛСАФИЙ ҚАРАШЛАРНИНГ ЎЗИГА ХОС ТАЛҚИНИ. *Oriental renaissance: Innovative, educational, natural and social sciences*, 2 (9), 647-656.
17. Раматов, Ж.С., Баратов, Р.Ў., Кушаков, Файзулла Абдуллаевич, Валиев, Л.А., & Ҳасанов, М.Н. (2022). ТРАНСПОРТ ТИЗИМИ ТАРАҚҚИЁТ БОСҚИЧЛАРИ (ЎЗБЕКИСТОН ТЕМИР ЙЎЛ ТРАНСПОРТИ МИСОЛИДА). *Oriental renaissance: Innovative, educational, natural and social sciences*, 2 (9), 606-612.
18. КУШАКОВ, Ф. ИЛМ–ИЖТИМОЙ ХОДИСА СИФАТИДА. <https://science.nuu.uz>.

МАРК ТВЕН – НОВАТОР ЁЗУВЧИ

Мухаббат Мамаджановна Курбанова

Тошкент давлат транспорт университети ўқитувчиси

АННОТАЦИЯ

Тезисда болалар ёзувчиси Марк Твеннинг ижодининг баъзи қирралари ҳамда АҚШ болалар адабитадаги ўрни ҳақида фикр юритилади. Бунда ёзувчининг ижтимоиф мунсабати, адабиётга олиб кирган янгилиги ҳамда кейинги давр АҚШ болалар насри ҳақида маълумот берилади.

Калит сўз ва иборалар: образ, роман, фантастика, саргузашт, болалар насри, бола руҳияти, Марк Твен.

КИРИШ

АҚШ болалар адабиётига янгилик олиб кирган Марк Твен ўз асарларида ижтимоий ҳаётни кенгпланда тасвирар, жамиятдаги қатор ҳолатларни танқид қилади. Бу ҳақда олим Сутрина Жон Жозеф шундай ёзади: “Твен ҳеч қандай китобга шарҳ ёки танқидий асарлар яратмади. У эссе, роман ва шахсий ёзишмаларида адабий танқидга қўшган ҳиссасини тушуниш учун унинг асарларини диққат билан қўйиш, ундан ёзувчи қарашлари қидириш керак бўлади. Чунки Твен асарларида адабиёт ҳақида тўғридан-тўғри изоҳлардан ташқари, ижтимоий танқид сифатида қабул қилиниши мумкин бўлган танқидлар ҳам бор”. Дарҳақиқат, “Том Соьернинг саргузаштлари” романида 1840 йиллардаги АҚШ ҳаёти, одамларнинг турмуш тарзининг жамият ахлоқиға таъсири танқид қилинади. Тўғри, романдаги Гек тасвири ва уни одамлар қандай тушуниши, Гекнинг ўзи қандай бўлганлиги аслида жамият ахлоқиға бўлган муносабат саналади. Бундан ташқари, Том, Гек каби болалар тимсолида қатор ижтимоий урф-одатлар ҳам танқид қилинади. Биринчи галда болаларни ёшлигидан ахлоқан етук, маънан такомиллашиб борадиган, жисмонан кучли этиб тарбияланиши керак бўлганлиги ҳақидаги ўша давр қарашларини танқид қилади. Романдаги Томнинг Гекка бўлган муносабати сифатида келтирилган парчада ҳам кўриш мумкин. Ёзувчи болалар насрининг асл мақсади дидактика эмас, балки кўрсатиб бериш, болада ўша вазиятни ўз қалбидан синтез қилиш ва тегишли ижобий хулоса чиқаришиға ишониш кераклигини илгари суради. Дарҳақиқат, қатор эпизодларда биз Том ёки Гекнинг жасоратли, қалтис вазиятларда тезкор қарор қабул қилиши топқирлиги, ўрни билан меҳрибонлигини кўп кузатамиз.

АДАБИЁТЛАР ТАҲЛИЛИ ВА МЕТОДОЛОГИЯ

Марк Твен “Том Соьер саргузаштлари” роман-трилогияси муваффақияга эришгандан кейин Том Соьер туркумидаги яна иккита асар ёзди. Аммо улар у қадар етук асар чиқмади. Лекин яратилган уч асарнинг ўзиёқ ёзувчининг болалар адабиётидаги мустаҳкам ўрнини белгилаб берди. Буни таниқли ёзувчи Эрнест Хемингуэй куйидагича эътироф этади: «Американинг барча замонавий адабиёти Марк Твеннинг «Гекльберри Финн» деб номланган бир китобидан чиққан... Унгача ҳам ундан кейин бу каби мўъжизакор асар бўлмаган» деб таъкидлаган.

Юқорида таъкидланидек, Марк Твен “Том Соьернинг саргузаштлари”, “Гекльберри Финн саргузаштлари” каби романларининг мантиқий давоми бўлган “Том Соьернинг янги саргузаштлари” романини эълон қилади. У гарчи аввалги уч роман каби шуҳрат қозонмаган бўлса-да, ҳар қалай Том, Гек, Жим образларининг янги саргузаштлари эканлиги, сюжет қурилишига кўра, хронологик тартибга эгаллиги, воқеалар кескин бурилиши, таваккалчилик, жасорат, воқеалар тезлиги билан ажралиб туради. Масалан, Том саёҳатдан ўзи яшайдиган шаҳарчага қайтиб келгач, бу ерда дастлаб унинг ҳикояларини ҳамма жонқулоғи билан эшитди. Кейинчалик, Том кекса почтачи Нат билан гўё мусобақалашгандек бир-бирига ўз саёҳатларини гапира бера бошлашади. Вақт ўтиб, одамлар унинг саргузаштларига қизиқмай қўяди. Айнан шу пайтда Том зерикади ва янги саргузашт излашга чиқади. Эътибор берилса, ёзувчи бола психологиясидаги янгиликка интилиш, кишиларни ҳайратга солиш, шахс сифатида ўзини кўрсатиш кучли бўлганини ифодалаш ёрдамида ўқувчига ижодий фикрлашни, жамиятда янгилик қилиш зарурлигини уқдирмоқда.

Ёзувчи Том, Гек, Жим учаласи ҳаво шарида Муқаддас ер (Қуддус)га боришни муҳокама қилиб турганда, болаларга хос сўзамоллик билан жамиятдаги одамларнинг маънавий қиёфаси, халқларнинг миллий ҳурмати, билим олиш зарурати ҳақидаги кўп фактлар келтириб ўтади. Масалан, Томнинг олижаноблигини сўзлаётганда, у олма ейиб турганда бир одам келиб унга ҳам олмасидан сўраса, у ўйлаб ўтирмасдан беришини, ўша сўраган одам кўлида олма бўлса-ю, Том сўраса пўчоғини ҳам бермаслигини содда тилда изоҳлайди. Ҳинду қабиласи тилини ўрганган одам вафот этгач, ўша ҳиндулар келиб, қабр қазигани ортидан ҳиндуларнинг миллий тилини ҳурмат қилган кишини улар ҳам эъзозлаши баён этилади. Аслида Муқаддас ер (Қуддус), олма, ҳинду тили кабилар тушунчалар бир-биридан йироқ, аммо улар Томнинг тушунчаси бўйича ўзаро боғланган ҳисобланади. Муқаддас ерни худосизлар ифлос этиб ётгани, бу америкалик ғурурига

тегиши, ҳар бир одам уни бориб озод этиши кераклиги ҳақидаги мақсадларини баён этади. Шунда миллий ғурур тушунчасида олма ва ҳиндулар келиши ҳақида сўз боради. Бу эса Томнинг фикрлаши анчайин кенглиги, шахс сифатида ўз фикрига эга бўлаётганини билдиради.

Бадий асар ҳаётга ва ҳар образ линиясида намоён бўлган қаҳрамоннинг ўзини тутишига баҳо бериш мақсадида яратилади. Қаҳрамонларда реал типик ҳолат, вазиятнинг ноёблиги мавжуд. Шу маънода Марк Твен жаҳон болалар адабиётида катта силжишлар қила олган ёзувчи ҳисобланади.

АҚШ адабиётида болалар насри тараққиёти Марк Твен йўналишидан бошқача тарзда ҳам давом этди. Хусусан, Герман Адамнинг дидактик асарлари, Жек Лондоннинг саргузашт асарлари, айниқса, XX аср ўрталарида Рей Бредберининг “Винодаги момоқамок” (“Dandelion Wine”) болалар фантастик қиссаси машҳур бўлди. Қисса воқеалари 1928 йилда Иллинойс штатидаги бадий асар учун ўйлаб топилган Гринтаун шаҳрида бўлади. Унда 12 ёшли Дуглас ва 10 ёшли Том ҳамда уларнинг уч ойлик чақалоқ укаси тўғрисида бўлади. Рей Бредбери вақт тўхтаб қолиши, бола ҳаётидаги воқеликнинг илмий кўринишини образли ифодалашга ҳаракат қилган. Натижада қисса АҚШ болалар адабиётининг жаҳон халқлари адабиёти даражасидаги намунасига айланди. Аммо Марк Твен ҳам ўз асарлари билан дунё болалар насрида катта ўзгариш ясаган ёзувчи сифатида тан олинади.

ХУЛОСАЛАР

АҚШ болалар насрида ҳам ўзбек болалар адабиётида бўлгани каби тасвирланаётган реал ҳаёт, ундаги ҳар бир персонаж, кенг маънода эса бутун жамият образига бадий-эстетик баҳо берилади. Шу маънода болалар насридаги қаҳрамонлар ҳақиқатга яқин, бола назарида оддий вазият деб қараладиган ҳолатда ҳаракатланади. Ана шу ҳаракат давомида ёзувчининг тафаккур тарзи, унинг ижодий нияти юзага чиқади. Бу эса асардаги ижодий ахлоқ шаклланишига хизмат этади. Аниқроқ айтганда, ёзувчи дастлаб умуминсоний кадриятларни, сўнгра ўзи мансуб халқ тушунчалари асосидаги бола руҳиятини акс эттиради.

REFERENCES

1. Sutrina, John Joseph, "Literary criticism contained in the works of Mark Twain" (1951). Graduate Student Theses, Dissertations, & Professional Papers. 2854. <https://scholarworks.umt.edu/etd/2854>. - 21p.
2. Қуйирокда улардан бири, Томнинг Сахро Кабирга ҳаво шаҳридаги саёҳати ҳақида фикр юритилади.



3. Старцев А. Марк Твен и Америка./Твен, Марк. Собрание сочинений в восьми томах. Том 1. – Москва: Правда, 1980. – 3-4 с.(401).
4. Марк Твен. Том Соьернинг янги саргузаштлари. - Тошкент: Ёш гвардия, 1980. [www.ziyouz.com.kutubxonasi](http://www.ziyouz.com/kutubxonasi).
5. Kurbanova, M. M., & Ataeva, G. B. (2020). Problems facing efl teachers in mixed ability classes and strategies used to overcome them. ISJ Theoretical & Applied Science, 01 (81), 721-725.
6. Курбанова, М. М. (2021, December). ГЕКЛЬБЕРРИ ОБРАЗИ ВА БАДИИЙ МАКОН МАСАЛАСИ. In International journal of conference series on education and social sciences (Online) (Vol. 1, No. 2).



АБУ НАСР ФОРОБИЙ ТАЪЛИМОТИ АСОСИДА БАРКАМОЛ ШАХСНИ ШАКЛЛАНТИРИЛИШ МАСАЛАЛАРИ

Миршод Нўмонович Ҳасанов

Тошкент давлат транспорт университетининг “Ижтимоий фанлар” кафедраси
мустақил тадқиқотчиси
mirshodhasanov02@gmail.com

АННОТАЦИЯ

Ушбу мақолада Абу Наср Форобийнинг илмий меросида баркамол шахсни шакллантиришнинг асосий омилларидан бири сифатида қаралганлиги. Абу Наср Форобийнинг илмий-фалсафий ва маънавий-ахлоқий қарашлари масаласи бугунги кун нуқтаи назаридан муҳокама қилинади. Ва шунингдек, илмий уларни ўрганиш, таҳлил қилиш ва ҳаётга татбиқ этишнинг Ўзбекистон Республикасида баркамол шахсни асосий мақсади сифатидаги муҳимлигини асослаб беради ҳамда уларни ҳар томонлама тарбиялаш жараёнини таъминлайди. Шунингдек, алломанинг асарларида баркамол шахсни шаклланишида таълим ва тарбия бериш зарурати каби масалалар таҳлил этилган.

Калит сўзлар: Баркамол шахс, таълим-тарбия, адолат ва маърифат, ёш авлодни сиёсий, ахлоқий тарбиясида, инсон қадрлари, инсон ҳуқуқлари, поэтика, мантик, дунёқараш.

КИРИШ

Бугунги кунда Ўзбекистонда инсон қадрини юксалтириш, баркамол шахсни шакллантириш масалалари долзарб вазифага айланмоқда. Зеро, кейинги йилларида аждодларимизнинг бой маънавий-фалсафий меросини ўрганишга эътибор янада ортиб бораётгани ортидан инсон қадрини ошириш йўлидаги ҳаракатларимизни марказий ўринга чиқишига олиб келмоқда. Бу албатта мамлакатимизда илм-фанга эътибор берилаётгани ва унда инсон муаммосини, жумладан, инсон антропологияси фанининг ривожланиш босқичида эканлигидан далолат беради.

АДАБИЁТЛАР ТАҲЛИЛИ ВА МЕТОДОЛОГИЯ

Ўзбекистон Республикаси Президентининг 2022 йил 28 январдаги «2022-2026 йилларга мўлжалланган Янги Ўзбекистоннинг тараққиёт стратегияси тўғрисида»ги



Фармонининг “Маънавий тараққиётни таъминлаш ва соҳани янги босқичга олиб чиқиш” деб номланган бешинчи устувор вазифасидаги 73-мақсад айнан, “Буюк аждодларимизнинг бой илмий меросини чуқур ўрганиш ва кенг тарғиб этиш” деб номлангани сўзимиз исботи ҳисобланади. Мазкур вазифалар аждодларимизнинг бой маънавий меросини илмий жиҳатдан чуқур тадқиқ қилиш ҳамда ўсиб келаётган ёшларга кенг тарғиб қилишни назарда тутади.

Илм-фаннинг жадал ва изчиллик ривож топаётган даврда тарихимизни холисона ўрганиш ва ҳаққоний баҳолаб, маънавий меросимизни бойитиш ва ривожлантириш халқчиллик, миллатпарвар бурчлаимиздан биридир. Бу масалада файласуф аллома Абу Наср Форобийнинг илмий меросини ҳар томонлама баркамол шахсни шакллантириш ҳал қилувчи омилларидан бири деб сифатида этироф этишимиз мумкин. Абу Наср Форобий ўзининг «Фозил одамлар шахри» асарида айтган, фозил шаҳар ҳукмдори «шаҳар учун дастлабки имомлар томонидан жорий этилган қонунлар, қоидалар ва расм-русмларни биладиган, ёдда тутадиган ва ўз йўллари, ҳаракатларида уларга риоя этадиган» бўлмоғи лозим” деб таъкидлаган. Шунингдек аллома жамиятда ўрнатилган қоидалар ҳамда, яратилган шароитлар негизида инсонлар бахтга, тинчликка эришади ва натижада бундай давлатда бошқаруви адолатли бўлади, аксинча бўлса, бахтсизликка, уруш ва тартибсизликка йўл очилади деб таъкидлайди. Абу Наср Форобий - “Фозил шаҳар энг адолатли ва маърифатли донишманд томонидан бошқарилиб, бу аҳолининг ўзаро кўмаклашувига, бир-бирига ёрдам беришга асосланади” деб ҳисоблаган.

Ҳозирги вақтда инсон ўзининг оқилона ҳаракатлари билан энг катта моддий ва маънавий бойликларни яратиш, уларни даврнинг оғир синовларидан ўтказмоқда. Шу билан бирга, Форобийнинг ёш авлодни сиёсий, ахлоқий тарбиясида ақл моҳиятини очиб берувчи асарлари ҳам долзарб аҳамият касб этади. Бинобарин, Форобий асарларида илгари сурилган назария ва рационалистик ғоялар долзарб, ҳамда маънавий билан ҳамоҳангдир. Лекин жамиятимизни маънавий янгилаш, Ўзбекистон Республикасида таълим ва тарбия соҳасидаги янгиликларни амалиётга жорий этиш масалаларида айрим камчиликларга йўл қўйилгани айни ҳақиқат. Назарий жиҳатдан қараганда, мустақиллик йилларида республикамизда кенг кўламли ислохотлар амалга оширилди, жамият ҳаётида инсон омилининг аҳамиятини янада кучайтиришнинг кучли механизмлари ишлаб чиқилди. Бу жараёни такомиллаштириш доирасида буюк аждодларимиз илмий меросидан оқилона фойдаланиш йўллари ҳаётга тадбиқ этиш бўйича бир қатор дастурий режалар қабул қилинди.

Айнан мана ғоя ва ҳаракатлар доирасида Форобий меросини чуқур ўрганиш, ундан демократик ислоҳотларда фойдаланиш, бугунги кунда муҳим аҳамиятига эга. Бу эса, ўз навбатида, нафақат Форобийнинг бой меросини, балки бошқа Шарқ мутафаккирларининг маънавий-маданий меросини ҳам чуқурроқ ўрганишни тақозо этади. Бу суверен давлатимизда барпо этилган фуқаролик жамияти доирасида ҳал этилаётган, инсон ва унинг манфаатларини юксак даражага кўтарадиган илмий-амалий ва ижтимоий-фалсафий муаммоларни ҳаётга татбиқ этиш борасидаги қадамлар билан бевосита боғлиқдир. Буюк мутафаккир ва файласуф Абу Наср Форобий сиймоси, унинг онги ва ақл-заковати ҳамда ижод санъатига қарашлари, ақл ва билим тушунчалари баркамол шахсни шакллантирилиш масалаларининг тарихий асоси сифатида катта ўринга эга.

АДАБИЁТЛАР ТАҲЛИЛИ ВА МЕТОДОЛОГИЯ

Абу Наср Форобийнинг маънавий маданият ва шахс баркамоллигини шакллантиришга қаратилган ахлоқий қарашлари бугунги кунда ҳам ўз аҳамиятини йўқотмаган. Айниқса, алломанинг, инсон ўзининг фаол ақл-идроқи, қобилияти, истеъдоди, тафаккури ёрдами билан табиатни, борлиқни, материяни, ижтимоий ҳодиса ва жараёнлар моҳияти ҳамда мазмунини билиш ҳақидаги қарашлари ёш авлодни баркамол инсон қилиб тарбиялашда муҳим аҳамият касб этади. Инсондаги бундай фазилатлар унинг улуғ бахтга эришишида устувор ўринни эгаллайди. Мутафаккир ўз қарашларида ички руҳий, маънавий кучлар инсонга табиатни объектив баҳолашга имкон беришини исботлашга ҳаракат қилиб, инсоннинг руҳий, маънавий кучлари танасининг жисмоний ҳолатига таъсир эта олишини қуйидагича тушунтиради: “Руҳан касал одамлар ҳам ёмон истаклари ва одатлари туфайли бузилган тасаввурларига қараб, ёмон (ахлоқсиз) феъл-ҳаракатлардан ҳузурланадилар ва гўзал қилиқларни, ишларни ёқтирмайдилар ёки умуман гўзалликни тасаввур қилмайдилар”. Демак, маънавий, руҳий эҳтиёжлар, имкониятлар, энг муҳими, тана етуқлиги ҳар томонлама комил ва етук инсоннинг асосий жиҳатларини акс эттиради.

Форобий фуқаролик жамияти, инсон қадри ва унинг ҳуқуқлари масаласини асосий ўринга қўйгани бежиз эмас. У ўз асарларида бу борада қимматли ғояларни илгари сурган, инсон ҳуқуқлари ва уларни ҳимоя қилиш тўғрисида ўз фикрларини ёзиб қолдиргани бугунги кунда баркамол шахс киёфасини тасвирлаб беради.

Абу Насрнинг фуқаролик жамияти ҳақидаги ғояларида комил инсон таълимоти алоҳида ўрин тутади. С.Г. Сотибекова шундай таъкидлайди: “Давлатнинг ҳар бир аъзоси ўзининг шахсий мойиллиги ва имкониятларига мос жойни эгаллаганида давлат энг яхши тарзда ташкил этилади, деб ҳисоблаган Форобий, ҳар қандай шахс доимо такомиллашиб борса, умумий мақсадга эришишга ҳисса қўшади, деб ҳисоблаган”. Форобий учун жамиятнинг ҳар бир аъзоси ва унинг ҳаёти ижтимоий қадриятдир. Бахтга эришиш - жамиятнинг ажралмас қисми сифатида инсон мавжудлигининг мақсади бўлиб, у "бахтга эришиш учун нима қилиш кераклигини" билиш зарурлигини англатади. Бахт назарий билим ва фазилатларни билишга асосланган амалий ҳаракатларни назарда тутади. “Мана шундай мақсад – илмни ўрганиш ва сабоқ олиш орқали ўзлаштириш ва санъатни ўзлаштириш, уларни ўрганиш ва (уларга мос) ишларни кунт билан бажариш каби эзгу амаллар билан эришилади” Шундай қилиб, Форобий яратди. унинг фуқаролик жамиятини қуриш назарияси инсоннинг ақлий тарбияга интилиши (инсон ақлий ривожланган бўлсагина комилликка эриша олади). Ақл инсонга хос хусусият, балки унинг маънавий-ахлоқий тарбиясининг бошланиши ҳамдир. Абу Наср Форобийнинг фуқаролик жамиятини ривожлантиришга оид ғоялари ўзининг жозибадорлигини ва илмий аҳамиятини йўқотмаган.

Бугунги кунда баркамол авлодни шакллантиришдек стратегик вазифани амалга оширишга қатъий киришган эканмиз, ижтимоий фанлар, хусусан, “Фалсафа тарихи”, “Шарқ фалсафаси”, “Ислом фалсафаси”, “Фуқаролик жамияти”, “Диншунослик” фанлари бўйича жаҳон ва Ўзбекистондаги ижтимоий-маданий, маънавий-ахлоқий контекстдаги стратегик ўзгаришларни холисона, аниқ-равшан, яхлит ва тизимли тушунтирадиган янги авлод дастурини яратишдек катта вазифа олдимизда қилиб қўмоғимиз лозим.

ХУЛОСА

Хулоса қилиб. Абу Наср Форобий баркамол инсон ва унинг ҳуқуқлари масаласини бугунги кунда мамлакатимизда олиб борилаётган кенг кўламли маънавий-маърифий, ижтимоий-сиёсий ва иқтисодий соҳалардаги ислохотларнинг туб вазифаси ва мақсади баркамол шахсни тарбиялаш бўлиб, уни амалга оширишнинг объектив омили, шарт-шароитларига замин яратишдир. Бу замин маънавий тараққиётнинг барча жиҳатларини – илм-фан, техника, технология, маориф, маданият, маънавий мерос, миллатлараро тотувлик, иқтисодий ўсиш, янгича дунёқараш, моддий ва маънавий ҳаёт уйғунлиги ва ҳоказоларнинг кенг

йўлга кўйилишини ўз ичига олади. Баркамол шахсни тарбиялашда ахлоқий маданиятни шакллантириш таълим ва тарбиянинг ажралмас қисми бўлиши керак. Абу Наср Форобийнинг фалсафий фикрлари ёшларни баркамол инсон қилиб тарбиялаш ва ахлоқий фазилатларни шакллантиришда ҳамда бугунги кунда ёшларимиз таълим-тарбия тизимида мавжуд муаммоларни ҳал қилишда ўз аҳамиятга эга.

REFERENCES

1. Ш.Мирзиёев. Миллий тараққиёт йўлимизни қатъият билан давом эттириб, янги босқичга кўтарамиз. – Тошкент: Ўзбекистон, 2017. – Б.35.
2. Ўзбекистон Республикаси Президентининг 2022 йил 28 январдаги “2022-2026 йилларга мўлжалланган Янги Ўзбекистоннинг тараққиёт стратегияси тўғрисида” ги ПФ-60-сонли Фармони Қонунчилик маълумотлари миллий базаси, 29.01.2022 й., 06/22/60/0082-сон.
3. Абу Наср Форобий —«Фозил одамлар шахри». А. Қодирий номидаги ҳалк мероси
4. J. S. Ramatov, M. Hasanov MAFKURAVIY AXLOQ TARBIYASINING ANAMIYATI // Pedagogik fanlar boyicha akademik tadqiqotlar. 2022 yil. 6-son. URL: <https://cyberleninka.ru/article/n/mafkuraviy-ta-didlarni-oldini-olishda-ahlo-iy-tarbiyaning-a-amiyati> (kirish sanasi: 04.10.2022).
5. Ж. С. Раматов, & М. Ҳасанов (2022). МИЛЛИЙ ҚАДРИЯТЛАР – ЖАМИЯТИМИЗ БАРҚАРОРЛИГИ ВА ЁШ АВЛОД ТАРБИЯСИНING МУҲИМ ОМИЛИ. Academic research in educational sciences, 3 (6), 973-979.
6. Ramatov, J.S., & Khasanov, M.N. (2022). HISTORY OF RAILWAY CONSTRUCTION IN UZBEKISTAN: YESTERDAY AND TODAY. Oriental renaissance: Innovative, educational, natural and social sciences, 2 (6), 925-930.
7. Ж. С. Раматов, & М. Н. Ҳасанов (2022). АБУ НАСР ФОРОБИЙНИНГ ЖАҲОН ИЛМ-ФАН ТАРАҚҚИЁТИГА ҚЎШГАН ҲИССАСИ ВА УНИНГ БУГУНГИ КУНДАГИ АҲАМИЯТИ. Academic research in educational sciences, 3 (TSTU Conference 1), 648-653.
8. Журабоев, Носир Юсупович, & Ҳасанов, Миршод Нўъмонович (2022). ЯНГИ ЎЗБЕКISTONДА ИЖТИМОЙ-ИҚТИСОДИЙ СОҲА РИВОЖИ: ИСЛОҲОТ ВА ИСТИҚБОЛ. Oriental renaissance: Innovative, educational, natural and social sciences, 2 (6), 1274-1283.
9. У.К.Эрниёзов, М.Н. Ҳасанов, & Х.С.Машарипов. (2022). АБУ НАСР ФОРОБИЙНИНГ ИЖТИМОЙ-АХЛОҚИЙ ТАЪЛИМОТИ ВА УНИНГ АНТРОПОЛОГИК



ХУСУСИЯТЛАРИ. *JOURNAL OF NEW CENTURY INNOVATIONS*, 4(3), 130–136.

10. Ж. С. Раматов, М. Ҳасанов, & Л. А. Валиев (2022). ИНСОН ДУНЁҚАРАШИНИНГ ДИНИЙ ВА ДУНЁВИЙ ТАЛҚИНИ. *Central Asian Academic Journal of Scientific Research*, 2 (7), 78-82.

11. J. S. Ramatov, M. Hasanov AL-FAROBİY SIYOSIY DAVRDAGI SIYOSIY VA IJTIMOİY-MADANIY ANVOL // *Pedagogik fanlarda akademik tadqiqotlar*. 2022 yil. 6-son. URL: <https://cyberleninka.ru/article/n/al-farobiy-davridagi-siyosiy-va-izhtimoiy-madaniy-vaziyat> (kirish sanasi: 17.10.2022).

12. Ж. С. Раматов, & М. Ҳасанов (2022). МИЛЛИЙ ҚАДРИЯТЛАР – ЖАМИЯТИМИЗ БАРҚАРОРЛИГИ ВА ЁШ АВЛОД ТАРБИЯСИНИНГ МУҲИМ ОМИЛИ. *Academic research in educational sciences*, 3 (6), 973-979.

13. З. Н. Бобошев, М.Н.Ҳасанов, & Э.А.Нуруллаев. (2022). АБУ НАСР ФОРОБИЙНИНГ ПЕДАГОГИКА ФАНИНИНГ АСОСЧИСИ СИФАТИДА. *JOURNAL OF NEW CENTURY INNOVATIONS*, 4(3), 108–115. Retrieved from

14. Файзулла Абдуллаевич Кушаков (2022). ПЕРСПЕКТИВЫ РАЗВИТИЯ СОВРЕМЕННОЙ ФИЛОСОФИИ ТЕХНИКИ. *Academic research in educational sciences*, 3 (TSTU Conference 1), 428-432.

15. Раматов, Ж. С., Баратов, Р. Ў., Кушаков, Ф. А., Валиев, Л. А., & Хасанов, М. Н. (2022). ЖАМИЯТДА СИЁСИЙ ВА ҲУҚУҚИЙ МАДАНИЯТНИ ЮКСАЛТИРИШ МАСАЛАЛАРИ. *PEDAGOGS jurnali*, 19(1), 13-18.

16. Раматов, Ж.С., Баратов, Р.Ў., Султанов, С.Ҳ., Кушаков, Файзулла Абдуллаевич., Валиев, Л.А., & Хасанов, М.Н. (2022). ҲОЗИРГИ ДАВРДА ИЖТИМОИЙ АДОЛАТ ҲАҚИДАГИ ИЛМИЙ-ФАЛСАФИЙ ҚАРАШЛАРНИНГ ЎЗИГА ХОС ТАЛҚИНИ. *Oriental renaissance: Innovative, educational, natural and social sciences*, 2 (9), 647-656.

17. Раматов, Ж.С., Баратов, Р.Ў., Кушаков, Файзулла Абдуллаевич, Валиев, Л.А., & Хасанов, М.Н. (2022). ТРАНСПОРТ ТИЗИМИ ТАРАҚҚИЁТ БОСҚИЧЛАРИ (ЎЗБЕКИСТОН ТЕМИР ЙЎЛ ТРАНСПОРТИ МИСОЛИДА). *Oriental renaissance: Innovative, educational, natural and social sciences*, 2 (9), 606-612.

AXBOROT MAKONIDA SALBIY AXBOROT-PSIXOLOGIK XURUJLAR VA KIBERJINOYATCHILIKNING YOSHLAR MA'NAVIY YUKSALISHIGA TA'SIRI

Asliddin Turgunovich Dusboyev

Respublika Ma'naviyat va ma'rifat markazi huzuridagi Ijtimoiy-ma'naviy tadqiqotlar
instituti mustaqil izlanuvchisi

O'zbekiston Respublikasi Mudofaa vazirligi Chirchiq oliy tank qo'mondonlik
muhandislik bilim yurti Gumanitar fanlar kafedrasida sikl boshlig'i, podpolkovnik,
dotsent

ANNOTATSIYA

Ilmiy maqolada axborotlashgan jamiyatda yoshlarning ongiga salbiy axborot-
psixologik xurujlari va kiberjinoiyatchilik ta'sirini singib kirishini oldini olish va bu
borada axborot-psixologik xavfsizlik hamda yoshlarning axborot iste'mol
madaniyatini takomillashtirish masalalari ilmiy tahlil asosida yoritilgan.

Kalit so'zlar. Globalashuv, axborot, kiberjinoiyat, informatsion-psixologik
xuruj, inson, shaxs, yoshlar, milliy g'urur, milliy ruh.

ABSTRACT

In this scientific article, the issues of preventing negative information-
psychological attacks and the impact of cybercrime from penetrating the minds of
young people in the information society and in this regard, information-psychological
security and improving the culture of information consumption of young people, are
highlighted on the basis of scientific analysis.

Keywords: Globalization, information, informational-psychological attacks,
human, person, young people, national pride, national spirit.

KIRISH

Bugunda globallashuv davom etayotgan va xalqaro munosabatlarning butun
tizimi o'zgarib borayotgan bir sharoitda jahondagi harbiy-siyosiy, ijtimoiy-iqtisodiy
vaziyat xalqaro va mintaqaviy xavfsizlikka xavf-xatar hamda tahdidlar ko'lami
kengayib borayotganligi – geosiyosiy qarama-qarshilikning kuchayishi, mojarolar va
tang vaziyatlarni kuch ishlatib xalq etishga bo'lgan yondashuvning ustunlik qilishi,
kuch ishlatish, shu jumladan ommaviy qirg'in qurollarini qo'llash
ehtimoli oshib borayotganligi, harbiylashtirish, xalqaro terrorizm
va ekstremizm faollashuvi davom etayotganligi, axborot va

kibermakonda o‘zaro kurash kuchayotganligi bilan tavsiflanmoqda, desak mubolag‘a bo‘lmaydi.

Ayni paytlarda boshqarish, nazorat qilish va cheklash qiyinlashib borayotgan va inson ongiga turli yo‘llar orqali singib kirayotgan ma‘lumotlar axborot makonida turli ijobiy yoki salbiy ta’sirlarni keltirib chiqarayotganligini kuzatmoqdamiz.

Yer sayyorasida sakkiz milliarddan ortiq inson yashayotgan bo‘lsa, tabiiyki, ularga havola etilayotgan axborotlar undan-da ko‘p. Masalaning shu tomoni ham borki, mazkur axborotdan qaysi biri xolis, qaysi biri kimning va nimaning manfaatlari uchun xizmat qilishini anglash naqadar mushkul.

Axborotlar inson ongi va tafakkuriga turli yo‘nalishlarda ta’sir o‘tkazuvchi, yaxlit insoniyat hayotini va taqdirini u yoki bu tomonga burib yuboruvchi, goh salbiy, goh ijobiy mohiyat kasb etuvchi qudratli vositaga, eng kuchli qurolga aylandi. Chunki, “Kimki axborotga ega bo‘lsa, u, dunyoga egalik qiladi”, - degan fikr bugungi kunda ko‘pchilik tomonidan e’tirof etilmoqda.

Shaxsning axborotlar bilan ta‘minlanganlik darajasi bugungi kunda katta ahamiyat kasb etmoqdaki, ular insonning o‘z-o‘zini va ma‘lum axborot makonidagi ijtimoiy, siyosiy, madaniy, ma‘naviy, axloqiy nufuzini belgilashda asosiy omillardan biriga aylanmoqda.

Axborot orqali zamonaviy psixologik ta’sir texnologiyalarining tobora rivojlanib borayotganligi shaxs va jamiyat tafakkurining shakllanishiga turli shakllarda kuchli ta’sir o‘tkazadi. Birgina noto‘g‘ri axborot yurtning tinchligini buzib yuborishi yoki bir biriga dushman davlatlarni yarashtirib qo‘yish imkoniyatiga ega. Axborot oqimini to‘g‘ri yo‘naltira olmaslik yillar davomida shakllanib kelayotgan ma‘naviy qadriyatlarni yemirilishiga olib kelishi mumkin.

MUHOKAMA VA NATIJALAR

Informatsion xurujlar – bu shaxsning axborotga bo‘lgan ehtiyojini qondirishda, ommaviy axborot vositalari tomonidan agressiv ruhdagi g‘oya, ma‘lumot yoki dezinformatsiya tarqatish orqali inson ongini chalg‘itadigan va zaharlaydigan, dunyoqarashini o‘zgartirib noto‘g‘ri yo‘nalishga yuboradigan, ma‘lum g‘oyaviy-siyosiy maqsadlarga erishish bo‘yicha olib boriladigan harakatlar tushuniladi [6].

Informatsion xurujlar tushunchasi ostida biror xalq, millatning mentaliteti, madaniyati, ma‘naviyati, dini va davlatning axborot-texnologik, harbiy va boshqa infratuzilmasiga destruktiv (buzg‘unchi) tarzda salbiy ta’sir ko‘rsatadigan maxsus dezinformatsion bilimlar yotadi.

Mafkuraviy jarayonlarning globallashuvi bugungi kunda turli shakl va ko‘rinishdagi informatsion-psixologik xurujlarni

yuzaga keltirmokda. Informatsion-psixologik xurujlar davlat va millat xavfsizligiga sezilarli xavf tug‘dirib, milliy armiyamizning negiziga putur yetkazish, avvalo, uning ma‘naviy-axloqiy asoslariga ta‘sir o‘tkazishi mumkin.

Informatsion-psixologik xurujlar eng avvalo, zamonaviy axborot texnologiyalaridan keng foydalanish orqali boy madaniyatimiz va ma‘naviy qadriyatlarimizga mutlaqo zid bo‘lgan mafkura va buzg‘unchi g‘oyalarni yoshlarning ongi va tafakkuriga singdirishga qaratilgan tajovuzkorlikning mafkuraviy shaklda namoyon bo‘lishidir.

Informatsion-psixologik xurujlar – bu shaxs va ijtimoiy guruhning ongiga ruhiy ta‘sir ko‘rsatishning bir turi bo‘lib, asosan oldindan puxta tayyorlangan axborotdan foydalanish hamda axborot ta‘sir ko‘rsatishning turli shakllari yordamida shaxs va ijtimoiy guruhning ongini ta‘sir ko‘rsatayotgan kuchlar tomoniga ag‘darish maqsadida amalga oshiriladigan faoliyatdir.

Informatsion-psixologik xurujlar – shaxsga, muayyan tashkilot va davlatga yo‘naltirilgan ta‘sir bo‘lib, uning asl maqsadi o‘sha shaxs, tashkilot va davlatni normal hayot tarzining buzilishini nazarda tutgan siyosiy va ijtimoiy guruhlarning g‘arazli niyatlaridan kelib chiqadi, shuning uchun ham ular mohiyatan ijtimoiy-psixologik hodisa hisoblanadi.

Informatsion-psixologik xurujlar shaxslar, ayniqsa yoshlar ongida siyosiy va mafkuraviy bo‘shliqni, loqaydlik va beparvolikni hosil qilish, ogohlilikni susaytirishni, jamiyat o‘rtasida “olomon” yoki “to‘da” ongini shakllantirishni, jamiyatda tartibsizlikni, ijtimoiy normalarga bo‘ysunmaslik vaziyatini vujudga keltirishni, davlatga, mavjud konstitutsion tuzumga ishonchsizlikni keltirib chiqarishni, shuningdek insonlarning ma‘naviy-axloqiy ongini tubdan izdan chiqarishni, ularni manqurtga aylangirishni va “tirik qurol” sifatida foydalanishni oldiga maqsad qilib qo‘yadi.

Bugungi kunda informatsion-psixologik xurujlarni amalga oshirish usullari quyidagi ko‘rinishlarda namoyon bo‘lmoqda:

axborotni manipulyatsiya qilish – ya‘ni o‘zining manfaatini ko‘zlab ma‘lumotlarni dozalash, faktlarni o‘zgartirish yoki borlarini mish-mishlar bilan aralashtirish, tushuncha va dalillarni almashtirish orqali insonlarga o‘z qarashlari, g‘oya va fikrlarini yashirin ruhiy zo‘rlab o‘tkazish;

dezinformatsiyalash – biror shaxs yoki hodisani obro‘sizlantirish, noto‘g‘ri fikrlarni shakllantirish maqsadida oldindan ayon yolg‘on ma‘lumotlar orqali ataylab chalg‘itish;

ishontirish – ma'lumotlarni o'zining manfaatini ko'zlab singdirish, o'z tarafiga og'irish maqsadida insonlarning ongiga ruhiy ta'sir etish;

hissiyotlarni bo'ysundirish – insonda xavotirlik, depressiya va apatiya holatlarini shakllangarish, irodasini sindirish, unga o'z xukmronligini o'rnatish orqali ruhiy siqilish holatini keltirib chiqarish maqsadida shaxsning his-tuyg'ulariga ta'sir etish;

dahshatga solish (qo'rqitish) – shaxsni qarshilik ko'rsatishga irodasini susaytirish, hissiy-irodaviy barqarorligini maksimal darajada pasaytirish, noma'lumlik oldida qo'rquvlik hissini uyg'otish maqsadida ularda xavotirlik, og'ir ruhsizlik va ishonchsizlik kayfiyatini shakllangarish;

da'vat etish (chaqiriq) – biror-bir harakatga undaydigan talab yoki bosh g'oyani aks etadigan, salmoqli dalillarga asoslangan murojaat, aniq shior tashlash.

Shunday ekan, axborot tarqatish, olish ortida katta manfaat, ya'ni strategiya turgan ekan, uni himoya qilish, turli ma'lumotlar ta'siri va xurujlariga qarshi tura olishning ham ahamiyati ayni paytda juda muhimdir.

Kuzatishimiz mumkinki, dunyo davlatlarida axborot xavfsizligi masalasiga dolzarb va jiddiy vazifa sifatida qaralmoqda. Jumladan, mamlakatimizda ham axborot xavfsizligini ta'minlash, uning huquqiy bazasini takomillashtirish borasida qator muhim chora-tadbirlar amalga oshirib kelinmoqda.

Axborot xurujlari orasida "kiberjinoyat" tushunchasi mavjud. Jahonda sodir etilayotgan jinoyatlar ichida kiberjinoyatchilik to'rtinchi pog'onada turadi. U insonlar tomonidan boylik orttirish yoki boshqa g'arazli maqsadlarda axborot texnologiyalaridan noqonuniy foydalangan holda sodir etilgan xavfli jinoyat sanaladi [5].

Kiberjinoyatchilik – axborotni egallash, uni o'zgartirish, yo'q qilish yoki axborot tizimlari va resurslarini ishdan chiqarish maqsadida kibermakonda dasturiy ta'minot va texnik vositalardan foydalanilgan holda amalga oshiriladigan jinoyatlar yig'indisi [1].

Kiberjinoyatchilikning yuzaga kelishiga global internet tarmog'ining paydo bo'lishi sabab bo'lgan. Sodda qilib aytganda, bu turdagi jinoyatlar xakerlar tomonidan kompyuter qarshisida o'tirib uzoq mintaqada yoki o'lkada joylashgan shaxs, idora yoki tashkilotning mablag'ini o'zlashtirish (o'marish) orqali sodir etilishi mumkin.

Ekspertlarning fikricha, xakerlar fishing orqali ma'lumotlarni o'g'irlash, maxfiy maqsadga ega mobil ilovalar orqali elektron qurilmalarga kirib borish va aloqaning himoya qilinmagan kanallarini tomosha

qilish orqali bugun ko'pchilik internet foydalanuvchilari kiberjinoyatlarning qurboniga aylanmoqda [4].

Xaker (ingliz tilida Hack – yorib tashlash, chopish, buzish degan ma'nolarni anglatadi) – ular haddan ziyod malakali va ixtisosli axborot texnologiyalari mutaxassisi hamda kompyuter texnologiyalarini puxta biluvchi insondir [7].

Kiberjinoyatning asosiy turlariga viruslar yordamida zarar yetkazuvchi dasturlarni tarqatish, parollarni buzib kirish, kredit karta va boshqa bank rekvizitlaridagi raqamlarni o'g'irlash, shuningdek, internet orqali qonunga zid axborotlarni tarqatish kabilarni kiritish mumkin.

Hozirda jahondagi turli davlatlarning eng muhim infratuzilmalar hamda axborot tizimlariga kiber-hujumlar tez-tez uyushtirilmoqda. Mazkur jinoyatlar zamirida moddiy manfaat bo'lgani tabiiy, albatta.

O'zgarlar mol-mulkini internet yoki kompyuter vositalari orqali talon-toroj qilish jahonda shiddat bilan o'sib borayotgan va chegara bilmaydigan jinoyat ekani bilan ham xavflidir.

Dunyo miqyosida axborot texnologiyalarining keskin rivojlanishi, Internet tizimining insonlar uchun qulay axborot almashish vositasiga aylangani, yot mafkuraviy, ma'naviy xurujlar va xakerlar tomonidan uyushtirilayotgan kiberjinoyatchilik harakatlari ortib borayotgan bunday vaziyatlarda shaxsni, ayniqsa yosh avlodni informatsion-psixologik xavfsizligini ta'minlash muhim vazifa hisoblanadi.

Informatsion-psixologik xavfsizlik – bu bevosita inson ruhiyatiga ta'sir o'tkazish orqali uni o'z milliy kadriyatlaridan, aqidalaridan, muqaddas tarixidan, e'tiqodidan ayiradigan informatsion-psixologik xurujlardan asrashdir.

Informatsion-psixologik xavfsizlik eng avvalo, insonning o'zini o'zi tushunishi va fuqarolararo munosabatlarni yuksak ma'naviy-ma'rifiy mezonlar asosida shakllantirish, axborot qurolidan zamonaviy insonparvar tafakkurni, ijodkorlik ruhini, yaratuvchilik qobiliyatini, bunyodkorlik imkoniyatlarini shakllantirishni taqozo etadi.

Informatsion-psixologik xavfsizlikni ta'minlashdan maqsad – jamiyatning ma'naviy-axloqiy muhitiga va asosan yoshlar ruhiyatiga salbiy mafkuraviy ta'sir o'tkazilishini oldini olish, yoshlar orasida axborotni manipulyatsiya qilish harakatlariga qarshi turish, tazyiq o'tkazmoqchi bo'lgan destruktiv kuchlar ekspansiyasiga qarshi ma'naviy-ma'rifiy sohada tura olishdan iborat.

Yoshlarning informatsion-psixologik xavfsizligini ta'minlash bo'yicha quyidagi chora-tadbirlar amalga oshirish tavsiya etiladi:

yoshlar tomonidan respublika ommaviy axborot vositalarining barcha manbaalari va Internet xizmatidan

foydalanishlarini keng yo'lga qo'yish, milliy qadriyatlarimizni o'zida aks etgan saytlar, multimediya dasturlaridan foydalanish;

yoshlar orasida mafkuraviy immunitetni oshirishga qarag'algan targ'ibot tadbirlarini majmuaviyligi va uzviyligini ta'minlash va bu borada yangi samarali metodlardan keng foydalanish;

muntazam ravishda yoshlarni nosog'lom axborotlardan himoyalashga oid mexanizmlarni takomillashtirib borish;

Internetdan foydalanuvchi yoshlar uchun madaniyatimiz, an'analar va qadriyatlarimizni yuksaltirish, yoshlarni vatanparvarlik ruhida tarbiyalashga qaratilgan ma'naviy-ma'rifiy va vatanparvarlik tadbirlarini muntazam ravishda o'tkazib borish;

ma'naviy-ma'rifiy ishlarni tashkil etishda yoshlarni istak va xohishlarini inobatga olish, unda har qanday zo'rlik va majburlovlardan voz kechish, yoshlar ongiga ijobiy ta'sir etuvchi tarbiyaviy tadbirlar davomida axborot texnologiyalari imkoniyatlaridan keng foydalanish;

yoshlarning siyosiy ongini, huquqiy, axloqiy, estetik madaniyatini yuksaltirish bo'yicha tadbirlarni hamkor tashkilotlar bilan birgalikda o'tkazib borish;

xalqaro maydonda sodir bo'layotgan jarayonlarning tub mohiyatiga yetib borish, ular haqida xolis va mustaqil fikrga ega bo'ladigan yoshlarni tarbiyalash;

yoshlarni beparvolik va loqaydlikka yo'l qo'ymaslik, ularni xushyorlik va ogoxlik ruhida tarbiyalash.

Shuningdek, yoshlarni informatsion-psixologik xurujlar va kiberjinoyatlar ta'siriga tushib qolishlarini oldini olish tadbirlaridan yana biri, ularning axborot iste'moli madaniyatini shakllantirishdan iborat. Bu esa, o'z o'rnida barcha pedagoglar va ota-onalar zimmasiga muhim vazifalarni yuklaydi.

Axborot iste'moli, kim tomonidan iste'mol qilinishidan qat'iy nazar, qabul qilish, tushunish, talqin etish kabi bir-biri bilan uzviy bog'liq bo'lgan bosqichlarda amalga oshadi.

Har bir inson axborotlarni qabul qilar ekan, o'ziga o'zi "Bu axborotni kim uzatyapti?", "Nima sababdan uzatyapti?", "Qanday maqsadda uzatyapti?" kabi savollarga asosli javoblar topishga harakat qilishi kerak.

Axborot iste'moli madaniyati – axborot dunyosidan ijtimoiy taraqqiyotga xizmat qiluvchi ma'lumotlarni saralab olish borasidagi bilimlar, qobiliyat va malakani o'zida ifoda etadi [6].

Yoshlarni axborot sohasidagi xavfsizligini ta'minlash uchun ularning axborot iste'moli madaniyatini yuksaltirish, ya'ni ularga axborotni saralash va undan ongli foydalanish



ko'nikmalarini shakllantirish zarur. Axborotni tanlash va undan unumli, to'g'ri foydalanish esa insonning ong darajasi bilan bog'liq. Ong darajasi bilim darajasiga, bilim darajasi esa o'z navbatida bilishga, ya'ni reallik va borliqdagi voqealar mazmun-mohiyati bilan vobastadir.

Yoshlarda axborot iste'moli madaniyatini shakllantirishda quyidagilarga e'tibor qaratish tavsiya etiladi:

respublikamizning yutuqlari ommaviy axborot vositalari orqali keng ko'lamda yoshlarga yetkazib berilishining ta'minlanishi;

jamiyatning rivojlanish jarayonida vujudga kelayotgan muammolarning sabablari aniq ma'lumotlar asosida tahlil qilib borilishi va yoshlarga yetkazilishi;

axborot makonida axborot xurujlarini, kiberhujumlarni amalga oshirayotgan va salbiy axborotlarni tarqatayotgan subyektlar aniqlanib, ularning asl maqsadlari, mohiyati va zararli oqibatlari ochib berilishi;

yoshlarni yangi ma'lumotlarni olishlari va ulardan foydalanishlari uchun imkoniyatlar yaratilishi.

Yoshlarda axborot makonida turli ta'sirlarga qarshi axborot iste'moli madaniyatini rivojlantirishda milliy g'urur va ruh tushunchalari va uning mazmun-mohiyatini chuqur anglab yetishlarini ta'minlashimiz lozim.

Milliy g'urur – bu Vatanni sevisish haqidagi balandparvoz gaplar, chaqiriqlar, shiorlar emas, balki haqiqiy vatanparvarlik, el-yurtning porloq kelajagi uchun, Vatan, xalq, millat farovonligi yo'lida chinakamiga halol mehnat qilishdir. Ona zaminni chin dildan sevmok, uning manfaati yo'lida butun bilim, qobiliyat, kuch-quvvatini safarbar qilmoq vatan-parvarlik alomatidir. Xuddi shu-ning uchun ham vatanparvarlik yuksak e'tiqod, Vatan va millat oldidagi mas'uliyat, yuksak burchni anglashdir.

Milliy g'urur – Vatanga bo'lgan mehr-muhabbat, sadoqat, bir so'z bilan aytganda, vatanparvarlikda namoyon bo'ladi. Milliy g'ururi jo'shib turgan kishi uchun dunyoda o'z Vatandan, vatandoshlaridan aziz, mo'tabar qudratning o'zi yo'q. "Vatanga sodiqlik, vatanparvarlik o'zining qudratli ildizlari bilan o'z oilasining, avlod-ajdodlarining or-nomusiga, chuqur ehtiromiga, insonning shaxsiy vijdoniga, burchga va o'z so'ziga sodiqligiga borib taqaladi. Kishilarimizning vatanparvarligi hamma vaqt sevimli xalqning shon-sharafi, qadr-qimmat, madaniyati va an'alariga ehtiyotkorlik bilan munosabatida o'z ifodasini topib keldi",- deb yozgan edi Islom Karimov [3].

Milliy g'urur insonni o'zi tug'ilib o'sgan, kindik qoni tomgan qishloq yoki shahar, ota-bobolari, ajdod va avlodlarining maskanini ulug'lashda, ota-onasi, aka-ukalari, xeshu-aqrobalarini

e'zozlashda, yurtning o'tmishi, buguni, kelajagi bilan faxrlanishda o'z aksini topadi.

Milliy ruh – bu yengilmas kuch. “... Milliy ruh kuchli bo'lsa, iroda, jangovar salohiyat ham yuqori bo'ladi. Kelajakda harbiy bo'lishni orzu qiladigan botir farzandlarimiz milliy ruhni, muqaddas Vatan taqdiri uchun mas'uliyat tuyg'usini qayerdan oladi? Vatanimiz boy tarixidan, Amir Temur kabi buyuk ajdodlarimiz jasoratidan oladi. O'z oilasi, mehribon ota-onasi hamda el-yurtimizning ishonchi, g'amxo'rliigi va e'tiboridan oladi. Yoshlarga hamisha o'rnak va namuna bo'lib kelayotgan siz kabi chinakam fidoyi harbiylardan oladi” [2],- dedgan edi O'zbekiston Respublikasi Prezidenti, Qurolli Kuchlar Oliy Bosh Qo'mondoni Shavkat Mirziyoyev.

XULOSA VA TAKLIFLAR

Yuqoridagilardan kelib chiqib xulosa o'rnida aytish mumkinki, yoshlarimizda axborot iste'moli madaniyati shakllangan bo'lsa milliy qadriyatlarimizga zid bo'lgan xabar va ma'lumotlarni baholash paytida turli buzg'unchi g'oyalar ta'siriga tushib qolmaydi, axborot xurujlariga qarshi mafkuraviy immunitetni kuchaytirgan bo'lamiz. Tobora kuchayib borayotgan globallashuv jarayonida axborot xurujlari va kibertahdidlardan himoyalanih, o'z navbatida, ularga qarshi kurashish uchun har bir kishi hushyor va ogoh bo'lishi, axborotni tahlil qila bilishi lozimligini davrning o'zi talab etmoqda. Shunday ekan, ogohlik kundalik shiorimizga aylanishi darkor.

REFERENCES

1. O'zbekiston Respublikasining 2022 yil 15 apreldagi O'RQ-764-son “Kiberxavfsizlik to'g'risida”gi Qonun.
2. O'zbekiston Respublikasi Prezidenti, Qurolli Kuchlar Oliy Bosh Qo'mondoni Shavkat Mirziyoyevning 2019 yil 14 yanvar kunidagi “Qurolli Kuchlar tashkil topganligining 27 yilligiga bag'ishlangan bayram tabrigi”.
3. Karimov I.A. O'zbekistonning o'z istiqlol va taraqqiyot yo'li. // O'zbekiston: milliy istiqlol, iqtisod, siyosat, mafkura. Tom 1.-T.: O'zbekiston.-1996.- 84 b.
4. A.U.Anorboyev, R.X.Xursanov. Kiberjinoyatchilik va kiberxavfsizlik qonun ijodkorligining zamonaviy tendensiyalari: milliy, xorijiy va xalqaro tajriba. (Monografiya). -T.: “Aloqachi” 2020. 360 b.
5. Anorboyev A.U. Kiberjinoyatchilik: jinoyat-huquqiy va kriminologik jihatlari. Dissertatsiya ishi. -T.: 2020.
6. Dusboyev A.T. Axborot-psixologik xavfsizlik asoslari. - CHOTQMBY.: 2019. 92 b.

ВЛИЯНИЕ ПАРАМЕТРОВ ТРАНСМИССИИ НА ПОКАЗАТЕЛИ СКОРОСТНЫХ СВОЙСТВ И ТОПЛИВНОЙ ЭКОНОМИЧНОСТИ АВТОМОБИЛЯ

Гулнора Комил кизи Алматова

Магистрант Ташкентского Государственного Транспортного Университета

Тимур Алимжанович Хайруллаев

Магистрант Ташкентского Государственного Транспортного Университета

Равшан Саидумарович Хикматов

Научный руководитель, к.т.н., доц. Ташкентского государственного
транспортного университета

АННОТАЦИЯ

В статье рассмотрены параметры трансмиссии, которые непосредственно влияют на показатели скоростных свойств и топливной экономичности автомобиля. Также рассмотрена закономерность изменения средней скорости движения и расхода топлива в зависимости от передаточного числа главной передачи.

Ключевые слова: трансмиссия, главная передача, передаточное число, диапазон трансмиссии, расход топлива.

Важным условием эффективной реализации удельной мощности в различных условиях эксплуатации является рациональное сочетание параметров трансмиссии. Прежде всего трансмиссия должна обеспечивать наиболее высокие средние скорости движения и наименьшие расходы топлива в тех условиях эксплуатации, для которых предназначен данный автомобиль. К параметрам трансмиссии, непосредственно влияющим на показатели скоростных свойств и топливной экономичности автомобиля, относят диапазон передаточных чисел, плотность ряда (число ступеней) и передаточные числа.

Диапазон трансмиссии должен быть правильно выбран с учетом условий эксплуатации. Если он слишком широк для данных условий, то это приводит к завышению числа ступеней, увеличению массы и усложнению конструкции механизма коробки передач и ее привода. Все это может привести к снижению скорости движения. При слишком узком диапазоне трансмиссии снижается эффективность

приспособляемости автомобиля к изменениям продольного профиля и сопротивления движению, что может повлечь не только снижение средней скорости движения, но и увеличение расхода топлива.

Плотность ряда (число ступеней) при заданном диапазоне трансмиссии определяет избирательность передач в соответствии с изменяющимся сопротивлением дороги. При малом числе ступеней она снижается, что приводит к повышению степени загрузки низких передач и, следовательно, к снижению средней скорости движения и повышению расхода топлива. При слишком большом числе ступеней усложняются управление, конструкция трансмиссии, повышаются масса и стоимость. Кроме того, это снижает степень использования передач в соответствии с изменяющимся и повышает трудозатраты водителя.

Передаточные числа трансмиссии и закономерность построения их ряда оказывают существенное влияние на среднюю скорость и расход топлива. По результатам расчетных исследований, выполненных применительно к автобусам и грузовым автомобилям, самые высокие значения средней скорости движения и наиболее полное использование мощности двигателя достигаются при применении гиперболического ряда передаточных чисел (ряд с прогрессивной плотностью).



Рис. 1. Зависимости v_{cp} , Q_s и режима работы трансмиссии от передаточного числа u_0 автопоездов с дизелями

При изменении передаточного числа главной передачи может быть образован ряд вариантов трансмиссии для семейства автомобилей, отличающихся по общей массе и

Удельная мощность, кВт/т.....	5,5	5,3
Интервал измерения:		
u_0	5,0 – 8,0	
u_{cp} , км/ч.....	59,5 – 60,2	59,5 – 60
Q_s , л	55 – 60	55 – 61
Δv_{cp} , %.....	1,2	0,84
ΔQ_s , %	10	8,9

Полная масса автопоезда, т.....	48	52
Удельная мощность, кВт/т.....	5,3	5,3
Интервал измерения:		

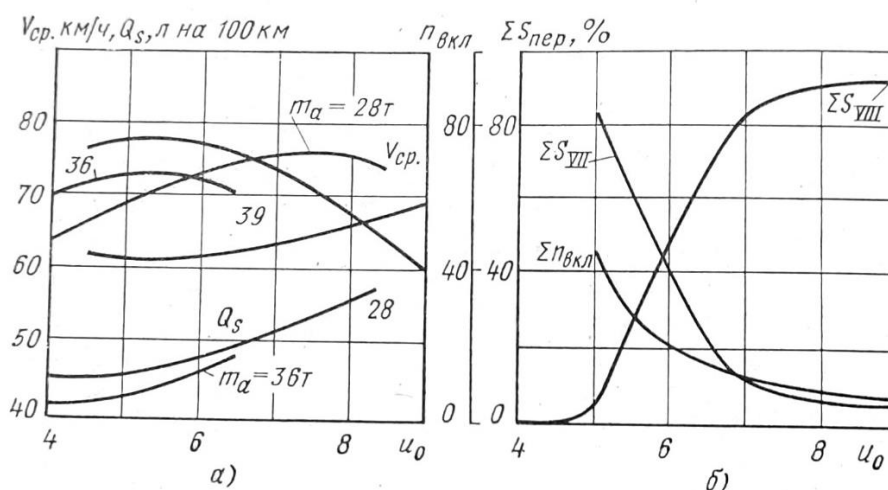
u_0	5,0 – 8,0	
u_{cp} , км/ч.....	59,6 – 60,2	59,8 – 60,2
Q_s , л	59,4 – 64,6	64 – 71
Δv_{cp} , %.....	1,0	0,67
ΔQ_s , %	8,8	9,2

При движении этих же автопоездов по типизированному горному маршруту и изменении, но в интервале 6,0—11,0 разница в расходах топлива заметно уменьшилась. Из этого следует, что при движении в более тяжелых дорожных условиях характеристики автомобиля менее зависимы от изменения u_0 , так как при движении по горным дорогам загрузка передач более равномерна. При движении автопоезда с дизелем полной массой 28 т по магистрально-холмистой дороге с допускаемыми скоростями 60, 70 и 80 км/ч и передаточными числами $u_0=6,17$ и $7,22$ получены следующие результаты:

u_0	6,17	7,22
Максимальная скорость, км/ч.....	78,6	82,2
Допускаемая скорость, км/ч.....	60	60
Средняя скорость, км/ч.....	55,5	56,5
Средний расход топлива на 100 км, л.....	44,9	46,2

В данном случае при увеличении u_0 с 6,17 до 7,22 (14,5 %) средняя скорость движения (при $u_{доп} = 60$) увеличилось лишь на 2 %, при этом расход топлива возрос на 3 %.

Если же подсчитать осредненную (средне-интегральную) величину расхода топлива во всем интервале допускаемых скоростей 40-70 км/ч, то эта разница в расходах топлива возрастает до 7 % (при разнице в осредненных скоростях 2,3 %). Таким



образом, меньшее передаточное число по расходу топлива преимущественно.

Количественное влияние передаточного числа главной передачи на среднюю скорость и расход городского автобуса большой вместимости с дизелем и гидромеханической трансмиссией характеризуется данными таблицы 1.

u_0	Расстояние между остановками, м					
	300		500		1000	
	$v_{ср}$, км/ч	Q_s , л	$v_{ср}$, км/ч	Q_s , л	$v_{ср}$, км/ч	Q_s , л
5,98	28,3	40,3	31,8	31,3	44,7	32,3
6,55	28,5	39,7	31,2	32,1	44,0	33,3
7,56	28,7	41,0	31,5	32,5	42,8	33,8

Из

приведенных данных видно, что при малых расстояниях между остановками (300 м) некоторое преимущество по Q_s (при практически одинаковых $u_{ср}$) достигнуто при $u_0 = 6,55$. Но при пути циклов 500 и 1000 м по $u_{ср}$ и Q_s имеет преимущество $u_0 = 5,98$ по сравнению с 7,56 (разница по $u_{ср}$ и Q_s составляет до 4,5 %).

Передаточные числа коробки передач также оказывают определенное влияние на рассматриваемые выходные показатели автомобиля, но менее существенное, особенно если ряд передаточных чисел подобран правильно, без грубых ошибок.

REFERENCES

1. Филькин Н.М., Шаихов Р.Ф., Буянов И.П. Основы теории исследования эксплуатационных свойств автомобиля. – Пермь: ФГБОУ ВО Пермская ГСХА, 2016
2. Родичев В.А. Устройство и техническое обслуживание грузовых автомобилей, М.: Издательский центр «Академия», 2004
3. Устройство, техническое обслуживание и ремонт автомобилей: Учеб./Ю.И. Боровских, Ю.В. Буралев, К.А. Морозов, В.М. Никифоров, А.И. Фешенко - М.: Высшая школа; Издательский центр «Академия», 1997.
4. Михайловский Е.В. Серебряков К.Б. Тур Е.Я. Устройство автомобиля М: Машиностроение, 2007
5. Гришкевич А. И. Автомобили. Конструкции и расчет. Минск: Выш. шк. 1985.

ОЛИЙ ТАЪЛИМ СИФАТИНИ ОШИРИШДАГИ ИСЛОҲОТЛАР- ИЖТИМОЙ ТАРАҚҚИЁТ ОМИЛИ

Д. Муратова

Ташкент давлат транспорт университети доценти

Гулрух Тохир кизи Муминова

Ташкент давлат транспорт университети магистранти

АННОТАЦИЯ

Бугунги кунда бутун дунёда таълим сифатини оширишга қаратилган ишлар тобора жадаллашиб бормоқда. Негаки, жамият ривожини ва истиқболни кўп жиҳатдан кадрларга боғлиқ экан, албатта бунда таълим асосий роль ўйнашини эътиборга олиш лозимлигини англашга интилиш тенденцияси кучайди. Шу жиҳатдан олиб қаралганда таълим сифати ва натижадорлигига эришиш муҳим ҳисобланади. Мамлакатимизда сўнгги йилларда амалга оширилаётган ислохотларнинг фалсафий моҳиятини англаш бўйича турли хил ёндашувлар кейинги ўн йилликларда фаоллашаётганига гувоҳ бўламиз. Айниқса, когнитив таҳлил этишга қаратилган илмий тадқиқотлар кўп учрайди.

Калит сўзлар: олий таълим, таълим сифати, ислохот, ижтимоий тараққиёт, омиллар.

КИРИШ

Мамлакатимизда сўнгги йилларда амалга оширилаётган олий таълим тизими борасидаги ислохотлар пировард натижада олий таълим сифатини оширишга йўналтирилганлиги билан аҳамиятлидир. Бу эса ўз навбатида фуқаролик жамиятини шакллантиришнинг юксак талаблари ва эътироф этилган намуналарга жавоб берадиган юқори малакали кадрларни тайёрлаш тизимини янада такомиллаштириш, таълим тизимини тубдан ислоҳ қилиш ва модернизация жараёнларини чуқурлаштиришда илғор замонавий технологиялар, инновацион таълим ва тарбия жараёнларини тадқиқ этишни тақозо этмоқда.

АДАБИЁТЛАР ТАҲЛИЛИ ВА МЕТОДОЛОГИЯ

Маълумки, таълим сифати тушунчаси 1998 йилда Париж шаҳрида олий таълим ва унинг сифатини янада такомиллаштириш тўғрисида ўтказилган Бутун дунё



Конференциясида ўзининг халқаро номини олган. Ушбу конференцияда 29 та давлат иштирокида таълимнинг сифатини таъминлаш таълим муассасаларининг узоқ вақтга мўлжалланган стратегик вазифаси эканлиги таъкидланган эди .

Илмий фалсафий адабиётларда таълим сифати тушунчасининг фалсафий моҳиятини тушунтириб беришга қаратилган ягона ёндашув ҳам методология ҳам мавжуд эмас. Олий таълим тизими ва ундаги жараёнларни тадқиқ этувчи назарийчи файласуфлар ва амалиётчи мутахассисларнинг фикрига кўра, таълим сифати масаласида ягона таърифни келтириш жуда қийин масала ҳисобланади. Чунки унга таъсир этувчи бир қатор объектив ва субъектив омиллар борки, ягона таърифни келтиришга ҳалақит беради. Яъники, ҳар бир ҳудуднинг ўзига хосликлари, миллатнинг менталитети, тарихий илдизлари, таълим тизимининг узоқ тарихдан бери шаклланаётган босқичлари, маданият ва цивилизациялар таъсири каби омиллар ўз таъсирини ўтказмасдан қолмаслиги барчамизга аён. Шунингдек, дунёда идеал ҳисобланган таълим тизими мавжуд эмаслигини инобатга олсак, бу борада амалга оширилаётган ислохотлар ва жамиятдаги ижтимоий муносабатларни кундан кунга ривожланиши туфайли ҳаёт бизнинг олдимизга янги ва янги талабларни қўйиши “Таълим сифати” ни доимий равишда такомиллаштиришни тақозо этади. Янги кашфиёт ва ихтироларнинг пайдо бўлиши ҳам ҳатто, таълимда ижтимоий ўзгаришларни амалга ошириш эҳтиёжини юзага келтиради.

Таълим сифатини таъминлашнинг омиллари сирасига мутахассислар қуйидагиларни киритишади: а) таълим муассасалари; б) профессор-ўқитувчилар; в) талабалар, битирувчилар; г) ота – оналар; д) истеъмолчилар, кадрлар буюртмачилари. 1998 йилда ЮНЕСКО томонидан ташкил этилган олий таълимни Бутундунё конференциясида “XXI аср учун олий таълимнинг Бутун дунё декларацияси” қабул қилинди . Бу декларацияда таълимнинг сифати тушунчасига қуйидаги таъриф берилди: “Сифат - бу олий таълим соҳасидаги кўп тармоқли концепция бўлиб, у ўз ичига фаолиятнинг барча функцияларини ва турларини, ўқув ва академик дастурларни, илмий тадқиқотлар ва стипендияларни, таълим муассасаларини етук ва малакали кадрлар билан таъминлаш, ўз устида мунтазам мустақил ишлайдиган талабалар, бинолар, иншоотлар, моддий-техник база, қурилмалар ва жиҳозлар ва битирувчиларни иш билан таъминлашни ўз ичига оладиган тизим”. Агар олимларнинг фикрларига мурожаат қиладиган бўлсак, Джим Коллинз шундай таъкидлайди: “Буюк компанияларнинг раҳбарлари қайта ташкил этиш жараёнини ўз жамоасига керакли инсонларни олиш ва кераксиз инсонлардан қутилишдан бошлаган. Шундан сўнг

улар қайси томонга сузишни танлаганлар. Асосий ғоя барча нарсаларни кадрлар ҳал қилади, нима деган сўздан ким деган сўз муҳимроқдир. Чунки кадрлар бу стратегия, бу ташкилий тузилма, бу тактика. Компаниялар бугунги кунда янги сифат босқичига ўтиш учун ўз асосларини яратиши зарур. Менинг фикримча бу саволнинг фундаментал жавоби кадрлар масаласи ҳисобланади. Бир сўз билан айтадиган бўлсак, Джим Коллинзнинг ушбу фикрлари бугунги кунда кадрлар тайёрлаш сифати таълим сифатига мувофиқ бўлиши лозим, деган сўз билан мос келади. Бунинг учун таълим муассасаларида инновацион фаолиятни олиб боришга қодир бўлган юқори малакали кадрларни тайёрлаш лозим. Бир сўз билан айтганда кадрларни пухтароқ тайёрламасдан туриб, уларни кадрга етмасдан туриб бирор бир соҳада муваффақиятга эришиб бўлмайди.

Замонавий жамиятда фан, техника ва технологияларнинг ривожланиши олий таълим тизимига қуйидаги вазифаларни ечимини топишни юкламоқдаки, улар сирасига а) кадрларни сифатли ва кафолатли тайёрлаш; б) профессор-ўқитувчилар ва талабалар мобиллигини таъминлаш; г) олий таълим муассасалари фаолиятида таълим дастурларини баҳолаш таомилларини такомиллаштириш ва бошқа шу кабиларни критиш мумкин.

Мамлакатимизда олий таълим тизимини сифат босқичига кўтариш борасида сўнгги уч йиллик ичида бир қанча ҳуқуқий-меъёрий ҳужжатлар ишлаб чиқилиб, амалиётга фаол жорий этиб келинмоқда. Ана шундай муҳим стратегик ҳужжатлардан бири сифатида Ўзбекистон Республикаси Президентининг 2019 йилнинг 8 октябрида “Ўзбекистон Республикаси олий таълим тизимини 2030 йилгача ривожлантириш концепциясини тасдиқлаш тўғрисида”ги фармонида белгиланган устувор вазифаларнинг фалсафий моҳияти ва мазмунига эътибор берсак, бунда Ўзбекистон Республикасида олий таълимни тизимли ислоҳ қилишнинг устувор йўналишларини белгилаш, замонавий билим ва юксак маънавий-ахлоқий фазилатларга эга, мустақил фикрлайдиган юқори малакали кадрлар тайёрлаш жараёнини сифат жиҳатидан янги босқичга кўтариш, олий таълимни модернизация қилиш, илғор таълим технологияларига асосланган ҳолда ижтимоий соҳа ва иқтисодиёт тармоқларини ривожлантириш асосий мақсад сифатида белгиланганлигига гувоҳ бўламиз. Фармон мақсадидан келиб чиққан ҳолда қуйидаги вазифаларни изчиллик асосида амалга ошириб бориш назарда тутилган. Яъни: “олий таълим соҳасида давлат-хусусий шерикликни ривожлантириш, ҳудудларда давлат ва нодавлат олий таълим муассасалари фаолиятини ташкил этиш асосида олий таълим билан қамров даражасини 50 фоиздан ошириш, соҳада соғлом

рақобат муҳитини яратиш; халқаро тажрибалардан келиб чиқиб, олий таълимнинг илғор стандартларини жорий этиш, жумладан, ўқув дастурларида назарий билим олишга йўналтирилган таълимдан амалий кўникмаларни шакллантиришга йўналтирилган таълим тизимига босқичма-босқич ўтиш; олий таълим мазмунини сифат жиҳатидан янги босқичга кўтариш, ижтимоий соҳа ва иқтисодиёт тармоқларининг барқарор ривожланишига муносиб ҳисса қўшадиган, меҳнат бозорида ўз ўрнини топа оладиган юқори малакали кадрлар тайёрлаш тизимини йўлга қўйиш” каби вазифалар шулар жумласидандир.

Айтиш мумкинки, фармонда белгиланган вазифаларни истиқболда амалиётга фаол тадбиқ этиш орқали олий таълим тизими сифатини ошириш билан бир қаторда, дунёда мамлакатимиз нуфузи ва обрўсининг ошишига ҳамда дунёнинг етакчи мамлакатлари тараққиёти даражасига эришиш учун хизмат қилиши шубҳасиздир. Шунингдек, фармонда назарда тутилган мамлакатимиз аҳолисининг олий таълимнинг қамров даражасини ошириш орқали фалсафанинг асосий қонунларидан бири “миқдор ўзгаришлари билан сифат ўзгариши”га ўтиш орқали сифатли кадрларни етиштиришни йўлга қўйиши ва кадрлар ўртасида соғлом рақобат муҳитини ривожланиши, пировард натижада сифатли кадрларга бўлган жамият эҳтиёжларини қондириш учун маълум маънода хизмат қилади.

Бунинг учун таълим жараёнига ўқитишнинг замонавий педагогик технологияларини жорий этиш орқали ўқув жараёнини самарадорлигини ошириш ҳамда таълим сифатини янада яхшилашга эришиш лозим. Бу хусусда Президент Ш.М.Мирзиёв шундай кўрсатма берган: “...менинг назаримда, иккита асосий вазифани ҳал этиш зарур: биринчи – илмий муассасаларнинг моддий-техник базасини илғор хорижий марказлар даражасида ва олимлар талабларига мувофиқ сезиларли равишда мустаҳкамлаш керак. Бунда, албатта, давлатнинг эҳтиёжлари ва унинг мақсадли вазифалари инобатга олиниши шарт;

- иккинчи – академикларни ҳар тарафлама қўллаб-қувватлаш, жумладан моддий рағбатлантириш бўйича аниқ чора-тадбирларни ишлаб чиқиш ва амалга ошириш ”-лозимлигини кўрсатиб, бу борада аниқ чора-тадбирлар тизими ишлаб чиқиш ва амалиётга жорий этиш бўйича вазифалар белгилаб берилди.

Олий таълим тизимини ривожлантириш, мамлакатимизнинг изчил ривожланиб бораётган иқтисодиётини юқори малакали кадрлар билан таъминлаш, барча ҳудудлар ва тармоқларни стратегик жиҳатдан комплекс ривожлантириш масалаларини ҳал қилиш борасида олий таълим тизими иштирокини кенгайтириш йўлида муҳим амалий қадамлар ташланди.

Психолог Т.В.Володинанинг таъкидлашича “Педагог касбий фаолияти-ни такомиллаштириши учун педагогик жараённи тизим сифатида идрок этиши лозим бўлади” . Демак, олий таълим тизимида тайёрланаётган кадрлар сифати олий таълим тизимида фаолият олиб бораётган профессор-ўқитувчиларнинг касбий фидоийлигига кўп жиҳатдан боғлиқдир.

Ўзбекистон олий таълим тизимидаги мавжуд муаммоларни статистик маълумотлар асосида ўрганадиган бўлсак, етарлича ечимини кутаётган ижтимоий муаммолар мавжудлигига гувоҳ бўламиз. Агар 2013 йил 1 январь ҳолатига кўра таҳлил қилсак, Олий таълим тизимида талабалар сонининг қамрови 9% ни ташкил этган, бу минтақавий ва халқаро стандартларга нисбатан паст бўлиб, Ўзбекистон таълим тизимининг бошланғич ва ўрта даражаларидаги вазиятдан кескин фарқ қилади (бу ерда мактаб ёшидаги аҳолининг деярли 100% қамраб олинган). Марказлаштирилган режалаш-тириш тизими олий ўқув юртларида (университет ва институтларда) талабалар сонини ҳам, уларнинг ўқиш соҳаларини ҳам белгилайди. Ҳар бир йўналишда олий ўқув юртларидаги жойлар сони давлат қарорлари билан белгиланади ва талабалар Вазирлар Маҳкамаси ҳузуридаги Давлат тест маркази томонидан ўтказилган миллий тест синовлари натижалари асосида танланади. Ўрта таълим тизими деярли 100% ва олий таълим тизими 9% қамраб олинса, 10 та мактаб битирувчисидан 9 таси университетга кира олмайди, олий маълумотга талаб юқори ва университетларда тақдим этиладиган ҳар бир жой учун рақобат 6 кишидан ошган. Университетларга кираётган талабаларнинг 60 фоизини эркаклар ташкил этади (кейинги йилларда минтақадаги бошқа мамлакатлардан фарқли равишда университет-ларда аёллар улуши камайиб борган. Бунинг турли хил сабаблар бўлган). Бу каби масалалар кейинги уч йилликда қисман ўзгаришларни олиб келган бўлсада, ҳали тўла равишда халқаро стандартларга жавоб бера олмайди. Бунга сабаб қилиб бир қатор бюрократик тўсиқлар ҳалиям сақланиб қолаётганилигини кўрсатиш мумкин. 2019 йилдаги модернизациялар ҳам Ўзбекистонда олий маълумотли кадрлар етишмовчилиги мавжудлигини тўхтата олмади. Таъкидлаш жоизки, олий таълим тизимининг битирувчилари кўпинча ўз мутахассисликлари бўйича ишламайдилар (масалан, педагогика университетлари битирувчиларининг атиги 57 фоизи таълим соҳасида иш билан таъминланмоқдалар , қурилиш соҳасида эса қурилиш олий ўқув юртлари битирувчилари учун мўлжалланган барча лавозимларнинг тўртдан уч қисмини эгаллайди, қолган қисмини бошқа университетларнинг битирувчилари эгаллаган). Қамраб олишнинг паст даражаси ва иш берув-чилар, sanoat ва университетлар ўртасидаги

муносабатларнинг сустиги, шунингдек, иқтисодиётнинг инновациялар, технологияларни мослаштириш ва қўшимча қиймат яратиш имкониятларини чеклайди. Шубҳасиз, университетларни ўзгарувчан иқтисодиёт талабларига жавоб беришга тайёрлаш ва университет битирувчиларига талаб ва таклиф ўртасидаги тафовутни бартараф этиш учун кўп ишлар қилиниши керак.

ХУЛОСА

Хулоса қилиб айтадиган бўлсак, Ўзбекистон олий таълим тизимининг ички менежменти ҳақиқатдан ҳам бўлиниб кетган (буни халқаро мутахассислар ҳам таъкидлашган), шу билан бирга менежмент жараёнида иштирок этадиган кўплаб ташкилотларнинг мажбуриятлари такрорланмоқда. Масалан, Президент девони ҳузурида таълим сиёсатини ишлаб чиқиш учун масъул давлат маслаҳатчиси бошчилигидаги махсус бўлим мавжуд. Парламентда таълим сиёсати ишлаб чиқилишини назорат қилувчи ва уни амалга ошириш натижаларини таҳлил қилувчи махсус таълим қўмитаси мавжуд. Бош вазирнинг ўринбосарларидан бири таълимни ривож-лантириш билан боғлиқ масалалар учун масъулдир ва Вазирлар Маҳкамасида таълим, соғлиқни сақлаш ва ижтимоий ривожланиш ва олий таълимни ривожлантиришни назорат қилувчи махсус бўлим (Ижтимоий комплекс) мавжуд. Вазирлар Маҳкамаси бўлимга умумий раҳбарлик қилади ва давлат таълим стандартларини тасдиқлайди. Иқтисодиёт ва меҳнат вазирликлари меҳнат бозорини битирувчиларни етарлича таъминлаб бериш учун жавобгардир. Уларнинг прогнозларига биноан, Вазирлар Маҳкамаси томони-дан университетларга қабул квоталари белгиланади. Олий ва ўрта махсус таълим вазирлиги университетларни бошқаради ва бошқа вазирликлар, масалан, университетларни давлат томонидан молиялаштириш вазифаси юклатилган Молия вазирлиги ва олий таълим соҳасида илмий ишлар бўйича стратегик тавсияларни бериш учун масъул бўлган Фанлар академияси билан алоқада воситачи бўлиб хизмат қилади. Яъниким, бу олий таълим тизимида уларнинг жавобгарлигини таъминлаш қийинлигидан далолат беради.

REFERENCES

1. Kadamovich, Y. J., Muzaffarova, I. G., Mahmudovich, Y. B., Boxtiyarova, S. S., & Xabibullayevich, S. S. (2020). Social justice as a condition of socio-spiritual stability in society. *Journal of Critical Reviews*, 7(5), 816-818.
2. Раматов, Ж. С., Баратов, Р. Ў., Султанов, С. Х., Кушаков, Ф. А., Валиев, Л. А., & Хасанов, М. Н. (2022). ҲОЗИРГИ ДАВРДА ИЖТИМОЙ АДОЛАТ ҲАҚИДАГИ ИЛМИЙ-



ФАЛСАФИЙ ҚАРАШЛАРНИНГ ЎЗИГА ХОС ТАЛҚИНИ. *Oriental renaissance: Innovative, educational, natural and social sciences*, 2(9), 647-656.

3. Abdumannapovna, M. D., & Juraevna, N. N. (2022). The role of social institutions in the development of young people. *Galaxy International Interdisciplinary Research Journal*, 10(6), 67-70.

4. Раматов, Ж. С., Ҳасанов, М., & Назарова, Н. Ж. (2022). МЕДИАМАДАНИЯТ ВА АХБОРОТДАН ФОЙДАЛАНИШНИНГ ИНТЕЛЛЕКТУАЛ ТАЪЛИМ ТИЗИМИНИ РИВОЖЛАНТИРИШДАГИ ЎРНИ. *Academic research in educational sciences*, 3(6), 984-988.

5. Раматов, Ж. С., Ҳасанов, М., & Валиев, Л. А. АУРОБИНДО ГҲОШ ҲАЁТИ ВА ИЛМИЙ ФАЛСАФИЙ МЕЪРОСИ.

6. Раматов, Ж. С., Ҳасанов, М., & Валиев, Л. А. (2022). ИНСОН ДУНЁҚАРАШИНИНГНИНГ ДИНИЙ ВА ДУНЁВИЙ ТАЛҚИНИ. *Central Asian Academic Journal of Scientific Research*, 2 (7), 78-82.

7. Ж. С. Раматов, & М. Н. Ҳасанов (2022). АБУ НАСР ФОРОБИЙНИНГ ЖАҲОН ИЛМ-ФАН ТАРАҚҚИЁТИГА ҚЎШГАН ҲИССАСИ ВА УНИНГ БУГУНГИ КУНДАГИ АҲАМИЯТИ. *Academic research in educational sciences*, 3 (TSTU Conference 1), 648-653.

8. Журабоев, Носир Юсупович, & Ҳасанов, Миршод Нўъмонович (2022). ЯНГИ ЎЗБЕКИСТОНДА ИЖТИМОЙ-ИҚТИСОДИЙ СОҲА РИВОЖИ: ИСЛОҲОТ ВА ИСТИҚБОЛ. *Oriental renaissance: Innovative, educational, natural and social sciences*, 2 (6), 1274-1283.

9. У.К.Эрниёзов, М.Н. Ҳасанов, & Х.С.Машарипов. (2022). АБУ НАСР ФОРОБИЙНИНГ ИЖТИМОЙ-АХЛОҚИЙ ТАЪЛИМОТИ ВА УНИНГ АНТРОПОЛОГИК ХУСУСИЯТЛАРИ. *JOURNAL OF NEW CENTURY INNOVATIONS*, 4(3), 130–136.

10. Ж. С. Раматов, М. Ҳасанов, & Л. А. Валиев (2022). ИНСОН ДУНЁҚАРАШИНИНГНИНГ ДИНИЙ ВА ДУНЁВИЙ ТАЛҚИНИ. *Central Asian Academic Journal of Scientific Research*, 2 (7), 78-82.

11. J. S. Ramatov, M. Hasanov AL-FAROBIIY SIYOSIY DAVRDAGI SIYOSIY VA IJTIMOIIY-MADANIY AHVOL // *Pedagogik fanlarda akademik tadqiqotlar*. 2022 yil. 6-son. URL: <https://cyberleninka.ru/article/n/al-farobiy-davridagi-siyosiy-vazihhtimoiiy-madaniy-vaziyat> (kirish sanasi: 17.10.2022).

12. Ж. С. Раматов, & М. Ҳасанов (2022). МИЛЛИЙ ҚАДРИЯТЛАР – ЖАМИЯТИМИЗ БАРҚАРОРЛИГИ ВА ЁШ АВЛОД ТАРБИЯСИНИНГ МУҲИМ ОМИЛИ. *Academic research in educational sciences*, 3 (6), 973-979.

13. З. Н. Бобошев, М.Н.Ҳасанов, & Э.А.Нуруллаев. (2022). АБУ НАСР ФОРОБИЙНИНГ ПЕДАГОГИКА ФАНИНИНГ АСОСЧИСИ СИФАТИДА. *JOURNAL OF NEW CENTURY INNOVATIONS*, 4(3), 108–115.

Retrieved from

АХБОРОТ АЛМАШИНУВИ МАДАНИЯТИНИНГ МЕТОДОЛОГИК АСОСЛАРИ

Д. Муратова

Ташкент давлат транспорт университети доценти

Д. Х. Юлдошева

Ташкент давлат транспорт университети магистранти

АННОТАЦИЯ

Жамиятнинг барча соҳалари, жумладан, иқтисодий, сиёсий, ҳуқуқий, маънавий, ижтимоий ҳаёт, фан, санъат ва бошқалар йирик ижтимоий тизимларнинг таркибий элементлари саналади. Ижтимоий тизим бу мураккаб ички тузилишга эга яхлит ва узвий алоқадорликдаги ахборот алмашинуви асосида шаклланган ижтимоий муносабатлар яхлитлигидан таркиб топади.

Калит сўзлар: ахборот, маданият, социология, тузилма, функция.

КИРИШ

«Тизим» сўзи юнонча «systema», яъни ҳар бири алоҳида элемент сифатида амал қилиши мумкин бўлган қисмлардан тузилган ҳамда бирга ҳаракатланувчи яхлитликни англатади. Шу боис тизим – бу бир-бири билан узвий муносабатда бўлган, ўзаро алоқадор элементларнинг бир бутун йиғиндисидир.

АДАБИЁТЛАР ТАҲЛИЛИ ВА МЕТОДОЛОГИЯ

Тизимнинг моҳияти хусусида антик даврдан бошлаб, ҳозирги кунга қадар кўплаб қарашлар илгари суриб келинган. Илм-фанда тизимли ёндашув борасидаги кенг кўламли мунозаралар, XX асрнинг иккинчи чорагидан бошланган ёндашувлар, айниқса, эътиборга лойиқ. Хусусан, XX асрнинг 40-йилларида австриялик биолог ва файласуф Людвиг фон Барталанфининг (1901–1972й) «tizimli ҳаракат» назарияси шаклланди. Олим турли илмий қарашлари асосида «tizimlar умумий назарияси»ни яратишга интилди. Рус мутахассиси В.Дорофеев бу хусусда фикр билдириб: «XX асрнинг 40-йилларида таниқли биолог Людвиг фон Барталанфи тизимли ёндашувни инсонлар томонидан ташқи дунёни идрок қилиш жараёнини англашда энг қулай восита эканлигини исботлади. Зеро, Барталанфи томонидан асосланган тизимли ёндашув инсон

томонидан бутун атроф-муҳит, ташқи дунё билан узлуксиз алоқани ҳис қилишвоситаси сифатида намоён бўлди».

Воқеликка тизимли ёндашув усули нафақат табиий, балки ижтимоий фанларни, хусусан, социологияни ҳам қамраб олди. Зотан, социология–мустақил фан сифатида пайдо бўлгандан буёнжамят ва унда содир бўлаётган ижтимоий жараён ва ҳодисалар моҳиятини теран англашга интилувчи ижобий фандир. Шу боисдан ҳар бир жараён ёки воқелик ижобий моҳият изловчи социология учун ҳам тизимли ёндашув энгмақбул усулдир. Зеро, ҳаётдаги барча жараёнларни англаш, жамиятни яхлиторганизм сифатида тушуниш учун ҳам ўз-ўзини ривожлантирадиган, унинг аъзоларини ўзаро мувозанатда ва алоқадорликда сақлаб туриш салоҳиятига эга бир бутун тизим моҳиятини ифода этади. Бундай бир бутунлик эса айнан тизимли ёндашув сифатида майдонга келди.

Ташқи дунёни идрок қилиш жараёнида кишиларнинг ўзаро муносабати ёки муносабатсизлиги ахборот алмашинувида муҳим роль ўйнайди. Демак, тизимли ёндашувнинг асосида кишилараро социал коммуникациянинг бош элементи бўлган ўзаро ахборот алмашинуви жараёни ётади.

Француз социологи ва файласуфи Э.Дюркгейм тизимнинг ижтимоий моҳиятига аниқлик киритиш мақсадида социал хатти-ҳаракат ҳодисасига ва унинг сабабий эҳтиёжларига эътибор қаратган. Ушбу назариянинг янада ривожланишига замонавий назарий социология асосчиларидан Т.Парсонс ва америкалик социолог Н.Смелзерлар катта ҳисса қўшишган. Хусусан, Т.Парсонс Э.Дюркгейм концепциясини ривожлантириб, «Ижтимоий тизимларнинг тузилмалари дифференциацияси эволюцион хусусият касб этиши» ҳамда «ижтимоий тизимда хатти-ҳаракатлар координациясини»ни асослаб беради.

Т.Парсонснинг муҳим хизмати шундаки у социология фанига «ижтимоий тизим» тушунчасини киритиб, ўзининг 1937 йилда яратган «Социал хатти-ҳаракат структураси» китобида хатти-ҳаракатлар белгиси сифатида қўлланилди. Ўшандан буён ижтимоий тизимлар назарияси умумий социологиянинг янги тармоғи сифатида ривожланиб борди. Т.Парсонснинг фикрича, «Ҳар қандай мавжудлик тизимли фаолият асосида барқарор ижтимоий тузилмани ҳосил қилади». Олимнинг 1951 йилда яратилган «Ижтимоий тизимлар» асарида «тузилма» ва «тизим» бир-бирини тўлдирувчи ҳамда бири иккинчисисиз мавжуд бўла олмайдиган тушунчалар сифатида таърифланади. Бу тушунчалар инсон ва жамият ижтимоий ҳаётининг асосий икки устқурмаси,

яънимуайян шакл ва ўзгарувчан мазмун бирлигини ифода этади. Ўзгарувчан мазмун компонентларидан бири – ижтимоий тизим аъзолари ўртасидаги ўзаро коммуникациягаасосланган ахборот алмашинуви жараёнидир. Шу боис Т.Парсонснинг фикрича, тизим уни шакллантирувчи акторларнинг алоқалари доирасига айланиши ва мустақил ҳолда ривожланиб бориши мумкин.

Т.Парсонс жамиятнинг тараққиётини таъминлашда 4 та элементни: биологик организм, ижтимоий организм (тизим нуқтаи назаридан), шахс ва маданиятнинг ролини алоҳида ажратиб кўрсатади. Уларнинг бир-бири билан функционал боғлиқликда ҳаракатланиши эса, жамиятнинг мажудлигини таъминлайди. Ушбу тўрт элемент ичида шахс ҳал қилувчи аҳамиятга эга бўлиб, у ўз талаб ва эҳтиёжлари, қадриятли мўлжаллари боис, индивидуал хулқ-атворни намоён этади ва шу орқали тизимнинг тартибли ёки тартибсиз ҳаракатланишига сабаб бўлади. Тизимнинг афзаллиги шундаки, жамиятда содир бўлаётган жараёнлар социал воқеликни тартибга солиб туриши орқали барқарорликни таъминлаб, турли социал институтларнинг шаклланишига ҳам туртки беради. Шу тариқа, жамиятнинг ҳар бир элементи ижтимоий тизимнинг таркибий қисмига айланади.

Тизимли ёндашув –билиш жараёнининг универсал воситаси сифатида замонавий мураккаб динамик жараёнларни бир бутунликда англашда тенги йўқ методдир. 1972 йилдаёқ файласуфларнинг : «Ўрганилаётган объектларга тизимли ёндашув ҳозирги вақтда умумилмий тамойил мақомига эга бўлиб бормокда; барча махсус фанлар уларнинг ривожланганлик даражаси ва ички эҳтиёжларидан келиб чиққан ҳолда тизимли ёндашувдан фойдаланади»,– деб таъкидланганлиги ушбу ёндашувнинг илм-фан дунёсида оммалашаётганлигининг белгиси эди.

Тузилмали функционализмнинг европача мактаби вакиллари Г.Спенсер, Б.Малиновский, А.Радклифф-Браун ижтимоий тизимларнинг ўхшаш ва фарқли жиҳатлари, тизимнинг самарали функционаллигини таъминлашдаги муаммолар, тизимдоирасида содир бўлаётган ижтимоий ўзаро алоқа ва муносабатларнинг хусусиятлари каби муаммоларни алоҳида ўрганишган. Хусусан, Г.Спенсер жамиятни биологик организмгаўхшатар экан, унинг алоҳида қисмлари (таълим, давлат ва бошқалар)ни тирик организмнинг тана қисмлари (юрак, асаб тизими ва бошқалар) билан солиштиради ва уларнинг ҳар бири яхлит бир бутунликни ташкил этишини исботлайди. Спенсер биологик организмлар каби, жамиятнинг энг оддий шакллари ҳам мураккаб бўлақлардан иборат, деб эътироф этади.

Б.Малиновский ва А.Р.Радклифф-Браунлар «тузилма» ва «функция» тушунчаларининг контент асосларини яратадилар. Бунда муаллифлар «функция» бевосита динамикани англатиши, динамика эса ўз ўрнида тизим эканлиги уқтирилади. Зеро, жамият яхлит тизим сифатида, унинг таркибий қисмлари бир-бири билан яхлитликни ҳосил қилувчи алоқаларўрнатишини талаб этади. Шу боис, Радклифф-Браун ушбу назарияни турли жамиятлар таҳлилида қўллаган олимлардан бири бўлди.

Социология профессори Х.Абельс тизимнинг таркибий элементларини ўрганар экан, элементларни қуйидагича тавсифлайди:

- таркибий элементларнинг тузилмавий алоқаси;
- мақсадга йўналтирилгани;
- таркибий қисмларнинг яхлитликка бўйсундирилгани;
- узоқ муддатли барқарор ва мувозанатланган воқелик;
- атроф-муҳитдаги ўзгарувчанлик ва алоқадорлик каби хусусиятларнинг

йиғиндисидир, деб изоҳлайди. Дарҳақиқат, тизим ўзаро алоқадорликда бўлган бирликларнинг йиғиндиси сифатида уларнинг биргаликда амал қилишидаги мутаносиблигини таъминлайди.

Демак, ижтимоий тизимларга оид дискурслар ижтимоий-гуманитар фанларнинг фундаментал назарияларидан бўлиб, бир томондан, шахслар, кичик гуруҳлар, турли жамоалар ўртасидаги ахборот алмашинуви, алоқалар ва муносабатларни тартибга солиш воситаси сифатида қабул қилинса, иккинчи томондан, уларни илмий ўрганиш усули сифатида ҳам намоён бўлади. Демак, М. Леске, Г. Редлов, Г.Штилерлар таъбири билан айтаганда, «ижтимоий тизим – бу коммуникациялар мажмуаси»дир.

Кейинчалик ушбу назария Р.Мертон томонидан ҳам ривожлантирилиб, жамиятда юз берувчи турли динамик жараёнларнинг йиғиндиси ва кўп сонли элементларнинг тартибли мажмуидан иборат яхлит тизим эканлигига асосланади. Юқорида қайд этилган олимлар жамият ҳақидаги ҳар қандай маълумотни ижтимоий тизимнинг функционаллик ёки носозлиги нуқтаи назаридан талқин қилиш мумкинлиги масаласида яқдил эканлиги аниқланади. Натижада, мазкур яқдиллик XX асрнинг 50-йилларида социологиядаги йирик мактаблардан бири бўлган–тузилмали функционализм йўналишининг вужудга келишига асос бўлди.

Замонавий босқичда немис социологи Н.Луман «ижтимоий тизим» тушунчасига берилган таърифларни янада такомиллаштирди ва ижтимоий тизим умумий назарияси ва тизимли таҳлил методикаси модернизациясига ҳисса қўшди. Унинг асосий

назарий фикрлари «Ижтимоий тизимлар: умумий назария» (1984) ва «Жамиятнинг жамияти» (1997) каби асарларида ўз аксини топди.

Н.Луманнинг фикрига кўра, тизимни чексиз мураккаб ҳодисалар қамраб олиб, тизимларнинг мавжудлиги, элементларнинг ўзаро алоқадорлиги, бошқа тизимларнинг таъсири фаолиятнинг ўзгарувчанлигига асосий сабабдир. Луман тизимдаги тизим ости элементлар ўртасидаги алоқадорликни мураккаб механизм сифатида кўриб, алоқадорлик ҳақиқий танлов, шартли танлов, мажбурий танлов тарздаги механизм орқали амалга оширилиши мумкин дея қайд этади. Тизим мураккабликларини элементларни янгилаш орқали бартараф ёки камайтириш этиш мумкин, деб изоҳлайди. Тизим структурасининг ўзаро мантиқий боғлиқлиги маълум ҳодисанинг барча элементларга таъсири ва шу асосда юз берадиган жараёнлар тизим фаолиятининг асосий мазмунини ташкил қилади.

Шундай қилиб, социология фанида тизим категорияси таҳлилининг ривожланиши куйидаги 3 босқичда кечди:

биринчи босқичда жамият табиатшунослик нуқтаи назаридан бир хиллиги, ўхшашлиги ёки ҳатто биологик организмга тенг эканлиги билан ажралиб турган. Жамият тирик организм каби бир-бирига боғлиқ ва ўзаро алоқадор қисмлардан ташкил топганлигини эътиборга олиш зарур. Бунда социология фанининг вазифаси – ушбу ўзаро боғлиқликни ўрганишдан иборат. Ушбу босқичда социологлар тизим нафақат ёпиқ ва шунинг учун энтропик, яъни фарқларнинг йўқолишига мойил, балки очиқ, яъни заиф ихоталанган, деган хулосага келинган;

иккинчи босқичда «tizim» тушунчаси, асосан, бир-бири билан ўзаро боғлиқ қисмлардан ташкил топган мураккаб объектларнинг хатти-ҳаракатларини акс эттирувчи абстракция сифатида тавсифланди. Вазифалар қисмларнинг ўзаро боғлиқлигини таҳлил қилишдан, турли ва кичик тизимларнинг ўзаро таъсирини ҳисобга олган ҳолда ўзгартирилди. Шу билан бирга, тизимли ёндашувни такомиллаштириш тизим чегаралари ва фавқулодда хусусиятларга доир муаммоларнинг пайдо бўлишига олиб келди. Тизим нафақат элементлар ва улар ўртасидаги алоқалар тўплами, балки фавқулодда хусусиятларга эга элементлар ва улар ўртасидаги алоқалар фаол амал қилувчи ҳамда янгилашиб турувчи ички бирликка эга яхлитликдир;

учинчи босқичда эсареферент тизимлар назарияси шакллантирилди. Ушбу назарияга мувофиқ, тизим ташқи муҳитдан фарқланади ва у ўз чегараларини мустаҳкам тутди. Н.Луман фикрига кўра, жамият ўз-ўзини тикловчи ва ўзини ўзи англовчи

шундай тизимнинг намунасидир. У доимо ўзини ташқи муҳитдан ажратиб туради. Бу эса унганоеб «тизим»сифатида қаралишига асос бўлади. Бундай ижтимоий тизимнинг элементлари кишилар ва уларнинг хатти-ҳаракатларигина эмас, балки ўзига хос яхлитликка эга коммуникациядир. Дунёда содир бўладиган ҳар қандай коммуникация жамиятга тегишли бўлиб, жамият айнан шундай коммуникация орқали аниқланади: коммуникациядан ташқарида эса, жамият йўқ. Бундай жамиятни Н.Луман «бутун дунёга хос жамият», деб атайди.

Тизимнинг элементлари хатти-ҳаракатлар (ҳодисалар)га бўлинувчи коммуникациялар бўлгани учун, структура элементларнинг ўзаро муносабатлари бўлиши мумкин эмас. Ҳодисаларбир зумда содир бўлади: уларузоқ вақтга чўзилмайди. Шунинг учун ҳодисаларнинг бир-бирига муносабати тарзида намоён бўлган структура барқарор эмас. Ўзини ўзи яратувчи тизимнинг таркиби тизимдаги шартли равишда чекланган муносабатлардан иборат бўлади. Яъни структура тизим барқарорлиги омили эмас, балки унинг янгиланиши асосидаги мустаҳкамланиш омилига айланади. Тизимнинг элементлари доимо ўзгариб турадиган воқеалар қаторидан иборат бўлгани учун тизимнинг бўлиниши ҳам доимий ва узлуксиз жараён дир.

Н.Луман ижтимоий тизимнинг бундай таърифи социологияда воқеликни тизимли ёндашув асосида ривожлантириш учун барча тўсиқларни бартараф этиши ва шу билан социал оламни тавсифлаш учун мантиқан мақбул бўлган ёндашувни яратиши мумкин, деб ҳисоблайди.

Тизимлилик тамойили тизим вауни ташкил этувчи қисмларнинг ўзаро боғлиқ хатти-ҳаракатлари, муайян қонуниятлар асосида амал қилувчи объектив воқелик жараёнлари, интеграл хусусиятлар мустаҳкам ички бирлик ва бутунликни пайдо қилади. Тизимли таҳлил эса куйидаги босқичларда амалга оширилади:

- а) объектни униташкил этувчи элементларга ажратиш;
- б) боғлиқлик иерархиясини аниқлаш;
- в) асосий омилларни (сабаб, функция, меъёр) таснифлаш;
- г) объектни моделлаштириш.

Тизимли таҳлил тизимли ёндашувни шакллантириб, жамиятдаги катта, яъни кўплик омилини ҳисобга олишни такозо этади.

Тизимли ёндашув, айни вақтда, ҳар қандай тадқиқотнинг, хусусан, эмпирик социологик тадқиқотларнинг муҳим методологик тамойили бўлиб хизмат қилади. Тизимли таҳлилнинг мазмун-моҳияти, яъни мантиғи жараённинг ташқи, умумий, ички

ўзига хосликларини ажратиш орқали назариядан эмпирик амалиётга қараб боришда намоён бўлади.

Ҳозирги вақтда тизимли ёндашув муаммоларига эътибор катталигини ижтимоий амалиёт, катта тизимларни англаш ва ташкил этиш масалаларини ҳал қилувчи метод сифатида мос келиши билан тушунтириш мумкин. Бироқ фақат бу билангина эмас, тизимли ёндашув феномени, авваламбор, фан ривожланишидаги аниқ қонуниятни акс эттиради.

Фанда тизимли ёндашувнинг замонавий ролини аниқлаб беришнинг асосларидан бири маълумот миқдорининг жадал ўсиши – информацион портлаш эффектини юзага келтириши бўлди. Маълумот миқдорининг ўсиши ва уни ўзлаштириш имкониятларининг чегараланганлиги ўртасидаги зиддиятларни енги бўтишга билимнинг тизимли қайта ташкил этилиши ёрдамида эришиш мумкин.

Тизимли ёндашувнинг моҳияти ва бу методнинг самараси ҳақидарус файласуфи В.Сагатовский шундай ёзади: «Объектнинг ҳаммасидан кўра, сиғимли ва тежамли таърифи уни тизим сифатида фарз қилгандагина амалга ошади. Тизимли ёндашув асосида олинган маълумот 2 та тамойилга кўра муҳим хусусиятга эга: биринчидан, тадқиқотчига фақат зарур бўлган маълумот келиб тушади, иккинчидан, олдинга кўйилган муаммони ҳал қилиш учун етарли бўлган маълумотлар тўпланади. Тизимли ёндашувнинг ушбу хусусияти объектга нисбатан аниқ муносабатни, яъни объектга тизим сифатида қарашни тақозо этади».

Тизимли ёндашув икки жиҳатга эга: билишга йўналтирилган (тавсифий) ва конструктив (тизимларни яратишда фойдаланиладиган). Бужихатларнинг ҳар бири ўзининг амалга ошириш алгоритмига эга. Тавсифий ёндашувда тизимнинг ташқи хусусиятлари (унинг мақсадга мувофиқлиги шунингдек, мақсадга эришиш усули сифатидаги вазибалар) унинг ички тузилиши-таркиби ва структураси орқали тушунтирилади.

Демак, тизимли алоқалар тизимнинг элементлари бўлиб, тизимости тузилмалар миқдорига қараб, алоқалар миқдори ҳам ошиб боради. Бу борада илмий тадқиқотлар олиб борган С.Давидовнинг таърифлашича: «Тизимости – тизим доирасидаги алоқалар даражаси ва шаклидан қатъи назар элементларнинг ўзаро боғлиқ фаолиятининг натижасидир». Тизимости барча элементлар асосий тизим доирасида унга сўзсиз бўйсундирилган ҳолда мавжуд бўлади. Шу сабабли тизимости элементларнинг таркибий қисмларини ўрганиш бутун тизим фаолияти моҳиятини ва ривожланиш қонуниятларини очиб беришга кўмаклашади.

Натижада, тизимлар мавжудлигини таъминловчи тузилма тизимнинг таркибий қисмлари мантиқий кетма-кетлигини таъминлаб, бутунлик, яхлитликни ҳосил қилади. Ўз ўрнида, ижтимоий тизим ташкил этилган бутунлик сифатида таркибий қисмларнинг ёки тизимости элементларнинг узвий боғлиқлиги сифатида бир-бирини тўлдириб, уларнинг биридаги ўзгариш, сўзсиз, иккинчисига таъсир кўрсатади. Шу боис А.Хартман ижтимоий тизимларни «маълум чегараларга эга бўлган ўзаро алоқадор ва бир-бирига боғлиқ таркибий қисмлардан иборат бутунликдир»,– деб изоҳлайди.

ХУЛОСА

Бизнингча, ижтимоий тизимда элементларро алоқа ва муносабатларнинг усуллари социологик нуқтаи назардан индивиднинг ижтимоий тизим меъёрлари ва кадриятлари йиғиндисидан тутган ижтимоий мавқеи ва бажараётган ижтимоий роли йиғиндисидан ўз аксини топади. Бунда, ижтимоий тизимда элементларро алоқа қуйидагиларда намоён бўлади:

- жамият яхлит тузилмаси элементлари орасидаги муқим алоқалар;
- бу алоқаларнинг доимийлиги, такрорий хусусиятга эгаллиги;
- тузилма таркибига кирувчи элементлар иерархияси;
- жамоавий бирликни кучайтириш тенденцияси;
- элементларнинг тартибли фаолияти;
- инсон омили моҳиятини очишга йўналганлиги;
- инсоннинг ўз-ўзини ривожлантириш платформаси.

Ижтимоий тизимнинг таркиби, унинг дахлсизлигини таъминлайдиган қуйи тизимлар, таркибий қисмлар ва элементлар ўзаро боғланишининг бир усули ҳисобланади. Жамият ижтимоий тузилмасининг асосий элементлари: ижтимоий жамоалар, ижтимоий муассасалар, ижтимоий гуруҳлар ва ижтимоий ташкилотлардан иборат бўлган ижтимоий бирликлардир.

Шу асосда ижтимоий тизимга қуйидагича таъриф берамиз: ижтимоий тизим бу– барча алоҳида социал ва индивидуал элементларни ўзида намоён қилувчи, тартибга солинган бир бутунлик, яъни шахслар, гуруҳлар, ташкилотлар, муассасалар мажмуасидир.

REFERENCES

1. Людвиг фон Барталанфи. Общая теория систем — критический обзор // Исследования по общей теории систем: Сборник переводов / Общ. ред. и вст. ст. В. Н. Садовского и Э. Г. Юдина. — М.: Прогресс, 1969. — С.23–82.

2. Людвиг фон Бартаманфи. Системный подход. –М.:Прогресс Традиция, 2004.– С.154
3. Abdumannarovna, M. D., & Juraevna, N. N. (2022). The role of social institutions in the development of young people. *Galaxy International Interdisciplinary Research Journal*, 10(6), 67-70.
- 4.Раматов, Ж. С., Баратов, Р. Ў., Кушаков, Ф. А., Валиев, Л. А., & Хасанов, М. Н. (2022). ЖАМИЯТДА СИЁСИЙ ВА ҲУҚУҚИЙ МАДАНИЯТНИ ЮКСАЛТИРИШ МАСАЛАЛАРИ. *PEDAGOGS jurnali*, 19(1), 13-18.
- 5.Раматов, Ж.С., Баратов, Р.Ў., Султанов, С.Ҳ., Кушаков, Файзулла Абдуллаевич., Валиев, Л.А., & Хасанов, М.Н. (2022). ҲОЗИРГИ ДАВРДА ИЖТИМОЙ АДОЛАТ ҲАҚИДАГИ ИЛМИЙ-ФАЛСАФИЙ ҚАРАШЛАРНИНГ ЎЗИГА ХОС ТАЛҚИНИ. *Oriental renaissance: Innovative, educational, natural and social sciences*, 2 (9), 647-656.
- 6.Раматов, Ж.С., Баратов, Р.Ў., Кушаков, Файзулла Абдуллаевич, Валиев, Л.А., & Хасанов, М.Н. (2022). ТРАНСПОРТ ТИЗИМИ ТАРАҚҚИЁТ БОСҚИЧЛАРИ (ЎЗБЕКИСТОН ТЕМИР ЙЎЛ ТРАНСПОРТИ МИСОЛИДА). *Oriental renaissance: Innovative, educational, natural and social sciences*, 2 (9), 606-612.
- 7.Ж. С. Раматов, & М. Н. Хасанов (2022). АБУ НАСР ФОРОБИЙНИНГ ЖАҲОН ИЛМ-ФАН ТАРАҚҚИЁТИГА ҚЎШГАН ҲИССАСИ ВА УНИНГ БУГУНГИ КУНДАГИ АҲАМИЯТИ. *Academic research in educational sciences*, 3 (TSTU Conference 1), 648-653.
8. Журабоев, Носир Юсупович, & Хасанов, Миршод Нўъмонович (2022). ЯНГИ ЎЗБЕКИСТОНДА ИЖТИМОЙ-ИҚТИСОДИЙ СОҲА РИВОЖИ: ИСЛОҲОТ ВА ИСТИҚБОЛ. *Oriental renaissance: Innovative, educational, natural and social sciences*, 2 (6), 1274-1283.
9. У.К.Эрнийёзов, М.Н. Хасанов, & Х.С.Машарипов. (2022). АБУ НАСР ФОРОБИЙНИНГ ИЖТИМОЙ-АХЛОҚИЙ ТАЪЛИМОТИ ВА УНИНГ АНТРОПОЛОГИК ХУСУСИЯТЛАРИ. *JOURNAL OF NEW CENTURY INNOVATIONS*, 4(3), 130–136.
- 10.Ж. С. Раматов, М. Хасанов, & Л. А. Валиев (2022). ИНСОН ДУНЁҚАРАШИНИНГНИНГ ДИНИЙ ВА ДУНЁВИЙ ТАЛҚИНИ. *Central Asian Academic Journal of Scientific Research*, 2 (7), 78-82.
11. J. S. Ramatov, M. Hasanov AL-FAROBİY SIYOSIY DAVRIDAGI SIYOSIY VA IJTIMOİY-MADANIY ANVOL // *Pedagogik fanlarda akademik tadqiqotlar*. 2022 yil. 6-son. URL: <https://cyberleninka.ru/article/n/al-farobiy-davridagi-siyosiy-vazihtimoiy-madaniy-vaziyat> (kirish sanasi: 17.10.2022).
12. Ж. С. Раматов, & М. Хасанов (2022). МИЛЛИЙ ҚАДРИЯТЛАР – ЖАМИЯТИМИЗ БАРҚАРОРЛИГИ ВА ЁШ АВЛОД ТАРБИЯСИНИНГ МУҲИМ ОМИЛИ. *Academic research in educational sciences*, 3 (6), 973-979.
13. З. Н. Бобошев, М.Н.Хасанов, & Э.А.Нуруллаев. (2022). АБУ НАСР ФОРОБИЙНИНГ ПЕДАГОГИКА ФАНИНИНГ АСОСЧИСИ СИФАТИДА. *JOURNAL OF NEW CENTURY INNOVATIONS*, 4(3), 108–115.



ЎЗБЕКИСТОН ОЛИЙ ТАЪЛИМ ТИЗИМИДА СТРУКТУРАВИЙ- ФУНКЦИОНАЛ ЎЗГАРИШЛАР

Д. Муратова

Ташкент давлат транспорт университети “Ижтимоий фанлар” кафедраси
доценти

Д. Х. Юлдошева

Ташкент давлат транспорт университети магистранти

АННОТАЦИЯ

"Билим жамияти" атамаси ўн йил олдин луғатда пайдо бўлиши тасодиф эмас эди. Бу ишчиларнинг юқори малакали замонавий иқтисодиётини ривожлантириш учун муҳим аҳамиятга эга эканлигидан далолат беради, бунга юқори сифатли таълимсиз эришиб бўлмайди. Замонавий дунёда таълим сифати аллақачон иқтисодиёт рақобатдошлигининг муҳим омилларидан бирига айланди.

Калит сўзлар: олий таълим, структура, функционал ўзгаришлар, стратегия, университет.

КИРИШ

Айнан шунинг учун 2017 йил февраль ойида Ўзбекистонда ислохотларнинг янги босқичи бошида қабул қилинган "2017-2021 йилларда Ўзбекистон Республикасини ривожлантиришнинг бешта устувор йўналиши бўйича Ҳаракатлар стратегиясида" устувор йўналишлардан бири " умрбод таълим тизимини янада такомиллаштириш, сифатли таълим хизматларининг мавжудлигини ошириш, меҳнат бозорининг замонавий талабларига мувофиқ юқори малакали кадрлар тайёрлаш курсини давом эттириш кўрсатилган. Мамлакатимизда таълимнинг миллий ва халқаро меҳнат бозорларида рақобатбардошлигини оширишни ривожлантириш ҳам 2030 йилгача бўлган Ўзбекистон Республикасини комплекс ижтимоий-иқтисодий ривожлантириш концепциясига киритилган.

АДАБИЁТЛАР ТАҲЛИЛИ ВА МЕТОДОЛОГИЯ

Ислохотларнинг янги босқичи бошланишидан олдин, Ўзбекистонда мактабгача таълимга катта эътибор берилмади. Вазият 2017 йилда Мактабгача таълим вазирлиги (МТВ)

ташқил этилганда ўзгарди. Агар илгари болаларни ушбу таълим шакли билан қамраб олиш атиги 27 фоизни ташқил этган бўлса, 2019 йил охирига келиб у 44,5 фоизга ўсди. Ушбу даврда давлат мактабгача таълим муассасалари (ДМТМ) сони 1,5 бараварга (4940 дан 7500 гача), хусусий мактабгача таълим муассасалари сони 3 бараварга (269 дан 783 гача) ошди. Агар 2017 йилда мактабгача таълим тизимида 51 минг ўқитувчи ишлаган бўлса, унда 2019 йил охирига келиб 80 мингдан ортиқ.

Мактабгача таълим учун кадрлар тайёрлашга катта эътибор берилди. Мутахассисларни янада такомиллаштириш мақсадида 97 та педагогика коллежи тўлиқ МТВ (МДО) юрисдикциясига ўтди. Барча педагогик университетларда мактабгача таълим учун квоталар кўпайтирилди. 2019 йилда биринчи марта Тошкент давлат педагогика университетининг кечки таълим факультети очилди. Мактабгача таълим бўйича мутахассислар Тошкентдаги Пучон университети филиалида мактабгача таълим факультетида тайёрлана бошланди. МТВ (МДО) қошида мактабгача таълим муассасалари раҳбарлари ва мутахассисларини қайта тайёрлаш ва малакасини ошириш институти очилди.

Таълимни марказсизлаштириш (децентрализация) жараёнларига ўтиш бошланди. Бу бошқарувдаги тузилмавий ўзгаришлар сифат жиҳатдан янги босқичга ўтишни таъминлади. Умумтаълим мактабларида олий маълумотли ўқитувчиларнинг улуши 80 фоиздан ошди, буни таълим сифатининг кўрсаткичи деб ҳисоблаш мумкин. Таълим ислоҳоти уч босқичда оширилган ва натижада ўртача 50% га ошган. Университетлардан узоқда жойлашган ва битирувчиларнинг университетларга кириш даражаси паст бўлган 54 та лицей босқичма-босқич касб-ҳунар коллежларига айлантилди. Шу билан бирга, дунёда илмий ва техник таълимнинг янги инновацион технологиялари тобора кўпроқ жорий этилмоқда. Ўзбекистонда бундай ўқитиш технология-ларига ўтиш учун зарур шарт-шароитлар яратилмоқда, бу 2030 йилгача Ўзбекистон Республикаси олий таълим тизимини ривожлантириш концепциясида акс эттирилган.

Жаҳон стандартларига эътиборни қаратган ҳолда, таълим сифатини ислоҳ қилиш яна бир босқич, яъни коллежлар камида умумий ўрта маълумотга эга бўлган мутахассислар учун кундузги, кечки ва сиртқи таълим шаклида икки йилгача ўқитишни таъминлайди. Коллеж битирувчилари учун йирик потенциал иш берувчилар битирувчиларнинг иш билан таъминла-нишини кафолатлайдиган ишчиларнинг ҳозирги ва келажакдаги эҳтиёжлари асосида буюртмалар портфелини яратадилар. Таълим дастурларини муваффақиятли тугатган техник

мактабларнинг битирувчиларига шахсий суҳбат асосида кириш имтиҳонларисиз олий ўқув юртларида бакалаврият таълимнинг тегишли йўналишларининг 2-курсидан бошлаб ўқишни давом эттириш ҳуқуқи берилади. Шундай қилиб, машғулотларни давом эттириш ва уларнинг касбий билим ва кўникмаларини ошириш имконияти мавжуд.

Олий таълим сифат стандартлари 2017 йил 20 апрелда Президент фармони билан 2017-2021 йилларда олий таълим тизимини ҳар томонлама ривожлантириш дастури тасдиқланди, унда олий таълим даражасини тубдан яхшилаш ва сифат жиҳатидан яхшилаш бўйича чора-тадбирлар мавжуд. Олий ўқув юртларига қабул қилиш тартиби ўзгартирилди, имтиҳонлар 1-дан 15-августгача бўлиб ўтди ва натижалари эртаси куни нашр этила бошлади. Ижодий йўналишлардаги университетларга кириш учун тест синовлари бекор қилинди. 2017 йил сентябр ойидан бошлаб профессор-ўқитувчилар таркибидаги ўқув юки илмий-тадқиқот ишларини олиб бориш фойдасига камайди. Сиртки таълим шакли тикланди. Университет профессор-ўқитувчиларининг маошлари икки бараварга ошди.

Университетларнинг мустақиллиги ва ўз ички имкониятлари ва ресурсларидан оқилона фойдаланиш даражаси ошди. 2018/2019 ўқув йилидан бошлаб етакчи олий ўқув юртлари кадрлар истеъмолчиларининг талабини ҳисобга олган ҳолда таълимнинг тегишли йўналишлари ва мутахассис-ликлари бўйича мустақил равишда ўқув режалари ва дастурларини ишлаб чиқиш режимига ўтиб бормоқда, бу фақат миқдорий жиҳатларни эмас, балки сифатий ўзгаришларни ҳам билдиради. Университетларга юқори контракт ставкалари бўйича талабаларни қўшимча қабул қилишга рухсат берилиши мутахассисларга бўлган бўшлиқни тўлдиришга кўмаклашади.

Таълим соҳасидаги ислоҳотлар доирасида ўқитувчиларни тайёрлаш бўйича ўқув дастурлари қайта кўриб чиқилиб, халқаро стандартларга мувофиқлаштирилмоқда, PISA, TIMSS и PIRLS каби халқаро тизимлар билан ҳамкорликда талабаларни баҳолаш миллий тизими модернизация қилинди. Халқаро QS, THE рейтинг агентликлари билан ҳамкорликда мамлакат олий ўқув юртларининг миллий рейтингини аниқлаш учун таълим сифатини баҳолаш кўрсаткичлари ишлаб чиқилди ва уларнинг натижалари учинчи йил учун эълон қилинди. Таълим ҳужжатларини халқаро миқёсда тан олиш учун уларнинг Халқаро таълим стандарти тасниф (МСКО/ISCED 2011) талабларига мувофиқлиги бўйича ишлар бошланди. 2020 йилда Ўзбекистон кузатувчи сифатида Европа олий таълим сифатини таъминлаш ассоциациясига (ENQA- [англ. European](#)

Association for Quality Assurance in Higher Education, ENQA) (рус тилида-Европейская ассоциация гарантии качества в высшем образовании-) қўшилди. 2019 йил 8 октябрда Президентнинг "2030 йилгача бўлган даврда Ўзбекистон Республикаси олий таълим тизимини ривожлантириш концепциясини тасдиқлаш тўғрисида" ги Фармони эълон қилинди, у илғор олий ўқув юртларини жорий этишга босқичма-босқич ўтишни назарда тутди. Таълим стандартлари, таълим жараёнини босқичма-босқич кредит-модулли тизимга ўтказиш, бу 2023 йилда олий ўқув юртларининг 16 фоизида, 2025 йилда 57 фоиз ва 2030 йилда 85 фоизида амалга оширилиши керак. Шу билан бирга, ушбу тизимга ўтиш аллақачон бошланган. Муҳаммад ал-Хоразмий номидаги Тошкент ахборот технологиялари университети (ТАТУ) 2018/2019 ўқув йилидан бошлаб кредит таълими тизимига ўтишни босқичма-босқич амалга оширмоқда. Миллий университет, Юридик университет, Шарқшунослик университети ва Тошкент тиббиёт академияси худди шу йўналишда иш бошлади.

Мамлакатимизнинг бошқа минтақаларидан Тошкентда 80 мингга яқин талабалар таълим олишади ва улар транспорт хизматларида 50 фоиз чегирмаларга эга, бу эса талабаларнинг давлат томонидан қўллаб қувватланишидан далолатдир.

Олий ва ўрта махсус таълим вазирлиги томонидан олий таълим стандартлари бўйича онлайн-ресурслар шакллантирилди ва ўз-ўзини тарбиялаш учун материаллар жойлаштириладиган www.edu.uz. (EDUUZ) телеграм канали ишга туширилди. Шу билан бирга, "Инновацион Кутубхона" веб-сайтида турли фанларга оид 3500 дан ортиқ электрон дарсликларни шакллантириш жараёни давом этди. Олий таълим тизими онлайн ишлаш тизимига ўтиши муайян бир муаммоларни келтириб чиқарди. Қабул қилинган чора-тадбирлар олий таълим муассасаларини ёпиш билан боғлиқ учта асосий масалани ҳал қилишга имкон берди. Биринчиси, талабаларнинг ўз устида мустақил ишлашлари имкониятини оширди, иккинчиси - карантин пайтида моддий ёрдам, учинчиси - масофадан туриб таълим жараёнини давом эттириш.

Шу билан бирга, Ўзбекистон таълим соҳасида ҳал қилиниши керак бўлган муаммолар ҳалигача сақланиб қолмоқда. Пандемия олдидан мактабгача таълимнинг жадал ўсишига қарамай (аниқки, карантин чекловлари ушбу соҳа кўрсаткичларининг ўсишини секинлаштирди, бу йил охирида ўтган йилга нисбатан пастроқ бўлиб чиқиши мумкин), ҳали ҳам олий ўқув муассасаларининг мавжуд имкониятлари уларнинг эҳтиёжларидан камлигини кўрсатади. Уларнинг компьютер



хоналари, замонавий жиҳозлар, шу жумладан лабораториялар ва Интернетга уланиш юқори тезликда ишлаш билан таъминлаш зарур.

Шуни алоҳида таъкидлаш жоизки, туризм учун таълимни йўлга қўйиш янги сифат босқичини таъминлашга кўмаклашади. Олий таълимга қизиқиш тобора ортиб бораётгани ва қабул квоталари кўпайганига қарамай, талабалар ёшидаги аҳолини олий таълим тизими билан қамраб олиш даражаси паст бўлиб қолмоқда, атиги 15%ни ташкил қилади, университетларнинг ўқув дастурлари ҳар доим ҳам замонавий талабларга жавоб беравермайди, шу билан бирга абитуриентларни тайёрлаш сифати ҳам халқаро андозалардан анча орқада қолмоқда. Олий ва ўрта махсус таълим вазирлиги мутахассисларининг фикрига кўра, энг паст натижаларни техник билимларни эгаллашни истаган, технологик интенсив шароитда ишлашга интилаётган абитуриентлар кўрсатганлиги жуда муҳимдир, университет дастури бўйича бу ерда мактабдаги бўшлиқларни тўлдириш мумкин эмас. Буни ЮНИСЕФ ваколатхонасининг Ўзбекистондаги таълим сифати тўғрисидаги маълумот-лари ҳам тасдиқлайди.

Ўзбекистонда масофавий таълимнинг ҳар хил турлари жадал ривожлана бошлаганига қарамай, бир қатор муҳим жиҳатлар ушбу жараёнга халақит бериши турли маммоларнинг сақланиб қолишга олиб келмоқда. Яъни фойдаланувчилар бир қатор умумий муаммоларга дуч келишмоқда - алоқа каналлари мавжудлигидаги фарқлар, ускуналар ва дастурий таъминотнинг етишмаслиги ва телекоммуникация хизматларининг сифатсизлиги каби муаммолар шулар жумласидандир. Ахборот технология-лари ва коммуникацияларини ривожлантириш вазирлигининг 2020 йил март ойидаги маълумотларига кўра, Интернет тезлигининг умумий рейтингида 176 мамлакат орасида Ўзбекистон Республикаси 96-ўринни, мобиль Интернет тезлиги бўйича эса 133-ўринни эгаллаб турибди. Бундан ташқари, Datareportal ахборот порталининг маълумотларига кўра, 2020 йилда аҳолининг атиги 55 фоизи (18,34 миллион киши) Интернетдан фойдаланади. Бундан ташқари, ҳатто Интернетга эга бўлганлар ҳам ҳар доим ҳам унинг нархини тўлашга қодир эмаслар. Шундай қилиб, Picodi.com экспертларининг 2019 йил декабрь ойида ўтказган таҳлилларига кўра, Интернетнинг ўртача нархи сониясига 100 мегабит (м / с) бўйича Ўзбекистон 62 мамлакат орасида 11-ўринни эгаллади. Шундай қилиб, Ўзбекистонда 100 м / с нархи \$ 51, қўшни Қозоғистонда - \$ 11, Қирғизистонда - \$ 34. Пандемия даврида онлайн таълимнинг Ўзбекистонда кенг жорий этилиши ушбу соҳани ривожлантиришга жиддий туртки берди, аммо ҳанузгача тақдим этилаётган Интернет хизматлари сифатини ошириш бўйича қўшимча чора-

тадбирлар зарурлигини кўрсатмоқда.

ХУЛОСА

Хулоса қилиб айтиш мумкинки, Ўзбекистоннинг барча таълим соҳаларида амалга оширилган ислоҳотларнинг янги босқичи тўрт йил ичида уларни замонавий халқаро талабларга жавоб берадиган сифат жиҳатидан янги босқичга олиб чиқиш учун жиддий асослар яратилди. Аммо мавжуд муаммоларнинг аксарияти ҳалигача ҳал қилинмаган.

Таълим соҳаси кадрларни объектив равишда ўқитиши, келажакда одамларни ҳаётга ўргатиши сабабли минтақани ислоҳ қилиш нуқтаи назаридан анча "консерватив" ҳисобланади. Янги авлодни ҳаётга тайёрлаш учун йигирма йил керак бўлади ва бу муаммони уч-беш йил ичида ҳал қилиб бўлмайди. Университетларда юқори малакали мутахассисларни тайёрлаш учун ваколатли абитуриентлар талаб қилинади. Ўзбекистонда олиб борилаётган таълим соҳасидаги ислоҳотлар жараёнида асосий эътибор ёшлар орасида иқтидорларни аниқлаш ва ривожлантиришга қаратилди. Аммо илгари етарлича самарали бўлмаган мактаб ва мактабгача таълим тизими ўз ҳиссасини кўшмаган болалар боғчасидан ва мактабдан истеъдодларни ривожлантириш керак. Абитуриентларнинг тайёргарлиги пастлиги шундан далолат беради.

Шу нуқтаи назардан, таълим соҳасидаги ислоҳотлар интеграциялашган ёндашув ва ислоҳ этилаётган тармоқлар ва таълимнинг турли босқичларини уйғунлаштириш билан энг самарали ҳисобланади. Шу сабабли, олий ўқув юртлари ва илмий муассасалар ўртасида яқин ҳамкорликни таъминлайдиган ажралмас таълим тизимини шакллантириш зарурати ислоҳотларда биринчи ўринга чиқади.

REFERENCES

1. Kadamovich, Y. J., Muzaffarova, I. G., Maxmudovich, Y. B., Boxtiyarova, S. S., & Xabibullayevich, S. S. (2020). Social justice as a condition of socio-spiritual stability in society. *Journal of Critical Reviews*, 7(5), 816-818.
2. Раматов, Ж. С., Баратов, Р. Ў., Султанов, С. Ҳ., Кушаков, Ф. А., Валиев, Л. А., & Хасанов, М. Н. (2022). ҲОЗИРГИ ДАВРДА ИЖТИМОИЙ АДОЛАТ ҲАҚИДАГИ ИЛМИЙ-ФАЛСАФИЙ ҚАРАШЛАРНИНГ ЎЗИГА ХОС ТАЛҚИНИ. *Oriental renaissance: Innovative, educational, natural and social sciences*, 2(9), 647-656.
3. Abdumannapova, M. D., & Juraeva, N. N. (2022). The role of social institutions in the development of young people. *Galaxy International Interdisciplinary Research Journal*, 10(6), 67-70.



МАРКАЗИЙ ОСИЁ АҲОЛИСИНИНГ ДЕМОГРАФИК ВАЗИЯТИГА ТАБИЙ-ГЕОГРАФИК ОМИЛЛАРНИНГ ТАЪСИРИ

Абдуганиевич Ҳайитбой Абдувалиев

Фарғона давлат университети география кафедраси катта ўқитувчиси, г.ф.ф.д.,
(PhD).

h.a.abduvaliyev@gmail.com.

Абдусатторжон Абдумалик ўғли Абдулхамидов

Фарғона давлат университети, география мутахасислиги магистранти

АННОТАЦИЯ

Мақолада Марказий Осиё аҳолисининг кейинги йиллардаги ҳудудий ўзгаришлари таҳлил этилган бўлиб, бунда минтақа давлатлари аҳолисининг жойланишидаги тафовутлар ҳам очиб берилган. Минтақа аҳолисининг катта демографик юкига сабаб бўлган табиий-географик омилларнинг роли қисман баҳоланган. Муаллифлар мақолада минтақадаги ўзига хос демографик юкка эга бўлган Ўзбекистон мисолида демографик вазиятни оғирлигини очиб беришга ҳаракат қилган.

Калит сўзлар: тарихий географик жойлашув, Марказий Осиё минтақаси, шаҳарлар, қишлоқлар, демографик юк, табиий-географик минтақалар, қулай табиий-географик шароит.

КИРИШ

Дунёда аҳоли яшайдиган ҳудудларнинг табиий-географик шароитлари уларнинг ҳудудий ташкил этилишига таъсир кўрсатувчи энг дастлабки омил ҳисобланади. Инсоният фан ва техниканинг имкониятларидан фойдаланиб, ўзи яшайдиган масканларни тоборо кенгайтириб бораётганлиги, ҳудудларнинг табиий-географик имкониятларини тўлиқ ҳисобга олинмаслиги натижасида ижтимоий-экологик муаммоларни юзага келаётганлиги жуда кўп айтилмоқда. Хусусан, БМТнинг 2030 йилгача барқарор ривожланиш дастурининг 11-мақсадида ҳам «Шаҳарлар ва аҳоли пунктларининг очиклигини, хавфсизлигини, умри боқийлиги ва барқарорлигини таъминлаш» вазифаларини ечиш долзарблиги таъкидланди. Демографик жиҳатдан катта зичликка эга бўлган аммо табиий-географик шароити нисбатан қулай бўлган ҳудудларнинг келажагини тангликка етаклаётган

бундай ҳудудий ташкил этиш масалалари комплекс демогеографик тадқиқотларни талаб этади.

АДАБИЁТЛАР ТАҲЛИЛИ ВА МЕТОДОЛОГИЯ

Аҳолини ҳудудий ташкил этиш бу – унинг жойлашиш жараёнлари билан мавжуд ҳудудий таркибини оптималлаштириш мақсадида, жамиятнинг ижтимоий-иқтисодий ривожланишини жадаллаштиришни таъминлаш учун тадқиқотлар олиб борувчи илмий йўналишдир [Хорев, 1981; Ковалев, 1995; Симагин, 2011].

Марказий Осиё минтақаси аҳолисини хусусан, минтақада катта демографик юкка эга бўлиб келган Ўзбекистон аҳолиси билан боғлиқ ижтимоий, иқтисодий ва экологик масалаларни М.Қ.Қорахонов (1983), И.Р.Муллажонов (1983), Г.Р.Асанов (1994), Л.П.Максакова (2001), Қ.Х.Абдурахмонов (2010), А.А.Қаюмов (2000), А.С.Солиев (2005), М.Р.Бўриева (2005), О.Б.Ата-Мирзаев (2006), Э.А.Ахмедов (2006), Р.А.Убайдуллаева (2006), Б.Х.Умурзақов (2007), Н.Х.Рахимова (2007), Х.Х.Абдурахмонов (2010), З.Н.Тожиева (2010, 2017) каби тадқиқотчилар ишларида мамлакатимиз аҳолишунослиги, демографияси, шаҳарлар ва аҳоли географияси, меҳнат ресурсларидан фойдаланиш ва аҳоли бандлиги оид самарали ишлар амалга оширилган.

География фанининг ривожланишида турли хил йўналишлар, оқимлар, концепцияларни замон ва маконда мунтазам алмашилиб келишини тақозо этади. Натижада эса фанда аҳоли ва у билан боғлиқ турли жараёнларни ўрганишнинг маълум йўналишлари шаклланди. Биринчи йўналиш ҳақиқий географик йўналиш бўлиб, бунда аҳолининг ҳудудий тарқалиши, жойлашиши ва унга таъсир этувчи омилларга асосий эътибор берилди. С.А.Ковалев (1963), В.Г.Давидович (1964), Г.М.Лаппо (1969), Б.С.Хорев (1981), В.П.Покшишевский (1978), В.Ш.Джаошвилилар (1979) томонидан аҳоли жойлашуви ва аҳоли пунктлари шаклланишининг назарий-услубий асослари яратилган. Ўзбекистон ва МДХ давлатлари аҳоли жойлашувининг минтақавий муаммолари С.А.Ковалев (1980), Э.Тошбеков (1982), Р.Валиеваларнинг (1970) ишларида батафсил ёритилган. Айнан бундай тадқиқотлар МДХ давлатларида бу йўналишни географиянинг етакчи тармоқларидан бирига айлантirdи. Бу жараён Ўзбекистонда О.Ата-Мирзаев, А.Солиев, А.Қаюмовлар томонидан ривожлантирилди. Шубҳасиз, бу олиб борилган тадқиқотлар амалий ва назарий аҳамиятга эга бўлиб, аҳолини ҳудудий ташкил этишни такомиллаштиришга ўзларини салмоқли

хиссаларини қўшдилар. Бу йўналишда аҳоли географиясининг иккинчи тармоғи сифатида қишлоқлар географияси (георураристика) ривожлантирилди. Бу соҳанинг МДХ давлатларида жадал ривожланишига С.А.Ковалев (1980), И.А.Аликсеевларнинг (1990) хизматлари катта. Ўзбекистонда қишлоқлар географиясининг ривожланишида А.Солиев (1995), М.Назаровларнинг (1996) тадқиқотлари сезиларли ўрин тутди. Ҳозирги кунда ҳам бу йўналишда олиб борилаётган ишлар мамлакатимизда аҳолини ҳудудий ташкил этилишини такомиллаштиришга катта ёрдам бермоқда [1, 5, 6].

МУҲОКАМА ВА НАТИЖАЛАР

Ўзбекистон Республикасининг аҳолиси ҳам Марказий Осиё минтақаси аҳолиси сонига нисбатан жуда тез ўсиб бораётганлиги барчага маълум. Минтақада бугунги кунда 78 млн кишидан ортиқ аҳоли истиқомат қилмоқда. Бу эса минтақа демографик юкининг катта эканлигидан далолат беради (1-жадвал).

1-жадвал

Марказий Осиё давлатлари аҳолиси ва майдони

№	Давлатлар	Аҳолиси (2022 й.)		Майдони	
		Сони (киши)	Улуши (фоиз ҳис.)	Майдони (минг км кв)	Улуши (фоиз ҳис.)
1.	Ўзбекистон	35821029	45,61	448,9	11,21
2.	Қозоғистон	19666840	25,04	2725,0	68,07
3.	Тожикистон	10051000	12,80	141,4	3,53
4.	Қирғизистон	6799321	8,66	199,9	4,99
5.	Туркманистон	6202384	7,90	488,1	12,19
	Жами:	78540574	100,00	4003,3	100,00

Минтақада аҳолининг катта қисми суғориш имконияти юқори ҳудудларда йеғилган. Чалачўл ва чўл, адир, тоғ олди ва тоғ минтақаларида аҳоли сийрак жойлашган бўлиб, катта ҳудудий тафовутларни юзага келтирган.

Марказий Осиё аҳолиси кейинги йилларда ҳар йили ўрта ҳисобда 1 млн кишидан ортиққа ўсиб бормоқда. БМТнинг сўнгги ҳисоб-китобларига кўра, Марказий Осиёнинг ҳозирги аҳолиси сони бўйича Осиё субминтақалари орасида 5-ўринни эгаллаб турибди. Марказий Осиё аҳолиси сони бутун Ер юзи аҳолисининг қарийб 1 фоизини ташкил этади. Бунда Ўзбекистон улуши қарийб 45 фоиз, Қозоғистон 25 фоиз, Тожикистон 13 фоиз, Қирғизистон 8,5 фоиз ва Туркманистон 8 фоизни ташкил этади.

Туғилиш коэффиценти ҳам юқоригини сақлаб келмоқда. Ижобий - репродуктив ёшдаги 1 аёлга тахминан 3



бола тўғри келади, бу эса аҳоли ўсишининг шу темпи ҳали узоқ вақт сақланиб қолишидан далолатдир.

Аҳолининг 48 фоизи шаҳарларда истиқомат қилади, бу эса Марказий Осиёни асосан қишлоқ аҳолиси улуши аста секинлик билан камайиб, шаҳарлар аҳолиси хиссаси ошиб бораётганлигини кўрсатади. Марказий Осиё энг ёш минтақалардан бири бўлиб қолмоқда, бу ердаги аҳолининг ўртача ёши 27,6 ёшни ташкил этади.

Табиатдан фойдаланишни ташкил қилиш ва бошқарув соҳасидаги қарорларининг қабул қилиниши кўпинча ижтимоий-иқтисодий омиллар шаклланган маъмурий чегаралар доирасида амалга оширилади. Худуднинг табиий (ландшафт) хусусиятлари эса назардан четда қолади. Минтақаларнинг қишлоқ хўжалигини ривожлантириш ва (ҳосилдорлик, ялпи маҳсулот олиш ва ҳоказо) юқори ҳосил олиш мақсадида экин майдонларининг тупроқ унумдорлиги, намлиги, қурғоқчиликлиги кўпинча эътиборга олинмайди. Марказий Осиё минтақаси давлатлари чегараларидаги ўзига хос торликлар, кечкин ўзгаришлар, бир табиий-географик муҳитнинг турли қисмларга бўлиб юборилганлиги туфайли унда жойлашган аҳолининг ҳам маълум чегаралар яқинида ўта зич ва маълум чегаралар яқинида ниҳоятда сийрак эканлиги кўринади. Бу эса қулай табиий географик муҳитли чегаралар яқинида катта аҳолининг йиғилишига ва табиий-географик муҳитнинг бардошлилигини пасайишига, табиий-географик муҳитнинг шу жой аҳолисини боқиши даражасининг тушиб кетишига сабаб бўлади [2, 3].

Тарихий даврларда инсон ва табиат муносабатларининг характери (хусусияти) кўпинча ижтимоий тузум билан боғлаб олиб борилган. Капиталистик муносабатлар негатив (салбий) нуқтаи-назаридан тасвирлаб кўрсатилган, яъни улар табиатга таъсирларнинг ортишига, унинг камбағаллашиб боришига, қатор экологик муаммоларга олиб келади деб ҳисобланган. Аммо жамиятнинг шаклланишида, унинг ҳаётида географик омил, табиий шароитлар муҳим аҳамият касб этишини унутмаслик лозим. Географик омил – инсон моддий ҳаётининг асосий шарт, у билвосита, моддий бойликларни ишлаб чиқариш усули орқали, ижтимоий тузумнинг характерига (хусусиятига) таъсир этади [4]. Шу сабабдан Марказий Осиё аҳолисининг катта демографик юқини ҳисобга олган ҳолда мамлакатлар ўртасида аҳоли жойлашувининг минтақавий муаммолари очиқланиши ҳамда узоқ йилларга муўлжалланган демоекологик дастур-мақсадлар ишлаб чиқилиши зарур бўлади [7, 8, 9, 10, 11, 12, 13, 14].

ХУЛОСА

Бугунги фаол кечаётган демографик вазиятда аҳолининг жойланишидаги ўзгаришларни чуқур таҳлил этиб бориш талаб этилади. Янги аҳоли пунктларини ташкил этиш давлатлар миқёсида дастурли-мақсабли режалар асосида амалга оширилаётганлигига қарамасдан, аҳоли пунктларининг табиий-географик шароитни ўзгаришларига олиб келишининг кейинги 20-30 йиллардаги ҳолатлари баҳоланмаётганлиги катта муаммоларга сабаб бўлиши мумкин. Минтақа миқёсида аҳоли пунктларининг аксарияти яшаш ўта қулай ва қулай бўлган ҳудудларда ёки қулай табиий-географик шароитларда жойлашган. Аҳоли сонининг мунтазам кўпайиши аҳоли пунктлари сони ва майдонининг ортишига ҳамда қулай табиий-географик майдонларнинг қисқариб боришига сабаб бўлади. Бу ҳолат ландшафтларнинг деградациясига, экологик мувозанатига ва аҳолининг турмуш тарзига таъсирини ўтказди. Ҳар бир минтақани ўзига хос хусусиятларини ҳисобга олиб, демографик юк миқдорини белгилаш, меъёрлаштириш, аҳоли пунктларини оқилона ҳудудий ташкил этишининг илмий асосларини такомиллаштириш талаб этилади.

REFERENCES

1. Абдувалиев Ҳ.А. Аҳоли зичлиги билан ижтимоий-экологик вазиятнинг ўзаро боғлиқлиги (Фарғона вилояти мисолида)// Ўзбекистон география жамияти ахбороти, 52-жилд. –Тошкент, 2018. Б.81-84
2. Джаошвили В.Ш. Особенности городского расселения горных стран. – Москва – Киев, 1979. – 15 с.
3. Караханов М.К. Некапиталистический путь развития и проблемы народонаселения. – Т.: 1983. С.236.;
4. Кашин А.А. Исследование ландшафтной организации территории Удмуртии как фактора хозяйственного освоения и расселения населения. Дисс. ... канд. геог.наук. –Ижевск, 2015. – 184 с. (<https://www.dissercat.com>)
5. Ковалев С.А. Избранные труды. – Смоленск: Ойкумена, 2003. – 438 с.
6. Массон М.Е.Поселение Джейтун: (Проблема становления производящей экономики) / АН СССР. ИА. — Л.: Наука, 1971—208 с.: ил. — (МИА; № 180)
7. Abduvaliev, H. A. (2020). Some issues of population dynamics in the Fergana Valley. *ACADEMICIA: An International Multidisciplinary Research Journal*, 10(9), 135-140.
8. Абдувалиев, А. Ҳ., & Парпиева, Г. М. (2022). ФАРҒОНА ВОДИЙСИДА АҲОЛИНИНГ ЕР БИЛАН ТАЪМИНЛАНГАНЛИК ДАРАЖАСИ ВА УНИНГ АҲОЛИ



- ЗИЧЛИГИГА ТАЪСИРИ. *Academic research in educational sciences*, 3(4), 1174-1183.
9. Abduvaliyev, H. A., Vahobjonov, A. A. O., & Rahimberdiyeva, K. D. Q. (2022). ENCLAVE AND EXCLAVE REGIONS OF CENTRAL ASIA. *Scientific progress*, 3(1), 87-89.
10. Abduvaliyev, H. A. A., Hamdamova, F. A. Q., & Eraliyev, Z. Z. Q. (2021). LANDSHAFT OMILI ASOSIDA AHOLI HUDUDIY TAKRIBINI TAKOMILLASHTIRISH. *Oriental renaissance: Innovative, educational, natural and social sciences*, 1(11), 1219-1223.
11. Абдувалиев, А. Х., & Абдулхамидов, А. А. Ў. (2021). ФАРҶОНА ВОДИЙСИДА АҲОЛИ ЖОЙЛАШУВИНИНГ ИЖТИМОЙИҚТИСОДИЙ ОМИЛЛАРИ. *Academic research in educational sciences*, 2(12), 1127-1136.
12. Abduvaliyev, H. A., & Jarqinova, M. X. (2021). AHOLINING HUDUDIY TARKIBINI TABIIY-LANDSHAFT BIRLIKLARI BO 'YICHA TADQIQ ETISHNING NAZARIY ASOSLARI. *Academic research in educational sciences*, 2(12), 33-38.
13. Abduganievich, A. H. (2020). Application Of The Landscape Approach To The Study Of The Population Distribution Of The Fergana Valley. *The American Journal of Social Science and Education Innovations*, 2(07), 291-297.
14. Абдувалиев, Х. А. (2020). ГЕОГРАФИЧЕСКИЕ НАПРАВЛЕНИЯ ИЗУЧЕНИЯ ТЕРРИТОРИАЛЬНОЙ ОРГАНИЗАЦИИ НАСЕЛЕНИЯ. *Научный вестник Наманганского государственного университета*, 2, 255-261.

ВЛИЯНИЕ КОЭФФИЦИЕНТА ОБТЕКАЕМОСТИ НА ТОПЛИВНУЮ ЭКОНОМИЧНОСТЬ

Т. А. Хайруллаев

З. М. Ахмедов

Ташкентский государственный транспортный университет.

Р. С. Хикматов

Научный руководитель, Ташкентский государственный транспортный университет, доцент

АННОТАЦИЯ

В статье рассмотрены зависимости относительного расхода топлива от скорости движения и общей массы автопоезда и способы снижения сопротивления коэффициента обтекаемости.

Ключевые слова: коэффициент обтекаемости, топливная экономичность.

ВВЕДЕНИЕ

Совершенствование аэродинамических свойств обеспечивает существенное улучшение таких важных показателей большегрузных магистральных автопоездов, как безопасность, топливная экономичность, экологичность, повышает их производительность. Поэтому все ведущие производители магистральных автопоездов ведут интенсивные исследования и конструкторские разработки, направленные на отработку их аэродинамических характеристик путём оптимизации характера обтекания кабины, кузова, а также поднищевой зоны как при осесимметричном, так и при кососимметричном натекании воздушного потока.

ЛИТЕРАТУРА И МЕТОДОЛОГИЯ

Топливная экономичность — одно из эксплуатационных свойств автопоезда. Она определяет расход топлива автопоездом при движении в заданных условиях.

Работа грузового автомобиля в составе автопоезда сопряжена с повышенным расходом топлива на единицу пробега вследствие возрастания сил сопротивления движению. Однако увеличение расхода топлива непропорционально

возрастанию указанных сил. Это связано с тем, что при буксировке прицепов и полуприцепов степень использования мощности двигателя автомобиля-тягача выше, чем при движении одиночного автомобиля, поэтому удельный эффективный расход топлива уменьшается. Кроме того, существенно снижается расход топлива на единицу выполненной транспортной работы или на единицу массы перевезенного груза, что снижает себестоимость перевозок.

На дорогах с асфальтобетонным покрытием, не имеющих крутых и затяжных подъемов, в случае использования прицепов экономия топлива при выполнении 1 т·км транспортной работы может достичь 15... 20 %.

Из топливно-экономической характеристики (рис. 26) видно, что с увеличением скорости движения путевой расход топлива при малых скоростях уменьшается, достигает минимального значения при некоторой оптимальной скорости движения, а затем существенно возрастает. Такая зависимость путевого расхода топлива от скорости движения объясняется тем, что с изменением скорости одновременно изменяются две величины, входящие в уравнение расхода топлива установившегося движения автомобиля, а именно удельный расход топлива и сила сопротивления воздуха.

При малых скоростях движения сила сопротивления воздуха невелика и почти не оказывает влияния на топливную экономичность. Основное влияние в этом случае оказывает изменение удельного расхода топлива, зависящего от изменения степени использования мощности двигателя U . При увеличении скорости движения степень использования мощности двигателя возрастает, в связи с чем, как видно из экономической характеристики двигателя удельный расход топлива уменьшается, а, следовательно, уменьшается также и путевой расход топлива.

Начиная с некоторой скорости движения сила сопротивления воздуха начинает оказывать существенное влияние на расход топлива, и уменьшение расхода замедляется. Начиная с той скорости движения, которая на топливно-экономической характеристике обозначена V_{aonT} , увеличение расхода топлива за счет возрастания силы сопротивления воздуха перекрывает уменьшение его за счет снижения удельного расхода топлива.

Увеличение веса груза, перевозимого автомобилем, всегда приводит к увеличению путевого расхода топлива. Однако удельный путевой расход топлива Q_n у, т. е. путевой расход, отнесенный к единице перевозимого груза, при этом может как увеличиваться, так и уменьшаться.

Теоретически можно показать, что при заданной лобовой площади автомобиля и заданной скорости его

движения мощность, затрачиваемая на преодоление сопротивления воздуха и соответствующий ей расход топлива, связаны с коэффициентом обтекаемости линейной зависимостью.

По результатам исследований моделей автобусов городского типа значения коэффициента обтекаемости $K_a=0,0198—0,0425$. Значения K_b , полученные опытным путем для большегрузных автомобилей и автопоездов, лежат в пределах 0,075-0,103, причем большие значения относятся к автомобилям (автопоездам) с кабиной над двигателем и седельным автопоездам.

На рис. 1, а приведена зависимость относительного расхода топлива от скорости движения и общей массы (без нагрузки и с полной нагрузкой) седельного автопоезда, полученная при $K_b=0,094$. При скорости 80 км/ч

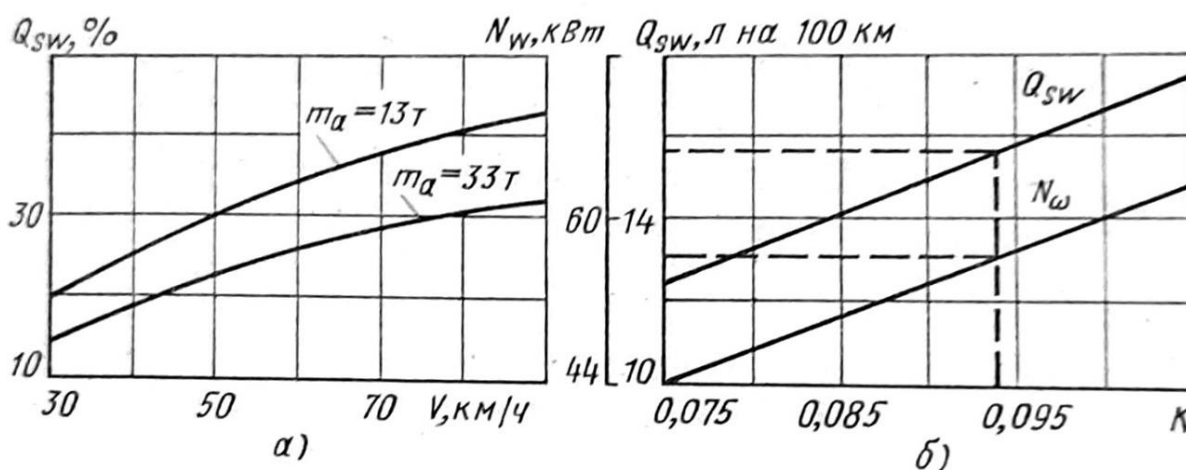

относительный расход топлива на аэродинамическое сопротивление автопоезда составляет свыше 30% при массе 33 т и свыше 40% при массе 13 т, при это мощность $N=55,2$ кВт.

Рис. 1. Зависимость параметров Q_{SW} , N_w от v , m_a и K_b для автопоезда с дизелем.

Возникает вопрос, как изменятся эти показатели при других, в частности указанных выше, граничных значениях обтекаемости ($K_b = 0,075$ и $0,103$). На графике (рис. 1, б) представлена зависимость N_w и Q_s (Q_w) от коэффициента K_b . Видно, что при снижении значения коэффициента K_b с $0,094$ до $0,075$ N_w снижается с $55,2$ до $44,1$ кВт и расход топлива на 100 км с $15,6$ до $12,4$ л. Это свидетельствует об особой важности работ по улучшению обтекаемости автомобилей, особенно тех, которые эксплуатируются на магистральных дорогах.

Для снижения коэффициента обтекаемости есть определенные резервы, в частности, применительно к междугородным автобусам, грузовым автомобилям и автопоездам. Значения коэффициента обтекаемости у разных моделей автобусов изменяются более чем в 2 раза, причем в основном эта разница определяется формой кузова. За счет применения различных устройств, улучшающих обтекаемость серийных автопоездов, достигается годовая экономия топлива.

Ниже приведены K_v для грузовых автомобилей.

Седельный тягач:

с кабиной над двигателем..... 1,8 – 7,4

с кабиной за двигателем0,45 – 8,5

Фургоны с кабиной за двигателем0,12 – 11,8

Дополнительное снижение аэродинамического сопротивления этого автопоезда было получено за счёт установки на задней стенке кузова обтекателя. В плане он представлял собой цилиндрическую поверхность с радиусом, равным половине ширины кузова. Применение такого заднего обтекателя позволило заметно улучшить обтекаемость кормовой части автопоезда и довести по результатам испытаний в аэродинамической трубе его модели значение коэффициента C_x при, равном 0° и 9° , соответственно до 0,29 и 0,34. Это даёт основание считать, что с учётом коэффициента перехода от модели к натурному образцу значение C_x в указанном диапазоне изменения угла натекания потока для натурального автопоезда МАЗ-2000 «Перестройка» составляет 0,40-0,45. Высокий уровень обтекаемости этого автопоезда подтверждается значениями фактора обтекаемости для ряда конструкций с улучшенными аэродинамическими характеристиками (рис. 1). При этом автопоезд МАЗ-2000 «Перестройка» уступает только Mercedes ЕХТ-92, имеющему форму скоростного локомотива.

На рис. 2 приведены значения фактора обтекаемости $C_x F$ (F -лобовая площадь автопоезда) для магистральных автопоездов улучшенной обтекаемости. Наименьшее значение $C_x F$ оказалось у Mercedes ЕХТ-92, лобовая часть которого выполнена в форме локомотива. Близкие к нему значения фактора обтекаемости имеют Renault VIRAGES и МАЗ-2000 «Перестройка».



Рис. 2. Значения фактора $C_x F$ для магистральных автопоездов улучшенной обтекаемости:

1 - «Аккерман-Фрюхов» (прицепной); 2 - НАМИ-2000 (прицепной); 3 - Mitsubishi (прицепной); 4 - МАЗ-6430 (седельный); 5 – НАМИ-2000 (седельный); 6 – ФЕВ-2000 (седельный); 7 – Isuzu (прицепной); 8 - Renault - VIRAGES (седельный); 9 - виртуальная модель автопоезда МАЗ; 10 - МАЗ-2000 «Перестройка» (седельный); 11 - Mercedes ЕХТ-92 (седельный)

Эффективность применения аэродинамических обтекателей, по данным зарубежных фирм, достаточно высокая (экономия топлива в среднем составляет от 5 до 7 %). Наряду с этим ряд зарубежных фирм, в частности Форд Мотор, МАН, Даймлер Бенц и др., работают над созданием тягачей с обтекаемыми кабинами, форма которых учитывает аэродинамические требования.

REFERENCES

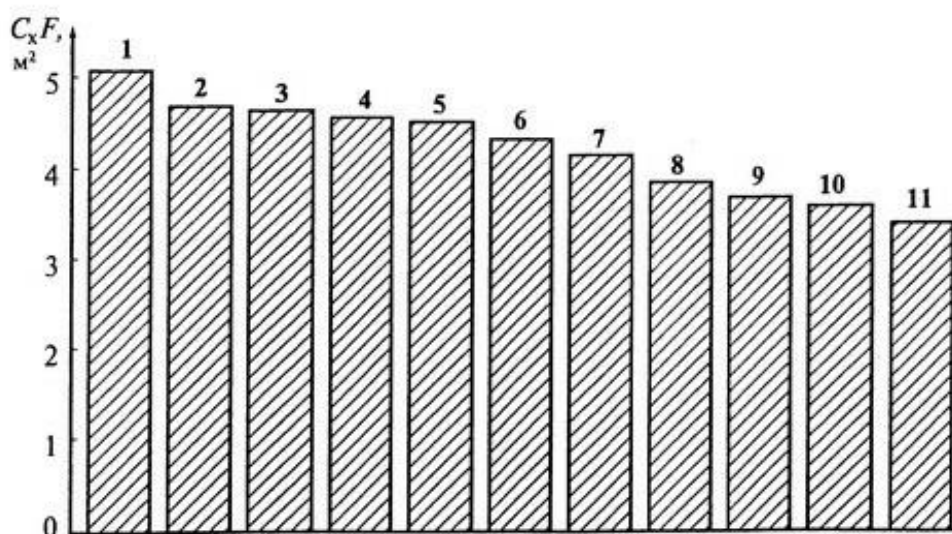
1. Гухо В.Г. Аэродинамика автомобиля / Пер. с нем.; под ред. С.П. Загородникова. – М.: Машиностроение, 1987. – 422 с.
2. Евграфов А.Н., Кутяев А.В., Переверзев С.Б. Взаимосвязь коэффициента C_x с параметрами кузова // Сб. науч. трудов МГИУ. – М., 2004.
3. Евграфов А.Н., Романенко Г.А., Шведов С.Н. Влияние формы кузова на аэродинамическое сопротивление автобуса // Известия вузов. Машиностроение. – 1998.
4. Евграфов А.Н., Высоцкий М.С. Аэродинамика магистральных автопоездов. – Мн.: Наука и техника, 1988.

5. Кутяев А.В., Евграфов А.Н., Переверзев СБ. Влияние формы кормовой части кузова на обтекаемость автомобиля. Межвуз. сб. науч. трудов, М.: МГИУ, 2004. - С. 86-89.
6. Нуриддинов, С. Б. Статистика отказов и анализ повреждаемости электрических машин / С. Б. Нуриддинов, Б. К. Авазов, К. Т. Каршиев // Инновационные технологии в водном, коммунальном хозяйстве и водном транспорте [Электронный ресурс] : материалы II республиканской научно-технической конференции, 28-29 апреля 2022 г. / редкол.: С. В. Харитончик [и др.]. – Минск : БНТУ, 2022. – С. 446-452.
7. Kurbonovich, Avazov Bobomurod, Nuriddinov Sardor Babayarovich, and Qarshiyev Karimberdi Tavbayevich. "TRANSFORMATOR MOYINI GAZDAN TOZALASHDA KO'CHMA LABARATORIYA MASHINASIDAN FOYDALANISH." (2022): 73-77.



ТОННЕЛАРНИ ҚУРИШ БИЛАН БОҒЛИҚ ДЕФОРМАЦИОН ЖАРАЁНЛАРНИ АНИҚЛАШ МАСАЛАЛАРИ

Шаҳбоз Улуғбекович Нормуродов

Тошкент давлат транспорт университети
normurodovsh25@mail.ru

АННОТАЦИЯ

Ушбу мақолада бино ва иншоотлар зич қурилган ҳудудлар остида тоннеларни қуриш билан боғлиқ деформацион жараёнларни аниқлаш масалалари келтирилган. Тоннел қурилиши амалиётида ер ости объектини лойиҳалаш ишлари таркибида кутилаётган силжиш ва деформацияларни ҳисоблашга асосланган тоғ-кон ишларининг ер сиртига салбий таъсирини аниқлаш кўрсатилган.

Калит сўзлар: тоннел, грунт, қазилма жой, қалқон усули, кучланиш, деформация, силжиш.

ABSTRACT

This article presents the issues of determining the deformation processes associated with the construction of tunnels under densely built-up areas of buildings and structures. In the practice of tunnel construction, it is indicated to determine the negative impact of mining work on the surface of the Earth, which is based on the calculation of the expected displacement and deformations in the structure of the design work of an underground object.

Keywords: tunnel, grunt, fossil place, shield method, tension, deformation, displacement.

КИРИШ

Дунё бўйича тоннел қопламасининг янги инновацион ечимларидан фойдаланиб замонавий транспорт тоннелларини қуриш, уларни мустаҳкамлик ва чидамликка ҳисоблаш усулларини такомиллаштириш, шунингдек уларга илғор лойиҳалаш технологиялари ва техник воситаларни қўлланиши етакчи ўринларни эгаллайди [1].

Бино ва иншоотлар зич қурилган ҳудудлар остида тоннел қурилишининг кўп йиллик амалиёти ер ости объектини лойиҳалаш ишлари таркибида кутилаётган силжиш ва деформацияларни ҳисоблашга асосланган тоғ-кон ишларининг ер сиртига

салбий таъсирини баҳоланиши бўлиши кераклигини кўрсатди. Геологик шароитларни, тоннелларни қуриш ва эксплуатация қилиш усулларини турфахиллиги сабабли ҳозирги вақтгача силжиш жараёнларини баҳолаш учун яроқли бўлган универсал усулни ёки тизимлаштирилган ҳисоблаш усуллари гуруҳини яратишнинг иложи йўқ. Ҳозирги кунга келиб силжишларни ҳисоблаш усулларининг аксарияти доирасимон кесимли қазилма жойидан ўтадиган бир жинсли муҳит тушунчаси билан иш юритадилар, бунда ер сиртидаги силжиш бурамаси параметрлари бутунлай қазилма жой контури деформацияси хусусиятлари билан белгиланади.

Ер ости ишларини ташқи муҳитга таъсири қазилма жойлашган тоғ жинсларидаги деформацияланиш жараёнларига, хусусан, силжишларга тааллуқли.

АДАБИЁТЛАР ТАҲЛИЛИ ВА МЕТОДОЛОГИЯ

Ер ости сувлари қазилма жойлашган тоғ жинсларидаги деформация жараёнлари, хусусан, уларнинг силжиши натижасида ташқи муҳитга таъсир этади. Тоннелларни лойиҳалаш ва қалқон усулида қуриш масалалари билан Ю.А. Лиманов, Е.И. Артюков [2], В.П. Хуцкий [3], В.В. Чеботаев [4], Демешко Е.А., Ходош В.А. [5], хорижий тадқиқчилардан Реck [6] O'Reilly M.P., New W.M. [7] Attewell, P. V. & Woodman [8] шуғулланганлар.

Ҳозирги вақтда ёпиқ усулда тоннелларни қазилмада грунт массиви ҳамда ер сирти деформацияларини олдиндан айтишга оид учта асосий йўналиш шаклланган: аналитик, эмпирик ва сонли усуллар. Ушбу йўналишларнинг ҳар бирини афзалликлари ва камчиликлари бор.

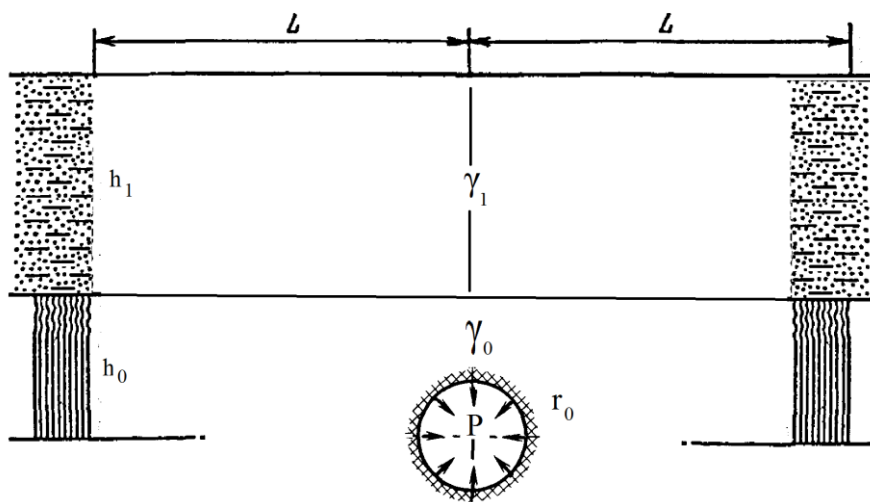

1-расм. Ю. А. Лиманов методикасида олиб ташланадиган кучланишлар схемаси

Аналитик усуллар яхлит муҳит механикаси қурилмаси (эластиклик, пластиклик, чекли мувозанат ва бошқа назариялар) дан фойдаланиб ишлаб чиқилган. Алоҳида эътиборни метрополитенларни қуриш шароитлари учун ишлаб чиқилиб, кенг кўламда тарқалган проф. Лиманов Ю.А. усулига қаратиш зарур [2]. Бунда эластиклик назариясининг математик қурилмасидан ҳамда жойда олиб борилган қузатувлар натижасида олинган маълумотлардан фойдаланиб, тоннелларни кембрий гилларида қуришда ер сиртидаги деформацияларни аниқлашга имкон яратувчи усул ишлаб чиқилган.

НАТИЖАЛАР

Тоннел устидаги бутун грунт массиви иккита қатламга бўлинади: устки қатлам – бу заиф сув босган тўртламчи тоғ жинслари қатлами; қуйи қатлам – гилларнинг кембрий туб қатлами. Кембрий гиллари массивида юмалоқ тешик ҳосил бўлганда, унда кучланиш-деформация ҳолатини ўзгартириш масаласи ҳал қилинмоқда эди. Масала доирасида кўрилатган массив юқори чегарасида сувланган тўртламчи қатламлар вазнидан тушадиган тақсимланган юк билан юкланган чизиқли-деформацияланувчи изотроп ярим текислик деб тасаввур қилинди. Масалани соддалаштириш мақсадида, кембрий гилларидан иборат оғир массив юмалоқ тешикли ярим текислик билан алмаштирилди, ва унинг контури бўйича олиб ташланадиган кучланишлар тескари ишора билан қўйиб чиқилди. Натижада, грунтдаги деформацияларни ҳамда тоннел устидаги ер сирти чўкишларини ҳисоблаш бўйича қўлланма ишлаб чиқилди. 1 -расмда олиб ташланадиган кучланишларнинг умумий схемаси кўрсатилган. Туширилатган босим қуйидаги формула бўйича аниқланади:

$$P = \frac{1+\lambda_0}{2}(\gamma_0 h_0 + \gamma_1 h_1) \quad (1)$$

бунда,

$\lambda_0 = \frac{v_0}{1-v_0}$ - грунтнинг ёнлама босими коэффиценти;

v_0 - Пуассон коэффиценти;

h_0 ва h_1 - тегишлича кембрий гилларида тоннел ўқи жойлашган чуқурлик ва тўртламчи қатламларни қалинлиги;

γ_0 ва γ_1 - тегишлича кембрий ва тўртламчи қатламларнинг солиштирма оғирлиги.

Грунт қатламидаги жараёнлар механикасини ўрганиб, [3] иш муаллифи қуйидаги фикрларга асосланган:

1. Якка тоннел қурилганда, суньий бўшлиқ контури бўйлаб эластик деформациялар пайдо бўлади. Бу ҳолда мустақамланмаган $D_0=2r_0$ диаметрли юмалоқ тешик тешилганлиги натижасида заифлаштириб қўйилган эластик изотроп вазнсиз ярим текисликни кўриб чиқиш зарур. Юқорида кўрсатилганидек, бу тешик атрофига тоннел ётган чуқурлигида тоғ жинслари вазнига боғлиқ бўлган массивдаги табиий кучланишларнинг ўртача қийматига тенг бир маромда тақсимланган юк қўйилади.

2. Суньий бўшлиқ контурини деформацияланиш параметрларини контурдаги энг ўзига хос нуқтанинг силжиш миқдори U_A бўйича таҳлил қилиш мақсадга мувофиқдир. Бу “А” нуқта тоннел гумбази шелигаси бўлади.

3. Деформацияларни тоннел суньий бўшлиғидан бошлаб кембрий гилларининг энг юқори қатлами бўйича то уларнинг тўртламчи қатламларига қадар тарқалиши ҳам эластиклик назарияси қонунларига бўй сунади. Демак, кембрий гилларидаги тоннел суньий бўшлиқлари контури бўйлаб пайдо бўладиган деформациялар билан шу тўртламчи қатламли гилларнинг юқори чегараси (контакти) даги деформациялар орасида маълум боғланиш мавжуд.

Контакт деформациялари характери қуйидаги катталиқлар билан ифодаланади:

а) кембрий гиллари устки қатламидаги энг катта чўкишлар U_{max} ,

б) юқори қатлам бўйича яриммудани чўкиш қийматлари $2a$ тенг деб қабул қилинади;

в) F контактидаги мулда майдони.

Бундан кейин биополяр координаталар бўйича ўзгартиришларни қўллаган ҳолда, ташқи доираси эгрилиги нолга тенг бўлган эксцентрик цилиндр учун масала ишланди. Натижада чизиқли деформацияланувчи ташқи контурнинг максимал силжиши учун қуйидаги боғланиш қўлга киритилди:

$$U_{max} = (1 - \nu^2) \frac{P4r_0^2 h_0}{Eh_0^2 - r_0^2} \quad (2)$$

Чизиқли нимтекислик юқори чегарасини деформацияланишининг жами майдони (кембрий гилларида) қуйидагига тенг:

$$F = U_{max} \sqrt{h_0^2 - r_0^2} \pi$$
$$a = \sqrt{h_0^2 - r_0^2} \quad (3)$$

МУҲОКАМА

Тўртламчи қатламидаги жараёнлар механикасини ўрганиб, муаллиф қуйидаги фикрларга асосланган:

1. Ер юзасини чўкиши контакт сатҳидан бошлаб деформациялар ривожланиши натижасидир (2-расм). Бу ерда тўртламчи қатламдаги ер сатҳига мулдар ҳажмини ўзгармаслиги ҳақидаги ҳаммага маълум гипотезадан фойдаланилади.

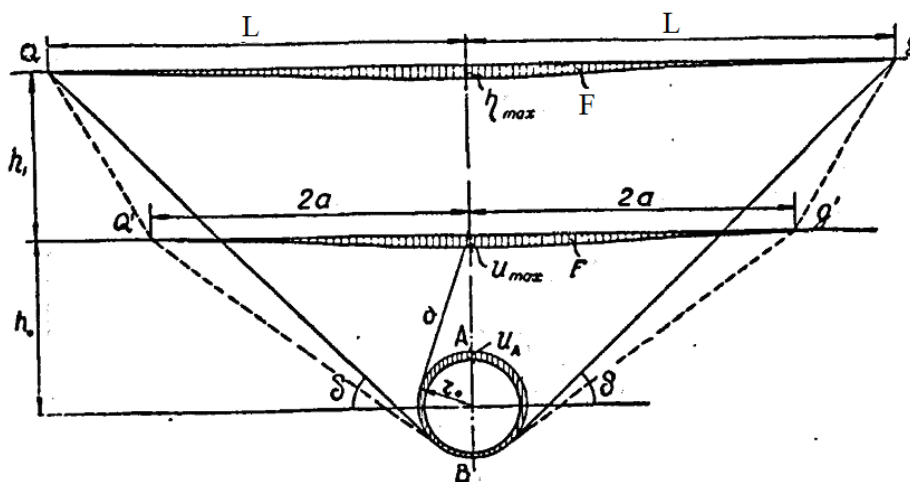

2-расм. Силжиш мулдасини умумий ҳисоблаш схемаси

2. Тўртламчи қатламларда заррачалар горизонтга нисбатан қуйидаги бурчак остида сирғалиш текисликлари бўйлаб силжийди (сочилувчан жисмлар назариясига мувофиқ) [4]:

$$\theta = \frac{\pi}{4} + \frac{\varphi}{2},$$

бунда,

φ - кўриб чиқилаётган тоғ жинсларининг ички ишқаланиш бурчаги.

3. Ер юзасини чўкиш мулдаси профили эгри чизигининг шакли ишда топилган эгри чизиқ шаклига ўхшашлиги асосида қабул қилиниб, қуйидаги формула билан ифодаланади:

$$\eta = \eta_0 \left(1 - \frac{x}{L}\right)^4 e^{\frac{4x}{L}} \quad (4)$$

бунда,

η_0 – ер сиртидаги энг катта чўкиш миқдори;

L – ниммулда узунлиги;

x – энг катта чўкиш нуктасидан олинган масофа.

Шунда ер сиртидаги силжиш мулдасининг асосий параметрлари қуйидагига тенг:

$$L = 2a + h_1 \operatorname{ctg}(\theta)$$

$$\eta_0 = \frac{F}{L} \quad (5)$$

Ер сирти деформацияси ва чўкишини аниқлаш бўйича аналитик услублари орасида боғланмаган грунтлар учун мўлжалланган усулни ҳам кўриб чиқса бўлади. Бу ерда муаллиф грунт деформацияларини тенг майдонларнинг кинематик усулида аниқлайди (3-расм).

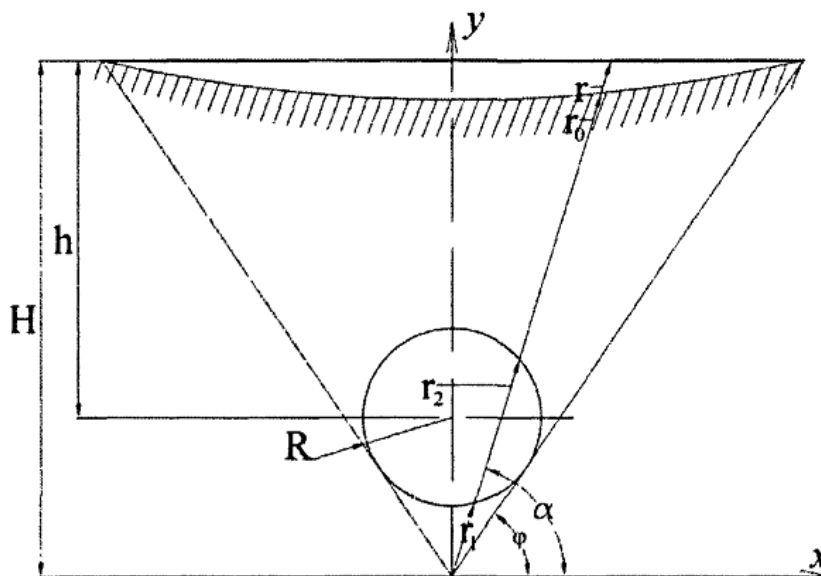

3-расм. Тенг майдонлар усули схемаси

Таклиф этилган ёндашувга биноан доирасимон сунъий бўшлиқ учун грунт массивларининг вертикал деформацияларини қуйидаги формула бўйича аниқлаш таклиф этилган:

$$v_0 = |u_y| = H - \{H^2 - 4R^2(\cos^2 \varphi - \cos^2 \alpha)^{0.5} \sin^3 \alpha / \cos^2 \varphi\}^{0.5} \quad (6)$$

бунда,

H – чўкиш мулдаси фокуси чуқурлиги;

R – сунъий бўшлиқ радиуси;

$\varphi = \frac{\pi}{4} + \frac{\rho}{2}$ – грунтни ички ишқаланиш бурчаги.

Ишда ўзаро боғлиқлик назарияси асосида ер сирти силжишларини баҳолаш услуби ишлаб чиқилди:

$$u_z = \frac{2\Delta z a}{r^2} \left[\frac{1+v^2}{1-v^2} \right] \quad (7)$$

бунда,

u_z – ер сиртини вертикал силжиши;

- Δ – тоннел қопламаси билан суньий бўшлиқ орасидаги тирқиш;
 z – тоннел ўқини жойлашиш чуқурлиги;
 a – суньий бўшлиқ радиуси;
 r – тоннел ўқи билан силжиш аниқланадиган нуқтагача бўлган масофа;
 ν – грунтнинг кўндаланг деформацияси коэффициентини.

Ишда аналитик усул билан юза жойлашган тоннелларнинг кучланиш-деформация ҳолати тадқиқод қилинган. Бу ерда тоннел ўз диаметридан юза жойлашгани сабабли, тоннел диаметри бўйича грунт массивининг самарали кучланишидаги ўзгариш кўриб чиқилган эди. Грунт массивини тоннелнинг вертикал ўқи бўйича кучланганлик ҳолати 4-расмда кўрсатилган.

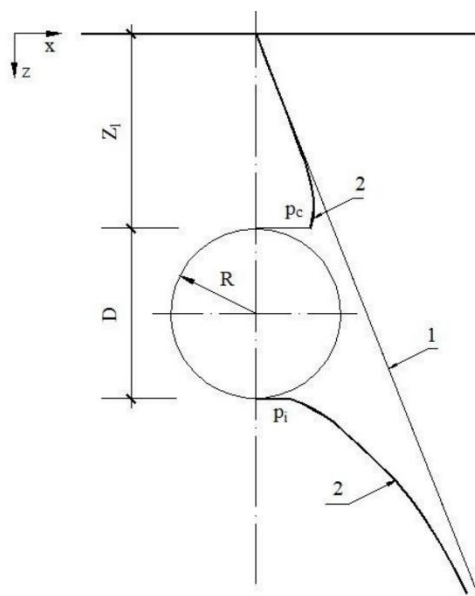

4-расм. Юза жойлашган доирасимон тоннел атрофидаги грунт массивининг кучланганлик ҳолати: 1 – тоннел қазилмасдан аввалги кучланиш эпюраси; 2 – тоннел суньий бўшлиғини очишдан кейин яқунловчи кучланишлар эпюраси

Тоннел ўтилгандан сўнг калотта ва суньий бўшлиқлар тескари гумбазининг мувозанат ҳолатини таъминловчи суньий бўшлиғ контуридаги кучланишлар қуйидаги формулалар бўйича аниқланади:

$$p_c = \frac{q - \frac{z_1 c \cos \varphi}{R 1 - \sin \varphi} + \gamma z_1}{1 + \frac{z_1 \sin \varphi}{R 1 - \sin \varphi}} \quad (8)$$

$$p_i = (Z_1 + D) \frac{\gamma R(1 - \sin \varphi) - 2c \cdot \cos \varphi}{R(1 - \sin \varphi) + 2(Z_1 + D) \sin \varphi} \quad (9)$$

бунда,

φ – грунт ички ишқаланиш бурчаги; c – грунт илашиши;

D – тоннел диаметри;

R – тоннел радиуси;

Z_1 – тоннелларни ер юзидан тоннел гумбазигача жойланиш чуқурлиги;

q – ер юзида таъсир этувчи куч.

(8) ва (9) формулалари илашиш кучи камайганда, қазилма жой контуридаги кучланишлар ошишини кўрсатади. Тоннел саёз жойлашгани боис грунтдаги бошланғич самарали кучланиш нисбатан кичик бўлади, шунинг учун тоннеллар чуқур жойлашадиган ҳолатлардан фарқли ўлароқ выработка контури атрофида кучланишларни қайта тақсимланишида грунтнинг аҳамияти ҳам унча катта эмас [9].

Буличев Н. С. ва Фотиева Н.Н. [10] доирасимон тоннеллар қопламасини аналитик ҳисоблаш усулини ишлаб чиқишган (5-расм) [2].

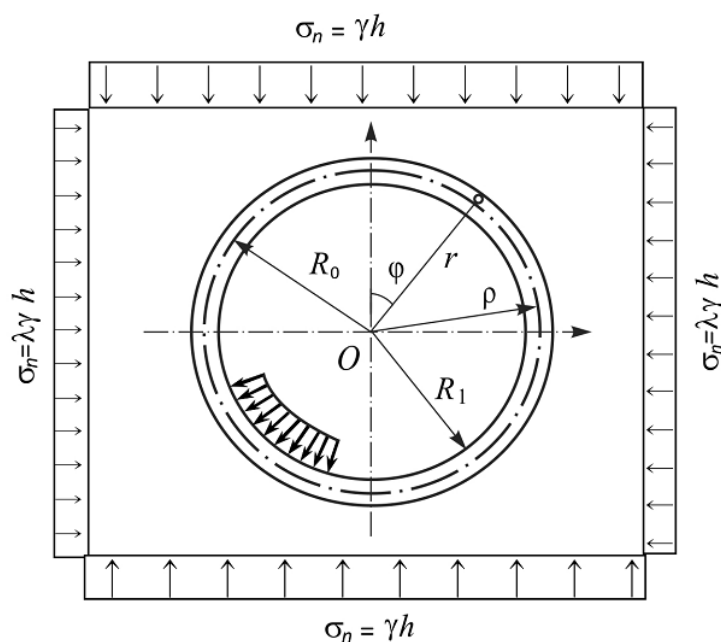

5-расм. Тоннелларнинг ҳисобий схемаси

Муаллифларнинг фикрига кўра, қазилма жой таъсири функциялари орқали масаланинг ҳажмийлиги эътибора олинadиган эластиклик назариясига асосланган усуллар тоннел куриш технологиясини ҳисобга олишга имкон яратувчи ер ости

конструкцияларини аналитик ҳисоблаш усуллари орасида энг тўғриларидандир (б-расм).

$$f(x) = (1 - 0,55e^{-0,5l/R_0}), \quad (10)$$

бунда,

l – қазилма жой текислигидан ҳисобий кесимгача бўлган масофа;

R_0 – сунъий бўшлиқ радиусига тенг тирқиш радиуси.

Тоннел қопламасидаги M ва N кучлар қоплама ҳалқасининг деформацияланган ўқи тенгламасидан келиб чиққан ҳолда аниқланади:

$$\frac{d^2 U_{06}}{d\varphi^2} + U_\rho = -\frac{M\rho^2}{E_{06}J}, \quad (11)$$

бунда,

ϕ – сунъий бўшлиқнинг вертикал ўқи билан ҳалқанинг ҳисобий нуқтасидан ўтувчи радиус-вектор орасидаги бурчак;

ρ – қоплама ҳалқаси ўқининг радиуси;

E ва J – тегишлича материалнинг эластиклик модули ва қоплама инерцияси моменти.

Эркин сирт ўзи жойлашган тоннеллар учун, кучланишлар ҳамда силжишларни тақсимланишига яхшигина таъсир кўрсатади. Чексиз соҳа ечимидан ва комплекс ўзгарувчи функциялари назариясидан фойдаланиб, чет эл олимлари Verruijt ва Booker яримсирт учун аналитик ечим топишган.

$$u_x = -\varepsilon a^2 x \left(\frac{1}{r_1^2} + \frac{1}{r_2^2} \right) + \delta a^2 x \left\{ \frac{(x^2 - kz_1^2)}{r_1^4} + \frac{(x^2 - kz_2^2)}{r_2^4} \right\} - \frac{2\varepsilon a^2 x}{m} \left(\frac{1}{r_2^2} - \frac{2mzz_2}{r_2^4} \right) - \frac{4\delta a^2 x H}{m+1} \left\{ \frac{z_2}{r_2^4} + \frac{mz(x^2 - 3z_2^2)}{r_2^6} \right\}$$

$$u_z = -\varepsilon a^2 \left(\frac{z_1}{r_1^2} - \frac{z_2}{r_2^2} \right) + \delta a^2 \left\{ \frac{z_1(kx^2 - z_1^2)}{r_1^4} + \frac{z_2(kx^2 - z_2^2)}{r_2^4} \right\} + \frac{2\varepsilon a^2}{m} \left(\frac{(m+1)z_2}{r_2^2} - \frac{mz(x^2 - z_2^2)}{r_2^4} \right) - 2\delta a^2 H \left\{ \frac{x^2 - z_2^2}{r_2^4} + \frac{m}{m+1} \frac{2zz_2(3x^2 - z_2^2)}{r_2^6} \right\} \quad (12)$$

бунда,

δ = тоннел қопламасини оваллаштириш натижасида грунтнинг узок муддатли деформацияланиши, $z_1 = z - H$; $z_2 = z + H$; $r_1^2 = x^2 + z_1^2$; $r_2^2 = x^2 + z_2^2$; $m = 1/(1-2\nu)$; $k = \nu/(1-\nu)$;

ν = грунтнинг Пуассон коэффиценти.

Ечиш жараёнида Sagaset усулидан фойдаланилди ва грунтнинг бир маромда йўқотиш ҳолати учун ечим аналитик кўринишда тақдим этилди [10].

Эмпирик усуллар ер юзаси деформацияларини асбоб-ускуна ёрдамида кузатиш натижаларини статистик усулларда ишлаб чиқишга асосланади. Реск R.В. иши [6] нотошлоқ грунтларда тоннелларни қуриш жараёнидаги ер юзаси деформацияларини ўрганиш соҳасидаги фундаментал ишлардан бири бўлади.

Бу ишда турли хил грунтларда жойлашган тоннелларни қалқон усулида ўтиш жараёнида ер юзаси чўкишларини жойда туриб кузатиш таҳлили келтирилган. Турли хил грунтларда амалга оширилган чўкишларни кузатиш натижасида олинган маълумотларни таҳлил қилиб, Реск R.В. чўкиш мулдасининг эгри чизиғи Гауссинг нормал тақсимланиш функцияси билан ифодаланиши мумкин деган хулосага келади. Эгри чизиқ шакли ва ўлчамлари проходка технологияси, тоннелнинг жойлашиш чуқурлиги, диаметри ва муҳандис-геологик шароитлар билан боғлиқ. Реск R.В. ўтказган тадқиқодлари кейинчалик ишларда ривожлантирилган эди. Бу ишларда чўкиш эгри чизиғи шакли қуйидаги математик боғланиш билан ифодаланган эди:

$$S_i = S_{max} \exp\left(-\frac{x_i^2}{2i^2}\right), \quad (13)$$

бунда,

S_i – тоннел марказидан узоқлигига кўра ернинг чўкиши;

S_{max} – ер сиртининг максимал чўкиши (тоннелнинг вертикал текислигида);

x_i – тоннел ўқидан чўкиш S_i аниқланадиган нуқтагача горизонтал текислик бўйича олинган масофа;

i – тоннел ўқидан мулданинг синиш нуқтасигача (деформациялар мулдасининг максимал даражада эгилиш ва горизонтал силжишларга эга нуқтасигача) горизонтал текислик бўйича олинадиган масофа.

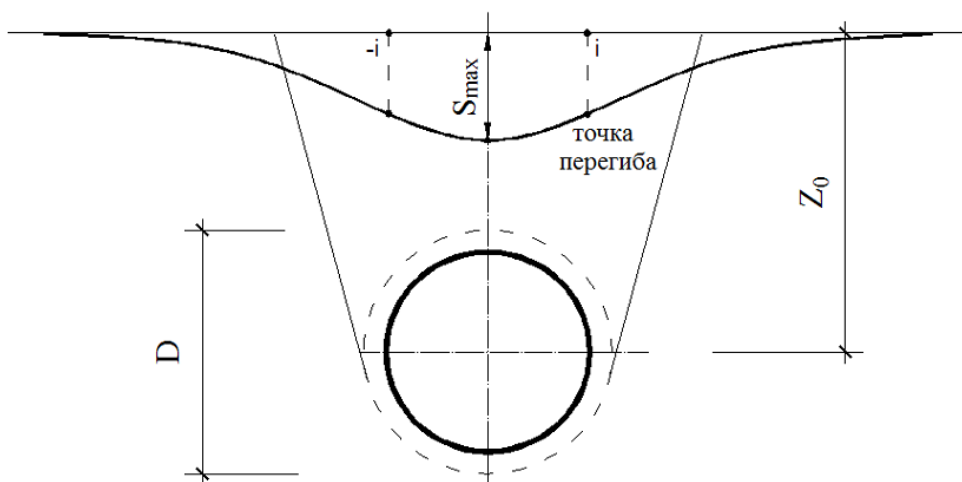

6-расм. Механизациялаштирилган тоннел қазииш машиналари билан ёпиқ усулда қазиишда ер юзини деформацияланиш схемаси

Тоннел ўқидан эгилиш нуктасигача горизонтал текислик бўйича олинган масофа куйидаги боғланиш бўйича аниқланади:

$$i = K \cdot z_0,$$

бунда,

K – деформациялар мулдасининг грунт турига боғлиқ бўлган кенглик ўлчамлари (қумли грунтлар учун – 0,2...0,3; каттиқ гилли грунтлар учун – 0,4-0,5; юмшоқ лойка грунтлар учун – 0,7 ва ундан ортиқ);

z_0 – тоннелни жойлашиш чуқурлиги.

Энг катта чўкиш S_{max} куйидаги боғланишдан аниқланади:

$$S_{max} = \frac{V_L \pi \left(\frac{D}{2}\right)^2}{2.5i},$$

бунда,

V_L – тоннел қазиишда ортиқча қазилган грунт ҳажми;

D – тоннелнинг ташқи диаметри.

Илмий ишларда ер юзи деформацияларини мавжуд олдиндан билиш усулларини жойда олиб борилган кузатишлар маълумотлари билан солиштирилган [11, 12]. Бу солиштиришлар натижасида ҳисобий ва тахмин қилинган максимал чўкишлар орасидаги тафовут 20...80 % ва таъсир этиш зонаси кенгилигидаги фарқ 10...60 % ни ташкил этишини кўрсатди.

Умуман, барча эмпирик ёндашишлардаги камчиликлар – бу тоннел қазииш тажрибаси ҳамда геотехник мониторинг маълумотлари бўлмаган янги ҳудудларда ер ости бўшлиқларини ўзлаштиришда улардан фойдаланиш самараси етарли даражада бўлмаганида. Эмпирик усуллар универсал эмас, чунки фақат муҳандис-геологик, геометрик ва технологик шароитлар учун яроқлидир. Уларнинг афзаллиги – улардан фойдаланиш осонлиги ҳамда ушбу методика ишлаб чиқилган участкалардаги ҳисобий ва ҳақиқий деформацияларнинг бир-бирига мувофиқлигида. Эмпирик усуллар ёпиқ қазииш жараёнида турли типга мансуб грунтларнинг ўзини тутиш хусусиятларини тушуниш учун, фойдали бўлиши мумкин ва қазииш ишлари натижасида грунт массивидаги ҳосил бўладиган деформациялар миқдорини сифатли баҳолашда қўлланиши мумкин.

Тоннелларни қуриш жараёнида ер юзаси, грунт массивлари, атроф бино-иншоот объектлари (шу жумладан,

ер ости иншоотлари – муҳандис коммуникациялари, транспорт магистраллари) ва бошқалардаги деформацияларни сонли олдиндан аниқлаш усуллари энг кўп қўлланадиган ва истиқболли усуллардандир [13,14].

ХУЛОСА

Ҳозирги вақтда тоннелларни ёпиқ қазиб усулида грунт массиви деформацияларини ҳамда ер юзаси чўкишларини аниқлашга оид учта асосий йўналиш шаклланган: аналитик, эмпирик ва сонли усуллар. Аналитик ва эмпирик усуллар ва формулаларнинг камчилиги – улардан фақат аниқ белгиланган муҳандис-геологик шароитларда ҳамда тоннелларни қуриш усулларида фойдаланиш мумкинлигида. Бу ҳолат тоннел устидаги чўкишлар мулдаси параметрларини ҳисоблашда ечимлардан фойдаланиш имкониятларини чеклаб қўяди, айрим ҳолларда эса умуман истисно этади. Бу усуллар тоғ жинсларининг физик-механик тавсифлари ва тоннеллар қурилишида муҳандис-геологик шарт-шароитларининг ўзига хос томонлари каби омилларни ҳисобга олишга имкон бермайди.

Сонли усуллар турли грунтлар учун турли хил чуқурликларда кучланишларни ва грунтлар силжишини тақсимланиши ҳақида маълумотга эга бўлишга имкон беради. Сонли ечимлардан фойдаланиб, грунт қатламлари вазнини ҳисобга олган ҳолда, тоннел қоплами ортига грунт сиртининг силжишларини аниқлаш мумкин.

Шубҳасиз, ер сиртидаги силжишларнинг миқдори бевосита суъний бўшлиғ билан туташ массивдаги деформацион кўзғатишлар даражасига боғлиқ. Уларни аниқлагандан сўнг, ер сиртидаги силжишлар миқдорини ҳам баҳолашимиз мумкин бўлади. Тоннелларни ўтишда, айниқса саёз жойлашган тоннелларни қазиб ер усти иншоотларга вужудга келиши мумкин бўлган таъсирларни олдиндан билиш ва баҳолашни саёз жойлашган тоннелларни лойиҳалаш, қуриш ва эксплуатация қилиш жараёнларининг энг муҳим масаласидир.

Геомеханик масалаларда энг кўп қўлланадиган сонли усул сифатида чекли элементлар усулини қабул қилиш мумкин. Амалиётда тоғ жинслари массивини ҳисоблашларидан кенг кўламда фойдаланиш мазкур тадқиқод ишида кўриб чиқилган масалаларда ҳам унинг актуаллигини тасдиқлаб бермоқда.

Бундай массивларни кучланганлик-деформацияланганлик ҳолатни математик моделлаштириш кўпинча “грунт массиви-ер ости иншооти” геомеханик



тизими ишининг сифатли ва сонли тўғри тасвирини ифодалай оладиган ягона воситадир.

REFERENCES

1. Постановление Президента Республики Узбекистан от 21 октября 2016 года N ПП-2638 "О мерах по дальнейшему развитию и повышению эффективности деятельности Ташкентского метрополитена", 2016, 4 с.
2. Лиманов Ю.А., Артюков Е.И. Осадки земной поверхности при сооружении тоннелей в четвертичных отложениях. – Транспортное строительство, 1972, № 2, с. 45-47.
3. Хуцкий В.П. Сдвижений земной поверхности при строительстве пересадочных узлов метрополитена в условиях Санкт-Петербурга. Автореф. дисс....канд. техн. наук. -2004.
4. Чеботаев В.В. Прогнозирование аварийных деформаций поверхности и защита зданий при строительстве метрополитена / В.В. Чеботаев, В.М. Ауэрбах, А.Н. Левченко // Транспортное строительство. – 1994. – № 4. – С. 30-33.
5. Демешко Е.А., Ходош В.А. Прогнозирование осадок поверхности при щитовой проходке тоннеля в песчаных грунтах. Метрострой, 1963, № 3-4, с. 50-53.
6. Peck R.B. Deep excavations and tunneling in soft ground / Proceedings of the 7-th International Conference on Soil Mechanics and Foundation Engineering. State of the art report. V. 1. Mexico City, Mexico, 1969. P. 225-290.
7. O'Reilly M.P., New B.M. Settlements above tunnels in the United Kingdom - their magnitude and prediction / Tunneling 82. London: The Institution of Mining and Metallurgy, 1982. P. 55-64.
8. Attewell P.B., Woodman J.P. Predicting the dynamics of ground settlement and its derivatives caused by tunnelling in soil / Ground Engineering. 1982. V. 15. №7. P. 13-22,36.
9. Fotieva, N.N. Distribution of stress in the lining of when driving a parallel tunnel / N.N. Fotieva, Sheinin // Underground structures. 1966 – №6. -P. 26-29.
10. Булычев Н.С. Механика подземных сооружений: Учеб. для вузов. – 2-е изд., перераб. и доп. – М.: Недра. –1994. – 382 с.
11. Miralimov M. et al. Numerical approach for structural analysis of Metro tunnel station //E3S Web of Conferences. – EDP Sciences, 2021. – Т. 264. – С. 02054.

12. Miralimov, M. X., & Normurodov, S. U. (2019). CONSTRUCTION FEATURES OF TRANSPORT TUNNELS IN THE MOUNTAIN AREAS OF UZBEKISTAN. Journal of Tashkent Institute of Railway Engineers, 15(3), 26-35.
13. Ulugbekovich, N. S. (2022). STRESS-STRAIN STATE OF THE CONSTRUCTION OF A SUBWAY TUNNEL UNDER SEISMIC IMPACTS. World scientific research journal, 8(1), 3-11.
14. Khamitovich, M. M., Ulugbekovich, N. S., & Shomansur o'g'li, T. S. (2021). CALCULATION TECHNIQUE FOR TYPICAL CIRCULAR TUNNEL LININGS WITH TAKING INTO ACCOUNT THE INTERACTION OF THE STRUCTURE WITH THE GROUND. Galaxy International Interdisciplinary Research Journal, 9(6), 362-368.



LANGUAGE AND CULTURE

Azim Abdurakhmonovich Yuldashev

PhD, Faculty of Tourism, Chirchik State Pedagogical University
azimupsi@gmail.com,

ABSTRACT

Language is a crucial means for communication and interaction. Language not only reflects and expresses facts and observations, it also influences attitudes and behaviour. It thus constitutes a vital component of the cultural prerequisites underlying societal development. Language and culture goes together to fulfill the requirements of life and varies from place to place, nation to nation and it is the base meaning of life in persons personal life.

Language as a communication tool among nations and culture is the soul of the nation which was inherited from generation to generation.

Keywords: language, culture, understanding, analysis.

Language according to Chaika (1982) is a means of describing the human experience and understanding of the meaning through speech and sentence generated by thought and language delivery tools. The language also reflects the reality of the human social environment that uses it. Members of this language community share systems and beliefs and leverage the coordination of the language agreed upon among the members of the community. The language is built on the viewpoint of the objective, beliefs, and history of the community, and thus establishing a link between language and culture within its community.

There is a close relationship between language and culture in a society. A culture is unlikely to grow without language as language is the platform, norms, and cultural heritage is displayed. Culture can be expressed through spoken language, and each culture is closely related and can be highlighted through the practice of language and literature of a community. Bassnett (1988), makes this connection analogy, "Language is the heart of a culture, and interactions between the two will result in energy-perpetuation". Jiang (2000) agrees with Bassnett, and he states that "Language and culture have made the organisms alive, the language is flesh, and the culture is blood" Without this flesh and blood the body will die, so do without culture and language, people will die". Both of these argue that language is an important element of life-giving culture because it is possible to

highlight a cultural heritage language of a society and to make the community continue to exist on this earth.

Chaika (1982) connects languages and cultures in different ways, by defining the term 'culture' as 'society'. In this regard, he is of the opinion that language and society are related. Without language, it is difficult to understand the way people live and trust. It is impossible for a human group to live without language. Practices in religion, government, education, law and family life are all shaped by language. Communities use languages to expose or hide their identity, character and background. Even people also manipulate people by language.

According to Chaika, the language and society relations are clear because the language is used in everyday life. Language is considered as a tool that allows for various aspects of the established culture to be understood. Language is the result of the culture of a society. When we learn a language in childhood, we not only master communication skills but also build styles in interactions between children and adults. These interactions are adults who try to introduce life to children by naming or giving terminology to an object or concept. Likewise, human interaction with the universe is governed by the way human beings call it. The obvious example of such reality is that when we tell the Eskimo community that "the snow is down", they will think that we are saying something vague and unclear.

This is because, in their language, they have an available vocabulary for different types of snow, and each type has its own name. However, in our list of languages, there is only one form of this phenomenon, which is "snow". Another obvious example is a term related to time. For the North American community, "time" has many meanings. They can waste time, spend time, charge for time, kill time, spend time, sell time, and on time. Therefore, according to Gladstone (1969), language is considered to imitate and strengthen the system and culture model of a society.

Nida (2001) also concludes the same conclusions as Chaika (1982) and Gladstone (1969) on language and culture. He defines language as a set of spoken symbols that are heard and written. Language is also the most significant feature of culture, which can be described in a way that is too easy as a whole of the beliefs and practices of society. As can be seen from the definition of Nida (2001) above, communication and oral culture cannot be separated from one another. Both are essentially related to each other. Language is a fact that can be observed, and it involves the public and the individual. It also has a place in our human society and our social environment. In addition, it allows humans to communicate. In conclusion, Nida insists that language

is a key element in culture. According to Kara (1992), humans are born with psychological and neurological capabilities to speak, but humans can only do so when they hear the language spoken around them either at home or in the surrounding communities, the culture in which they live. As such, culture has a strong influence on language. Both of these opinions are even contrary to the flow but have one goal, that is, the language and culture are inseparable.

As explained above, the language has great benefits in understanding identity, to provide the character and culture of the people who use it. Culture cannot exist without language, and vice versa. Bassnett (1980), emphasized his point of view assuming that, "No language can exist unless it is rich in cultural context, and culture cannot exist without its centre of natural language structure." This statement is reinforced by Jiang (2000) which explains that language has been generally accepted as part of the culture, but language has a very important role in a culture. Some social scientists consider that without language, culture is unlikely to exist. Language reflects culture, and at the same time language is influenced and shaped by culture. In a broad sense, it is also a symbolic representation of a race, as it comprises historical and cultural backgrounds, as well as a racial approach to life and thinking. The possibility of Jiang meant that the peoples were equal to the community because in the context of the Chinese community there were various races that lived in their own group in the country.

Brown (1994), explains the following two things: "Language is part of a culture and culture is part of the language, both of which are subtle so that we cannot separate them without losing the interests of one another. In short, culture and language are inseparable ". Nida (1998) argues that "Language and culture are two symbolic systems. Everything we say in language has meaning, designative or sociative, denotative or connotative. Every form of language we use has meaning, bearing meaning that is not in the same sense as it is associated with a wider culture and culture than the language ". Diverse cultural communities can refer to different things while using the same language forms.

For example, when someone says about lunch, an Englishman refers to a hamburger or pizza, but the Chinese most likely will refer to steamed bread or rice. The symbols for both cultures are different, but the goal is also the same, the food for the lunch. Another example, the word dog in English, and the gou character in Chinese refer to the same type of animal. However, most English people regard dogs as associates and friends of human beings, good companions, kept as pets, so many knots of praise, like 'lucky dogs'. Most Chinese, on the other hand, relate gou with supervisors, defending

households from thieves, a noisy animal, to the abusive knot of gou tui zi language that hired thugs who might be considered a dog. In the Malay analogy, dogs are considered people who become sources of information or supporters to someone like "being a police dog". Cultural words in a language, when translated into other languages or otherwise, are rarely equivalent, and often cause different relationships or images. In conclusion, the language is a mirror to culture, in the sense that we can see the culture of a society through its language. However, not all cultures can be viewed through language as many are hidden behind the language due to the use of different language styles.

REFERENCES

1. Chaika, E. (1982). Accounting for linguistic data in schizophrenia research. *Behavioral and Brain Sciences*, 5(4), 594-595.
2. Bassnett, S., & Lefevere, A. (1998). *Constructing cultures: Essays on literary translation* (Vol. 11). Multilingual Matters.
3. Jiang, W. (2000). The relationship between culture and language. *ELT journal*, 54(4), 328-334.
4. Gladstone, J. R. (1969). Language and culture. *ELT Journal*, 23(2), 114-117.
5. Gladstone, J. R. (1969). Language and Culture in English teaching.
6. Nida, E. A. (2001). *Language and culture: Contexts in translating*. Shanghai Foreign Language Education Press.
7. Kara, R. (1992). Language learning and teaching. *Basic Premises*, Al Fateh University Publishing, Tripoli.
8. Brown, K. (1994). Approaches to valuing plant medicines: the economics of culture or the culture of economics?. *Biodiversity & Conservation*, 3(8), 734-750.
9. Nida, E. (1998). Language, culture, and translation.

ИЛМИЙ-ТЕХНИК ИНҚИЛОБНИНГ ИЖТИМОЙ-ФАЛСАФИЙ АҲАМИЯТИ

Файзулла Абдуллаевич Кушаков

ТДТрУ «Ижтимоий фанлар» кафедраси катта ўқитувчи
kushakovfayzullo@gmail.com

М. Н. Хасанов

Тошкент давлат транспорт университети «Ижтимоий фанлар» кафедраси
ассистенти

Қодиржон Қобулжон ўғли Худойназаров

Транспорт Университети 2 курс РҚ-3р груҳ талабаси
Kadirovich7755@gmail.com

АННОТАЦИЯ

Мақолада ижтимоий тараққиётнинг илмий-техник жиҳатлари таҳлил қилиниб, уни жамият ҳаётига таъсири даражаси ўрганилди. Инсон техниканинг яратувчиси сифатида саҳнага чиқар экан, ушбу тизимдаги элемент сифатида намоён бўлиши диалектикаси таҳлил қилинди. Техника тушунчасига нисбатан бўлган салбий ва ижобий ёндашувларнинг ўзаро таъсири ўрганилди.

Калит сўзлар: илмий-техник инқилоб, пессимистик руҳ, оптимистик руҳ, антитехнизм, технофобия, технофилия, сциентизм, антисциентизм, технократик тафаккур

ABSTRACT

The article analyzes the scientific and technical aspects of social development, studies the degree of its influence on the life of society. The dialectic of the appearance of a person as an element of this system, the appearance on the stage as a creator of technology is analyzed. The interaction of negative and positive approaches to the concept of technology has been studied.

Keywords: scientific and technological revolution, pessimistic attitude, optimistic attitude, antitechnophobia, technophobia, technophilia, scientism, antiscentism, technocratic thinking.

КИРИШ

Замонавий ижтимоий тараққиётдаги илмий-техник инқилоб, техника ва технологиянинг ўрни ва роли файласуфлар, олимлар ва сиёсатчилар томонидан бир хил талқин этилмайди: бу хоҳ оптимистик руҳда бўлсин ва нахоҳ пессимистик руҳда бўлсин. Бу баҳолар маълум фалсафий ва мафкуравий йўналиш ва қарашларга асосланади. Бу ерда, биринчи навбатда, иккита метафизик, қарама-қарши позицияларни ажратиб кўрсатишимиз мумкин - техника ва антитехника.

Техницизм ва антитехницизм технологик детерминизмга асосланади. Техник рационализмнинг илмий жиҳатдан “автоном” бўлиши, техника ва технологияни жамиятдаги барча соҳаларга бирдек таъсир ўтказишига олиб келади. Шунинг учун технологияни техник ва анти-техник фалсафасига бўлиб ўрганиш мақсадга мувофиқ бўлади.

АДАБИЁТЛАР ТАҲЛИЛИ ВА МЕТОДОЛОГИЯ

Техника - бу дунёқараш даражасидаги нуқтаи назари бўлиб, ижтимоий тараққиётда техника ва технологик жараёнларни уйғунлаштиради. Бу ҳолат инсоният ўз-ўзини ривожлантиришга етарли асос бўлиб, жамият тараққиётини автоматик равишда ўзгаришига катта таъсир кўрсатади. Бошқача қилиб айтганда техносентризм жамиятнинг ривожланишига тесқари таъсир жараёнларини эътиборсиз қолдириб, фақатгина техника ва технологияга ривожни тан олади. Ушбу фикрлар сциентизм ва технократия ғоялари унга яқин.

Антитехнизм - техника ва технологияга нисбатан танқидий салбий муносабатни ифодаловчи нуқтаи назар бўлиб, технологияни душман, бегона, бузғунчи ва салбий куч сифатида қабул қилади. Антитехнизм технофобия ғояларига яқин.

Технофобия - нотаниш технологиядан қўрқив бўлиб, уни инсон борлиғига ҳақиқий таҳдид сифатида қабул қилиш. Технофобия инсонпарварлик идеалларини, ахлоқий меъёр ва қадриятларни, инсон индивидуаллигини йўқотиш қўрқувини ифодалайди.

Технофилия-технофобияга тесқари. Технофилия - технологик пессимизм каби технофобиядан фарқли ўлароқ, илм-фанга асосланган ва муҳандислик ва технология ривожланишининг ижобий истиқболларини мутлақлаштирувчи техник оптимизм. Олимлар элитасининг менежерларни жамиятдаги раҳбарлик ролни эътироф этишдир.

Фаннинг бугуни ва келажигига баҳо сциентизм ва антисциентизм каби мафкуравий жиҳатларда ҳам берилади.

Сциентизм - фаннинг когнитив, ижтимоий ва амалий имкониятларини, унинг жамият ҳаётидаги ролини дунёқарашининг бўрттирилган баҳоси, унинг тарафдорлари томонидан қуйидаги фикрларни танқидсиз қабул қилишига асосланади:

- илмий билиш объектив ва шубҳасиз ҳақиқатни беради;
 - фақат илмий билим объектив билимни беради;
- илм ижтимоий тараққиётнинг воситаси ҳисобланади;
- жамиятда мавжуд бўлган барча амалий, ижтимоий-сиёсий, маънавий-мафкуравий муаммоларни фақат илм-фан асосида ҳал қилиш мумкин ва ҳал қилиниши керак.

Сциентизм ғоялари унинг тарафдорларини илмнинг чексиз имкониятларига ишонч кучайиши билан вужудга келди. "Илм-фан - ижтимоий тараққиётнинг асосидир" каби илмий формула шаклланди. Бироқ, илмнинг ривожланиши даврида илмий жараёнларни натижадаларидан жамиятда фойдаланиш илмни сциентистик тушуниш вақт синовидан ўтмаганлигини кўрсатди. "Илм" ҳодисаси ўз борлиғида ҳам бутун жамият ва унинг турли қуйи тизимлари (иқтисодиёт, сиёсат, маънавий ҳаёт) билан ўзаро муносабатда ҳам жуда мураккаб, қарама-қарши ва ноаниқ бўлиб чиқди. Маълум бўлишича, илм-фан ривожининг ўзи шубҳасиз тараққиёт манбаи эмас ва жамият томонидан иқтисодий, маънавий ва ҳуқуқий назоратни, соғлом фикрга асосланган демократик экспертиза ва инсониятнинг мослашувчан ресурсини ошириш императивини талаб қилади.

Антисциентизм - сциентизмга қарама-қарши бўлиб, илмнинг билиш имкониятлари ва уни жамият ҳаётидаги ролини баҳолашчи дунёқарашидир. У икки шаклда мавжуд: радикал ва мўътадил. Радикал шакл илм-фанни когнитив чекловларига, унинг натижаларини жамият ривожланишидаги муқаррар салбий оқибатларига кўрсатади. (ҳарбий қуролларни такомиллаштириш, шу жумладан, инсониятнинг мавжудлиги учун олдиндан айтиб бўлмайдиган оқибатларга олиб келадиган оммавий қирғин воситаларини яратишга қаратилган. Содир бўлган офатлар, техник ва технологик тараққиётнинг муқаррар оқибати сифатида табиатга экологик босимнинг ҳаддан ташқари кучайиши, уни сақлаш учун катта энергия харажатлари ва бошқалар).

Антисциентислар барча тоталитар режимлар ҳар доим "илм" номидан ҳаракат қилишини, дунёни ижтимоий қайта ташкил этиш дастурларини (коммунизм, миллатчилик, ирқчилик, моноглобализм) таклиф қилиш ва амалга оширишни шакланган ҳар хил, аммо моҳиятига кўра ғайриинсоний эканлигини таъкидлайдилар.

Антисентизм мафкуриси замонавий цивилизацияга қарама-қарши бўлган бир қатор ижтимоий норозилик ҳаракатларининг фалсафий асосларидан бири сифатида ишлатилади. Фаннинг когнитив ва амалий имкониятларининг илмий мутлақлашуви ва гипертрофиясига қарши бўлган мўътадил антисентизм шакли, шу билан бирга, илм-фаннинг кейинги когнитив ва ижтимоий тараққиётни таъминлашда, айниқса, замонавий инсониятнинг глобал муаммоларни ҳал қилишда зарур ва алмаштириб бўлмайдиган ролини таъкидлайди..

Сциентизм ва антисциентизм фаннинг одамлар ҳаётидаги ўрнига баҳо беришда, вазиятни ўзига хос тарзда соддалаштиришда, шахснинг фаол ижодий табиатини ижтимоий субъект сифатида камситишда, ижтимоий-маданий омилларнинг ролини эътибордан четда қолдириб, илмнинг амалий ривожини тан олади.

Шубҳасиз, агар сциентизм технологияга яқин бўлса, унда антисентизм анти-технологияга яқин (аммо бу уларнинг мутлақо бир хил эканлигини англамайди).

Технократик тафаккур – бу техника, машиналар, расмий мантиқий схемалар ва уларнинг ижтимоий ҳаётдаги ролини мутлақлаштирувчи метафизик, утилитар тафаккурнинг алоҳида туридир. Бунда шахс фақат восита, омил, технологик ва ижтимоий жараённинг иштирокчиси сифатида қаралади ва ижтимоий воқеликни техник жиҳатдан рационализация қилиш воситалари ва усулларига йўналтирилган объект сифатида намоён бўлади.

ХУЛОСА

Шундай қилиб, инсон техник жараёнларни бошқарувчиси бўлиб, бир вақтда унинг бир қисми сифатида намоён бўлади. Инсон техника ва технологик жараёнларга индивидуал баҳо бериб, ижтимоий фаолият турига қараб техник жараёнларда иштирок этади. Инсон техниканинг яратувчиси ва унинг таркибидаги бир элемент сифатида ҳам намоён бўлмоқди.

REFERENCES

1. Файзулла Абдуллаевич Кушаков (2022). ПЕРСПЕКТИВЫ РАЗВИТИЯ СОВРЕМЕННОЙ ФИЛОСОФИИ ТЕХНИКИ. Academic research in educational sciences, 3 (TSTU Conference 1), 428-432.
2. Раматов, Ж. С., Баратов, Р. Ў., Кушаков, Ф. А., Валиев, Л. А., & Хасанов, М. Н. (2022). ЖАМИЯТДА СИЁСИЙ ВА ҲУҚУҚИЙ МАДАНИЯТНИ ЮКСАЛТИРИШ МАСАЛАЛАРИ. PEDAGOGS jurnali, 19(1), 13-18.



3. Раматов, Ж.С., Баратов, Р.Ў., Султанов, С.Х., Кушаков, Файзулла Абдуллаевич., Валиев, Л.А., & Хасанов, М.Н. (2022). ҲОЗИРГИ ДАВРДА ИЖТИМОИЙ АДОЛАТ ҲАҚИДАГИ ИЛМИЙ-ФАЛСАФИЙ ҚАРАШЛАРНИНГ ЎЗИГА ХОС ТАЛҚИНИ. *Oriental renaissance: Innovative, educational, natural and social sciences*, 2 (9), 647-656.
4. Раматов, Ж.С., Баратов, Р.Ў., Кушаков, Файзулла Абдуллаевич, Валиев, Л.А., & Хасанов, М.Н. (2022). ТРАНСПОРТ ТИЗИМИ ТАРАҚҚИЁТ БОСҚИЧЛАРИ (ЎЗБЕКИСТОН ТЕМИР ЙЎЛ ТРАНСПОРТИ МИСОЛИДА). *Oriental renaissance: Innovative, educational, natural and social sciences*, 2 (9), 606-612.
5. КУШАКОВ, Ф. ИЛМ–ИЖТИМОИЙ ХОДИСА СИФАТИДА. <https://science.puu.uz>.
6. Ramatov, J.S., & Khasanov, M.N. (2022). HISTORY OF RAILWAY CONSTRUCTION IN UZBEKISTAN: YESTERDAY AND TODAY. *Oriental renaissance: Innovative, educational, natural and social sciences*, 2 (6), 925-930.
7. Ж. С. Раматов, & М. Н. Хасанов (2022). АБУ НАСР ФОРОБИЙНИНГ ЖАҲОН ИЛМ-ФАН ТАРАҚҚИЁТИГА ҚЎШГАН ҲИССАСИ ВА УНИНГ БУГУНГИ КУНДАГИ АҲАМИЯТИ. *Academic research in educational sciences*, 3 (TSTU Conference 1), 648-653.
8. Журабоев, Носир Юсупович, & Хасанов, Миршод Нўъмонович (2022). ЯНГИ ЎЗБЕКИСТОНДА ИЖТИМОИЙ-ИҚТИСОДИЙ СОҲА РИВОЖИ: ИСЛОҲОТ ВА ИСТИҚБОЛ. *Oriental renaissance: Innovative, educational, natural and social sciences*, 2 (6), 1274-1283.
9. У.К.Эрнийёзов, М.Н. Хасанов, & Х.С.Машарипов. (2022). АБУ НАСР ФОРОБИЙНИНГ ИЖТИМОИЙ-АХЛОҚИЙ ТАЪЛИМОТИ ВА УНИНГ АНТРОПОЛОГИК ХУСУСИЯТЛАРИ. *JOURNAL OF NEW CENTURY INNOVATIONS*, 4(3), 130–136.
10. Ж. С. Раматов, М. Хасанов, & Л. А. Валиев (2022). ИНСОН ДУНЁҚАРАШИНИНГНИНГ ДИНИЙ ВА ДУНЁВИЙ ТАЛҚИНИ. *Central Asian Academic Journal of Scientific Research*, 2 (7), 78-82.
11. J. S. Ramatov, M. Hasanov AL-FAROBİY SIYOSIY DAVRDAGI SIYOSIY VA IJTIMOİY-MADANIY ANVOL // *Pedagogik fanlarda akademik tadqiqotlar*. 2022 yil. 6-son. URL: <https://cyberleninka.ru/article/n/al-farobiy-davridagi-siyosiy-va-izhtimoiy-madaniy-vaziyat> (kirish sanasi: 17.10.2022).
12. Ж. С. Раматов, & М. Хасанов (2022). МИЛЛИЙ ҚАДРИЯТЛАР – ЖАМИЯТИМИЗ БАРҚАРОРЛИГИ ВА ЁШ АВЛОД ТАРБИЯСИНИНГ МУҲИМ ОМИЛИ. *Academic research in educational sciences*, 3 (6), 973-979.

13. З. Н. Бобошев, М.Н.Хасанов, & Э.А.Нуруллаев. (2022). АБУ НАСР ФОРОБИЙНИНГ ПЕДАГОГИКА ФАНИНИНГ АСОСЧИСИ СИФАТИДА. JOURNAL OF NEW CENTURY INNOVATIONS, 4(3), 108–115. Retrieved from
- 14.Файзулла Абдуллаевич Кушаков (2022). ПЕРСПЕКТИВЫ РАЗВИТИЯ СОВРЕМЕННОЙ ФИЛОСОФИИ ТЕХНИКИ. Academic research in educational sciences, 3 (TSTU Conference 1), 428-432.
- 15.Раматов, Ж. С., Баратов, Р. Ў., Кушаков, Ф. А., Валиев, Л. А., & Хасанов, М. Н. (2022). ЖАМИЯТДА СИЁСИЙ ВА ҲУҚУҚИЙ МАДАНИЯТНИ ЮКСАЛТИРИШ МАСАЛАЛАРИ. PEDAGOGS jurnali, 19(1), 13-18.
- 16.Раматов, Ж.С., Баратов, Р.Ў., Султанов, С.Х., Кушаков, Файзулла Абдуллаевич., Валиев, Л.А., & Хасанов, М.Н. (2022). ҲОЗИРГИ ДАВРДА ИЖТИМОИЙ АДОЛАТ ҲАҚИДАГИ ИЛМИЙ-ФАЛСАФИЙ ҚАРАШЛАРНИНГ ЎЗИГА ХОС ТАЛҚИНИ. Oriental renaissance: Innovative, educational, natural and social sciences, 2 (9), 647-656.
- 17.Раматов, Ж.С., Баратов, Р.Ў., Кушаков, Файзулла Абдуллаевич, Валиев, Л.А., & Хасанов, М.Н. (2022). ТРАНСПОРТ ТИЗИМИ ТАРАҚҚИЁТ БОСҚИЧЛАРИ (ЎЗБЕКИСТОН ТЕМИР ЙЎЛ ТРАНСПОРТИ МИСОЛИДА). Oriental renaissance: Innovative, educational, natural and social sciences, 2 (9), 606-612.



ЖАМИЯТНИНГ ИЖТИМОЙ-ҲУҚУҚИЙ ЖИҲАТЛАРИНИНГ ЎЗARO АЛОҚАДОРЛИГИ

Муҳаббат Мамаджановна Курбанова

Тошкент давлат транспорт университети Чет тиллари кафедраси ўқитувчиси

Жаҳонгир Рахимович Идибеков

Миржалол Собирович Содиков

Азизжон Машраб ўғли Ўроқов

Ташкент давлат транспорт университети талабалари

АННОТАЦИЯ

Ижтимоий адолат бу жамиятдаги вазифаларни кишилар ўртасида тенг тақсимлаш асосида уларнинг ижтимоий мавқеини тартибга солиш ва меҳнат ва интеллектуал ресурсларни тақсимлашда адолат тамойилига амал қилишдир. Ушбу концепция жамият ҳаётидаги энг қадрли бўлган ижтимоий ҳамкорликни ижобий баҳолаш ва ижтимоий ахлоқни барқарор ривожлантириш жараёнини ўз ичига қамраб олади.

Таянч сўзлар: Инсон маънавий-ахлоқий камолоти, Ғоявий тарбия масаласи, Ислом дини, давлат ва жамият, оммавий маданият, халқимизнинг юксак маънавияти, адолатпарварлик, маърифатпарварлик.

КИРИШ

Ижтимоий адолат бу жамиятдаги вазифаларни кишилар ўртасида тенг тақсимлаш асосида уларнинг ижтимоий мавқеини тартибга солиш ва меҳнат ва интеллектуал ресурсларни тақсимлашда адолат тамойилига амал қилишдир. Ушбу концепция жамият ҳаётидаги энг қадрли бўлган ижтимоий ҳамкорликни ижобий баҳолаш ва ижтимоий ахлоқни барқарор ривожлантириш жараёнини ўз ичига қамраб олади. Шунга кўра, ижтимоий адолат сиёсий ёки бошқа соҳаларда белгиланган маънавий-ахлоқий ва ҳуқуқий қийматни меъёрий жиҳатдан тартибга солишга катта ёрдам беради. Ушбу одил судлов нуктаи назари жуда муҳимдир, чунки фақат адолат устувор бўлган ижтимоий тизимда ижтимоий ҳамкорлик, сиёсий ҳаётни барқарорлиги, қонун устуворлиги қарор топади. Ижтимоий адолатнинг ижтимоий-иқтисодий ва сиёсий-ҳуқуқий жиҳатдан ўрганиш бўйича олиб борилган тадқиқотлар асосан икки қисмга бўлинади: бири одил судловнинг норматив назарияси (ижтимоий адолатнинг умумбашарий меъёрларини ўрганиш),

иккинчиси эмпирик ижтимоий адолат тадқиқотлари (ижтимоий тақсимотнинг адолатнинг ижтимоий тартибига мос келишини баҳолаш).

АДАБИЁТЛАР ТАҲЛИЛИ ВА МЕТОДОЛОГИЯ

Ҳуқуқшунос М.В.Пресняковнинг фикрига кўра, “Ҳоҳ адолатли ёки аксинча, адолатсиз бўлган ҳар қандай ижтимоий ҳодисага маънавий ахлоқий баҳо бериш уни муайян жамиятда муайян тарихий даврдаги қонуний бўлган кадриятлар тизимига таққослаш йўли билан амалга оширилади. Хусусий адолат (тамойил) бирмунча расмийлаштирилган, воситали хусусиятга эга ва муайян тарқатувчи дастурларни (тенглаштирувчи адолат ва тақсимловчи адолат) амалга ошириш йўли билан таъминланади. Мазкур ҳолатда гап жамиятнинг кадриятли тизимчаси тўғрисида эмас, балки сиёсий ва ҳуқуқий тизимчаси тўғрисида бормоқда. Уларнинг бошқарувчи функциялари ҳам турли тумандир: умумий адолат кадриятларнинг қабул қилинган тизимига таққослаш асосида ижтимоий тартиботнинг қонунийлигини таъминлайди. Хусусий адолат ижтимоий муносабатларни бошқаришнинг сиёсий ҳуқуқий тамойилларининг муайян мажмуидан иборатдир”. Бундай ёндошув кўп жиҳатдан неолиберал Хаейк Фридрих Август фоннинг қарашларига яқин бўлиб, у “Ҳуқуқ, қонунчилик ва эркинлик” (1976) китобида “қатъий қилиб айтганда фақат кишиларнинг хатти ҳаракатинигина адолатли ёки адолатсиз деб аташ мумкин”. Шу аснода муаммо сифатидаги ижтимоий адолат рамзий муваққат хусусиятига эмас, балки доимий ўзгармас хусусиятга эга эканлигини тушуниш муҳимдир. Адолат тўғрисидаги тасаввурлар унинг фойдалилиги тўғрисидаги лаҳзалик оқилона мазмунга асосланган бўлсада, унда доимо олий адолат идеаллари (кадриятлари) мавжуддир. Шу аснода, у ёки бу моделни танлаш турли омиллар ва шароитлар билан белгиланиши мумкин. Афтидан ўзига хос муносабатлар тизими сифатидаги ижтимоий адолатни йўлга солиш механизмидаги кадриятли функционал мезондаги тасаввур адолатнинг “ижтимоий адолат” универсал тушунчасида ўз ифодасини жамланган кўринишда топадиган адолатнинг муҳим аломатларини белгилаш учун муҳим фалсафий-услубий аҳамият касб этса керак. Масалан, социолог И.Б.Кузнецова ижтимоий адолат тушунчаси бир томондан, алмашувчи тақсимловчи турга эга бўлган ижтимоий муносабатларни, бошқа томондан эса, ижтимоий тажриба асосида ишлаб чиқилган мафкуравий кадриятларни акс эттиради деб фараз қилади. Шу билан биргаликда ижтимоий адолатни барибир инъом этиш муносабатларига киритиш заруратини таъкидлашимиз жоиз. Бу муносабатларда кишилар хатти ҳаракатларини баҳолаш

мезони сифатидаги жамият ёки индивид томонидан рухсат этилган муносабатлар ҳам акс этади. Фақат мазкур ҳолатда ижтимоий муносабатлар мажмуи тўғрисида эмас, балки тақсимлаш, инъом этиш ёки алмашув муносабатлари тизими тўғрисида сўз юритиш мумкин.

И.Б.Кузнецова адолатни ижтимоий ҳаёт соҳаларида намоён бўлиш хусусиятларидан келиб чиққан ҳолда чегаралайди. Шу аснода бу муаммо ижтимоий адолатни жамиятни барча соҳаларида ўзаро фарқлаши масаласи очиб қолади. Чунки жамиятда ижтимоий адолатнинг турлича кўрсатмаларини (қоидаларини) тақозо этувчи турли кўринишдаги муносабатлар мавжуд бўлиши мумкин. Шу боис, М.В.Преснякованинг бундай вазиятда ижтимоий муносабатларнинг бир турли гуруҳларини ҳисобга олишга асосланган адолатни фарқлаш янада муносиброқ бўлиши борасидаги фикри асосли бўлиб кўринмоқда. Устига устак, бундай ёндошув гарчи мавҳум кўринишда бўлсада, Б.Н.Кашников кўрсатиб ўтганидек, Аристотелда ҳам мавжуд бўлган. Гап бу ерда бир томондан тенглаштирувчи ва тақсимловчи адолатни чеклаш, бошқа томондан эса, инъом этиш, алмашиш ва тақсимлаш соҳасидаги уларнинг турли кўринишларини чеклашда яққол намоён бўлади. Шундай қилиб, инъом этиш, алмашув ва тақсимлаш соҳасидаги муносабатлар тизими сифатидаги ижтимоий адолат ушбу оламда турли жиҳатларда мавжуддир, буларни фақат ижтимоий ҳаёт соҳалари сифатида эмас, балки ижтимоий муносабатларнинг у ёки бу бир турли гуруҳлари (тизимлари) сифатида хусусиятлаш мумкин. Ушбу универсал маънодаги ижтимоий адолатни тақсимлаш, инъом этиш ёки алмашувнинг ижтимоий муносабатлари бир турли гуруҳлари тизими сифатида тасаввур қилишга йўл қўйилади.

МУҲОКАМА ВА НАТИЖАЛАР

Адолатнинг олий таркибий қадриятларига мос келувчи барча асосий аломатларни ўз ичига олган ижтимоий ҳаётнинг асосий ижтимоий қадриятли бошқарувчиси – тақсимлаш, инъом этиш ёки алмашув ижтимоий муносабатларининг бир турли гуруҳлари тизими сифатидаги ижтимоий адолат тўғрисидаги якуний хулосалар тўғрилигини эътироф этиш адолатнинг мазмундор-талқинли асосида ҳам ифодаланадиган функционал ибтидосини кўриб чиқиш учун зарурий шартдир. “Адолат ғоясининг ўта чуқур асоси бу бир бирига нисбатан иерархик тартибда жойлашган қадриятлар-уларнинг доимий шаъни, такомиллашувининг ўсиб боровчи ва камайиб боровчи даражалари тўғрисидаги фикрдир. Ушбу

даражаларнинг тўғри нисбати адолатли муносабатнинг айнан ўзидир деб таъкидлайди Н.Н.Алексеев”.

Ижтимоий адолат жамиятда ҳукмрон бўлган эркинлик ва тенгликнинг энг кенг тарқалган ижтимоий идеаллардан бирidir. Ушбу ғоянинг мазмуни инсон тамаддуни тарихида ўзгариб борган. Эҳтимол ижтимоий онг тарихида адолат ғоясининг вужудга келиши ҳаётнинг ибтидоий тузилишидаги белгиланган тартибда риоя қилишнинг рад этилмаслиги ва заруратини эътироф этиш билан боғлиқ бўлса керак. Инсонларнинг неъматлар билан таъминланишини ўз ичига олувчи адолатнинг бирмунча мураккаб тушунчаси ижтимоий ҳаёт мураккаблашувига қараб, яъни айрим инсонларнинг ўз уруғларидан ажралиб чиқиши даврида вужудга келади. Дастлаб бу тушунча асосан ҳаёт воситалари ва ҳуқуқдан фойдаланишда барча кишиларнинг тенглигини англатган. Хусусий мулк ва ижтимоий нотенглик пайдо бўлиши билан адолат тенгликка, кишиларнинг шаънига мос равишдаги ҳолатдаги фарқларни киритган ҳолда тенгликдан фарқлана бошлади.

Ижтимоий адолат ижтимоий фалсафий тафаккурнинг, ахлоқий, ҳуқуқий ва сиёсий онгнинг ўта муҳим категорияси бўлиб, муносабатларнинг қандайдир умумлашган маънавий баҳосидан иборатдир. Бошқача сўзлар билан айтганда, З.А.Барбешкина кўрсатиб ўтганидек, адолат категориясини турли ижтимоий ҳодисалар ва ҳолатларни баҳолашга, жамиятга шахснинг муносабатини баҳолашга, шунингдек шахслараро муносабатлар соҳасига қўллаш мумкин. Ушбу олиманинг фикрига кўра, маънавий тушунча сифатидаги адолат ахлоқий баҳолаш мезони ролида, ҳиссиёт ролида, хатти ҳаракат мезони, турткиси ролида ва ниҳоят маънавий идеал ролида юзага чиқиши мумкин.

Фалсафий луғат нашрларидан бирида ижтимоий адолат тушунчаси унинг институционал мезонини кўрсатиш учун қўлланилиши кўрсатиб ўтилган. Ижтимоий адолатнинг идеали алоҳида-алоҳида ҳаракатларда эмас, балки ўз тузилмаси билан ижтимоий сиёсий ҳуқуқлар ва моддий неъматларнинг адолатли тақсимланишини доимий таъминлайдиган ижтимоий манфаатлар тизими бўлиши лозим. Ушбу тушунча таърифига ёндошувларнинг турли туманлиги кўпинча: 1) тенглик; 2) кўрсатилган хизматларга мутаносиблик ёхуд 3) нимагадир эга бўлишга ажралмас ҳуқуқлар кафолати сифатида тушунилиши мумкин бўлган адолат умумий концепциясининг устуворлиги билан белгиланади.

Социологияда ижтимоий адолат дейилганда, “шахслар хизматига яраша эришишлари лозимлигини кўрсатадиган умумий тамойил” тушунилади. Айни шу маънода, ижтимоий

адолатнинг ижтимоий психолог Ж.Мейерсом томонидан шакллантирилган таърифни келтириш ҳам ўринлидир. “Ижтимоий психология” асарига киритилган глоссарийда у “Адолат (equity)” – бу ўзаро муносабатларнинг ҳар бир иштирокчисининг “даромади” унинг “улушига” мутаносиб бўладиган ҳолатдир деган таъриф берилган. Ж.Мейерсом шунингдек, “Адолат” тушунчаси мазмунида Ғарб ва Шарқ тамаддунларида ҳали буюк географик кашфиётлар ва улар билан боғлиқ мустамлакачиликларга қадар “ижтимоий” тушунчаси тавсифига буткул фарқли маънолар шаклланганлигини кўрсатиб ўтади. Қадимий Юнонистон ва қадимги Римда хатти ҳаракатнинг индивидуалистик қараши шаклланган бўлиб, у шахсий манфаатларнинг муайян ижтимоий гуруҳ манфаатларидан устуворлигини ҳамда бунинг оқибати сифатида ўзини гуруҳга мансублик асосида эмас, балки шахсий тақсимлаш асосида ўзини намоён этишни келтириб чиқарган. Анъанавий шарқона тамаддунлар шахсий қадриятлар устидан устуворликка эга бўлган жамоавий қадриятларни афзалроқ кўради. Шу аснода шарқона инсон ўзини энг аввало муайян жамоага мансуб деб ҳисоблайди.

Сиёсий ҳуқуқий жиҳатдан масалан, либерализм учун адолатни тенг ҳуқуқлик ёки қонун (ҳуқуқ) олдида барчанинг тенглиги сифатида тушуниш ўта муҳимдир. Қонун бу ҳуқуқ устуворлиги ва демак олий мақсадга мувофиқлик ҳамда адолатдир. Мазкур ҳолатда барча инсонлар бир хил ҳуқуқ ва бурчларга (расмий тенгликка) эга. Бу ерда амалдаги нотенглик жиддий бўлмаган ҳолатдир. Адолатнинг бундай талқинига ўта муросасиз мухолифлар социалистик ва коммунистик мафкура тарафдорлари бўлиб, бу мафкурани қисқача тарзда - расмий тенглик, амалда нотенг кишиларни амалдаги нотенглигини келтириб чиқаради бу адолатсизликдир тарзида ифодалаш мумкин. Ушбу ёндошувлар таҳлили буларнинг ҳар бири кўп сонли тарафдорларга эга эканлигига қарамасдан буларнинг номукамаллигидан далолат бермоқда. Буларнинг ҳар бири мазкур ҳодисани чуқур ва ҳар томонлама тушунишга яқин. Аммо улар баён қилинган сиёсий ҳуқуқий кўрсатмаларни амалга ошириш имконсизлиги боис ушбу мақсадга эриша олмайдилар.

Юқоридагиларнинг барчаси адолатни “адолатсизлик”, “озодлик”, “эрксизлик”, “тенглик”, “нотенглик”, “тақсимлаш”, “инъом этиш” ва “алмашув” категориялари орқали талқин қиладилар. Масалан Б.Н.Калашников ижтимоий адолатни кўриб чиққан ҳолда унга “тақсимлашнинг холис муносабатларида тегишли тенглик ёки нотенгликни меъёрий асосланиши” сифатида таъриф беради. М.В.Пресняков

мамлакатдаги адолат тамойилининг конституцион концепциясини кўздан кечирган ҳолда: “Адолат конституцион аксиология нуқтаи назардан ўта кўламли. Бир маънога эга бўлмаган, кўпинча эса зиддиятли категориядир. Ҳуқуқий қадрият сифатидаги адолат амалда ҳеч қачон “ўзининг ичида” ўз мазмуни нуқтаи назаридан таҳлил қилинмайди. “Адолат” тушунчаси доимо бошқа қадриятлар: тенглик, эркинлик, ҳуқуқий давлат, инсонпарварлик ва ҳ.клар билан таққослашда “боғлиқликда” кўриб чиқилади.... Шу аснода, адолат тенглик ва эркинлик мезони сифатида кўриб чиқилади” деб фараз қилади.

“Ижтимоий адолат – бу жамиятни шахслараро, синфлараро, миллатлараро ва бошқа ижтимоий муносабатлар (яъни уларда инсоннинг миллий, ирқий, диний, синфий ва бошқа мансублигидан қатъий назар унинг ҳаёти ва шаънига ҳурмат қанчалик намоён бўлиши) нуқтаи назаридан, ҳар бир инсонга агар истаса қонун билан бошқариладиган рақобат шароитларида неъматларнинг ўзи энг кўп хоҳлаган миқдорини таъминлашга қодир бўлиши учун зарурий энг кичик имконият ва шартларни яратиш нуқтаи назаридан жамиятни хусусиятловчи ижтимоий фалсафий категориядир, ва ниҳоят ижтимоий адолат тушунчаси жамиятни шахснинг ўз ўзини намоён этиш эркинлиги, шахсий ва ижтимоий хавфсизлик кафолатлари нуқтаи назаридан хусусиятлайди”. Тушунчага бундай мураккаб тузилмани таъриф бериш адолат тўғрисидаги ғарбча либерал йўналтирилган таълимотларнинг айрим ғояларини бирлаштиришга муваффақиятли интилишдан иборатдир. Бу маънода маънавий қадриятларнинг ғарбий европача тизими кўламидаги фақат ғарбча тамаддуннинг ҳамда роман-герман ҳуқуқий тизими доираларидаги глобаллашув тўғрисида сўз юритиш эҳтимол ўринли бўлса керак. Муаллиф ҳуқуқ ва қонунни таққослашига қарамасдан у адолатнинг норасмий механизмлари мавжудлигини ҳисобга олмайди. Бу фикрни рад этиб бўлмайди.

Ижтимоий адолат – бу инсонлар эринлиги ва тенглиги мувозанатининг тарихан аниқ маданий-тамаддуни шакли устуворлигининг меъёрий ғояси бўлиб, у шартнома аънасида жипслик ва ўз ўзини бошқариш тамойиллари асосида ижтимоий давлат ва фуқаролик жамияти ўртасидаги шартномали муносабатларни институционаллаштиради. Кўриниб турганидек, ижтимоий адолат маънолари ва ғоялари айнан дунёқараш доираларида шаклланади. Эҳтимол, шу боис, социолог В.Н.Аргунованинг “Сиёсий мафқураларда “ижтимоий адолат” тушунчаси фаол қўлланилиши боис у “драматик тақдирга эга эканлиги” борасидаги фикрга қўшилиш зарурдир.

ХУЛОСА

Ижтимоий адолатнинг шакли ва мазмуни бошқарувда, жамиятнинг бир ҳолатдан бошқасига сифат жиҳатдан ўтишида иштирок этадиган у ёки бу кадриятларнинг меъерий аҳамиятига боғлиқдир. Кўплаб тадқиқотчилар ижтимоий адолатнинг замонавий кўринишлари маданий кўпқиёфалилик шароитларида амалга оширилиши ҳамда маданий-тамаддун муаммоларини ҳал қилишдан келиб чиқиши борасида асосли мулоҳаза юритмоқдалар.

Адолатнинг замонавий ижтимоий табиатини шакллантиришдаги этномаданий таркибий қисмнинг устувор ролини маданий эътироф этиш ҳамда концептуаллаштириш муаммоси – бу ижтимоий бошқарувнинг фундаментал масаласидир. Турли маданий анъаналар вакилларининг биргаликдаги ҳаётидаги замонавий ижтимоий тажрибалар ҳамда ғарбий европача гуманитар тафаккурда ушбу масалани ижтимоий фалсафий тафаккурдан ўтказишга дастлабки интилишлар юқоридаги хулосани тасдиқламоқда. Масалан, файласуф А.В.Прокофьев ахлоқий назария, ижтимоий этика, маънавий масъулият ва ижтимоий адолат масалаларини ўрганган ҳолда “маданиятлараро адолатнинг” россияча талқинини беришга анча муваффақиятли уриниб кўрган. У маънавий йўлга солиш масалаларини муҳокама қилиш қоидалари маданий-тарихий релятивизм ва универсализм ўртасида мувозанатни ўрнатиш асосидагина вужудга келиши мумкин деб ёзади. Мазкур ҳолатда маданиятлараро адолат ёндошуви энг муносиб пойдевор бўлиб унинг моҳияти “турли маданиятлар тарихий ҳолатларнинг кўплиги боис асосий ахлоқий кадриятлар (ёки неъматларнинг) аввал бошданок номукамал бўлган мажмуини вужудга келтиради. Бундай мулоҳаза бошқа институтлар ва тажрибаларга бардошли бўлишни асослаб беради, бошқа маданиятларга ижтимоий ҳодисаларни баҳолашда ўз мезонларини тўғридан тўғри ва ўйламасдан тикиштиришга имкон бермайди. Аммо айнан шу нарса маданий тарихий релятивизмни чеклаб қўяди”.

REFERENCES

1. Sutrina, John Joseph, "Literary criticism contained in the works of Mark Twain" (1951). Graduate Student Theses, Dissertations, & Professional Papers. 2854. <https://scholarworks.umt.edu/etd/2854>. - 21p.
2. Қуйирокда улардан бири, Томнинг Сахро Кабирга ҳаво шаҳридаги саёҳати ҳақида фикр юритилади.
3. Старцев А. Марк Твен и Америка./Твен, Марк. Собрание сочинений в восьми томах. Том 1. – Моксва: Правда, 1980. – 3-4 с.(401).



4. Марк Твен. Том Соьернинг янги саргузаштлари. - Тошкент: Ёш гвардия, 1980. www.ziyouz.com.kutubxonasi.
5. Kurbanova, M. M., & Ataeva, G. B. (2020). Problems facing efl teachers in mixed ability classes and strategies used to overcome them. *ISJ Theoretical & Applied Science*, 01 (81), 721-725.
6. Курбанова, М. М. (2021, December). ГЕКЛЬБЕРРИ ОБРАЗИ ВА БАДИИЙ МАКОН МАСАЛАСИ. In *International journal of conference series on education and social sciences (Online) (Vol. 1, No. 2)*.
7. Раматов, Ж.С., Баратов, Р.Ў., Султанов, С.Х., Муратова, Д.А., Хасанов, М.Н., & Эрнийёзов, У.К. (2022). ЁШЛАР ЗАМОНАВИЙ МАДАНИЙ ҚИЁФАСИ ВА УМУМИНСОНИЙ ҚАДРИЯТЛАР ТУШУНЧАСИНИНГ МАЗМУН-МОҲИЯТИ. *Oriental renaissance: Innovative, educational, natural and social sciences*, 2 (10), 376-386.
8. Раматов, Ж.С., Баратов, Р.Ў., Султанов, С.Х., Кушаков, Файзулла Абдуллаевич., Валиев, Л.А., & Хасанов, М.Н. (2022). ҲОЗИРГИ ДАВРДА ИЖТИМОИЙ АДОЛАТ ҲАҚИДАГИ ИЛМИЙ-ФАЛСАФИЙ ҚАРАШЛАРНИНГ ЎЗИГА ХОС ТАЛҚИНИ. *Oriental renaissance: Innovative, educational, natural and social sciences*, 2 (9), 647-656.
9. Исмоил Саифназаров, & Сирожбек Ҳабибуллаевич Султанов (2022). ИЖТИМОИЙ АДОЛАТНИ МУСТАҲКАМЛАШДА ИЖТИМОИЙ ТАДБИРКОРЛИКНИ УСТУВОР ЖИҲАТЛАРИ. *Academic research in educational sciences*, 3 (TSTU Conference 1), 71-76.
11. Султанов, С. Х. (2013). МЕРЫ ПРОТИВОДЕЙСТВИЯ ПРОТИВ КОРРУПЦИИ В УСЛОВИЯХ ГЛОБАЛИЗАЦИИ. *SCIENCE AND WORLD*, 67.

ИНГЛИЗ ТИЛИНИ ЎҚИТИШДА ИННОВАЦИОН ТЕХНОЛОГИЯЛАР

Мухаббат Мамаджановна Курбанова

Тошкент давлат транспорт университети ўқитувчиси

Расул Мамадсолиев

Ойбек Ҳусанов

Шохрух Шомуродов

Ташкент давлат транспорт университети талабалари

АННОТАЦИЯ

Ушбу мақолада инглиз тилини самарали ўргатишнинг бир неча усуллари ҳамда тил ва уни ўрганишда фойдаланиладиган замонавий таълим технологияларидан ҳам бир нечтаси ёритиб берилган.

Калит сўзлар: Тил, инглиз тили, тилни мустақил ўрганиш, таълим технологиялари, лойиҳа, қизиқиш, фаоллик, интерактив методлар.

КИРИШ

Бугунги кунда асосий эътибор ўқувчи, унинг шахсияти ва ўзига хос ички дунёсига қаратилган. Шунинг учун замонавий ўқитувчининг асосий мақсади ташкил этиш усуллари ва шакллари танлашдир ўқув фаолияти шахсий ривожланишнинг белгиланган мақсадига оптимал даражада мос келадиган талабалар. Сўнгги йилларда мактабларда янги ахборот технологияларидан фойдаланиш масаласи тобора кўпроқ кўтарилмоқда. Бу нафақат янги техник воситалар, балки ўқитишнинг янги шакллари ва усуллари, ўқув жараёнига янгича ёндошишдир. Чет тилларни ўқитишнинг асосий мақсади мактаб ўқувчиларининг коммуникатив маданиятини шакллантириш ва ривожлантириш, чет тилини амалий ўзлаштиришга ўргатишдир. Тадқиқот жараёнида инглиз тилини ўргатиш ва ўрганишнинг машҳур усулларидан, интернет манбаларидан фойдаланилди. Мақолани ёзиш давомида назарий-дедуктив хулоса чиқариш, анализ ва синтез, мантиқийлик тамойиллардан фойдаланилди.

АДАБИЁТЛАР ТАҲЛИЛИ ВА МЕТОДОЛОГИЯ

Ўқитувчининг вазифаси ҳар бир талаба учун тилни амалий ўзлаштириш учун шароит яратиш, ҳар бир ўқувчига ўз фаоллигини, ижодкорлигини намоиш этишига имкон



берадиган шундай ўқитиш усуллари танлашдир. Ўқитувчининг вазифаси чет тилларини ўқитиш жараёнида талабанинг билиш фаолиятини фаоллаштиришдир. Ҳамкорликда ўрганиш, лойиҳа методикаси, янги ахборот технологияларидан фойдаланиш, Интернет-ресурслар каби замонавий педагогик технологиялар ўқув жараёнида шахсга ённалтирилган ёндашувни амалга оширишга ёрдам беради, болаларнинг қобилиятлари, уларнинг ўрганиш даражасини ҳисобга олган ҳолда ўқитишнинг индивидуализацияси ва фарқланишини таъминлайди. Чет тили дарсларида компьютерни ўқитиш дастурлари билан ишлаш шаклларига қуйидагилар киради: сўз бойлигини ўрганиш; талаффуз қилишни машқ қилиш; диалогик ва монологик нутқни ўргатиш; ёзишни ўргатиш; грамматик ҳодисаларни ишлаб чиқиш.

Интернет-ресурслардан фойдаланиш имкониятлари жуда катта. Глобал Интернет дунёнинг исталган нуқтасида жойлашган талабалар ва ўқитувчилар учун зарур бўлган ҳар қандай маълумотни олиш учун шароит яратади: минтақавий географик материаллар, ёшлар ҳаётидаги янгиликлар, газета ва журналлардан мақолалар ва бошқалар.

Дарсларда инглиз тилида Интернет ёрдамида бир қатор дидактик муаммоларни ҳал қилиш мумкин: глобал тармоқ материалларидан фойдаланиб ўқиш кўникма ва малакаларини шакллантириш; мактаб ўқувчиларининг ёзиш қобилиятини ошириш; талабаларнинг сўз бойлигини тўлдириш; талабаларнинг инглиз тилини ўрганиш мотивациясини шакллантириш. Бундан ташқари, бу иш мактаб ўқувчиларининг уфқини кенгайтириш, инглиз тилида сўзлашадиган мамлакатларда тенгдошлари билан ишбилармонлик муносабатлари ва алоқаларини ўрнатиш ва қўллаб-қувватлаш учун Интернет-технологиялар имкониятларини ўрганишга қаратилган. Талабалар Интернетда ўтказиладиган тестлар, викториналар, танловлар, олимпиадаларда иштирок этишлари, бошқа мамлакатлардаги тенгдошлари билан ёзишмалар, суҳбатлар, видеоконференциялар ва ҳ.к.ларда қатнашишлари мумкин.

Талабалар ҳозирда лойиҳада ишлаётган муаммо ҳақида маълумот олишлари мумкин. Оммавий компьютерлаштиришнинг мазмунли асослари замонавий компьютер ақлий меҳнат шароитларини, умуман, унинг ҳар қандай кўринишини оптималлаштиришнинг самарали воситаси эканлиги билан боғлиқ. Компьютернинг бир ўзига хос хусусияти бор, уни бошқаларга ўргатиш учун восита сифатида ва билимларни эгаллашда ёрдамчи сифатида ишлатишда аниқланади, бу унинг жонсизлиги. Машина фойдаланувчи билан "дўстона" алоқада бўлиши мумкин ва баъзи пайтларда уни "қўллаб-қувватлайди", аммо у ҳеч қачон ғазабланиш

аломатларини кўрсатмайди ва сизни зериккан деб ҳис қилишингизга имкон бермайди. Шу маънода, компьютерлардан фойдаланиш, эҳтимол ўқитишнинг айрим жиҳатларини индивидуализация қилишда энг фойдалидир. Мактабда чет тилини ўрганишнинг асосий мақсади коммуникатив компетенцияни шакллантиришдир, бошқа барча мақсадлар (тарбиялаш, ўқитиш, ривожлантириш) ушбу асосий мақсадни амалга ошириш жараёнида амалга оширилади. Коммуникатив ёндашув мулоқотни ўргатиш ва Интернет фаолиятининг асоси бўлган маданиятлараро таъсир ўтказиш қобилиятини шакллантиришни ўз ичига олади. Алоқа ташқарисида Интернетнинг маъноси ёъқ - бу халқаро кўп миллатли, маданиятлараро жамиятдир, унинг ҳаёти дунёдаги миллионлаб одамларнинг электрон алоқасига асосланган бўлиб, бир вақтнинг ўзида гаплашмоқда - бу содир бўлган иштирокчилар сони ва ҳажми бўйича энг катта суҳбат. Унга дарсда қатнашиш хорижий тил, биз ҳақиқий алоқа моделини яратамиз.

Ҳозирги вақтда алоқа, интерактивлик, мулоқотнинг ҳақиқийлиги, маданий шароитда тилни ўрганиш, таълимнинг автономлиги ва инсонпарварлиги масалаларига устувор аҳамият берилмоқда. Ушбу тамойиллар маданиятлараро компетенцияни коммуникатив қобилиятнинг таркибий қисми сифатида ривожлантиришга имкон беради. Чет тилларни ўқитишнинг якуний мақсади чет тилидаги муҳитда эркин ёъналишни ва турли вазиятларда этарли даражада жавоб бериш қобилиятини ўргатишдир, яъни. алоқа. Бугунги кунда Интернет ресурсларидан фойдаланган ҳолда янги усуллар анъанавий чет тилларини ўқитишга қарши. Чет тилида мулоқотни ўргатиш учун сиз материални ўрганишни рағбатлантирадиган ва этарли хулқ-атворни ривожлантирадиган ҳақиқий, ҳақиқий ҳаётий вазиятларни яратишингиз керак (яъни алоқа ҳақиқийлиги принципи деб аталади). Янги технологиялар, хусусан Интернет ушбу хатони тузатишга ҳаракат қилмоқда. Коммуникатив ёндашув - бу материални онгли равишда англашга ва у билан ишлаш усулларига, мулоқотга психологик ва лингвистик тайёргарликни яратишга қаратилган мулоқотни симуляция қилувчи стратегия. Фойдаланувчи учун Интернетда коммуникатив ёндашувни амалга ошириш айниқса қийин эмас. Коммуникатив вазифа талабаларга муаммо ёки саволни муҳокама қилиш учун таклиф қилиши керак, талабалар нафақат маълумот алмашадилар, балки уларни баҳолайдилар. Ушбу ёндашувни ўқув фаолиятининг бошқа турларидан ажратиб олишга имкон берадиган асосий мезон - талабалар ўз фикрларини шакллантириш учун мустақил равишда лисоний бирликларни танлашидир. Коммуникатив ёндашувда Интернетдан



фойдаланиш жуда яхши рағбатлантирилади: унинг мақсади ўқувчиларга билим ва тажрибаларини тўплаш ва кенгайтириш орқали чет тилини ўрганишга қизиқишдир.

Интернет-ресурслардан фойдаланган ҳолда чет тилларини ўргатишнинг асосий талабларидан бири бу дарсда ўзаро таъсирни яратишдир, бу одатда методикада интерактивлик деб номланади. Интерактивлик - бу "нутқ воситалари ёрдамида коммуникатив мақсад ва натижадаги саъй-ҳаракатларни бирлаштириш, мувофиқлаштириш ва тўлдириш". Ҳақиқий тилни ўргатиш орқали Интернет нутқ қобилиятлари ва кўникмаларини шакллантиришга ёрдам беради, шунингдек луғат ва грамматикани ўргатишда самимий қизиқиш ва шунинг учун самарадорликни таъминлайди. Интерактивлик нафақат ҳаётдан реал вазиятларни яратибгина қолмай, балки талабаларни чет тилида уларга муносиб жавоб беришга мажбур қилади.

Ўқувчиларга ёъналтирилган таълимни таъминлайдиган технологиялардан бири бу ижодкорлик, билим фаолияти ва мустақилликни ривожлантириш усули сифатида лойиҳа услубидир. Лойиҳаларнинг типологияси хилма-хил. Лойиҳаларни монопроектлар, жамоавий, оғзаки нутқ, аниқ, ёзма ва Интернет-лойиҳаларга бўлиниши мумкин. Ҳақиқий амалиётда кўпинча тадқиқот лойиҳалари, ижодий, амалиётга ёъналтирилган ва инфорацион белгилар мавжуд бўлган аралаш лойиҳалар билан шуғулланиш керак. Лойиҳа иши тилни ўрганишда кўп қиррали ёндашув бўлиб, ўқиш, тинглаш, гапириш ва грамматикани қамраб олади. Лойиҳа усули талабаларнинг фаол мустақил фикрлашини ривожлантиришга ёрдам беради ва уларни биргаликдаги тадқиқот ишларига ёъналтиради. Менинг фикримча, лойиҳа асосида ўқитиш болаларни ҳамкорлик қилишга ўргатиши, ҳамкорлик қилишни ўрганиш эса ўзаро ёрдам ва ҳамдардлик қобилияти каби ахлоқий қадриятларни тарбиялайди, ижодкорликни шакллантиради ва талабаларни фаоллаштиради. Умуман олганда, лойиҳани ўқитиш жараёнида ўқитиш ва тарбиянинг ажралмаслиги кузатилади.

Лойиҳа усули ўқувчиларнинг мулоқот қобилиятини, муомала маданиятини, фикрларни ихчам ва осон шакллантириш қобилиятини, алоқа шерикларининг фикрига тоқат қилишни, турли хил манбалардан маълумот олиш қобилиятини ривожлантиради, замонавий компьютер технологияларидан фойдаланган ҳолда қайта ишлайди, табиий эҳтиёж пайдо бўлишига ҳисса қўшадиган тил муҳитини яратади. чет тилидаги алоқада.

Ишнинг лойиҳа шакли талабаларга мавзу бўйича тўпланган билимларни қўллашга имкон берадиган энг долзарб технологиялардан биридир. Талабалар ўзларининг

уфқларини, тилни билиш чегараларини кенгайтирадилар, ундан амалий фойдаланиш тажрибаларини тўплайдилар, чет тилидаги нутқни тинглашни ва эшитишни ўрганадилар, лойиҳаларни ҳимоя қилишда бир-бирларини тушунадилар. Болалар маълумотномалар, луғатлар, компьютер билан ишлашади ва шу билан чинакам тил билан бевосита алоқа қилиш имкониятини яратадилар, бу эса синфда фақат дарслик ёрдамида тил ўрганишни таъминламайди.

Лойиҳада ишлаш - бу ижодий жараён. Талаба мустақил равишда ёки ўқитувчи раҳбарлиги остида муаммонинг эчимини излайди, бунинг учун нафақат тилни билиш, балки катта миқдордаги предметли билимларга эга бўлиш, ижодий, коммуникатив ва интеллектуал кўникмаларга эга бўлиш талаб этилади.

Хорижий тиллар жараёнида лойиҳа усули деярли ҳар қандай мавзу бўйича дастур материаллари доирасида ишлатилиши мумкин. Лойиҳалар устида ишлаш тасаввур, фантазия, ижодий фикрлаш, мустақиллик ва бошқа шахсий фазилатларни ривожлантиради.

ТО замонавий технологиялар ҳамкорлик технологияси ҳам амал қилади. Асосий ғоя турли хил ўқув шароитида талабаларнинг фаол қўшма фаолияти учун шароит яратишдир. Болалар 3-4 кишилик гуруҳларга бирлашадилар, уларга битта топшириқ берилади, шу билан бирга ҳар бирининг роли муҳокама қилинади. Ҳар бир талаба нафақат ўз ишининг натижаси учун, балки бутун гуруҳнинг натижаси учун ҳам жавобгардир. Шунинг учун кучсиз талабалар кучли бўлмаган нарсалардан тушунмаган нарсаларини аниқлашга ҳаракат қилишади ва кучли талабалар кучсизларга топшириқни пухта тушунишга интилишади. Ва бутун синф бундан фойда олади, чунки бўшлиқлар биргаликда ёпилади.

ХУЛОСА ВА ТАКЛИФЛАР

Ахборот технологияларини ўқитишга жорий этиш, ахборотни идрок этиш ва қайта ишлаш жараёнини анча диверсификация қилади. Компьютер, Интернет ва мультимедия туфайли ўқувчиларга кейинги таҳлил қилиш ва саралаш билан катта ҳажмдаги маълумотларни ўзлаштириш учун ноёб имконият яратилди. Таълим фаолиятининг мотивацион асослари ҳам сезиларли даражада кенгаймоқда. Мультимедиядан фойдаланиш шароитида талабалар газеталардан, телевизордан маълумот олишади, ўзлари интервьюлар ўтказадилар ва телеконференциялар ўтказадилар.

Тил портфели технологиясида чет тилини билиш даражасини баҳолашнинг асосий мезонлари синов ҳисобланади. Ушбу технологиянинг устувор ёъналиши таълим жараёнини ўқитувчидан ўқувчига ёъналтиришдир. Ўқувчи, ўз навбатида, унинг билим фаолияти натижалари учун онгли равишда жавобгардир. Юқоридаги технология талабаларнинг маълумотни мустақил равишда ўзлаштириш кўникмаларини босқичма-босқич шакллантиришга олиб келади. Умуман олганда, тил портфели кўп функционал бўлиб, кўп тиллиликнинг ривожланишига ҳисса қўшади.

REFERENCES

1. Жоҳнсон, К. Э. Тхе Сосиосултурал Турн анд Итс Чалленгес фор Сесонд Лангуаге Теачер Эдусатион. // ТЕСОЛ Қуартерлий., – Лондон., 2006.
2. Ҳармер Ж. Тхе Прастисэ оф Энглиш Лангуаге Теачинг. – Лондон., 2001.
3. Интернет манбалари.
4. Sutrina, John Joseph, "Literary criticism contained in the works of Mark Twain" (1951). Graduate Student Theses, Dissertations, & Professional Papers. 2854. <https://scholarworks.umt.edu/etd/2854>. - 21p.
5. Қуйирокда улардан бири, Томнинг Сахро Кабирга ҳаво шаҳридаги саёхати ҳақида фикр юритилади.
6. Старцев А. Марк Твен и Америка./Твен, Марк. Собрание сочинений в восьми томах. Том 1. – Моксва: Правда, 1980. – 3-4 с.(401).
7. Марк Твен. Том Соьернинг янги саргузаштлари. - Тошкент: Ёш гвардия, 1980. www.ziyouz.com.kutubxonasi.
8. Kurbanova, M. M., & Ataeva, G. B. (2020). Problems facing efl teachers in mixed ability classes and strategies used to overcome them. *ISJ Theoretical & Applied Science*, 01 (81), 721-725.
9. Курбанова, М. М. (2021, December). ГЕКЛЬБЕРРИ ОБРАЗИ ВА БАДИИЙ МАКОН МАСАЛАСИ. In *International journal of conference series on education and social sciences (Online) (Vol. 1, No. 2)*.
10. Ataeva, G. B., & Kurbanova, M. M. (2019). EFL (ESL) AND ESP AS A SUBJECT AT HIGHER EDUCATION INSTITUTIONS. In *НАУКА-ЭФФЕКТИВНЫЙ ИНСТРУМЕНТ ПОЗНАНИЯ МИРА* (pp. 6-8).
11. Ataeva, G. B., & Kurbanova, M. M. THE ROLE OF GRAMMAR TRANSLATION METHOD IN MODERN LANGUAGE TEACHING. *Zbiór artykułów naukowych recenzowanych.*, 73.
12. Mamadjanovna, K. M., & Nodirjon o'g'li, N. N. METHODS OF TEACHING RAILWAY TERMINOLOGY IN A FOREIGN LANGUAGE. *Zbiór artykułów naukowych recenzowanych.*, 189.

ЁШЛАРНИ ДУНЁҚАРАШИНИ ШАКЛЛАНИШИДА ҒОЯВИЙ ТАРБИЯНИНГ АҲАМИЯТИ

Муҳаббат Мамаджановна Курбанова

Тошкент давлат транспорт университети ўқитувчиси

Ҳ. Ғ. Халиллаев, Н. Н. Кукламов, Л. С. Эгамбердиев

Ташкент давлат транспорт университети талабалари

АННОТАЦИЯ

Мақолада Дунё цивилизациялари ривожда инсоннинг маънавий-ахлоқий камолоти, Ғоявий тарбия масаласи ҳар бир давр ва жамиятга хос бўлиб, бунда давлат ва жамият олдида маъсулиятни шакллантирадиган ва унга таъсир ўтказадиган барча омил ва мезонларни чуқур таҳлил қилиб, уларнинг бу борада қандай ўрин тутишини яхши англаб олиш мақсади ҳам ётади. Ҳар қайси халқ ёки миллатни унинг тарихи, ўзига хос урф-одатлари ва анъаналари, ҳаётий қадриятларидан айри ҳолда тасаввур этиб бўлмайди. Бу борада, табиийки, маънавий мерос, маданий бойликлар, кўхна тарихий ёдгорликлар энг муҳим омиллар сифатида хизмат қилади.

Таянч сўзлар: Инсон маънавий-ахлоқий камолоти, Ғоявий тарбия масаласи, Ислом дини, давлат ва жамият, оммавий маданият, халқимизнинг юксак маънавияти, адолатпарварлик, маърифатпарварлик.

КИРИШ

Ғоявий тарбия масаласи ҳар бир давр ва жамиятга хос бўлиб, бунда давлат ва жамият олдида маъсулиятни шакллантирадиган ва унга таъсир ўтказадиган барча омил ва мезонларни чуқур таҳлил қилиб, уларнинг бу борада қандай ўрин тутишини яхши англаб олиш мақсади ҳам ётади. Ҳар қайси халқ ёки миллатни унинг тарихи, ўзига хос урф-одатлари ва анъаналари, ҳаётий қадриятларидан айри ҳолда тасаввур этиб бўлмайди. Бу борада, табиийки, маънавий мерос, маданий бойликлар, кўхна тарихий ёдгорликлар энг муҳим омиллар сифатида хизмат қилади. Масалан, шу заминдан етишиб чиққан буюк зотлар, олиму уламолар, сиёсатчи ва саркардалар, умумбашарий цивилизация ва маданиятнинг узвий қисмига айланиб кетган дунёвий ва диний илмларнинг, айниқса, ислом дини билан боғлиқ билимларнинг тарихан энг юқори босқичга кўтарилишида она юртимизда туғилиб камолга етган улуғ алломаларнинг хизматлари катта. Бу



кўхна тупроқда милодгача бўлган даврда ва ундан кейин қурилган мураккаб иншоотлар, ҳали-ҳануз ўзининг кўрку тароватини сақлаб келаётган осори атиқаларимиз қадим-қадимдан ўлкамизда деҳқончилик ва ҳунармандчилик маданияти, меъморлик ва шаҳарсозлик санъати юксак даражада ривожланганидан далолат беради ва мамлакатимиз ҳудудида мавжуд бўлган тўрт мингдан зиёд моддий-мафкуравий обида умумжаҳон меросининг ноёб намунаси сифатида ЮНЕСКО рўйхатига киритилгани ҳам бу фикрни тасдиқлайди. Бундай ўлмас осори атиқалар бу кўхна ўлкада, бугун биз яшаб турган тупроқда қадимдан буюк маданият мавжуд бўлганидан гувоҳлик беради ва табиийки, инсоннинг ғоявий дунёсини шакллантиришда қандай кучли таъсирга эга бўлганига эътиборимизни жалб қилади.

АДАБИЁТЛАР ТАҲЛИЛИ ВА МЕТОДОЛОГИЯ

Ғоявий тарбияда халқ оғзаки ижоди муҳим ўрин тутиб, у миллатимизнинг ўзлигини намоён этадиган, уни авлодлардан авлодларга ўтказиб, тарих тўфонларидан, ҳаёт-мамот синовларидан омон чиқариб, ўзлигини доимо сақлаб келаётган эл-юртимизнинг бағрикенглик, матонат, олижаноблик, вафо ва садоқат каби эзгу фазилатларини ўзида ифода этади. Шу ўринда ғоявий тарбия мезонларидан бири бўлган муқаддас динимизнинг аҳамияти беқиёсдир. Дин азалдан инсон маънавиятининг таркибий қисми сифатида одамзоднинг юксак идеаллари, ҳақ ва ҳақиқат, инсоф ва адолат тўғрисидаги орзу-армонларини ўзида мужассам этган, уларни барқарор қоидалар шаклида мустаҳкамлаб келаётган ғоя ва қарашларнинг яхлит бир тизимидир.

Ҳар бир илмий янгилик, яратилган кашфиёт - бу янгича фикр ва дунёқарашга туртки беради, ғоявий тарбия мезонлари шаклланишига ўзига хос таъсир ўтказади. Шу нуқтаи назардан қараганда, заминимизда яшаб ўтган буюк алломаларимиз, мутафаккир боболаримизнинг ибратли ҳаёти ва фаолияти, бемисл илмий-ижодий кашфиётлари бугун ҳам жаҳон аҳлини ҳайратга солаётганини ғурур билан таъкидлаш лозим. Жамият эса ўз заминининг мутафаккирлари, дини ва кашфиётлари, маърифат, илму фан, маданият каби соҳаларидан буларнинг барчасини ўзида уйғунлаштирган халқимизнинг ғоявий олами нақадар бой ва ранг-баранг эканини исботлаб беришда, уни намуна қилиб кўрсатишда фойдаланади. Бундай ноёб ва бебаҳо бойликни ҳар томонлама чуқур ўрганиш, унинг маъно-мазмунини авлодларга етказиш масаласи барча, биринчи галда, зиёлилар, бутун жамоатчилик учун ҳам қарз, ҳам фарз ҳисобланади.

Ҳар қайси миллатнинг ўзига хос мафқурасини шакллантириш ва юксалтиришда, ҳеч шубҳасиз, **оиланинг ўрни ва таъсири** беқиёсдир. Чунки инсоннинг энг соф ва покиза туйғулари, илк ҳаётий тушунча ва тасаввурлари биринчи галда оила бағрида шаклланади. Боланинг характери, табиати ва дунёқарашини белгилайдиган мафқуравий мезон ва қарашлар — яхшилик ва эзгулик, олижаноблик ва меҳр-оқибат, ор-номус ва андиша каби муқаддас тушунчаларнинг пойдевори оила шароитида қарор топиши табиийдир. Шунинг учун ҳам айнан оила муҳитида пайдо бўладиган ота-онага ҳурмат, уларнинг олдидаги умрбод қарздорлик бурчини чуқур англаш ҳар қайси инсонга хос бўлган одамийлик фазилатлари ва оилавий муносабатларнинг негизини, оиланинг ғоявий асосини ташкил этади.

Ғоявий тарбия мезонлари ҳақида сўз кетганда, **маҳалланинг ўрни ва таъсири** хусусида тўхталиш зарур. Маълумки, ўзбек маҳаллалари азалдан чинакам миллий қадриятлар маскани бўлиб келади. Ўзаро меҳр-оқибат, аҳиллик ва тотувлик, эҳтиёжманд, ёрдамга муҳтож кимсалар ҳолидан хабар олиш, етим-есирларнинг бошини силаш, тўй-томоша, ҳашар ва маъракаларни кўпчилик б-н бамаслаҳат ўтказиш, яхши кунда ҳам, ёмон кунда ҳам бирга бўлиш каби халқимизга хос урф-о. ва анъаналар, авваламбор, маҳалла муҳитида шаклланган ва ривожланган. Халқимизга хос ўзини ўзи бошқарув тизимининг бу ноёб усули қадим-қадимдан одамларнинг нафақат тилида, балки дилида, бутун ҳаётида чуқур жой эгаллагани бежиз эмас. «Маҳалла — ҳам ота, ҳам она» деган ҳикматли нақл ана шу ҳаётий ҳақиқатнинг ифодаси сифатида қабул қилинади. Ҳар қайси хонадон, бутун эл-юртдаги мафқуравий иқлим ва вазиятни англамоқчи бўлган киши, бу борадаги ҳақиқий манзаранинг ёрқин ифодасини аввало маҳалла ҳаётида худди ойнадек яққол кўриш имконига эга бўлади.

Ғоявий тарбия мезонларидан яна бири **илму маърифат, таълим-тарбия** бўлиб, уларга инсон камолоти ва миллат равнақининг энг асосий шарти ва гарови сифатида қаралган. Келажак пойдевори билим даргоҳларида яратилади, бошқача айтганда, халқнинг эртанги куни қандай бўлиши фарзандларнинг бугун қандай таълим ва тарбия олишига боғлиқ. Бунинг учун ҳар қайси ота-она, устоз ва мураббий ҳар бир бола тимсолида, аввало, шахсни кўриши зарур. Ана шу оддий талабдан келиб чиққан ҳолда, фарзандларни мустақил ва кенг фикрлаш қобилиятига эга бўлган, онгли яшайдиган комил инсонлар этиб вояга етказиш иши таълим-тарбия соҳасининг асосий мақсади ва вазифаси бўлиб қолади. Бу эса таълим ва тарбия ишини уйғун ҳолда олиб боришни талаб этади.

Таълим муассасалари Ўзбекистоннинг мустақил тараққиёт стратегияси, ўзбек халқининг буюк давлат барпо этиш борасидаги мақсад-муддаолари, миллий истиқлол ғояларини ёшлар қалби ва онгига сингдиришнинг устувор йўналишларига хизмат қилади. Бу боарда жамият ҳаётининг барча соҳаларини қамраб олиш, таълим-тарбия, тарғибот-ташвиқотнинг самарали усул ва воситаларидан оқилона фойдаланиш тақозо этилади. Бунда Кадрлар тайёрлаш миллий дастури асосида ўқувчи-талабалар онгида миллий ғоя ва миллий истиқлол мафкурасини шакллантириш ишларини узлуксиз тарзда олиб бориш, таълим муассасаларида болалар ва талабаларнинг ёшига мос равишда миллий истиқлол мафкурасини сингдиришда дифференциал педагогик-психологик дастурлар яратиш, ўқув дастурлари, дарслик ва қўлланмаларда миллий истиқлол мафкураси ғояларини теран акс эттириш, мактаб, лицей, коллеж, институт ва университетларда мафкуравий тарбияни бугунги кун талаблари даражасига кўтариш, педагог кадрларнинг мафкура борасидаги билимларини чуқурлаштириш муҳим аҳамиятга эга йўналишлардир.

Таълим-тарбиянинг ҳар бир босқичи, ўз навбатида, миллий ғояларни ёшлар қалби ва онгига сингдиришнинг ўзига хос омилларини назарда тутати.

Мактабгача таълим муассасалари. Бу ўринда ҳар бир ота-онанинг ўз фарзандининг мактабгача тарбияси унинг кейинги тараққиёт даврида қанчалик аҳамият касб этиши, бу давр узлуксиз таълим ва тарбиянинг муҳим босқичи эканини англаб этишига эришиш зарур. Бунда оиланинг мактабгача таълим муассасалари тизимида изчил уйғунлашувига эришишни назарда тутиш керак. Бу даврдаги барча мактабгача таълим-тарбия муассасалари болалардаги умумий саводхонлик ва мактабдаги таълим-тарбияга тайёрлаш жараёнининг муҳим ва зарурий босқичи сифатида қаралиши лозим.

Бевосита **таълим берувчи муассасалар** (мактаблар, лицей, касб-ҳунар коллежлари, олий ўқув юртлари) мафкуравий тарбиянинг асосий ўчоқларидир. Уларнинг барчасида амалга ошириладиган мафкуравий таълим жараёнида, барча ўқув қўлланмалари ва дарсликлар, кўшимча адабиётларда қуйидаги омиллар устувор аҳамият касб этиши лозим. Шу билан бирга Ватанга садоқат туйғусини шакллантириш; она тилимизга муҳаббат уйғотиш, миллий кадриятларга ҳурмат қилиш ва эъзозлаш, эзгулик тимсоли бўлган аёлни улуғлаш, оиланинг ватанпарварлик ҳиссини тарбиялашдаги ролини кўрсатиш, маҳалланинг демократия дарсхонаси ва ўз-ўзини бошқариш мактаби эканини тушунтириш, муҳим аҳамият касб этади. Бундан ташқари, умуминсоний кадриятларнинг миллатлараро тотувлик, бағрикенглик, дунёвий илмларга интилиш ва илғор

маданиятни шакллантириш воситаси эканини уқтириш, дин ва дунёвий билимларнинг ўзаро қарама-қарши эмаслигини англашиш, маърифатнинг шахс интеллектуал салоҳиятини оширишдаги имкониятлари кенглигини исботловчи далиллар келтириш, сиёсий ва ҳуқуқий маданият соғлом дунёқарашнинг муҳим омили эканлиги тўғрисидаги маълумотларни кўпайтириш бу боардаги зарур билимларни ўзлаштиришга ёрдам беради.

ХУЛОСА

Таълимни тарбиядан, тарбияни эса таълимдан ажратиб бўлмайди. Шунинг учун ҳам мустақиллик йилларида бутун мамлакат миқёсида таълим ва тарбия, илм-фан, касб-хунар ўргатиш тизимларини тубдан ислоҳ қилишга ниҳоятда катта эътибор қаратилди. Кадрлар тайёрлаш миллий дастури ишлаб чиқилди. Уни амалга ошириш жараёнида мактаб таълими, айниқса, умумтаълим мактабларининг моддий-техник базасини мустаҳкамлашга эътиборни кучайтириш кун тартибидаги энг муҳим ва жиддий масалага айланган эди. Ҳозирги кунда истиқлол даврида барпо этилган, барча шарт-шароитларга эга бўлган академик лицей ва касб-хунар коллежлари, олий ўқув юртларида таҳсил олаётган, замонавий касб-хунар ва илм-маърифат сирларини ўрганаётган, ҳозирда икки-уч тилда бемалол гаплаша оладиган минг-минглаб ўқувчилар, катта ҳаётга кириб келаётган, ўз истеъдоди ва салоҳиятини ёрқин намоён этаётган ёш кадрлар мисолида маъ-ятнинг юксалишини кузатиш мумкин ва табиийки, бундай шароитда ғоявий тарбия мезонлари ҳам даврга мувофиқлашиб боради.

REFERENCES

1. Sutrina, John Joseph, "Literary criticism contained in the works of Mark Twain" (1951). Graduate Student Theses, Dissertations, & Professional Papers. 2854. <https://scholarworks.umt.edu/etd/2854>. - 21p.
2. Қуйирокда улардан бири, Томнинг Сахро Кабирга ҳаво шахридаги саёхати ҳақида фикр юритилади.
3. Старцев А. Марк Твен и Америка./Твен, Марк. Собрание сочинений в восьми томах. Том 1. – Москва: Правда, 1980. – 3-4 с.(401).
4. Марк Твен. Том Соьернинг янги саргузаштлари. - Тошкент: Ёш гвардия, 1980. www.ziyouz.com.kutubxonasi.
5. Kurbanova, M. M., & Ataeva, G. B. (2020). Problems facing efl teachers in mixed ability classes and strategies used to overcome them. ISJ Theoretical & Applied Science, 01 (81), 721-725.



6. Курбанова, М. М. (2021, December). ГЕКЛЬБЕРРИ ОБРАЗИ ВА БАДИЙ МАКОН МАСАЛАСИ. In International journal of conference series on education and social sciences (Online) (Vol. 1, No. 2).
7. Kadamovich, Y. J., Muzaffarova, I. G., Mahmudovich, Y. B., Voxtiyarova, S. S., & Habibullayevich, S. S. (2020). Social justice as a condition of socio-spiritual stability in society. *Journal of Critical Reviews*, 7(5), 816-818.
8. Раматов, Ж.С., Баратов, Р.Ў., Султанов, С.Х., Муратова, Д.А., Хасанов, М.Н., & Эрнйёзов, У.К. (2022). ЁШЛАР ЗАМОНАВИЙ МАДАНИЙ ҚИЁФАСИ ВА УМУМИНСОНИЙ ҚАДРИЯТЛАР ТУШУНЧАСИНИНГ МАЗМУН-МОҲИЯТИ. *Oriental renaissance: Innovative, educational, natural and social sciences*, 2 (10), 376-386.
9. Раматов, Ж.С., Баратов, Р.Ў., Султанов, С.Х., Кушаков, Файзулла Абдуллаевич., Валиев, Л.А., & Хасанов, М.Н. (2022). ҲОЗИРГИ ДАВРДА ИЖТИМОИЙ АДОЛАТ ҲАҚИДАГИ ИЛМИЙ-ФАЛСАФИЙ ҚАРАШЛАРНИНГ ЎЗИГА ХОС ТАЛҚИНИ. *Oriental renaissance: Innovative, educational, natural and social sciences*, 2 (9), 647-656.
10. Ataeva, G. B., & Kurbanova, M. M. (2019). EFL (ESL) AND ESP AS A SUBJECT AT HIGHER EDUCATION INSTITUTIONS. In *НАУКА-ЭФФЕКТИВНЫЙ ИНСТРУМЕНТ ПОЗНАНИЯ МИРА* (pp. 6-8).
11. Ataeva, G. B., & Kurbanova, M. M. THE ROLE OF GRAMMAR TRANSLATION METHOD IN MODERN LANGUAGE TEACHING. *Zbiór artykułów naukowych recenzowanych.*, 73.
12. Mamadjanovna, K. M., & Nodirjon o'g'li, N. N. METHODS OF TEACHING RAILWAY TERMINOLOGY IN A FOREIGN LANGUAGE. *Zbiór artykułów naukowych recenzowanych.*, 189.

ЁШЛАРНИНГ МАЪНАВИЙ ВА МАДАНИЯТИНИ ЮКСАЛТИРИШНИНГ УСТИВОР ВАЗИФАЛАРИ

Зебо Юлдошевна Абдурахмонова

Тошкент давлат транспорт университети ўқитувчиси

АННОТАЦИЯ

Ушбу мақолада ёшларнинг маънавий ва маданиятини юксалтиришнинг устивор вазифалари унда давлат сиёсатининг роли кўриб чиқилган.

Калит сўзлар: ёшлар, маънавият, стратегия, сиёсат, социология.

КИРИШ

Юртимиз келажаги ёш авлодлар қўлида экан, уларни ҳар томонлама етук, инсонпарвар, жамият ва табиат олдида масъулиятли шахслар этиб тарбиялаш энг устувор мақсадларимиздан биридир. Бугунги кунда мамлакатимизда амалга оширилаётган улкан ислохотларнинг замирида “Миллий тикланишдан миллий юксалиш сари” деган ҳаётий ғоя турибди. Миллий юксалиш фақатгина маънавий соҳада эмас, балки демократик жамият ва ҳуқуқий давлат, фаровон ва тинч-осуда ҳаёт, иқтисодий жихатдан барқарорлик каби ҳаётимизнинг барча соҳаларини тараққий эттиришни кўзда тутди. Бу жараёнлар давлатимиз раҳбари Ш.Мирзиёевнинг ташаббуси асосида илгари сурилган Ўзбекистонни янада ривожлантиришнинг 2017-2021 йилларга мўлжалланган ҳаракатлар стратегияси, узоқ муддатли 2030 йилга қадар мўлжалланган тараққиёт концепциясида ўз аксини топмоқда. Айниқса, “Рақамли иқтисодиёт-2030”, таълим тизимини тараққий эттиришнинг 2030 йилга қадар мўлжалланган концепцияси ва бошқалар бунинг яққол намоён этмоқда.

АДАБИЁТЛАР ТАҲЛИЛИ ВА МЕТОДОЛОГИЯ

Ҳар бир жамият ва давлатнинг тараққиётини, уни амалга оширишга қаратилган стратегик дастур ёки концепциялар бўлмасин уларнинг барчасини амалга оширувчи куч бу инсон омилидир. Бунда бу омилнинг маънавий-руҳий, иқтисодий-ҳуқуқий, жисмоний жихатдан қўллаб-қувватланиши ва унинг имкониятлари ҳар томонлама кафолатланиши муҳим шарт ҳисобланади. Хусусан, шахс маънавий маданияти ўз ўрнида инсоннинг ҳам маънан, ҳам жисмонан ва моддий жихатдан юксалишини таъминловчи муҳим омил бўлиб хизмат қилади. Бу борада маънавий маданият жамиятнинг барча соҳалари ва тармоқларини

ривожлантиришга ҳисса қўшиш билан бирга улардан маънавий куч олади, ижобий маънода таъсирланади. Масалан, жамиятнинг бадиий соҳаси интеллектуал муаммоларни функционал равишда ҳал қиладиган маданиятнинг ихтисослашган соҳаларидан биридир. Санъат маданияти унинг муваффақиятли ишлашини таъминлайдиган барча жараёнларни ўз ичига олади. Дунёга эстетик муносабат жамият ҳаётининг ҳар қандай соҳасидаги бадиий фаолият учун зарур шартдир. Аслида, бадиий маданият ҳаёлий воқеликлар дунёсини лойиҳалаштиради, бунда одамлар эътиборини маънавий маданиятнинг ушбу мавзуда актуал бўлган ахлоқий, эстетик ва бошқа муаммоларга қаратадилар. Жамиятнинг маънавий ҳаётини таҳлил қилиш ҳозирги пайтда фалсафанинг энг муҳим муаммоларидан биридир. Бундан ташқари инсон биотизимини интеллектуал билиш, унинг ишлаши, ҳимояси ва сақланиши маънавий маданиятнинг турли шакллари орқали маънавий маданиятнинг тиббий соҳасидаги энг муҳим вазифалардир. Жисмоний ва маънавий маданиятнинг шакллари инсоннинг маданиятда қабул қилинган меъёрлар, кадриятлар ва талабларга эга бўлган қобилиятларини шакллантириш, ривожлантириш ва улардан фойдаланиш билан боғлиқ инсон фаолиятини тартибга солади. Шахс жисмоний маданиятининг маънавий кадриятларига ҳар томонлама жисмоний ривожланиш соҳасидаги махсус билимлар, жисмоний баркамоллик ғоялари, уларга қандай эришиш мумкинлиги ҳақидаги ғоялар, муайян спорт турларининг хусусиятлари, унинг тарихи, ривожланиш истиқболлари ва бошқалар киради. Жисмоний маданият - бу иқтисодиёт, экология, сиёсий бошқарув, тиббиёт, педагогика, санъат маданияти, фан билан чамбарчас боғлиқ бўлган ижтимоий ҳодисадир.

Социологлар томонидан анъанавий равишда жамиятни тўртта катта соҳага - иқтисодий, ижтимоий, сиёсий ва маънавий соҳаларга бўлиб тадқиқ қилинади. Ижтимоий соҳа одамларнинг этник жамоалари (уруғ, қабила, халқ, миллат ва бошқалар), турли табақалар - хизматчилар, деҳқонлар ва бошқа ижтимоий гуруҳлар билан ифодаланади. Сиёсий соҳа ҳокимият тузилмаларини (давлат, сиёсий партиялар, сиёсий ташкилотлар ва ҳаракатлар ва бошқалар) қамраб олади. Маънавий соҳага одамларнинг фалсафий, диний, бадиий, ҳуқуқий, сиёсий, ахлоқий ва бошқа қарашлари, шунингдек, уларнинг кайфияти, ҳиссиётлари, дунё ҳақидаги ғоялари, урф-одатлари ва бошқалар киради.

Ижтимоий ҳаётнинг тўртта катта соҳаси бир-бири билан механик эмас, балки диалектик алоқадорликка эга. Улар нафақат ўзаро боғлиқ, балки ўзаро шартли равишда бир-бирларисиз ривожланмайди. Иқтисодий соҳа одамлар - синф, гуруҳ ва



бошқа муносабатларнинг ташувчисиз мавжуд бўла олмайди. Аммо бу ўринда одамлар ижтимоий онг шаклларида ташувчиси эмасми, деган савол ҳам туғилади? Аммо кейин яна бир савол туғилади: қайси ҳолда, нима учун аниқловчи омилни излаш керак? Бу омилни биринчи навбатда излаш керак, чунки жамият одамларнинг аралашувисиз автоматик равишда ўзгарадиган ва ривожланадиган механик бирлашма эмас. Одамлар ўзларининг тарихларини яратадилар ва улар ҳаётида қайси соҳалар ҳал қилувчи эканлигини билишга ҳақлидирлар.

Бу борада Арасту “Ахлоқий кабр” асарида қуйидагича келтириб ўтган. “Ўртачадан узоқ турган нарса фазилатга энг кўп зид келади. Фазилат мўтадилликдир. Фазилат қарама-қарши хислат ва майлларнинг ўртасидаги ҳолатдир. Икки сабабга кўра, биз муътадилликка ё ортиқчаликни, ё камликни зид деб биламиз. Биринчи ҳолда, инсоннинг муайян руҳий ҳолати ёки феъл-атвори ўртачага (муътадилликка) яқинми ёки узоқми эканлигига қараб, ҳукм чиқарамиз. Иккинчи бир ҳолатда эса, инсон табиатида қайси нарса кўпроқ бўлса, фазилат ҳисобланувчи муътадилликнинг зидди ҳисобланади”[2].

Демак, «ахлоқ» ва «маънавият» ҳамда «фазилат» бир-бирига чамбарчас боғлиқ тушунчалардир. Шунинг учун ҳам инсоний фазилатлар юксак ахлоқ ва маънавият асоси ҳисобланади. Ахлоқ ва маънавият масалаларини ҳар тарафлама қамраб олиб, таҳлил қилиш борасида биринчи Президентимиз Ислом Каримовнинг «Юксак маънавият – энгилмас куч» асаридан келтирилган. Халқимизнинг турмуши ва тафаккур тарзидаги бошқаларга асло ўхшамайдиган, минг йиллар мобайнида шаклланган бир қатор ўзига хос жиҳатлар ҳақида тўхталар экан, муаллиф шундай ёзади: «Мисол учун, тилимиздаги меҳр-оқибат, меҳр-муҳаббат, меҳр-шафқат, қадр-қиммат деган, бир-бирини чуқур маъно-мазмун билан бойитадиган ва тўлдирадиган ибораларни олайлик. Қанчалик ғалати туюлмасин, бу ибораларни бошқа тилларга айнан таржима қилишнинг ўзи мушкул бир муаммо» [3] Шу парчанинг ўзида меҳр-оқибатлилик, меҳр-муҳаббат кўрсатиш, меҳр-шафқат қилиш, қадр-қимматни билиш каби инсоний фазилатлар ҳақида сўз боряпти. Жамият онги, давлат, ижтимоий соҳа ва бошқа иқтисодий бўлмаган омиллар мустақилликка эга, ўз ривожланиш қонуниятлари ва мантиғига ҳам эга. Шундай қилиб, маънавиятнинг ривожланиши ҳар қандай мамлакатнинг иқтисодий асосига тўғри келиши шарт эмас. Иқтисодий жиҳатдан орқада қолган мамлакатда маънавият, тарбия қабилар маънавий ҳаётнинг ўзига хос соҳаси сифатида ривожланиб бориши мумкин.

Ўзбекистонда давлатнинг барқарорлигини, тинчлиги, тараққиёти, ҳарбий қудрати, иқтисодий ўсиш кўрсаткичлари, миллий манфаатлари хавфсизлиги масалалари жамият ва давлатнинг асосий фаолияти манбалари, яъни инсон омилига боғлиқ эканлигини алоҳида таъкидлаб ўтиш лозим. Бу замонавийлашув жараёнида муҳим рол ўйнайди. Инсон омилининг онги, маданияти, фикрлаш даражаси шу давлат ва жамиятнинг манфаатлари, кадриятлари, тарихий ўтмишини ўзида мужассамлаштирган миллий ғоя ва мафкуралар, қарашлар сифатида аҳолига етказилади ва сингдирилади. Бу вазифа эса аввало ижтимоий институтлар, айниқса оила, кадриятлар, урф-одатлар орқали амалга оширилади. Шарқ халқлари, хусусан, Ўзбекистон мисолида бу ибора жамиятнинг асосий негизи сифатида ҳанузгача катта аҳамият касб этмоқда.

Умуман олганда, маънавий тараққиётни таъминлашнинг ижтимоий манбаларига қуйидагиларни киритиш мумкин: оилани, болалар боғчасини, мактабни, кутубхоналарни, музейларни, маданий марказларни, театр, кино, ОАВ, ижтимоий ташкилотларни (ижодий уюшмалар), ишлаб чиқариш корхоналарини, давлат органларини, халқаро институтлар ва бошқалар шулар жумласидандир. Уларнинг барчаси турли даражада ва турли томонлардан инсон дунёқарашининг ривожланиши ва маънавий камолотига таъсир кўрсатади. Шунинг учун ҳам Р.А.Умрзоқова “Тарбия шаклларида жамиятдаги турли махсус бўғинлар масъул бўлса-да, оила барча шакллардаги тарбия жараёнида тўлдирувчи, мустаҳкамловчи бўғин сифатида намоён бўлади. Ёшларга сингдирила бошланган янги ғоя ва қарашлар оила муҳитида мазмунан бойитилади”, деб таъкидлайди. Кутубхоналар ва музейлар маънавий кадриятларни амалга оширилишига йўналтирилган ижтимоий ташкилотлар сифатида ташкил қилинган. Улар бугунги кунда ҳам шу кадриятларни амалга оширилишига имкон яратиши мумкин, бироқ бу йўналтирилганликни доимий равишда янгилаб туриш зарур. Ҳозирги кунда анъанавий маънавий ташкилотларда кўнгилочар тижорат манфаатлари устун бўлиб, уларнинг ишида қолоқ, давр талабидан йироқ нарсалар жуда кўп. Шунингдек постмодернизм хавфи ҳам мавжуд, у руҳан тўлиқ шакланмаган одамларга синдирувчи таъсир кўрсатади. Постмодернизм фақатгина маъноларнинг ривожланган маънавий тизимларинигина мустаҳкамлаши мумкин. Инсонга жамият томонидан тақдим қилинадиган маънолар: ўз истакларини қондириш, истеъмолчилик, насл қолдириш, танланган касбида муваффақиятга эришиш ва ҳоказо.

Агар миллий тараққиётнинг ибтидоси таълим-тарбия, маънавий етуклик ва жамиятда янгича тафаккурнинг шаклланиши сиёсий ва ҳуқуқий маданиятнинг ўзгариши билан боғлиқ бўлса, унинг давомийлиги Ватан ва юрт манфаатининг устуворлиги ҳамда таъминланиши билан уйғунлашиб кетади. “Маданияти ҳозирадан маҳрум қолуб, саноеъ ва маориф салоҳи ила қуролланмаган миллат эса, дунёда роҳат ва саодат юзини кўролмас. “Муборизаи ҳаёт” майдонида мутлақо мағлуб бўлур, оёқлар остида эзилур, диний, иқтисодий ишларда ўзгаларнинг асири бўлуб, бора-бора миллият ва диёнатини ҳам қўлдан берур. Ана ушбу йўллар ила охири махв ва нобуд бўлуб кетар. Биноан алайх, ер юзидаги барча миллатлар ўз болаларини ибтидоий тарбиясиға ва мактабларнинг ҳар жиҳатдан интизом ва акмолиға аҳамият беруб болаларини миллий ва диний руҳда мукаммал суратда етушдурарлар. Шунинг учун Туркистон мусулмонлариға ибтидоий мактабларни кўпайтирмоқ лозимдур.” Шундай экан, ижтимоий тараққиёт жараёни кўпроқ ёшлар ва уларнинг маънавий, интеллектуал салоҳияти, сиёсий ва ҳуқуқий билим даражасига боғлиқдир. Бу омилларни тўғри англаган ҳолда мамлакатимизнинг ҳозирги тараққиёт босқичида 2018 йил 30 сентябрда ПҚ-3955 сонли “Мактабгача таълим тизимини бошқаришни такомиллаштириш чоратадбирлари тўғрисида”ги Қарори, 2019 йил 8 майда “Мактабгача таълим тизимини 2030 йилгача ривожлантириш концепцияси” қабул қилиниши, ёшларимизга болалиқданок она Ватанга муҳаббат ва садоқат руҳини шакллантиришдан иборатдир.

Дарҳақиқат, ҳар бир мамлакатда аҳолининг ижтимоий-сиёсий фаоллиги маънавий интеллектуал салоҳияти жамият тараққиётини белгиловчи муҳим омиллардан биридир. Давлат ва жамият бошқарувида фуқароларнинг айниқса, ёшларнинг иштироки уларнинг объектив воқеликка муносабатида тўла намоён бўлади. Бошқарув жараёнидаги бундай муносабат ҳар бир инсоннинг жамият сиёсий ҳаётида ўз ўрнига эга бўлиши, ижтимоий, сиёсий, иқтисодий мақсад ва манфаатларини қондириши ҳамда, уларни амалга ошириш йўлидаги ҳаракатлари асосида юз беради. Жамиятда янгича муносабатлар таркиб топаётган ҳозирги даврда ёшларнинг ижтимоий-сиёсий ҳаётда иштирок этиш имкониятлари кенгайган.

Бизга маълумки, ҳозирги кунда дунёдаги ҳар қандай давлатнинг обрўси ва нуфузи, куч-қудрати, унинг моддий бойликлари, иқтисодий тараққиёти, ҳарбий қуввати билан эмас, балки аввало, юксак маънавий салоҳияти билан ҳам белгиланади. Халқнинг, миллатнинг маънавий-маърифий бойлиги эса ҳар томонлама етук истеъдодли ва

қобилиятли, ахлоқли ва билимли ёшлар томонидан ривожлантирилади. Лекин шундай бўлсада масаланинг яна бир томони ҳозирги тез суръатлар билан дунё ҳамжамиятида ривожланиб бораётган давлатларнинг баркамол авлод тарбиясида уларга салбий таъсир қилиши мумкин бўлган омиллардан доимий равишда ҳимоялаш долзарб масаладир. Ўзбекистонда аҳолининг ўртача ёши 24 ёшни ташкил этади. Биз учун ҳеч қачон кун тартибидан тушмайдиган яна бир ўта муҳим масала борки, унга алоҳида тўхталиб ўтишни зарур. У ҳам бўлса, униб-ўсиб келаётган ёш авлодимиз, фарзандларимиз тарбияси билан боғлиқдир. Буюк бобомиз Абдулла Авлоний айтганидек, бу масала биз учун ҳақиқатдан ҳам ё нажот, ё ҳалокат, саодат, ё фалокат масаласидир ва ўз долзарблиги ва аҳамиятини ҳеч қачон йўқотмайдиган, таъбир жоиз бўлса, масалаларнинг масаласидир. Демак, мамлакатимизда ёшларнинг жамият тараққиётига нисбатан онгли муносабати, ундаги иштироки ва фаоллигисиз миллий тараққиётни тасаввур қилиш қийин. Ўзбекистон шароитида ёшларга ижтимоий тараққиётнинг муҳим «катализатори» сифатида қаралишининг энг асосий сабабларидан бири ҳам улар таркиби, онги ва дунёқараши билан боғлиқ. Негаки, ёшлар дунёқараши бугунги янгиланишлар жараёнида шаклланиб бормоқда. Шу сабаб ҳам давлат сиёсатида бу масалага алоҳида ёндашилмоқда.

Ҳуқуқий демократик давлат ва фуқаролик жамияти шароитида сиёсий фаоллик кўпроқ ёшлар ташкилотлари, маънавият ва маърифатга дахлдор жамоат ташкилотлари, таълим муассасалари, маҳалла, оила каби фуқаролик жамияти институтлари ўртасида ўзаро мустаҳкам алоқа боғланишини талаб этади. Умуман бугунги демократик жараёнлар чуқурлашаётган, фуқаролик жамияти институтлари мавқеи кучаяётган шароитда ҳар қандай масаланинг ечимида давлат ва жамият ўртасида уйғунлик таъминланмас экан, ислохотларда керакли натижаларни қўлга киритиш мушкул. Демак, ислохотлар ва уларнинг самараси аввало аҳолига, Ўзбекистон шароитида эса ёшларга, уларнинг давлат ва жамият бошқарувидаги иштирокининг, яъни сиёсий фаоллигининг даражасига боғлиқдир. Жамият тараққиётида инсон омили хусусида дунё тажрибасидан мисол келтирсак, иккинчи жаҳон урушида ҳонавойран бўлган Германия ва Япония каби давлатлар бугунги кун тараққиётида инсон омилининг нақадар катта куч бўла олишини исботлади.

Инсон маънавий маданиятига салбий таъсир кўрсатадиган энг катта таҳдидлардан бири бу – коррупциядир. Бугун дунё тажрибаси шуни кўрсатадики, давлат доирасидаги йирик коррупцион жиноятлардан кўра маиший коррупция катта йўқотишларга олиб келади. Жумаладан, таълим тизимидаги оддийгина



сессиядаги “баҳо олиш” жараёни келгусида катта-катта ижтимоий ларзаларга сабаб бўлиши мумкин. Жанубий Африка Республикаси Стелленбосс университети пештоқида куйидаги ибора ёзиб қўйилган: «Ҳар қандай миллатни йўқ қилиш учун атом бомбаси ёки узоқ масофали ракета шарт эмас. Бунинг учун таълим сифатини тушириб, имтиҳонларга алдов аралаштиришнинг ўзи кифоядир. Бу тарзда таълим олган шифокорлар қўлидан беморлар ўлим топади, курувчилар қурган уй ва бинолар вайрон бўлади, иқтисодчи ва ҳисобчилар қўлида молиявий ресурслар совурилади, адолат ҳам шундай ҳуқуқшунос ва судьялар қўлида заволят топади». Таасуфки, олий таълим тизимида асосан талабалик сафига қабул қилиш, ўқиш жараёнида топшириладиган турли синовлар, талабаларнинг битирув малакавий иши ёки магистрлик диссертациясини тайёрлаш ва ҳимоя қилиш, магистратурага қабул, шунингдек, талабаларнинг ўқиш жойини кўчириш, ўқиш йўналишини ўзгартириш ҳамда ўқишга қайта тиклашда коррупция ҳолатлари кузатилмоқда.

Давлатимиз раҳбари бу каби муаммоларнинг олдини олиш борасида куйидаги мулоҳазани илгари сурган эди: “Коррупцияга қарши курашишда аҳолининг барча қатламлари, энг яхши мутахассислар жалб қилинмас экан, жамиятимизнинг барча аъзолари, таъбир жоиз бўлса, “ҳалоллик вакцинаси” билан эмланмас экан, ўз олдимизга қўйган юксак марраларга эриша олмаймиз. Биз коррупциянинг оқибатлари билан курашишдан унинг барвақт олдини олишга ўтишимиз керак”. Чунки, коррупция давлатни ичидан емирувчи ҳамда миллий хавфсизлигимизга таъсир ўтказадиган хатарли таҳдид ва унга қарши курашиш барчамизни олдимиздаги вазифадир.

Немис ва япон халқи урушдан кейинги оч-наҳорликларга, муҳтожликларга қарамай, барча топганларини ёшлар камолотига, уларнинг таълим ва тарбияси учун сарфлаган. Бунинг устига ғолиб давлатлар кўрган зарарларни ҳам ана шу халқлар тўлаши керак бўлди. Ана шундай оғир шароитда Японияда сиёсий, иқтисодий инқирозга учраган мамлакатни тушкунликдан олиб чиқишнинг бирдан-бир йўли сифатида халқ миллий руҳиятини тиклаш, таълим тизимини янги асосда йўлга қўйишга эътибор қаратилди. «Халқнинг қорнини тўйдириш учун, аввало унинг миясини тўйдириш керак» деган ўзига хос шиор ва ғоя илгари сурилди. Бу ғоя «мияси тўйган халқнинг қорни ўз-ўзидан тўяди» деган тамойил асосида амалга оширила бошланган. «Мияси тўйган» халқнинг эътиқоди, мамлакат истиқболига ишончи, ватанпарварлик ва миллатпарварлик туйғуси, илмий, маданий савияси, касбий маҳорати, мамлакат олдидаги бурч ва масъулиятини англаш туйғуси қанчалик

юқори ва мустаҳкам бўлишини немис ва япон халқларининг тарихий тажрибаси тасдиқламоқда. Демак, жамият тараққиётнинг қайси босқичида бўлмасин, унинг ривожини юксак даражадаги ижтимоий-сиёсий фаоллик ҳамда фуқароларнинг маънавий камолоти орқали амалга ошади.

ХУЛОСА

Дунё тажрибаси шуни кўрсатмоқдаки, қачонки демократик тамойиллар кўпроқ қуйидан юқorigа қараб такомиллашиб борса, у ўзига хос кадрият даражасига кўтарилади. Зеро жамият аъзолари кундалик ҳаётида акс этмайдиган демократия турмуш тарзимизнинг таркибий қисмига ҳам айлана олмайди. Бу эса узок муддатли жараён. Жамият сиёсий ҳаётини эркинлаштириш ва демократлаштириш шохма-шошарлик билан амалга ошириладиган жараён эмас. Агар ушбу ҳолат босқичма-босқич мунтазам амалга оширилмайдиган бўлса, турли хавфли, нохуш оқибатларни келтириб чиқариши мумкин. Ёшлар ижтимоий-сиёсий онгини ўстириш ва янгича дунёқарашини шакллантириш масалалари маънавий етукликка асосланган ҳамкорлик, ҳамжиҳатлилик, ҳамфикрлилик омиллари турли инқирозли ҳолатлар, тўқнашувларнинг олдини олиш жараёнида намоён бўлади. Бу эса тараққиётнинг тадрижийлиги ва самаралилигига олиб келади.

REFERENCES

1. Ш.Мирзиёев. Миллий тараққиёт йўлимизни қатъият билан давом эттириб, янги босқичга кўтарамиз. – Тошкент: Ўзбекистон, 2017. – Б.35.
2. Ўзбекистон Республикаси Президентининг 2022 йил 28 январдаги “2022-2026 йилларга мўлжалланган Янги Ўзбекистоннинг тараққиёт стратегияси тўғрисида” ги ПФ-60-сонли Фармони Қонунчилик маълумотлари миллий базаси, 29.01.2022 й., 06/22/60/0082-сон.
3. Абу Наср Форобий —«Фозил одамлар шахри». А. Қодирий номидаги халқ мероси
4. J. S. Ramatov, M. Hasanov MAFKURAVIY AXLOQ TARBIYASINING ANAMIYATI // Pedagogik fanlar boyicha akademik tadqiqotlar. 2022 yil. 6-son. URL: <https://cyberleninka.ru/article/n/mafkuraviy-ta-didlarni-oldini-olishda-ahlo-iy-tarbiyaning-a-amiyati> (kirish sanasi: 04.10.2022).
5. Ж. С. Раматов, & М. Ҳасанов (2022). МИЛЛИЙ ҚАДРИЯТЛАР – ЖАМИЯТИМИЗ БАРҚАРОРЛИГИ ВА ЁШ АВЛОД ТАРБИЯСИНING МУҲИМ ОМИЛИ. Academic research in educational sciences, 3 (6), 973-979.

6. Ramatov, J.S., & Khasanov, M.N. (2022). HISTORY OF RAILWAY CONSTRUCTION IN UZBEKISTAN: YESTERDAY AND TODAY. *Oriental renaissance: Innovative, educational, natural and social sciences*, 2 (6), 925-930.
7. Ж. С. Раматов, & М. Н. Ҳасанов (2022). АБУ НАСР ФОРОВИЙНИНГ ЖАҲОН ИЛМ-ФАН ТАРАҚҚИЁТИГА ҚЎШГАН ҲИССАСИ ВА УНИНГ БУГУНГИ КУНДАГИ АҲАМИЯТИ. *Academic research in educational sciences*, 3 (TSTU Conference 1), 648-653.
8. Журабоев, Носир Юсупович, & Ҳасанов, Миршод Нўъмонович (2022). ЯНГИ ЎЗБЕКИСТОНДА ИЖТИМОИЙ-ИҚТИСОДИЙ СОҲА РИВОЖИ: ИСЛОҲОТ ВА ИСТИҚБОЛ. *Oriental renaissance: Innovative, educational, natural and social sciences*, 2 (6), 1274-1283.
9. У.К.Эрниёзов, М.Н. Ҳасанов, & Х.С.Машарипов. (2022). АБУ НАСР ФОРОВИЙНИНГ ИЖТИМОИЙ-АХЛОҚИЙ ТАЪЛИМОТИ ВА УНИНГ АНТРОПОЛОГИК ХУСУСИЯТЛАРИ. *JOURNAL OF NEW CENTURY INNOVATIONS*, 4(3), 130–136.
10. Ж. С. Раматов, М. Ҳасанов, & Л. А. Валиев (2022). ИНСОН ДУНЁҚАРАШИНИНГНИНГ ДИНИЙ ВА ДУНЁВИЙ ТАЛҚИНИ. *Central Asian Academic Journal of Scientific Research*, 2 (7), 78-82.
11. J. S. Ramatov, M. Hasanov AL-FAROBİY SIYOSIY DAVRDAGI SIYOSIY VA IJTIMOİY-MADANIY ANVOL // *Pedagogik fanlarda akademik tadqiqotlar*. 2022 yil. 6-son. URL: <https://cyberleninka.ru/article/n/al-farobiy-davridagi-siyosiy-va-izhtimoiy-madaniy-vaziyat> (kirish sanasi: 17.10.2022).
12. Ж. С. Раматов, & М. Ҳасанов (2022). МИЛЛИЙ ҚАДРИЯТЛАР – ЖАМИЯТИМИЗ БАРҚАРОРЛИГИ ВА ЁШ АВЛОД ТАРБИЯСИНИНГ МУҲИМ ОМИЛИ. *Academic research in educational sciences*, 3 (6), 973-979.
13. З. Н. Бобошев, М.Н.Ҳасанов, & Э.А.Нуруллаев. (2022). АБУ НАСР ФОРОВИЙНИНГ ПЕДАГОГИКА ФАНИНИНГ АСОСЧИСИ СИФАТИДА. *JOURNAL OF NEW CENTURY INNOVATIONS*, 4(3), 108–115. Retrieved from
14. Файзулла Абдуллаевич Кушаков (2022). ПЕРСПЕКТИВЫ РАЗВИТИЯ СОВРЕМЕННОЙ ФИЛОСОФИИ ТЕХНИКИ. *Academic research in educational sciences*, 3 (TSTU Conference 1), 428-432.
15. Раматов, Ж. С., Баратов, Р. Ў., Кушаков, Ф. А., Валиев, Л. А., & Ҳасанов, М. Н. (2022). ЖАМИЯТДА СИЁСИЙ ВА ҲУҚУҚИЙ МАДАНИЯТНИ ЮКСАЛТИРИШ МАСАЛАЛАРИ. *PEDAGOGS jurnali*, 19(1), 13-18.

16. Раматов, Ж.С., Баратов, Р.Ў., Султанов, С.Х., Кушаков, Файзулла Абдуллаевич., Валиев, Л.А., & Хасанов, М.Н. (2022). ҲОЗИРГИ ДАВРДА ИЖТИМОИЙ АДОЛАТ ҲАҚИДАГИ ИЛМИЙ-ФАЛСАФИЙ ҚАРАШЛАРНИНГ ЎЗИГА ХОС ТАЛҚИНИ. Oriental renaissance: Innovative, educational, natural and social sciences, 2 (9), 647-656.
17. Раматов, Ж.С., Баратов, Р.Ў., Кушаков, Файзулла Абдуллаевич, Валиев, Л.А., & Хасанов, М.Н. (2022). ТРАНСПОРТ ТИЗИМИ ТАРАҚҚИЁТ БОСҚИЧЛАРИ (ЎЗБЕКИСТОН ТЕМИР ЙЎЛ ТРАНСПОРТИ МИСОЛИДА). Oriental renaissance: Innovative, educational, natural and social sciences, 2 (9), 606-612.



ЮК АВТОМОБИЛЛАРИНИНГ ЁНИЛҒИ САМАРАДОРЛИГИНИ БАҲОЛАШ МЕТОДЛАРИ, АНИҚЛАШ УСУЛЛАРИ ВА ИШЛАБ ЧИҚАРИШДАГИ АҲАМИЯТИ.

Зулкайнар Муродович Ахмедов
Гулнора Комил қизи Алматова

Тошкент давлат транспорт университети магистранти

Р. С. Хикматов

Илмий раҳбар, Тошкент давлат транспорт университети доценти

АННОТАЦИЯ

Ҳозирги вақтда жами ишлаб чиқарилаётган автомобилларнинг тури 3000 дан зиёдни ташкил этмоқда. Автомобилларнинг ёнилғи тежамкорлик хусусияти аҳамиятли сифат белгиси ҳисобланади. Турли эксплуатацион шароитларда хизмат қиладиган автомобилларнинг бу хусусиятини ҳалқаро меъёрланган ҳаракат цикллари воситасида аниқлаш қабул қилинган. Автомобилнинг ёнилғи тежамкорлигини таққосий белгилайдиган бундай услуб кенг ва турли эксплуатацион шароитларни қамраб олиши, албатта, нисбийдир. Рақобат бозорида умумий ҳаракат циклига асосланган ёнилғи тежамкорлик хусусияти курсаткичлари автомобилнинг такомиллашганлик даражасини ифодалашни кўникмаси шаклланган.

Калит сўзлар: автомобиль, ёнилғи, баҳолаш, техника.

КИРИШ

Шаҳарларда автомобиллар сони ошиб бориши, ҳаракат микдорининг ошиш темпи, шаҳарлардаги автомобиллар ўртача тезлигининг фарқланиши бу йуналишда тадқиқотларнинг давом этиши зарурлигини аниқлайди. Жумладан, конкрет шаҳар шароити учун ўзининг ҳаракатланиш меъёрий циклини яратиш ва унинг ёрдамида айнан шу шароит учун ёнилғи сарфини аниқлаш долзарб ҳисобланади.

Меъёрий ҳаракат цикли эксплуатация жараёнида автомобил ҳаракати юкланганлик даражасини ифодаловчи режимларининг (тўхтаб туриш, тезланиш, тормозланиш ва ўзгармас тезлик даврлари) ва вақт бўйича кетма-кетлигидир. Маълумки, Европа иттифоқи (ЕИ) ва МДҲ давлатларида автомобилга зарарли газлар буйича қўйиладиган ЕИ талаблар ва ёнилғи тежамкорлигини

баҳолаш 70 -йилларда ишлаб чиқилган Европа шаҳар ҳаракат цикли ЕСЕ ёрдамида аниқланади.

Ёнилғидан самарали фойдаланиш.

Ёнилғидан самарали фойдаланиш кўп жиҳатдан уни меъёрлаш даражасига боғлиқ. Автомобил транспортида автомобилда босиб ўтилган йўл ва транспорт ишини инобатга олувчи меъёрлашнинг ва ёнилғидан фойдаланишнинг прогрессив тизими ишлаб чиқилган.

Меъёрлашнинг мақсади ресурсларни тежаш, рационал тақсимлаш ва ундан самарали фойдаланишни ташкил этишдан иборат. Меъёрлашнинг асосий вазифаси–ёнилғи сарфининг техник ва иқтисодий асосланган прогрессив меъёрларини ўрнатишдир.

Ягона меъёрларни яратиш ёнилғини меъёрлашнинг дифференциаллашган принципига асосланган. Автомобил транспортида ёнилғи сарфи меъёрларини бажариш, яъни ёнилғи-энергетик ресурсларни тежашга стимул яратиш мажбурий шарт ҳисобланади. Соҳада ёнилғини тежаганлик учун моддий рағбатлантиришнинг самарали механизмини ишлаб чиқиш долзарб масала сифатида қаралмоқда.

Автомобил транспортида ёнилғи сарфи меъёрлари қуйидагича таснифланади:

- агрегатлаш даражаси бўйича (индивидуал ва гуруҳда);
- сарф таркиби бўйича (чизиқли, солиштирма ва умум ишлаб чиқариш);
- амал қилиш муддати ва йил фасли бўйича (вақтинча ва доимий, йиллик, мавсумий ва чоракли).

Ёнилғидан самарали фойдаланишнинг асосий кўрсаткичларига индивидуал ва гуруҳлаштирилган ёнилғи сарфининг меъёрлари киради.

Автомобил тури ва конкрет эксплуатация шароитига боғлиқ равишда бирлик транспорт ишини бажариш учун зарур ёнилғи миқдори-индивидуал меъёр ҳисобланади. Индивидуал меъёрлар назарий ҳисоблар ва автомобилнинг синов кўрсаткичлари асосида аниқланади. Индивидуал ёнилғи сарфининг меъёрлари конкрет функционал вазифаларни бажариш учун бир турдаги транспорт воситалари учун ишлаб чиқилади.

Индивидуал меъёрлар автомобилнинг конкрет турларининг энергия самарадорлигини комплекс баҳолаш учун хизмат қилиб, у гуруҳлаштирилган меъёрларни ҳисоблаш учун дастлабки параметр ҳисобланади. Бундан ташқари, индивидуал меъёрлардан бир хил транспорт ишини бажаришда энергия самарадорлигини таққосий таҳлил

этишда фойдаланилади.

Гурухлаштирилган ёнилғи сарфининг меъёри деб конкрет эксплуатация шароитида бир типдаги автомобилларнинг эксплуатация шароитини қамраб олувчи меъёрга айтилади. Транспорт-технологик операцияларнинг бир типли такрорланувчи номенклатурасини бажариш учун гурухлаштирилган меъёрни ўрнатиш мақсадга мувофиқ ҳисобланади. Гурухлаштирилган ёнилғи сарфи меъёрлари чизиқли ёнилғи сарфи меъёри, транспорт ишининг характери, корхона структураси ва техник-эксплуатацион кўрсаткичлар асосида ҳаракатланувчи таркибдан самарали фойдаланиш мақсадида ишлаб чиқилади.

Автомобилнинг ЁТ амалдаги Давлат стандартига биноан қуйидаги кўрсаткичлар билан баҳоланади:

1. Назорат ёнилғи сарфи (НЁС).
2. Магистрал циклидаги ёнилғи сарфи.
3. Йўлда шаҳар циклидаги ёнилғи сарфи.
4. Стендда шаҳар циклидаги ёнилғи сарфи.
5. Барқарор ҳаракатланиш ёнилғи характеристикаси.
6. Магистрал-қир-адир йўлдаги ёнилғи-тезлик характеристикаси.

Бу баҳоловчи кўрсаткичларни меъёрий қийматлари мавжуд эмас, улардан автомобилларни ЁТ даражасини чет эл аналоглари билан таққосий баҳолашда ва техник ҳолатини бавосита баҳолашда фойдаланилади.

Ёнилғи сарфини ҳисоблаш.

Ёнилғи сарфи қуйидаги формулага асосан аниқланади:

$$Q_s = (g_e * (N_d + N_v + N_u)) / (36 * V_a * \rho_T * \eta_{TP}) = g_e * (P_d + P_v + P_u) / (36000 * \rho_T * \eta_{TP});$$

л/100 км (1)

бу ерда: g_e - солиштирма эффектив ёнилғи сарфи, г/(кВт·с);

$P_d + P_v + P_u$ - тегишли равишда йўлни, ҳаво ва инерцияни ҳаракатланишга қаршилик кучлари, Н;

ρ_T - ёнилғини зичлиги, кг/л (бензин учун 0,75 кг/л, дизель ёнилғиси учун 0,84 кг/л);

η_{TP} - трансмиссиянинг фойдали иш коэффиценти (0,92 енгил автомобиллар учун, 0,88 юк автомобиллар

ва автобуслар учун, 0,82 тўла юритмали автомобиллар учун).

Солиштирма эффе́ктив ё́нилғи сарфи қуйидаги формула орқали аниқланади:

$$g_e = g_N * K_\omega * K_I, \text{ г/(кВт}\cdot\text{соат)} \quad (2)$$

бу ерда: g_N - двигателнинг максимал қувватидаги солиштирма эффе́ктив ё́нилғи сарфи [одатда $g_N=300-340$ г/(кВт·соат) бензинли двигателлар учун, $g_N=220-260$ г/(кВт·соат) дизеллар учун];

K_ω - солиштирма эффе́ктив ё́нилғи сарфини двигатель тирсакли валининг бурчак тезлигига ($\omega_e = \omega_e/\omega_N$) боғлиқ равишда ўзгаришини ҳисобга олувчи коэффициент;

K_I - солиштирма эффе́ктив ё́нилғи сарфини двигатель қувватидан фойдаланиш даражасига (I) боғлиқ равишда ўзгаришини ҳисобга олувчи коэффициент.

$$K_\omega = a_\omega + b_\omega * \omega_e + c * \omega_e^2 \quad (3)$$

бу ерда: a_ω, b_ω, c – тегишли равишда, иккала турдаги двигателлар учун 1,23; -0,79; 0,56 га тенг;

$$\omega_e = \omega_e/\omega_N \quad K_I = a_I + b_I * I + c_I * I^2 \quad (4)$$

бу ерда: a_I, b_I, c_I – тегишли равишда 1,7; -2,63; 1,93 дизеллар учун ва 2,75; -4,61; 2,86 бензинли двигателлар учун;

I – двигатель қувватидан фойдаланиш даражаси $I = (P_d + P_b)/P_T$

ЁХ таърифидан келиб чиққан холда $P_u = 0$; $\psi = f$ деб қабул қилинади.

Ғилдирашга қаршилик коэффициенти:

$$f = f_0 + k * V_a^2, \quad (5)$$

бу ерда: $f_0=0,008$ – юк автомобиллар учун; $f_0= 0,012$ – енгил автомобиллар учун (бошқа маълумотлар бўлмаса);

$k=7*10^{-6}$ – юк автомобиллар учун, $k=14*10^{-6}$ – енгил автомобиллар учун (бошқа маълумотлар бўлмаса).

ХУЛОСА

Автомобилларнинг ё́нилғи самарадорлигини ошириш,

унинг камроқ ёнилғи сарфлаб кўпроқ иш бажаришини таъминлаш бизнинг асосий муаммомиздир. Бунда турли цикллар, иқлим ва шароитларни ҳисобга олган ҳолда амалга оширамиз. Бунда дунёдаги ҳаракат циклларидан фойдаланиб, уни ўрганган ҳолда ўз ҳаракат циклимизни ишлаб чиқиш ва ҳаётимизга татбиқ этмоғимиз лозим. Чунки ёнилғи тежаш атроф муҳитни ўзимизни сақлаш демакдир.

REFERENCES

1. Литвинов А.С., Фаробин Я.Е., Автомобиль: теория эксплуатационных свойств: М., 1989 - 240 с.
2. Гришкевич А.И. Автомобили: Теория: Минск, 1986 – 208 с.
3. Топливная экономичность автотранспортных средств, ГОСТ 20306-90. М., 1990.
4. Вахламов В.К. Техника автомобильного транспорта: подвижной состав и эксплуатационные свойства. М., 2004 – 528 с.
5. Кодиров С.М., Қодирхонов М.О. Двигател ва автомобил назарияси. Тошкент, 1981.



ЎЗБЕКИСТОН ВА ХИТОЙ ЎРТАСИДАГИ ҲАР ТОМОНЛАМА МУНОСАБАТЛАРНИ РИВОЖЛАНТИРИШ АСОСЛАРИ

Сардор Бобоярович Нуриддинов
Бобомурод Курбонович Авазов
Каримберди Тавбаевич Қаршиев

Тошкент давлат транспорт университети ассистенти

Фозил Фарход ўғли Хасанов

Тошкент давлат транспорт университети к-а ўқитувчиси

mr.john.1991@list.ru

АННОТАЦИЯ

Ҳар томонлама ўзаро манфаатли муносабатлар. Ўзбекистон географик жойлашувига кўра Марказий Осиёнинг юраги ҳисобланади. Мамлакат аҳолиси Марказий Осиё умумий аҳолисининг тахминан 50% ни ташкил қилади. Ўзбекистон шимоли-ғарбида Орол денгизига яқин бўлиб, Қозоғистон, Афғонистон ва Туркманистон билан чегарадош. Ўзбекистон ғарбга олиб борадиган чорраҳасида жойлашган. Ўзбекистон қадимда маданият ва савдо чорраҳаси, Европа ва Осиё ўртасидаги асосий йўлак вазифасини бажариб келмоқда. Археологларнинг фикрича, Буюк Ипак йўли аввалига дипломатик алоқаларни ўрнатиш йўли, кейин эса савдо-сотикни ривожлантириш йўли сифатида юзага келган[1].

Калит сўзлар: дипломатия, Хитой, сиёсат, иқтисодиёт, Марказий Осиё.

КИРИШ

Хитой қадимги давлат бўлиб, ҳудуди бўйича Канада ва Россиядан кейин учинчи ўринда туради. Ўзбекистон учун Хитой Осиё-Тинч океани минтақасидаги муҳим ҳамкор ҳисобланади. Хитой аҳолиси бутун дунё аҳолисининг 25% ни ташкил қилади. БМТ маълумотларига кўра, XXI-асрнинг ўрталарига келиб Хитой дунёнинг етакчи иқтисодчиларидан бирига айланади[2]. 2018-йилда яқинда 30 ёшга тўладиган ислоҳот ва очиқлик сиёсати Хитой иқтисодиётини дунёда алоҳида ўринни эгаллаб ва уни дунёда иккинчи ўринга чиқиб олди. 2021-йилда Ўзбекистон ва Хитой ўртасидаги товар айирбошлаш ҳажми 8,4 миллиард АҚШ долларини ташкил этди, Хитой Ўзбекистон учун энг йирик инвестор ва 3 йил давомида қаторасига иккинчи савдо ҳамкори бўлди.

АДАБИЁТЛАР ТАҲЛИЛИ ВА МЕТОДОЛОГИЯ

Ўзбекистон-Хитой муносабатларининг ривожланиши Ўзбекистоннинг ички ислохотларига ижобий таъсир кўрсатиши мумкин, буни қуйидаги реал объектив хулосалар билан аниқлаш мумкин[4,5]:

Биринчидан, жойлашувига кўра, Ўзбекистон денгизга чиқа олмайдиган давлатдир. Денгизга энг яқин йўл Хитой орқали ўтади.

Иккинчидан, Хитой нафақат аҳоли сони, балки иқтисодий ривожланиш тезлиги жиҳатидан ҳам Осиёдаги йирик давлатдир. Хитой Бош Ассамблея аъзоси ва БМТ Хавфсизлик Кенгаши аъзоси. Хитойнинг жаҳон миқёсидаги маъқеи аста-секин юксалиб бормоқда. Хитой билан муносабатларнинг мустақамланиши нисбатан ёш мустақил давлат бўлган, сиёсий ва иқтисодий соҳада алоҳида ўрин тутадиган Ўзбекистоннинг халқаро мақоми ва нуфузининг ижобий динамикасини оширишга ёрдам беради[3].

Учинчидан, иқтисодий жиҳатлардан келиб чиққан ҳолда, Ўзбекистон ва Хитой алоҳида геосиёсий устунликка эга. Хитой Ўзбекистон учун қўшни давлат. Уларнинг чегаралари орасидаги масофа атиги 150 км. Иккала давлатнинг иқтисодий ва геосиёсий устунлиги бир-бирини тўлдирувчи муносабатлардан келиб чиқади.

Тўртинчидан, Хитой дунё хавфсизлиги ва тинчлигини сақлашда фаол иштирок этаётган улкан давлатдир. Ўзбекистон мустақилликка эришгач, ўз навбатида ўз хавфсизлигини таъминлаши, минтақада сиёсат ва иқтисодиётнинг барқарор ривожланишини таъминлаши, Хитой билан ўзаро манфаатли ҳамкорлик алоқаларини ўрнатиши зарур. Бундан ташқари, ҳар икки давлат ҳудудида ўзбек миллати, Ўзбекистон халқлари билан келиб чиқиши муштарак, маданияти ва дини бир хил бўлган Хитойнинг ғарбий қисмида бошқа миллат вакиллари истиқомат қилади. Бинобарин, дўстона яхши қўшничилик муносабатларини сақлаб қолиш нафақат Хитойнинг ғарбий қисмининг ривожланишига, балки бутун Марказий Осиёнинг барқарор ривожланишига ҳам таъсир кўрсатади[6].

Бундан ташқари, Марказий Осиё Хитой учун энергия ресурсларини импорт қилишнинг муқобил йўлидир. Хитой Ўзбекистонни жадал ривожланаётган давлат деб билади ва тенг ҳуқуқли асосда узоқ муддатли ҳамкорликни ривожлантиришга тайёр. Айниқса, сўнгги пайтларда Хитойнинг Ғарбий қисми хавфсизлигини таъминлаш мақсадида Марказий Осиё мамлакатлари билан муносабатларни ривожлантиришга эътибор қаратилаётгани Хитойни

Ўзбекистон билан ҳар томонлама муносабатларни ривожлантиришга туртки бўлди.

Халқаро ташкилотлар доирасидаги икки томонлама муносабатларни ривожлантириш. Ўзбекистон-Хитой дипломатик муносабатлари давлатлараро муносабатлар ва расмий ташрифлар алмашинуви билан бир қаторда ШХТ каби халқаро ташкилотлар доирасида ҳам изчил ривожланиб бормоқда, бу эса узоқ муддатли алоқаларни қўллаб-қувватлаш ва ҳамкорликни яқиндан ривожлантириш учун икки томонлама ва кўп томонлама ҳамкорлик платформа яратади. Бу икки давлатга хавфсизликни таъминлаш имкониятини берувчи ташкилотдир. Ўзбекистон Хитойнинг хавфсизликни таъминлаш ва терроризмга қарши курашдаги асосий ҳамкоридир[4].

Ўзбекистон ва Хитойнинг ШХТ доирасидаги ҳамкорлиги 1998 йил апрел ойида ШХТ ташкил этилди. Унинг асл номи Шанхай бешлиги эди. Аъзо давлатлар қаторига Россия, Қозоғистон, Қирғизистон, Тожикистон ва Хитой каби собиқ социалистик республикалар кирди. 2000-йил июл ойида Тожикистон пойтахти Душанбе шаҳрида бўлиб ўтган Шанхай бешлиги саммитида Ўзбекистон кузатувчи давлат сифатида иштирок этди. 2001 йилда Шанхайда йиғилиш бўлиб ўтди. Кейин бешта иштирокчи давлат Ўзбекистонни ташкилотга қабул қилди ва бу ташкилотнинг Шанхай ҳамкорлик ташкилоти ёки “Шанхай олтилиги” деб ўзгартирилишига олиб келди. Шанхай ҳамкорлик ташкилотини тузиш тўғрисидаги декларация, терроризм, сепаратизм ва экстремизмга қарши кураш бўйича Шанхай конвенцияси, Ўзбекистонни “Шанхай бешлиги” механизмига улаш тўғрисидаги қўшма баёнот ШХТ томонидан қабул қилинган дастлабки ҳужжатлар ҳисобланади[7].

ШХТга аъзо бўлишнинг асосий сабаби 2000-йилда мамлакатда терроризм, экстремизм, сепаратизм таҳдиди пайдо бўлганлиги эди. Ўзбекистоннинг Биринчи Президенти И.Каримов минтақа хавфсизлигини таъминлаш, уч ёвуз кучга қарши курашиш мақсадида биринчи навбатда хавфсизлик нуқтаи назаридан ушбу ташкилотга қизиқиш билдирган эди. ШХТ доирасида 2002 йилда Минтақавий аксилтеррор тузилмаси ташкил этилди ва унинг штаб-квартираси ШХТга аъзо давлатлар қарори билан Тошкент шаҳрида жойлашган эди. ШХТ ҳамкорлиги доирасида Ўзбекистон-Хитой муносабатлари алоҳида ўрин тутади. Марказий Осиё худудида Афғонистонга географик жиҳатдан яқин бўлганлиги сабабли гиёҳванд моддаларнинг ноқонуний айланиши хавфи кучлилиги, шунингдек, қашшоқлик ва ишсизлик билан боғлиқ айрим муаммолар мавжуд бўлганлиги сабабли, бу “ёвузликнинг уч кучи”нинг

ривожланиши учун шароит яратади. Бу эса Марказий Осиё ривожига катта таъсир кўрсатиши мумкин. Бу масалалар юзасидан Ўзбекистон ва Хитой тез-тез фикр алмашади, муаммоларни ҳал этишнинг умумий йўллари излайдилар, шу боис ШХТ доирасида икки давлат “ёвузликнинг уч кучи”га қарши курашда муҳим ўрин тутди[8].

ХУЛОСА

Бундан ташқари, ШХТ доирасида Ўзбекистон ва Хитой иқтисодий ҳамкорликка алоҳида эътибор қаратмоқда. Айни пайтда ташкилот доирасида иқтисодий ҳамкорликнинг роли изчил ортиб бормоқда. Шу тариқа ШХТнинг ривожланиш йўли соғлом руҳда давом этмоқда. Сўнгги йилларда энергетика ва транспорт соҳасидаги ҳамкорлик тобора кучайиб бормоқда. Умуман олганда, ШХТ икки давлат ўртасидаги муносабатларни ривожлантиришда ажралмас рол ўйнади. Ташкилотнинг тўғри ишлаши туфайли иқтисодиёт соҳасида ривожланиш рағбатлантирилди, хавфсизлик, икки давлат ўртасида яқинроқ мулоқот ўрнатишда ўзаро ишонч ортди ва ҳоказо. [5]. Ўзбекистон-Хитой муносабатларининг ривожланиши, жумладан, ШХТ ривожига боғлиқ. Хитой Марказий Осиё давлатларининг ривожланишига хиссасини кўшмоқда. Бунда Хитой ШХТга таянади. Ўз хавфсизлигини таъминлаш ҳақида гапирганда, Ўзбекистон Хитой билан муносабатларни эътибордан четда қолдирмаслиги керак, чунки Хитой Марказий Осиёда минтақавий хавфсизликни таъминлашда катта рол ўйнайди. Хитой Ўзбекистон иқтисодиётига йирик сармоядор, Хитой сиёсий ва дипломатик ресурсларга эга, бу Ўзбекистонни ўзига тортади.

REFERENCES

1. Линь Мянъцинъ, Лю Цзян. Причина формирования Шанхайской Организации Сотрудничества. Журнал «Международная политика и наука», № 17 от 2009 год, С. 52
2. Дуань Сюфан, Хуань Си. Роль экономического сотрудничества Китая в пространстве ШОС. Журнал «Форум общественных наук Синьцзяня» № 4,, 2013 год, С. 24
3. Сардор Бобоярович Нуриддинов (2022). ТРАНСПОРТ СОҲАСИДА ХАЛҚАРО ҲАМКОРЛИК МАСАЛАЛАРИ ЎЗБЕКИСТОН РЕСПУБЛИКАСИ ТРАНСПОРТ КОРИДОРЛАРИ САЛОҲИЯТИ. Academic research in educational sciences, 3 (TSTU Conference 1), 710-716.
4. Бобоярович Сардор Нуриддинов, & Сардор Анвар Ўғли Жўраев (2022). ЎЗБЕКИСТОН РЕСПУБЛИКАСИНING “БИР

МАКОН – БИР ЙЎЛ” ЛОЙИҲАСИДАГИ МАНФААТЛАРИ. Academic research in educational sciences, 3 (TSTU Conference 1), 232-238.

5. Boboyarovich N. S. PRIORITIES OF UZBEK-CHINESE COOPERATION IN “THE ONE BELT-ONE WAY” INITIATIVE. – 2020.

6. Нуриддинов, С. Б. (2020). PRIORITIES OF UZBEK-CHINESE COOPERATION IN “THE ONE BELT-ONE WAY” INITIATIVE. МЕЖДУНАРОДНЫЙ ЖУРНАЛ КОНСЕНСУС, 1(2).

7. НУРИДДИНОВ, С. THE “ONE BELT-ONE WAY” INITIATIVE IS A PRIME EXAMPLE OF COOPERATION BETWEEN STATES. UNIVERSITETI XAVARLARI, 2020,[1/5] ISSN 2181-7324.

8. Нуриддинов, С. Б. (2020). ПРИОРИТЕТЫ УЗБЕКСКО-КИТАЙСКОГО СОТРУДНИЧЕСТВА В ИНИЦИАТИВЕ" ОДИН ПОЯС-ОДИН ПУТЬ". Транспорт шелкового пути, (2), 10-13.



ВЛИЯНИЕ ПРОПИТКИ ИЗОЛЯЦИИ НА РАБОТУ ТЭМ

Сардор Бобоярович Нуриддинов

Ташкентский государственный транспортный университет,
ассистент

Бобомурод Курбонович Авазов

Ташкентский государственный транспортный университет,
ассистент

Фозил Фарход ўгли Хасанов

Ташкентский государственный транспортный университет,
ст. пред.

Каримберди Тавбаевич Қаршиев

Ташкентский государственный транспортный университет, ассистент
mr.john.1991@list.ru

АННОТАЦИЯ

В статье рассматривается влияние пропитки изоляции на работу ТЭМ и наблюдается возрастание потока отказов изоляции в первых (зимних) кварталах эксплуатации и минимальное количество в третьих (летних) кварталах.

Ключевые слова: ТЭМ, изоляция, техника, физика, конструкция.

Проанализированы результаты исследований сотрудников ТГТУ в которых принимал участие С.Б.Нуриддинов [1,2]. Исследовалось изменение надёжности регулярно пропитываемых изоляционных конструкций тяговых электродвигателей с 2000 по 2012 год, на всех видах ремонта включая текущий ремонт третьего объема (ТР-3). Результаты исследования приведены в виде графиков на (рисунке 1).



Рисунок 1 – Надёжность изоляции ТЭМ электровозов УЗБЖД, регулярно пропитываемой на текущих ремонтах третьего объема. Из рассмотрения графиков параметров потоков отказов ТЭМ всей дороги и локомотивного депо Узбекистан (где эксплуатировались недавно поступившие с завода изготовителя НЭВЗ электровозы ВЛ80). Можно отметить возрастание параметра потока отказов изоляции ТЭМ во времени как давно эксплуатируемых, так и недавно поступивших с завода. Наблюдается возрастание потока отказов изоляции в первых (зимних) кварталах эксплуатации и минимальное количество в третьих (летних) кварталах. При анализе были использованы полученные нами зависимости параметров потоков отказов якорей ТЭМ электровозов ВЛ80 локомотивного депо Узбекистан от среднемесячной температуры воздуха на участках эксплуатации в 2018 и 2020 годах, представленные на (рисунках 2 и 3).

Необходимо отметить, что при поступлении ТЭМ НБ-514 с классом нагревостойкости F руководством департамента локомотивного хозяйства АО «Узбекистон темир йуллари» было рекомендовано локомотивному депо Нижнеудинск не пропитывать изоляцию ТЭМ при проведении текущих ремонтов ТР-3. Из рассмотрения (рисунка 2) видно, что из-за исключения пропитки якорных обмоток ТЭД наблюдается рост отказов в летний период, что нехарактерно для пропитанных ТЭМ

смотри (рисунок 2) на которых в летний период эксплуатации наблюдалось существенное уменьшение отказов [2].

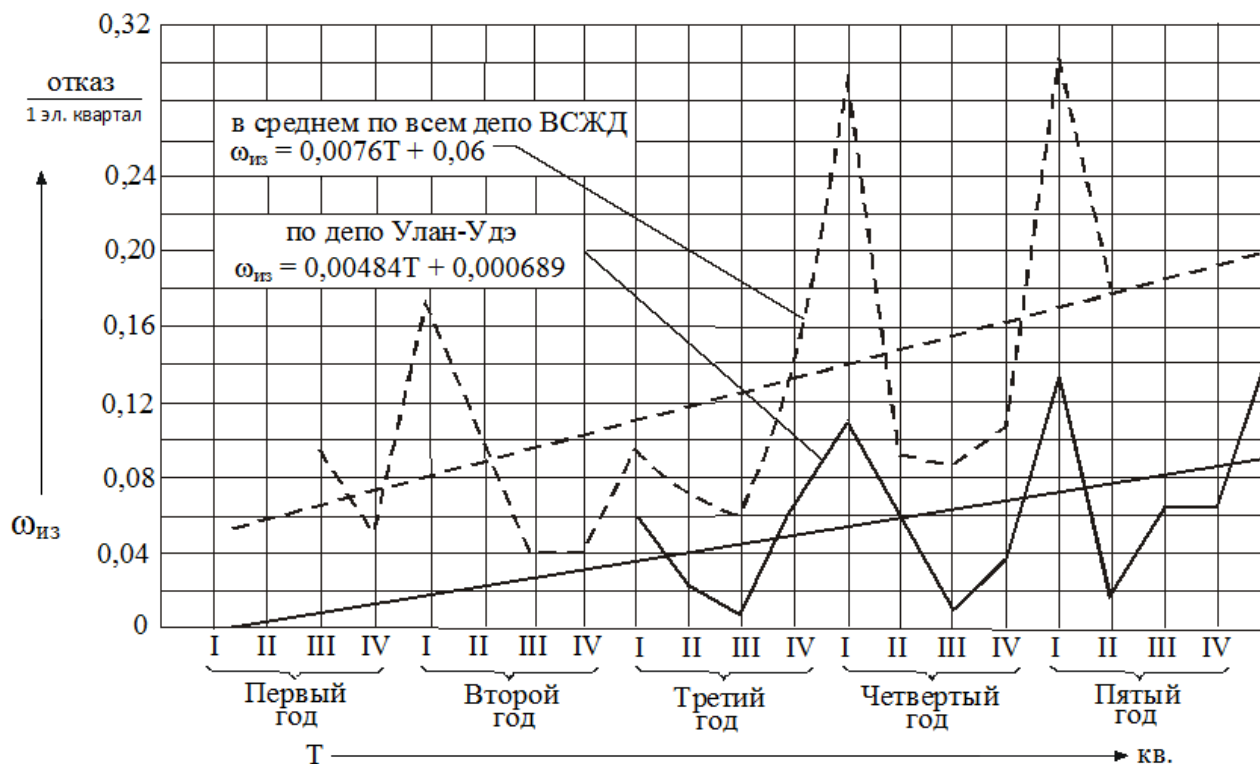

Рисунок 2. – Изменение параметров потока отказов якорной обмотки ТЭМ в период проведения ТР-3 без пропитки изоляции



Рисунок 3. – Динамика изменения параметра потока отказов якорной обмотки ТЭМ после введения пропитки изоляции при ТР-3 Экстренные меры, предпринятые руководством депо Узбекистан в 2020 году, позволили пропитать якоря ТЭМ НБ-514 электровозов ВЛ80. Уменьшить благодаря этому число отказов якорей в 1,6 – 2,0 (рисунок 3) раза в сравнении с предыдущим годом. При этом зависимость изменения параметра потока отказов якорей от температуры воздуха имеет характер, аналогичной зависимости, соответствующей пропитанным якорям ТЭМ представленной на (рисунок 1).

REFERENCES

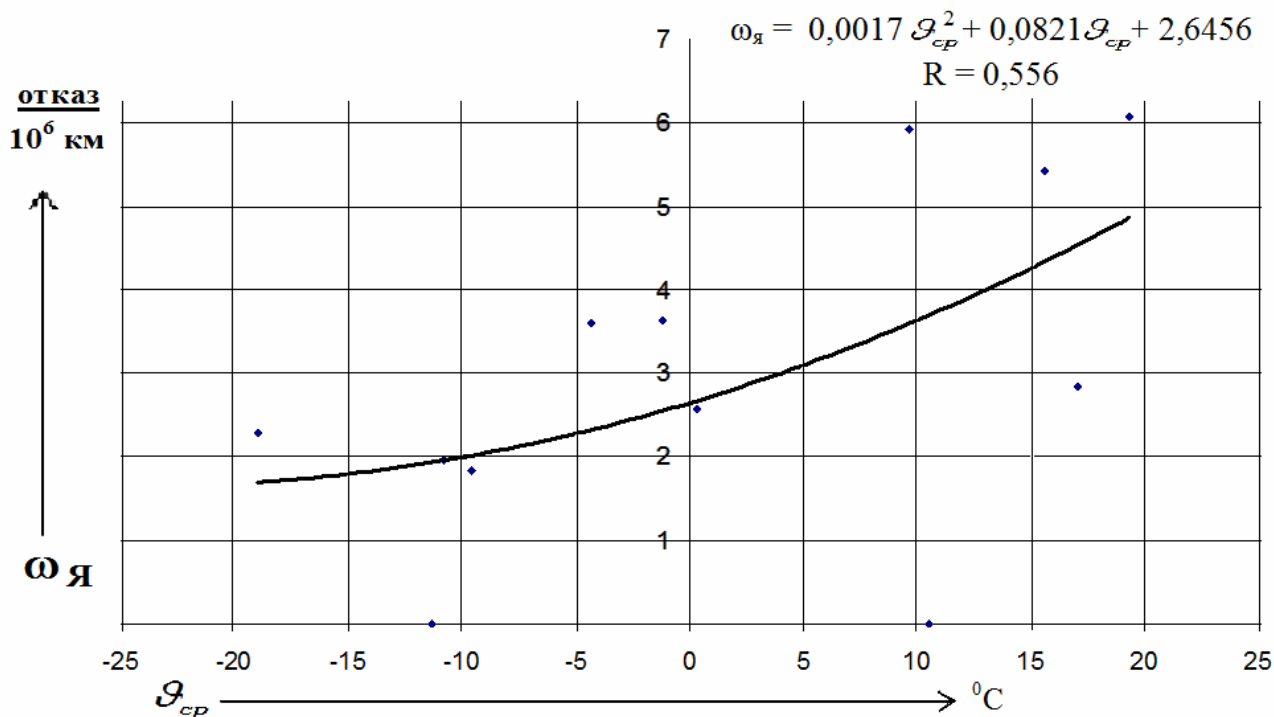
1. Нуриддинов, С. Б. Статистика отказов и анализ повреждаемости электрических машин / С. Б. Нуриддинов, Б. К. Авазов, К. Т. Каршиев // Инновационные технологии в водном, коммунальном хозяйстве и водном транспорте [Электронный ресурс] : материалы II республиканской научно-технической конференции, 28-29 апреля 2022 г. / редкол.: С. В. Харитончик [и др.]. – Минск : БНТУ, 2022. – С. 446-452.
2. Kurbonovich, Avazov Bobomurod, Nuriddinov Sardor Babayarovich, and Qarshiyev Karimberdi Tavbayevich. "TRANSFORMATOR MOYINI GAZDAN TOZALASHDA KO'CHMA LABARATORIYA MASHINASIDAN FOYDALANISH." (2022): 73-77.
3. Нуриддинов, С. Б. (2020). Анализ отказов тяговых электрических машин НБ-514 локомотивный ремонт завод УП «Ўзтемирйўлмаштаъмир». In Актуальные вопросы экономики транспорта высоких скоростей (pp. 139-142).
4. Nuriddinov, S., Avazov, B., Hasanov, F., & Rakhmonova, Y. (2021). Analysis of the causes of traction electric failures of electric cargo cars operated on railways of the Republic of Uzbekistan. In E3S Web of Conferences (Vol. 264, p. 05041). EDP Sciences.
5. Исмаилов, Ш.К. Тепловое состояние тяговых и вспомогательных электрических машин электровозов постоянного и переменного тока [Текст] / Ш.К. Исмаилов. – Омск: ОмГУПС, 2001. – 76 с.

ТАРАҚҚИЁТ СТРАТЕГИЯСИ ВА КОНСТИТУЦИЯ ИСЛОҲОТИ

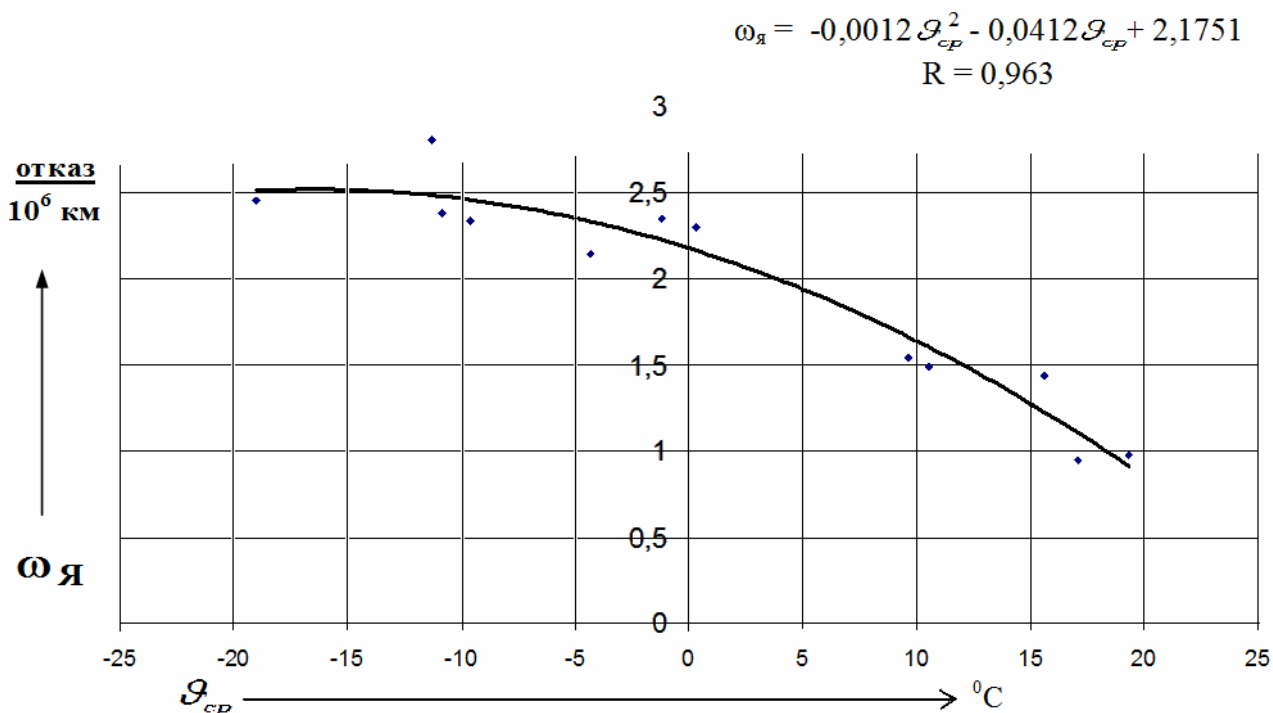
Ч. Насриддинов

Чирчиқ ОТҚМБЮ Гуманитар фанлар кафедраси доценти

АННОТАЦИЯ

Мақолада мамлакатимиз конституциясини ўзгартириш зарурати ҳақида фикр – мулоҳазалар баён этилган. Муаллиф шу орқали жамият ривожини таъминлаш мумкинлигига ишонч билдирган.

Калит сўзлар. Конституция, тараққиёт стратегияси, ислоҳот, демократик жамият, парламент, маъмурий ҳудуд.

ABSTRACT

In the article, different ideas about the need for the changes of the constitution of our republic are presented. The author believes in providing the development of society with these changes.

Keywords. Constitution, strategy of development, reformation, democratic society, parliament, administrative region.

КИРИШ

Мамлакатимиз Конституцияси қабул қилинган санага яқинда 30 йил тўлди. Агар бу вақтни инсон умрига қиёслайдиган бўлсак, қисқа давр эмас; шу давр ичида янги бир авлод вояга етиб, жамият, умуман дунёнинг ижтимоий – иқтисодий ҳамда сиёсий - мафкуравий манзараси таниб бўлмас даражада ўзгариб кетди. Айтмоқчиманки, шунча йиллар ўтиб, конституциямизга, унинг ижтимоий-сиёсий оқибатларига баҳо берсак бўлади, аниқроғи, шундай баҳони беришимиз зарур, токи кейинги ҳаётимиз яхшироқ, фаровонроқ бўлсин! Қолаверса, вақт ўтган сари ҳар қандай мукамал тизим ҳам заифлашиб, янги, ўзгарган шароитларга мос келмай қолади – уни такомиллаштириш зарурати пайдо бўлади. Эҳтимол, конституциямиз 30 йил аввалги шароит нуқтаи назаридан тўғри бўлгандир, бироқ бугунги кун назари билан қарасак, унда етишмайдиган ва ортиқча ўринлар борлиги кўзга ташланиб қолади. Яқинда Россия Федерацияси Конституциясига киритилган ўзгартишларни бунга мисол қилиб келтириш мумкин. “Агар дунё тажрибасига назар ташлайдиган бўлсак, - деган эди Ўзбекистон Президенти Шавкат Мирзиёев - туб бурилиш даврида кўпгина давлатларда конституциявий ислоҳотлар амалга оширилганини кўрамиз. Шу сабабли,

...жаҳон конституциявий тажрибасини ўрганиб, пухта ўйлаган ҳолда бугунги ва келгуси тараққиётимизни белгилаб берадиган Асосий қонунимизни такомиллаштириш масаласини ҳам кўриб чиқишимиз керак”. Шу маънода, бир фуқаро, зиёли сифатида конституциямиз, уни ўзгартириш зарурати ҳақидаги ўзимнинг шахсий фикрларим билан ўртоқлашмоқчи эдим.

АДАБИЁТЛАР ТАҲЛИЛИ ВА НАТИЖАЛАР

Конституциямиздаги муҳим кемтикликлардан бири шуки, унда демократик жамият қуриш талабларидан бири бўлган импечмент, яъни Президентга ишончсизлик билдириш имконияти назарда тутилмаган. Бу нарса давлат ҳокимиятлари, айниқса, Президент ҳокимиятининг тийилиб туриш тамойилига амал қилишини имконсиз қилиб қўяди. Яна бир таклифим мамлакатимизни Президент Республикасидан Парламент Республикасига ўтказиш зарурати билан боғлиқ. Чунки бизда тарихан қарор топган шарт-шароит, миллий менталитет, миллий зеҳният нуқтаи назаридан сиёсий бошқарувнинг Президент Республикаси шакли ўзини оқламади. Жамиятимизда авж олган коррупция ва жиноятчилик, инсон ҳуқуқларининг поймол этилиши, неча юз минглаб юртдошларимизнинг мамлакатдан чиқиб кетаётганлиги бунинг исботи бўла олади. Агар мазкур ўзгаришни амалга оширсак, конституциямизнинг 10-моддасида ёзиб қўйилган: “Ўзбекистон халқи номидан фақат у сайлаган Республика Олий Мажлиси ва Президенти иш олиб бориши мумкин”, деган муҳим қонуннинг ижросини таъминлаган бўламиз. Шундагина Парламент чинакамига “халқ уйи”га айлана олади.

Учинчидан, мамлакатимизда вице-президентлик институтини, лавозимини қайта тиклаш зарур. Тўғри, ҳозирги ҳолатда Ўзбекистон Республикасининг амалдаги Президенти ўз вазифаларини бажара олмайдиган ҳолатларда унинг вазифа ва ваколатлари вақтинча Ўзбекистон Республикаси Олий Мажлиси Сенати раисининг зиммасига юклатилиши 96-моддада кўрсатиб ўтилган. Лекин бунинг етарли эмаслигини ҳаёт кўрсатди. Агар вице-президентлик лавозими қайта тикланиб, у бир вақтнинг ўзида Сенатга раислик қилса, мақсадга мувофиқ бўлар эди. Шунда ҳар турли тушуниксиз ҳолатлар бўлмасди. Давлат бошқарувининг бу шакли дунёнинг энг демократик мамлакатларидан бири бўлган АҚШда яхши маънода ўз ифодасини топган.

Яна бир таклифим Конституциянинг ҳаётчанлигини таъминлаш билан боғлиқ. Гап шундаки, унда ёзиб қўйилган кўпгина талаблар ҳаётда ўз аксини топмаяпти. Масалан, 67-моддада цензурага йўл қўйилмаслиги кўрсатиб ўтилган бўлса-да, биз ҳаётда

бунинг аксини кўраимиз. Ёки, судларнинг мустақиллиги ҳақидаги қоидаларга ҳам шундай баҳо бериш мумкин. Улар мустақил эмаслигини барчамиз яхши биламиз. Гап судлар ҳақида борар экан, суд ҳокимиятининг олий шакли – конституциявий суд ҳақида тўхталишга тўғри келади. Чунки судлов институтининг бу шакли номигагина мавжуд – шу давр ичида бу идоранинг бирон бир қонун ёки қарорни Конституцияга мос келмаслиги вазидан бекор қилганлигини билмайман. Ҳозир ҳам давлат ҳокимиятининг турли тармоқлари томонидан Конституцияга зид юридик ҳужжатлар юзлаб, минглаб сонда қабул қилинмоқда, лекин бу судлов идораси томонидан бунга чек қўйиш учун ҳеч қандай чора-тадбир кўрилмаяпти. Шу маънода Конституциявий судни тугатиб, унинг ваколатларини Олий судга ўтказилса, мақсадга мувофиқ бўлар эди.

Яна бир муаммо референдум ва сайловлар ўтказишнинг конституциявий талаблари ҳамда амалиёт ўртасидаги зиддият билан боғлиқ. Масалан, биринчи Президент умр бўйи шу лавозимда қолди. Ваҳолангки, у кўпи билан икки марта сайланиши лозим эди. Ўша даврда президентлик муддати ҳам референдум орқали 5 йилликдан 7 йилликка ўтказилди, аммо кейинчалик ими-жимиди, қайта референдум ўтказмасдан яна 5 йиллик муддатга қайтарилди.

Маҳаллий маъмурий ҳудудлар – вилоят, шаҳар ва туманлар ҳокимларининг маҳаллий кенгашларга раислик қилишлари ҳам демократик жамият талабларига зид эканлиги бугун бот – бот гапириляпти; бу масала ҳам Конституция даражасида ҳал этилиши зарур. Шунингдек, ҳокимларнинг тайинланиши билан боғлиқ амалиёт ҳам ўзгариши керак. Чунки ҳозирча ҳоким халқ олдида эмас, балки ўзидан юқоридаги амалдор олдида ҳисобдон ҳисобланади. Жамиятимиздаги ҳозирги ишсизлик кўлами ҳамда аҳолининг ижтимоий аҳволини ҳисобга олган ҳолда давлатнинг ҳар бир меҳнатга яроқли фуқарони иш билан таъминлаш мажбуриятини конституцияга ёзиб қўйиш зарур. Шунингдек, ҳар бир ишсиз инсон белгиланган ишсизлик нафақасини олиш имкониятига эга бўлсин! Тўғри, амалдаги конституциянинг 37-моддасида “Ҳар бир шахс меҳнат қилиш, қонунда кўрсатилган тартибда ишсизликдан ҳимояланиш ҳуқуқига эгадир” деб ёзиб қўйилган, аммо бу етарли бўлмаяпти.

Ҳар қандай мамлакатда ижтимоий соҳа, айниқса, таълим ва тиббий хизмат муҳим саналади. Ўзбекистонда ҳам асосий муаммолар илдизи аслида шу тармоқлар фаолияти, уларга нисбатан аниқ бир сиёсий ва ҳуқуқий ёндашувнинг йўқлиги билан боғлиқ. Қолаверса, мамлакатимиз истиқболи шу соҳалар фаолияти билан белгиланади. Шунинг учун ҳам тиббий хизмат ҳамда таълимнинг ҳар қандай даражаси ва шакли текин эканлиги ҳақидаги қоида Конституцияда ўз

аксини топиши мақсадга мувофиқ. Тўғри англадингиз – бу хизмат турлари мутлақо текин бўлиши зарур!

Конституцияда шунақа моддалар борки, улар фақатгина декоратив характерга эга, шунинг учун ҳам уларни матндан чиқариб ташлаш мақсадга мувофиқ, деб ўйлайман. Чунки моҳиятан конституцияда мавжуд бўлган ҳолатлар ҳаётда ўз аксини топиши лозим. Унинг конституциялиги ҳам шунда, аслида. Масалан, оила ҳақидаги бобни олиб кўрайлик. Унда оила давлат ҳимоясида эканлиги таъкидланади. Бироқ унинг қандай ҳуқуқий ёхуд ижтимоий механизм, воситалар билан ҳимояланиши кўрсатиб ўтилмаган. Қолаверса, биз қанчалик конституциямиздаги шу ва шунга ўхшаш ўзига хосликлар билан мақтанмайлик, бир нарсадан кўз юмиб бўлмайди: конституция қабул қилиниб, кучга киргач, мамлакатимизда оилавий ажримлар ва низолар сони мунтазам равишда ошиб борди. Энди биз бу кўрсаткич бўйича дунёнинг олд давлатларидан бирига айландик. Агарда асосий қонунимиздаги ушбу бобнинг жамият, халқ учун қандайдир ижобий таъсири бўлганида эди, бундай бўлмасди.

Шу маънода, бизда давлат идоралари, у Президент маҳкамаси, вазирликлар, Парламент, суд – прокуратура органлари ёки куч ишлатувчи тизимлар бўлсин, барчаси ёпиқ. Ахир улар халқнинг хизматкорлари бўлишлари керак эмасми!?

Шунингдек, ўтган аср 90 – йилларининг бошида колхозларнинг тугатилиши билан 70 йил давомида халқ меҳнати эвазига яратилган жуда катта моддий ва маънавий бойликлар талон – тарош қилинди. Колхозлар тугатилди-ю, аммо уларнинг ўрнига ҳеч бир бошқарув идораси яратилмади. Натижада қишлоқлар эгасиз қолди, мамлакатимиз иқтисодиётининг бош соҳаси бўлган қишлоқ хўжалиги хонавайрон бўлди, миллионлаб аҳоли ишсиз қолди. Колхоз бу – ҳокимлик ва фермер ўртасида боғловчи восита, у қишлоқ аҳолисини ва қишлоқ хўжалигини бошқаришнинг энг самарали шакли! Уни қайта тиклаш орқали биз иқтисоднигина эмас, балки ижтимоий муносабатларниям яхшилаёмиз. Тўғри, колхозлар советлар даврида ташкил этилди, аммо уларнинг бу тузум мафкурасига алоқаси йўқ, сабаби у бизнинг миллий зеҳниятимизга тўла – тўкис мос келади. Чунки бизга жамоавийлик психологияси хос. Шунинг учун ҳам конституцияга ижтимоий – иқтисодий инструмент сифатида колхоз ҳақидаги бобнинг киритилиши мақсадга мувофиқ. Уни колхоз, жамоа хўжалиги ёки бошқа ном билан аташнинг аҳамияти йўқ.

Ва ниҳоят, сўнгги таклиф шундан иборатки, агар дунёда Ўзбекистон деган мамлакат ягона эканлигини, ўзбек

миллатига мансуб инсонларнинг дунё бўйлаб сочилиб кетганлигини эътиборга оладиган бўлсак, Бош Қомусимизда “Ўзбекистон - барча ўзбеклар учун ватандир. Улар дунёнинг қайси мамлакатида яшашмасин, ўзларининг тарихий ватанларига эмин – эркин келиб – кетиш, агар шу ерда яшашни хошлашса, ҳеч бир монеликсиз фуқаролик олиш ҳуқуқига эгадирлар” деб ёзиб қўйилиши керак.

ХУЛОСА

Хулоса ўрнида шуни айтишим мумкинки, агар Бош Қомусимизга шу ўзгаришларни олиб кирадиган бўлсак, Конституция талабларини ҳаётимиз шарт-шароитларига мувофиқ келишини таъминлашдан ташқари, унинг 7-моддасида ёзиб қўйилганидек: “Халқ давлат ҳокимиятининг бирдан-бир манбаидир” деган талабни, шунингдек, Тараққиёт стратегиясида кўрсатилган вазифаларни муваффақиятли бажариш имкониятига эга бўламиз.

REFERENCES

1. Ўзбекистон Республикасининг Конституцияси. Т.: “Ўзбекистон”, - 2018 й.
2. Шавкат Мирзиёев. Янги Ўзбекистон тараққиёт стратегияси асосида демократик ислохотлар йўлини қатъий давом эттирамиз. “Янги Ўзбекистон” газетаси, 223-сон, 2021 йил, 7 ноябрь, 3-бет.



METHODS OF ETHNOECOLOGICAL CULTURE RESEARCH

Nargiza Urinovna Komilova
Fergana State University

ABSTRACT

In science, it will be possible to achieve a positive result only when any phenomenon or object is researched using various methods, and to create a complete, truthful database about them. Based on the essence of this research work, regionalization, comparative, statistical, cartographic, historical-ethnogeographical methods are used.

Keywords: ethno-ecological culture, natural-ecological character, historical approach, economic-cultural types, historical ethnographic regions.

INTRODUCTION

The method of regionalization is useful in studying the genesis of the origin of ethno-ecological culture. The advantages of this method are high in the study of the influence of the natural factor on the types of ethno-ecological culture formed in the same ethnos or the same historical-geographic regions.

LITERATURE ANALYSIS AND METHODOLOGY

Typology and zoning are carried out in the initially isolated territorial object. In using this method, skills used in geography are used. Ethno-geographical zoning, which allows simultaneous consideration of "landscape-population-economy" indicators, is carried out in the study of territorial aspects of ethno-ecological culture. Methods and criteria for such zoning have been carefully developed [1, 2, 3].

Territorial aspects of the ethno-ecological culture that is intended to be analyzed using the comparative method, that is, the limits of its distribution, are studied.

RESULTS AND THEIR DISCUSSION

In this work, 3 forms of ethnoecological culture in the selected ethnoecological regions are deeply analyzed. The culture of using natural resources (land and water), the toponymic and religious territorial aspects of ethno-ecological culture in the field of settlement and nature protection are studied within the regions.

At the first stage, the distribution of the land fund in the natural-historical type of the use of nature in the ethno-ecological regions according to the branches of the national economy is studied, and the changes in the indicators are observed within the regions. Attention is paid to the

change of the types of land performing the geographical function [5] in each district, for example, the percentage change of the areas occupied by "forest parks", reserves, gray lands, pastures is paid attention to.

In the second stage, the composition of agricultural land is analyzed, the amount of irrigated land, arable land, gardens, protected land is studied. Indicators can also be studied by ethnogeographic regions, districts, volosts. Land types in each region are allocated a place in the landscape area, the compatibility of the land type with this type of use is studied.

In the third stage, the structure of cultivated areas is studied, based on the conditions of the region, suitable crop types and trees were separately analyzed.

Historical, ethnogeographical, comparative methods were used simultaneously in the study of land use culture. Using the method of historical comparison, changes in the culture of land use, the introduction of new innovations are studied over a period of time. The reasons and environmental acceptability of the introduced changes were analyzed separately. The ethnogeographic nature of the introduced changes, the principles of land use and the reasons for the change in types were revealed.

The results of such analyzes within the regions provide an opportunity to determine the influence of the natural landscape factor on the ethno-ecological culture formed here, although the same ethnic groups live in the above regions.

Using the comparative geographical method, as a result of the conducted research, it will be possible to reveal the role of the ethno-environmental factor in the emergence of another type of ethno-ecological culture of vital importance for the region - the culture of water use. By analyzing the peculiarities of water use in the eastern and western, northern and southern parts of the valley, it is possible to pay attention to the extent to which this culture is influenced by the natural-landscape factor [6, 7, 8, 9]. The following aspects of the culture of water use in the region are studied:

- a) selection of irrigation methods;
- b) construction and maintenance of irrigation facilities;
- c) management of the irrigation system, irrigation system.
- g) management of irrigation in an ethnic and religious-legal way.

The next form of ethnoecological culture that can be studied in the system of ethnoecological regions is the culture of the organization of settlements. Issues such as the location of the population center, the employment of the population, the configuration of the villages, and the specialization of the economy in each landscape zone are analyzed in a comparative-geographical way. Environmental and social aspects of settlements created by each ethnic group are studied.

When analyzing settlements, attention is also paid to their naming. As a new direction in ethnocultural landscape studies,

topos, which means unity of place and name, is studied separately. With the beginning of the use of a place within a certain cultural landscape, a topos is created by giving a name (toponym) that reflects its territorial, external appearance and meaning characteristics. The simple formula of topos is topos=place+toponym [3]. In this approach, the place is the material basis of the topos, and the toponym is the superstructure of its ideological basis. The combination of these two aspects creates a perfect, one-of-a-kind creation. Ecologically, only a systematic study of them together will give the expected result.

Comparative methods can also be used in the study of traditions used in nature protection, in which the location, area, protected object of each protected object (holy shrines, shrines) is mapped, compared and compared by regional area [5]. Using a similar comparative-geographical analysis, it is possible to study the manifestations of spiritual ethno-ecological culture. Territorial aspects of holidays, examples of folk art, signs of predicting the weather are also studied using this method. In addition, the spiritual directions of ethno-ecological culture will be analyzed on the first of March using system-analysis, cartographic, toponymic methods.

Such a broad, complex approach to the study of geographical names makes it necessary to use methods from different disciplines at the same time. In addition, geographic names are connected to a certain region, territory, and it is possible to achieve the expected scientific result when they are studied together with the toponymy of the entire region, not separately.

Based on the above laws, it is appropriate to summarize toponymic research methods within the framework of three disciplines. In turn, special methods specific to each discipline help to increase the effectiveness of toponymic research.

Historical data does not always allow to trace and restore the historical process of naming. For this reason, it is often a good idea to use place name data as an additional resource for identifying historical events.

CONCLUSION

Place names are derived from a vernacular, therefore, each geographic name has an ethnological basis. Here, the geographical name does not have to be an ethnonym (nation, clan, tribe). It is used in natural, economic and geographical toponyms from certain vernaculars. Taking this into account, attention is paid to the national language of any geographical name. As mentioned above, the study of place names is carried out through the window of ethno-ecological knowledge, on the basis of a target plan.

In addition, the cartographic method was used to determine the scientific basis of the obtained results. Modern cartographic methods (ArcGIS) were used to justify the system of water transfer to the rivers, the separation of ethnogeographic regions and ethnogeographic regions,

and the integration of ecological silence areas into a single framework.

REFERENCES

1. Наргиза Уриновна Комилова. Влияние этноэкологических культур на экосистему Ферганской долины. Вестник науки и образования 2 (12 (36)), 73-75, <https://cyberleninka.ru/article/n/vliyanie-etnoekologicheskikh-kultur-na-ekosistemu-ferganskoy-doliny>
2. Юсуфжон Исмоилович Ахмадалиев, Муроджон Насириллохон ўғли Мусаев. Андижон вилоятида туризмни ривожлантиришда Хонобод туристик рекреацион зонасининг ўрни. Academic Research in Educational Sciences. Volume 3 | Issue 10 | 2022
3. Nargiza Urinovna Komilova. Territorial features of the organization of settlements. 3/6. 809-813. 2022. <https://cyberleninka.ru/article/n/territorial-features-of-the-organization-of-settlements>
4. NU Komilova. Ethnogeographic aspects of social environmental problems. 3/6. 12-18. 2022. <https://cyberleninka.ru/article/n/ethnogeographic-aspects-of-social-environmental-problems>
5. Komilova Nargiza Urinovna. Gradual study of geographic features of ethno-ecological culture. European science review, 82-84. <https://cyberleninka.ru/article/n/gradual-study-of-geographic-features-of-ethno-ecological-culture>
6. ЮИ Ахмадалиев, НЎ Комилова. Этноэкологик маданиятнинг худудий жихатлари. <https://www.elibrary.ru/item.asp?id=46671614>
7. Komilova Nargizahon Urinovna. Geographical roots and basic concepts of ethnoecology. ACADEMICIA: An International Multidisciplinary Research Journal 11 (4), 1748-1750. <https://www.indianjournals.com/ijor.aspx?target=ijor:aca&volume=11&issue=4&article=295>
8. Abdusamad Abdumalikovich Hamidov, Nargiza Urinovna Komilova. Natural Geographical Research In The Fergana Valley. The American Journal of Interdisciplinary Innovations Research. 3. 06. 109-116. <https://metadaindxinggs.com/cgi-sys/suspendedpage.cgi>
9. https://scholar.google.com/citations?view_op=view_citation&hl=ru&user=FxhOcAIAAAAJ&citation_for_view=FxhOcAIAAAAJ:FxGoFyzp5QC

ОСОБЕННОСТИ МОДЕЛИРОВАНИЯ ИЗНОСА ИЗОЛЯЦИИ СИЛОВЫХ ТРАНСФОРМАТОРОВ

Бобомурод Курбонович Авазов

Ташкентский государственный транспортный университет, ассистент

Сардор Бобоярович Нуриддинов

Ташкентский государственный транспортный университет, ассистент

Фозил Фарход ўғли Хасанов

Ташкентский государственный транспортный университет, ст. пред.

Каримберди Тавбаевич Қаршиев

Ташкентский государственный транспортный университет, ассистент

ВВЕДЕНИЕ

Содержание технических средств железнодорожного транспорта на высоком эксплуатационном уровне, обеспечивающем безопасность движения поездов и высокую эффективность процесса перевозок, невозможно без объективной информации об их фактическом состоянии. Объекты железнодорожного транспорта содержат большое количество устройств, длительная эксплуатация которых без надлежащего диагностирования технического состояния может привести к выходу их из строя и значительному материальному ущербу. Для реализации эффективного диагностирования этих устройств необходимы современные методики и технические средства контроля.

ЛИТЕРАТУРА И МЕТОДОЛОГИЯ

Одним из наиболее дорогостоящих и ответственных элементов системы тягового электроснабжения являются силовые трансформаторы: тяговые (СТ) и районные понизительные (РПТ). Многие из этих трансформаторов отработали нормативный ресурс. Процедуры оценки состояния изношенных трансформаторов находятся на стадии становления. В дистанциях электроснабжения филиалов ОАО «УзЖД» имеется современная вычислительная техника, которая обеспечивает информационную поддержку функционирования железной дороги. В частности, внедрение автоматизированных систем

учета электроэнергии позволяет в режиме реального времени получать информацию о получасовых расходах активной и реактивной электроэнергии на тягу поездов и по вводам распределительных устройств районных потребителей 6 - 10 кВ. Эта информация может быть использована для мониторинга состояния силовых трансформаторов.

При мониторинге целесообразно контролировать следующие параметры:

- кратность и длительность перегрузки;
- степень несимметрии токов;
- температуры наиболее нагретой точки масла и обмоток;
- степень старения витковой изоляции;
- состав газов, выделяющихся при неисправностях с помощью хроматографического анализа;
- потери электрической энергии.

Структура системы мониторинга СТ и РПТ представлена на рис. 1. В качестве исходной информации для определения степени старения витковой изоляции используются данные о полу часовых расходах электроэнергии и показания датчиков температуры. Определение остаточного ресурса изоляции осуществляется по методике, изложенной в работе [1].

Общий износ изоляции обмоток состоит из динамического и теплового износов, взятых со своими весовыми коэффициентами. Определение этих коэффициентов представляет собой трудоемкую задачу, требующую большого статистического материала за продолжительное время. Такой материал может быть получен на основе систем мониторинга. По мере накопления статических массивов будет совершенствоваться и сама модель оценки состояния витковой изоляции.

В задаче контроля износа витковой изоляции трансформатора есть два существенных аспекта: исходные данные представлены в виде получасовых значений расхода активной и реактивной электроэнергии по трехфазным вводам; тяговая нагрузка характеризуется существенной несимметрией.

Первый аспект ввиду малой постоянной времени нагрева обмотки (порядка 6 мин) обуславливает необходимость перехода к эффективным получасовым значениям тока, а второй аспект требует пофазного учета нагрузок. Одному из возможных путей преодоления этих трудностей и посвящена настоящая статья.

Ограничивая рассмотрение наиболее распространенными трехфазными трехобмоточными трансформаторами, можно определить связь эффективной

(нагревающей) мощности сетевой обмотки со средними значениями мощностей тяговой и районной обмоток по формулам работы [2]:

$$P_{Эв} = + P_{срТ}^2 \sqrt{(P_{срТ} + P_{срР})^2 + [P_{срТ}^2(k_{фАТ}^2 - 1) + P_{срР}^2(k_{фАР}^2 - 1)]} \quad (1);$$

$$Q_{Эв} = + Q_{срТ}^2 \sqrt{(Q_{срТ} + Q_{срР})^2 + [Q_{срТ}^2(k_{фАТ}^2 - 1) + Q_{срР}^2(k_{фАР}^2 - 1)]} \quad (2).$$

где, $P_{Эв}$, $Q_{Эв}$ – эффективные активные и реактивные мощности сетевой обмотки, $P_{срТ}$, $P_{срР}$, $Q_{срТ}$, $Q_{срР}$ – средние активные и реактивные мощности соответственно тяговой и районной обмоток; $k_{фАТ}$, $k_{фРТ}$, $k_{фАР}$, $k_{фРР}$ – получасовые коэффициенты формы графиков активных и реактивных нагрузок соответственно тяговой и районной обмоток. Значения коэффициентов формы тяговой нагрузки определяются графиками движения поездов и в рамках задачи моделирования износа изоляции считаются внешними данными. Получасовые коэффициенты формы районной нагрузки ввиду сравнительной ее стабильности целесообразно принять равными единице. Формулы (1) и (2) необходимо применять для каждой фазы отдельно; значения на пряхений разных фаз можно считать одинаковыми, а токи фаз тяговой обмотки можно получить по формулам, аналогичным приведенным в работе [1].



Рис. 1. Структура системы мониторинга тяговых трансформаторов.

На рис. 2 показана схема трехфазного трансформатора без отображения районной обмотки, нагрузка которой предполагается симметричной. При отсчетах фаз относительно фазы AX сетевой обмотки формулы для напряжений и токов фаз записываются следующим образом:

$$\begin{aligned}\dot{U} &= U e^{j0}; & \dot{U}_{II} &= U_T e^{-j60} = U_T (0.5 - j 0.866); \\ \dot{U}_{CA} &= U_T e^{j180} = -U_T; \\ \dot{U}_{ab} &= U_T e^{j60} = U_T (0.5 + j 0.866); \\ \dot{U}_{bc} &= U_T e^{-j60} = U_T (0.5 - j 0.866);\end{aligned}$$



Рис. 2. Схема трехфазного трансформатора

$$\begin{aligned}\dot{i}_a &= \frac{2}{3} \dot{I}_I + \frac{1}{3} \dot{I}_{II}; & \dot{i}_b &= -\frac{1}{3} \dot{I}_I + \frac{1}{3} \dot{I}_{II}; & \dot{i}_c &= -\frac{1}{3} \dot{I}_I - \frac{2}{3} \dot{I}_{II}; \\ \dot{i}_a &= \dot{I}_I + jI'_I = k_I \frac{P_T - jQ_T}{U_T} \\ \dot{I}_{II} &= I'_{II} + jI''_{II} = k_{II} \frac{0.5P_T - 0.866Q_T - j(0.866P_T + 0.5Q_T)}{U_T}\end{aligned}$$

где S_T , P_T , Q_T – полная, активная и реактивная мощности по вводу 27.5 кВ, k_I , k_{II} – коэффициенты распределения мощности ввода 27.5 кВ по плечам питания; остальные величины обозначены на рис. 2. Получить эти коэффициенты можно посредством использования программного комплекса имитационного моделирования систем тягового электроснабжения FAZONORD, разработанного в Иркутском государственном университете путей сообщения [3]. С помощью комплекса FAZONORD на основе данных о поездной работе следует выполнить

имитацию работы рассматриваемого участка, что позволит определить искомые коэффициенты.

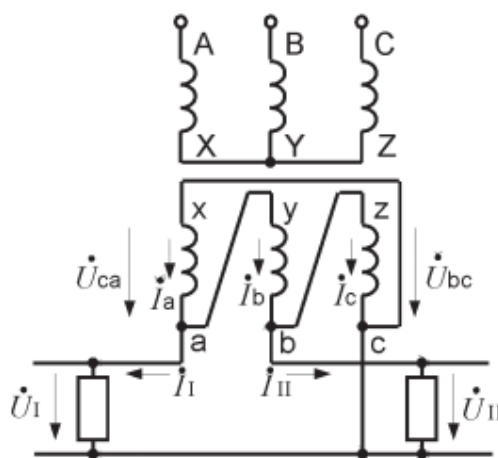
Токи фаз тяговой обмотки можно найти следующим образом:

$$I'_a = \frac{2k_I P_T + k_{II}(0.5P_T - 0.866Q_T)}{3U_T}$$

$$I''_a = \frac{-2k_I Q_T - k_{II}(0.866Q_T + 0.5P_T)}{3U_T}$$

$$I'_b = \frac{-k_I P_T + k_{II}0.5P_T - k_{II}0.866Q_T}{3U_T}$$

$$I''_b = \frac{k_I Q_T - k_{II}0.866P_T - 0.5k_{II}P_T}{3U_T}$$

$$I'_c = \frac{-k_I P_T - k_{II}0.5P_T + 1.732k_{II}Q_T}{3U_T}$$

$$I''_c = \frac{k_I Q_T + 1.732k_{II}P_T + k_{II}Q_T}{3U_T}$$

а мощности фаз определяются равенствами следующего вида:

$$\dot{S}_{Ta} = \dot{S}_{Tac} = P_{Ta} + jQ_{Ta} = -U_T(I'_a - jI''_a);$$

$$\dot{S}_{Tb} = \dot{S}_{Tab} = U_T(0.5I'_b + 0.866jI''_b) + jU_T(0.5I'_b - 0.866jI''_b);$$

$$\dot{S}_{Tc} = \dot{S}_{Tbc} = U_T(0.5I'_c - 0.866jI''_c) + jU_T(-0.5I'_c - 0.866jI''_c);$$

С учетом смены знаков при приведении генерации тяговой обмотки к нагрузке сетевой обмотки можно записать.

$$P_{Ta} = \frac{1}{3} [2k_I P_T + k_{II}(0.5P_T - 0.866 Q_T)]; \quad (3)$$

$$Q_{Ta} = \frac{1}{3} [2k_I Q_T + k_{II}(0.5P_T + 0.5 Q_T)]; \quad (4)$$

$$P_{Tb} = \frac{1}{3} [k_I(0.5P_T - 0.866 Q_T) - k_{II}P_T] \quad (5)$$

$$Q_{Tb} = \frac{1}{3} [k_I(0.866 Q_T + 0.5Q_T) + k_{II}Q_T] \quad (6)$$

$$P_{Tc} = \frac{1}{3} [k_I(0.5P_T + 0.866 Q_T) + 2k_{II}P_T] \quad (7)$$

$$Q_{Tc} = \frac{1}{3} [k_I(-0.866 Q_T + 0.5P_T) + 2k_{II}Q_T] \quad (8)$$

При одинаковых номинальных мощностях обмоток активные сопротивления фаз обмоток, приведенные к стороне высокого напряжения, равны.

$$R_1 = R_2 = R_3 = \frac{3U_B^2 \Delta P_k}{2S_H^2} \quad (9).$$

где U_B – номинальное напряжение фазы ВН, S_H – номинальная мощность, ΔP_k – потери короткого замыкания трансформатора. Потери мощности в фазе тяговой обмотки можно вычислить так: п

$$\Delta P_{Ta} = R_1 I_{Ta}^2 = \frac{3S_{Ta}^2 \Delta P_k}{2S_H^2} = \frac{1}{6} \Delta P_k k_{\text{э}Ta}^2 \quad (10).$$

где $k_{\text{э}Ta} = \frac{3S_{Ta}}{S_n}$ – коэффициент загрузки фазы тяговой обмотки.

Аналогично определяются потери для фаз районной и сетевой обмоток трансформатора.

$$\Delta P_{Pa} = \frac{1}{6} \Delta P_k k_{\text{э}P}^2;$$

$$\Delta P_{Ba} = \frac{1}{6} \Delta P_k k_{\text{э}Ba}^2;$$

где $k_{\text{э}P} = \frac{3S_P}{S_n}^2$ – коэффициент загрузки всей районной обмотки (в предположении симметрии районной нагрузки), $k_{\text{э}Ba} = 3 S_{Ba} / S_n$ – коэффициент загрузки фазы сетевой обмотки, $S_{Ba} = \sqrt{P_{Ba}^2 + Q_{Ba}^2}$.

Выражения для потерь реактивной мощности из-за различия напряжений короткого замыкания выглядят несколько иначе. Реактивные сопротивления катушек, приведенные к напряжению сетевой обмотки, определяются напряжениями короткого замыкания [3]:

$$X_n = \frac{3U_n^2}{200S_H} (u'_{nT} + u'_{nP} - u'_{TP}) \quad (11);$$

$$X_T = \frac{3U_n^2}{200S_H} (u'_{nT} - u'_{nP} + u'_{TP}) \quad (12);$$

$$X_P = \frac{3U_n^2}{200S_H} (-u'_{nT} + u'_{nP} + u'_{TP}) \quad (13).$$

где $u'_{ij} = \sqrt{u_{ij}^2 - \left(\frac{100\Delta P_k}{S_n}\right)^2}$ – напряжение короткого замыкания, скорректированное на падение напряжения на активном сопротивлении, u_{ij} – напряжение короткого замыкания трансформатора в процентах.

Реактивные потери в фазах обмоток находятся так:

$$\Delta Q_{Ta} = X_T I_{Ta}^2 = \frac{3S_{Ta}^2}{200S_H} (u'_{nT} - u'_{nP} + u'_{TP}) = \frac{k_{\text{э}Ta}^2 S_H}{600} (u'_{nT} - u'_{nP} + u'_{TP}) \quad (14);$$

$$\Delta Q_{Pa} = X_P I_{Pa}^2 = \frac{3S_{Pa}^2}{200S_H} (-u'_{nT} + u'_{nP} + u'_{TP}) = \frac{k_{\text{эп}}^2 S_H}{600} (-u'_{nT} + u'_{nP} + u'_{TP}) \quad (15);$$

$$\Delta Q_{na} = X_T I_{na}^2 = \frac{3S_{na}^2}{200S_H} (u'_{nT} + u'_{nP} - u'_{TP}) = \frac{k_{\text{эна}}^2 S_H}{600} (u'_{nT} + u'_{nP} - u'_{TP}) \quad (16).$$

Реактивная мощность холостого хода определяется током холостого хода i_x , $\Delta Q_x = \sqrt{(i_x S_n / 100)^2 - \nabla P_x^2}$.

Алгоритм расчета эффективных токов фаз сетевой обмотки по получасовым значениям расхода активной и реактивной электроэнергии тяговой и районной обмоток выглядит следующим образом.

1. Получасовые значения расходов электроэнергии по вводам 27.5 кВ и по вводам районной обмотки хранятся в локальной базе данных по электропотреблению (ЛБДЭ), и по команде пользователя производится ее пополнение по всем трансформаторам дороги из базы данных АСКУЭ.

2. Расчеты износа и оставшегося срока службы производятся с использованием информации ЛБДЭ и далее хранятся в локальной базе данных программного комплекса. При запуске программы производится отображение рассчитанного износа в текстовой и графической формах.

3. По получасовым расходам определяются средние получасовые мощности ввода 27.5 кВ и по формулам (3) ... (8) вычисляются мощности фаз тяговой обмотки.

4. По формулам (11), (12), (14), (15) рассчитываются составляющие потерь мощностей фаз тяговой и районной обмоток.

5. Формулы (1) и (2) ввиду добавок потерь в обмотках, потерь в стали и меди используются в следующей форме:

$$P_{\text{эви}} = \sqrt{(P_{\text{фTi}} + \Delta P_{Ti} + \frac{1}{3} (P_P + \Delta P_{Pa}))^2 [P_{\text{фTi}}^2 (k_{\text{субф}} \phi A T^2 - 1)] + \frac{1}{3} \Delta P_x} \quad (17);$$

$$Q_{\text{эви}} = \sqrt{(Q_{\text{фTi}} + \Delta Q_{Ti} + \frac{1}{3} (Q_P + \Delta Q_{Pa}))^2 [Q_{\text{фTi}}^2 (k_{\text{фAT}}^2 - 1)] + \frac{1}{3} \Delta Q_x} \quad (18).$$

где, индекс i обозначает фазу обмотки.

6. По полученным значениям мощностей фаз сетевой обмотки с помощью формул (13) и (16) определяются потери в меди в фазах сетевой обмотки и добавляются к мощностям фаз сетевой обмотки.

7. Из полученных значений мощностей фаз сетевой обмотки по среднему значению фазного напряжения определяются эффективные токи фаз сетевой обмотки:

$$I_{ЭВi} = \frac{\sqrt{P_{ЭВi}^2 + Q_{ЭВi}^2}}{U_{срв}}$$

8. По эффективным значениям токов производится расчет относительного износа изоляции за получасовой период работы трансформатора в соответствии со стандартной методикой [4].

ВЫВОДЫ

Расчеты износа предполагается производить в двух вариантах:

– расчеты износа без учета ретроспективы по имеющимся данным получасовых расходов электроэнергии, без отображения оставшегося срока службы;

– расчеты с учетом предыдущей (до запуска АСКУЭ) работы трансформатора по информации о грузообороте и продолжительности окон; предполагается использование регрессионных зависимостей, обновляемых по мере накопления информации АСКУЭ.

REFERENCES

1. Марквардт К.Г. Электроснабжение электрифицированных железных дорог. – М.: Транспорт, 1982. – 528 с.
2. Шидловский, А.К. Расчеты электрических нагрузок систем электроснабжения промышленных предприятий [Текст] / А.К. Шидловский, Г.Я. Вагин, Э.Г. Куренный. – М.: Энергоатомиздат, 1992. – 224 с.
3. Kurbonovich, Avazov Bobomurod, Nuriddinov Sardor Babayarovich, and Qarshiyev Karimberdi Tavbayevich. "TRANSFORMATOR MOYINI GAZDAN TOZALASHDA KO'CHMA LABARATORIYA MASHINASIDAN FOYDALANISH." (2022): 73-77.
4. Нуриддинов, С. Б. (2020). Анализ отказов тяговых электрических машин НБ-514 локомотивный ремонт завод УП «Ўзтемирйўлмаштаьмир». In Актуальные вопросы экономики транспорта высоких скоростей (pp. 139-142).
5. Nuriddinov, S., Avazov, B., Hasanov, F., & Rakhmonova, Y. (2021). Analysis of the causes of traction electric failures of electric cargo cars operated on railways of the Republic of Uzbekistan. In E3S Web of Conferences (Vol. 264, p. 05041). EDP Sciences.
6. Богачков



- И.М., Савиных Ю.А. Способ очистки трансформаторного масла. Журнал «Нефть и газ», 2011 г., №1, - С.87-91.
6. Салихов Т.П., Кан В.В., Юсупов Д.Т. Метод циркуляционной промывки трансформаторов с использованием адсорбентов и керамических мембран. Научно-технический журнал ФерПИ. 2014. №4. -С.62-66.
7. Avazov B.K., Yusupov D.T. Cleaning of used transformer oil. Journal NX - A Multidisciplinary Peer Reviewed Journal, 2021, p. 719–724.
8. Ковальский Б.И., Безбородов Ю.Н., Фельдман Л.А., Юдин А.В., Петров О.Н. Современные методы очистки и регенерации отработанных смазочных масел. Препринт. — Красноярск: Сибирский федеральный университет, 2011. — 104 с.
9. Валиуллина Д.М., Загустина И.Д., Козлов В.К., Определение качественного состава примесей в отработанном трансформаторном масле. Казанский государственный энергетический университет, г. Казань, Россия. 18 июня 2018 г.
10. Avazov, Bobomurod Kurbonovich, and Karimberdi Tavbayevich Qarshiyev. "TRANSFORMER OIL CLEANING TECHNOLOGY." *Academic research in educational sciences* 3.TSTU Conference 1 (2022): 199-202.

TRANSFORMATOR MOYINI GAZDAN TOZALASHDA KO'CHMA MOBIL QURILMALARNI QO'LLASHNING AHAMIYATI VA IQTISODIY SAMARADORLIGI

Bobomurod Kurbonovich Avazov

Toshkent davlat transport universiteti assistenti

Sardor Boboyarovich Nuriddinov

Toshkent davlat transport universiteti assistenti

Fozil Farxod o'g'li Xasanov

Toshkent davlat transport universiteti katta o'qituvchisi

Karimberdi Tavbayevich Qarshiyev

Toshkent davlat transport universiteti assistent

ANNOTATSIYA

Transformatorning ishlash muddatini uzaytirish uchun transformator moyini gazdan tozalab turish kerak bo'ladi. So'nggi paytlarda motorlar va transformatorlar uchun ishlatiladigan moylarning xususiyatlari va sifati bo'yicha juda ko'p tadqiqotlar olib borilmoqda.

Kalit so'zlar: transformator, moy, gaz, tozalash, ko'chma mobil qurilma, iqtisod.

KIRISH

Transformator moyi kimyoviy elementlar yoki fizikaviy kuchlar ta'siri ostida tekshiriladi:

1. Ushbu turdagi moy ustida ish olib boradigan texnikani qanday sharoitlarda qo'llash mumkinligini bilish uchun moyning har xil haroratga, eng pastdan yuqori darajagacha chidamliligi.
2. Transformatorning ichki izolatsiyasiga zarar bermasdan moyni qancha vaqt davomida tozalash mumkin.
3. Moyning oksidlanish-eskirish davri va boshqalar[1,2,3].



1-rasm. Transformator moyining degazatsiyadan keyingi o'zgarish xususiyati.

Bu ham neft mahsulotlari narxlarining qimmatligini hisobga olib, jahon sanoat bozorining ko'plab korxonalarida ishlab chiqarish siyosatini qayta ko'rib chiqish bilan bog'liq. Transformator moyining "sifati"ga sezilarli zarar yetkazadigan nafaqat atrof-muhit havosi, balki moyda erigan havo ham sabab bo'ladi. Buning sababi, moyda erigan havo va qattiq izolyatsiyada bo'lish transformatorning izolyatsion konstruktsiyasining dielektrik kuchini pasaytiradi. Moy tarkibida havo borligi uning oksidlanishini qo'zg'atadi va suyuqlik izolatsiyasining dielektrik xususiyatlarini pasaytiradi. Moy tarkibidagi standart havo miqdori miqdori bo'yicha taxminan 10% ni tashkil qiladi. Transformatorning ish rejimida bo'lgan holatda moy haroratining oshishi bilan erigan havo miqdori ortadi[4,5].

ADABIYOTLAR TAHLILI VA METODOLOGIYA

Transformator moyini degazatsiya qilish. Degazatsiya (evakuatsiya) - qurilmalardan (vakuum qurilmalari va laboratoriya uskunalari) va moddalardan keraksiz erigan gazlarni yoki tutagan gaz pufakchalarini olib tashlash.

Suyuq degazatsiya - bu istalmagan yoki barcha erigan gazlarni har qanday suyuqlikdan tozalash jarayoni. Transformator moyining degazatsiyasi - bu dielektrik qarshiligini oshirish va tizimni buzilishidan himoya qilish uchun dielektrik moyidan erigan gazlarni (shu jumladan havoni) olib tashlash jarayoni (agar million dollarlik transformatorning ham chulg'amlarida uchqun otilib chiqsa va u yonib ketsa, bu transformatorning ishdan chiqishiga olib keladigan hodisadir)[6].

Yangi kuch transformatorlarining quvvati oshishi bilan moyini degazatsiya qilish, ya'ni undan havo chiqarish masalasi katta amaliy ahamiyatga ega bo'ldi.

Transformator zolyatsiyaning ishlash muddatini va ishonchliligini uzaytirish uchun transformatorlarni evakuatsiya qilish va moyini gazdan tozalash bo'yicha muayyan talablar paydo bo'ladi. Ushbu talablar uskunalarni yetkazib beruvchilar tomonidan emas, balki transformator texnologiyasini ishlab chiqaruvchilar tomonidan ilgari suriladi[8].

Moy iste'mol qiladigan uskunalarni ishlab chiqaruvchilar darajasida transformator moyini quritish va gazdan tozalash jarayonlarini idrok etish ushbu jarayonlarni ekspluatatsiya va texnik xizmat ko'rsatish qoidalari asosida o'tkaziladi.

Moydan uzoq muddatli foydalanish uning ish xarakteristikasini pasaytiradi. Shuning uchun undan namlik, erigan gazlar va har xil zararli aralashmalarni olish uchun rejali ta'mirlash zarur[7]. Transformatorlarning ekspluatatsiya jarayonini to'xtatmasdan moyini qisman filtrlash, quritish, gazdan tozalash va qayta tiklash uchun ushbu tartib

qoidalardan foydalanish yangi, yanada mantiqiy va tejamkor usul hisoblanadi. Turli xil boshqaruv va me'yoriy-texnik hujjatlar, elektr jihozlarini ishlab chiqaruvchilarning ko'rsatmalarida transformator moyining buzilish kuchlanishi, namligi va gaz tarkibi kabi har xil sifat ko'rsatkichlari uchun ruxsat etilgan maksimal qiymatlar belgilangan[9].

Quvvat uskunalarining ishlamay qolishi va ishdan chiqish sabablari.

Kompressorlar, turbinalar, gidravlik presslar, issiqlik almashinuvchi uskunalar, quvvat transformatorlari sanoat korxonalarida va transportda qimmatbaho energiya uskunalari hisoblanib ishlatish jarayonida kutilmagan nosozliklar yuz berishi mumkin. Ko'pincha, buzilishlar tarmoqda kuchlanishning haddan tashqari oshib ketishi yoki ishlab chiqarishdagi xatolar bilan bog'liq, chunki korxonalarda elektr jihozlarining ishini nazorat qilish xavfsizlik choralari hisoblanadi. Ko'pincha jihozlarning ishdan to'xtashi, ishlamay qolishi yoki ishdan chiqishi ichki qismlar yoki izolyatsiya tizimidagi muammolar bilan bog'liq. Ko'p turdagi sanoat uskunalari xizmat ko'rsatish uchun har xil turdagi moylardan foydalaniladi. Uning mexanik aralashmalar yoki dvigatel qismlarining ichki qoplamasining erituvchi elementlari bilan ifloslanishi natijasida namlik, havo va yuqori isitish harorati ta'sirida uskunani o'chirib qo'yish mumkin, bu ishlab chiqarish jarayonida to'xtashga olib keladi.

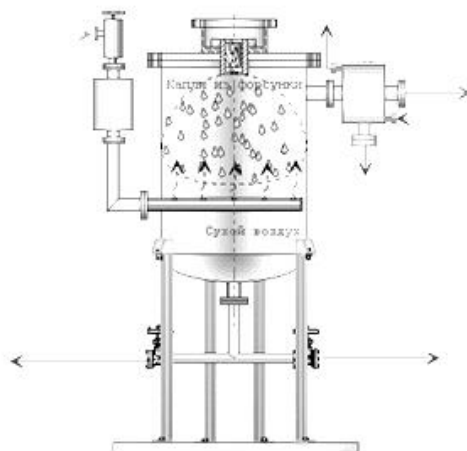

2-rasm. Transformator moyini degazatsiya qilish.

Moyni tozalash va tozalash uchun ko'chma mobil qurilmalar (laboratoriya mashinalari)ning turli xil turlari paydo bo'la boshladi. Masalan: SMM-10 ko'chma moy tozalash qurilmasi, UVM-10 tipidagi mobil qurilmalar. Ular moy va vakuum nasoslari, nozik filtrlar bilan jihozlangan. Ular yangi moylarni ishlashga tayyorlash yoki ishlatilgan moylarni tozalash uchun ishlatiladi. Ularda erigan gazlarni, hosil bo'lgan barqaror suvli emulsiyalarni, zararli oksidlanish elementlarini transformatorlardan, turbinadan va boshqa

turdagi uskuna moylaridan chiqarib, qimmat moylash materiallari va izolyatsion materiallarning ishlash muddatini oshiradi va quvvat uskunalari himoya qilinadi[4,10].

Agar biz turli xil kompaniyalardan sanoat moyini tozalash va qayta tiklash usullarini taqqoslasak, unda sezilarli farqlar mavjud. Mahalliy ishlab chiqaruvchilarning aksariyati o'zlarining mashinalarining asosiy vazifasi sifatida suvni barcha usullarida olib tashlash va turbinadan, kompressordan, gidravlik va sanoat uskunalari moylaridan qattiq zarralar bilan ifloslantirishga e'tibor berishadi. Ikkilamchi funktsiya - bu havo, gazlar va engil uglevodorod ifloslantiruvchi moddalarni ajratib olishdir. Bunday tizimlarning normal ishlash darajasi va ularning aniq ko'p qirraliligiga qaramay, yanada oqilona takliflar mavjud.

Hozirgi kunda bir qancha kompaniyalar bu ishlarni amalga oshirish ustida birqancha mobil qurilmalarni taklif etmoqdalar, bulardan biri GlobeCore markasidagi moyni gazdan tozalash va qayta tiklash uchun talab etiladigan qurilmalar majmuasi bir vaqtning o'zida bir-birining o'rnini bosmasdan, takrorlanadigan sikllarsiz va tozalash komponentlarini qayta faollashtirish bilan bir necha jarayonlarni bajarishga qaratilgan. Qayta tiklashning to'liq siklida gazlar to'g'ridan-to'g'ri elektr energiya moslamasidan keladigan moydan tozalanadi, quritiladi va turli xil molekulyar og'irlikdagi mexanik aralashmalardan filtrlanadi va qo'shimcha ravishda chiqindi moyning adsorbsiya jarayoni uning asl hususiyatlarini to'liq tiklashdir. GlobeCore agregatlaridagi qayta tiklanadigan tarkibiy qismlarning bir qismi bo'lgan sorbentlar tozalash tizimlarining ishlashi paytida o'z-o'zini tiklash qobiliyati tufayli qo'shimcha tejamkorlik keltiradi[7,6].

XULOSA

Transformatori, gidravlik press moyini va boshqa ishlaydigan suyuqliklarni gazdan tozalash, filtrlash va qayta tiklash uchun mo'ljallangan kompleks mobil qurilmasi ishlab chiqarish va kutilmagan vaziyatlarning oldini olish uchun xizmat ko'rsatuvchi sanoat uskunalari uchun eng yaxshi tanlovdir. Bundan tashqari, moyni qayta tozalash uchun murakkab usullar ko'p qo'llanilmoqda. Adsorbsion filtrlash komponentlariga ega bo'lgan tozalash birligidan tashqari, ular to'liq yangilanish davrining yakuniy bosqichi bo'lgan degassatsiya moslamasini o'z ichiga oladi.

Transformator moyini gazdan tozalash texnologiyalarini temir yo'l transporti korxonalarini va sanoat korxonalarida turli o'lchamdagi transformator moylarini ko'chma stansiya (laboratoriya mashinasi) yordamida joyida xizmat ko'rsatishni hozirgi kundagi va kelajakdagi rejalarimiz uchun ustuvor vazifa sifatida taklif kiritmoqdami.

REFERENCES

1. Михеев Г.М. Трансформаторное масло. Учебное пособие. Чебоксарий: Изд-во Чуваш. университета, 2003. - 148 с.
2. Трансформаторы: эксплуатация, диагностирование, ремонт и продление срока служб. Материалий МНПК, посвященной 70-летию Виктора Соколова: Екатеринбург, 13-17 сентября 2010 г.
3. Kurbonovich, Avazov Bobomurod, Nuriddinov Sardor Babayarovich, and Qarshiyev Karimberdi Tavbayevich. "TRANSFORMATOR MOYINI GAZDAN TOZALASHDA KO'CHMA LABARATORIYA MASHINASIDAN FOYDALANISH." (2022): 73-77.
4. Нуриддинов, С. Б. (2020). Анализ отказов тяговых электрических машин НБ-514 локомотивный ремонт завод УП «Ўзтемирйўлмаштаьмир». In Актуальные вопросы экономики транспорта высоких скоростей (pp. 139-142).
5. Nuriddinov, S., Avazov, B., Hasanov, F., & Rakhmonova, Y. (2021). Analysis of the causes of traction electric failures of electric cargo cars operated on railways of the Republic of Uzbekistan. In E3S Web of Conferences (Vol. 264, p. 05041). EDP Sciences.
6. Кан В. В. Юсупов Д. Т. Очистка масляных трансформаторов с использованием мобильных установок на базе керамических мембран// Узбекский журнал Проблемы информатики и энергетики. 2014г., № 6, -С.85-89.
7. Юсупов Д. Т., Ботиров А. Н., Рузиев С. Б. Эффективность существующих методов регенерации трансформаторного масла // Молодой ученый. - 2017. - №24. - С. 227-229.
8. Kurbonovich, Avazov Bobomurod, and Yusupov Dilmurod Turdaliyevich. "Cleaning of Used Transformer Oil." *JournalNX*: 719-724
9. Нуриддинов, С. Б. Статистика отказов и анализ повреждаемости электрических машин / С. Б. Нуриддинов, Б. К. Авазов, К. Т. Каршиев // Инновационные технологии в водном, коммунальном хозяйстве и водном транспорте [Электронный ресурс]: материалы II республиканской научно-технической конференции, 28-29 апреля 2022 г. / редкол.: С. В. Харитончик [и др.]. – Минск: БНТУ, 2022. – С. 446-452.
10. Avazov, Bobomurod Kurbonovich, and Karimberdi Tavbayevich Qarshiyev. "TRANSFORMER OIL CLEANING TECHNOLOGY." *Academic research in educational sciences* 3.TSTU Conference 1 (2022): 199-202.

FOREGROUNDING AS A LITERARY DEVICE

Sanjar Urol ugli Samandarov

Bachelors Student of Tashkent state transport university

Mirkamol Ilkhom ugli Ortikov

Bachelors Student of Tashkent state transport university

Oybek Rustamovich Achilov

Scientific supervisor, Tashkent state transport university senior teacher

ABSTRACT

Foregrounding is a literary technique that's employed in order to draw attention to a specific part of a poem, novel, short story, or other literary work. Foregrounding works in tandem with a variety of other literary devices. Writers use these literary devices to make parts of their writing more important or more effective. A poet might choose to use some, or all, of the following at points within their writing and in this research foregrounding has been studied in poetry, moreover, it has been attached different examples from stylistics and systemic functional linguistics' point of view.

Keywords: Foregrounding, literary devices, metaphor, amplification, simile, anastrophe, hyperbole, alliteration, antithesis, parallelism, anacoluthon.

When one of these literary devices is used, the reader is likely to take note of that particular part of the text more than the lines around it. It stands out, or is brought into the foreground, in comparison to other lines or stanzas. One of the best examples uses the literary devices antithesis and parallelism as examples of foregrounding. It is found in Charles Dickens' A Tale of Two Cities. The novel's famous opening lines read:

It was the best of times, it was the worst of times, it was the age of wisdom, it was the age of foolishness, it was the epoch of belief, it was the epoch of incredulity, it was the season of Light, it was the season of darkness, it was the spring of hope, it was the winter of despair, we had everything before us, we had nothing before us, we were all going direct to Heaven, we were all going direct the other way [1].

The lines contrast "best" with "worst" and "everything" with "nothing." By repeating the structure of the first line, he draws attention to all those which follow and force the reader to

question what exactly makes this “time” so interesting. Let’s take examples of foregrounding in poetry: love is thicker than forget by E.E. Cummings. Cummings’ poetry is the source of many foregrounding examples. He is well-known today for his very unusual grammatical choices, lack of punctuation, and habit of capitalizing some words and not capitalizing others (including his own name). This poem provides a good example of foregrounding in the following lines:

love is more thicker than forget
more thinner than recall
more seldom than a wave is wet
more frequent than to fail

These lines, which also serve as an example of parallelism, use anaphora through the repetition of “more” at the beginning of lines two, three, and four. The repetition of the word “than” partway through the line adds to the foregrounded aspects of this section. There is another section of text in which “less” is used in the same way (starting three lines) which also makes this section stand out Paradise Lost by John Milton.

Milton’s famed ‘Paradise Lost’ contains a wide variety of literary devices from metaphors and allusions to similes and examples of hyperbole. It also features numerous examples of foregrounding/ Consider these lines, spoken by Satan, after waking up in Hell.

Here for his envy, will not drive us hence:
Here we may reign secure, and in my choice
To reign is worth ambition though in Hell:
Better to reign in Hell, then serve in Heav’n.
But wherefore let we then our faithful friends,
Th’ associates and copartners of our loss
Lye thus astonisht on th’ oblivious Pool,
And call them not to share with us their part
In this unhappy Mansion, or once more
With rallied Arms to try what may be yet
Regaind in Heav’n, or what more lost in Hell?

The repetitive structure in the famous line “Better to begin in Hell, then serve in Heav’n” makes the line stand out and because of this, it has become one of the best-known lines from this long epic. Additionally, within this passage, Milton uses anaphora (seen through the repetition of “Here”), alliteration (seen in “faithful friends”), and more[4,6,8].

The study of literary stylistics or distinctive styles in writing looks at the role of foregrounding by analyzing the effect that it has on a piece as a whole. In other words, how does foregrounding impact the composition of a piece and the experience of readers? These excerpts from scholarly writing on the subject attempt to define this.

"Foregrounding is essentially a technique for 'making strange' in language, or to extrapolate from Shklovsky's Russian term -ostranenie, a method of 'defamiliarisation' in textual composition. ... Whether the foregrounded pattern deviates from a norm, or whether it replicates a pattern through parallelism, the point of foregrounding as a stylistic strategy is that it should acquire salience in the act of drawing attention to itself," [9] .

"This opening line from a poem by Roethke, ranked high [for the presence of foregrounding]: 'I have known the inexorable sadness of pencils.' The pencils are personified; it contains an unusual word, 'inexorable'; it contains repeated phonemes such as /n/ and /e/," [7] .

"In literature, foregrounding may be most readily identified with linguistic deviation: the violation of rules and conventions, by which a poet transcends the normal communicative resources of the language, and awakens the reader, by freeing him from the grooves of cliché expression, to a new perceptivity. Poetic metaphor, a type of semantic deviation, is the most important instance of this type of foregrounding," [3] .

Foregrounding from the perspective of systemic functional linguistics presents a slightly different angle, described in the following passage by linguist Russel S. Tomlin, that looks at the device on a much smaller scale. "The basic idea in foregrounding is that the clauses which make up a text can be divided into two classes. There are clauses which convey the most central or important ideas in text, those propositions which should be remembered. And there are clauses which, in one way or another, elaborate on the important ideas, adding specificity or contextual information to help in the interpretation of the central ideas [2]

M.A.K. Halliday offers another description of foregrounding in systemic functional linguistics: "A great deal of stylistic foregrounding depends on an analogous process, by which some aspect of the underlying meaning is represented linguistically at more than one level: not only through the semantics of the text—the ideational and interpersonal meanings, as embodied in the content and in the writer's choice of his role—but also by direct reflection in the lexicogrammar or the phonology," [5,10] .

REFERENCES

1. Achilov, O. R. (2018). COMPARATIVE ANALYSIS OF FOREGROUNDING IN ENGLISH AND UZBEK LANGUAGES. *Web of Scholar*, 5(4), 23-27.
2. Achilov, O. R. (2017). IMPROVING STUDENTS' CRITICAL THINKING THROUGH CREATIVE WRITING TASKS. In *International Scientific and Practical Conference World science* (Vol. 4, No. 4, pp. 19-23). ROST.
3. Childs, Peter, and Roger Fowler. *The Routledge Dictionary of Literary Terms*. Routledge, 2006.
4. Charles Dickens, *A Tale of Two Cities*, (Book 2, Chapter 8) 2003, p.120.
5. Halliday, M.A.K. *Explorations in the Functions of Language*. Elsevier Science Ltd., 1977.
6. John Milton, *Paradise Lost* major online resources on *paradise lost*.
7. Miall, David S. *Literary Reading: Empirical & Theoretical Studies*. Peter Lang, 2007.
8. Rustamovich, A. O., & Ismoilovna, A. G. THE CONCEPT OF DIASPORA REFLECTED IN WORLD LITERATURE.
9. Kurbanova, M. M., & Ataeva, G. B. (2020). Problems facing efl teachers in mixed ability classes and strategies used to overcome them. *ISJ Theoretical & Applied Science*, 01 (81), 721-725.
10. Раматов, Ж.С., Баратов, Р.Ў., Султанов, С.Х., Муратова, Д.А., Хасанов, М.Н., & Эрнӣёзов, У.К. (2022). ЁШЛАР ЗАМОНАВИЙ МАДАНИЙ ҚИЁФАСИ ВА УМУМИНСОНИЙ ҚАДРИЯТЛАР ТУШУНЧАСИНИНГ МАЗМУН-МОЊИЯТИ. *Oriental renaissance: Innovative, educational, natural and social sciences*, 2 (10), 376-386.
11. Раматов, Ж.С., Баратов, Р.Ў., Султанов, С.Х., Кушаков, Файзулла Абдуллаевич., Валиев, Л.А., & Хасанов, М.Н. (2022). ҲОЗИРГИ ДАВРДА ИЖТИМОИЙ АДОЛАТ ҲАҚИДАГИ ИЛМИЙ-ФАЛСАФИЙ ҚАРАШЛАРНИНГ ЎЗИГА ХОС ТАЛҚИНИ. *Oriental renaissance: Innovative, educational, natural and social sciences*, 2 (9), 647-656.

БУГУНГИ КУНДА ИНГЛИЗ ТИЛИНИ ЎҚИТИШДА ИНТЕРФАОЛ МЕТОДЛАРДАН ФОЙДАЛАНИШ

Муҳаббат Мамаджановна Курбанова

Тошкент давлат транспорт университети, Чет тиллари кафедраси ўқитувчиси

Фазлиддин Бобоқулов, Аброр Умирзаков

Ташкент давлат транспорт университети талабалари

АННОТАЦИЯ

Ушбу мақола инглиз тилини ўрганиш ва ўқитишда замонавий технологиялардан ўринли фойдаланиш ва ўқитувчининг ўз устида изланиши, маъсулиятни ҳис этиши, дарсларга янгиликлар киритиши, дарснинг қизиқарли ва жонли бўлишини таъминлаши ҳақида ёзилган.

Калит сўзлар: инновация, технология, самарадорлик, ихтисослаштириш, ахборот-коммуникация, телекоммуникация.

КИРИШ

Ўзбекистон Республикаси Президенти Ш.Мирзиёев томонидан узлуксиз таълим тизимининг барча босқичларида ўсиб келаётган ёш авлодни чет тилларига ўқитиш сифатини таъминлаш, чет тилларида эркин сўзлаша оладиган мутахассисларни тайёрлаш тизимини тубдан такомиллаштириш, ушбу йўналишдаги ўқув дастурларининг узвийлиги ва узлуксизлигини таъминлаш, чет тилларини билиш даражасини баҳолашнинг миллий тест тизимини ривожлантириш асосида малака сертификатига эга бўлган ўқувчилар, талабалар ва педагогларга имтиёзлар бериш ҳамда уларни рағбатлантириш мақсадида 2017-2018 ўқув йилидан бошлаб узлуксиз таълим тизимининг барча босқичларида чет тилини ўзлаштириш даражасини давлат таълим стандартларида белгиланган “Тинглаб тушуниш” (Листенинг), “Ўқиш” (Реадинг), “Ёзиш” (Вритинг), “Тапириш” (Спеакинг) кўникмалари асосида баҳолаб бориш механизмини ишлаб чиқиб, амалиётга жорий этиш;

2018-йил 1-январдан бошлаб чет тилини билиш даражаси тўғрисидаги давлат намунасидаги малака сертификатига эга бўлган ўқувчи, талаба ва педагогларга етакчи хорижий таълим муассасаларида тил ўрганиш амалиётларини ташкил этиш;

2018-йил 1-сентябрга қадар чет тилларини ўқитишнинг асосий босқичлари умумий ўрта таълим муассасалари ва

академик лицейларда таъминланишини назарда тутган ҳолда узлуксиз таълим тизимининг барча босқичларида ўзаро узвийлик ва узлуксизлик тамойилларига асосан ўқув дастурларини ишлаб чиқиб, амалиётга жорий этиш вазифалар белгилаб берилди. ҳозирги кун ўқитувчиларига янги вазифа ва бир қанча маъсулиятларни юклайди. Замонавий технологияни кириб келиши билан инглиз тилини ўқитиш анъанаси сезиларли даражада ўзгарди. Ўзбекистон Республикаси биринчи Президенти И.А Каримов томонидан чет тилларни янада такомиллаштириб ўқитиш юзасидан 2012-йил 10-декабрда ПҚ-1875 яъни “Чет тилларни ўрганиш тизимини янада такомиллаштириш чоратадбирлари тўғрисида”ги қарори қабул қилинди. Бу қарорга кўра чет-тили ўқитувчиларига замонавий педагогик ва ахборот коммуникация технологияларидан фойдаланган ҳолда ўқитишнинг илғор услубларини жорий этиш ва ўсиб келаётган ёш авлодни чет тилларда эркин сўзлаша оладиган қилиб тайёрлаш маъсулияти юклатилди.

Қарор бир неча банддан иборат бўлиб, айнан қарорнинг тўққизинч бандида инновацион технологиялардан фойдаланиш ҳақида батафсил айтиб ўтилган. Қарорнинг тўққизинчи бандига кўра, “ Ўзбекистон Миллий телерадиокомпанияси, Давлат алоқа, ахборотлаштириш ва телекоммуникация технологиялари кўмитаси, Ўзбекистон матбуот ва ахборот агентлиги ҳамда Ўзбекистон Миллий ахборот агентлиги, болалар ва ёшларнинг манфаатлари ҳамда қизиқишларини инобатга олган ҳолда қуйидагиларни таъминласин: Телевидения, шу жумладан, маҳаллий телеканаллар орқали болалар ва ўсмирларни хорижий тилларга ўргатиш бўйича кўрсатувлар тайёрлаш ҳамда уларни трансляция қилиш, бошқа халқларнинг тарихи ва маданияти, жаҳон илми ва техникасига бағишланган илмий-оммобоп, хорижий бадиий ҳамда мультипликациявий фильмларни ўзбек тилидаги субтитр ёрдамида, мунтазам кўрсатиб боришни амалга ошириш; “Зиёнет” тармоғи орқали таълим муассаларининг халқаро таълим ва билим олиш манбаларига кириш имкониятларини сезиларли орттириш, унинг ресурс марказини мультимедиа ресурслари, шахсий компьютерлар ва мобиль ускуналар учун иловалар билан бойитиш, шунингдек инглиз тилида ўқув ва бадиий адабиётлар, ихтисослаштирилган расмлар билан безатилган газеталар ва журналларни чоп этиш, уларга махсус рукнлар ҳамда иловаларни ташкил қилиш ” деб келтирилганлиги сабабли айни дамда барча инглиз тили ўқитувчилари ўз дарсларини янада жонлантириш мақсадида технологиялардан фойдаланиш заруриятини ҳис эта бошладилар.

Ҳозирги кунда инглиз тилини ўрганишнинг аҳамияти Ўзбекистонда аввалгига қараганда анча юқори бўлиб бормоқда. Бир қанча инглиз тили мутахассислари инглиз тилини ўрганишни янги метод ва ёлларини ҳаётга тадбиқ қилишмоқда. Бу албатта чет тилларни ўқитиш самарадорлигини янада оширади.

АДАБИЁТЛАР ТАҲЛИЛИ ВА МЕТОДОЛОГИЯ

Технологиялардан фойдаланиб, ўқитишнинг бир қанча ўзига хос афзалликлари мавжуд. Бундан ташқари, у ўқитиш тизимини анча самарадорлигини оширади ва ўз навбатида тил ўрганиётган ўқувчини замон билан ҳамнафас бўлиб, олға интилишига қўмаклашади. Технология аста секинлик билан анъанавий ўқитишнинг ўрнини эгалламоқда. Бугунги кунда

телевизион дастурларда бир қанча инглиз тилини ўргатишга қўмаклашувчи янги дастур ва кўрсатувлар мунтазам равишда узатилиб келинмоқда. Шуни ҳам алоҳида таъкидлаш керакки, бугунги кунда ўқитишнинг самарадорлигини ошириш учун Ўзбекистонда янги замонавий инновацион технологиялардан фойдаланишнинг янги методлари жорий қилинди. Мисол учун, мультимедия асосида чет тили ўргатилаётган ўқувчида тўрт кўникмани ривожлантириш, қизиқарли материаллар орқали ҳам кўриб, ҳам эшитиб ўрганиш имконияти пайдо бўлди. Бундан ташқари ўқувчи жонли ҳаракатларни кўриб баъзи сўзларнинг маъносини тахмин қила олади ва уни тушинишга ҳаракат қилади.

Албатта ҳар қандай чет тили дарсларида замонавий технологиялар компьютер, ра-дио, СД, ДВД қўллаш таълим жараёнини янада олға силжиб, ўсиб келаётган ёш авлодга чет тилларни тезроқ ўрганиш имконини беради.

Инглиз тили дарслари давомида баъзи ўқитувчиларнинг технологияларни қўллашни билмасликлари ва фойдаланмасликлари, ўқувчиларнинг бир мунча зеркишларига олиб келади. Айнан шу сабабли яъни ўрганувчининг иштиёқини сўндирмаслик учун дарс давомида технологиялардан ва камида компьютердан фойдаланиш ўрганувчининг қизиқишини ортиб боришини янада таъминлайди. Зеро, ўрганувчининг ёшига, қизиқишига, қобилиятига, дарсларни ўзлаштиришига қараб тайёрланган ўқув материаллари албатта самара беради. Аксинча, биз ўқитувчилар ушбу талаблар асосида ўқув материалларини танламасак, бошланғич синф ўқувчиларига мураккаб сўзлардан иборат бўлган видео-фильмлар, қўшиқлар ёки матнларни эшиттирсак ёки мул-

тимедиа, компьютерлар орқали намоиш этсак, ўрта ва юқори синф ёки гуруҳ ўрганувчиларига жуда ҳам содда матнлардан иборат ўқув материалларини намоиш этганимизда ўрганувчиларнинг тилни ўрганишга бўлган қизиқишлари аста-секин сўна бошлайди ва дарсларни ўзлаштирмай қўйишади. Бу эса ўз навбатида баҳоларнинг пасайиб кетиши, ўқитувчининг ўқувчилар олдида ўз хурматини ёқотиб қўйишга олиб келиши мумкин. Демак, бундан келиб чиқадики дарс давомида технологиялардан шунчаки фойдалиш эмас, балки уларни ўз ўрнида қўллай билиш ва технологиялардан фойдаланиш ўқувчи билимини оширишга хизмат қилишини таъминлаш асосий вазифа ҳисобланади. Ҳозирги СЭФР яъни Халқаро Европа таълим стандартларининг талаблари бўйича тўртта: (вритинг, реадинг, листенинг, спеакинг) инглиз тилида ёзиб, ўқиб, тинглаб, сўзлашиб ўрганиш компетенциялари бўйича олиб борилаётган дарслар давомида технологиялардан унумли ва ўринли фойдаланиш аҳамиятлидир. Масалан, тинглаб – тушуниш дарсларида аудио матнларни қўйиб эшиттиришнинг ҳам ўзига яраша қонун-қоидалари мавжуд. Унда асосий мақсад ўрганувчи эшитаётган аудио материални тушуниб олиши ва уни қийналмасдан таҳлил қила олиши муҳимдир. Бунинг учун эса энг аввало, муҳитни аудио материални қўйиб эшиттириш учун ҳозирлаш, бунда тингловчилар осойишта муҳитни таъминлашлари, ўқитувчи эса қўйилаётган аудионинг сифатига ҳамда овоз кучайтиргичларнинг яхши ишлаётганлигига эътибор қаратиши ва аудиони эшиттиришдан олдин ва кейин бажариладиган машқларнинг тайёр эканлиги ва ўрганувчилар тарқатма материаллар билан таъминланган бўлиши лозим. Қўйилган барчатаалаблар амалга оширилгач, ўқитувчи аудиоматериални ўрганувчиларга қўйиб эшиттиришни бошлаши мумкин. Эшиттирув камида икки марта амалга оширилади акс ҳолда тил ўрганувчилар мавзунини тушунмасликлари ва аудио ма-териал эшит бўлингач бажариладиган машқларни тўғри бажара олмасликлари мумкин.

ХУЛОСА

Шунингдек, сўзлашиб ва ёзиб ўрганишда ҳам технологиядан фойдаланган ҳолда дарс ўтиш жараёнида мультимедиялардан фойдаланиб, ўрганувчиларга видео – фильмлар, роликлар намоиш қилиш ва уни муҳокама қилиш жуда самарали усул ҳисобланади. Бунда ўрганувчиларга таниш бўлган луғат ишлатилиши, янги ва мураккаб сўзлар иштирок этган бўлса сўзларга изоҳ бериш, янги сўзлар билан боғлиқ бўлган машқлар бажариб олингач, видео материални намоиш этиш мумкин. Бу жараённи амалга ошириш учун ҳам албатта тинч, шовқин

бўлмаган муҳит, қулай ва тоза синфхона, барчага тамоша қилиш имконининг мавжуд бўлиши, овоз кучайтиргичларнинг ишлаётганини текшириб чиқиш муҳимдир. Видеони қўйиб беришдан олдин, ўрганувчиларнинг намоёни этилиши керак бўлган видео мавзуси ҳақида суҳбатлашиш, савол-жавоблар ўтказиш, ҳақиқатдан ҳам ўрганувчилар ушбу мавзуга қизиқишаётганликларига амин бўлгач видео материални қўйиб бериши керак. Видео тугагач ўқитувчи ўқувчиларнинг видео-фильм ҳақидаги фикрлари билан қизиқиши, машқлар бажариши керак бўлади. Ушбу этаплар тўғри амалга оширилгач, бу дарслар албатта ўрганувчиларнинг қизиқишлари ва билимларининг ортиб боришига катта ҳисса қўшади. Бундан келиб чиқадики, дарсларимизни янада бойитиш, ўрганувчиларни қизиқтира олиш, уларнинг билимларини бойитишда замонавий технологияларнинг ўрни бекиёсдир. Уларни тўғри ва ўринли қўллаш олиш эса ютуқларимизнинг асосий гарови ҳисобланади.

REFERENCES

1. Рустамович, А. О., & Исмоилова, А. Г. ТҲЕ СОНСЕПТ ОФ ДИАСПОРА РЕФЛЕКТЕД ИН ВОРЛД ЛИТЕРАТУРЕ.
2. Ачилов, О. Р. (2017). ИМПРОВИНГ СТУДЕНТСЪСРИТИСАЛ ТҲИНКИНГ ТҲРОУГҲ СРЕАТИВЕ ВРИТИНГ ТАСКС. Ин *Интернационал Ссиэнטיפис анд Прастисал Сонференсэ Ворлд ссиэнсэ* (Вол. 4, Но. 4, пп. 19-23). РОСТ.
3. Жумаев, С., Кхудайбергенов, С., Ачилов, О., & Алламурадова, М. (2021). Ассесмент критерия фор оптимизацион оф параметерс аффестинг то лосал вагон-фловс ат раилвай ситес. Ин *ЭЗС Вэб оф Сонференсэс* (Вол. 264, п. 05022). ЭДП Ссиэнсэс.
4. Ачилов, О. Р. (2018). ИСЛАМ АБДУГАНИЕВИЧ КАРИМОВ–ТҲЕ ФОНДЕР ОФ СИВИЛ СОСИЭТЙ ИН УЗБЕКИСТАН. *ИСЛОМ КАРИМОВ–ЯНГИ ДАВР ЎЗБЕК ДАВЛАТЧИЛИГИНИНГ АСОСЧИСИ*, 299.
5. Ачилов, О. Р. (2018). СОМПАРАТИВЕ АНАЛЙСИС ОФ ФОРЕГРОУНДИНГ ИН ЭНГЛИШ АНД УЗБЕК ЛАНГУАГЕС. *Вэб оф Счолар*, 5(4), 23-27.
1. Курбанова, М. М., & Атаева, Г. Б. (2020). Проблемс фасинг эфл теачерс ин михед абилитй классес анд стратегис усед то оверсоме тхем. *ИСЖ Тхоретисал & Аплиэд Ссиэнсэ*, 01 (81), 721-725.
2. Курбанова, М. М. (2021, Десэмбер). ГЕКЛБЕРРИ ОБРАЗИ ВА БАДИЙ МАКОН МАСАЛАСИ. Ин *Интернационал жоурнал оф сонференсэ сериэс он эдусатион анд сосиал ссиэнсэс (Онлине)* (Вол. 1, Но. 2).
3. А. А. Усманов (2022). ПОЛОЖИТЕЛНИЕ И ОТРИЦАТЕЛНИЕ СТОРОНИ ДИСТАНЦИОННОГО



- ОБУЧЕНИЙ. Академис ресеарч ин эдусатионал ссиэнсэс, 3 (ТСТУ Сонференсэ 1), 614-616.
4. Н. Н. Эрназарова, & М. М. Курбанова (2022). ПЕДАГОГЙ АНД ТЕАЧЕР ЭДУСАТИОН. Академис ресеарч ин эдусатионал ссиэнсэс, 3 (ТСТУ Сонференсэ 1), 272-274.
5. Амиров, С., Рустамов, Д., Юлдашев, Н., Мамадалиев, У., & Курбанова, М. (2021, Десэмбер). Студй он тхе Элестромагнетис суррент сенсор фор трастион элестро суппль девисэс сонтрол сйстемс. Ин *ИОП Сонференсэ Серизс: Эартх анд Энвиронментал Ссиэнсэ* (Вол. 939, Но. 1, п. 012009). ИОП Публишинг.
6. Курбанова, М. М., & Атаэва, Г. Б. (2020). Лингуистис метходс фор инвестигатинг сонсэптс ин усе. *Миддле Эуропеан Ссиэнтифис Буллетин*, 4, 44-47.
7. Атаэва, Г. Б., & Курбанова, М. М. (2019). ЭФЛ (ЭСЛ) АНД ЭСП АС А СУБЖЕСТ АТ ХИГХЕР ЭДУСАТИОН ИНСТИТУТИОНС. Ин *НАУКА-ЭФФЕКТИВНИЙ ИНСТРУМЕНТ ПОЗНАНИЯ МИРА* (пп. 6-8).
8. Атаэва, Г. Б., & Курбанова, М. М. ТХЕ РОЛЕ ОФ ГРАММАР ТРАНСЛАТИОН МЕТХОД ИН МОДЕРН ЛАНГУАГЕ ТЕАЧИНГ. *Збиор артыкулов науковйч ресэнзованийч.*, 73.
9. Мамаджановна, К. М., & Нодиржон ўғли, Н. Н. МЕТХОДС ОФ ТЕАЧИНГ РАИЛВАЙ ТЕРМИНОЛОГЙ ИН А ФОРЕИГН ЛАНГУАГЕ. *Збиор артыкулов науковйч ресэнзованийч.*, 189.
10. Бобошев Зухриддин Насибович, & Ярмухамедов Дилшод Самижонович (2020). Совершенствование содержания дисциплины «Физическая культура и спорт» в вузе. *Academy*, (4 (55)), 76-77.
11. Бобошев, З. Н., Хасанов, М. Н., & Нуруллаев, Э. А. (2022). АБУ НАСР ФОРОБИЙНИНГ ПЕДАГОГИКА ФАНИНИНГ АСОСЧИСИ СИФАТИДА.



THE MAIN NOTION OF FOREGROUNDING AND IT'S INTERPRETATION

Laziza Tolib kizi Orifjonava

Bachelors Student of Tashkent State Transport University

Sevara Tolibay kizi Turganbayeva

Bachelors Student of Tashkent State Transport University

Oybek Rustamovich Achilov

Tashkent State Transport University, Senior Teacher

ABSTRACT

Studying the principles of the organization of information in the process of interpreting the text associated with the consideration of the key problems of modern stylistic science (cognitive stylistics), as a foregrounding. Consideration of this phenomenon contributes to the expansion of the range of problems and the effectiveness of the results of stylistic research, to address the issues of information and in general the problem of representation of knowledge structures.

Keywords: notion of foregrounding, cognitive method, interpretation, classification, of knowledge structures, perception.

Foregrounding is considered as a cognitive method of allocation of critical information, thereby creating a "key" in the interpretation of the text," drawing attention to certain parts of the text, foregrounding makes it easier to find information" [1]. The essence consists in the foregrounding of the theory that in the speech text concentrated fabric certain linguistic elements (devices, schemes, the figures), which focus a user's attention and thereby ensure isolation of the most important components of the semantic information system of the entire message. The problem of foregrounding in linguistics theory is not new. Widespread use of the term "foregrounding" in linguistic studies, scientists admittedly associated with the work of representatives of the Prague Linguistic Circle, in particular, J. Mukarovsky [3], which, however, it was used to refer to the term "updated." They treated actualization as a primary process that exposes word everyday speech to be an element of poetic speech, word.

Foreground is a term usually used in art, having opposite meaning to background. It's a very general principle of artistic communication that a work of art in some way deviates from

norms which we, as members of society, have learnt to expect in the medium used and that anyone who wishes to investigate the significance and value of a work of art must concentrate on the element of interest and surprise, rather than on the automatic pattern. Such deviations from linguistic or other socially accepted norms are labeled foregrounding, which invokes the analogy of a figure seen against a background [8].

In stylistics, the notion of *foregrounding*, a term borrowed from the Prague School of Linguistics, is used by Leech and Short to refer to 'artistically motivated deviation'[5].

The term foregrounding has its origin which is firmly linked with the Czech theorist Jan Mukarovsky : it is how Mukarovsky's original term "aktualisace" was rendered in English by his first translation. It refers to the range of stylistic effects that occur in literature, whether at the phonetic level (e.g., alliteration, rhyme), the grammatical level (e.g., inversion, ellipsis), or the semantic level (e.g., metaphor, irony). As Mukarovsky pointed out, foregrounding may occur in normal, everyday language, such as spoken discourse or journalistic prose, but it occurs at random with no systematic design. In literary texts, on the other hand, foregrounding is structured: it tends to be both systematic and hierarchical. That is, similar features may recur, such as a pattern of assonance or a related group of metaphors, and one set of features will dominate the others a phenomenon that Jakobson termed "the dominant" [2,3].

Foregrounding is the opposite of automatization, that is, the deautomatization of an act; the more an act is automatized, the less it is consciously executed; the more it is foregrounded, the more completely conscious does it become. Objectively speaking: automatization schematizes an event; foregrounding means the violation of the scheme [3,5].

The technique of art, including literature, is to make objects "unfamiliar," to make forms difficult, to increase the difficulty and length of perception because the process of perception is an aesthetic end in itself and must be prolonged.

And, Mukarovsky concurs, "When used poetically, words and groups of words evoke a greater richness of images and feelings than if they were to occur in a communicative utterance".

There is some evidence that foregrounding in literary texts strikes readers as interesting and captures their attention. Hunt and Vipond (1985) investigated the effects of textual features that they, following Labov (1972), refer to as "discourse evaluations." These are described as "words, phrases, or events" that are "unpredictable against the norm of the text" and that convey the narrator's evaluations of story characters or events. Since discourse evaluations resemble

foregrounding as discussed in the present report, Hunt and Vipond's findings are noteworthy. In a study with readers of a short story, they found that readers were more likely to report that story phrases "struck them" or "caught their eye" when presented with the original discourse evaluations than when those phrases had been adapted so that the same story events were described in relatively "neutral" terms. There are two main types of foregrounding: parallelism (grammar) and deviation. Parallelism can be described as unexpected regularity, while deviation can be seen as unexpected irregularity. As the definition of foregrounding indicates, these are relative concepts. Something can only be unexpectedly regular or irregular within a particular context. This context can be relatively narrow, such as the immediate textual surroundings (referred to as a 'secondary norm') or wider such as an entire genre (referred to as a 'primary norm') [4,5,6,7].

Foregrounding is a significant literary stylistic device based on the Russian Formalist's notion that the very essence of poeticality lies in the "deformation" of language. The Prague scholar Jan Mukarovsky (1891-1975) shaped the notion of foregrounding into a scholarly literary concept. Hence "*Foregrounding*" literally means "*to bring to the front.*" The writer uses the sounds of words or the words themselves in such a way that the readers' attention is immediately captivated. The most common means employed by the writers is *repetition*. Our attention is immediately captivated by the repetition of the sounds of certain words or by the words themselves and we begin to analyse the reasons why the writer is repeating this particular sound or word. In the tongue twister, "she sells sea shells on the sea shore" it is plain that 's' and 'sh' are foregrounded for their euphonic effect.

Researchers address the problem of foregrounding not to exhibit similarity of views on this issue but give different types of foregrounding classification as well. However, most researchers as the main way to achieve advances in the text considered stylistic phenomenon of convergence, the coupling, defeated expectancy, logical stress, emphatic design, graphics, strong, repetitive language units.

REFERENCES

1. Ашурова Д.У. *Стилистика текста в парадигме когнитивной лингвистики* // *Филология масалалари. Ташкент, 2003. № 1. С. 41-45.*
2. Лингвистический Энциклопедический Словарь. Гл. ред. В. Н. Ярцева. –2-е изд. – М.: СЭ., 1990. – 685 с.
3. Мукаржовский З. *Литературный язык и поэтический язык* // *Пражский лингвистический кружок. М.: Прогресс, 1967. С. 406-431.*

4. Achilov, O. R. (2018). COMPARATIVE ANALYSIS OF FOREGROUNDING IN ENGLISH AND UZBEK LANGUAGES. *Web of Scholar*, 5(4), 23-27.
5. Achilov, O. R. (2017). IMPROVING STUDENTS' CRITICAL THINKING THROUGH CREATIVE WRITING TASKS. In *International Scientific and Practical Conference World science* (Vol. 4, No. 4, pp. 19-23). ROST.
6. Leech, G. and Short, M. (2007) *Style in Fiction* (2nd ed.) Pearson Education Ltd. p.48-57
7. Rustamovich, A. O., & Ismoilovna, A. G. THE CONCEPT OF DIASPORA REFLECTED IN WORLD LITERATURE.
8. Kurbanova, M. M., & Ataeva, G. B. (2020). Linguistic methods for investigating concepts in use. *Middle European Scientific Bulletin*, 4, 44-47.
9. Раматов, Ж.С., Баратов, Р.Ў., Султанов, С.Х., Муратова, Д.А., Хасанов, М.Н., & Эрнӣёзов, У.К. (2022). ЁШЛАР ЗАМОНАВИЙ МАДАНИЙ ҚИЁФАСИ ВА УМУМИНСОНИЙ ҚАДРИЯТЛАР ТУШУНЧАСИНИНГ МАЗМУН-МОЊИЯТИ. *Oriental renaissance: Innovative, educational, natural and social sciences*, 2 (10), 376-386.
10. Раматов, Ж.С., Баратов, Р.Ў., Султанов, С.Х., Кушаков, Файзулла Абдуллаевич., Валиев, Л.А., & Хасанов, М.Н. (2022). ҲОЗИРГИ ДАВРДА ИЖТИМОЙ АДОЛАТ ҲАҚИДАГИ ИЛМИЙ-ФАЛСАФИЙ ҚАРАШЛАРНИНГ ЎЗИГА ХОС ТАЛҚИНИ. *Oriental renaissance: Innovative, educational, natural and social sciences*, 2 (9), 647-656.

ИЖТИМОЙ ЖАРАЁНЛАРДА ТИЛ ВА КОММУНИКАЦИЯЛАРНИНГ ФАЛСАФИЙ-МЕТОДОЛОГИК ХУСУСИЯТЛАРИ

Равшонбек Худайберган ўғли Худайберганов

Тошкент давлат транспорт университети профессор в.б, ф.ф.д (DSc)

Paradigma777@bk.ru

АННОТАЦИЯ

Ушбу мақолада тил ва мулоқот ўртасидаги муносабатларнинг ижтимоий-фалсафий тамойиллари замонавий тил фалсафасининг ажралмас қисми сифатидан таҳлил қилинади. Тил фалсафасининг назарий жиҳатлари, жумладан, тилнинг концептуал асослари ва унинг ижтимоий муносабатлар билан ўзаро алоқадорлиги ҳам ёритилган.

Калит сўзлар: Тил фалсафаси, коммуникация, фалсафий-методологик, креатив, ахборот-коммуникатив, методология, семиотика.

ABSTRACT

In this paper, the socio-philosophical principles of the relationship between language and communication are analyzed as an integral part of modern language philosophy. The theoretical aspects of the philosophy of language are also covered, including the conceptual foundations of language and its interrelationship with social relations.

Keywords: Philosophy of language, communication, philosophical-methodological, creative, information-communicative, methodology, semiotics.

КИРИШ

Тилнинг моҳиятини фалсафий тушуниш ва тушунтириш фандаги энг мураккаб, муаммолардан биридир. Шу боис ўтган давр мабойнида тил назарияси ва тил фалсафасини ўрганиш фалафа ва фаннинг фундаментал соҳалардан бири бўлиб қолмоқда. Зеро, тилнинг фалсафий-методологик жиҳатларини илмий-назарий ўганиш, тилга мурожат қилиш ҳар қандай онтология ва билиш назариясининг универсал таркибий қисми билан белгиланади. Тил муаммосининг бугунги кунда тилшунослик, лингофалсафий, семиотик, маданий ва назарий каби йўналишлари тил ва коммуникация мутаносиблигининг асосий йўналишларидан бири ҳисобланади.

Шуни алоҳида таъкидлаш керакки, замонавий фанда тилни фалсафий таҳлил қилиш, тил фалсафасининг герменевтик жиҳатларини ўрганишни ифода этади. Бу эса тил таҳлилини иккита жиҳатдан ўрганишга имкон беради. Биринчидан, тил аналитикасини ўрганиш фалсафий муаммо сифатида муҳим аҳамият касб этса, иккинчидан, герменевтик жиҳатдан тил мулоқат тизимининг ўзига хос тушуниш ва тушунтириш хусусиятларини ифода этади. Шунингдек, тил фалсафасини классик тушуниш ва тушунтириш муҳим аҳамият касб этади. Айрим илмий тадқиқотларда тил инсоннинг креатив фикрлашининг онтологик ва лингвистик жиҳатлари тадбиқ этилган.

АДАБИЁТЛАР ТАҲЛИЛИ ВА МЕТОДОЛОГИЯ

Фалсафий тадқиқотларда тил муаммоси, генезиси, турли тарихий даврларда тил моҳиятини аниқлашдаги ёндашувларда ўз ифодасини топган. Масалан, тарихий-фалсафий йўналишда фикр юритган Г.Гегель, В.Гумбольдт, Р.Декарт, И.Кант, В.Лейбниц, Дж.Локк ва бошқа шу каби файласуфларнинг тадқиқотларида тилнинг фалсафий тамойиллари, унинг эволюцион ривожини ўз аксини топган[Радченко О.А. 2006. С. 312].

Бу тадқиқотлардан маълум бўладики, тил муаммоларига янгича ёндашув учун ижтимоий онгда чуқур ўзгаришлар бўлиши талаб этилади. Ваҳоланки, тилни психофизиологик фаолият маҳсули сифатида тасаввур қилиш, уни ижтимоий-психологик жиҳатдан тушунишга сабаб бўлди. Инсоният тарихи, хусусан тилининг ривожланиши жараёнида бу ҳолат жуда ҳам аниқ равишда намоён бўлади.

Ижтимоий-психологик йўналишда тадқиқот олиб борган Г.Г.Шпет, К.Э.Штайн каби олимлар ишларида тил ва онг, тил ва тафаккурнинг ўзаро муносабатида этник ва психологик контекстли масалалар ўз аксини топган[Шпет Г.Г. 2000. С. 157., Штайн К.Э. 2001. С. 314–318]. Зеро, тилни ижтимоий ҳодиса сифатида характерлаш – унинг фарқли белгилари, функциялари ва хусусиятларини топиш демакдир. Шунинг учун ҳам “Улар,- деб ёзади А.А.Потебня - тилни ижтимоий ҳодисаларга мансублигини жуда аниқ кўрсатиши керак”[Юрченко В.С. 2000. С. 366].

Бизнингча, тилнинг ижтимоий ва маданий омилларга боғлиқлиги унинг социологик спецификасини ўрганишда ёрқин намоён бўлади. Тилнинг ижтимоий табиатини, унинг жамиятдаги роли ва ижтимоийлашувини Э.Бенвенист, Ж.Вандриес, Ф.Де Соссюр каби олимлар томонидан ўрганилган. Мазкур олимлар қарашларида тил бу

тушуниш ва мулоқат қилувчи омил сифатида эътироф этилади.

Коммуникацион жараёнларни ижтимоий билиш, тил ва тил орқали мулоқот қилиш, фикр юритиш уларнинг ижтимоий мақоми ва этник мансублиги каби ижтимоий омилларини ифода этади. Ижтимоий муносабатларда тилни коммуникацион нуқтаи-назардан ўрганган А.Ю.Антоновский, Н.Д.Артюнова, Т.А.ВанДейка ва Р.Демерсларнинг ишларида ўз аксини топган[Луман Н. 2005. С. 280., Т.А. Ван Дейк. 1989. С. 111-160].

Фикримизча, мазкур олимлар тилнинг амалий фаолиятини таҳлил қиладилар. Бунда тилни мавҳум белгили тизим сифатида эмас, балки ижтимоий муҳит билан ўзаро алоқадорликда ўрганиш доирасини кенгайтириш зарурати пайдо бўлди. Шунинг учун ҳам тилни ахборот-коммуникатив тизим сифатида тушуниш учун тилнинг ижтимоий моҳиятини, тилнинг мулоқат механизмида ижтимоий маданий омиллар таъсирини, инсоннинг коммуникатив фаолияти жараёнида тилнинг, шунингдек инсон омилининг ролини аниқлаш муҳим ҳисобланади.

НАТИЖАЛАР

Бугунги кунда тил таҳлилига ёндашувлар, илмий ва фалсафий методологиянинг эҳтиёжлари билан доимий равишда янгиланиб туради. Хусусан, тилнинг аналитик фалсафий жиҳатлари, математик ва семантик мантикда илмий тадқиқот методологиясининг фалсафий-тарихий усулларига қараб ривожланиди. Кейинчалик диалектик тамойиллар асосида тилни фалсафий таҳлил қилиш илмий муаммоларига айланди.

Шу маънода тилнинг лингвистик воқелик сифатида тушуниш, аналитик ва синтетик жараёнлар ўртасидаги муносабатларнинг дикотомик усулига оид маълумотларни тадқиқ қилиш тақоза этмоқда. Зеро, “Тил фалсафаси тил тарихи ва тилшуносликнинг умумилмий ғояларини ўзида акс эттирган билимлар тизимидир” дейилади[Юрченко В.С. 2008. С. 368].

Дарҳақиқат, Ғарб фалсафий йўналишлар асосининг ҳилма-хиллигини уларнинг тадқиқот доираси ва ёндашув хусусиятларининг ўзига хослигида акс этган. Яъни, бир файласуф фалсафани илмий тизим сифатида, яъни бири эстетик ёки ахлоқий-амалий билимлар мажмуаси сифатида тадқиқ этмоқда. Бунда тилнинг яратувчанлик модели дескриптив ғояларнинг нутқий мулоқат қилишга асосланади. Чунки, тил ва коммуникациялар мутаносиблиги жамият ҳаётининг барча соҳаларида амал

қилади ва ижтимоий тараққиётнинг йўналиш динамикасини белгилашга хизмат қилади.

МУХОКАМА

Тил ва коммуникация жараёнларининг мутаносиблиги, тилнинг муайян масалаларни эмас, тил ва тиллар шакллари эмас, балки тил ва инсон, тил ва миллат, тил ва жамият, тил ва ҳокимият, тил ва сиёсат ҳамда уларнинг ўзаро таъсири ва алоқасининг энг умумий қонунларини ўрганади. Бу борада, Қ. Хоназаров, “Тил фалсафаси тилга тегишли жузъий масалаларни эмас, муайян тиллар ва тил шакллари эмас, балки тил ва миллат, тил ва ҳокимият, тил ва инсон, тил ва сиёсат, тил ва жамият, сиёсат ва тилнинг ўзаро боғлиқлиги, ўзаро таъсири ва алоқасининг энг умумий қонун ва қоидаларини ўрганади, таҳлил қилади, ифодалайди ва таъриф беради”[Хоназаров Қ. 2009. б. 14] дея таъкидлайди.

Биобарин, бу ижтимоий-сиёсий жиҳатдан эмас, балки умумбашарий кадриятлар, жаҳон маданияти ривожланиши нуқтаи назаридан тадбиқ этилади. Зеро, тил фалсафаси – тилнинг умумий назарияси, социология, сиёсатшунослик, этика, фалсафий антропология йўналишлари билан боғлиқ. Хусусан, тил фалсафаси бу – моҳиятан жамият маданий тараққиётида тилнинг тутган ўрни ва вазифасини тадқиқ этувчи соҳа сифатида талқин этилади[Тимофеева М. К. 2009. С. 176].

Умуман олган, тил фалсафаси бу тил ривожини ўрганишда мантиқий, психологик, тил социологияси ютуқларига таянган равишда шаклланган фалсафий билимлар тизимидир. Бу хусусда, Қ.Хоназаров, “Лисоний воқеликни онтологик, гносеологик, аксеологик, праксеологик нуқтаи-назардан таҳлил қилиш, тил фалсафаси деб аталади”[Хоназаров Қ. 2009. б. 17], - деб ёзади.

Фикримизча, тил фалсафаси, фалсафа билан тилшунослик орасидаги фан эканлиги шубҳасиз. Тил фалсафаси – тилнинг “илдизлари”ни, унинг асосларини, тил билан боғлиқ барча воқеа ва ҳодисаларни тадқиқ этади. Тил фалсафаси оламни билишда замин пойдевор бўлиб, муаммолар ва тушунчалар муҳитига олиб киради.

ХУЛОСА

Хуллас, ҳар қандай таълимот фан даражасида ўз-ўзидан пайдо бўлмайди. Улар кекса авлод томонидан яратилиб, кейинги авлодга қолдирилади. Бу авлод ҳам ривожлантириб, такомиллаштириб келажак сари йўллайди. Шу тариқа

ворисийлик таъминланиб, ҳар бир фан ривожланиб, мукаммаллашиб, юксалиб боради. Тил фалсафаси ҳам худди шу тартибда ривожланиб, турли концептуал ёндашувларни юзага келтиради.

Хусусан, тилнинг ижтимоий-коммуникатив жиҳатларини фалсафий таҳлил қилиш, илмий ва ижтимоий-маданий муаммоларининг ўзига хос аҳамиятини белгилайди. Тилнинг коммуникатив механизмлари тадбиқ этилади.

REFERENCES

1. Радченко О.А. Язык как мирозидание: Лингвофилософская концепция неогумбольдтианства. Серия "История лингвофилософской мысли". Изд.3, стереот. – М.: Эдиториал УРСС, 2006. - 312 с.
2. Khudayberganov R.X. Socio-philosophical analysis of human death: interpretation of clinical and biological death // International Journal of Psychosocial Rehabilitation, Vol. 24, Issue 04, 2020 ISSN: 1475-7192. Page-4105-4116. Hampstead Psychological Associates, Suite B19, 110 Gloucester Road, London, NW1 8JA. United Kingdom.
3. Шпет Г.Г. «Внутренняя форма слова: Этюды и вариации на темы Гумбольдта». — М.: ГАХН, 1927. Переизд.: Шпет Г.Г. «Внутренняя форма слова: Этюды и вариации на темы Гумбольдта». — Иваново, 2000. С. 157.
4. Штайн К.Э. «Язык как деятельность и произведение: проблема символа в статье А. Белого «Язык и мысль» (Философия языка А.А. Потебни) // Языковая деятельность: переходность и синкретизм. — М.: Ставрополь, 2001. — Вып. 7. — С. 314–318.
5. Юрченко В.С. Очерки по философии языка и философии языкознания / В.С. Юрченко. - Саратов : Изд-во Саратов. пед. ин-та, 2000. – 366 с.
6. Луман, Н. Общество общества. Часть II. Медиа коммуникации. – М.: Логос, 2005. — 280 с.
7. Т.А. ван Дейк. Язык. Познание. Коммуникация. М.: Прогресс, 1989. С. 111-160.
8. Тимофеева М. К. Язык с позиций философии, психологии, математики. –М.: Издательства: Флинта, Наука, 2009. - 176 с.
9. Юрченко В. С. Философия языка и философия языкознания. Лингвофилософские очерки. Серия: История лингвофилософской мысли. Авторский сборник. –М.: Издательство: ЛКИ, 2008. - 368 с.
10. Хоназаров Қ. Глобаллашув ва тил фалсафаси. – Т.: Фалсафа ва ҳуқуқ институти, 2009. – 17 б.
11. Хоназаров Қ. Глобаллашув ва тил фалсафаси. – Т.: Фалсафа ва ҳуқуқ институти, 2009. – 14 б.

THE BASIC TYPES OF FOREGROUNDING AND ITS FUNCTIONS

G'olibjon Tolibjon ug'li Tohirov

Bachelor Student of Tashkent State Transport University

Sardor Ibragim o'g'li Xudoyberdiyev

Bachelor Student of Tashkent State Transport University

Oybek Rustamovich Achilov

Scientific supervisor, Tashkent state Transport University, Senior Teacher

ABSTRACT

A systematic approach is characterized not only for stylistics but also for entire modern science as a whole, the study does not separate elements or even elements of the relationship, but the whole complex system of interrelated and interdependent elements forming internally organized complex unity. With reference to the style means that the object of study is an integral connected text.

Keywords: foregrounding, style, device, semantic relationship, highlight, cognitive stylistics

It is impossible to limit the identification and explanation of individual stylistic device or only one or some of its characteristic function in studying literary texts, but it is also necessary to consider all the work as a whole or individual finished its pieces so as to embrace the ideas expressed in them, thoughts and feelings. The complex structure of the content requires a complex system of expression and it is not transmitted by individual elements, but with their interaction in the report as a whole. The message, like the meaning of idioms, is not a mere sum of the meanings of its parts. This is especially true in the emotional state of art. According to Vigotskiy's point of view: "Literature conveys to the reader the motives of thought, spiritual needs, and provides guidance to the reader".

Collection of expressive and descriptive means, or rhetorical figures and stylistic devices, studied since Aristotle. Recognition of stylistic devices for the highest level of interpretation of the text displays knowledge of the type of individual elements consideration. It points out before structural and systematic level of analysis. In the description of the text as a whole unit needs a broader scope.

For such principles, the style decoding offers foregrounding principles. Separately and independently each other of them were developed by many authors, but in the style they are decoding in and incorporated as a specific level, higher than the level of stylistic devices. We see this phenomenon in a formal main emphasis in content. For proposing further understood how a formal organization of the text, focusing the reader's attention on certain elements of the message and establish the relevant semantic relationships between the elements of one or more different levels.

According to I.V. Arnold , general functions of foregrounding in stylistics are that they :

1. establish a hierarchy of values and elements within the text , ie highlight the particular importance of the message.

2. ensure continuity and integrity of the text and at the same time segmenting the text , making it more comfortable to read, and establish relationships between parts of the text and the text between the whole and its individual components .

3 . protect the message from interference and facilitate decoding , creating such ordering information , through which the reader can decipher previously unknown to him the code elements .

4. In addition to those already listed, foregrounding forms aesthetic context and performs a variety of semantic functions, one of which is expressive. Under the expressivity we mean a property of the text or text that conveys meaning with increased intensity and has resulted in emotional or logical gain which may or may not be shaped [1] .

The value of advances in terms of establishing a hierarchy of meaning becomes clear when you consider that every work of art has not one, but multiple meanings. Different people, depending on their life, reading and social experience, one may read the same text in different ways. However, the multiplicity of possible interpretations does not have anything to do with the randomness. It is not unlimited and is valid only within certain limits. The limits of variation depends on the invariant meaning of the whole structure and its elements in their interactions, the latter is made more explicit by different types of extensions. Beyond these limits will not get an interpretation of text, and its unacceptable distortion. Violation of the hierarchy of senses distort the message is not less than the substitution of one sense to others.

Hierarchy can be seen as a form of order text. Streamlined text not only shows the hierarchy, it creates an aesthetic effect, facilitates the perception and memory, promotes immunity and effectiveness of communication, that is, the maximum signal transfer in the least time.

The main and most studied types of foregrounding are coupling, convergence and defeated expectancy. This list is not comprehensive and in the future it will be updated.

In keeping with the concept of cognitive stylistics, foregrounding becomes deeper and more specialized. Foregrounding is the practice of making something stand out from the surrounding words or images. In relation to the importance of cognitive stylistic phenomena advances, primarily proceeds from the key fact, according to which the linguistic element comes to the fore, or appears "as a search stimulus, or" key "in the processes of language information processing" [3,4,7] .

According to N.M. Djusupov " means advances in the text are the driving force for its further understanding. In this connection it should be emphasized that the choice of principles for the foregrounding and the whole theory of foregrounding as a priority cognitive style seems reasonable in terms of results promising as ways to achieve language foregrounding in the text is extremely diverse and largely depend on the style of the author (the sender messages) . In addition to language translation features stylistic information in the text , cognitive oriented foregrounding study can reveal some aspects of cognitive stylistic categories of text, in particular , cognitive features of an author's style (ideostyle) . Speaking about the foregrounding and functions of its important role in the interpretation of linguistic communication , we can't agree that it (foregrounding) "direct interpretation of the text , activates not only knowledge but also the opinions , attitudes and emotions , facilitates the search for relevant information , reducing the need for large amounts of information " [3,8] . Hence we can conclude that during cognitive stylistic analysis figures foregrounding you can uncover a complex forming his general cognitive nature of language and extra-linguistic components. [2] .

Implementing the theory advances in the research process of stylistic art, text provides a very broad in nature and scope of the results. Consideration of stylistic facts in close connection with the foregrounding theory of allowing a greater extent to ensure adequate implementation of the major stylistic pragmatically caused problems in the text and in general significantly increase the overall level of understanding.

Separately, the main types of foregrounding have been described by several authors: coupling - S. Levine, convergence - M. Riffaterre, defeated expectancy- Roman Jakobson and others. The challenge is now to bring them into the system. [6] .

Proceeding from the issue above which is described by M. Riffaterre, we may state that the basic as well as the first means of foregrounding is a **stylistic convergence** (Latin convergere -

approach, converge), which is defined as - "a convergence in one place beam of stylistic devices involved in a single stylistic features" [1].

Thus, concluding this section it is possible to draw conclusions about what is new style of cognitive linguistic direction that focuses on consideration of stylistic phenomena through the prism of the application of ideas, principles, concepts and categories of the cognitive approach to language. The key objectives are to investigate the cognitive style of stylistic devices and stylistically marked funds in close connection with the cognitive processes and cognitive structures; cognitive stylistic principles of the organization of information in the text.

The analysis of linguistic material makes come to the following ideas: Cognitive stylistics - a rapidly expanding field at the interface between linguistics, literary studies and cognitive science. Cognitive stylistics combines the kind of explicit and detailed linguistic analysis of literary texts that is typical of the stylistics tradition with a consideration of cognitive structures and processes that underlie the production and perception of language. Traditional linguistic analysis tends to make use of linguistic theories or frameworks in order to explain or predict interpretation. In cognitive stylistics linguistic analysis is based on theories that relate linguistic choices to cognitive structures and processes. This provides more systematic and explicit accounts of the relationship between text on the one hand and responses and interpretations on the other.

REFERENCES

1. Арнольд И.В. Интерпретация художественного текста: типы выдвижения и проблема экспрессивности // Экспрессивные средства английского языка: Сб. науч. работ. Л., 1975. - С. 11-20.
2. Джусупов Н.М. Когнитивная стилистика: современное состояние и актуальные вопросы исследования // Вопросы когнитивной лингвистики. Тамбов, № 3, 2011. – С. 65-77
3. Лузина Л.Г. Когнитивный стиль // Краткий словарь когнитивных терминов. - М.: Филол. ф-т МГУ им. М.В. Ломоносова, 1996. - С.79-81
4. Achilov, O. R. (2018). COMPARATIVE ANALYSIS OF FOREGROUNDING IN ENGLISH AND UZBEK LANGUAGES. Web of Scholar, 5(4), 23-27.
5. Achilov, O. R. (2017). IMPROVING STUDENTS' CRITICAL THINKING THROUGH CREATIVE WRITING TASKS. In International Scientific and Practical Conference World science (Vol. 4, No. 4, pp. 19-23). ROST.
6. Riffaterre M. Stylistic Context.- "Word", v.15, N15, April, 1959, and "Word", v.16, N2, August, 1960, pp.207.

7. Rustamovich, A. O., & Ismoilovna, A. G. THE CONCEPT OF DIASPORA REFLECTED IN WORLD LITERATURE.
8. Kurbanova, M. M., & Ataeva, G. B. (2020). Linguistic methods for investigating concepts in use. Middle European Scientific Bulletin, 4, 44-47.
9. Раматов, Ж.С., Баратов, Р.Ў., Султанов, С.Х., Муратова, Д.А., Хасанов, М.Н., & Эрниеъзов, У.К. (2022). ЁШЛАР ЗАМОНАВИЙ МАДАНИЙ ҚИЁФАСИ ВА УМУМИНСОНИЙ ҚАДРИЯТЛАР ТУШУНЧАСИНИНГ МАЗМУН-МОЊИЯТИ. Oriental renaissance: Innovative, educational, natural and social sciences, 2 (10), 376-386.
10. Раматов, Ж.С., Баратов, Р.Ў., Султанов, С.Х., Кушаков, Файзулла Абдуллаевич., Валиев, Л.А., & Хасанов, М.Н. (2022). ҲОЗИРГИ ДАВРДА ИЖТИМОИЙ АДОЛАТ ҲАҚИДАГИ ИЛМИЙ-ФАЛСАФИЙ ҚАРАШЛАРНИНГ ЎЗИГА ХОС ТАЛҚИНИ. Oriental renaissance: Innovative, educational, natural and social sciences, 2 (9), 647-656.



ДИНИЙ ҚАДРИЯТЛАРНИНГ ЁШЛАР ТАРБИЯСИДАГИ АҲАМИЯТИ ЎРНИ

Ойбек Рустамович Ачилов

Тошкент давлат транспорт университети, Чет тиллари кафедраси ўқитувчиси

Ж. Адхамов

И. Адашов

Ташкент давлат транспорт университети талабалари

АННОТАЦИЯ

Мақолада Таҳдидларни шартли равишда иқтисодий, социал, сиёсий, табиий –иқлимий, экологик, демографик, мафкуравий ва ҳарбий тоифаларга ажратар эканмиз буларнинг барчасини умумий «ижтимоий таҳдид» номи билан белгилаш мақсадга мувофиқ. Чунки, барчасининг замирида ижтимоий муносабатлар, авваламбор инсон фаолияти билан боғлиқ жараёнлар ётади.

Калит сўзлар: Инсон, жамият, , социал, сиёсий, табиий –иқлимий, экологик, демографик, мафкуравий ва ҳарбий Таҳдидлар. ижтимоий таҳдид.

КИРИШ

Жаҳонда фан тараққиёти дунёнинг манзарасига иккиёқлама муносабатнинг шаклланишига, инсониятнинг табиий ҳодисаларнинг номаълум жиҳатларини илмийлик мезонлари асосида ўрганишга имкон бермоқда. Бугун дунёнинг барча минтақаларида глобаллашув жараёни ижтимоий-маданий ҳодисаларга ўзининг турлича таъсирини ўтказмоқда. Бундай таъсирнинг бир хил эмаслиги дунё мамлакатларининг сиёсий, иқтисодий, ижтимоий, ахборот, маънавий салоҳиятлари ва геосиёсий омиллар билан чамбарчас боғлиқ. Таҳдидларни шартли равишда иқтисодий, социал, сиёсий, табиий – иқлимий, экологик, демографик, мафкуравий ва ҳарбий тоифаларга ажратар эканмиз буларнинг барчасини умумий «ижтимоий таҳдид» номи билан белгилаш мақсадга мувофиқ. Чунки, барчасининг замирида ижтимоий муносабатлар, авваламбор инсон фаолияти билан боғлиқ жараёнлар ётади.

АДАБИЁТЛАР ТАҲЛИЛИ ВА МЕТОДОЛОГИЯ

«Таҳдид» - (арабча сўздан олинган бўлиб, хавф- хатар дегани) бу инсон ҳаётининг фаолияти, умуман, яшашни чигаллаштирувчи унинг ўз салоҳиятига таяниб асрлар

давомида ўзи учун мақбул, шу билан бирга жамият барқарорлиги, хавфсизлигини асрашга қаратилган муҳофаза тизимига ҳамда маълум тарихий давр мобайнида барпо этилиб, аниқ мақсад сари йўналтирилган ижтимоий сиёсий тузилма, аниқроғи, давлатнинг сиёсий асосини заифлашиши, кейинчалик эса, уни емирилишига олиб келувчи маҳаллий, ҳудудий, минтақавий ва ниҳоят, умумсайёравий салбий омилларнинг кириб келиши натижасида аниқ макон ва замонда юз берувчи ўта салбий нохуш, беқарор сиёсий ижтимоий тарихий вазиятдан иборатдир. Юқоридан келтирилган таърифдан келиб чиқадиган бўлсак, сўз асосан, жамиятга, сиёсий ҳаётга турлитуман салбий таъсирлар, омилларнинг кириб келиши натижасида шаклланган ва уни издан чиқаришга қаратилган макон ва замонда аниқ ва ўта салбий, беқарор ижтимоий вазият тўғрисида бормоқда. Умуман, тажриба гувоҳлик берадики, жамият, давлат, инсон манфаатларига нисбатан таҳдидлар даражасидан қатъий назар улардан келадиган зарарли оқибатларнинг таъсири нуқтаи назаридан деярли бир хиллигини эътироф этиш мақсадга мувофиқ. Шу ўринда Президентимиз Шавкат Мирзиёевнинг, “Фарзандларимизнинг турли радикал ва зарарли ғоялар таъсирига тушиб қолишига йўл қўймаслик – асосий вазифамиздир. Бу борадаги ишларни янгича ёндашувлар билан давом эттиришимиз керак” – деган сўзи барчани огоҳликка чақиради.

Биз тадқиқотимизда таҳдидларнинг миллий маънавиятимизга салбий таъсири ва уларга қарши курашишда шахс масъулиятини исломий кадрятлар асосида такомиллаштиришнинг ўзига хос жиҳатларини тадқиқ этишни бугунги глобаллашув жараёни шиддатли тус олаётган бир даврнинг энг долзарб фалсафий муаммолари сифатида ёритишга ҳаракат қилдик.

Биринчи Президентимиз Ислом Каримовнинг «Юксак маънавият - енгилмас куч» асарида: «Маънавий таҳдид деганда, аввало, тили, дини, эътиқодидан қатъи назар, ҳар қайси одамнинг том маънодаги эркин инсон бўлиб яшашига қарши қаратилган, унинг айнан руҳий дунёсини издан чиқариш мақсадини кўзда тутадиган мафкуравий, ғоявий ва информацион хуружларни назарда тутиш лозим.» деб таъриф берилади.

Дарҳақиқат, бугунги глобаллашув жараёнлари шиддат билан кечаётган бир даврда маънавиятга қарши қаратилган бундай мудҳиш хавф – хатарлар азалий умуминсоний ғоялар билан йўғрилган ислом дини билан бевосита боғлиқ миллий кадрятларимизнинг илдиизига ҳам болта уришга хизмат қилмоқда.

«Бинобарин, маънавиятга қарши қаратилган ҳар қандай таҳдид ўз - ўзидан мамлакат хавфсизлигини, унинг



миллий манфаатларини, соғлом авлод келажагини таъминлаш йўлидаги жиддий хатарлардан бирига айланиши ва охир оқибатда жамиятни инқирозга олиб келиши мумкин».

Маънавий таҳдидлар вайронкор кучларнинг ўз моддий, сиёсий манфаатларини кўзлаган ҳолда ҳар хил марказлар томонидан бирон бир мамлакатга нисбатан ичкаридан ёки ташқаридан туриб бевосита амалга ошириладиган маънавий бузғунчиликнинг муайян шаклидир. Улар ўз мақсадларига эришиш учун ҳар қандай усуллардан, одамларнинг маънавий рухий ҳиссиётлари, миллий туйғулари, ҳар қандай жамиятда мавжуд ижтимоий–иқтисодий муаммолардан, шунингдек ОАВ, Интернетдан усталик, фирромлик, ноҳолислик билан фойдаланишга ҳаракат қилади.

Маънавий тажовузлар кўпинча турли ниқоблар, жозибали шиор ва ғоялар ниқоби ортида иш кўради.

Бу борада маънавий таҳдидларнинг уч турини алоҳида таъкидлаш жоиз:

Мафкуравий таҳдидлар.

Ғоявий таҳдидлар.

Информацион таҳдидлар.

МУҲОКАМА ВА НАТИЖАЛАР

Мафкуравий таҳдид – ижтимоий сиёсий ҳаракат, оқим ёки сиёсий куч ўз мафаатини ифодаловчи ўз мафкурасини кўрқитув, зўрлик йўли билан бошқаларга тикиштириш. Мафкуравий таҳдидлар жамият, давлат ёки халқ, миллат ёки элат тақдирига хавф солиб турган, фожиали оқибатларга олиб келиши мумкин бўлган мафкуравий хавф – хатарлар мажмуаси. Ўзбекистон ҳам бундай таҳдидлардан четда қолаётгани йўқ. Фуқаролар онгида бу сиёсий экстремизм, диний фундаментализм, этник ва миллатлараро зиддиятлар, коррупция ва жиноятчилик, мафкуравий таҳдидлар шаклида намоён бўлмоқда. Айниқса, ўрта аср араб халифалигини қайта ўрнатиш ғояси ҳамда халқаро террорчилик ва диний экстремизм марказлари орқали моддий – ғоявий таъминланаётган ақидапарастлар мафкураси бугун минтақамиздаги тинчлик ва барқарорлик, учун катта хавф бўлиб турибди.

Ғоявий таҳдидлар инсон маънавий оламида ёт ғоялар, қарашлар ва мақсад – муддаоларни шакллантиришга интилади. Бугунги кунда ғоявий таҳдидларнинг қуйидаги кўринишлари намоён бўлмоқда: ахлоқий бузуқлик, зўравонлик, эгоцентризм, индивидуализм, «оммавий маданият», миллий давлатнинг тараққиёт моделига

ишончсизлик уйғотиш, миллатлараро низолар келтириб чиқаришга уриниш, ёшлар онгини заҳарлаш.

Бундан кўзланган мақсад ривожланаётган давлатнинг моддий ва маънавий бойликларига эгалик қилишдир. Чунки ғоявий таҳдидлар охир – оқибатда давлатни инқирозга олиб келади.

Информацион таҳдидлар эса инсоннинг онгини заҳарлаш ва шу тариқа ўзлигига эга бўлмаган оломонни таркиб топтиришни кўзлайди. Бугунги кунда информацион таҳдидлар асосан интернет воситасида кириб келмоқда. Ҳозирги давр дунё миқёсида мафкуравий жараёнлар мисли кўрилмаган даражада глобаллашиб бораётган даврдир. Ахборот тарқатиш жараёни бутун Ер юзини қамраб олмоқда. XX асрнинг сўнгги ўн йиллигида яратилган мўъжиза халқаро компьютер тармоғи, яъни интернет тизимининг вужудга келиши ва у орқали ахборот алмашинуви жараёнларининг тезлашиб бориши бугунги кунда ғоявий таъсир ўтказиш кўламини кенгайтирмоқда.

Дарҳақиқат, дунёда глобаллашув шароитида интернет тизими бугунги кунда мафкуравий таъсир ўтказишнинг асосий воситаси бўлиб қолмоқда. Бу жараён ўсиб келаётган ёш авлод онгини салбий қарашлар билан банд этиб, бугунги кунда жамиятда ўта жиддий ва хавфли муаммоларни келтириб чиқармоқда. Масалан, интернетдан шахс онгини вайронкор ғоялар орқали заҳарлаш ва зарарлаш мақсадида фойдаланиш, аниқроқ қилиб айтганда, шахснинг қалби ва онгини мафкуравий кураш объектига айлантириш, мафкуравий курашнинг энг оммавий ва тезкор усуллари билан бири бўлиб қолмоқда. Натижада шахс кибер хуружлар қаршисида ожиз бўлиб қолмоқда. Яъни, биз буни фалсафий нуқтаи назардан таҳлил қилар эканмиз, шахснинг ижтимоий тармоқлар орқали юборилаётган нотўғри информациялар, бузғунчи ғоялар домига тушиб қолишининг асосий сабаби, уни онг соҳасиданда кучлироқ бўлган онгости соҳасига таъсир этишининг илғор методларидан фойдаланилишидир.

ХУЛОСА

Бугунги глобаллашув асрида компьютер техникаси терроризмнинг виртуал кўринишларидан кибертерроризмнинг асосий объекти бўлиб қолмоқда. Энг оғриқли нуқтаси шундаки, ушбу техникадан маънавий таҳдид қилиш воситаси сифатида фойдаланилмоқда. Бунинг учун уларнинг ҳаёти ва фаолиятига оид бадиий асарлар, кинофильмлар, театр асарлари, хужжатли фильмлар яратиш зарур. Уларнинг портретлари мактаб, коллеж, лицей, олий таълим

муассасалари, ишлаб чиқариш корхоналари, маданият саройлари, кутубхоналар, кино ва концерт заллари фойеларида, хатто метро бекатларида бўлса, ёш авлодга ўрнак олиш, тақлид қилиш, интилиш учун имкониятлар яратган бўлар эдик. Мамлакатимизнинг Биринчи Президенти Ислом Каримов ўз пайтида ижод аҳлига кино, телевидение ва театрларимизда замонамиз қаҳрамонлари образларини яратиш тўғрисида ниҳоятда зарур кўрсатмалар берган эди. Лекин, афсуски, бу вазифа кўнгилдагидек бажарилмади. Чунки фарзандларимиз ўзимизнинг миллий қаҳрамонларимизни билмаса, у ҳолда, четдан “қаҳрамон” излаб топади. У топган “қаҳрамон” банклардаги сейфларни очиб, пул ўмарадиган ўғрими, одам ўлдиришдан тап тортмайдиган ашаддий каллакесарми, инсонларнинг мабдағларини турли замонавий усуллар билан ўзлаштирадиган фирибгарми, буниси энди бизга номаълум. Айтишадик, агар биз ўз фарзандларимизни ўзимиз тарбияламасак, уларни “тарбияловчилар” бир зумда топилади.

REFERENCES

1. Пахруддинов Ш.И. Дунёвий демократик давлатчилик қурилиши амалиётида диний экстремизм таҳдиди. Тошкент: 2001, 178-б.
2. Ўзбекистон Республикаси Президенти Ш.Мирзиёевнинг Олий Мажлисга Мурожаатномаси. –Тошкент: Ўзбекистон, 2018 йил, 28 декабрь.
3. Раматов, Ж.С., Баратов, Р.Ў., Кушаков, Файзулла Абдуллаевич, Валиев, Л.А., & Хасанов, М.Н. (2022). ТРАНСПОРТ ТИЗИМИ ТАРАҚҚИЁТ БОСҚИЧЛАРИ (ЎЗБЕКИСТОН ТЕМИР ЙЎЛ ТРАНСПОРТИ МИСОЛИДА). *Oriental renaissance: Innovative, educational, natural and social sciences*, 2 (9), 606-612.
4. Салимов, Бахриддин Лутфуллаевич, & Хасанов, Миршод Нўмонович (2022). ШАРҚ МУТАФАККИРЛАРИНИНГ КОМИЛ ИНСОН ТАРБИЯСИ МАСАЛАЛАРИ ТАҲЛИЛИ. *Oriental renaissance: Innovative, educational, natural and social sciences*, 2 (6), 1345-1354.
5. М. Н. Хасанов, С. У. Бошмонов, & Т. О. Жонибеков (2022). АБУ НАСР ФОРОБИЙНИНГ ИЛМ-ФАНЛАР ТАСНИФИДА АҲЛОҚИЙ ВА ДИНИЙ ҚАРАШЛАРИНИНГ ТАҲЛИЛИ. *Academic research in educational sciences*, 3 (TSTU Conference 1), 608-613.
6. Ж. С. Раматов, & М. Н. Хасанов (2022). АБУ НАСР ФОРОБИЙНИНГ ЖАҲОН ИЛМ-ФАН ТАРАҚҚИЁТИГА ҚЎШГАН ҲИССАСИ ВА УНИНГ БУГУНГИ КУНДАГИ АҲАМИЯТИ. *Academic research in educational sciences*, 3 (TSTU Conference 1), 648-653.
7. Миршод Нўмонович Хасанов (2022). ЯНГИ ЎЗБЕКИСТОН ТАРАҚҚИЁТИ БОСҚИЧИДА ЁШЛАРНИНГ МАЪНАВИЙ ВА МАДАНИЯТИНИ ЮКСАЛТИРИШНИНГ УСТИВОР



ВАЗИФАЛАРИ. Academic research in educational sciences, 3 (6), 791-798.

8. М.Н.Хасанов, Б.З.Зайниддинов, О.А.Абдухалилов, & Д.Д.Джурайев. (2022). МЕХНАТДА ИНСОННИ ШАКЛАНИШДАГИ АҲАМИЯТИ. *JOURNAL OF NEW CENTURY INNOVATIONS*, 4(3), 116–123. Retrieved from

<http://wsrjournal.com/index.php/new/article/view/624>

9. Н. Ж. Назарова & М. Н. Хасанов (2022). ТАЛАБАЛАРДА БЎШ ВАҚТДАН САМАРАЛИ ФОЙДАЛАНИШ КЎНИКМАЛАРИНИ ШАКЛЛАНТИРИШ. Academic research in educational sciences, 3 (6), 752-758.

10. Рахимова, М. И., & Хасанов, М. Н. (2020). Роль среднеазиатской философии в развитии мировой и европейской науки. *Вестник науки и образования*, (4-1 (82)), 38-41.

11. U Ruzigul, J Nasirjan, A Dilmurodkhakim, H Mirshod. RATIONALE AND HISTORY OF HUMAN REFLECTIONS IN THE MUSLIM PHILOSOPHY. // International Journal of Advanced Science and technology, 2020. 1453-1458.

12. Раматов, Ж.С., Баратов, Р.Ў., Султанов, С.Х., Муратова, Д.А., Хасанов, М.Н., & Эрниёзов, У.К. (2022). ЁШЛАР ЗАМОНАВИЙ МАДАНИЙ ҚИЁФАСИ ВА УМУМИНСОНИЙ ҚАДРИЯТЛАР ТУШУНЧАСИНИНГ МАЗМУН-МОҲИЯТИ. Oriental renaissance: Innovative, educational, natural and social sciences, 2 (10), 376-386.

13. Раматов, Ж.С., Баратов, Р.Ў., Султанов, С.Х., Кушаков, Файзулла Абдуллаевич., Валиев, Л.А., & Хасанов, М.Н. (2022). ҲОЗИРГИ ДАВРДА ИЖТИМОЙ АДОЛАТ ҲАҚИДАГИ ИЛМИЙ-ФАЛСАФИЙ ҚАРАШЛАРНИНГ ЎЗИГА ХОС ТАЛҚИНИ. Oriental renaissance: Innovative, educational, natural and social sciences, 2 (9), 647-656.

14. Бобошев, З. Н., Хасанов, М. Н., & Нуруллаев, Э. А. (2022). АБУ НАСР ФОРОБИЙНИНГ ПЕДАГОГИКА ФАНИНИНГ АСОСЧИСИ СИФАТИДА.

CONVERGENCE OF STYLISTIC DEVICES IS ONE OF THE EXPRESSIVE MEANS OF FOREGROUNDING

Ogabek Nuriddin ugli Muxiddinov

Bachelors Student of Tashkent State Transport University

Samandar Mirzavali ugli Nabiev

Bachelors Student of Tashkent State Transport University

Oybek Rustamovich Achilov

Scientific supervisor, Senior Teacher of Tashkent State Transport University

ABSTRACT

Researchers use the concept of convergence and convergence after determining M. Riffater, as congestion in one place several stylistic devices, invest in the concept of "stylistic device" different content and these all researches have been analyzed in this study. Some convergence simply a stylistic tropes interaction (I.A. Soloveitchik - Silberstein), others - for the language at different levels, highlighting the convergence of lexical, phonological, syntactic, and other (D.A. Akselrud, A.A. Goldman), and others - stylistic devices and expressive means of language, thereby separating the expressive means of stylistic devices (V.N. Malevannaya, N.S. Matorina), the fourth - in the range of stylistic convergence consider the interaction of expressive syntax (A.H. Nikitin, A.P. Skovorodnikov). These all researchers point of view analyzed and compared with each other.

Keywords: stylistic convergence, expressiveness, convergence of lexical, phonological, syntactic, ascending, descending order, syntagmatic, paradigmatics.

As for the term "stylistic convergence", it can be found in the works of several researchers as M.E. Obnorskaya, I.V. Arnold. Obnorskaya noted that, "not often to the semantic function of stylistic convergence joins emotionally expressiveness. Using the - epithets, metaphors, etc. - To create imaginary and emotional representations about anyone or anything; layout convergence ascending or descending order; use of stylistic and emotional elements, creating a comic effect, rhythmic organization convergence - all contribute to a single location within the stylistic effect of a large convergence of artistic power that is there is a convergence of the beam at one

point of stylistic devices , and thus the formation of stylistic Convergence Riffater ". V.N. Malevannaya in this thesis " Syntactic convergence in English prose fiction " gives a definition of stylistic convergence : " Syntax is a complex convergence of syntactic and stylistic device , resulting from a combination of several syntactic expressive means and stylistic devices in one context and characterized by multi-component structure , character poly-explicit syntactic and stylistic form of inter-phrase relationships between components and features stylistic unity " [2] .

However, as the analysis of the theoretical literature, most research studies stylistic convergence understood after Riffater's subject to a review and perspectives on convergence supporters of his vision - as "complex stylistic device is a collection of stylistic devices, means of expression in a specific location of the text characterized by semantic and structural integration and particularly strong expressiveness " [6] .

As regards the term of "convergence" in relation to the stylistics, it was initially understood as stylistic stringing tools and techniques which ties them in a bunch of text in one place in order to create the effect of a greater artistic force. Interacting stylistic devices shade highlight each other and their transmitted signal can't pass unnoticed. Convergence thus is one of the important means to ensure the foregrounding of certain information. Convergence of interest not only to those that emit the most important in the text, but also the fact that on the basis of feedback can serve as a criterion for the presence of stylistic significance of those or other text elements. E. Frey showed interesting fact that when literary critics cite or work, they prefer for it quotes excerpts from convergences. He also rightly points out that the juxtaposition of translation can serve as an objective indication of the presence of convergence, as it is found in places of convergence largest discrepancies translation and original. Convergence especially expressive when focused on a short stretch of text [1,3].

Turning to the next means of foregrounding, we may define out this type mostly utilized in poetry whereas the main features are also analyzed in poetic lines. Now there will be a description of other important types of advances which guarantees the unity of poetic structure, based on the order and facilitate decoding and memory. This phenomenon is termed as the coupling. The concept and term, "**coupling**" was proposed and designed by Samuel Levin for poetry". Coupling is called the appearance of similarities in similar positions, indicating the integrity of the text [5].

The importance of this concept is that it helps to reveal the nature and essence of the unity of form and content in a work of

art as a whole, moving from decoding at the values of the individual forms to reveal the structure and meaning of the whole, allowing the synthesis of large segments of the whole. Coupling appears on all levels and in different sized parts of the text. The similarity of the elements in paradigmatics be phonetic, structural or semantic. The similarity of positions - syntagmatic category may have a syntax based on the nature or location of the item in the speech chain or in the structure of the verse [1,4,7].

Referring to the applicability of the information to the problems of style, we mentioned that the predictability or unpredictability of a particular element is stylistically relevant. This type of foregrounding, which now will be discussed is based on predictability and violation of predictability. This type of foregrounding is called *defeated expectancy* (R. Jakobson's term). The essence of the effect of the defeated expectancy is the following: continuity, linearity of speech means that the appearance of each item prepared prior itself and prepares the next. Reader was already waiting, and he makes the expected appearance of others. Subsequent is given in the previous part. If such a connection transitions from one element to another is subtle, and it seems the mind like slides on the perceived information. However, if there are elements against low probability, there is a discontinuity, which acts like a jerk: unprepared and unexpected perception creates resistance, to overcome this resistance requires effort on the part of the reader, and consequently it is affected more. This phenomenon is observed for a long time and demands further research. Cognitive Stylistics stands on a formation stage. Although, it is possible to assume that the area of research of the given direction is wide enough and covers the following circle of problems:

- The text as system of reflection by the language person of picture of the world;
- the problem of cognitive style;
- the problem of perception and interpretation of the literary text;
- the problem of conceptualization of stylistic phenomena;
- cognitive principles of interpretation of the literary text;
- cognitive foundation of stylistics devices;
- stylistics devices as cultural model and component of language picture of the world;
- National-cultural specificity of the stylistic phenomena.

The notion of foregrounding closely connected with cognitive stylistics and was first described in the works by Russian Formal School (B. A. Larin, R.Jacobson) and Prague linguistic circle (B. Gavranek, Ya.Mukarjovskiy) as a special device of shaping poetry. Now this



notion is widely used in cognitive linguistics and text linguistics. Foregrounding, attracting attention to certain parts of the text and activizing certain frames makes the search for information much easier. Foregrounding is a “key figure” in perceiving and giving appropriate interpretation of the literary text. The basic types are convergence of SD, coupling and defeated expectancy.

REFERENCES

1. Арнольд И. В. Стилистика. Современный английский язык: Учебник / 4-е изд., испр. и доп. - М.: Флинта: Наука, 2002. ;
2. Малеванная В.Н. «Синтаксическая конвергенция в английской художественной прозе», Киев, 1986 – 186 с.;
3. Achilov, O. R. (2018). COMPARATIVE ANALYSIS OF FOREGROUNDING IN ENGLISH AND UZBEK LANGUAGES. *Web of Scholar*, 5(4), 23-27.
4. Achilov, O. R. (2017). IMPROVING STUDENTS’ CRITICAL THINKING THROUGH CREATIVE WRITING TASKS. In *International Scientific and Practical Conference World science* (Vol. 4, No. 4, pp. 19-23). ROST.
5. Levin S. *Linguistic Structures in Poetry*. -s-Gravenhage, Mouton & Co.1961, esp. pp. 9, 30-41, 49-50.
6. Riffaterre M. *Stylistic Context*.- “Word”, v.15, N15, April, 1959, and “Word”, v.16, N2, August, 1960, pp.207.
7. Rustamovich, A. O., & Ismoilovna, A. G. THE CONCEPT OF DIASPORA REFLECTED IN WORLD LITERATURE.
8. Kadamovich, Y. J., Muzaffarovna, I. G., Maxmudovich, Y. B., Boxtiyarovna, S. S., & Xabibullayevich, S. S. (2020). Social justice as a condition of socio-spiritual stability in society. *Journal of Critical Reviews*, 7(5), 816-818.
9. Раматов, Ж.С., Баратов, Р.Ў., Султанов, С.Х., Муратова, Д.А., Хасанов, М.Н., & Эрнийёзов, У.К. (2022). ЁШЛАР ЗАМОНАВИЙ МАДАНИЙ ҚИЁФАСИ ВА УМУМИНСОНИЙ ҚАДРИЯТЛАР ТУШУНЧАСИНИНГ МАЗМУН-МОҲИЯТИ. *Oriental renaissance: Innovative, educational, natural and social sciences*, 2 (10), 376-386.
10. Раматов, Ж.С., Баратов, Р.Ў., Султанов, С.Х., Кушаков, Файзулла Абдуллаевич., Валиев, Л.А., & Хасанов, М.Н. (2022). ҲОЗИРГИ ДАВРДА ИЖТИМОИЙ АДОЛАТ ҲАҚИДАГИ ИЛМИЙ-ФАЛСАФИЙ ҚАРАШЛАРНИНГ ЎЗИГА ХОС ТАЛҚИНИ. *Oriental renaissance: Innovative, educational, natural and social sciences*, 2 (9), 647-656.

МАЪНАВИЯТГА ҚАРАТИЛГАН ТАҲДИДЛАРГА ҚАРШИ КУРАШИШДА ИСЛОМИЙ ҚАДРИЯТЛАР АҲАМИЯТИ

Мухаббат Мамаджановна Курбанова

Тошкент давлат транспорт университети ўқитувчиси

Бунёдбек Икромов
Бахтилло Муҳторов
Шерамат Шомуротов

АННОТАЦИЯ

Мақолада Таҳдидларни шартли равишда иқтисодий, социал, сиёсий, табиий –иқлимий, экологик, демографик, мафкуравий ва ҳарбий тоифаларга ажратар эканмиз буларнинг барчасини умумий «ижтимоий таҳдид» номи билан белгилаш мақсадга мувофиқ. Чунки, барчасининг замирида ижтимоий муносабатлар, авваламбор инсон фаолияти билан боғлиқ жараёнлар ётади.

Калит сўзлар: Инсон, жамият, социал, сиёсий, табиий –иқлимий, экологик, демографик, мафкуравий ва ҳарбий Таҳдидлар. ижтимоий таҳдид.

КИРИШ

Таҳдидларни шартли равишда иқтисодий, социал, сиёсий, табиий –иқлимий, экологик, демографик, мафкуравий ва ҳарбий тоифаларга ажратар эканмиз буларнинг барчасини умумий «ижтимоий таҳдид» номи билан белгилаш мақсадга мувофиқ. Чунки, барчасининг замирида ижтимоий муносабатлар, авваламбор инсон фаолияти билан боғлиқ жараёнлар ётади.

АДАБИЁТДАР ТАҲЛИЛИ ВА МЕТОДОЛОГИЯ

«Таҳдид» - (арабча сўздан олинган бўлиб, хавф- хатар дегани) бу инсон ҳаётини фаолияти, умуман, яшашни чигаллаштирувчи унинг ўз салоҳиятига таяниб асрлар давомида ўзи учун мақбул, шу билан бирга жамият барқарорлиги, хавфсизлигини асрашга қаратилган муҳофаза тизимида ҳамда маълум тарихий давр мобайнида барпо этилиб, аниқ мақсад сари йўналтирилган ижтимоий сиёсий тузилма, аниқроғи, давлатнинг сиёсий асосини заифлаштириши, кейинчалик эса, уни емирилишига олиб келувчи маҳаллий, худудий, минтақавий ва ниҳоят, умумсайёравий салбий омилларнинг кириб келиши натижасида аниқ макон ва замонда юз берувчи ўта салбий нохуш, беқарор сиёсий

ижтимоий тарихий вазиятдан иборатдир. Юқоридан келтирилган таърифдан келиб чиқадиган бўлсак, сўз асосан, жамиятга, сиёсий ҳаётга турли-туман салбий таъсирлар, омилларнинг кириб келиши натижасида шаклланган ва уни издан чиқаришга қаратилган макон ва замонда аниқ ва ўта салбий, беқарор ижтимоий вазият тўғрисида бормоқда. Умуман, тажриба гувоҳлик берадики, жамият, давлат, инсон манфаатларига нисбатан таҳдидлар даражасидан қатъий назар улардан келадиган зарарли оқибатларнинг таъсири нуқтаи назаридан деярли бир хиллигини эътироф этиш мақсадга мувофиқ. Шу ўринда Президентимиз Шавкат Мирзиёевнинг, “Фарзандларимизнинг турли радикал ва зарарли ғоялар таъсирига тушиб қолишига йўл қўймаслик – асосий вазифамиздир. Бу борадаги ишларни янгича ёндашувлар билан давом эттиришимиз керак” – деган сўзи барчани огоҳликка чақиради.

Биз тадқиқотимизда таҳдидларнинг миллий маънавиятимизга салбий таъсири ва уларга қарши курашишда шахс масъулиятини исломий қадриятлар асосида такомиллаштиришнинг ўзига хос жиҳатларини тадқиқ этишни бугунги глобаллашув жараёни шиддатли тус олаётган бир даврнинг энг долзарб фалсафий муаммолари сифатида ёритишга ҳаракат қилдик.

Биринчи Президентимиз Ислом Каримовнинг «Юксак маънавият - енгилмас куч» асарида: «Маънавий таҳдид деганда, аввало, тили, дини, эътиқодидан қатъи назар, ҳар қайси одамнинг том маънодаги эркин инсон бўлиб яшашига қарши қаратилган, унинг айнан руҳий дунёсини издан чиқариш мақсадини кўзда тутадиган мафкуравий, ғоявий ва информацион хуружларни назарда тутиш лозим.» деб таъриф берилади.

Дарҳақиқат, бугунги глобаллашув жараёнлари шиддат билан кечаётган бир даврда маънавиятга қарши қаратилган бундай мудҳиш хавф – хатарлар азалий умуминсоний ғоялар билан йўғрилган ислом дини билан бевосита боғлиқ миллий қадриятларимизнинг илдизига ҳам болта уришга хизмат қилмоқда.

«Бинобарин, маънавиятга қарши қаратилган ҳар қандай таҳдид ўз - ўзидан мамлакат хавфсизлигини, унинг миллий манфаатларини, соғлом авлод келажagini таъминлаш йўлидаги жиддий хатарлардан бирига айланиши ва охири оқибатда жамиятни инқирозга олиб келиши мумкин».

Маънавий таҳдидлар вайронкор кучларнинг ўз моддий, сиёсий манфаатларини кўзлаган ҳолда ҳар хил марказлар томонидан бирон бир мамлакатга нисбатан ичкаридан ёки ташқаридан туриб бевосита амалга ошириладиган маънавий бузғунчиликнинг муайян шаклидир. Улар ўз мақсадларига эришиш учун ҳар

қандай усуллардан, одамларнинг маънавий руҳий ҳиссиётлари, миллий туйғулари, ҳар қандай жамиятда мавжуд ижтимоий–иқтисодий муаммолардан, шунингдек ОАВ, Интернетдан усталик, фирромлик, ноҳолислик билан фойдаланишга ҳаракат қилади.

Маънавий тажовузлар кўпинча турли ниқоблар, жозибали шиор ва ғоялар ниқоби ортида иш кўради.

Бу борада маънавий таҳдидларнинг уч турини алоҳида таъкидлаш жоиз:

Мафкуравий таҳдидлар.

Ғоявий таҳдидлар.

Информацион таҳдидлар.

Мафкуравий таҳдид – ижтимоий сиёсий ҳаракат, оқим ёки сиёсий куч ўз мафаатини ифодаловчи ўз мафкурасини кўрқитув, зўрлик йўли билан бошқаларга тиқиштириш. Мафкуравий таҳдидлар жамият, давлат ёки халқ, миллат ёки элат тақдирига хавф солиб турган, фожиали оқибатларга олиб келиши мумкин бўлган мафкуравий хавф – хатарлар мажмуаси. Ўзбекистон ҳам бундай таҳдидлардан четда қолаётгани йўқ. Фуқаролар онгида бу сиёсий экстремизм, диний фундаментализм, этник ва миллатлараро зиддиятлар, коррупция ва жинойтчилик, мафкуравий таҳдидлар шаклида намоён бўлмоқда. Айниқса, ўрта аср араб халифалигини қайта ўрнатиш ғояси ҳамда халқаро террорчилик ва диний экстремизм марказлари орқали моддий – ғоявий таъминланаётган ақидапарастлар мафкураси бугун минтақамиздаги тинчлик ва барқарорлик, учун катта хавф бўлиб турибди.

Ғоявий таҳдидлар инсон маънавий оламида ёт ғоялар, қарашлар ва мақсад – муддаоларни шакллантиришга интилади. Бугунги кунда ғоявий таҳдидларнинг қуйидаги кўринишлари намоён бўлмоқда: ахлоқий бузуқлик, зўравонлик, эгоцентризм, индивидуализм, «оммавий маданият», миллий давлатнинг тараққиёт моделига ишончсизлик уйғотиш, миллатлараро низолар келтириб чиқаришга уриниш, ёшлар онгини заҳарлаш.

Бундан кўзланган мақсад ривожланаётган давлатнинг моддий ва маънавий бойликларига эгалик қилишдир. Чунки ғоявий таҳдидлар охир – оқибатда давлатни инқирозга олиб келади.

Информацион таҳдидлар эса инсоннинг онгини заҳарлаш ва шу тариқа ўзлигига эга бўлмаган оломонни таркиб топтиришни кўзлайди. Бугунги кунда информацион таҳдидлар асосан интернет воситасида кириб келмоқда. Ҳозирги давр дунё миқёсида мафкуравий жараёнлар мисли кўрилмаган даражада глобаллашиб бораётган даврдир. Ахборот тарқатиш жараёни бутун Ер юзини қамраб олмоқда.

XX асрнинг сўнги ўн йиллигида яратилган мўъжиза халқаро компьютер тармоғи, яъни интернет тизимининг вужудга келиши ва у орқали ахборот алмашинуви жараёнларининг тезлашиб бориши бугунги кунда ғоявий таъсир ўтказиш кўламини кенгайтормоқда.

ХУЛОСА

Дарҳақиқат, дунёда глобаллашув шароитида интернет тизими бугунги кунда мафкуравий таъсир ўтказишнинг асосий воситаси бўлиб қолмоқда. Бу жараён ўсиб келаётган ёш авлод онгини салбий қарашлар билан банд этиб, бугунги кунда жамиятда ўта жиддий ва хавфли муаммоларни келтириб чиқармоқда. Масалан, интернетдан шахс онгини вайронкор ғоялар орқали захарлаш ва зарарлаш мақсадида фойдаланиш, аниқроқ қилиб айтганда, шахснинг қалби ва онгини мафкуравий кураш объектига айлантириш, мафкуравий курашнинг энг оммавий ва тезкор усулларида бири бўлиб қолмоқда. Натижада шахс кибер хуружлар қаршисида ожиз бўлиб қолмоқда. Яъни, биз буни фалсафий нуқтаи назардан таҳлил қилар эканмиз, шахснинг ижтимоий тармоқлар орқали юборилаётган нотўғри информациялар, бузғунчи ғоялар домига тушиб қолишининг асосий сабаби, уни онг соҳасиданда кучлироқ бўлган онгости соҳасига таъсир этишининг илғор методларидан фойдаланилишидир.

Бугунги глобаллашув асрида компьютер техникаси терроризмнинг виртуал кўринишларидан кибертерроризмнинг асосий объекти бўлиб қолмоқда. Энг оғриқли нуқтаси шундаки, ушбу техникадан маънавий таҳдид қилиш воситаси сифатида фойдаланилмоқда.

REFERENCES

1. Пахруддинов Ш.И. Дунёвий демократик давлатчилик қурилиши амалиётида диний экстремизм таҳдиди. Тошкент: 2001, 178-б.
2. Ўзбекистон Республикаси Президенти Ш.Мирзиёевнинг Олий Мажлисга Мурожаатномаси. –Тошкент: Ўзбекистон, 2018 йил, 28 декабрь
3. Kurbanova, M. M., & Ataeva, G. B. (2020). Problems facing efl teachers in mixed ability classes and strategies used to overcome them. *ISJ Theoretical & Applied Science*, 01 (81), 721-725.
4. Курбанова, М. М. (2021, December). ГЕКЛЬБЕРРИ ОБРАЗИ ВА БАДИЙ МАКОН МАСАЛАСИ. In *International journal of conference series on education and social sciences (Online) (Vol. 1, No. 2).*



5. Kadamovich, Y. J., Muzaffarova, I. G., Maxmudovich, Y. B., Voxtiyarova, S. S., & Xabibullayevich, S. S. (2020). Social justice as a condition of socio-spiritual stability in society. *Journal of Critical Reviews*, 7(5), 816-818.
6. Раматов, Ж.С., Баратов, Р.Ў., Султанов, С.Х., Муратова, Д.А., Хасанов, М.Н., & Эрнйезов, У.К. (2022). ЁШЛАР ЗАМОНАВИЙ МАДАНИЙ ҚИЁФАСИ ВА УМУМИНСОНИЙ ҚАДРИЯТЛАР ТУШУНЧАСИНИНГ МАЗМУН-МОЊИЯТИ. *Oriental renaissance: Innovative, educational, natural and social sciences*, 2 (10), 376-386.
7. Раматов, Ж.С., Баратов, Р.Ў., Султанов, С.Х., Кушаков, Файзулла Абдуллаевич., Валиев, Л.А., & Хасанов, М.Н. (2022). ҲОЗИРГИ ДАВРДА ИЖТИМОИЙ АДОЛАТ ҲАҚИДАГИ ИЛМИЙ-ФАЛСАФИЙ ҚАРАШЛАРНИНГ ЎЗИГА ХОС ТАЛҚИНИ. *Oriental renaissance: Innovative, educational, natural and social sciences*, 2 (9), 647-656.
8. Ataeva, G. B., & Kurbanova, M. M. (2019). EFL (ESL) AND ESP AS A SUBJECT AT HIGHER EDUCATION INSTITUTIONS. In *НАУКА-ЭФФЕКТИВНЫЙ ИНСТРУМЕНТ ПОЗНАНИЯ МИРА* (pp. 6-8).
9. Ataeva, G. B., & Kurbanova, M. M. THE ROLE OF GRAMMAR TRANSLATION METHOD IN MODERN LANGUAGE TEACHING. *Zbiór artykułów naukowych recenzowanych.*, 73.
10. Mamadjanovna, K. M., & Nodirjon o'g'li, N. N. METHODS OF TEACHING RAILWAY TERMINOLOGY IN A FOREIGN LANGUAGE. *Zbiór artykułów naukowych recenzowanych.*, 189.

EVALUATING CHARACTERISTIC FUNCTION OF CONVERGENCE IN LITERARY TEXT

Aydos Salauat o'g'li Tayjanov

Bachelor Student of Tashkent State Transport University

Shaukat Dauletbay o'g'li Shamuratov

Bachelor Student of Tashkent State Transport University

Scientific supervisor: Oybek Rustamovich Achilov

Senior Teacher of Tashkent State Transport University

ABSTRACT

Truman Capote's novel *Breakfast at Tiffany's* was written without a rhyme or a reason. The author used real-life characters possessing different names. It is stated that the narrator just might have been Truman himself during his early years in New York. It is clear that Mr. Capote does not believe in traditional values. The writer himself did come from wealthy unorthodox family life and all stylistic devices with analyzes given in the novels have been studied in the article.

Keywords: convergence, narrator, evaluative characteristic, hyperbole, oxymoron, metaphor, enumeration.

Function to create imagery - this feature is one of the main functions in stylistic mainly in literary text, as it is the imagery distinguishes literary from non-literary text, so to describe these features, it is essential to touch upon meaning of the novel. The content of the story includes: other people Capote met in his experiences were also included, such as Mag Wildwood (a cunning southern belle from Arkansas who had stolen away Holly's would-be boyfriend, Rusty Trawler.), Sally Tomato (a stock mobster inclined to use innocent girls to fulfill his own needs.), O.J. Berman (a typical Hollywood agent picking up young girls from the mid-west promising them stardom.)

Joe Bell (a shy bar owner who conceals his feeling about the rambunctious Holly.), and Jose` Ybarra-Jaegar (an eccentric Brazilian politician who was involved with Holly for some time.) All of these characters here used to add depth and local color to the story. The theme of the novel is, friendship can make people take drastic measures in helping a friend, which is explained by the narrator's relationship with Holly.

The narrator goes out of his way to be with Holly, such as horseback riding even though he is uneasy about horses and stealing masks from a costume store. The narrator also tries to help Holly as much as possible by taking care of her one-eyed cat while she was gone and helping her escape from jail. This novel appears to be written for pleasure purposes. The following passage from Truman Capote's work «Breakfast at Tiffany» is an example of an evaluative characteristic function of convergence:[1,5]

Presently one of these became prominent. He was a middle aged child that had never shed its baby fat, though some gifted tailor had almost succeeded in camouflaging his plump and spankable bottom. There wasn't a suspicion of bone in his body; his face, a zero filled in with pretty miniature features, had an unused, a virginal quality: it was as if he'd been born, then expanded, his skin remaining unlined as a blown-up balloon, and his mouth, though ready for squalls and tantrums, a spoiled sweet puckering. But it was not appearance that singled him out; preserved infants aren't all that rare. It was, rather, his conduct; for he was behaving as though the party were his: like an energetic octopus, he was shaking martinis, making introductions, manipulating the phonograph.

Creating a humorous effect and repulsive feeling to the described hero, the author uses many stylistic devices that allows us to talk about convergence: **an oxymoron**: a middle aged child; **hyperbole**: plum, spankable bottom; an unused, a virginal quality; **personification**: a zero filled in with pretty miniature features; his mouth, though ready for squalls and tantrums; **metaphor**: spoiled sweet puckering; **comparison**: as a blown-up balloon; and his mouth (...) a spoiled sweet puckering; like an energetic octopus; **Enumeration**: was shaking martinis, making introductions, manipulating the phonograph[1,2].

Function to create imagery - this feature is one of the main functions in stylistic mainly in literary text, as it is the imagery distinguishes literary from non-literary text. In this regard, let's consider the following passage:

Oh, how fascinating it was! How she enjoyed it! How she loved sitting here, watching it all! It was like a play. It was exactly like a play. Who could believe the sky at the back wasn't painted? But it wasn't till a little brown dog trotted on solemn and then slowly trotted off, like a little "theatre" dog, a little dog that had been drugged, that Miss Brill discovered what it was that made it so exciting. They were all on the stage. They weren't only the audience, not only looking on; they were acting. Even she had a part and came every Sunday. No doubt somebody would have noticed if she hadn't been there; she was part of the performance after all. How strange she'd never

thought of it like that before! And yet it explained why she made such a point of starting from home at just the same time each week - so as not to be late for the performance - and it also explained why she had quite a queer, shy feeling at telling her English pupils how she spent her Sunday afternoons. No wonder! Miss Brill nearly laughed out loud. She was on the stage. She thought of the old invalid gentleman to whom she read the newspaper four afternoons a week while he slept in the garden. She had got quite used to the frail head on the cotton pillow, the hollowed eyes, the open mouth and the high pinched nose. If he'd been dead she mightn't have noticed for weeks; she wouldn't have minded. But suddenly he knew he was having the paper read to him by an actress! "An actress!" The old head lifted; two points of light quivered in the old eyes. "An actress - are ye?" And Miss Brill smoothed the newspaper as though it were the manuscript of her part and said gently; "Yes, I have been an actress for a long time."

This passage, being emotionally saturated, at the same time is a high degree of imagery. The imagery of this passage except metaphor creates convergence comparisons stylistic devices: **similes**: *smoothed the newspaper as though it were the manuscript of her part; like a little "theatre" dog; repeat: It was like a play. It was exactly like a play;* **metonymy**: the old head lifted. Syntactical SDs used in the text makes it highly emotive: **exclamatory sentences** : *Oh, how fascinating it was!; How she enjoyed it!; How she loved sitting here, watching it all!; How strange she'd never thought of it like that before!;* **one-term proposals** : *No wonder!; An actress!;* **rhetorical questions** : *Who could believe the sky at the back wasn't painted?* Is mainly conceptual metaphor Park is Theatre, expressed in the text next to the **metaphorical phrase**: *It was like a play; like a little "theatre" dog; they were all on the stage; they were acting; she was part of the performance; he was having the paper read to him by an actress!; as though it were the manuscript of her part.*

Compositional structure function of the text - this function promotes the release of certain parts of the text which is the culmination according to the author's view. It should be noted that this function works closely with the emotional and expressive features and estimated convergence. So, the story of E. Caldwell "Wild Flowers" ends convergence of stylistic devices, which marks both the culmination and denouement of the story.

He could not make her answer. Putting her face down against hers, he felt her cold cheek. He put his hands on her forehead, and that was cold too. Then he found her wrists and held them in his fingers while he pressed his ear tightly against her breast...

The Negro was trying to talk to him, but Vern could not hear a word he was saying. He did know that something had happened, and that Nellie's face and hands were cold, and that he could not feel her heart beat. He knew, but he could not make himself believe that it was really true.

He fell down on the ground, his face pressed against the pine needles, while his fingers dug into the soft damp earth. He could hear voices above him, and he could hear the words the voices said, but nothing had any meaning. Sometime – a long time away – he would ask about their baby – about Nellie's – about their baby. He knew it would be a long time before he could ask anything like that, though. It would be a long time before words would have any meaning in them again.

In the above passage, the convergence of stylistic devices in the text is represented by a number of **repetitions**, **parallel structures**, **paraphrase**, **gradation** (he could not make / hear / feel; cold cheeks, face and hands cold; could hear the words, could hear voices; and; her; his; a long time, it would be a long time; he felt her, he knew, he put his hands, he found her, he did know; he would ask about their baby - about Nellie's - about their baby). This convergence of stylistic devices used for forming another stylistic device - a climax that enhances stylistic effect of emotional stress, contributing to disclosure of all the tragic situation of death of the heroine and hero of the emotional state - grief, despair, and pain. [3,4]

The following example from a story by John Galsworthy "Broken Boot" also illustrates the role of stylistic convergence in the compositional structure of the text:

God! What a look... A topping life! A dog's life! Cadging – cadging – cadging for work! A life of draughty waiting, of concealed beggary, of terrible depression, of want of food!

Convergence of stylistic devices represented by a number of stylistic devices, such as **exclamatory sentences**, **the antithesis**: A topping life! A dog's life!, **Repetition**: Cadging - cadging - cadging, **Gradation**: A life of draughty waiting, of concealed beggary, of terrible depression, of want of food!, Contributing to the creation of all the climax of the story.

REFERENCES:

1. Арнольд И. В. *Стилистика. Современный английский язык: Учебник / 4-е изд., испр. и доп.* - М.: Флинта: Наука, 2002.
2. Achilov, O. R. (2018). COMPARATIVE ANALYSIS OF FOREGROUNDING IN ENGLISH AND UZBEK LANGUAGES. Web of Scholar, 5(4), 23-27.

3. Achilov, O. R. (2017). IMPROVING STUDENTS' CRITICAL THINKING THROUGH CREATIVE WRITING TASKS. In International Scientific and Practical Conference World science (Vol. 4, No. 4, pp. 19-23). ROST.
4. Rustamovich, A. O., & Ismoilovna, A. G. THE CONCEPT OF DIASPORA REFLECTED IN WORLD LITERATURE.
5. <https://schoolworkhelper.net/breakfast-at-tiffanys-summary-analysis/#>.
6. Раматов, Ж.С., Баратов, Р.Ў., Султанов, С.Х., Муратова, Д.А., Хасанов, М.Н., & Эрниёзов, У.К. (2022). ЁШЛАР ЗАМОНАВИЙ МАДАНИЙ ҚИЁФАСИ ВА УМУМИНСОНИЙ ҚАДРИЯТЛАР ТУШУНЧАСИНИНГ МАЗМУН-МОҲИЯТИ. Oriental renaissance: Innovative, educational, natural and social sciences, 2 (10), 376-386.
7. Раматов, Ж.С., Баратов, Р.Ў., Султанов, С.Х., Кушаков, Файзулла Абдуллаевич., Валиев, Л.А., & Хасанов, М.Н. (2022). ҲОЗИРГИ ДАВРДА ИЖТИМОИЙ АДОЛАТ ҲАҚИДАГИ ИЛМИЙ-ФАЛСАФИЙ ҚАРАШЛАРНИНГ ЎЗИГА ХОС ТАЛҚИНИ. Oriental renaissance: Innovative, educational, natural and social sciences, 2 (9), 647-656.



MODERN REQUIREMENTS FOR THE SPIRITUAL IMAGE OF YOUNG PEOPLE AND ITS MANIFESTATION IN PRACTICE

Jumaniyoz Ramatov

Professor, Tashkent State Transport University

Rozigul Umarova

Rashid Baratov

Associate Professors of the Department of Social Sciences,
Tashkent State Transport University

Mirshod Khasanov

Siroj Sultonov

Fayzulla Kushakov

Senior teachers of the Department of Social Sciences,
Tashkent State Transport University

ABSTRACT

The article deals with the socio-philosophical foundations of the dialectic of tradition and modernity in the development of spiritual and moral consciousness of students, objective factors in ensuring universal and national spiritual stability, scientifically based criteria for raising the spirituality of youth and the principles of creative thinking, non-standard decision making, strong civic position. the principles of internal and external dynamics of formation as a highly spiritual person, ways and means of raising the national educational paradigm (stratification, psychological analysis, social environment-based, cognitive approach) are scientifically based.

Keywords: Youth, pragmatic thinking, ideological immunity, civic, creative thinking, non-standard decision, civic position, psychological analysis.

It is known that during the student period, young people have a strong desire and effort to learn about the world, philosophical observation, psychological analysis, logical thinking, and development of thinking aspects. At the same time, they have a tendency to fantasy, which in this physiological and psychological condition is considered a factor for developing thinking, striving for knowledge, and carrying out scientific research. This means that students have more pedagogical and psychological capabilities compared to children of other ages, and they have a strong desire to learn about the

world. Therefore, it serves as the main stage in the formation of students as individuals. Students of the higher education institution are knowledgeable, curious, eager for knowledge, well-mannered, independent thinkers, and their internal needs are fulfilled to the best of their ability. The development of a student's personality has its own characteristics. This is especially evident in social studies. This is characterized, first of all, by their strong desire for self-improvement and the growth of their interest in studying. One of the most important characteristics of the student period is the development of the desire to think independently. Therefore, in this period, instead of giving only theoretical knowledge, it is necessary to focus on formation of reaction to various practical situations, more research, creative approach, development of thinking. In the world education system, philosophy and psychology are the methodological basis of every discipline. Because all sciences are theoretically based on philosophical laws. Also, scientific thinking is closely related to human psychology and philosophical principles.

In particular, naming 2020 as the "Year of Science and Digital Economy Development" and 2021 as "Year of Youth Support and Public Health Promotion" in our republic is aimed at developing the spirituality of young people by involving them in science and education. For this reason, it is clear to all of us that science, education and upbringing are the cornerstone of development and the force that makes the country powerful and the nation great. Our tomorrow, the bright future of our country, is closely related, first of all, to the education system and the education we provide to our children" [1]. The problem of forming the spirituality of youth, determining moral destiny and introducing universal human values to the world is one of the eternal issues developed by many generations of researchers. There is a lot of scientific literature covering the topic of spirituality, includes a variety of definitions, interpretations, and research directions. The diversity of approaches to the study of this problem is mainly due to the lack of a generalized theory of spirituality. A scientific approach to youth as a special group of society, taking into account the specific characteristics of youth lifestyle and culture, is reflected in the works of many local scholars in humanities.

In the work of President Sh. Mirziyoev "From National Revival - Towards National Rise", it is stated that raising young people to become spiritually mature people, becoming truly enlightened and possessing a high culture is a continuous vital need, knowledge and high spirituality are needed to increase the knowledge and level of young people, and attract more young people to education. emphasizes the need to achieve [2]. It is not for nothing that today's young people need to master all aspects of science and



these young people are called the future of our tomorrow. Since the 21st century is the century of science, technology and development, the demand for qualified mature specialists is growing by itself. Therefore, it is necessary to form inter-student competition among students in learning the knowledge in the educational process. Pedagogues have a great role in making the lesson process rich in interesting, meaningful and controversial discussions. If the lessons are conducted in a non-traditional way, students are given more freedom of speech, and a moderately organized controversial topic can attract students to the lesson, surely the interaction during the lesson will serve as a source of increasing student knowledge. Effective use of free time creates a unique foundation for the student's future. Libraries enriched with enough literature for students are functioning in each educational institution. If students spend their free time enriching their knowledge in libraries and analyze the books they have read with their friends, share the knowledge gained from these books with their fellow students, and apply the knowledge they have gained to life, it is natural that this student will become a good specialist in the future. In addition, the student's participation in sports outside of the educational process has a positive effect on his knowledge acquisition. The role of sports in the health of every young person is incomparable. A person engaged in sports becomes mentally, physically mature and perfect. The fact that our students can devote time to both libraries and sports clubs shows that they use their time effectively. Both intellectually, spiritually and physically mature and well-rounded young people are the owners of our tomorrow. In fact, today, fundamental improvement of the education sector has become the demand of the times. Based on this demand, laws regulating relations in the field of education are being adopted. In particular, the Law of the Republic of Uzbekistan "On Education" was adopted on September 23, 2020, and its purpose is to regulate relations in the field of education [3]. Based on this Law, the main principles, educational system, types and forms of education have been clearly defined, the rules on distance education established in it, the necessary knowledge, skills and skills by students using information and communication technologies and the Internet global information network aimed at remote sensing[4]. Provides inclusive education in educational organizations for children (individuals) with physical, mental, sensory or mental disabilities. Of course, reforms in the higher education system constitute a certain part of the reforms implemented in the field of education. In particular, in October 2019, the concept of developing the higher education system of the Republic of Uzbekistan until 2030 was adopted in our country.



This document was based on tasks such as the acceleration of intellectual development, training of competitive personnel, effective organization of scientific and innovative activities, and development of integration of science, education and production in order to strengthen international cooperation [5]. The content of the concept reflects the priorities of the reform of the higher education system of our country. In it, expansion of the level of coverage and improvement of the quality of education in higher educational institutions, introduction of digital technologies and educational platforms, involvement of young people in scientific activities, formation of innovative structures, commercialization of scientific research results, international recognition and many other specific directions are defined. All this serves to raise the educational process to a new level of quality.

In conclusion, it can be said that the reforms in the field of education today do not lag behind the reforms in other fields in terms of their relevance and practical importance. Because it is the demand of the time to continue the reforms in this field on a larger scale. In particular, in the action strategy and 5 important initiatives put forward by the head of our state, the effectiveness of measures such as increasing the morale of young people, involving them more widely in the education system, directing them to reading, increasing the intellectual potential, self-thinking and worldview of young people, strengthening their ideological immunity, Issues such as patriotism, love and loyalty to the people, and the upbringing of a mature generation, occupy an important place.

REFERENCES

1. Mirziyoev Sh. Address of the President of the Republic of Uzbekistan to the Oliy Majlis. - T.: "Uzbekistan", January 24, 2020.
2. Mirziyoev Sh. Address of the President of the Republic of Uzbekistan to the Oliy Majlis. - T.: "Uzbekistan", January 24, 2020.
3. Law of the Republic of Uzbekistan "On Education" // National database of legal documents, 09/24/2020, No. 03/20/637/1313.
4. Law of the Republic of Uzbekistan "On Education" // National database of legal documents, 09/24/2020, No. 03/20/637/1313.
5. The concept of development of the higher education system of the Republic of Uzbekistan until 2030 // National database of legal documents, 09.10.2019, No. 06/19/5847/3887; 04/30/2020, No. 06/20/5987/0521
6. Bytie i filosofskie vzglyady Abu Raykhana Beruni.// Dostizheniya nauki i obrazovaniya, 20193 No. (44).C. 32-33
7. R Umarova .Nekotorye aspekty vzaimootnosheniy prirody, cheloveka i obshchestva vo vzglyadax Abu Ali Ibn Sina i Abu



Raikhan Beruni.// Theoretical & Applied Science, 2015.№10.S. 127-129

8.J Ramatov, R Umarova .Theoretical and ideological sources of Beruni's philosophical views// ACADEMICIA: An International Multidisciplinary, 2020.№11.S.1974-1980

9. Ж. С. Раматов, М. Ҳасанов, & Лочин Азаматович Валиев (2022). АУРОБИНДО ГХОШ ҲАЁТИ ВА ИЛМИЙ ФАЛСАФИЙ МЕЪРОСИ. Academic research in educational sciences, 3 (6), 1161-1169.

10. J. S. Ramatov, Mirshod Numonovich Hasanov, L. A. Valiyev Sharq uygʻonish, mutafakkirlar davri, siyosiy-huquqiy taʼlimotlar (Abu Nasr Forobiy, Abu Rayhon Beruniyung Siyosiyhukukiy Qarashida) // Taʼlim fanlaridagi akademik tadqiqotlar. 2022 yil. 6-son. URL: <https://cyberleninka.ru/article/n/shar-uy-onish-davri-mutafakilarinin-siyosiy-uu-iy-talimotlari-abu-nasr-forobiy-abu-ray-on-beruniyung-siyosiy-uu-iy-arashlari> (kirish sanasi: 22.10.2022).

11.Раматов, Ж.С., Баратов, Р.Ў., Султанов, С.Ҳ., Муратова, Д.А., Хасанов, М.Н., & Эрниеъов, У.К. (2022). ЁШЛАР ЗАМОНАВИЙ МАДАНИЙ ҚИЁФАСИ ВА УМУМИНСОНИЙ ҚАДРИЯТЛАР ТУШУНЧАСИНИНГ МАЗМУН-МОҲИЯТИ. Oriental renaissance: Innovative, educational, natural and social sciences, 2 (10), 376-386.

12.Раматов, Ж.С., Баратов, Р.Ў., Султанов, С.Ҳ., Кушаков, Файзулла Абдуллаевич., Валиев, Л.А., & Хасанов, М.Н. (2022). ҲОЗИРГИ ДАВРДА ИЖТИМОЙ АДОЛАТ ҲАҚИДАГИ ИЛМИЙ-ФАЛСАФИЙ ҚАРАШЛАРНИНГ ЎЗИГА ХОС ТАЛҚИНИ. Oriental renaissance: Innovative, educational, natural and social sciences, 2 (9), 647-656

13. Ramatov, J., Umarova, R., Baratov, R., Jurabayev, N., & Artikova, B. (2022, June). Constructive and optimal solutions for the formation of a stable ecological situation in the Aral Sea region of Uzbekistan. In *AIP Conference Proceedings* (Vol. 2432, No. 1, p. 030113). AIP Publishing LLC.

14. Baratov, R. (2021). Prospects of Higher Education System (on the Example of Uzbekistan). *International Journal on Orange Technologies*, 3(3), 128-131.

15. Бобошев, З. Н., Ҳасанов, М. Н., & Нуруллаев, Э. А. (2022). АБУ НАСР ФОРОБИЙНИНГ ПЕДАГОГИКА ФАНИНИНГ АСОСЧИСИ СИФАТИДА.

16.Раматов, Ж.С., Баратов, Р.Ў., Кушаков, Файзулла Абдуллаевич, Валиев, Л.А., & Хасанов, М.Н. (2022). ТРАНСПОРТ ТИЗИМИ ТАРАҚҚИЁТ БОСҚИЧЛАРИ (ЎЗБЕКИСТОН ТЕМИР ЙЎЛ ТРАНСПОРТИ МИСОЛИДА). Oriental renaissance: Innovative, educational, natural and social sciences, 2 (9), 606-612.

COUPLING AS A STYLISTIC DEVICE IN UZBEK AND IN ENGLISH POEM

Adham Komil ugli Khakimnazarov

Bachelors Student of Tashkent State Transport University

Anvarjon Orif ugli Namozov

Bachelors Student of Tashkent State Transport University

Oybek Rustamovich Achilov

Scientific supervisor, Senior Teacher, Tashkent State Transport University

ABSTRACT

In the article, it has been studied and compared the coupling features as SD in Uzbek and English poem in examples of Shakespeare and Rauf Parfi's poems. All stylistic devices analyzed one by one and made a list of summary with their internal and external meaning. Parallel construction is found and structural similarities compared.

Keywords: SD-stylistic device, anaphoric repetition, expressiveness, parallel construction, structural similarities.

According to Arnolds interpreting of Shakespeare's Sonnet LXVI, we may see what a great role plays **anaphoric repetition** and union in the composition of the sonnet and the establishment of his main ideas by following its structure. In the words of Othello: *I kissed thee ere I killed thee* – coupling carried symmetrical arrangement of parallel structures with the identity of the words in the positions of the subject and direct object, the identity of the grammatical form, phonetic similarity, image similarity and create **antithesis antonymous verbs** [1] . To illustrate the coupling S. Levine quotes a passage from the Epistle of Alexander Pope, James Kregsu, which praises the virtues Kregsa:

*A Soul as full of Worth as void of Pride,
Which nothing seeks to show, or needs to hide,
Which nor to guilt nor fear its Caution owes,
And boasts a Warmth that from no passion flows.*

Our analysis with the help of I.V.Arnold's consideration will be a little more detailed, but the basic points in the analysis of S. Levin are also followed. Passage contains a series of coupling

which traditionally we would call **the antithesis** and **parallel structures** or, more precisely, which in this case takes the form of **antithesis in parallel**, that is syntactically similar designs. The antithesis in the style called sharp contrast concepts and images to create contrast .

As I.V. Arnold analyzed, the first line shows the same coupling constructed turns *full of Worth, void of Pride*. According to position they are equivalents and defined by the same word *Soul*. Semantic and phonetic equivalent is that *full and void* - **monosyllabic antonyms**, but *Worth and Pride*, are not usual antonymous, they turn out and find themselves as **situational antonyms** in this context. *Pride* here has a negative connotation and evaluation corresponds to the Russian "ego", the lack of self-esteem - modesty is highly valued and is equal to the dignity *Worth*. The second line of two predicates *seeks to show and needs to hide* uniform in structure and connected by a common subject, and which is overall complement to *nothing*, and therefore they are equivalents according to position. In these equivalent positions *show and hide* - **monosyllabic antonyms**, *a seeks and needs* - **situational synonyms**, phonetically related monosyllabic and assonance. The third line repeats the same pronoun substitution as the second (*which ... which* instead of *Soul*). *Caution and Warmth* - **situational antonyms**, equivalence of their positions S. Levin argues transformation *which its Caution owes* ----- * *which owes its Caution*, which then allows **parallel construction**: *boasts a Warmth*. Verbs: *owes and boasts* linked by assonance; *nor to guilt nor fear*, and *from no passion flows* similar in place of **syntactic** and **semantic equivalent**, indicating the origin of *Caution and Warmth*. **The expressiveness** of the portrait is enhanced by a denial: *nothing, nor - nor, no* [1].

Structural similarities, both in prose and in verse, are reflected in the similarity of morphological structures and syntactic parallelism, and semantic - in the use of **synonyms, antonyms**, words related genus-species relationships (**hyponyms**), and words belonging to the same semantic field. The Coupling promotes memorization.

Numerous examples of coupling occur in the composition of proverbs (*Hedges have eyes and walls have ears; Like father, like son*), popular expressions, etc.

Old custom toss a coin is reflected in a joke that characterizes bouncer: *Heads - I win, tails - you lose*. Both parts of the expression construct syntactically identical, **antonymous** standing in equivalent positions vocabulary (*heads-tails, win - lose*) creates the illusion of some alternatives, which in fact is not real: referential meaning of both parts is identical to saying puts a condition so that it is always in win. In a poetic text, the phonetic

similarity of coupling may be realized by the type of **rhyme, meter, alliteration, assonance**, etc. But the most characteristic form of coupling is certainly in the definition of rhyme in rhyme, this is given by V.M. Jirmunsky, rhyming nature as a kind of coupling is disclosed absolutely clear: "Rhyme - we call a sound repetition at the end of the corresponding rhythm groups (verse hemistich, period), which plays a linking role in strophic song poem" [2,4]

This definition, at the same time complete and rigorous , which covers the diversity phenomenon. Repetition does not imply absolute identity, but it may be about harmony, that's sound similarity; positional equivalence is also noted as an indication of the composite function as extremely important, since it corresponds to the above properties of adhesion to report throughout integrity. Composite role rhyme is also the fact that it makes the line and stanza to complete the verse one.

Referring to Uzbek poets work, we may see that Rauf Parfi in the poem "Tong otmoqda" cites such great couple of words not only to describe the nature [3], but also alive it with essence of beauty and charm whereas these type of features are the main characteristics of human being. As he used it with high touching sense so the readers can perceive the whole emotion of sun-rise and sun-set situation as they are in the very place by themselves.

Through the lines you also may see it[6] :

*Tong otmoqda, Tong o'qlar otar,
Tong otmoqda, Quyosh- zambarak.
Yaralangan Yer shari yotar,
Boshlarida yashil- chambarak.*

Mainly, the poet used **personification** to cover all that charming moment of the nature by transferring humans feature to the nature. As we see, in the first and second lines the coupling word is "Tong" used twice in order to claim reader's attention to sunrise moment. [5] Furthermore, the next lines kept the same descriptive feature to continue sunrise effect by using the words "Yaralangan yer yotar, Boshlarida yashil chambarak". The **rhyme** of this poem is in type of a-b-a-b or **rhymed words** are: otar-yotar; zambarak- chambarak. But the word game or **pun** is also main feature of these lines and only sensitive reader may consider the implicit meaning of this poem. It shows that is high time to resist or uprising against enemies, social problems and illegal governmental events which may reveal as implicit meaning of the text.

REFERENCES

1. Арнольд И. В. *Стилистика. Современный английский язык: Учебник / 4-е изд., испр. и доп.* - М.: Флинта: Наука, 2002.
2. Жирмунский В.М. Теория стиха, Ленинград.,” Сов.писатель”, 1975, с. 246.
3. Achilov, O. R. (2018). COMPARATIVE ANALYSIS OF FOREGROUNDING IN ENGLISH AND UZBEK LANGUAGES. *Web of Scholar*, 5(4), 23-27.
4. Achilov, O. R. (2017). IMPROVING STUDENTS’CRITICAL THINKING THROUGH CREATIVE WRITING TASKS. In *International Scientific and Practical Conference World science* (Vol. 4, No. 4, pp. 19-23). ROST.
5. Rustamovich, A. O., & Ismoilovna, A. G. THE CONCEPT OF DIASPORA REFLECTED IN WORLD LITERATURE.
6. <https://orifto.lib.uz/kutubxona/rauf-parfi-tong-otmoqda/>.
7. Раматов, Ж.С., Баратов, Р.Ў., Султанов, С.Х., Муратова, Д.А., Хасанов, М.Н., & Эрниёзов, У.К. (2022). ЁШЛАР ЗАМОНАВИЙ МАДАНИЙ ҚИЁФАСИ ВА УМУМИНСОНИЙ ҚАДРИЯТЛАР ТУШУНЧАСИНИНГ МАЗМУН-МОҲИЯТИ. *Oriental renaissance: Innovative, educational, natural and social sciences*, 2 (10), 376-386.
8. Раматов, Ж.С., Баратов, Р.Ў., Султанов, С.Х., Кушаков, Файзулла Абдуллаевич., Валиев, Л.А., & Хасанов, М.Н. (2022). ҲОЗИРГИ ДАВРДА ИЖТИМОИЙ АДОЛАТ ҲАҚИДАГИ ИЛМИЙ-ФАЛСАФИЙ ҚАРАШЛАРНИНГ ЎЗИГА ХОС ТАЛҚИНИ. *Oriental renaissance: Innovative, educational, natural and social sciences*, 2 (9), 647-656.

PROBLEMS OF INFLUENCE OF ISLAM ON CONSCIOUSNESS TRANSFORMATION

Jumaniyoz Ramatov

Professor, Tashkent State Transport University

Rozigul Umarova, Rashid Baratov

Associate Professors of the Department of Social Sciences,
Tashkent State Transport University

Mirshod Khasanov, Siroj Sultonov, Fayzulla Kushakov

Senior teachers of the Department of Social Sciences,
Tashkent State Transport University

ABSTRACT

The article analyzes information on the Islamic religion and its introduction to Central Asia, its main features of the Eastern Renaissance, New Uzbekistan and today's spiritual issues.

Keywords: Islam, spiritual purification, spiritual and moral principles, mysticism, science.

The introduction of Islam to Central Asia created conditions for expanding the scope of scientific research and interest in religious and secular knowledge in the region. At the same time, Islam is characterized by a significant impact on the transformation of consciousness. In its place, the teaching of Islam rejects guluw. It calls for compliance with the rules of the norm. It is characterized by the fact that it is fully compatible with "Quantity change to quality change" and is of great importance in the formation of a pragmatic worldview. This caused the beginning of the Eastern Renaissance in the region (during the 9th-11th centuries Europe was backward). In particular, the historical-philosophical principles created by Farabi, Beruni, Ibn Sina, Farghani and others in the way of science served as a great impetus not only for the peoples of the region, but also for the development of science in the whole world [1]. Already, spiritual purification is an indispensable spiritual and moral principle of our New Uzbekistan, which is boldly stepping into the Third Renaissance. Similar ideas are also important in Islam and Sufism. So, the development strategy of our country and the tenets of Islam and Sufism are in common with each other. All of them are fully compatible with

the correct orientation of education, such as universalism, patriotism, enlightenment, humanitarianism. After all, in the following years, the increased attention to the freedom of belief, the Holy Quran and the science of Hadith will not fail to have a positive effect on the above education effect. From the methodological point of view, we witness that the feeling of loyalty to the Motherland is highlighted in social philosophy based on the formative approach to the development of society. Because it pays attention to spiritual principles and makes it possible to take into account all aspects of spirituality. In particular, great scholars such as Imam Bukhari, Najmuddin Kubro, Naqshbandi, At-Tirmizi, Motrudi, Marginani, Khoja Ahror Vali, who are of special importance in the development of Islam, skillfully explained both religious and worldly aspects of the principle of loyalty to the Motherland in their scientific and spiritual heritage.

We know that the religion of Islam has consistently propagated the ideas of humanity and patriotism since time immemorial. called the peoples of the world to mutual harmony and cooperation, and encouraged them to resolve any disputes peacefully. The religion of Islam, which has been preserved for centuries, has remained stable until our time, and it should be left in this state to the future generations after us.

Creation of foundations of civil society, i.e. self-government of citizens, liberalization of activities of political parties, economic system and its formation based on free market relations is an example of the implementation of the concept of a strong state to a strong society.

Currently, there is a growing need for examples of historical and spiritual experience that can be a sufficient basis for ensuring economic, social and political stability, spiritual and educational growth, and ensuring the rule of law in all areas of development and progress. This encourages us to study the examples of our past spiritual heritage again and again and to use them properly in creating the foundations of a great state-civil society in the future.

Abdurahim Erkaev, a philosopher-scientist on the issues of homeland and human value, expressed great ideas in the process of globalization. That is, "Spiritual development depends not only on material and cultural development, but also on the expansion of people's worldview, religious faith, scientific, artistic, intellectual, legal and moral awareness." In his views, the teacher tries to interpret spirituality in a truly philosophical way. According to him, any law, relationship, necessity is based on the norm. If the norm is violated, the law does not work. Adherence to norms is extremely important in determining the place of forms of social consciousness in the system of spirituality [2]. Today, in



any country that wants to achieve development, it is necessary to consider a person and his dignity and honor at the level of state policy. In general, a complex system of modern human image development is being developed. From the methodological point of view, we witness that the feeling of loyalty to the Motherland is highlighted in social philosophy based on the formative approach to the development of society. Because it pays attention to spiritual principles and makes it possible to take into account all aspects of spirituality. In particular, great scholars such as Imam Bukhari, Najmuddin Kubro, Naqshbandi, At-Tirmizi, Motrudi, Marginani, Khoja Ahror Vali, who are of special importance in the development of Islam, skillfully explained both religious and worldly aspects of the principle of loyalty to the Motherland in their scientific and spiritual heritage.

We know that the religion of Islam has consistently propagated the ideas of humanity and patriotism since time immemorial. called the peoples of the world to mutual harmony and cooperation, and encouraged them to resolve any disputes peacefully. The religion of Islam, which has been preserved for centuries, has remained stable until our time, and it should be left in this state to the future generations after us.

Creation of foundations of civil society, i.e. self-government of citizens, liberalization of activities of political parties, economic system and its formation based on free market relations is an example of the implementation of the concept of a strong state to a strong society.

Currently, there is a growing need for examples of historical and spiritual experience that can be a sufficient basis for ensuring economic, social and political stability, spiritual and educational growth, and ensuring the rule of law in all areas of development and progress. This encourages us to study the examples of our past spiritual heritage again and again and to use them properly in creating the foundations of a great state-civil society in the future.

Abdurahim Erkaev, a philosopher-scientist on the issues of homeland and human value, expressed great ideas in the process of globalization. That is, "Spiritual development depends not only on material and cultural development, but also on the expansion of people's worldview, religious faith, scientific, artistic, intellectual, legal and moral awareness." In his views, the teacher tries to interpret spirituality in a truly philosophical way. According to him, any law, relationship, necessity is based on the norm. If the norm is violated, the law does not work. Adherence to norms is extremely important in determining the place of forms of social consciousness in the system of spirituality [2]. Today, in any country that wants to achieve development, it is necessary to

consider a person and his dignity and honor at the level of state policy. In general, a complex system of modern human image development is being developed. During the discussion about spirituality, spiritualist scientist Imomnazarov M. We think it is appropriate to share your thoughts. In the views of the scientist, the Person is primary, "The Person is at the center of spirituality. Spirituality does not exist outside of the individual, because it is the divine light reflected in the human heart, the light of the Supreme Truth - he says. His psyche is formed in this space, this country is considered his Motherland, and a spiritual relationship with him arises in the world of the soul. It is difficult to imagine a person who does not have the feeling of the Motherland as a person. ... at the beginning of a person's spiritual maturity lies love for the land where his navel blood was spilled, harmony with Mother Nature in his soul" [3] - states the conclusion. Such views of the scientist can be evaluated as a natural transformation of the personality in the formation of consciousness. At the same time, it should not be forgotten that the importance of social reforms in forming people's attitude towards the Motherland is incomparable. Especially in recent years, the fact that people see and feel the reforms around them with their own eyes ensures the formation of a new worldview. In this context, the implementation of the principle that "the people do not serve the state agencies, but the state agencies serve our people", people enter into open communication with state officials and express their will directly, and the said suggestions and problems are solved in this place are socially important for people. it is observed that it serves to further increase the activity. It can be recognized as a real example of openness and pragmatic management in our country.

Today, a lot can be said about the noble work aimed at finding a way to people's hearts, listening to their pains and concerns, and looking for solutions to their problems. So, where do these virtues and good initiatives get their energy? Of course, from the heart! From the sense of belonging to the country and the people! It was not for nothing that Hazrat Navoi said that "he who joins Elga finds his life".

The reforms carried out to preserve and strengthen the independence of the country, moreover, regarding the high resilience of our people, philosopher and scientist N. Joraev, "Improving society, enriching the population's outlook and understanding with new ideas is a long-term process. Or, in other words, it is the programming activity of Uzbekistan in the new century. At a time when complex, conflicting, large-scale reforms such as the transitional period are in full swing, maintaining consistency in state administration, carrying out the difficult and good things that have been started and bringing them to an end is of great importance in the life of society and citizens" [4] -



expresses his thoughts. It can be seen that the principle of loyalty to the motherland achieves a more effective result in the mutual integration of the individual, society and the state.

During the following years, the intensity of the updates that took place in Uzbekistan aroused great interest in the world community. In turn, the achieved results are highly recognized. Because there is no sector that has not been reformed. A new image is added to the image of cities and villages, people's thinking, outlook, and lifestyle are also changing. The most important thing is that our people understand the essence of the policy being conducted today. Increased sense of belonging. Everyone is witnessing that bold steps are being taken from national revival to national rise. That's why there are many people who are eager to contribute to the changes. Of course, no matter how high the goals are, no matter how promising the projects are, they cannot be implemented without dedicated people who love the Motherland and work wholeheartedly. Thankfully, we have many examples worth bragging about. We have every right to say that the ranks of our true patriots are very wide. During the discussion about spirituality, spiritualist scientist Imomnazarov M. We think it is appropriate to share your thoughts. In the views of the scientist, the Person is primary, "The Person is at the center of spirituality. Spirituality does not exist outside of the individual, because it is the divine light reflected in the human heart, the light of the Supreme Truth - he says. His psyche is formed in this space, this country is considered his Motherland, and a spiritual relationship with him arises in the world of the soul. It is difficult to imagine a person who does not have the feeling of the Motherland as a person. ... at the beginning of a person's spiritual maturity lies love for the land where his navel blood was spilled, harmony with Mother Nature in his soul" [3] - states the conclusion. Such views of the scientist can be evaluated as a natural transformation of the personality in the formation of consciousness. At the same time, it should not be forgotten that the importance of social reforms in forming people's attitude towards the Motherland is incomparable. Especially in recent years, the fact that people see and feel the reforms around them with their own eyes ensures the formation of a new worldview. In this context, the implementation of the principle that "the people do not serve the state agencies, but the state agencies serve our people", people enter into open communication with state officials and express their will directly, and the said suggestions and problems are solved in this place are socially important for people. it is observed that it serves to further increase the activity. It can be recognized as a real example of openness and pragmatic management in our country.



Today, a lot can be said about the noble work aimed at finding a way to people's hearts, listening to their pains and concerns, and looking for solutions to their problems. So, where do these virtues and good initiatives get their energy? Of course, from the heart! From the sense of belonging to the country and the people! It was not for nothing that Hazrat Navoi said that "he who joins Elga finds his life". The reforms carried out to preserve and strengthen the independence of the country, moreover, regarding the high resilience of our people, philosopher and scientist N. Joraev, "Improving society, enriching the population's outlook and understanding with new ideas is a long-term process. Or, in other words, it is the programming activity of Uzbekistan in the new century. At a time when complex, conflicting, large-scale reforms such as the transitional period are in full swing, maintaining consistency in state administration, carrying out the difficult and good things that have been started and bringing them to an end is of great importance in the life of society and citizens" [4] - expresses his thoughts. It can be seen that the principle of loyalty to the motherland achieves a more effective result in the mutual integration of the individual, society and the state.

During the following years, the intensity of the updates that took place in Uzbekistan aroused great interest in the world community. In turn, the achieved results are highly recognized. Because there is no sector that has not been reformed. A new image is added to the image of cities and villages, people's thinking, outlook, and lifestyle are also changing. The most important thing is that our people understand the essence of the policy being conducted today. Increased sense of belonging. Everyone is witnessing that bold steps are being taken from national revival to national rise. That's why there are many people who are eager to contribute to the changes. Of course, no matter how high the goals are, no matter how promising the projects are, they cannot be implemented without dedicated people who love the Motherland and work wholeheartedly. Thankfully, we have many examples worth bragging about. We have every right to say that the ranks of our true patriots are very wide.

REFERENCES

1. R. Umarova. Nekotorye aspekty vzaimootnosheniy prirody, cheloveka i soshchestva vo vzglyadah Abu Ali Ibn Sina i Abu Raykhan Beruni.// Theoretical & Applied Science, 2015.№10.S.127-129
1. Абдурахмонова, З. Ю. (2021). ЗАМОНАВИЙ ЎҚИТИШНИНГ МУАММО ВА ЕЧИМЛАРИДА САМАРАЛИ ЁНДОШУВ. *Academic research in educational sciences*, 2(CSPI conference 1), 1189-1193.



2. Aripov, N., Kamaletdinov, S., Tokhirov, N., & Abduraxmanova, Z. (2022). Simulation Modeling of Train Traffic Based on GIS Technologies. *European Journal of Life Safety and Stability (2660-9630)*, 16, 73-82.
3. Ramatov, J.S. va Xasanov, MN (2022). Ta'lim amaliyotida innovatsiyalarni jalb qilishning nazariy modelini tahlil qilish. *Sharq uyg'onishi: innovatsion, ta'lim, tabiiy va ijtimoiy fanlar*, 2 (6), 937-942.
4. J Ramatov, R Umarova. Theoretical and ideological sources of Beruni's philosophical views// *ACADEMICIA: An International Multidisciplinary*, 2020. No. 11. S. 1974-1980
5. Vklad Abu Raykhana Beruni v razvitie filosofii Blijnego, Srednego Vostoka i mirovoy nauki// *Problemy nauki*, 2019. №12. S.65-66.
6. Basic spiritual and moral education of young people and work Abu Raykhana Beruni // *Problemy nauki*, 2019. №4(40). S.56-57.
7. Ramatov, J.S., Baratov, R.ŷ., Sulطانov, S.ŷ., Muratova, D.A., Xasanov, M.N., & Erniyozov, U.K. (2022). ЁШЛАР ЗАМОНАВИЙ МАДАНИЙ ҚИЁФАСИ ВА УМУМИНСОНИЙ ҚАДРИЯТЛАР ТУШУНЧАСИНИНГ МАЗМУН-МОЊИЯТИ. *Oriental renaissance: Innovative, educational, natural and social sciences*, 2 (10), 376-386.
8. Ramatov, J.S., Baratov, R.ŷ., Sulطانov, S.ŷ., Kushakov, Fayzullo Abdulloevich., Valiev, L.A., & Xasanov, M.N. (2022). ҲОЗИРГИ ДАВРДА ИЖТИМОИЙ АДОЛАТ ҲАҚИДАГИ ИЛМИЙ-ФАЛСАФИЙ ҚАРАШЛАРНИНГ ЎЗИГА ХОС ТАЛҚИНИ. *Oriental renaissance: Innovative, educational, natural and social sciences*, 2 (9), 647-656
9. Ramatov, J., Umarova, R., Baratov, R., Jurabayev, N., & Artikova, B. (2022, June). Constructive and optimal solutions for the formation of a stable ecological situation in the Aral Sea region of Uzbekistan. In *AIP Conference Proceedings (Vol. 2432, No. 1, p. 030113)*. AIP Publishing LLC.
10. Baratov, R. (2021). Prospects of Higher Education System (on the Example of Uzbekistan). *International Journal on Orange Technologies*, 3(3), 128-131.
11. Boboshev, Z. N., Xasanov, M. N., & Nurullaev, E. A. (2022). АБУ НАСР ФОРОБИЙНИНГ ПЕДАГОГИКА ФАНИНИНГ АСОСЧИСИ СИФАТИДА.
12. Ramatov, J.S., Baratov, R.ŷ., Kushakov, Fayzullo Abdulloevich, Valiev, L.A., & Xasanov, M.N. (2022). ТРАНСПОРТ ТИЗИМИ ТАРАҚҚИЁТ БОСҚИЧЛАРИ (ЎЗБЕКИСТОН ТЕМИР ЙЎЛ ТРАНСПОРТИ МИСОЛИДА). *Oriental renaissance: Innovative, educational, natural and social sciences*, 2 (9), 606-612.



СУВ РЕСУРСЛАРИДАН ФОЙДАЛАНИШНИНГ АНЪАНАВИЙ УСУЛЛАРИ ВА ИЖТИМОЙ ГЕОГРАФИК ЖИХАТЛАРИ

Наргиза Уриновна Комилова
Фарғона давлат университети

АННОТАЦИЯ

Этноландшафтдан фойдаланишнинг ҳудудий жиҳатларидан бири унинг макон ва замондаги шаклланиши, фаолият кўрсатиши ҳамда ривожланиш тамойилларининг турличалигидир. Марказий Осиё минтақасида яшовчи аҳоли минг йиллар давомида шариат қонунлари бўйича сув ресурслардан оқилона, ҳамкорликда фойдаланиб келди. Ҳамюртимиз улуғ аллома Бурҳониддин Марғинонийнинг «Ҳидоя» асари ва унга берилган шарҳларда ижтимоий ҳаётнинг барча жабҳаларида бўлгани каби, табиат неъматларидан биринчи навбатда ер ва сувдан оқилона, шукроналик билан, унга зарар етказмасдан фойдаланишнинг ҳуқуқий асосларини белгилаб берди.

Калит сўзлар: вақф, кўрик, кудук, зиро, ҳидоя, кавм, табиий-тарихий, булок, кориз, канал, арик.

ABSTRACT

One of the regional aspects of the use of the ethno-landscape is the diversity of its formation, functioning and development principles in space and time. For thousands of years, people living in the Central Asian region have been using water resources wisely and cooperatively according to Sharia law. In the work "Hidaya" by our compatriot Burhoniddin Marginani and the commentaries given to it, as in all aspects of social life, he defined the legal basis of using nature's blessings, first of all, land and water wisely, gratefully, without harming it.

Keywords: vakf, kurik, kuduk, ziro, khidoya, kavm, natural-historical, spring, koris, canal, ditch

КИРИШ

«Ҳидоя» асарининг «Ердан фойдаланиш» (музораъа), «Кўрик ерларни очиш», «Сувдан фойдаланиш», «Вақф китоби» каби бўлимларида ҳуқуқий нормалар қурғоқчил иқлим шароитида ижтимоий-экологик талабларга, бугунги иборалар билан тушунтирилганда барқарор ривожланиш тамойиллариги мос ҳолда узоқ йиллар давомида ер-сувдан самарали фойдаланишга сабаб бўлиб келди. Асарнинг

қуйидаги нормалардан минтақада кўриқ ва бўз ерларни ўзлаштиришни рағбатлантиришга эътибор берилганлигини кўриш мумкин, яъни - «Бир киши фойдаланишга яроқсиз ерда кудуқ қазиса, шу кудуқнинг атрофидаги ер у кишиники бўлур», «Суви челак воситасида қўл билан тортиб чиқариладиган кудуқ ва нозиҳ, яъни суви туя ёки бошқа ҳайвонлар билан тортиб олинадиган кудуқ учун тўрт тарафидан қирқ зироъ (1 зироъ-66 см) кудуқ қазувчиники бўлур».

АДАБИЁТЛАР ТАҲЛИЛИ ВА МЕТОДОЛОГИЯ

Бошқа бир нормада ўзлаштириган ер бекор ободонлаштирилмай, экилмай қолиши жамият учун зарар келтиришининг олдини олишга ҳаракат қилинади ва шундай дейилади: - «Бир киши фойдасиз бир ернинг атрофини чегаралаб тошлар билан ўраб қўйса, аммо уч йилгача у ердан фойдаланмаса, яъни мазкур ерни яроқли қилмаса – ҳоким у ерни иккинчи кишига олиб берур». Асарда икки ёки ундан кўп қавмлар ҳудудидан оқиб ўтган дарё ёки ариқ сувини тақсимлашнинг ҳуқуқий жиҳатлари кенг ёритилиб берилган. Ҳидоянинг «Сувдан фойдаланиш бўлими» 8-бандидаги қуйидаги фикрлар мазкур мавзуга бевосита алоқадорлиги билан диққатга сазовордир: «Агар сувни боғлаб тўхтатмаса, ери сув ичмайдиган бўлса ҳам – сувнинг юқорисидаги киши сувни бўғиб тўхтатишдан манъ қилинди, илло шерикларининг розилиги билан тўхтатса дуруст бўлур», ёки 9-бандда «Ариқдан бирга фойдаланувчи шерикларининг биттаси бошқасини сувни олиш учун қуриладиган чиғир ва бошқа ускуналарни қуришдан манъ қилиши мумкин. Агар мана шу ускуналар уни қурувчига қарашли ерда бўлса ва бошқаларга зарар бермайдиган даражада бўлса манъ қила олмаслар». Ҳидоянинг қавмлар ўртасида сувдан фойдаланиш бўйича юзага келиши мумкин бўлган низони хал қилишга қаратилган бандлари ҳам эътиборга моликдир. Бунда «Агар бир қавм ўзлари орасида муштарак ариқнинг сувидаги улушлари устида низога борсалар, сувдаги улушлари ўзларининг ерлари миқдорича бўлиниб берилурдейилади».

Юқоридаги мисоллардан кўриниб турибдики ер-сувдан фойдаланишда жойнинг ландшафт-географик хусусиятлари тўла эътиборга олинган. Маҳаллий аҳолининг ер-сувга бўлган эҳтиёжини имкон даража таъминловчи, сувни тежашга асосланган этноэкологик маданият шаклланганлигини ва унинг авлоддан-авлодга ўтказиб келинганлигини кўришимиз мумкин. Бу ҳолат узоқ вақт давомида ўлкада обикор деҳқончиликнинг барқарор ривожланишига, аҳоли турмуш фаровонлигини яхшилашга замин яратган.

Ердан фойдаланишда кузатилгани каби, сувдан фойдаланишда ҳам асрлар давомида шаклланган табиий-тарихий тур ўзининг тежамлилиги, экологик муаммоларни келтириб чиқармаслиги, иқтисодий жиҳатдан самарали эканлиги билан тадқиқотчиларни ҳайратга солиб келган.

Фарғона водийсида сувдан деҳқончиликда фойдаланиш тарихи анча мукамал ўрганилган. Фарғона водийсида суғоришга сувини ишлатиш мумкин бўлган кичик сой ва дарёлар сони 6,5 мингтадан кўп бўлиб, асосий майдонлар улардан тортилган канал ва ариқлар ёрдамида суғорилади. Бундан ташқари, юқоридаги этноландшафт минтақаларнинг гидрогеологик хусусиятидан келиб чиқиб, ер ости сувларидан (булоқ, қудуқ, кориз) фойдаланиладиган жойлар ҳам мавжуд.

Фарғона водийсининг барча суғориш тизимлари сони 31 та бўлиб, улардан чиқарилган йирик магистрал ариқлар сони 1949 тани ташкил этган. Водийдаги энг йирик суғориш тизимлари ҳисобланган Исфара дарёсидан 90 та Сўх дарёсидан 98 та, Шоҳимардонсойдан 100 та, Аравонсойдан 177 та, Бойистон тизимидан 199 та, Янгиариқ тизимида 201 та йирик ариқлар чиқарилган. Бундай мураккаб суғориш тизими билан биринчи марта тўқнаш келган Россиялик ва хорижлик олимлар ҳалқимизнинг сувдан фойдаланиш маданиятига қойил қолганликларини кўп марта такрорлаганлар.

Асрлар давомида шаклланган, жойнинг табиий-иқлим, рельеф, тупроқ экологик ва демографик шароитларни ҳисобга олиб ташкил этилган ушбу суғориш тизимида рус ҳукумати ҳам деярли аралашмаган. Бу ҳақда В.И. Масальский шундай ёзади: «Бу янги, биз учун яхши таниш бўлмаган соҳага аралашиб лозим топилмади ва барча сувдан фойдаланиш иши маҳаллий аҳолига қўйиб берилди». А.Ф. Миддендорф эса, Фарғона вилоятидаги суғорма деҳқончилик анъаналари билан чуқур танишиб, унга юқори баҳо беради ва Европаликларга қарата «...биз бу ишни Шарқ халқларидан ўрганишимиз керак», деб ёзган эди.

ХУЛОСА

Ўлкамиздаги суғориш тизимини ҳар томонлама ўрганган немис олими В. Радлофф ҳудудларнинг суғориш тизимларидан ҳайратга тушади ва бу ишларни техник ва гидротехник билимларга эга бўлмаган маҳаллий аҳоли авлоддан-авлодга бериб келинаётган тажриба асосида бажарганлигидан ҳайратга тушибшундай ёзади: «Мазкур суғориш тармоғи шундай бир ажойиб техника-ки, чиндан-да, ҳатто жуда илмли

муҳандислар ҳам бунинг сабабини осонгина эплей олмаган бўлар эдилар»..

Водий аҳолисининг сувдан фойдаланиш малакаларидан экологик жихатидан аҳамиятли бўлган, географик мазмун ва моҳият касб этувчи дарё сувидан навбатлашиб фойдаланиш ва ҳавзали бошқарув маданияти алоҳида ўрганилди.

REFERENCES

1. Nargiza Urinovna Komilova. Territorial features of the organization of settlements. 3/6. 809-813. 2022. <https://cyberleninka.ru/article/n/territorial-features-of-the-organization-of-settlements>
2. NU Komilova. Ethnogeographic aspects of social environmental problems. 3/6. 12-18. 2022. <https://cyberleninka.ru/article/n/ethnogeographic-aspects-of-social-environmental-problems>
3. Komilova Nargiza Urinovna. Gradual study of geographic features of ethno-ecological culture. European science review, 82-84. <https://cyberleninka.ru/article/n/gradual-study-of-geographic-features-of-ethno-ecological-culture>
4. ЮИ Аҳмадалиев, НЎ Комилова. Этноэкологик маданиятнинг худудий жихатлари. <https://www.elibrary.ru/item.asp?id=46671614>
5. Наргиза Уриновна Комилова. Влияние этноэкологических культур на экосистему Ферганской долины. Вестник науки и образования 2 (12 (36)), 73-75, <https://cyberleninka.ru/article/n/vliyanie-etnoekologicheskikh-kultur-na-ekosistemu-ferganskoy-doliny>
6. Юсуфжон Исмоилович Аҳмадалиев, Муроджон Насириллохон ўғли Мусаев. Андижон вилоятида туризмни ривожлантиришда Хонобод туристик рекреацион зонасининг ўрни. Academic Research in Educational Sciences. Volume 3 | Issue 10 | 2022
7. Komilova Nargizahon Urinovna. Geographical roots and basic concepts of ethnoecology. ACADEMICIA: An International Multidisciplinary Research Journal 11 (4), 1748-1750. <https://www.indianjournals.com/ijor.aspx?target=ijor:aca&volume=11&issue=4&article=295>
8. Abdusamad Abdumalikovich Hamidov, Nargiza Urinovna Komilova. Natural Geographical Research In The Fergana Valley. The American Journal of Interdisciplinary Innovations Research. 3. 06. 109-116. <https://metadataindexing.com/cgi-sys/suspendedpage.cgi>

O'ZBEK TILIDA FIZIKA SOHASIGA TEGISHLI TARKIBLI TERMINLARNING TUZILISH XUSUSIYATLARIGA DOIR

Odil To'xtamishovich Begimov

Qarshi muhandislik-iqtisodiyot institute O'zbek tili va adabiyoti kafedrasini mudiri,
filologiya fanlari doktori

begimovodil@mail.ru

ANNOTATSIYA

Ma'lumki, komponentlarning murakkab nisbati bilan birikishi orqali so'zlarni shakllantirish usuli o'zbek tili fizika terminologiyasida juda keng tarqalgan. Asosan, bu usul ikki yoki undan ortiq komponentli terminlar hosil qilishda qo'llaniladi. Komponentlarning murakkab munosabati bilan birikishi asosida ham murakkab, ham qo'shma terminlar hosil bo'ladi. Maqolada shunday xususiyatga ega bo'lgan terminlarning tuzulish va yasash xususiyatlari tadqiq etilgan.

Kalit so'zlar: termin, terminologiya, terminosistema, tarkibli terminlar, sintaktik usul.

ABSTRACT

It is known that in the Uzbek physical terminology the method of forming words by combining components with a complex ratio is very common. Basically, this method is used to form terms with two or more components. Both complex and compound terms are formed on the basis of a combination of components in complex relationships. The article explores the features of the structure and formation of terms with such features.

Keywords: term, terminology, term system, compound terms, syntactic method.

KIRISH

Ma'lumki, terminlarni shakliy jihatdan turlarga ajratganda, birdan ortiq o'zakdan tashkil topgan birliklarga nisbatan qo'shma, juft, murakkab, tarkibli, birikmali, birikma terminlari qo'llanishi kuzatiladi.

Shuni ham aytish lozimki, terminologik tamoyillarga ko'ra termin shaklan qisqa va ixcham bo'lishi kerak [5,13]. Hatto tarkibli terminlar ham bundan istisno emas. 1990-yilda Moskvada chop etilgan "Лингвистический энциклопедический словарь" da termin so'ziga quyidagicha ta'rif beriladi: "Слово или словосочетание, обозначающее

понятие специальной области знания или деятельности” [6, 508].

Akademik V.V.Radlov “turkiy tillardagi ba'zi otlar va fe'l o'zaklarning qo'shilib bir tushunchani ifodalashi umumiy hodisadir”, deb hisoblagan. Endi ko'plab olimlar bu hodisa dunyoning aksariyat tillari uchun xos va qadimgi davrlardan kelib chiqqan degan xulosaga kelishmoqda. Demak, mutaxassislarning fikricha, kompozitsiya usulida so'z yasalishi, ya'ni ikki yoki uch komponentdan iborat so'zlar qadimgislavyan, qadimgi turkiy, umumiy oltoy va shumer tillarida mavjud bo'lgan. Shuning uchun bo'lsa kerak, qo'shma so'zlarni barcha qadimgi turkiy yodgorliklarda uchratish mumkin. Tadqiqotlarning ko'rsatishicha, birgina “Qutadg'u bilig” asarida 2830 ga yaqin qo'shma so'z mavjud, shundan 268 tasini nomlar tashkil etadi. Turkiyshunoslikda qo'shma va murakkab tuzilishga ega bo'lgan so'zlarni o'rganish tarixi bir necha asrlarga borib taqaladi [10,38].

ADABIYOTLAR TAHLILI VA METODOLOGIYA

O'zbek tili terminologiyasini o'rganishda katta hissa qo'shgan tilshunos olim R.Doniyorov tuzilishiga ko'ra birdan ortiq leksik komponentlardan tashkil topgan terminlarni sintaktik yo'l bilan hosil bo'lgan terminlar sirasiga kiritadi. O'zbek tilining texnik terminologiyasida sodda tarkibli terminlarga nisbatan sintaktik usul bilan hosil bo'lgan terminlar nisbatan salmoqli o'rinni egallaydi. Chunki sintaktik usul bilan yasalgan terminlar barcha tillarda bo'lganidek, o'zbek tilida ham muhim nominativ manba sanaladi.

Olim sintaktik usul bilan hosil bo'lgan texnik terminlarni ot+ot, nisbiy sifat+ot, sifatdosh+ot, jarayon nomi+ot tipidagi ko'rinishlarga bo'ladi. Ot+ot tipidagi terminlarni I tip izofali, II tip izofali, III tip izofali turlarga ajratadi. Tilshunos bu terminlarni yasaliş jihatidan sintaktik usul bilan yasalgan va tuzilish jihatdan qo'shma terminlar nomi bilan ataydi [4, 148].

R.Doniyorovning yuqoridagi tasniflarida ayrim e'tiborga molik jihatlar ko'zga tashlanadi. Birinchidan, u sintaktik usul bilan yasalgan terminlar sirasida fe'l turkumiga mansublarini ajratmaydi. Ikkinchidan, olim ayrim sintaktik usul bilan hosil bo'lgan terminlarning qoliplarini morfologik (masalan, ot+ot tipidagi), ba'zilarini semantik (jarayon nomi+ot) asosda belgilaydi [2,55].

Tilshunos N.Qosimov birdan ortiq komponentli terminlarni qo'shma, juft va gibrid turlarga ajratadi. "O'zbek tili leksikasida ilmiy-texnikaviy tushunchalarni ifodalovchi qo'shma terminlar salmoqli o'rin egallaydi... Umumtilshunoslikdagi "qo'shma so'zlar" (sobstvenno-slojnyu slova) terminiga qiyosan terminologik sistemalardagi xuddi shu tipdagi, ya'ni ikki va undan ortiq mustaqil termin yoki terminoelementlarning o'zaro qo'shilib

hosil qilingan yangi leksik birlik – yangi yaxlit terminga — qo'shma termin" birikmasini qo'llash maqsadga muvofiqdir"[11,47].

A.Hojiyevning — Lingvistik terminlarning izohli lug'atida termin so'ziga quyidagicha izoh beriladi: — (lot.terminus –chek, chegara belgisi). Fan, texnika va boshqa sohaga oid narsa haqidagi tushunchani aniq ifodalaydigan, ishlatish doirasi shu sohalar bilan chegaralangan so'z birikmasidir. Terminlar bir ma'noli bo'lishi, ekspressiya va emotsionallikka ega emasligi kabi belgilari bilan ham umumiste'mol so'zlardan farqlanadi [12, 88-89].

Har bir fanga, sohaga taalluqli bo'lgan terminlar tartibga solingan leksik sistemani tashkil etadi va ular bir-birlari bilan sistem munosabatda bo'ladi [9,15].

Termin yolg'iz so'z bilan yoki so'z birikmasi bilan ifodalanishi ham mumkin. N.Qosimovning fikricha, qo'shma terminlar qo'shma so'zlardan ayrim jihatlari bilan farqlanadi. Masalan, qo'shma so'zlar barcha mustaqil so'z turkumlari doirasida amal qilishi mumkin. Qo'shma terminlar esa asosan ot turkumi doirasida amal qiladi, qo'shma sifatlar faqat terminelement, ya'ni birikma terminning aniqlovchi komponenti sifatidagina qaraladi. Bu yerda shuni qayd etish kerakki, otdan boshqa so'z turkumlarining termin bo'la olishi potentsial bo'lib, ular ayrim olingan holda termin bo'la olmaydi.

Ularning terminologik xarakteri kontekstda aniqlanadi, masalan, fe'llar birikmalar tarkibida ham termin bo'la olmaydi. Olim qo'shma terminlarning bir ko'rinishi sifatida gibrid terminlarni ajratadi [11, 48]. "Gibrid terminlar o'zbek ilmiy-texnikaviy terminologiyasida keyingi yillarda paydo bo'lgan yangi tipdagi qo'shma terminlardir. "Gibrid" so'zi keng ma'noda "turli til elementlaridan tuzilgan "duragay" so'zlardir [1, 98]. Masalan, fizikadagi kvazizarralar termini gibrid so'z bo'lib, u lotincha quasi (soxta, yolg'on) so'z formasi hamda o'zbek tilidagi zarra so'zining qo'shilishidan yasalgan. Demak, o'zbek terminologiyasidagi gibrid qo'shma terminlar, asosan, internatsional terminelementlar sifatida grekcha va lotincha prefiksalar xarakterga bog'liq morfemalarda ishtirok etadi [2, 56].

NATIJALAR VA MUHOKAMA

Murakkab terminini qo'llash ma'qul emasligini bir necha sabablar bilan asoslash mumkin. Birinchidan, so'zlar kabi terminlar ham shakl va ma'no birligidan iborat. Shu boisdan murakkab atamasi qo'llanganda terminning shaklining ham, ma'nosining ham murakkabligi tushunilishi mumkin. Bu esa masala mohiyatining yaqqol ifodalanmasligiga sabab bo'lishi mumkin. Ikkinchidan, murakkab atamasi so'zlarga nisbatan qo'llanganda, ularning o'zamlari mikdoriga asosiy e'tibor qaratiladi. Bu holda birdan ortiq

o'zakdan tashkil topgan, qo'shma so'z holiday terminlar ham, so'z birikmasi shaklidagi terminlar ham anglashilishi mumkin. Holbuki, ko'p hollarda murakkab atamasi ostida birikma shaklidagi terminlar nazarda tutiladi. Shuningdek, birikmali termin atamasida ham ma'lum darajada mantiqiy xatolik bordek tuyuladi. Ma'lumki, -li qo'shimchasida "biror narsaga ega" ma'nosi ham mavjud bo'lib, birikmali termin deganda, o'z-o'zidan, termin biror-bir birikmaga ega degan ma'no uqiladi. Shuning uchun birikma termin atamasini qo'llash har jihatdan qulay [2, 56].

Hozirgi o'zbek terminologiyasi sistemasida fan va texnikaning turfa sohalarida voqelanayotgan qator qo'shma terminlar ikki tushunchani ifodalash uchun xizmat qilmoqda. Moziydan o'zbek tili lug'at fondida faol qo'llanib kelayotgan tub (asl) hamda arab va fors-tojik so'zlaridan yasalgan qo'shma so'zlar o'zbek terminologiyasida muayyan salmoqqa ega. Internet va globallashuv davrida xorijiy tillarning o'zbek tili so'z boyligiga sezilarli ta'siri oqibatida terminlar sistemasi yangi tip va modellardagi qo'shma terminlar hisobiga yanada kengaydi. Qo'shma terminlar tarkibining genetik nuqtayi nazardan tavsifi ularning ikki, ya'ni muayyan tildagi qatlamga oid so'z birikmalaridan yasalgan qo'shma terminlar hamda turli tillarga taalluqli so'z birikmalaridan yuzaga chiqqan qo'shma terminlarga guruhlanishidan guvohlik beradi [3,139.]

Barcha terminosistemalarda birikmali terminlar miqdorining ustuvorligi kuzatiladi. Bu holat fizika sohasi terminosistemasiga ham birday daxldor deyish mumkin.

Birikma terminlar, boshqa murakkab leksemalar kabi birdan ortiq leksik birlik (o'zak) lardan tashkil topadi va ko'p hollarda birikma holatida bo'ladi. Birikmali terminlar tarkibiy tuzilishiga ko'ra ikki komponentli, uch komponentli, to'rt komponentli, besh komponentli bo'lishi mumkin.

O'zbek tili fizika terminologiyasida so'z yasalişining eng keng tarqalgan usullaridan biri tarkibiy qismlarning atributiv va tobe munosabati bilan birikishidir. Terminlarning birinchi usulida yasalişida birinchi komponent atribut, ya'ni ikkinchi komponentning aniqlovchisi bo'lib keladi. Komponentlarning atributiv bog'lanishi asosida o'zbek tilida ko'p sonli so'z birikmalari hosil bo'ladi. Komponentlarning murakkab munosabatlari asosida shakllangan ko'plab fizika terminlari mavjud.

Ikki komponentdan tashkil topgan birikma terminlar sodda so'z birikmasi shaklida bo'ladi. Ularda ma'noviy yaxlitlanish kuzatilsa-da, ammo shaklan hokim-tobelik munosabati sezilib turadi:

1. Ot + fe'l - gich(-kich/ -qich): elektr o'tkazgich (elektr simi), yorug'lik o'tkazgich, radio uzatgich, yashin o'tkazgich, radio qabul qilgich va boshqalar.

2. Ot + ot: radio aloqa, radio kuzatuv, radio uzatish, radio qabul qilish va boshqalar.

Fizika terminlari orasida fe'li birikmalar ham mavjud bo'lib, ularda asosiy komponent fe'l, unga tobe komponent esa belgili yoki belgisiz shaklda qo'llangan qaratqich kelishigidagi ot hisoblanadi:

1) qaratqich kelishigidagi ot+fe'l: yorug'lik sochilishi, massa ko'chishi, magnit og'ish, bug' hosil bo'lishi, kuchlanishning oshishi, haroratning pasayishi, haroratning ko'tarilishi, yorug'lik nurlanishi, vaqt kengayishi, energiya sarflanishi, yonilg'i quyish, tasvir qurilishi va boshqalar;

2) qaratqich kelishigidagi ot + otlashgan fe'l: yorug'likning so'nishi, zarralarning to'qnashuvi, energiyaning saqlanishi, kuchlarning qo'shilishi, bug'ning qotishi, yorug'likning tarqalishi, molekularning o'zaro ta'siri va b.;

3) tushum kelishigidagi ot + fe'l (harakat nomi shakli): energiyani uzatish, tebranishlarni qo'zg'atish, zaryadlarni neytrallash, energiyani sarflash, kuchlarni birlashtirish va b.

Uch komponentli murakkab terminlar erkin so'z birikmasiga qiyoslaganda, uch mustaqil lug'aviy ma'noli birlikdan tashkil topgan bo'ladi. Boshqacha aytganda, uch komponentli so'z birikmasi zanjiri termin sifatida ma'no ifodalaydi va bir tushunchani anglatadi.

Fizikaga xos uch komponentli terminlar tuzilishiga ko'ra quyidagi turlarga bo'linadi:

a) sifat + ot + ot: optik kvant generatorlari, elementar elektr zaryadi, yagona vaqt tizimi, parallel kuchlar markazi, dinamik bosim kuchi, erkin harakat yo'li va boshqalar;

b) ot + ot + ot(qaratqich kelishigining belgisiz qo'llanishi): elektr toki generatori, elektr qarshiligi magazini, vodorod atomlari nazariyasi, nurlanish energiyasi zichligi, atom yadrosi kuchi, elektr dipol momenti, elektr toki chastotasi va boshqalar;

- ot + ot + ot(qaratqich kelishigining belgili qo'llanishi): elektr tokining yo'nalishi, atom yadrosining uzunligi, vaqt oraliqlarining nisbiyligi, kristall tarmog'ining nuqsonlari, Kuper bug'larining o'lchovlari, tortishish maydonining potentsiali va boshqalar;

- ot (qaratqich kelishigining belgisiz qo'llanishi) + ot + ot: Yer magnit maydoni, atom magnit momentlari, Yer magnit meridiani, yadro bog'lanishi energiyasi, atom energiyasi darajalari va boshqalar;

- ot + ot -ning + fe'l: atom yadrosining bo'linishi, elektromagnit to'lqinlarning yutilishi, energiya darajalarining

bo'linishi, elektr tokining ochilishi, tok manbalarini ulash, atom yadrosining parchalanishi, magnit tokini kvantlash va boshqalar;

- ot -ning + sifat + ot -i (izafa III): jismning ichki energiyasi, atomning sayyoraviy modeli, Yerning sun'iy yo'ldoshi, kuchning elementar impulsi, molekularning kinetik nazariyasi, moddaning amorf holati va boshqalar;

- sifat + ot + ot: nurli issiqlik almashinuvi, foydalanilgan chiqindi gaz va boshqalar;

- son + sifatlovchi + ot: ikki tizzali turba, birinchi kosmik tezlik, ikki taktli dvigatel, ikkinchi kosmik tezlik va boshqalar.

O'zbek tili fizika terminologiyasida juftlashgan shakldigi uch komponentli terminlar ham uchraydi. Ularning dastlabki ikki komponenti juftlashgan holda qo'llaniladi. Ular tuzilishiga ko'ra, ot + ot + ot qolipiga ega bo'ladi: Stefan-Boltzman qonuni, Reley-Djins formulasi, volt-amper xarakteristikasi, Vavilov-Cherenkov effekti va boshqalar.

Misollardan ko'rinib turibdiki, bu atamalarning tarkibiy qismlarining aksariyati olimlar nomi bilan bog'liq bo'lgan xalqaro so'zlardir.

To'rt komponentli murakkab terminlar fizikaning terminlari tizimida nisbatan kamligi bilan xarakterlanadi. Ular tuzilishiga ko'ra quyidagi turlarga bo'linadi:

- sifat + ot + sifat + ot: faol zonaning kritik hajmi, qattiq jismlarning zonal nazariyasi, optik tizimning asosiy tekisliklari va boshqalar;

- sifat + ot -ning + ot + ot: kimyoviy elementning atom og'irligi, doimiy magnitning magnit maydoni, qattiq jismlarning issiqlik xossalari va boshqalar;

- ot -ning + sifat + ot + ot: mexanizmning foydali koyeffitsiyenti, atomning umumiy impuls momenti va boshqalar;

- ot + ot + ot + ot: issiqlik oqimi zichligi vektori, elektr tokining magnit maydoni va boshqalar;

- ot + ot + sifat + ot: harorat shkalasining doimiy nuqtalari, vodorod atomining chiziqli spektri, atom orbitallarining chiziqli birikmasi va boshqalar.

Fizikada besh komponentli terminlar ham mavjud bo'lib, ularga quyidagilar kiradi: kristall zanjirining normal tebranishlari spektri, atomdagi elektronning umumiy impulsi, o'zgaruvchan tokning samarali qiymati, issiqlik dvigatelinig foydali ish koyeffitsiyenti, o'zgaruvchan tokning lahzalik qiymati, oddiy mexanizmlarda bajariladigan ish tezligi va boshqalar.

Kuzatishlardan ma'lum bo'ladiki, o'zbek tili fizika terminologiyasi tizimida olti va undan ortiq uzvli terminlar uchramaydi. Terminlar tizimida uchraydigan ko'p komponentli terminlarning aksariyati umumnutqda so'z birikmasi sifatida ham ishlatiladi va ularning

tarkibidagi har bir mustaqil lug'aviy ma'noli birlik o'z semantik mustaqilligini to'la saqlab qoladi.

Terminologik tizimda ular, garchi erkin birikmalik xususiyatini ma'lum darajada saqlab qolgan bo'lsa-da (ya'ni birikma tarkibidagi birliklarning mustaqil urg'uga ega ekanliklari, bog'lanishning sintaktik qonuniyatlarga to'la mosligi, tarkibidagi birliklarning o'rni bilan o'z morfologik shakllarini o'zgartirib turishlari kabi belgilarga egaligi), faqat asosiy omillar, ya'ni bir ilmiy-texnikaviy tushunchani anglatishi, boshqa tillarga ba'zilarining bir so'z bilan tarjima qilinishi kabilar ularni termin-birikmalar sifatida qarash imkonini beradi.

XULOSA

Xulosa qilib aytishimiz mumkinki, komponentlarning murakkab nisbati bilan birikishi orqali so'zlarni shakllantirish usuli o'zbek tili fizika terminologiyasida juda keng tarqalgan. Asosan, bu usul ikki yoki undan ortiq komponentli terminlar hosil qilishda qo'llaniladi. Komponentlarning murakkab munosabati bilan birikishi asosida ham murakkab, ham qo'shma terminlar hosil bo'ladi, lekin bunday terminlarning asosiy qismini so'z yasash modellariga ko'ra tuzilgan qo'shma so'zlar tashkil etadi. Birinchi komponentlar turli so'z turkumlaridan iborat bo'lib, ikkinchi komponenti, ko'pincha, ot, kamroq fe'llardan tashkil topgan bo'ladi. Shuningdek, tarkibli fizika terminlarining aksariyati uch, to'rt va besh komponentdan iborat ko'p komponentli so'zlardir. Murakkab yoki qo'shma terminlarning birinchi komponentlari ko'pincha termin elementlari yoki ko'p ishlatiladigan xalqaro so'zlardir.

REFERENCES

1. Axmanova O.S. Slovarʼ lingvisticheskix terminov. Izd. 2-e. - M.: Izd-vo «Sovetskaya entsiklopediya», 1969.
2. Valiyev T. Avtoyo'lsozlik terminlarining shakliy strukturasi ko'ra turlari// Xorijiy filologiya. 2016, №1. -54 – 60.
3. Dadaboyev H. O'zbek terminologiyasi. O'quv qo'llanma, Toshkent: Yoshlar nashriyot uyi, 2019. – S.139.
4. Doniyorov R. O'zbek tili texnik terminologiyasining ayrim masalalari. -Toshkent: Fan, 1977. -B.97.
5. Leychik V.M.Terminovedeniye: predmet, metody, struktura. – M.: 2007. - S.13-15.
6. Lingvisticheskiy entsiklopedicheskiy slovarʼ. –Moskva: Sovetskaya entsiklopediya,1990. -S. 683.
7. Madaliyev B. Hozirgi o'zbek tilida qo'shma so'zlar. - Toshkent, 1966.

8. Mamatov N. O'zbek tilida qo'shma so'zlar. - Toshkent, 1982.
9. Maxkamov N. Terminlarni me'yorlashtirish muammolari // O'zbek tili va adabiyoti,2015,15-bet.
10. Musina G. F., Satarova L. X. Obrazovaniye slojnyx i sostavnyx terminov fiziki v tatarskom yazыke putem slojeniya osnov s kompletivnym otnosheniyem komponentov// Vestnik TGPU (TSPU Bulletin). 2018. 5 (194). –S. 38 – 41.
11. Qosimov N. O'zbek tili ilmiy-texnikaviy terminologiyasi masalalari (So'z o'zlashtirish va affiksatsiya masalalari). - Toshkent: Fan, 1985.-B. 47.
12. Hojiyev A. Lingvistik terminlarning izohli lug'ati. –Toshkent: O'zbekiston milliy ensklopediyasi, 1985, -B. 88-89.



FEATURES OF AN ENGLISH LESSON IN TECHNICAL UNIVERSITIES

Shakhnoza Irkinovna Sheralieva

Tashkent State Transport University
Uzbekistan State University of World Languages
shaxa2108@mail.ru

ABSTRACT

This article provides examples from practice the author's work in teaching a foreign language in the classroom, justifies the effectiveness use of various methods in the process learning a foreign language at a technical university, the article is devoted to the effective use various methods and means in teaching foreign language.

Keywords: rule, purpose of the lesson, methods, handouts, design, complexity, logic, purposefulness, flow chart.

The main feature of teaching a foreign language today is the speech orientation of the subject. A foreign language lesson should first of all serve the development of the student's speech skills. All other educational tasks of a foreign language lesson should be solved on the basis of this work. A number of others follow from this feature of a foreign language lesson:

1. A foreign language lesson is extremely complex, it has a speech focus, so it must combine different types of work. The complexity of the lesson is due to the very complex nature of speech. The development of speech always involves the acquisition of simpler skills by the students.

2. The second feature of a foreign language lesson is the speech activity of students. Speech itself is an active process. And this does not depend on what form of speech the teacher is dealing with at the moment.

3. A foreign language lesson, as a rule, is conducted in a foreign language, unlike lessons in other subjects.

4. A foreign language lesson is necessarily based on the native language of students. On the one hand, the student brings from his native language the knowledge that he managed to learn. On the other hand, it notes that two languages may differ from each other. Such a transfer allows the teacher in some cases to shorten the explanation. This leaves a margin of time for speech training.

5. In a foreign language lesson, the teacher does not transfer only knowledge to students, he directs their activity to constant

training in the use of language material. The main place in the lesson of a foreign language is occupied by exercises.

The first rule that any teacher should always remember is that in the lesson one should try to create a creative atmosphere, to activate the cognitive interest of students. It is also important that the emotional state of the teacher himself be prosperous. If the main task of a foreign language lesson is to teach students to communicate and speak, then it is important to prepare them accordingly. If the students are in suspense, that the teacher should try to defuse the situation, for example, to talk with students on abstract topics. The purpose of a lesson, for example, may be to acquire a particular social skill. Man needs language to communicate. And through learning to speak in a foreign language lesson helps to achieve this goal. Another goal of the lesson may be the formation of critical thinking in students. The main goal of the process of teaching a foreign language is the acquisition of professional skills. And it is not possible to achieve these goals if the educational material does not find an emotional response from students. The student will not socialize, will not want to solve the problem if what he is offered to think about is not interesting or understandable to him. For this reason, the effectiveness of teaching a foreign language depends on the extent to which the student shows interest in the activity that the teacher offers him. Therefore, it is important that the teacher speaks approximately 20% of the time in the lesson, and the students speak 80% of the time. The teacher can conduct a foreign language lesson in accordance with a certain scheme:

- A) Opening speech.
- B) Work with texts and exercises, other forms of work.
- C) Summarizing.

The introduction helps prepare students for the lesson. Primary and intermediate students may enjoy singing a simple song in their target language. This sets the right mood and allows you to repeat the rules of behavior in the lesson. The work in the lesson should be organized in such a way as to activate the cognitive abilities of students. It is important for the teacher to remember that each student has his own ability to master the educational material. Therefore, it is worth preparing different forms and types of tasks. At the same time, the explanation of the theory in a foreign language lesson should take a minimum of time. The teacher should immediately invite students to practice. You can not devote the entire lesson to grammar. The explanation of the new material is impossible without pronunciation and parallel writing of the key points of the rules. It is important to simultaneously use multiple learning tools

in order to convey the material to students with different cognitive abilities. And the pattern is such that the younger the student, the more teaching aids the teacher should use. In the lesson, in addition to audio and video materials and textbooks, a teacher can use a variety of handouts. It is convenient to work with it, since such material is prepared for a specific topic, it can be combined depending on the tasks of the teacher. While working with handouts, students learn to be active. In addition, such work helps students to better learn words and expressions in a foreign language, focus on the topic under discussion, listen to the teacher and see visual information at the same time. Thus, the student does not get tired of monotonous actions. In addition to the usual materials, the teacher can use posters and posters. The teacher prepares a poster on a certain topic in advance, and the students come up and voice the individual elements that the teacher showed. With such an organization, students can get rid of the physical tension that comes with sitting in one place for a long time. In addition, such work is efficient and requires a minimum of resources.

The game element introduced into the learning process also helps students to learn a foreign language effectively. There are competition games and collaboration games. Lastly, the players or team work towards the same goal. It is preferable for a teacher to use communicative games in foreign language lessons. The main focus should be on communication. It is important to remember that the game is not just entertainment, it can be used as an element of the educational program. The teacher can also use the interactive whiteboard. This can be any whiteboard in the classroom to which you can attach pictures that move around depending on the situation. Between the pictures, the teacher can draw arrows, make diagrams. An effective form of work in a foreign language lesson is the use of dialogue tasks. It is known that the study of a foreign language is characterized by a communicative orientation. Dialogic speech comes to replace monologues. When organizing a dialogue, the teacher should group students and give them a topic for conversation. By talking to each other, students more easily overcome the language barrier that occurs during the utterance of a monologue. At the same time, memorizing and acting out dialogues is not an effective method of work. It is better for students to choose words and expressions themselves. The teacher can offer a list of words that will be useful when discussing a particular topic. Even with minimal knowledge of vocabulary, students are able to create a language situation and express it through dialogue. If the student is fluent in a foreign language, then you can discuss with him topics that are of interest to him, find out his opinion on the problem. In any case, when organizing a dialogue, the teacher must take into account the individual characteristics of students. Students should understand that the



teacher does not approach the dialogue formally. Often it is advisable to use multimedia tools in a foreign language lesson. The teacher should be prepared for the fact that after using such tools, students are already reluctant to work with printed text. After all, pressing the buttons is much more convenient and easier. Therefore, it is desirable that only the teacher has multimedia tools, and he himself manages the process. The use of multimedia tools can be used to repeat educational material at home or to complete tasks in the lesson.

A lesson is a unit and at the same time a form of the educational process. The communicative content of a foreign language lesson determines its main features and dictates to the teacher the choice of certain forms of its organization. There are many specific features of a foreign language lesson, some of them are unique to them, others are lessons in any subject. However, all the features in the lessons of a foreign language manifest themselves differently. One of the main features of a foreign language lesson is the atmosphere of communication. Obviously, the main goal of learning a foreign language is to develop the ability to communicate with other people. And this can only be taught to students under appropriate conditions. Therefore, an atmosphere of communication should be created in foreign language lessons. This helps bring the classroom environment closer to real life. The great value of a foreign language lesson lies in its educational potential. None of the subjects can compare in this with a foreign language lesson. The educational possibilities of such a lesson are determined both in the content of the materials used and teaching methods, and in the personality of the teacher himself. The goals of a foreign language lesson are also specific. The goal can be certain skills, skills of a certain level. These can be: the formation of lexical speaking skills, the formation of grammatical reading skills, the development of speaking skills, etc. In addition to goals, the teacher must also determine the didactic tasks of the lesson. It is important to note that the content of the objectives of a foreign language lesson varies depending on the age of the students. To achieve the goal, the teacher can set from one to three tasks. It is pointless to set a larger number of tasks, because they cannot be solved in such a short time. It is obvious that some of the tasks are related to the achievement of the goal of the lesson quite strongly, others indirectly. That is why the teacher should define the leading goal in the lesson. It is she who sets the vector of the entire lesson. Defines its logic. And the achievement of the goal should be given a maximum of time, at least 80 minutes.

A foreign language lesson is a link in the logical chain of lessons. Knowledge gained in lessons in other subjects is often valuable in itself. They can be used independently of other

knowledge. But individual skills acquired in a foreign language lesson can be used in combination with other speaking skills. After all, speech activity is a system of skills. And in order to bring the educational material to the level of skill, it is required to conduct a number of classes. Therefore, the content of the lesson is determined not only by the goal, but also by the logic of all lessons in the subject. When planning a lesson, the teacher needs to rely on the thematic plan - a cycle of lessons on the topic. Such a plan helps the teacher to see the perspective of work on the topic, since all educational material with such planning is distributed in advance. To create continuity between lessons, it is important to consider the following factors: a) the complexity of the topic; b) speech material; c) placement of exercises in the desired sequence; d) selection of effective tasks depending on the level of knowledge of students; e) the material needed for repetition; e) features of homework. Lesson logic is not a new concept in pedagogy. Teachers have always strived to make the lesson logical. However, the exact definition of the content of this concept does not allow to bring it to life. Experts note that the logic of the lesson is related to its structure, that is, it determines its internal content. The logic of the lesson concerns its four aspects: 1. Correlation of all components of the lesson with its purpose (purposefulness). 2. Subordination of all components of the lesson to each other (integrity). 3. Movement through the stages of assimilation of speech material. 4. The unity of the lesson material in terms of content.

Different sources give different explanations of the concept of "technological map of the lesson". The term came to education from the field of technical sciences and is now widely used by teachers. The technological map of the lesson is a new type of methodological product that provides effective and high-quality teaching of academic subjects and the possibility of achieving the planned results of mastering educational programs. The technological map of the lesson is a modern form of planning the pedagogical interaction between the teacher and students, designed to design the educational process. A technological map in a didactic context is a modern form of designing pedagogical interaction between a teacher and students, which provides a description of the process of activity from goal to result. The technological map of the lesson is a graphical version of the traditional outline plan, which is characterized by interactivity, structuredness, algorithmic work with information and manufacturability. The use of a technological map helps to holistically and systematically design the learning process, work out all the stages of the lesson as detailed as possible, specify, vary and coordinate the actions of all subjects of the educational process, organize independent activities, correlate the result with the goal of learning.

If we draw conclusions from what has been said, the development of independent activity is one of the most important ways of forming a holistic, harmoniously developed personality. To organize such an activity in the learning process, and even more so to manage it, is possible only when the teacher is well armed with theory, knowledge of the structural elements of teaching independent activity, the laws of their functioning in the learning process, and the presence of an appropriate clear system of independent work. And this makes the teacher purposefully work on himself. The teacher must work tirelessly, as this is required by our rapidly developing society. A teacher does not become a teacher when he stops working even for one minute during his lesson.

REFERENCES

1. Ananishnev, V.M. “Modeling in the field of education” V.M. Ananishnev // Systemic psychology and sociology. – 2010, 18-20 p.
2. Aryan M.A. “Increasing the independence of the educational work of students in teaching foreign languages” Foreign languages at university. 2012 17-21p.
3. Vysotskaya, S.I. “Didactic foundations for designing the learning process” S.I. Vysotskaya, V.V. Kraevsky // New research in pedagogical sciences. – 2016, 36-40 p.
4. Galskova, N.D. “Modern methods of teaching foreign languages: A guide for teachers” N.D. Galskova. — M.: ARKTI. - 2003. - 192 p.
5. Sheraliyeva Sh. “Pedagogical excellence in teaching foreign languages” Russian Federation, Moscow <http://moderninnovation.ru> e-mail: info@p8n.ru 2017. 42-45 p.
6. Sheraliyeva Sh. “Innovative technologies in transport” ACADEMICIA: An International Multidisciplinary Research Journal ISSN: 2249-7137 Vol. 12, Issue 03, March 2022 SJIF 2022 = 8.252 A peer reviewed journal <https://saarj.com>.
7. Sheraliyeva Sh. “The benefits of using drama activities on language situation motivation” International scientific Journal Published: 12.11.2021 p-ISSN: 2308-4944 (print) e-ISSN: 2409-0085 (online) <http://T-Science.org>
8. Абдурахмонова, З. Ю. (2021). ЗАМОНАВИЙ ЎҚИТИШНИНГ МУАММО ВА ЕЧИМЛАРИДА САМАРАЛИ ИНДОШУВ. *Academic research in educational sciences*, 2(CSPI conference 1), 1189-1193.
9. Aripov, N., Kamaletdinov, S., Tokhirov, N., & Abduraxmanova, Z. (2022). Simulation Modeling of Train Traffic Based on GIS Technologies. *European Journal of Life Safety and Stability* (2660-9630), 16, 73-82.

MAMLAKATIMIZDA OLMA KO'CHATLARINI KO'PAYTIRISHNING NAZARIY ASOSLARI TAHLILI

Alisher Botirov, Sobir Sanayev, Mardon Saidov

Toshkent davlat agrar universiteti Samarqand filiali, Agrobiologiya fakulteti

ANNOTATSIYA

Ushbu maqolada olma ko'chatlarini yetishtirishda payvandtaglarning ahamiyati haqida adabiyotlar tahlili keltirilgan.

Kalit so'zlar: olma, payvandtag, MM-106, tuproq va iqlim sharoitlari.

ABSTRACT

In this article reviewed which apple tree nursery production role of rootstocks and experimented researches.

Keywords: Apple, rootstock, MM-106, soil and climate conditions.

KIRISH

Respublikamizning iqlim sharoiti har bir hududda o'ziga xos xususiyatga ega bo'lib olmachilikda o'sha hududdan kelib chiqib sharoitga mos ko'chatlarni yetishtirish dolzarb masala hisoblanadi. Misol uchun Xorazm viloyati sharoitda yaxshi intensiv bog'lar barpo qilish uchun shu sharoitga mos payvandtag yaratish, payvandust navlar bilan fiziologik jihatdan yaxshi mos kelishi, ular bilan mustaxkam birikib ketishi, sovuqqa chidamli, kasallik va zararkunandalarga nisbatan chidamli bo'lishi, uzoq yashashi hamda yuqori xosildorlikni taminlashi lozim.

ADABIYOTLAR TAHLILI VA METODOLOGIYA

Shu o'rinda bu bo'yicha qilingan tadqiqot ishlari haqida qisqacha, Yusupov va boshqalar tarafidan (2015) yozilgan ilmiy maqolada Toshkent davlat agrar universiteti olimlari tomonidan Xorazm viloyati ko'chatchilik xo'jaliklari uchun olmaning sho'rlangan yerlar uchun payvantaglarini tanlash va ularni o'rganish bo'yicha izlanishlar olib borilgan.

Ko'chatchilik xo'jaliklarida rayonlashtirilgan olmani payvandtaglari bo'yicha tadqiqotlar dolzarbligi shundan iborat bo'lganki, olma navlarini bog' sharoitida yetishtirishda ular uchun ishlatiladigan ona ko'chatzor sharoitida yetishtirish texnologiyasini o'rganish dolzarb masala hisoblangan.

O'rta bo'yli payvandtaglardan MM-106 va MM-102 larni 28-mart ona ko'chatzorga ekilganda ular novdalarini ildizlanishi eng yuqori MM-106 da kuzatilib 70-72 foizni tashkil qilgan.

Payvand qilingan olmani kechki 6 xil navini MM-106, MM-102 va MM-105 payvandtaglarga ulangan 17 avgustdagi muddati MM-102 va MM-106 payvandtaglarga ulangan qishki Xazarasp va Kovrak navida 63-95% ta kurtaklar tutgani malum bo'lgan. Kechki navlarini qish mavsumidan chiqishi va ko'zlarini sovuqqa chidamliligi bo'yicha standart navlar hisoblanadi.

Bir yasharlik kechki olma ko'chatzorlarda o'rta bo'yli payvandtaglarda MM-106, MM-102 va MM-105 yetishtirilgan ko'chatlarni GOST bo'yicha baholasak, eng sifatli ko'chatlar MM-102 va MM-106 payvandtaglarda kuzatilib bo'yi 110-120 sm va shtambini yo'g'onligi 0,82-0,95 sm bo'lishi qishki xazarasp va kovrak navlarida aniqlangan [1].

Abdullayev tarafidan (2017) berilgan ilmiy maqolaga ko'ra, mevali daraxtlarning ko'chatlari uch xil payvandtaglarda ya'ni pakana payvandtag-past bo'lib o'suvchi, o'rta o'suvchi payvandtag va kuchli o'suvchi (urug'idan) payvandtaglarda ko'paytiriladi. Pakana payvandtagga ulangan ko'chatlar 18-20 yil, o'rta o'suvchi payvandtaglar 25-30 yil, kuchli o'suvchi payvandtag esa 40-60 yil o'sib meva beradi. Shuning uchun meva ekiladigan maydon puxta va sifatli tayyorlanishi zarur. Bog' maydonini tanlashda yerning unumdorligi, yer osti sizot suvining yaqinligi, sug'orishning qulay yaxshi bo'lishi, ixota zovurlarning bo'lishi katta ahamiyatga ega. Ekiladigan maydon erta bahorda tekislanib, 35-40 sm chuqurlikda plantajlanadi, chezillanadi, molalab tekislanadi va ko'chat ekish uchun reja tortiladi. Pakana payvandtagga ulangan olma ko'chatlari 3,5×2,5 m, MM-106 payvandtagga ulangan o'rta o'suvchi olma naviga qarab 5×3m, 5×4 m, kuchli o'suvchilar 8×7 m, 8×6 m sxemalarda ekiladi. Yangi ko'chat ekiladigan maydonlarda reja qoziqlari qoqilib unga nazorat qoziqlari o'rnatiladi, hamda ko'chat chuqurlari kovlanadi o'simlik turiga qarab. Chuqurlar 60×60×60 sm hajimda kovlanadi. Chuqurga ko'chat ekishdan oldin 350-400 g fosforli, 30-40 g kaliyli, hamda 8-10 kg chirigan go'ng solinib keyin ko'chat ekiladi. Ko'chatni ekishdan oldin maydon yonidagi katta chuqurda suyuq (atalasiman) loy tayyorlanib, unga 8:1; 10:1 miqdorida molning suyuq qo'shilgan sharbatga ko'chatlarning ildizi birma-bir botiriladi. Bu ko'chatlarni tez tiklanib olishiga yordam beradi. Ko'chatni ekishni ikki kishi bajaradi. Ekilgan ko'chatlar tanasidan (5-10 sm) vertikal yuqoriga tortiladi, bunda ko'chat ildizlari to'g'irlanib tekislanadi. Ko'chat ekilgan har bir chuqurchaga to'lgunicha suv solinadi [2].

Ko'chatlarni ekishdan oldin tomorqa maydonida suvni yurishini hisobga olib, yer yaxshilab tekislanadi. Maydonning har kvadrat metriga 6-10 kg go'ng (chirindi), 200-250 g fosfor, 100-120 g kaliy va 150-200 g ammoniyli azot o'g'iti solinib, chuqur (25-30 sm) haydaladi. Olmani payvandtaglariga qarab ekish sxemasi kuchli o'suvchi payvandtagda 6×5 m sug'oriladigan bo'z tuproqlarda, 5×5 m shag'alli qumli tuproqlarda, o'rta bo'yli payvandtagda 3×2,5 m bo'ladi. Olma ko'chatlarini ekish muddati erta bahorda fevral oxiri mart oylarida, kuzda noyabr oyida amalga oshiriladi. Ko'chat ekish uchun chuqur 60×60 sm bo'lib kavlanadi. Chuqur qazishda 25 sm tuproq ustki qismi bir tamonga qolgan ikkinchi qismi o'raning ikkinchi tamoniga tashlanadi. Ko'chat ekiladigan chuqurga oldin kovlangan tuproq solinadi so'ngra ikkinchi yarmi bilan ko'miladi. Payvand qilingan joyi 4-5 sm tuproqdan yuqorida qolishi kerak. Ekilgan ko'chatlarsa suv quyildi va vaqti vaqti bilan namligiga qarab sug'orib turiladi [3].

Mirzohidov va boshqalar tarafidan (2017) Akademik M.Mirzayev nomli O'zBUV ITI Samarqand tajriba stantsiyasida olmaning djanatan navi past bo'yli dusen tipdagi payvandtaglarda yetishtirilganda kurtak payvand tutuvchanligi, yoz mobaynida nobud bo'lishi, ko'chatlarni o'sishi hamda sifat ko'rsatkichlari o'rganildi. Tajriba sug'oriladigan bo'z tuproqli sharoitda olib borildi. Olmaning djonatan navi dusen tipdagi M-2, MM-102, MM-106, MM-111 va 1-48-1 payvandtaglariga shu yilgi novdalardan olingan kurtaklar bilan kurtak payvand usulida umumqabul qilingan tartibda o'tkazildi. Sifatli va standart ko'chatlar olma ko'chatlarini yetishtirishda yuqori agrotexnik kompleksini qo'llash, yer osti sizot suvlarning sathi 8-10 m, mehanik tarkibi o'rtacha qumoq, xaydalma qatlam 30 sm da tuproq chirindisi 1,1%, ostki 30-50 sm qatlamda esa 0,7% ni tashkil etadi. Ko'chatlar sug'uga talabchan bo'ladi, ildiz vegetativ apparatni hosil qilishda ko'p suv sarflaydi, ayniqsa payvand qilingan ko'chatlar vegetatsiya davrida ko'p suvga talabchan bo'ladi va ikki marta shatbat bilan sug'oriladi. Go'ng berish meyor 10 t/ga. Ko'chatlar o'suv davrida 7-8 marta sug'oriladi. Sug'orilganidan keyin ko'chatlar atrofi yumshatilib o'g'it beriladi, oziqlantiriladi. O'g'itlash: amiakli selitra 250 kg/ga, superfosfat 150 kg/ga, kaliyli selitra 100 kg/ga miqdorida beriladi. Kator oralariga bahorda 10-12 sm, yozda 15 sm chuqurlikda ishlov beriladi. Kurtak payvand o'tkazilganidan 10 kun o'tgach payvandlarni turuvchanligi o'rganib boriladi. Birinchi kuzatish 6-avgustda kuzatilganda tutuvchanlik 1-48-1 payvandtagda 4,4% ni, MM 106 payvandtagida 2,1% ni, 10-avgustda kuzatilganda bu ko'rsatkichlar 33,7-37,9% ni tashkil qildi. Oxirgi kuzatish 16-avgustda kuzatilganida MM106 payvandtagda tutuvchanlik 92% ni, MM 111 da 91,7% ni tashkil qildi. 1-48-1, MM 102 va M 2 payvandtaglarida bu ko'rsatkich

89,2%, 90,4% va 91,4% dan iborat bo'ldi.20-mayda har tup ko'chatda o'rtacha 56,4-59,3 dona barg paydo bo'lib,ularning barg yuzasi 998,3-1049,6 sm² ni tashkil qiladi.Olma ko'chatlarini biometrik ko'rsatkichlari o'rganilganda ko'chatlarda o'simlik bo'yining jadal o'sishi 20 iyuldan avgust oyining oxirigacha to'g'ri keladi.20-mayda birinchi o'lchashda o'simlik bo'yi o'rtacha 34,3-36,2 sm ni,tanasining diametri 0,6-07 sm ni tashkil qildi.Tajriba bo'yicha olib borilgan kuzatishlarga ko'ra,olma ko'chatlarida kurtak payvandni tutishi navlar bo'yicha yuqori 89,2-92% ni tashkil qildi.Eng yuqori ko'rsatkichlar bir tupdagi barg soni 358,8 dona,barg yuzasining maydoni 6351,9 sm²,novdalar soni 3,9 dona va jami novdalarning umumiy uzunligi 276,2 sm,eng baland ko'chatlar 146,3 sm,tanasining birinchi shoh tagidagi yo'g'onligi 1,9 sm va asosiy ildizlarining uzunligi 40,6 sm olmaning djonatan navi MM 106 past bo'yli dusen tipdagi payvandtagda kuzatildi [4].

XULOSA

Xulosa qilib aytadigan bo'lsak olmalarni MM-106 payvandtagiga payvand qilib yetishtirgan bir muncha salmoqli hosil olishimiz. Tutuvchanlik ko'rsatkichlari ham yuqori bo'lib bizni iqlim sharoitimizga yaroqli ko'chatlar yetishtirish uchun imkon yaratadi.

REFERENCES

1. M.YUSUPOVA, M.SHAGAEVA. AGRO ILM. 2015 yil, dekabr 6(38).
2. R.Abdullaev. O'ZBEKISTON QISHLOQ XO'JALIGI. 2017 yil, 2-son, fevral.
3. O'.Mirzohidov, E.Xamdamova, L.Xolmirzayeva, Z.Tojiboyeva. AGRO ILM. 2017 yil, 1(45)-son.
4. Botirov, A., & Arakawa, O. (2021). Root growth changes in the winter planting of young 'Miyabi Fuji'apple trees. *International Journal of Horticultural Science and Technology*, 8(3), 227-233.
5. Botirov, A., An, S., Arakawa, O., & Zhang, S. (2022). Application of a visible/near-infrared spectrometer in identifying flower and non-flower buds on 'Fuji'apple trees. *Indian Journal of Agricultural Research*, 56(2), 214-219.
6. Botirov, A., & Arakawa, O. (2022). THE INTERACTION OF ROOTSTOCKS, WATER AND SOIL HUMECTANTS AND YOUNG APPLE TREE GROWTH. *Academic research in educational sciences*, 3(Special Issue 1), 43-56.
7. Alisher Botirov, Baxodir Ochilov, & Furqat Hasanov (2022). ILMIY-TAJRIBA STANSIYASINING SO'NGI YILLARDAGI STATISTIK KUZATUVLARI. *Central Asian Academic Journal of Scientific Research*, 2 (2), 202-207.



8. Улуғбек Бойжонов, Ўрмон Мирзохидов, Гулрабо Рустамова, & Алишер Ботиров (2022). САМАРҚАНД ИЛМИЙ ТАЖРИБА СТАНЦИЯСИ КОЛЛЕКЦИЯ МАЙДОНЛАРИДАГИ ИСТИҚБОЛЛИ ЎРИК НАВЛАРИДА ФЕНОФАЗАЛАРНИ ЎТИШ МУДДАТЛАРИ. Academic research in educational sciences, 3 (Speical Issue 1), 287-292.
9. Alisher Botirov, Akbarxon Murtazayev, Vahodir Ochilov, & Gulrabo Rustamova (2022). UZUM YETISHTIRISHNING HUDUDLAR KESIMIDAGI TANLILI. Academic research in educational sciences, 3 (Speical Issue 1), 293-297.
10. Алишер Эркинович Ботиров, Улуғбек Матниёзович Бойжонов, Гулрабо Абдуллаевна Рустамова, & Норкул Муродилло Ўғли Қуйсинбоев (2022). ШАФТОЛИНИНГ ТУРЛИ НАВЛАРИНИ КАСАЛЛИК ЗАРАРКУНАНДАЛАРГА ҚАРШИ ЧИДАМЛИЛИГИНИ ЎРГАНИШНИНГ ИЛМИЙ АСОСЛАРИ. Academic research in educational sciences, 3 (7), 176-182.
11. Botirov, A., Arakawa, O., & Zhang, S. (2021). Forecasting Young Apple Tree Bud Status with a Visible/Near-Infrared Spectrometer.



SOCIOLINGUISTICS AND ITS DEVELOPMENT AS AN INDEPENDENT SCIENCE

Iroda Izatullaevna Ismatullaeva

Liliya Yurevna Filimonova

Achilov Oybek Rustamovich

Tashkent State Transport University

ismatullaeva.i.i.03@gmail.com, victor_p54@mail.ru, bek_www_88@mail.ru

ANNOTATSIYA

Ushbu maqola sotsiolingvistika va uning mustaqil fan sifatida rivojlanishi haqidagi g'oyalarning nazariy asoslari va evolyutsiyasi to'g'risida umumiy ma'lumot berishga qaratilgan. Maqolaning asosiy maqsadi taniqli tilshunos va ularning asarlari, nazariyalari va taxminlarini sotsiolingvistikaning asosi davrida ko'rsatishdir. Muallif tomonidan boshqa fanlar va sotsiologiya o'rtasidagi aloqalar ham eslatib o'tilgan.

Kalit so'zlar: Sotsiolingvistika, fanlararo, til va jamiyat, ijtimoiy kontekst, faoliyat, omillar

ABSTRACT

This article aims to provide an overview of theoretical background and evolution of the ideas on sociolinguistics and its development as an independent science. The main goal of the article is to show prominent linguist and their works, theories and assumptions in the foundation period of sociolinguistics. Interlinks between other disciplines and sociology are also mentioned by the author.

Keywords: Sociolinguistics, interdisciplinary, language and society, social context, functioning, factors

Introduction

One of the modern linguistic disciplines that study the language and its connection with the society and culture is sociolinguistics. This science deals with the social situations and different contexts where and when language functioning takes place. The historical evolutionary basis of sociolinguistics took a long period and different linguists gave various theories and concepts on learning a language from social perspective and learning it as a social phenomenon. This condition resulted in multilevel study of object and subject of sociolinguistics. Moreover, the differentiation in the object area of the science can be impacted by its interdisciplinary character too. It has

connection with linguistic disciplines as stylistics, pragma linguistics, semiotics, psycho linguistics on one hand, and with non-linguistics sciences as sociology, anthropology, ethnography and etc., on another. In this article, the background and perspectives of sociolinguistics will be analyzed before its interrelationship and interdependence with linguistic is being discussed.

Theoretical background of a study

In the evolutionary ladder of linguistic studies, there have are two prominent approaches to learning a language: structural and functional. The flow of Structural Linguistics was born in the early twentieth century or precisely in the year of 1916, because in that year a book entitled “Course de Linguistique Generale” by Ferdinand de Saussure was published. This book was a breakthrough in studying linguistic phenomena and held the main points of the structural theory as well as the thoughts of modern linguistics (Irmawati, Hum, 2014:116). Another famous linguist Chomsky followed him and developed new theories in the field of structuralism. Linguistics, before Chomsky, was in Searle’s (1974: 3) words, “a sort of verbal botany” in the sense that linguists would design methods to classify the linguistic elements of a given corpus. The purpose of structural linguistics was either to find regularities in a corpus in order to catalogue the phonemes, morphemes, words and phrases of a particular language and to be able to make predictions in that language as a whole; or to gather sufficient information and be able to produce utterances just like a native speaker of the language would (Harris 1951:365).

According to Chomsky’s theories, languages are studied in isolation which means that the interactions and the relationship among speakers, as well as the social context where language takes place, are not taken into account by the linguists. This implication generated some reactions from sociologists who argued that natural languages constituted a social entity so that it is a “fruitless and unrewarding task” (Labov 1977: 124) to construct grammars of natural languages without paying attention to speakers and/or society where a given natural language exists. This linguistic approach foregrounded by William Labov suggests a different ontology of language. Followed by Saussure’s conception of *langue*, Labovian sociolinguistics studies a language from social perspective and claims that a language is a shared property of a community. The ideas of Labov gave rise to a new approach in linguistics of West, which is also called functionalism. Labov is considered as the founder of sociolinguistics in West countries.

Famous linguist Dell Hymes (1974) has drawn a distinction between the structural and functional approaches in linguistics.

The structural approach, as the term indicates focuses on the structure of language (code) and the analysis of code is given the primary importance. On the other hand, the functional approach focuses on the functional aspect of language, in other words, its use in society (Nisa, 2019:5). Sociolinguistics studies the relationship between language and society. According to Fishman sociolinguists are interested in knowing “*who speaks, which language to whom and when*”.

The term "sociolinguistics" was introduced into scientific circulation in 1952 by the American linguist G. Currie (Currie 1952). However, it should be mentioned that conceptions about the interrelationship between language and society were explored by Russian linguists some years earlier than in the West countries. After the World War II, newly formed young countries that were released from Soviet Union faced the problems connected with sociolinguistic situations. Those problems basically included forming “official” language of each independent but multinational country, developing modernization of old or archaic forms languages of those countries, developing cultural aspect of Indo-European languages, enhancing literal and scientific style of language by implementing them more in mass media products, etc. (Schweitzer, Nikolskiy, 1978:4). These problems shed light into the new assumptions about learning language in connection with society and changes of social norms.

Russian linguist Polivanov developed a program about the problematic issues of sociolinguistics, which included following concepts: 1) the definition of language as a socio-historical fact; 2) description of languages and dialects from a sociological point of view; 3) evaluative analysis of the given language as a tool of communication; 4) the study of causal relationships between socio-economic and linguistic phenomena; 5) evaluative analysis of the language (and its individual aspects) as a means of struggle for existence; 6) creation of a general typological scheme of the evolution of the language in connection with the history of culture; 7) applied issues of social linguistics: language policy (Polivanov, 1968). In one of his works, he writes that in specific situations of communication, due to the knowledge of several languages and their forms, variants, and the ability to use them in certain communicative acts, the individual is considered as a potential participant of communication with representatives of various social groups (Polivanov, 1968). By this conception he implies to the theory of social roles which was introduced later by western linguists.

Determining the status of sociolinguistics, most linguists agree that it is being formed as a single discipline at the intersection of various sciences (Deseriev, 1977; Zvegintsev, 1976; Nikolsky, 1976; Schweitzer, 1976). Such an understanding of this discipline

largely determines the definition of its subject and the choice of research methods. There are different views on the object and subject of sociolinguistics.

According to Deseriev, the sociological aspect of language learning covers the entire set of problems associated with the characterization of all linguistic phenomena caused by the development of society, with its impact on the interaction of languages in general and on the interaction of linguistic elements in the functioning of each particular language (Deseriev, 1973).

A.D. Schweitzer, accepting this definition as a whole, considers it necessary to emphasize that “the field of sociolinguistic research includes both the study of the influence of social factors on the functional use of language in the process of speech communication, and the analysis of the impact of these factors on the very structure of the language, their reflections in the language structure. This explores not only the relationship between language and objective social factors, such as various elements of social structure, but also the reflection in language and speech activity of subjective social factors, such as social attitudes and social values” (Schweitzer, 1976).

L.B. Nikolskiy points out that the subject area of sociolinguistics also includes problems related to the role that language plays in society. Thus, the subject of sociolinguistics as a single boundary discipline undergoes differentiation depending on the type of connection between language and society (language as a reflection of society and language as a social factor) (Nikolsky, 1974). A.A. Avrorin proposed a much narrower understanding of sociolinguistics, believing that the only specific object of language study within the framework of sociolinguistics could be “the functioning of languages and linguistic situations characteristic of ethnic groups” (Avrorin, 1974).

According to Labov, it studies the language in its social context; especially taking into account both linguistic and extra linguistic factors (the age, gender, social status, culture, religion of speakers) that influence on how the language is used (Labov, 1975). So, the object of sociolinguistics is the language in its functioning. And on- how language functions in a society with a certain social structure, insofar as one can speak of sociolinguistics as a science, studying language in a social context (W. Labov's formula).

Like any science that claims for an independent status, sociolinguistics operates with a certain set of concepts specific to it (and terms corresponding to them): *language community, language situation, social-communicative system, language socialization, communicative competence, language code, code switching, bilingualism*

(*bilingualism*), *diglossia*, *language policy* and a number of others. In addition, some concepts that are derived from other areas of linguistics: *language norm*, *verbal communication*, *speech behavior*, *speech act*, *language contact*, *mixing of languages*, *language mediator*, etc., as well as from sociology, social psychology: *social structure of society*, *social status*, *social role*, *social fact* and some others (Belikov, Krysin, 2001). The principles of creating this kind of sectorial conceptual apparatus are well demonstrated by A.D. Schweitzer on the example of the concepts of socially determined language variability. The following concepts are considered as key concepts: *language community*, *speech community*, *socio-communicative system*, *socio-communicative subsystem*, *stratification variable*, *stratification-situational variable*, *set of values*, *status*, *role*, *social attitude*, *value orientations*. Between these sociolinguistic and sociological concepts, systemic connections of different levels are established (Schweitzer, 1976).

Interdisciplinary Character of Sociolinguistics

Much attention is given to the interdisciplinary character and interconnection of sociolinguistics with other linguistic and non-linguistic sciences as it will help to identify subject matter area of this discipline. Most linguists generally claim that sociolinguistics was born in the crossing point of sociology and linguistics. That's why, the connection with these sciences is of primary importance for sociolinguistic studies. Sociolinguistics implements methods of analysis also from the methods of disciplines as survey fieldwork, ethnographic fieldwork, sampling, natural speech, recorded interview, questionnaires and others.

Sociolinguistics and semiotics

The question of link of sociolinguistics with semiotics is especially important because by studying the general properties of sign systems, semiotics occupies a position of bridge among a number of sciences, on the interaction of which sociolinguistics is built upon (linguistics, on the one hand, and sociology, ethnography and psychology, on the other) (Stepanov, 1971: 3).

As it is widely known, in semiotics there are three main aspects of the theory of sign systems - syntax, which studies relations between signs, the semantics in which analyses the relationship between sign and denotative (denoted by the subject) and pragmatics, which studies relationship "man - sign". Sociolinguistics is closely related with pragma linguistics as both of these disciplines mainly study the relationship between language and society, the functioning of language in society. Scientists from the GDR R.

Grosse and A. Neubert believe that partial coincidence of the tasks of sociolinguistics and linguistic pragmatics due to the fact that both disciplines designed to analyze the functioning of the language in the social life. Therefore, one of the joint tasks sociolinguistics and pragmatics is a systematized description of communicative situations and communicative acts. It is in the light of the pragmatic theory data from sociolinguistic research are of particular importance for the management of public processes, as well as for their prediction. However, a pragmatic interpretation cannot be considered exhaustive without taking into account sociolinguistic data (Schweitzer, 1976:58).

However, it seems to us that the interests and the tasks of these disciplines can not completely coincide. It is necessary to take into account that pragmatics, considering the relation "sign - man" does not consider a person as a member of society and, moreover, a member of a linguistic or speech community. An important difference between pragmatic and sociolinguistic analysis of language and speech is the lack of pragmatic analysis of explicitly expressed social orientation. This means that by examining speech activity, representatives of pragma- linguistics, unlike sociolinguists, take into account far not all social and socio-psychological factors, affecting speech activity.

Sociolinguistics and stylistics

Sociolinguistics and stylistics are partly united by the fact that both disciplines show interest in language variants, subsystems of language, in patterns and factors that determine the speaker's choice of one or another form of utterance, register or style. In other words, both stylistics and sociolinguistics focus on linguistic variants, represented by stylistic synonyms, with on the one hand, and linguistic units with identical values, but used by different social groups. For example, in English word in its neutral variant "man" can be used differently in among various social groups and contexts; bean, beezee, cag, egg, pimple (Schweitzer, 1976:65). We also can give an example of the word "money". In the Collins dictionary, there are stylistic synonyms of this word as funds, cash, finance, necessary (informal), silver, tin (slang), brass (Northern England, dialect), dough (slang), dosh (British, Australian, slang), needful (informal), shekels (informal), wonga (slang), dibs (slang), ackers (slang), spondulicks (slang), rhino (British, slang).

In linguistic stylistics, the concepts of "style" or "functional style" are of primary importance, which are most often understood as "socially conscious and functionally conditioned, internal set of methods of use, selection and combination of means of speech

communication in the field of one or another national, national language » [21, 6].

Sociolinguists come from a slightly different understanding of style, for which the style is associated before all with socially determined language variability. In sociolinguistics, there are two types of variations connected with "techniques, use, selection and combination of means of speech communication" - variations due to the use these means in different areas of communication and variations determined by the social situation. It is the consideration of the social situation of communication and the allocation on this basis of discrete levels is specific for sociolinguistics.

Not only linguists and sociolinguists are interested in the study of language in society but also researchers from a variety of other disciplines like anthropologists, psychologists, educators, language planners, etc. are interested in unfolding the mystery of language. In this sense, we could claim that sociolinguistics is interrelated with extra-linguistic sciences too. For example, anthropologists have explored the kinship systems and some psychologists are concerned with the possible effects of linguistic structure on social and psychological behavior. Many educators are involved in language planning, development of language and teaching of the standard language. From this point of view, it should be well noted that sociolinguistics and foreign language methodology are also interconnected.

On the basis of sociolinguistic data, language policies are organized and implemented in different regions of countries. Sociolinguistic observations may show us where and how many percentage of nation can speak the foreign languages, their literacy level. According to the statistics of applied sociolinguistics, national programs of foreign language teaching and testing are developed. Further to this, by analyzing needs analysis and educational and social background of language users, appropriate course books, methodologies and practical activities are designed by teachers. These conditions can be proof for close contact between two mentioned disciplines exists.

Conclusion

In the end of the article, it is worthy to mention that historical development of sociology was affected by different factors and theories. The first ideas about the importance of studying the language in social context were found in the works of Soviet linguists a little earlier than in the works of European and American linguists. However, linguistic schools of each country had developed different theories based on the social perspective of language learning. The object and subject area of sociolinguistics have not yet been limited by certain concepts. This is mainly because it studies the language in

its social functioning and society and linguistic situation in this society changes continuously. Moreover, interdisciplinary feature of sociolinguistics leads to the variety of subject matter of the discipline. It has close relationships with linguistic and non-linguistic sciences which were discussed by the author.

References

1. Labov W. The social stratification of English in New York city. Washington, 1966.
2. 167. Labov W. Sociolinguistic patterns. Philadelphia, 1972.
3. 169. Labov W. The logic of nonstandard English. In: Varieties in present-day English, New York, 1973.
4. Hymes D. Models of the interaction of language and social life. In: / . Gumperz and D. Hymes (eds.). Directions in sociolinguistics. New York, 1972.
5. Fishman J. A. The sociology of language. In: Language and social context (Penguin modern sociology reading), 1972.
6. Schweitzer A.D. About microsociology and macrosociology of language. M., 1970.
7. Schweitzer A.D. On the problem of sociolinguistic typology. In: Linguistics and methodology in higher education. M., 1970.
8. Schweitzer A.D. Questions of sociology of language in modern American linguistics. L., 1971.
9. Belikov, V.I., Krysin, L.P. (2001) Sociolingvistika. Moscow, Rossijskij gosudarstvennyj gumanitarnyj universitet. 315 p. (In Russ.)
10. Sarwat un Nisa. Sociolinguistics. 2019. <https://www.researchgate.net/publication/331285240>
11. Hymes, Dell (1974): *Foundations of Sociolinguistics. An ethnographic approach*. Philadelphia: University of Pennsylvania Press.
12. Chomsky, Noam Avram (1986): *Knowledge of the language. Its nature, origins and use*. New York: Praeger.
13. Some ways of teaching vocabulary through interaction at the English. Scientific article. I.I.Ismatullaeva.Tashkent,2020 International Scientific Journal Theoretical&Applied Science 81 (01), 563-566
14. Achilov, O. R. (2018). Comparative Analysis of Foregrounding in English and Uzbek Languages. *Web of Scholar*, 5(4), 23-27.

MODERN APPROACH TO THE TREATMENT OF ENURESIS IN CHILDREN

Alimardon Mirza ugli Yusupov
Aziza Tohirovna Jurabekova
Shoira Tulkinovna Isanova

Department of Neurology of Samarkand State Medical University

ABSTRACT

Nocturnal enuresis is a violation of urination control, which is expressed by the involuntary urination of a child during sleep. This disease occurs in 2.3-30% of children aged 4-15 and is observed in every 3-4 children, which emphasizes the relevance of this condition. Today, nocturnal enuresis is widespread among children and not only harms the health of the child, but is also considered one of the social obstacles for the child to take his place in a healthy society, along with mental disorders in the child.

Keywords: children, nocturnal enuresis, diagnosis, treatment, transcranial magnetic stimulation.

In the ancient Egyptian papyri of the XV century, the symptoms associated with urinary incontinence at night, nocturnal enuresis (from the Greek "enureo" - to urinate) are described. In modern literature, nocturnal enuresis or urinary incontinence is established only from the age of 5, when the function of the bladder is controlled, having reached the age standard (1, 3). And precisely, the violation of urinary incontinence control, in childhood, reflects the interest of many specialists: pediatricians, psychiatrists, neurologists, nephrologists, etc. Statistical data on the frequency of occurrence are diverse, according to social living conditions, age categories, gender differences. So, the ratio of boys and girls is considered to be 3:2 (2, 6). A great achievement among the scientific world, the results of a study in 2018, by the GWAS association, testifying that bedwetting is hereditary, where it is proved by the analysis of specific genes, the risk of enuresis increases more than 11 times if parents had this problem (5, 7). This study was an important step towards understanding the biological the process of the disease, untreated children, retain the percentage of the prevalence of the disease in adolescence and older age, thereby increasing psychological disorders, the social barrier of a healthy society (3, 4). Unequivocally, it is difficult to say that the process of psychosocial restriction affects the frequency of enuresis in

children, many authors are of the opinion that a low standard of living is a risk of developing the disease (2, 7). An urgent and important factor in children with nocturnal enuresis is the need for early access to a doctor to obtain the necessary diagnosis of the cause of the disease and optimization treatment no later than 4-5 years of age; and at an earlier date, it is necessary to use measures to prevent nocturnal enuresis.

The purpose of the study. To study the features of clinical manifestations of nocturnal enuresis in children with further optimization of treatment tactics. Materials and methods of research. The examination was subject to children receiving inpatient treatment in the Department of Pediatric neurology of the multidisciplinary clinic of SamSMU (Samarkand).

Based on the exclusion criteria, children from 5 to 10 years old with enuresis 38 were selected for the period 2020-2022. The study did not include patients with organic diseases of the urinary system; the average age of children varied within 7 ± 2 years, boys 26, girls 12. The initial stage in the study was the anamnesis of the parents, to clarify the existing hereditary predisposition. In the study, it was mandatory to determine the biochemistry of blood, urine analysis (to exclude the inflammatory process). Instrumental research methods included ultrasound examination of the kidneys, bladder; digital radiography of the lumbosacral region was carried out, as well as the above-mentioned studies for all children without exception. Psychoneurological testing in children in accordance with the age contingent was performed before and after treatment according to the Spielberg-Khanin scales, modified for childhood, to obtain information about the state of the level of anxiety and depression against the background of the disease. Statistical processing was carried out on a personal computer, using variational statistics, using stationary calculation criteria. Research result. In accordance with the inclusion criteria, 38 children were selected for a period of 2 years (2020-2022), with bedwetting - enuresis. Urination during night sleep was observed in 18% every day, 1-2 times a week in 54% of children, in other cases 2-3 times a month in 28% of cases. The scoring of the assessment of the level of urination disorder according to the Vishnevsky formula (2, 6) showed in the examined children, bedwetting (M) on average 3, (m) on average 1.5; bladder volume in (ml) (m) 1.7, (m) 1.25, where confidence is 0.600; According to the anamnesis, there were cases of this disease in one of the parents, which averaged 10% of those examined. In addition, in 25.5% of cases, children examined with enuresis were found to have a history of threatened miscarriage, 3 children were born prematurely with low birth weight. A joint examination with

specialists in the Department of Pediatric Neurology revealed the characteristics of the dynamic factor of children, the number of daily urination above the norm corresponded to 32%, and the number of urination per day decreased from the norm on average 12.6%. Indicators of ultrasound examination are necessary as one of the methods of standard diagnosis, determining the regulation of renal pressure tone and for differentiating organic changes, anomalies of the urinary system. Only one patient had a duplication of the renal pelvis, and yet, in one patient, the mobility of the kidney on one side was more increased compared to the norm. The use of digital radiography makes it possible, in smaller doses of X-ray exposure and saving time with improved images, to conduct a diagnostic examination for all pediatric patients. Of the total number of children, the most important in the study, only 15.3% were found to have spina bifida (lumbosacral, spinabifida) as a congenital defect in the development of the spinal spine. At the same time, no damage to the nerves and spinal cord was found, and there were no obvious signs and symptoms affecting bedwetting. This is consistent with the literature, where this finding is taken as a finding, but, in some studies (1, 3, 7), the authors argue that this defect affects the treatment of patients with urinary incontinence at night, and may contribute to the prognostic factor in the treatment of enuresis. In the examined children, spinabifida at the level of S1-S2 was found in 5%, in other cases, no fusion of the arches at the level of L1-L2. In accordance with the objectives of this study, studied the characteristics of the psychological state of children. Mostly in children with prolonged manifestations, passing to school age. Gavrilina A.A. at one time (2001) describes personality changes in the character of children with enuresis. According to our study, it was found that in children over 6-7 years old, there are signs of a neurotic disorder in the form of anxiety, emotional lability, in 85% of cases; low self-esteem in 40% of cases; there are fewer aggressive children, but it occurs in 17% of cases. A vivid example is the description of a 7-year-old girl, in whose family a second child appeared, naturally in need of more attention, the girl becomes unmanageable, fights at school, and after school she refuses to go home, there were several cases of daytime encopresis. A high level of anxiety, in children included in the survey, noted more than 22%; which once again confirms the nervousness in children with impaired urination at night.

Thus, in the examined children, complaints from parents about bedwetting, neurological examination does not give focal changes, except for the relative flattened (kephosis) of the lumbosacral region, a relatively pronounced hairiness of this area. Organic disorders of the urinary system were not detected by laboratory and instrumental studies.

There is an increased level of personal anxiety, aggressiveness, isolation in protracted cases of enuresis in older children. The next step in the work provides for the optimization of treatment tactics. The children were divided into groups, the first group received drug treatment in the form of desmopressin, (intronosally) 1-2 drops (up to 20 mcg) in 1-2 doses per day; duration of action of the drug for more than 8 hours; the main effect, leads to a decrease in the volume of urination, affecting the central genesis. In the same group, sessions of magnetotherapy were carried out on the region of the cervical-collar zone, and the level of the lumbosacral region (replacing each other). Group I included children in the amount of 26, and an older age group with a more protracted course. The second group (II) received only drug treatment, the drug desmopressinitronasally. Re-application for examination to study the dynamics of the treatment was carried out after 3 months. An important point to improve the effectiveness of therapy, all parents received an information sheet indicating certain rules (not interrupting treatment, achieving at least 10 “dry” nights, using the “alarm clock” method; accustoming the child to get up at night to empty the bladder hourly; a ban on fluid intake at bedtime and throughout the night; use a diary to monitor wet nights). In special cases, children with severe anxiety were recommended to take the antidepressant amitriptyline (over 7 years old), taking into account the low percentage of such children, it was decided not to allocate them to a certain group, to leave them in group I.

The result of the analysis of treatment in group I of children with enuresis who received combined therapy (medication and physiotherapy), without an antidepressant - 16 children. The confidence score has decreased.

The manifestation of enuresis in three months decreased by 81%. The volume of the bladder increased by an average of 30%. After the treatment, one child had episodes of urinary incontinence, and one patient did not notice the effectiveness of the treatment, the patient was referred for additional diagnostic stages to exclude violations of urodynamic parameters. In the same group, 10 children, in addition to desmopressin, magnetotherapy (10 sessions in the cervico-collar zone, a month break, 10 sessions in the lumbosacral region), additionally received amitriptyline (an antidepressant). For a period of 3 months, the effectiveness of therapy proved to be high; the manifestation of enuresis was practically not observed, the children became calmer, more self-confident, there was a motivation to comply with all the rules for observing the drinking regimen, the “alarm clock” regimen. In group II, the number of children was 12, who received only drug monotherapy. After treatment, after 3 months, the follow-up showed that the reliability decreased, urinary incontinence remained unchanged in 3

children. Bladder volume increased by 28.7%; relief (for complete recovery) was noted in 2 children, the decrease in episodes of nocturnal urinary incontinence was insignificant. 3 children with enuresis, as well as the patient of the 1st group, who had enuresis, needed an additional examination of urodynamic parameters. Children with slight improvement were referred for physiotherapy treatment (according to the scheme used in group I).

Thus, the result of the treatment of children with nocturnal urinary incontinence - enuresis, of inorganic origin showed that in children of the first group there is a clear decrease in episodes of nocturnal urination, the volume of the bladder significantly increased ($p = 0.05$). Accordingly, one can see the effectiveness of combined drug and physiotherapy treatment, where magnetotherapy affects the normalization of urodynamics. Older children from the same group with signs of anxiety, having additionally received antidepressants (received in combination therapy), noted a complete recovery, despite the protracted course of the disease; which indicates the need to take into account the factor of the psychological state, correction at the stage of treatment, in order to increase the effectiveness of complex therapy.

REFERENCES

1. Nesterenko O. V., Goremykin V. I. Comprehensive approach to the treatment of primary monosymptomatic nocturnal enuresis in children // Medical scientific and practical portal <https://www.lvrach.ru/2013/09/15435809>
2. Pankratov S. Enuresis in children: causes and treatment // <https://medportal.ru/enc/pediatrics/reading/bed-wetting/>
3. Gaibiev A.A., Djurabekova A.T., Isanova Sh.T. Clinical and laboratory changes in diabetic neuropathy in adolescents / International scientific research journal ISSN: 2776-0979, Volume 3, Issue 4, April., 2022
4. Dubina S.P., Evtushenko O.S., Evtushenko S.K. Diagnosis and therapy of enuresis in children (Scientific review and personal observations) // International Journal of Neurology 6 (60) 2013,
5. Zakharova I.N. Mumladze E.B. Pshenichnikova I.I. Enuresis in pediatric practice // MEDICAL COUNCIL • No. 1, 2017, p. 172-179
6. Isanova Sh.T., Djurabekova A.T., Abdullaeva N.N., Mukhtarova M.A. Sustained attention in children with obesity. "NEUROLOGY"—4(84), 2020.147 str. www.med.uz www.tipme.uz
7. Kuznetsova A.A. NOCTURNAL ENURESIS IN CHILDREN // Nephrology. 2012. Volume 16. No. 3 (No. 2), p. 16-24

8. Radjabov S., Djurabekova A.T., Isanova Sh.T. Determination of early diagnosis and neurological signs in patients with systemic lupus erythematosus. // Galaxy international, interdisciplinary research journal. Vol. 10. No. 9(2022): GIIRJ
9. Studenikin V. M. The problem of nocturnal enuresis in children: literature review (2012–2013) // Medical scientific and practical portal <https://www.lvrach.ru/2013/05/15435705>
10. Yusupov A.M., Djurabekova A.T., Utaganova G.H., Savronov J.S. Risk factors, clinical and neurological parameters and optimization of treatment in children with enuresis // American Journal of Medicine and Medical Sciences 2022, 12(3): p. 258-261



СОВЕРШЕНСТВОВАНИЕ ЭФФЕКТИВНОСТИ И ЭКОЛОГИЧНОСТИ ДВИГАТЕЛЕЙ ВНУТРЕННЕГО СГОРАНИЯ

М. К. Алиев

Ташкентский государственный транспортный университет

Д. Р. Кульмухамедов

Научный руководитель, проф. Ташкентский государственный транспортный университет

АННОТАЦИЯ

В настоящее время ДВС широко применяются на транспорте, прежде всего, автомобильном. В статье предлагается повысить КПД двигателя за счёт применения роторно-лопастной его конструкции. Это даёт возможность отказаться от кривошипно-шатунного механизма и, соответственно, трения в нём, задав изначально рабочим лопастям вращательное движение

Ключевые слова: автомобильный транспорт, двигатель внутреннего сгорания, повышение эффективности, снижение доли вредных для экологии в выхлопных газах.

ВВЕДЕНИЕ

Технический прогресс во многом обязан двигателям внутреннего сгорания (ДВС), чаще всего устанавливаемых на наземных транспортных средствах. Сейчас автомобильный транспорт получил значительное развитие. Это определяется рядом его преимуществ перед другими видами транспорта. Такие преимущества как невысокая стоимость, оперативность и реализация принципа «от двери до двери» явились основой превалирующего развития автотранспорта.

ЛИТЕРАТУРА И МЕТОДОЛОГИЯ

Объем автомобильных перевозок в Средней Азии уже к семидесятым годам прошедшего столетия достиг 20 млрд. тонн, что в пять раз превышало объем железнодорожных перевозок и в 18 раз – объем перевозок, выполнявшихся морским флотом.

В настоящее время в мире эксплуатируется около миллиарда автомобилей, которые потребляют более 70% всей добываемой нефти. Каждые полторы секунды в мире с

конвейера сходит новый автомобиль, и к 2017г. их количество вплотную приблизится к отметке в один миллиард единиц. На рис. 1 показан прогноз среднемирового уровня изменения числа автомобилей на тысячу человек населения.



Рис.1. Изменение уровня автомобилизации населения в первой четверти XXI в. (прогноз)

Всем этим машинам потребуется бензин или дизельное топливо. По прогнозам специалистов, в 2020 г., для удовлетворения всех нужд потребление нефти должно возрасти до 240 т в секунду. Транспортный сектор Европы, Японии и США на 90% зависит от нефти, перерабатываемой в моторное топливо. В связи с увеличением энергопотребления и возможным истощением разведанных запасов нефти в перспективе перед всеми странами мира стоит задача диверсификации топливно-энергетических балансов в сторону максимального их сбережения посредством повышения коэффициента полезного действия (КПД) ДВС и возможного замещения в транспортном секторе нефтепродуктов другими видами энергоносителей.

Теоретически двигатель внутреннего сгорания может быть модифицирован для применения любого жидкого или газообразного топлива, которое относительно безопасно, быстро сгорает и выделяет при этом достаточное количество тепла. Некоторые альтернативные виды моторного топлива достаточно широко используются – сжиженный газ (LPG), сжатый природный газ (CNG), спирты (этанол, метанол и др.) и другие виды топлива, полученные из специально выращиваемых растений. Жидкие углеводородные топлива могут быть получены из угля, а разведанных запасов угля существенно больше, чем запасов сырой нефти. Альтернативой также может быть применение водорода в качестве моторного топлива.

Все эти альтернативы имеют значительное число приверженцев и продолжают развиваться каждая на своём уровне. Хотя, считавшийся в девяностых годах самым перспективным метанол потерял актуальность после того как испытания показали, что его использование на современных автомобилях с каталитическими нейтрализаторами приводит к образованию канцерогенных формальдегидов с сильным запахом. После этих испытаний в стандарт по выбросам в атмосферу штата Калифорния США были внесены нормы по содержанию ароматических формальдегидов в отработанных газах. Гораздо более вероятно, что в достаточно отдалённом будущем метанол будет применяться как источник газообразного водорода для топливных элементов, являющихся источниками электрической мощности для автомобильных электромоторов. Топливный элемент преобразует запасённую химическую энергию водорода и, используя кислород, полученный из воздуха, преобразует её непосредственно в электроэнергию. При этом в качестве единственного побочного продукта этого процесса в окружающую среду выделяется вода.

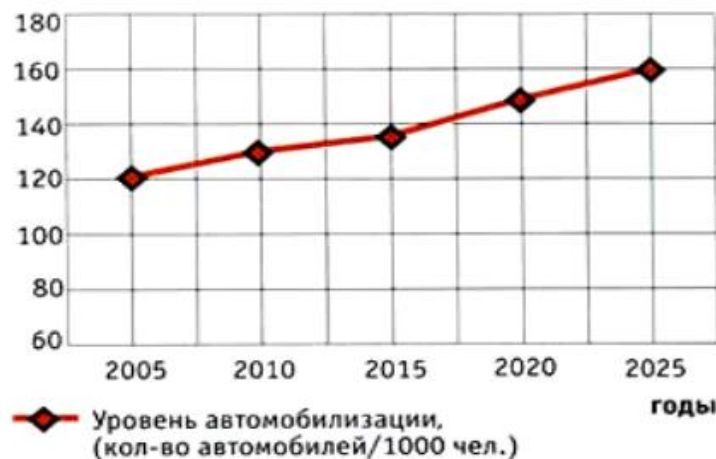
Другим перспективным топливом для транспорта считался сжатый водород. Применение жидкого водорода требует установки мощного и дорогого криогенного оборудования. Высокоэнергетичная химическая реакция соединения водорода и кислорода даёт в итоге безопасный выхлоп в виде водяного пара. Однако на практике в качестве окислителя в реакции горения водорода приходится применять воздух, содержащий только 21 – 22% кислорода, а наибольшую долю, около 76% составляет азот. Присутствие азота в высокотемпературной реакции горения водорода приводит к появлению вредных соединений его с кислородом, различных окислов азота. В итоге проблема замены традиционного моторного топлива жидким водородом выходит далеко за рамки задач, решаемых в автомобильной индустрии.

Таким образом, можно сделать вывод, что замена всех традиционных бензиновых и дизельных двигателей на водородные нереальна, т. к. она на настоящий момент экономически не эффективна, связана с огромными материальными затратами, и не приведёт к кардинальному улучшению экологической обстановки. Однако, почти без всяких изменений в поршневом двигателе, можно использовать бензин и дизельное топливо с 3-8-процентной водородной добавкой, подаваемой непосредственно в цилиндры. Анализ типовых реакций окисления углеводородного топлива показывает, что даже этот небольшой шаг резко улучшит эксплуатационные показатели, КПД и состав выхлопных газов. Но для возможности применения водородной добавки необходимо

охлаждать поршень и другие элементы ДВС, взаимодействующие с продуктами сгорания, вследствие повышения температуры в камере сгорания.

Из вышесказанного следует, что, вероятнее всего, самым перспективным в ближайшем будущем будет использование ДВС с повышенным КПД и с возможностью использования различных топлив как жидких, так и газообразных. Для решения этой общей проблемы необходимо решить ряд частных проблем:

1. Проблема образования качественного состава и однородности горючей смеси.

2. Проблемы, связанные с необходимостью повышения степени сжатия горючей смеси. Здесь одной из задач является необходимость повышения термостойкости основных элементов ДВС, например, введение жидкостного охлаждения поршня, что должно позволить применять водородное топливо в качестве добавки (3-8%) к углеводородному. Это должно позволить, как показывает анализ типовых реакций окисления (т.е. горения) углеводородного топлива, снизить выброс токсичных веществ в атмосферу в несколько раз.

3. Совершенствование систем впрыскивания топлива. Получившие в своё время широкое распространение системы централизованного впрыска топлива во впускной трубопровод бензинового двигателя уступили место распределённым системам и непосредственному впрыску топлива в цилиндры, что является наиболее перспективным с точки зрения экономичности, так как позволяет исключить потери горючего, имеющего место в период перекрытия клапанов. Это периоды, когда на небольшой промежуток времени остаются открытыми впускные и выпускные клапана, (режим продувки).

4. Проблемы, связанные с низкой экономичностью традиционных ДВС при работе на быстро изменяющихся режимах, с частыми переходами с малых на большие нагрузки и наоборот.

5. Проблемы уменьшения трения, связанные с применением кривошипно-шатунного механизма в качестве преобразователя возвратнопоступательных движений поршня во вращательное коленчатого вала и маховика.

6. Обеспечение многотопливности совместно с эффективностью, что связано с необходимостью простоты перевода ДВС с одного на другие виды топлива (альтернативные). Для этого необходимо разработать специальные устройства, позволяющие увеличивать объёмную цикловую подачу порции горючего при переходе другие, например на более легкие сорта топлив.

Расчёт индикаторных диаграмм типовых циклов ДВС показывает, что КПД таких двигателей не может превышать 50%. Это доказал французский учёный С. Карно ещё в 1824 году. Итак, ДВС, совершающий в процессе работы последовательные циклы расширения и сжатия, не может иметь эффективность более 50% при преобразовании тепловой энергии сгорающего топлива в механическую. Следует заметить, что эффективность лучших паровых двигателей (двигателей «внешнего» сгорания) не превышала 12%. Сейчас этот параметр лучших бензиновых ДВС не превосходит 38%, а дизельные двигатели имеют максимальную эффективность несколько менее 42%, [5]. Отсюда следует, что резерв повышения эффективности составляет ~8%, но, учитывая массовость применения ДВС, повышение её на 4÷5% может считаться существенным результатом.

Рассмотрим схему приближенного распределения тепловой энергии сжигаемого топлива в поршневом ДВС, (рис. 2). Примерно ~ 35 % тепла уходит с отработавшими газами, ~ 17 % с охлаждающей жидкостью, что является прямыми потерями, которые необходимо уменьшать применением керамики, металлокерамики и других изотермостойких материалов с малой теплопроводностью и ~ 13% составляют механические потери на трение поршня о стенки цилиндра и в элементах кривошипно-шатунного механизма. Рационально использовать энергию выхлопных газов для привода агрегатов турбонаддува, обогрева салона или кабины, выработки электроэнергии и т.д.



Рис. 2. Схема распределения повышения эффективности ДВС.

ВЫВОДЫ

Анализ литературы и патентов показал, что снижение трения поршня о стенки цилиндра увеличивает мощность и КПД двигателя на $\sim 3\div 4\%$. Снятие шатунного механизма (КШМ) [6]. Это приводит к соответствующему увеличению массы и числа движущихся с большими скоростями элементов, что нежелательно. Современная конструкция КШМ по уровню механических потерь достигла совершенства, поэтому возникла необходимость отказаться от его применения. В результате были запатентованы многочисленные конструкции роторно-лопастных двигателей (РЛД), в которых КШМ отсутствует, а рабочие движения изначально имеют форму вращения, [7-10]. В том числе предложена конструкция РЛД ДВС маятникового типа с шестеренчатым преобразователем маятниковых движений лопастей-поршней ротора во вращательное маховика. (рис. 3), [11]. Такая конструкция позволяет увеличить КПД двигателя на $\sim 4\div 5\%$ за счет снижения потерь в механизме преобразования рабочих движений в выходной момент. Кроме повышения КПД двигателя, такая конструкция позволяет применить жидкостное охлаждение рабочих лопастей, что позволяет повысить степень сжатия и применить водородное топливо в качестве добавки к углеводородному в количестве 3 – 8%, что в свою очередь повысит температуру сгорания рабочей смеси топлива и, следовательно, повысит КПД и значительно снизит присутствие вредных примесей в выхлопных газах. Эта концепция была реализована в экспериментальном двухтактном роторном двигателе. При этом жидкостное охлаждение поршня позволило применить водородное топливо в качестве добавки 3 - 8 % к обычному углеводородному с отличными параметрами по устойчивости рабочих лопастей от обгорания и с хорошими экологическими показателями.

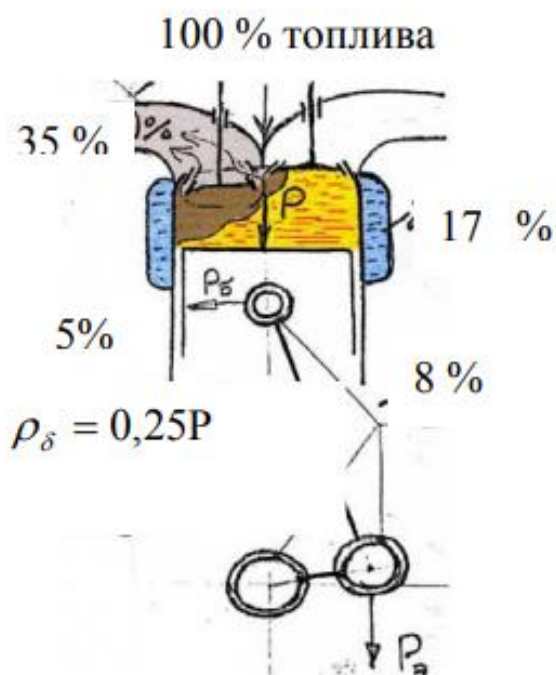

Рис.3. Конструкция роторно – лопастного двигателя

REFERENCES

1. Литвин А.В., Мокрушин Ю.А. «Современное состояние и перспективы развития пассажирского транспортного комплекса городской агломерации» // Инженерный вестник Дона, 2015, №1
[URL:ivdon.ru/magazine/archive/n1y2015/2749/](http://ivdon.ru/magazine/archive/n1y2015/2749/).
2. Орлов Н.А. «Уточнение условий возникновения транспортных заторов в сетях со светофорным регулированием» // Инженерный вестник Дона, 2015, №2
[URL:ivdon.ru/magazine/archive/n2y2015/2870/](http://ivdon.ru/magazine/archive/n2y2015/2870/).
3. Бояркина Е.Ф. «Влияние семейного дохода на количество автомобилей, принадлежащих на одного человека» // Инженерный вестник Дона, 2015, №4
[URL:ivdon.ru/magazine/archive/n4y2015/3360/](http://ivdon.ru/magazine/archive/n4y2015/3360/).
4. Морозов В.А., Морозова О.Н., Поляков Н.А. «Анализ влияния транспортных потоков на экологию». Сб. статей XIX научно-технической конференции с международным участием на тему: «Транспорт, экология – устойчивое развитие ЭКО Варна» Варна 2013, с 416-418.
5. Deniels Dgef «Modern Car Technology», London, publishers «Haynes Publishing», 2003, 223 p.
6. Панин С.«Совершенствование ДВС» // журнал «За рулём», 2002, №4 с.147-151.
7. Гридин Н.А. «Роторно-лопастной двигатель Гридина» // журнал «Энергетика и промышленность России» 2006, №10(74), с. 42-46.
8. Исачкин В.А. «Роторно-лопастной ДВС» // журнал «Энергетика и промышленность России» 2006, №10(74), с. 47-52.
9. Лаптев Е.В., Лаптев Д.Е. «Роторный двигатель внутреннего сгорания», патент РФ, RU 2133845.
10. Sterk Martin “Kreiskolben Warmemotor Vorrichtung”. Patent FRG, DE 19814742. 11.Гуськов Г.Г. Необычные двигатели, М., Изд-во Астрель, 2011. - 126с.

ЁШЛАРДА ВАТАНПАРВАРЛИК ҲИССИНИ ШАКЛЛАНТИРИШДА МАҚСУД ШАЙХЗОДА ИЖОДИНИНГ ЎРНИ

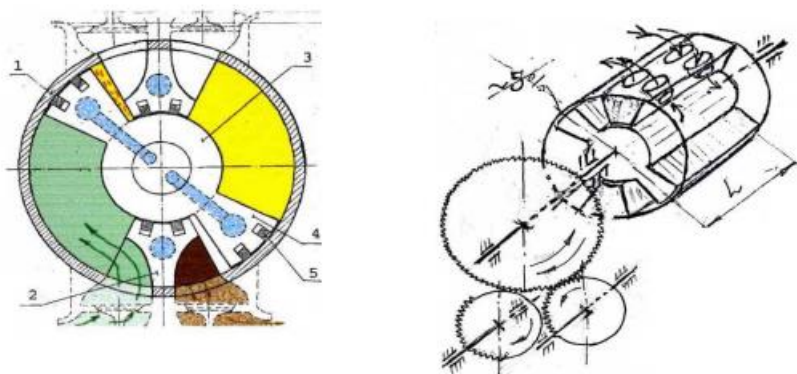
Ф. Ф. Ўринбоев

Тошкент давлат транспорт университети талабаси

Р. Ў. Баратов

Илмий раҳбар, Тошкент давлат транспорт университети

АННОТАЦИЯ

Бу мақолада шоир Мақсуд Шайхзода ижодида илгари сурилган фикрлардан келиб чиқиб Республика олий таълим тизимида ёшларни Ватанга муҳаббат руҳида тарбиялаш муаммолари кўриб чиқилган. Муаллифнинг фикрича, олий ўқув даргоҳларида ёшларни Ватанга муҳаббат руҳида тарбиялашдан асосий мақсад уларни таълим жараёни орқали тарбиялаш ва маънан етук мутахассислар қилиб тайёрлашдан иборат. Муаллиф таъбири билан айтганда, Мақсуд Шайхзоданинг лирик фаласафий ва ватанпарварлик руҳида ёзилган асарлари ёшларни Ватанга муҳаббат руҳида тарбиялашда, пировардида, уларни маънавий баркамол инсонлар қилиб тарбиялашда муҳим ўрин тутди.

Калит сўзлар: анъаналар, ёшлар, рух, маънавий шахс, ватанпарварлик, таълим-тарбия, ватанпарварлик тарбияси, замонавий тарбия, Ватан, шеърият, мақсадлар, анъаналар, ёшлар, маънавий шахс.

ABSTRACT

This article discusses the problems of youth education in the higher education system of the Republic in connection with the ideas put forward in the work of the poet Maksud Sheikhzade. According to the author, the main goal of educating young people in higher educational institutions is to educate them through the educational process and prepare them to become spiritually mature specialists. According to the author, the works of Maksud Sheikhzade, written in the spirit of lyrical philosophy and patriotism, play a special role in educating young people in the spirit of love for the Motherland and, ultimately, in educating spiritually developed people.

Keywords: traditions, Youth, Spirit, spiritual person patriotism, education, patriotism, modern education, Motherland, poetry, goals, traditions, Youth, Spirit, spiritual person.

КИРИШ

Замонавий олам юксак технологик тараққиётга дадил қадамлар билан кириб бормоқда. Шу билан бирга инсониятнинг маънавий қиёфасида ҳам ўзгаришлар кузатилмоқда. Ҳар қандай тарихий шароитда мамлакатлар тараққиётини белгиловчи муҳим омиллардан бири сифатида аҳоли, айниқса ёшлардаги юксак маънавий маърифий тарбия саналади. Бунда маънавий фазилатларни юксалтириш масаласи беқиёс аҳамият касб этади. Шу маънода, ушбу вазият ижтимоий фалсафа фанининг олдига ёшларда ватанпарварлик туйғусини янада юксалтиришнинг самарали йўллари, воситалари ва механизмларини аниқлаш билан бирга, амалиётга маънавий тарбия ҳақида янада чуқурроқ билимларни тақдим этиш заруратини қўймоқда.

Бугунги кундаги таълим тараққиётининг ҳозирги босқичида ёшларни тарбиялаш жараёнининг муҳим вазифаларидан бири талабада ватанпарварлик туйғусини шакллантириш ва ривожлантиришдир. Чунончи ватанпарварлик тарбияси чуқур сингдирилмас экан, ижтимоий маконда ўз ўрнига эга бўла олмайди. Амалиёт тажрибаси шуни кўрсатадики, Ватанга муҳаббат туйғусини авлоддан-авлодга етказиш инсон ҳаёти давомида амалга ошириладиган энг муҳим тарбия мезони ҳисобланади.

Мамлакатимиз ёшларда бағрикенглик ва ўзаро ҳурматни мустаҳкамлаш, уларда инсоний фазилатларни кенг шакллантириш юзасидан катта ишларни амалга оширмоқда. Зеро ёшларни ҳар томонлама баркамол инсон бўлиб вояга етказиш давлат сиёсати даражасига олиб чиқилган. Ватанпарварлик Ватаннинг ютуқлари ва маданияти билан фахрланиш, унинг характери ва маданий хусусиятларини сақлаб қолишга интилиш, Ватан манфаатларини ҳимоя қилишга интилишни назарда тутаяди. Шахсий интилишлардан ташқари, инсонга миллий ва умуминсоний қадриятларга содиқлик каби қарашлар зарур. Бу ватанпарварлик ўз Ватанига муҳаббат, барча инсонларни ягона жамиятга боғлаб турувчи муҳим фазилатдир. Фақат ўз Ватанига содиқ жамиятгина давлатни бутун ва фаровон қила олади.

АДАБИЁТЛАР ТАҲЛИЛИ ВА МЕТОДОЛОГИЯ

Ватанга муҳаббат-ватанпарварликнинг энг олий даражасидир. Мақсуд Шайхзода ижодида Ватанга бўлган муҳаббат, инсоний муносабатлар, дўстона алоқалар тимсолида ватанпарварликнинг энг юксак туйғулари сифатида асос қилиб олинган. Мақсуд Шайхзода "Учинчи китоб" (1934) тўпламида ўзбек шеърини учун янги эркин байтдан фойдаланилади. М. Шайхзода шеърини замонавийлик билан



чамбарчас боғлиқ ва кишиларни Ватанга бўлган ҳиссини орттириб боради. "Тошкентнома" шеърида 30 йил яшаб ижод қилган Ўзбекистон пойтахтига ўз муносабатини, Ватанига бўлган муҳаббат ва ташвишини ифодалаган. Орадан бир йил ўтиб ёзилган, 437 саҳифадан иборат "25 йиллик мунозара" китобида ҳам лирик ижод намуналари Ватанга муҳаббат руҳида акс этирилган. Мақсуд Шайхзоданинг ватанпарварлик руҳи билан суғорилган шеърлар қаторига "Кураш нечун?" (1942) ва 1941-45 йиллардаги Улуғ Ватан урушига бағишланган "Женя", "Учинчи ўғил", "Оқсоқол" ва бошқа шеърларини киритиш мумкин. Ватанга муҳаббат билан тўла асарлар М. Шайхзоданинг шеърлари мазмунан чуқур маънан қарашларга бойлиги билан ажралиб туради. Қаҳрамонлик, рухий теранлик - бу унинг шеъриятининг асосларидир. Ҳар бир сатрда эҳтиросли юрак уриши, ҳиссиз ҳаяжон бор. Зотан, ёшлигида 30-йилларда Мақсуд Шайхзода таниқли танқидчи, олим ва публицист бўлиб етишган. Мумтоз ва замонавий ўзбек, шунингдек, Озарбайжон, рус ва жаҳон адабиётини тадқиқ етиб, асарларни илмий мазмунда таҳлил қилади, танқидий ва журналистик мақолаларда ўз муносабат ва фикрларини билдиради. Бундан ташқари, ўзбек китобхони ўз таржимасида замонавий Озарбайжон ва чет эл насри ва шеъриятининг адабий намуналарини олган. Улуғ Ватан уруши ва ватанпарварлик мавзуси Мақсуд Шайхзода ижодида ўз аҳамиятини йўқотгани йўқ, чунки бу воқеа ҳар бир оилага таъсир қилди. Ҳар йили фашист босқинчиларига қарши курашган мамлакатларда ғалаба куни кенг нишонланади. Жанг майдонида минглаб ёш қиз ва ўғил болалар ҳалок бўлди. Улар ғалаба қозониш ғоясидан илҳомландилар. Ҳар бир инсон бу ҳақда ўйлаши ва озод мамлакатда чуқур нафас ола билиши учун бу одамлардан миннатдор бўлиши керак. Шунини таъкидлаш лозимки, ватанпарварлик шахснинг маънавияти, фуқаролиги ва ижтимоий фаоллиги бирлигида пайдо бўлиб, у кўплаб омиллар таъсирида шаклланади. Бундай ҳолда, таълим асосий рол ўйнайди.

Зеро, у шахснинг шаклланишига ва бинобарин, бутун жамият фаровонлигига доимо ҳал қилувчи таъсир кўрсатиб келган. Инсон шахси кўплаб омиллар, объектив ва субъектив, табиий ва ижтимоий, ички ва ташқи, мустақил ва ўз-ўзидан ёки муайян мақсадларга мувофиқ ҳаракат қиладиган одамларнинг иродаси ва онгига боғлиқ таъсири натижасида шаклланади ва ривожланади. Ватанпарварлик туйғуси мазмунан кўп қирралидир. Бу нафақат Ватанга муҳаббат, балки ўз она юртларига муҳаббат, ўз халқи учун фахрланиш, ўз атрофидаги дунё билан узвий алоқада бўлиш туйғуси ва ўз мамлакатининг бойлигини сақлаб қолиш



ва ошириш истаги ҳамдир. Улуғ Ватан уруши йилларида Мақсуд Шайхзода ватанпарварлик руҳига йўғрилган мақола ва очерклар ҳам ёзди. Унинг ўша давр шеърларида ўзбек фольклори ва мумтоз шеърятининг энг яхши шеърий анъаналари замонавий адабиёт ютуқлари билан қўшилиб кетади. Мақсуд Шайхзода мумтоз Шарқ шеърятининг жанрларида асарлар ёзади. Ватанпарварлик мавзуси "Тошкент ҳақида шеър", "Тошкентном", танланган асарлар тўплами, "Йиллар ва йўллар" лирик тўпламида, "Истиқбол", "Дунё абадийдир" каби лирик ва фалсафий асарларда ҳам кўтарилган. Олий таълим тизимида ёшларни ахлоқий тарбиялашдан асосий мақсад таълим-тарбия жараёни орқали тарбиялаш, умуминсоний кадрларни жонлантиришдир. Маънавий шахс - фаол ҳаётининг позицияни эгаллаган, ақлий ривожланган, Ватан манфаати учун ишлашни биладиган, соғлом турмуш тарзини олиб борадиган, ахлоқий жиҳатдан яхши, эстетик жиҳатдан маърифатли ва мураккаб замонавий дунёни ҳаракатлантира оладиган шахс. Мақсуд Шайхзоданинг ватанпарварлик тарбияси мавзусига "Жалолиддин Мангуберди" драматик асарида ҳам тўхталиб, унда аждодларимизнинг мўғул истилочиларига қарши фидокорона курашлари батафсил баён етилган. 1956да унинг ҳаёт ва ижодида янги босқич бошланди ва ҳаётининг сўнгги ўн йиллигини қамраб олди. Бу унинг шеърий ва ёзувчилик истеъдодини энг юксак намоён этиш этиш даври эди. Мақсуд Шайхзода томонидан 1964 йилда ёзилган Мирзо Улуғбек драмаси, Абу Райҳон Беруний ҳақидаги тарихий асари ҳам она Ватанга муҳаббат руҳида ёзилган. Маънавиятли инсон юксак инсоний туйғуларини исроф қилмайди. Ёшларнинг маънавий ривожланиши ва уларни мустақил ҳаётга тайёрлаш жамият ва давлат тараққиётининг муҳим таркибий қисмидир. Янги шароитда фақат маданият, унинг маънавий-ахлоқий кадрларини ёшлар ҳаётида қўлланма бўлиб хизмат қилиши ва унинг маънавий саломатлигини муҳофаза қилиши мумкин.

ХУЛОСА

Маънавият инсоннинг онги ва ўз - ўзини англашига хос сифатий хусусият бўлиб, уларнинг ички дунёсининг яхлитлиги ва уйғунлигини, ўзларидан ташқарига чиқиш ва ўз атрофидаги дунё билан муносабатларини уйғунлаштириш қобилиятини акс эттиради. Халқнинг тарихий хотираси авлоддан-авлодга ўтиб келмоқда. Ўтмишда яратилган маънавий ва маданий кадрлар замонавий жамият мулкига айланади. Мақсуд Шайхзоданинг ватанпарварлик ва Ватанга муҳаббат руҳида ёзилган асарлари бунга ёрқин мисол бўла олади.

REFERENCES

1. Ўзбекистон Республикаси Президенти Шавкат Мирзиёевнинг Олий Мажлисга Мурожаатномаси. Тошкент. Ўзбекистон нашриёти. 25.01.2020.
2. Алмаз Ульви. Судьба и творчество Максуда Шейхзаде в плоскости литературных связей. Turklib.ru. Архивировано 29 ноября 2010 года.
3. Baratov, R. (2021). Prospects of Higher Education System (on the Example of Uzbekistan). *International Journal on Orange Technologies*, 3(3), 128-131.
4. Рашит Ўсарович Баратов (2022). ТРАНСПОРТ ТИЗИМИДА ТАЪЛИМ ИСЛОҲОТЛАРИ ВА ИСТИҚБОЛЛАРИ. *Academic research in educational sciences*, 3 (TSTU Conference 1), 90-95.
5. Baratov, R. U. (2019). INTEGRATION OF A SCIENCE, FORMATION AND MANUFACTURE IN THE COURSE OF PROFESSIONAL TRAINING. In *ОБЩЕСТВЕННЫЕ НАУКИ В СОВРЕМЕННОМ МИРЕ: ПОЛИТОЛОГИЯ, СОЦИОЛОГИЯ, ФИЛОСОФИЯ, ИСТОРИЯ* (pp. 51-54).
6. Раматов, Ж.С., Баратов, Р.Ў., Султанов, С.Х., Муратова, Д.А., Хасанов, М.Н., & Эрнийёзов, У.К. (2022). ЁШЛАР ЗАМОНАВИЙ МАДАНИЙ ҚИЁФАСИ ВА УМУМИНСОНИЙ ҚАДРИЯТЛАР ТУШУНЧАСИНИНГ МАЗМУН-МОҲИЯТИ. *Oriental renaissance: Innovative, educational, natural and social sciences*, 2 (10), 376-386.
7. Раматов, Ж.С., Баратов, Р.Ў., Султанов, С.Х., Кушаков, Файзулла Абдуллаевич., Валиев, Л.А., & Хасанов, М.Н. (2022). ҲОЗИРГИ ДАВРДА ИЖТИМОИЙ АДОЛАТ ҲАҚИДАГИ ИЛМИЙ-ФАЛСАФИЙ ҚАРАШЛАРНИНГ ЎЗИГА ХОС ТАЛҚИНИ. *Oriental renaissance: Innovative, educational, natural and social sciences*, 2 (9), 647-656.
8. Ж. С. Раматов, Л. А. Валиев, & М. Н. Хасанов (2022). АУРОБИНДО ГҲОШ ТАЛҚИНИДА ИНСОН БОРЛИГИНИНГ АНТРОПОЛОГИК ЖИҲАТЛАРИ. *Academic research in educational sciences*, 3 (6), 688-695.
9. Ramatov, J.S. va Xasanov, MN (2022). Ta'lim amaliyotida innovatsiyalarni jalb qilishning nazariy modelini tahlil qilish. *Sharq uyg'onishi: innovatsion, ta'lim, tabiiy va ijtimoiy fanlar* , 2 (6), 937-942.
10. У.К.Эрнийёзов, М.Н. Хасанов, & Х.С.Машарипов. (2022). АБУ НАСР ФОРОБИЙНИНГ ИЖТИМОИЙ-АХЛОҚИЙ ТАЪЛИМОТИ ВА УНИНГ АНТРОПОЛОГИК ХУСУСИЯТЛАРИ . *JOURNAL OF NEW CENTURY INNOVATIONS*, 4(3), 130–136.
11. Ж. С. Раматов, М. Хасанов, & Л. А. Валиев (2022). ИНСОН ДУНЁҚАРАШИНИНГНИНГ ДИНИЙ ВА

ДУНЁВИЙ ТАЛҚИНИ. Central Asian Academic Journal of Scientific Research, 2 (7), 78-82.

12. J. S. Ramatov, M. Hasanov МАФКУРАВИЙ АХЛОҚ ТАРБИЯСИНИНГ АНАМИЯТИ // Pedagogik fanlar boyicha akademik tadqiqotlar. 2022 yil. 6-son. URL: <https://cyberleninka.ru/article/n/mafkuraviy-ta-didlarni-oldini-olishda-ahlo-iy-tarbiyaning-a-amiyati> (kirish sanasi: 04.10.2022).

13. Ж. С. Раматов, & М. Ҳасанов (2022). МИЛЛИЙ ҚАДРИЯТЛАР – ЖАМИЯТИМИЗ БАРҚАРОРЛИГИ ВА ЁШ АВЛОД ТАРБИЯСИНИНГ МУҲИМ ОМИЛИ. Academic research in educational sciences, 3 (6), 973-979.

14. Baratov, R. U., & Nazarova, R. (2022). YOSHLAR HAYOTIY STRATEGIYASINI SHAKLLANTIRISHDA TA`LIMNING O`RNI. *Academic research in educational sciences*, 3(TSTU Conference 1), 830-833.

15. Ramatov, J., Umarova, R., Baratov, R., Jurabayev, N., & Artikova, B. (2022, June). Constructive and optimal solutions for the formation of a stable ecological situation in the Aral Sea region of Uzbekistan. In *AIP Conference Proceedings* (Vol. 2432, No. 1, p. 030113). AIP Publishing LLC.



ЯНГИ ЎЗБЕКИСТОНДА ГЕНДЕР ТЕНГЛИГИ МАСАЛАЛАРИ

Н. Ю. Жўрабоев

Тошкент давлат транспорт университети доценти

Ф. Рўзимуродов

М. Ёқубжонов

Тошкент давлат транспорт университети талабаси

АННОТАЦИЯ

Мазкур мақолада янги Ўзбекистонда сўнгги йилларда гендер тенглиги бўйича амалга оширилган чора-тадбирлар мазкур соҳага оид қабул қилинган қарорлар, стратегия ва қонунлар асосида ёритиб берилган.

Калит сўзлар: “гендер” тушунчаси, хотин-қизлар, гендер тенгиликка эришиш стратегияси, тайзик, зўравонлик, ҳимоя, кафолат, қонун.

КИРИШ

Маълумки, “гендер” тушунчасини эркаклар ва хотин-қизларни жамият ҳаётида бирдек фаол иштироки, уларнинг тенг ҳуқуқ ва бурчларга эга эканлиги деб талқин этиш анча кенг тарқалган. Аммо гендер тушунчаси фақат аёллар манфаатини ифодаламайди. Балки ҳар икки жинс вакилларининг ўз орзу ва мақсадлари сари дадил одимлашларига, ҳаёт сифатини ошириш учун уларга бир хил имкон бериш кераклигини ҳам англатади. Айнан ривожланган жамиятларнинг талабларидан бири – бу эркак ва аёл ҳуқуқлари тенглигини таъминлашдир. Зеро, Ўзбекистон Республикасининг Конституциясининг 46-моддасида “Хотин-қизлар ва эркаклар тенг ҳуқуқлидирлар”, [1] деб белгилаб қўйилган.

Дарҳақиқат, гендер тенглик – бу мамлакатнинг демократик тараққиёт даражасини белгиловчи омиллардан биридир. Бошқача қилиб айтганда, ривожланган мамлакатлар қаторига қўшилиш, юртга тобора кўпроқ инвестиция жалб қилиш, туризм имкониятларидан самарали фойдаланиш учун ҳам бу омилга алоҳида этибор бериш лозим.

АДАБИЁТЛАР ТАҲЛИЛИ ВА МЕТОДОЛОГИЯСИ

Сўнгги тўрт йилда хотин-қизлар ва эркаклар учун тенг ҳуқуқ ҳамда имкониятларга эришиш, жамият ва давлат ишларини бошқаришда уларнинг тенг иштирокини таъминлаш, хотин қизларни ижтимоий-иқтисодий жиҳатдан қўллаб-қувватлаш, шуниндек, хотин-қизларни тазйиқ ва зўравонликдан ҳимоя қилишга қаратилган

кенг кўламли ислохотлар амалга оширилди. Гендер тенглик масаласи давлат сиёсати даражасига кўтарилиди, соҳага оид 25 та қонунчилик ҳужжатлари қабул қилинди. Хусусан, 2019 йиллари қабул қилинган “Хотин-қизлар ва эркеклар учун тенг ҳуқуқ ҳамда имкониятлар кафолатлари тўғрисида”ги ва “Хотин қизларни тазйиқ ва зўравонликдан ҳимоя қилиш тўғрисида”ги Ўзбекистон Республикаси қонунлари хотин-қизларнинг жамиятдаги ўрни ва нуфузини мустаҳкамлашга доир муҳим қадам сифатида жамоатчилик томонидан қизгин маъқулланди. Уларда “гендер” тушунчасига илк бор тариф бериш билан бирга хотин қизларни тазйиқ ва зўравонликдан ҳимоя қилиш борасидаги давлат сиёсатининг асосий йўналишлари белгилаб берилди [2].

Бугунги кунда мамлакатимизда бу борада тизимли чора-тадбирлар амалга оширилмоқда. Масалан, 2030 йилга қадар мўлжалланган Ўзбекистон Республикасида гендер тенгликка эришиш Стратегиясининг қабул қилиниши бу борадаги муҳим босқичлардан бири бўлди [3]. Мазкур тарихий ҳужжатда гендер тенгликни таъминлашнинг асосий тамойиллари қаторида қонунийлик, демократия, очқлик ва ошкоралик принциплари белгиланган. 2030 йилгача гендер тенгликка эришиш стратегияси 9 та мақсадни қамраб олади. Булар:

- ижтимоий-сиёсий ҳаётда эркек ва аёлларнинг иштирок этишида тенг имкониятлар ва ҳуқуқларни яратиш;
- аёл ва эркекларнинг иқтисодиёт, бандлик ва меҳнат мигрантлари ҳуқуқларини ҳимоя қилишда гендер тенглигини таъминлаш;
- бугунги ҳаёт давомида барча учун адолатли ва сифатли таълимни таъминлаш;
- барча хотин-қизлар учун гендер тенглигини таъминлаш, зўравонликдан ҳимоялаш, одам савосига чек қўйиш;
- барча эркек ва аёллар учун ижтимоий ҳимоя, соғлом турмуш тарзини таъминлаш;
- миллий гендер статистикасини ривожлантириш;
- режалаштириш ва бюджетлаштиришда гендер масаласини инобатга олиш;
- ОАВда гендер муаммоларининг кенг ёритилишини таъминлаш;
- барча учун хавфсиз экологик муҳитни таъминлаш масалаларига хотин-қизларни жалб қилиш [4].

Таъкидлаш жоизки, бугунги кунда турли даражадаги давлат ва жамоат ташкилотлари тизимида 1500 нафардан ортиқ, шу жамладан, вазирлик ва идораларда, маҳаллий ижроия ҳлокимияти органларида хотин-қизлар раҳбарлик лавозимларида фаолият юритмоқда. Давлат бошқарувида хотин-қизлар иштирокини ошириш мақсадида 6 мингдан зиёд фаол хотин-қизларлардан иборат кадрлар

заҳираси шакллантирилди. Ҳозирги кунда уларни турли раҳбарлик лавозимларига тайёрлаш бўйича тизимли ўқувлар ташкил этилмоқда. Ёки, айти вақтда, Ички ишлар вазирлиги тизимида 16 нафар аёл раҳбарлик, 6 нафар аёл ҳокимлик лавозимида меҳнат қилмоқда. Турли даражадаги давлат мукофоти совриндорлари бўлган хотин-қизлар сони 2 минг 224 нафарни ташкил этмоқда. Ўзбекистон тарихида биринчи марта миллий парламентда хотин-қизлар сони БМТ томонидан белгиланган тавсияларга мос даражага етди. Хусусан, мамлакатимиз парламенти хотин-қизлар сони бўйича дунёдаги 190 мамлакат парламенти ўртасида 37 ўринни эгаллаб турибди. Қолбуки, – шунга эътибор беришингизни сўрайман – бундан 5 йил аввал биз бу борада 128-ўринда эдик [5].

Шу билан бирга, хотин-қизларнинг давлат ва жамият қурилишидаги иштирокини кенгайтириш, ижтимоий-иқтисодий, таълим, соғлиқни сақлаш ва бошқа соҳалардаги ўрнини янада юқори даражага кўтариш муҳим вазифалардан бири бўлиб турибди. Бунинг учун хотин-қизлар ва эркаклар тенг ҳуқуқлигини таъминлашга доир долзарб масалаларга оид тегишлар қарорлар қабул қилиш зарур кўринади.

Шу нуқтаи назардан, гендер тенгликка эришиш Стратегиясига асосан, узоқ истиқболдаги мақсадли вазифалардан келиб чиқиб, гендер тенгликка эришиш бир қатор дастурлар йўналишларида амалга оширилади. Давлат хизматида, ижтимоий-иқтисодий, оилавий, сайлов ҳуқуқларини амалга оширишда хотин-қизлар ва эркаклар учун тенг ҳуқуқ ҳамда имокониятларни таъминлаш, шулар жумласидандир. Шунингдек, Стратегияда гендер тенгликни таъминлаш тадбирларини ҳисобга олган ҳолда, давлат дастурларини бюджетлаштириш ва молиялаштириш ҳам кўзда тутилган. Бундан ташқари, юқори ва қўйи тизимдаги давлат органларидаги раҳбарлик лавозимларига хотин-қизларни тайинлаш амалиёти кенгайтириб борилади.

Эътиборли жиҳати шундаки, бугунги янгиланаётган жамиятда аёлларнинг сиёсат ва иқтисодиётга кенг жалб қилиниши туфайли гендер тенглиги борасида муайян ўзгаришлар, силжишлар, ҳаттоки, ютуқлар кўзга ташланмоқда. Хусусан, Гендер тенглик индексида Ўзбекистон 188 та мамлакат орасида 57 ўринни эгаллаб турибди. Бу кўрсаткич хотин-қизлар таълим олиши ва иқтисодий фаоллиги юқори даражада эканлиги билан изоҳланади. Ёки 2019 йил декабрь ойида бўлиб ўтган парламент сайлови якунлари бўйича Ўзбекистон тарихида илк бор миллий парламентдаги аёллар сони 32 фоизга етди. Парламентларо Иттифоқнинг “Миллий парламентларда аёллар” рейтингига кўра, Ўзбекистон парламенти 193 давлат орасида 44 ўринни эгаллади. Сиёсий партияларда хотин-қизларнинг улуши 46 фоизга, олий таълимда 47 фоизга етди. Мамлакат раҳбарлик лавозимларида аёллар ва эркаклар нисбати мос равишда 27

фоиз ва 73 фоизни ташкил этди [6]. Муҳтарам аёлларимиздан 16 нафари Ватанимизнинг энг олий мукофоти – “Ўзбекистон Қаҳрамони” унвонига, иқтидорли қизларимиздан 311 нафари Зулфия мукофотиغا сазовор бўлганлиги янада қувончлидир.

“Келажакда Ўзбекистон ва Марказий Осиё аёлларини қандай тасаввур қиласиз?” деган саволга жавоб берар экан, Ўзбекистон Республикаси Олий Мажлиси Сенати Раиси, Марказий Осиё етакчи аёллари мулоқоти раҳбари Танзила Норбоева шундай дейди: “Мен келажакда Ўзбекистон ва Марказий Осиё мамлакатлари аёлларини албатта соғлом ва бахтли аёллар сифатида тасаввур қиламан. Ҳозир ҳақиқатга айланган эркин танлов имконияти бундай бахтга эришишга ёрдам беради, деб ўйлайман. Мамлакатимиз ва минтақамиз хотин-қизлари турли соҳаларга тобора кўпроқ жалб этилмоқда, уларнинг ўрни фақат ошхонада, деган эскича қарашларга барҳам берилмоқда. Бундай кейин ҳам юртдошларимиз муҳим қарорлар қабул қилишда олдинги сафда бўлишади. Давлатимиз жамиятда тотувликни таъминлашни мақсад қилиб қўйган экан, буни гендер тенгликсиз тасаввур қилиб бўлмайди. Ишончим комилки, тез орада бу иш доимий ва узоқ муддатли натижалар беради” [7].

ХУЛОСА

Хулоса қилиб айтганда, янгиланаётган Ўзбекистонда гендер тенглик масаласи жамият ривожидида муҳим аҳамият касб этмоқда. Хотин-қизларнинг оилада, жамиятда, қолаверса, давлат бошқарувидаги фаоллигини оширишга алоҳида эътибор қаратилаётгани натижасида ижтимоий муносабатларда ҳам, қонунчиликда ҳам катта ўзгаришлар рўй бермоқда.

REFERENCES

1. Ўзбекистон Республикасининг Конституцияси.-“Ўзбекистон”, Тошкент, 2019 йил, 17-бет.
2. Қаранг: “Хотин-қизлар ва эркаклар учун тенг ҳуқуқ ҳамда имкониятлар кафолатлари тўғрисида”ги (ЎРҚ-562-сон) ва “Хотин қизларни тазйиқ ва зўравонликдан ҳимоя қилиш тўғрисида”ги (ЎРҚ-561-сон) Ўзбекистон Республикасининг Қонунлари. 02.09. 2029 й.
3. “2030 йилга қадар Ўзбекистон Республикасида гендер тенгликка эришиш стратегиясини тасдиқлаш тўғрисида”ги Ўзбекистон Республикаси Олий Мажлиси Сенатининг қарори, 28.05.2021 й., СҚ-297-IV-сон.
4. Журабоев, Носир Юсупович, & Ҳасанов, Миршод Нўъмонович (2022). ЯНГИ ЎЗБЕКИСТОНДА ИЖТИМОЙ-ИҚТИСОДИЙ СОҲА РИВОЖИ: ИСЛОҲОТ ВА ИСТИҚБОЛ. Oriental renaissance:



Innovative, educational, natural and social sciences, 2 (6), 1274-1283.

5. Ўзбекистон Республикаси Президенти Шавкат Мирзиёевнинг Халқаро хотин-қизлар кунига бағишланган тантанали маросимдаги нутқи. – “Халқ сўзи”, 7-март, 2022 й.

6. <https://yuz.uz/news/tanzila-narbaeva-gender-tenglik-yangi-ozbekiston-ustuvor-yonalishining-ajralmas-qismiga-aylandi>

7. Журабоев Носир Юсупович, & Рахимова Машхура Иномжановна (2021). ВКЛАД АБУ РАЙХАНА БЕРУНИ В РАЗВИТИЕ ФИЛОСОФСКОЙ МЫСЛИ. Проблемы науки, (2 (61)), 14-15.

8. Ruzigul, U., Nasirjan, J., Dilmurodkhakim, A., Mirshod, N., & Urozboy, E. (2020). Rationale and history of human reflections in the muslim philosophy. International Journal of Advanced Science and Technology, 29(5), 1453-1458.

9. Ж. С. Раматов, Л. А. Валиев, & М. Н. Хасанов (2022). АУРОБИНДО ГҲОШ ТАЛҚИНИДА ИНСОН БОРЛИҒИНИНГ АНТРОПОЛОГИК ЖИҲАТЛАРИ. Academic research in educational sciences, 3 (6), 688-695.

10. З. Н. Бобошев, М.Н.Хасанов, & Э.А.Нуруллаев. (2022). АБУ НАСР ФОРУБИЙНИНГ ПЕДАГОГИКА ФАНИНИНГ АСОСЧИСИ СИФАТИДА . JOURNAL OF NEW CENTURY INNOVATIONS, 4(3), 108–115.

11. Абдурахмонова, З. Ю. (2021). ЗАМОНАВИЙ ЎҚИТИШНИНГ МУАММО ВА ЕЧИМЛАРИДА САМАРАЛИ ЁНДОШУВ. Academic research in educational sciences, 2(CSPI conference 1), 1189-1193.

12. Aripov, N., Kamaletdinov, S., Tokhirov, N., & Abduraxmanova, Z. (2022). Simulation Modeling of Train Traffic Based on GIS Technologies. European Journal of Life Safety and Stability (2660-9630), 16, 73-82.

ОСОБЕННОСТИ МОЛЕКУЛЯРНО-ГЕНЕТИЧЕСКОЙ ДИАГНОСТИКИ ВРОЖДЕННОЙ ГИПЕРПЛАЗИИ НАДПОЧЕЧНИКОВ МЕТОДОМ ПЦР В РЕАЛЬНОМ ВРЕМЕНИ СРЕДИ ЖЕНЩИН В УЗБЕКСКОМ РЕГИОНЕ

Меҳрибон Баҳромовна Назирова

Институт Биохимии и Биофизики при НУУз младший научный сотрудник

Аброр Акрамович Абдурахимов

Институт Биохимии и Биофизики при НУУз старший научный сотрудник, к.б.н.

Диера Нодирбек кизи Курмаева

Центр передовых технологий при МИР РУз младший научный сотрудник

Светлана Атахановна Ходжаева

Самаркандский Государственный Медицинский Университет ассистент
кафедры фтизиатрии

Дилбар Акбаровна Далимова

Центр Передовых Технологий при МИР РУз заместитель директора по науке,
к.б.н.

АННОТАЦИЯ

Изучение различных форм ВГКН с появлением методов молекулярно-генетического анализа вышла на совершенно новый уровень. Достижения в этой области изменили наши представления о этиопатогенезе и, как следствие возможности диагностики, лечения и профилактики многих заболеваний. Проведение скрининга мутаций в гене CYP21A2 у женщин репродуктивного возраста дает возможность профилактики наследственной передачи различных форм гиперплазии надпочечников будущему поколению.

Ключевые слова: 21-гидроксилаза, молекулярно-генетический анализ, полимеразная цепная реакция (ПЦР), полимеразная цепная реакция в реальном времени (ПЦР-РВ), ген CYP21A2.

ABSTRACT

The study of various forms of CAH with the emergence of methods of molecular genetic analysis has reached a completely

to a new level. Achievements in this area have changed our understanding of etiopathogenesis and as a result, its diagnostic capabilities, as well as the treatment and prevention of many diseases. The Screening for mutations in the CYP21A2 gene among women of reproductive age makes it possible to prevent transmission of different forms of hereditary adrenal hyperplasia to the future generation

Keywords: 21-hydroxylase, molecular-genetic analysis, polymerase chain reaction (PCR), polymerase chain reaction real time (PCR-RT), gen CYP21A2

ВВЕДЕНИЕ

Такое заболевание как врожденная гиперплазия надпочечников или адреногенитальный синдром было описано еще в середине XIX века. Заболевание характеризуется снижением синтеза кортизола, что влечет за собой повышение секреции АКТГ с явными признаками гиперандрогении и как следствие ведет к развитию гиперплазии коры надпочечников, а также накоплению метаболитов, которые далее участвуют в процессе дефектного стероидогенеза [3,4,7]. Гены, связанные с гиперплазией надпочечников, кодируют ферменты, преобразующие холестерин в стероиды. Существует различные проявления гиперплазии, которые варьируют в зависимости от затронутого гена. В связи с этим различают различные формы ВГКН:

Классическая сольтеряющая;

Классическая простая вирильная,

Неклассическая форма.

При классической форме ВГКН проявляются выраженные изменения женских половых органов, в таком случае постановка диагноза ставится при рождении [2,3]. В случаях не классической формы постановка диагноза затруднена и часто проявляется в более позднем возрасте. В данном случае первыми симптомами заболевания бывают позднее менархе, гирсутизм, акне и другие признаки гормональной активности, которые обычно проявляются после окончания пубертатного периода, например нерегулярный менструальный цикл [1,5,8].

ВГКН является наследственным заболеванием вызванное чаще всего ферментативными дефектами 21-гидроксилазы. За недостаточность 21-гидроксилазы отвечает ген CYP21A2. Ген CYP21A2 относится к ферментам семейства цитохром P450. Ферменты этой группы играют большую роль в обмене стероидов, желчных кислот, ненасыщенных жирных кислот, и нейтрализации ксенобиотиков.

С развитием молекулярной генетики, в конце XX века были клонированы гены, кодирующие ферменты стереогенеза и разработана методика молекулярной диагностики для всех форм ВГКН[10,11]. Особое значение в развитии методов молекулярно-генетической диагностики, послужила возможность проводить пренатальную диагностику адреногенитального синдрома, что позволило предотвратить внутриутробную верилизацию половых органов у плодов женского пола при использовании дексометозона.

В случае выявления ВГКН у женщин репродуктивного возраста, мы можем говорить о неклассической форме заболевания. Чаще всего клиническими признаками являются гирсутизм, нарушение менструального цикла, бесплодие, не вынашивание[3,7,9]. Иногда заболевание протекает бессимптомно. При изучении анамнеза и истории больного выясняется, что девочкам с таким диагнозом было характерно ускорение роста, преждевременное анархе, пубархе, акне, парой встречается гипертрофия клитора[5,6]. Именно этот анамнез часто позволяет, при диагностике, прийти к ошибочному диагнозу – синдром поликистоза яичников (СПКЯ). Молекулярно-генетический анализ помогает подтвердить диагноз, а также помогает дифференцировать форму ВГКН для начала проведения лечения.

Диагностика ВГКН основана на выявлении мутаций и рекомбинации между двумя структурными генами фермента. Оба этих гена локализованы на коротком плече 6-й хромосомы[9,12]. Выявление конкретных мутаций гена помогают в постановке точного диагноза и в дифференцировке форм АГ, а также решает вопрос о необходимости начала терапии. Все вышеизложенное говорит о перспективах и достоверности проведения молекулярно-генетического анализа.

Целью настоящей работы является изучение наиболее часто встречающихся мутаций гена СУР21А2, приводящих к различным формам ВГКН у женщин в узбекском регионе.

МАТЕРИАЛЫ И МЕТОДЫ ИССЛЕДОВАНИЯ

Исследование проводилось на базе Республиканского Специализированного Научно-Практического Медицинского Центра Эндокринологии МЗ РУз.

Материалом для исследования служила венозная кровь, взятая у женщин репродуктивного возраста с различными симптомами андрогенизации (гирсутизм, себорея, угревая сыпь, нарушение менструального цикла). Венозная кровь в

количестве 1мл отбиралась в 0,1мл раствора цитрата натрия (антикоагулянт) и хранилась при температуре -20°C .

Критерием для отбора являлись женщины в возрасте от 15 до 49 лет.

Выделение ДНК из цельной крови осуществлялось набором реагентов Diatomtm DNAPrep 200 (производство ООО «Лаборатория ИзоГен», Москва Россия) по стандартному протоколу.

Для проверки наличия ДНК в отобранном супернатанте проводили электрофорез в 0,5xTBE буфере в течении 30-60 мин при 120 В. Использовали 0,9% агарозный гель.

Полученный ПЦР продукт разбавляли в 30 раз и использовали для постановки ПЦР для специфической амплификации гена CYP21A2. Для этого использовали набор реагентов IsogeneGenPak®PCR-Core.

Для проверки наличия ПЦР продукта проводили электрофорез на 1,2% агарозном геле в 0,5xTBE буфере в течении 40 мин при 120 В.

Полученный таким образом ПЦР продукт далее использовали в качестве матрицы для обнаружения исследуемых мутаций методом аллель специфичной ПЦР в режиме реального времени. ПЦР в присутствии каждого из аллель-специфичных праймеров проводили в разных пробирках, содержащих кроме всего прочего одинаковые флуоресцентно-меченные зонды TaqMan.

В результате нами было отобрано 130 женщин репродуктивного возраста с признаками клинической гиперандрогемией. Всем обследованным женщинам проводился молекулярно-генетический анализ на наличие мутации гена CYP21A2 с целью выявления в гене наиболее часто встречаемых 4 (T999A, A/C655G, C1994T и T1380A) мутаций.

РЕЗУЛЬТАТЫ ИССЛЕДОВАНИЯ

В результате проделанной работы было проведено генотипирование гена CYP21A2 по следующим 4 мутациям (T999A, A/C655G, C1994T и T1380A). Для этого был собран биологический материал (венозная кровь) у 120 женщин с симптомами клинической гиперандрогемии. Далее проводилось выделение ДНК и оценка его качества и количества. Проводился двухэтапный ПЦР анализ. На первом этапе был выполнен молекулярно-генетический анализ с помощью локус специфичных праймеров и проведена селективная амплификация гена. Это проводилось для того, чтобы отделить функциональный ген от псевдогена.

Праймеры для специфической амплификации гена CYP21A2:

FORWARD - 5' - GTCGGTGGGAGGGTACCTGAA -3'

REVERSE - 5' - AATTAAGCCTCAATCCTCTGCAGCG-3'

На втором этапе, после получения ПЦР продуктов, мы его разбавляли в 30 раз, это было необходимо для дальнейшей постановки аллель специфичного ПЦР анализа в реальном времени.

Молекулярно-генетический анализ гена CYP21A2 проведенный у 130 женщин выявил недостаточность 21-ГД в 16 случаях, что послужило основанием для дальнейшей постановки диагноза ВГКН.

По результатам проведенных исследований нами были получены следующие данные. Были выявлены 4 мутации из 4-х исследуемых в гене CYP21A2. Всего у всех отобранных для исследования женщин в 16 образцах были обнаружены мутации, что составляет 12,3% от общего числа обследованных. Здесь, сразу, хотелось бы отметить, что встречались случаи наличия нескольких мутаций у одного и того же пациента в гене.

Так, наиболее часто встречающейся мутацией явилась мутация C1994T, она встречалась у 11 исследуемых женщин, и это составляет 8,5% от общего числа, выявленные мутации все были гетерозиготами. На втором месте стоят сразу две мутации, это T999A и A/C655G эти мутации были выделены, каждая, в 2 исследованных образцах, что составляет каждая, по 1,53%. Мутация A/C655G также встречалась только в виде гетерозиготы, тогда как у мутации T999A наоборот оба выявленных случая гомозиготные. С мутацией T1380A был выявлен только один образец из числа исследованных женщин, что составляет 0,76% от общего числа исследованных женщин. Надо отметить, что выявленный образец был гетерозиготным.

Распределение мутаций среди общего количества исследованных женщин

Табл.№1

N	Мутация	Кол=во исследован образцов (n=)	гомозигота	гетерозигота	% от общего кол-ва
1	C1994T	130	-	11	8,5
2	T999A	130	2	-	1,53
3	A/C655G	130	-	2	1,53
4	T1380A	130	-	1	0,76

Несмотря на то, что полученные данные не являются полномасштабными, а только лишь предварительными, но по итогам проведенного исследования можно уверенно говорить



о необходимости использования молекулярно-генетических анализов и изучения точечных мутаций при изучении гена CYP21A2 и постановки диагноза ВГКН у женщин репродуктивного возраста.

ВЫВОДЫ

По итогам проделанной работы можно сделать следующие выводы:

Из 130 обследованных нами женщин на наличие 4 основных мутаций гена CYP21A2 были выявлены все 4 мутации, что составило 12,3%.

Также было выявлено, что наиболее часто встречающейся мутацией явилась мутация C1994T. Она представляет собой замену остатка цитозина на тимин в 8 экзоне, и это создает образование стоп -кодона в 318 положении полипептидной цепи и как следствие терминацию дальнейшего синтеза белка. Данная мутация приводит к полному прекращению ферментативной активности стероид 21-гидроксилазы.

Таким образом проведенное нами исследование показывает на его полезность и необходимость в постановке правильного диагноза, а также для назначения необходимого лечения и профилактики наследственной передачи различных форм гиперплазии надпочечников будущему поколению.

REFERENCES

1. Верещинский А.О. Надпочечно-половой синдром с точки зрения хирургической патологии и терапии. Вестн хир 1923; 4:3:207—219.
2. Далимова Д.А., Мирхайдарова М.Д., Миракбарова З.М., Турдикулова Ш.У. Молекулярно – генетический анализ мутаций в гене CYP21A2 цитохрома P54 человека, ассоциированных с врожденной гиперплазией коры надпочечников. / Инфекция, иммунитет и фармакология № 4, август 2017
3. Клиническая фармакология / под ред. А.Г. Гилманна. – М.: Практика, 2006. – С. 1269–1280.
4. Молекулярная эндокринология / под ред. Б.Д. Вайнтрауба. – М.: Медицина, 2003. – С. 440–458.
5. Каланходжаева Ш. Б., Хайдарова Ф.А. Репродуктивная функция при классической и неклассической формах врожденной гиперплазии коры надпочечников. Инфекция, иммунитет и фармакология. Ташкент, 2015 № 1 стр. 60-63.
6. Миракбарова З.М., Адилов Б.Р., Адылов Б.Ш., Далимова Д.А. Молекулярно-генетический анализ неклассической формы врожденной гиперплазии коры надпочечников среди

- женщин с симптомами гиперандрогении в Узбекистане. Стр. 339-340. Ёш олимлар илмий-амалий конференция - 22 декабрь. 2015 г.
7. Попова С.С. Неклассическая форма врожденной дисфункции коры надпочечников//Здоровья Украины.-2011.-№1.-С62-64.
8. Рахимкулова А.А., Ахметова В.Л., Малиевский О.А.,Хуснутдинова Э.К. Врожденная дисфункция коры надпочечников:поиск мутаций в гене CYP21A2//Вестник Башкирского университета.-2013.-Т.18,№4.-С.1039-1041.
9. Турдикулова Ш.У., Далимова Д.А., Давлетчурин Д.Х. Изучение роли цитохрома р450 в развитии ВГНК. Сборник тезисов международной научной конференции «Актуальные проблемы развития биоорганической химии» 15-16 ноября 2013г. С.156-157.
10. Шерешевский Н.А. Клиническая эндокринология. М 1946.
11. D. Dalimova D. Davletchurin , F. Khaidarova, S. Turdikulova , B. Adilov, Prevalence and spectrum of CYP21A2 gene mutations in women with symptoms of hyperandrogenism in Uzbekistan. European Journal of Human Genetics, May 2014. P.395.
12. D. Davletchurin, Haydarova F. Prevalence of Cytochrome P450c21 in Women with Symptoms of Hyperandrogenism in Uzbekistan. Rcent Trends In Physical &Biological Sciences Bangalore 2014, p. 60

KONVEYER TRANSPORTINI ELEKTR YURITMASINI TESKARI ALOQALI DATCHIKLARI VOSITASIDA BOSHQARISH

Oqiljon Abdurashit o'g'li Shodiyev

Toshkent davlat texnika universiteti Olmaliq filiali assistenti:

shodiyevoqiljon2@mail.com

Elmurod Umaraliyevich Yuldashev

Toshkent davlat texnika universiteti Olmaliq filiali assistenti:

yuldashevelmurodumaraliyevich@gmail.com

Mohinur Abduxakim qizi Yuldasheva

Toshkent davlat texnika universiteti Olmaliq filiali assistenti:

yuldashevamohinur71@gmail.com

Ibrohimxon Saydijamol o'g'li Jalolov

Toshkent davlat texnika universiteti Olmaliq filiali assistenti:

ibiroximjalolov@gmail.com

ANNOTATSIYA

Ushbu maqolada konveyer transportini teskari aloqali datchik yordamida boshqarish va uni avtomatlashtirib optimal boshqarish modulini shakllantirish bo'yicha mazariy va laboratoriyadan olingan ma'lumotlar yetarli asoslari keltirilgan. Konveyer transportini avtomatik boshqarib elektr energiyasini iqtisod qilishga ham erishildi.

Kalit so'zlar: Konveyer transporti, asinxron elektr dvigateli, teskari aloqali datchik va chastota o'zgartirgichlar.

ABSTRACT

In this article, the sufficient basis of the information obtained from the laboratory and the laboratory on the control of conveyor transport with the help of a feedback sensor and the formation of an optimal control module by automating it are presented. Conveyor automatic driving has also been achieved to save electricity.

Keywords: conveyor, asynchronous electric motor, feedback sensor and frequency converters.

KIRISH

Energetika tizimida elektr energiyasini sifati va uning iqtisodiy sarfi bo'yicha keltirilgan ma'lumotlarga tayangan holda barcha borayotgan mamlakatimizda kundan kunga yangi loyihalar hayotga tadbiiq etilmoqda, ular orasida energiya resurslaridan tejamkorona foydalanish, ishlab chiqarish jarayonlariga energiya tejamkor uskunalarni tadbiiq etish loyihalari katta ahamiyat kasb etgani holda, mamlakat iqtisodiyotini rivojlantirishda hamda ishlab chiqarish sifatinii oshirib, yangi bosqichga olib chiqishda katta ahamiyat kasb etadi. Energiya tejamkor uskunalardan foydalanish energiyani tejash bilan bir qatorda ishlab chiqarish hajmini oshirish hamda ishlab chiqarilayotgan mahsulot sifatinii oshirib uning tannarxining arzon bo'lishiga ham asos bo'lib hizmat qiladi. Energiya tejamkor uskunalarni tadbiiq etish loyahasini eng katta ishlab chiqarish tarmog'i hisoblangan sanoat korxonalariga tadbiiq etish hamda u yerda qo'llaniladigan katta quvvatli uskuna va mexanizmlarni energiya tejamkor elektr qurilmalari bilan jihozlash juda katta iqtisodiy samaradorlikka erishishga hizmat qiladi. Jumladan kon sanoat mashinalari ichida eng keng miqyosda qo'llaniladigan konveyer transporti elektr yuritmalarini energiya tejamkor qurilmalar bilan almashtirish va avtomatlashtirish orqali katta miqdordagi energiya tejamkorligiga hamda ishlash samaradorligini sezilarli oshirishga erishish mumkin.

ADABIYOTLAR TAHLILI VA METODOLOGIYA

Mamlakatimizda energiya resurslaridan oqilona foydalanish borasida amalga oshirilayotgan ishlarning qay darajada muhim iqtisodiy asosga ega ekanligini ushbu sohaga doir chiqarilgan prezident farmonlari orqali ham bilish mumkin. Jumladan O'zbekiston Respublikasi prezidenti tomonidan 2020-yil 19-iyunda imzolangan "Energiyadan oqilona foydalanish to'g'risida"gi O'RQ-628 sonli qarori bunga yorqin misol bo'la oladi. [1]

Hozirda kon sharoitida va ishlab chiqarish korxonalarida qo'llaniladigan konveyer transporti ko'p qismi elektromexanik o'zgartkichli tizimda ishlaydi, bu uning foydali ish ko'effitsenti past bo'lishiga hamda mexanik ishqalanish kuchliligi sababli mexanizmning ish muddati kam bo'lishiga va ta'mirlash harajatlarining oshishiga sabab bo'ladi. Bundan tashqari qurilma juda murakkab tuzilgan bo'lib uning ishlash tamoyili zamonaviy energiya resurslaridan foydalanish standartlariga mutlaqo mos kelmaydi. Konveyer transportini boshqarishda qo'shimcha qarshilik ulash orqali amalda qo'llaniladi. Bu holatda konveyer transportini foydali ish ko'effitsenti 60÷65 % dan yuqori bo'lmaydi. Bu ko'rsatgichlardan energiya samaradorligi past ekanligi ma'lum

bo'ladi. Konveyer transportini o'zgartirgichli tizimida tarmoqdan qabul qilinayotgan elektr energiyasi dastlab chastota o'zgartirgichga berilib avval $f=0$ bo'lgan o'zgarimas tokga aylantirib olinadi va $U/f=\text{const}$ shartiga asoslanib chastotasini kuchlanish bilan mutanosib ravishda o'zgartirib boriladi. Bu jarayonda ishtirok etayotgan yarim o'tkazgichli materiallari qizishi, diodlardagi isrof hamda qo'shimcha qarshiliklardagi energiya isroflarini inobatga oladigan bo'lsak, bu tizimning foydali ish koeffitsienti juda yuqori ko'rsatgich bo'lishini kuzatishimiz mumkin. Konveyer transportini elektr yuritma tizimini yangi turdagi tizimga almashtirish orqali quyidagi afzalliklarga erishish mumkin: yuqori foizli foydali ish 84% gacha, qulay boshqaruv, ta'mirlash qulayligi va soddalashtirilishi, tezlikni silliq va chiziqli o'zgartira olish imkoniyati. [145-166]

NATIJALAR

Konveyer transporti, yuk tashuvchi ko'p qo'llaniluvchi transport turiga kiradi. Konveyer transporti elektromexanik uskuna safiga kiruvchi og'ir ishga tushuvchi mexanizm tarkibiga kiradi. Konveyer transportini avtomatlashtirishda asosiy ish bajaruvchi qurilma bu teskari aloqali datchik hisoblanadi. Tiristorli o'zgartirgich tizimini va elektromexanik tizimdagi ko'rsatgichlarni o'zaro solishtiradigan bo'lsak, unda tiristorli qurilmada energiya samarador ko'rsatgichlar yuqori bo'lishini ko'rish mumkin. Konveyer transporti elektr yuritmasiga qarshilik ko'rsatuvchi momentlar mavjud. Bularga: ishchi mexanizm, ishqalanishda hosil bo'lgan qarshilik momenti va yuk ortilgandagi yukning massasiga bog'liq bo'lgan qarshilik momentlari ham inobatga olinadi. Konveyer transportini harakatiga dinamik moment eng katta qarshilik ko'rsatuvchi moment hisoblanadi.

Удеф, даН

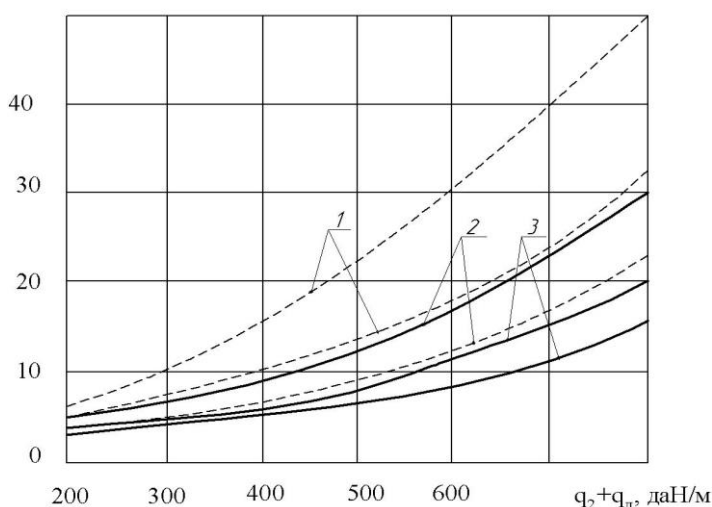

1-rasm. Konveyer transportini kuchlanishni qarshilik momenti bog'liqlik grafigi $U=f(N/M)$

Konveyer transportini ishga tushirishini avtomatlashtirish orqali ishga tushirish tokini cheklash va chiziqli ishga tushirish imkonini beradi. Chiziqli ishga tushirish elektromexanik qurilmani ravon ishga tushirib unga berilayotgan kuchni ma'lum bir vaqt ichida yengib o'tish imkoniga ega bo'ladi.

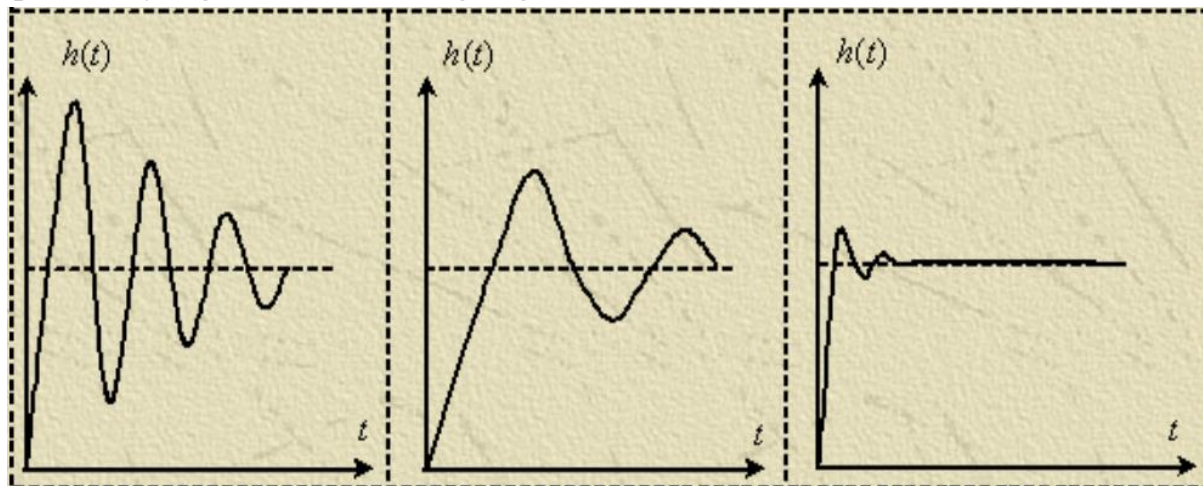

2-rasm. Elektr yuritmani o'tkinchi jarayonidagi tok kuchini vaqtga bog'liqlik grafigi
Ishga tushirish toki bo'yicha uch xil usulda tajribalar o'tkazildi.

- 1-To'g'ridan to'g'ri
- 2-Qo'shimcha qarshilik ulash orqali
- 3-Teskari aloqali datchik orqali ishga tushirish

Energetik ko'rsatgichlar	Konveyer transportini boshqarish tizimlari	
	Qo'shimcha qarshilik ulash orqali boshqarish	Teskari aloqali datchik vositasida boshqarish
Umumiy foydali ish koeffitsenti mexanizmlar va yuritmalardagi %	65	84
Quvvat koeffitsenti , $\cos\phi$	0.86	0,9
Ishga tushirish toki koeffitsenti $K_{ish/t}$	2.3÷3	1.1÷1.3
Ishga tushish vaqti $t_{ish/v}$	2÷2.5	2.7÷3

MUHOKAMA

Konveyer transportining elektr yuritgichlarini ishga tushirish usullari uning qo'llanilayotgan sharoitdan kelib chiqqan holda tanlanadi. To'g'ridan to'g'ri ishga tushirish usuli qiya holatda o'rnatilgan konveyerlarda qo'llash uchun samarali hisoblanmaydi. Bu holatda yuritgichni qo'shimcha qarshiliklar ulash orqali ishga tushirish maqsadga

muvoq bo'radi. Ularni ishga tushirish usuli qanday bo'lishidan qattiq nazar ish jarayonida texnologik jarayonning o'zgarishini uzliksiz nazorat qilish va elektr yuritgich quvvatini shu asosda boshqarish katta unumdorlikka va energiya tejamkorligiga erishishga yordam beradi. Konveyer transportining yukli va yuksiz holatlarida elektr yuritgich tezligi va quvvatining nominalda bo'lishi ortiqcha energiya yo'qotilishiga olib keladi. Teskari aloqa datchiklari yordamida texnologik jarayonidagi o'zgarishlarni elektr yuritgich boshqaruv tizimi bilan bog'lash orqali elektr yuritgichni optimal parametrlarda ishlatishini ta'minlashimiz mumkin. Bu usul har tomonlama zamonaviy, iqtisodiy va energiya tejamkor usul hisoblanib, optimal parametrlarini saqlash orqali elektr yuritgich va texnologik qurilmalarni uzoq vaqt xizmat qilishiga zamin yaratadi.

XULOSA

Xulosa o'rnida shuni aytish mumkinki zamonaviy texnologiyalarni ishlab chiqarish jarayonlariga tadbiiq qilish orqali nafaqat katta samaradorlik va energiya tejamkorligiga balki ishlab chiqarish jarayonini to'la avtomatlashtirishga erishishimiz mumkin. Teskari aloqa datchiklari yordamida ishlab elektr yuritgichni boshqaruv tizimini qo'llash orqali konveyer elektr yuritgichini boshqarish orqali konveyer transportini texnologik jarayonining borishini to'la nazoratga olish, har qanday nonarmal o'zgarishlarni sezish va o'z vaqtida sozlash imkoniyatiga ega bo'lamiz. Texnologik jarayonni avtomatlashtirish orqali ishchilarning mexnatini osonlashtirish, havfli va murakkab sharoitlarda qo'llaniladigan konveyer transportlarini boshqarishni soddalashtirish va xizmat muddatini oshirish mumkin.

REFERENCES

1. T Annakulov, D Mamatov, K Eshonqulov "Application of belt conveyors and determination of the main parameters of mobile complexes for the transportation of overburden rocks of the Angren coal mine" (2-3) <https://scholar.google.com/scholar?cluster=11261036861135727132&hl=en&oi=scholar>
2. А.М. Макаров, А. С. Сергеев Е. Г. Крылов, Ю. П. Сердобинцев (2016) "Системы управления автоматизированным электроприводом переменного тока" Волгоград (131-188)
3. Шубенко В.А. (1967) «Асинхронный электропривод с тиристорным управлением» Энергия -96 с. 3,4 (www.twirpx.com/file/169375)
4. A. Teshaboyev, S. Zaynobidinov , E. Musayev (2006) "Yarim o'tkazgichlar va yarimo'tkazgichli asboblarni texnologiyasi" Toshkent 5 (323-234)

YANGI O‘ZBEKISTONDA ILM-FAN SOHASIDA AMALGA OSHIRILAYOTGAN ISHLOHOTLAR

Sevinch Rajabova

Shahrizoda Xaydarqulova

Toshkent davlat transport universiteti talabalari

Ilmiy rahbar: M.N Hasanov

ANNOTATSIYA

Ushbu maqolada uyg'onish davrini bevosita ta'lim sohasisiz tassavvur qilish mushkul bo'lgan davrda yoshlarning ta'lim tarbiyasini eng birlamchi masalalaridan biri qilib ilgari surgan holda, amalga oshirilayotgan keng ko'lamdagi islohotlarning yaqin yillarda o'zining kutilgan natijalarining ilmiy xulosalari keltirib o'tilgan.

Kalit so'zlar: Ta'lim-tarbiya, uchinchi Renessans, "Baytul hikma", "Ma'mun akademiyasi", "Uzluksiz ma'naviy tarbiya konsepsiya"si.

KIRISH

Globalashuv davrida Yurtimizda yangilanish jarayonlari va islohotlar amalga oshirilayotgan bir davrda mamlakatizning ijtimoiy- iqtisodiy va siyosiy hayotida tub o'zgarishlarga erishish, va uning kelajagini ta'minlash uchun, avvalo, yosh avlodlarning dunyoqarashini shakllantirishda milliy qadryatlarimizga tayangan holda yangi O'zbekistonda yangicha dunyoqarashni shakllantirishga ehtiyoj sezilmoqda. Shu boisdan, yoshlarimizda vatanga muhabbat ruhini uyg'otishda, avvalambor, ta'lim-tarbiyaga alohida e'tibor qaratish bugungi kunda dolzarb ahamiyatga ega. Bu esa Vatanimiz mustaqilligini mustahkamlash hamda O'zbekistonni rivojlantirishning asosiy shartlaridan biridir. Hozirgi paytda mamlakatimizning ishlab chiqarish sohalariga muttasil ravishda yuqori samaradorlikka asoslanib kelmoqda. Ijtimoiy-iqtisodiy rivojlangan davlatlar safidan o'rin olishga harakat qilayotgan O'zbekiston uchun bugungi kunda ta'lim-tarbiya jarayonlarida asosiy diqqat-e'tibor yoshlarning ijtimoiy-siyosiy dunyo qarashlarini, fikrlashlarini Vatan manfaatlariga yo'naltirish dolzarb vazifalardan biridir. Bugun Yurtimizda yangilanish jarayonlari va islohotlarga dahldorligini chuqur his qiladigan, mamlakatimizning eng rivojlangan davlatlar qatoriga kirishidagi o'z o'rnini va ishtirokini teran anglaydigan, bu yo'lda faol fuqarolik pozitsiyasiga, kreativ va innovatsion tafakkurga va g'oyaga ega bo'lgan zamonaviy yoshlarni tarbiyalashda ta'limni rivojlantirishning konseptual asoslari va amaliy faoliyat mezonlari ishlab chiqilmoqda.

Kelajak poydevori bilim dargohlarida yaratiladi, boshqacha aytganda, xalqning ertangi kuni qanday bo‘lishi farzandlarning bugun qanday ta’lim va tarbiya olishiga bog‘liq. Buning uchun har qaysi ota-ona, ustoz va murabbiy har bir bola timsolida, avvalo shaxsni ko‘rishi lozim. Ana shu oddiy talabdan kelib chiqqan holda, farzandlarni mustaqil va keng fikrlash qobiliyatiga ega bo‘lgan, komil insonlar etib voyaga yetkazish ishi ta’lim-tarbiya sohasining asosiy maqsadi va vazifasi bo‘lib qoladi. Bu esa ta’lim va tarbiya ishini uyg‘un holda olib borishni talab etadi. Talimni tarbiyadan, tarbiyani esa ta’limdan ajratib bo‘lmaydi. Shuning uchun ham hozirgi sharoitda butun mamlakat miqyosida ta’lim va tarbiya, ilm-fan, kasb-hunar o‘rgatish tizimlarini tubdan yangicha isloh qilishga nihoyatda katta e’tibor qaratilayotganligining boisi ham shunda. Ko‘plab mamlakatlar barqaror rivojlanishining yangi darajaga ko‘tarilishi va milliy iqtisodiyotning raqobatbardoshligini ta’minlaydigan asos, bu ta’lim, fan hamda innovatsiyadir.

ADABIYOTLAR TAHLILI VA METODOLOGIYA

Bugun jahon miqyosida yurtimiz haqida so‘z ketganda “yangi O‘zbekiston” iborasi tilga olinmoqda. Bu keyingi yillarda taraqqiyotning mutlaqo yangi bosqichiga qadam qo‘yganimiz, erishayotgan zalvarli yutuqlarimizning e’tirofidir. O‘zbekiston Respublikasi mustaqilligining 29 yilligi munosabati bilan Prezidentimiz Shavkat Mirziyoyev tantanali tabrik nutqida taraqqiyotimizning maqsadi Uchinchi Renessans bo‘lishi lozimligini ta’kidladi. Xalqimizning ulug‘vor qudrati jo‘sh urgan hozirgi zamonda O‘zbekistonda yangi bir uyg‘onish – Uchinchi Renessans davriga poydevor yaratilmoqda, desak, ayni haqiqat bo‘ladi.

Haqiqatan tarixan olganda biz ikki Renessansni boshdan kechirdik:

1. IX-XII asrlarda Markaziy Osiyoda Mo‘g‘ullar istilosigacha bo‘lgan davr, u al-Xorazmiy, Forobiy, Beruniy, Ibn Sino kabi qomusiy olimlar, astranom al-Farg‘oniy, Buxoro tarixchisi Narshaxiy, Ibn Sino kabi qomusiy olimlar, astronom al-Farg‘oniy, Yusuf Xos Hojib kabi buyuk daholar, buyuk muhaddislar – Buxoriy, Termiziy, Mutakallimlar – Moturidiy va Abul Muin Nasafiy hamda boshqa atoqli dunyoviy va diniy allomalar shuuri olamni yoritishi bilan bog‘liq.

2. Ikkinchi Renessansi XIV asr oxirgi choragi – XVI asr birinchi choragi Sohibqiron Amir Temur va temuriylar sulolasi 1,5 mln.kv. kilometr territoriyada hukmronlik qilgan (XIV-XVI asrlar) davriga to‘g‘ri keladi. Mirzo Ulug‘bek, G‘iyosiddin Jamshid al-Koshiy, Qozizoda Rumiy, Ali Qushchi, Abdurahmon Jomiy, Lutfiy, Nizomiddin Mir Alisher Navoiy, Husayin Voiz Koshifiy, Kamoliddin Begzod kabi buyuk me’morlar, bastakorlar,

musavvirlar, tarixchilar chiqib, bugun ham dunyoni lol qoldirayotgan asarlar yaratdilar.

“Baytul hikma”da 40 dan ortiq tarjimonlar qadimgi yunon tilidan, 14 nafar tarjimon sanskrit tilidan, 4 nafar tarjimon Xitoy tilidan ilmiy, tibbiy va falsafiy asarlarni arabchaga o‘g‘irgan. “Baytul hikma”, Xorazm Ma‘mun Akademiyasi, umuman, islom olami olimlari faoliyati o‘sha davrdagi xalqaro ilmiy integratsiyaning eng yorqin namunalari biridir. Birinchi va ikkinchi renessanslarning ma‘naviy asoslarini va sabablarini hamda keyingi inqirozini chuqur o‘rganmasdan, biz Uchinchi Rennessansni muvaffaqiyatli amalga oshira olmaymiz. Bugun ham bizga goyaviy va ilmiy tolerantlik, ilmga, haqiqatga tashnalik, milliy mahdudlikni, g‘oyaviy mutassiblikni tamomila inkor etish xos bo‘lmog‘i lozim.

Har ikki Rennessans davrida biz dunyoning ilg‘or, mutaraqqiy xalqlari qatorida edik. Agar yana shunday darajaga erishmoqchi bo‘lsak, Uchinchi Rennessansni amalga oshirishimiz zarurdir.

Uchinchi Rennessans bizdan xalqaro hamjamiyatga ilm-fan, texnologiyalar, axborot, madaniyat va iqtisodiyot sohalari yanada chuqurroq integratsiya zarurligini taqozo etadi. Jamiyat taraqqiyotining pirovard maqsadi ham inson, uning farovon, erkin va xavfsiz turmush kechirishidir. Jamiyat talablariga to‘liq javob beradigan kishi turli davrlarda har xil atalgan. Yusuf Xos Hojib uni “tugal er”, Forobiy “fozil kishi”, tasavvuf namoyandalari “komil inson” deb ataganlar. “Har tomonlama rivojlangan shaxs”, “uyg‘un rivojlangan shaxs” atamalari ham qo‘llanilgan.

Abdulla Avloniy tarbiya biz uchun yo hayot-yo mamot, yo najot-yo halokat, yo saodat-yo falokat masalasidir deb takidlagani hozirgi kunda biz ayni chog‘da hayot-mamot masalasi – farzandlarimizning ta‘lim-tarbiyasini eng birlamchi masalalaridan biri qilib ilgari surilayotkani ham so‘zimizni isboti desak bo‘ladi. Bugungi kunda olib borilayotga siyosat ham yaqin yillarda o‘zining kutilgan natijasini beradi. Bizning tabarruk zaminimizdan butun dunyo Uyg‘onishga turtki bergan Ibn Sino, Muso al-Xorazmiy, Abu Rayxon Beruniy, Mirzo Ulug‘bek, Alisher Navoiy, Zahiriddin Muhammad Bobur kabi olim va ijodkorlar yana ko‘plab yetishib chiqishiga ishonamiz.

Nihoyatda jozibali mazkur strategik g‘oya o‘zining ulug‘vorligi, milliy yuksalish barcha sohalarda qanday umumiy maqsadni ko‘zlamog‘i zarurligini ko‘rsatadi. Amalda davlat rahbari taraqqiyotning hozirgi bosqichida O‘zbekiston milliy g‘oyasining yangi va aniqlashtirilgan mazmunini ifoda etadi.

Darhaqiqat, keyingi yillarda yosh avlod tarbiyasida hal qiluvchi o‘rin tutadigan bog‘chalar va maktablar tizimida maqtanishga arzigulik ulkan ishlar qilindi. Prezident maktablari, ixtisoslashtirilgan va ijod maktablari qurish hamda Zamonaviy maktab dasturini joriy etish borasidagi say-harakatlar ham izchillik bilan davom ettirilmoqda. Binobarin, O‘zbekiston respublikasi prezidentining “2022-2026 yillarda xalq ta’limini rivojlantirish bo‘yicha milliy dasturni tasdiqlash to‘g‘risida”gi farmoni ushbu islohotlarni amalga oshirishda katta ahamiyatga ega. “O‘zbekistonni rivojlangan mamlakatga aylantirishni maqsad qilib qo‘ygan ekanmiz, - degan edi Prezidentimiz Shavkat Mirziyoyev, - bunga faqat islohotlar, ilm-ma’rifat va innovatsiya bilan erisha olamiz. Buning uchun yangi avlod o‘quv yurtigacha, ta’limning barcha bo‘g‘inida islohot qilishni boshladik. Ilm yo‘q joyda, qaloqlik, jaholat va albatta, to‘g‘ri yo‘ldan adashish bo‘ladi. Sharq donishmandlari aytganidek, “Eng katta boylik – bu aql-zakovat va ilm, eng katta meros – bu yaxshi tarbiya, eng katta qashshoqlik – bu bilimsizlikdir. Shu sababli hammamiz uchun zamonaviy bilimlarni o‘zlashtirish, chinakam ma’rifat va yuksak madaniyat egasi milliy kadriyatlarimizga sodik bo‘lish uzluksiz hayotiy ehtiyojga aylanishi lozim.

2019-2021 yillarda mutlaqo yangi mazmun va shakldagi 14 ta Prezident maktabi, 9 ta Ijod maktabi ish boshladi. Oliy ta’limni rivojlantirish uchun 2022-yil xolatiga ko‘ra oliy o‘quv yurtlari soni 162 taga yetgan, jumladan, 30 ta nufuzli xorijiy universitetning filiallari xamda 25ta nodavlat oliy o‘quv yurtlari . Yetakchi xorijiy universitetlar bilan hamkorlikda 141 ta qo‘shma ta’lim dasturi bo‘yicha kadrlar tayyorlash yo‘lga qo‘yildi. Oliy ta’lim muassasalariga 2021-2022- o‘quv yilida jami 808,4 nafar talaba o‘qishga qabul qilindi.

Amalga oshirayotgan islohotlarimiz jahon hamjamiyati tomonidan munosib baholanmoqda. Xususan, dunyodagi nufuzli nashrlardan biri – “Economist” jurnali O‘zbekistonni 2019 yilda islohotlarni eng jadal amalga oshirgan davlat – “Yil mamlakati” deb e’tirof etdi. Buyuk Britaniyaning Times Higher Education agentligi tomonidan e’lon qilingan “World University Rankings – 2023” reyting natijalariga ko‘ra, bu yil respublikaning yana 18 ta oliy ta’lim muassasasi «reporter» maqomida qayd etildi. Bu bilan Top-1000 talik reytingdan joy olish uchun da’vogarlar o‘tgan yilgi 10 tadan 28 taga yetdi. Taraqqiyot strategiyasi loyihasiga ko‘ra, kelgusi 5 yilda maktabgacha ta’limdagi qamrov darajasini 62 foizdan 80 foizga yetkazish rejalashtirilmoqda. 2026-yilga kelib esa 6 yoshli bolalarni 100 foiz maktabgacha tayyorlov tizimi bilan qamrab olish kutilmoqda. Buning uchun esa 7 mingdan ortiq nodavlat muassasalarni qurish, 160 mingdan ko‘proq kadrlar malakasini oshirish maqsad qilingan.

Oliy ta'limda yoshlar uchun barcha qulayliklar joriy etilmoqda. Shuning uchun maktab bitiruvchilarini oliy ta'lim bilan qamrab olish darajasini 2020 yilda 25 foizga va kelgusida 50-60 foizga yetkaziladi. So'nggi 4 yilda mamlakatimizda 43 ta yangi oliy ta'lim muassasasi tashkil etilib, ularning soni 121 taga yetdi. 2022-2023 yili oliy o'quv yurtlariga kirish uchun 1,2 millionga yaqin yoshlarimiz hujjat topshirdi (2020 yilda salkam 1,5 million). Davlat granti bo'yicha o'qiyotganlar 120 ming nafarni (jamiga nisbatan 14,8 foiz) tashkil etadi. Ushbu ko'rsatkichlar 2020/2021-o'quv yiliga nisbatan taqqoslanganda davlat granti bo'yicha o'qiyotganlar soni 23 ming nafarga (23,5 foizga) ortgani kuzatiladi. Ma'lumot uchun, 2022/2023-o'quv yili uchun ham 190 mingdan ziyod abituriyent talabalikka tavsiya etildi..

Yurtimizda Yoshlar ishlari agentligi, Yoshlar masalalari bo'yicha idoralararo kengash tashkil etildi. Oliy Majlis palatalari Yoshlar parlamentlari, Innovatsion rivojlanish vazirligi qoshida Yoshlar akademiyasi tuzildi. Hududlarda "Loyihalar fabrikasi" ish boshladi. "Yoshlar – kelajagimiz" Davlat dasturi doirasida iqtidorli va tashabbuskor o'g'il-qizlarimizning 8 mingdan ziyod biznes loyihalariga qariyb 1,7 trillion so'm miqdorida imtiyozli kreditlar ajratildi. Hukumat qarori bilan, xotin-qizlarga tijorat banklari tomonidan foizsiz ta'lim krediti ajratish tartibi joriy qilingandi. Bunda, talaba va bank o'rtasida 14%li ta'lim krediti ajratish to'g'risida shartnoma imzolandi hamda kredit bo'yicha foiz stavkalari to'liq davlat byudjetidan qoplanadi. Ma'lumki, har qanday mustaqil davlat mustahkam ma'naviy poydevorga ega bo'lgandagina yuksak taraqqiyotga erisha oladi. Shu boisdan ham biz "Uzluksiz ma'naviy tarbiya konsepsiyasi" doirasida umumta'lim maktablarida birinchi marta "Tarbiya" fanini joriy etildi.

O'zbekiston Respublikasi Prezidentining «Ma'naviy-ma'rifiy ishlar samaradorligini oshirish bo'yicha qo'shimcha chora-tadbirlar to'g'risida» 2019 yil 3 maydagi PQ-4307-son qarori ijrosini ta'minlash, shuningdek, yoshlarni mustaqil hayotga dunyoqarashi keng, faol fuqarolar etib tarbiyalash maqsadida Vazirlar Mahkamasi karor qiladi:

Konsepsiyaning maqsadi — yosh avlodda mustaqil va baxtli hayot uchun zarur ijtimoiy malaka hamda fazilatlarini yoshiga mos, bosqichma-bosqich shakllantirishdan iborat.

Uzluksiz ma'naviy tarbiya Konsepsiyasi quyidagi bosqichlarni qamrab oladi:

-birinchi bosqich — oilalarda (ikki davr asosida: birinchi davr — homila davri, ikkinchi davr — bola tug'ilganidan 3 yoshgacha bo'lgan davr);

-ikkinchi bosqich — maktabgacha ta'lim 3 — 6 (7) yoshgacha bo'lgan davr;

-uchinchi bosqich — umumiy oʻrta taʼlim tizimida (ikki davr asosida: birinchi davr — 7 (6) — 10 yosh boshlangʻich sinf, ikkinchi davr — 11 — 17 yosh oʻrta va yuqori sinflar);

-toʻrtinchi bosqich — ishlab chiqarishda faoliyat koʻrsatayotgan va band boʻlmagan yoshlar, shuningdek, oʻrta maxsus kasb-hunar va oliy taʼlim muassasalari tizimida (ikki davr asosida: birinchi davr — oʻrta maxsus kasb-hunar va oliy taʼlim bilan qamrab olinmagan, shuningdek, ishlab chiqarishda faoliyat koʻrsatayotgan va band boʻlmagan yoshlar — 17 — 30 yosh, ikkinchi davr — oʻrta maxsus kasb-hunar, oliy taʼlim muassasalarining oʻquvchi-talabalari 15 — 22 (24) yosh).

Tarbiya va taʼlimni bir-biridan alohida ajratib boʻlmaydi, bu ikki jarayon oʻzaro uygʻun, uzluksiz asosda tashkil etilgandagina odobli, axloqiy fazilatlarga ega, yuksak maʼnaviyatli, shu bilan birga bilimdon, zukko, ruhan va jismonan sogʻlom, keng dunyoqarash va tafakkurga ega, zamonaviy kasb-hunar egasi boʻlgan vatanparvar yoshlarni yetishtirib beradi.

Konsepsiyaning joriy qilinishi uzluksiz maʼnaviy tarbiya jarayonining tizimli tashkil etilishiga, tarbiya sohasining ilgʻor innovatsion texnologiyalar asosida takomillashuviga, yoshlarning Vatanga sadoqat, tadbirkorlik, irodalilik, mafkuraviy immunitet, mehr-oqibatlilik, masʼuliyatlilik, bagʻri kenglik, huquqiy madaniyat, innovatsion fikrlash, mehnatsevarlik kabi tayanch kompetensiyalar bilan mustaqil hayotga kirib borishlari uchun zarur shart-sharoitlar

Buning uchun ularning hayoti va faoliyatiga oid badiiy asarlar, kinofilmlar, teatr asarlari, hujjatli filmlar yaratish zarur. Ularning portretlari maktab, kollej, litsey, oliy taʼlim muassasalari, ishlab chiqarish korxonalarini, madaniyat saroylari, kutubxonalar, kino va konsert zallari foyelarida, xatto metro bekatlarida boʻlsa, yosh avlodga oʻrnak olish, taqlid qilish, intilish uchun imkoniyatlar yaratgan boʻlar edik. Mamlakatimizning Birinchi Prezidenti Islom Karimov oʻz paytida ijod ahliga kino, televideniye va teatrlarimizda zamonamiz qahramonlari obrazlarini yaratish toʻgʻrisida nihoyatda zarur koʻrsatmalar bergan edi. Lekin, afsuski, bu vazifa koʻngildagidek bajarilmadi. Chunki farzandlarimiz oʻzimizning milliy qahramonlarimizni bilmasa, u holda, chetdan “qahramon” izlab topadi. U topgan “qahramon” banklardagi seyflarni ochib, pul oʻmaradigan oʻgʻrimi, odam oʻldirishdan tap tortmaydigan ashaddiy kallakesarmi, insonlarning mabdagʻlarini turli zamonaviy usullar bilan oʻzlashtiradigan firibgarmi, bunisi endi bizga nomaʼlum. Aytishadiku, agar biz oʻz farzandlarimizni oʻzimiz tarbiyalamasak, ularni “tarbiyalovchilar” bir zumda topiladi.

XULOSA

Xulosa qilib aytganda, ta'lim-tarbiya — kelajak, hayot-mamot masalasi. Shu bois, bu sohadagi islohotlarni kechiktirishga haqqimiz yo'q. Zero, mamlakatimiz aholisining 64% yoshlar tashkil etar ekan, ularni Yurtimizdagi yangilanish jarayonlari va islohotlar davrida yoshlarni millat, ona Vatanga muhabbat va ularning taqdiriga befarq bo'lmagan hamda o'z ajdodlariga munosib zamonaviy yoshlar etib ulg'aytirish maqsadida ta'lim sohasiga alohida e'tibor qaratilmoqda, chekka hududlarda ham zamon talablariga mos maktablarning barpo etilishi, shuningdek, iste'dodli o'quvchilarni rag'batlantirish borasidagi keng ko'lamlı ishlar samarasi bugun erishilayotgan natijalar, yutuqlarda o'z ifodasini topmoqda. Darhaqiqat, yangilanayotgan O'zbekistonda kelajagi negizi bu yuksak marralarni ko'zlab katta yo'lga chiqqan, Uchinchi Renessans poydevorini barpo etayotgan biz yoshlarmiz. Shunday ekan, hozirgi kundagi Prezidentimiz tomonidan yaratilayotgan imkoniyatlar va islohotlardan foydalangan holda barchamiz yagona maqsad yo'lida vijdonan ishga kirishsak, albatta, zafar biz tomonda bo'ladi.

REFERENCES

1. Мирзиёев М. Янги Ўзбекистон стратегияси. –Т.: 2021. 294-295 б.
2. Ёш ота-она китоби. Узлуксиз маънавий тарбия трилогияси. 1-қисм: 3 ёшгача бўлган болаларни маънавий тарбиялаш бўйича қўлланма. -Т.:Muharrir nashriyoti, 2018. 7-бет.
3. Давронов З. Баркамолликка даъват мактублар. – Т.:, “Иқтисод-молия”, 2011. - 116-бет.
4. Saifnazarov, I., Muhtarov, A., Sultonov, T., Tolibov, A. (2020) Religious tolerance, unity of knowledge and faith issues highlighting in Imam Bukhari Hadiths. *International Journal of Advanced Science and Technology* 29 (5), pp. 1846-1853.
5. Kadamovich, Y. J., Muzaffarova, I. G., Maxmudovich, Y. B., Boxtiyarova, S. S., & Xabibullayevich, S. S. (2020). Social justice as a condition of socio-spiritual stability in society. *Journal of Critical Reviews*, 7(5), 816-818.
6. Раматов, Ж.С., Баратов, Р.Ў., Султанов, С.Х., Муратова, Д.А., Хасанов, М.Н., & Эрнїезов, У.К. (2022). ЁШЛАР ЗАМОНАВИЙ МАДАНИЙ ҚИЁФАСИ ВА УМУМИНСОНІЙ ҚАДРИЯТЛАР ТУШУНЧАСИНИНГ МАЗМУН-МОЊИЯТИ. *Oriental renaissance: Innovative, educational, natural and social sciences*, 2 (10), 376-386.
7. Раматов, Ж.С., Баратов, Р.Ў., Султанов, С.Х., Кушаков, Файзулла Абдуллаевич., Валиев, Л.А., & Хасанов, М.Н. (2022). ҲОЗИРГИ ДАВРДА ИЖТИМОИЙ АДОЛАТ



ҲАҚИДАГИ ИЛМИЙ-ФАЛСАФИЙ ҚАРАШЛАРНИНГ ЎЗИГА ХОС ТАЛҚИНИ. *Oriental renaissance: Innovative, educational, natural and social sciences*, 2 (9), 647-656.

8. Исмоил Саифназаров, & Сирожбек Ҳабибуллаевич Султанов (2022). ИЖТИМОЙ АДОЛАТНИ МУСТАҲКАМЛАШДА ИЖТИМОЙ ТАДБИРКОРЛИКНИ УСТУВОР ЖИҲАТЛАРИ. *Academic research in educational sciences*, 3 (TSTU Conference 1), 71-76.

9. Султанов, С. Х. (2013). МЕРЫ ПРОТИВОДЕЙСТВИЯ ПРОТИВ КОРРУПЦИИ В УСЛОВИЯХ ГЛОБАЛИЗАЦИИ. *SCIENCE AND WORLD*, 67.

10. 6. Умарова Р. Ш., Абдукаримова Г. Б., Тухтабоев Э. А. Вклад Абу Райхана Беруни в развитие философии Ближнего, Среднего Востока и мировой науки //Проблемы науки. – 2019. – №. 12 (48). – С. 65-66.

11. 7. Абдурахмонова, З. Ю. (2021). ЗАМОНАВИЙ ЎҚИТИШНИНГ МУАММО ВА ЕЧИМЛАРИДА САМАРАЛИ ЁНДОШУВ. *Academic research in educational sciences*, 2(CSPI conference 1), 1189-1193.

12. Arifov, N., Kamaletdinov, S., Tokhirov, N., & Abduraxmanova, Z. (2022). Simulation Modeling of Train Traffic Based on GIS Technologies. *European Journal of Life Safety and Stability* (2660-9630), 16, 73-82.

13. Ж. С. Раматов, Л. А. Валиев, & М. Н. Хасанов (2022). АУРОБИНДО ГҲОШ ТАЛҚИНИДА ИНСОН БОРЛИҒИНИНГ АНТРОПОЛОГИК ЖИҲАТЛАРИ. *Academic research in educational sciences*, 3 (6), 688-695.

14. Раматов, Ж.С., Баратов, Р.Ў., Султанов, С.Ҳ., Муратова, Д.А., Хасанов, М.Н., & Эрниёзов, У.К. (2022). ЁШЛАР ЗАМОНАВИЙ МАДАНИЙ ҚИЁФАСИ ВА УМУМИНСОНИЙ ҚАДРИЯТЛАР ТУШУНЧАСИНИНГ МАЗМУН-МОҲИЯТИ. *Oriental renaissance: Innovative, educational, natural and social sciences*, 2 (10), 376-386.

15. Раматов, Ж.С., Баратов, Р.Ў., Султанов, С.Ҳ., Кушаков, Файзулла Абдуллаевич., Валиев, Л.А., & Хасанов, М.Н. (2022). ҲОЗИРГИ ДАВРДА ИЖТИМОЙ АДОЛАТ ҲАҚИДАГИ ИЛМИЙ-ФАЛСАФИЙ ҚАРАШЛАРНИНГ ЎЗИГА ХОС ТАЛҚИНИ. *Oriental renaissance: Innovative, educational, natural and social sciences*, 2 (9), 647-656.

16. Ж. С. Раматов, & М. Хасанов (2022). ШАХС ДИНИЙ ДУНЁҚАРАШИНИНГ ШАКЛЛАНИШИДА ИЛМНИНГ АҲАМИЯТИ. *Academic research in educational sciences*, 3 (7), 35-39.

17. Ш.Ф.Турабоев, З.Т.Тоиров, Ж.З.Абдуллаев, Ш.М.Ғуломов, & М.Н.Ҳасанов. (2022). ФОРОБИЙНИНГ ФАЛСАФИЙ АСАРЛАРИДА ИНСОННИНГ КЕЛИБ

ЧИҚИШИ . *JOURNAL OF NEW CENTURY INNOVATIONS*,4(3),141–146.

18. Бобошев, З. Н., Ҳасанов, М. Н., & Нуруллаев, Э. А. (2022). АБУ НАСР ФОРОБИЙНИНГ ПЕДАГОГИКА ФАНИНИНГ АСОСЧИСИ СИФАТИДА.

19. J. S. Ramatov, Mirshod Numonovich Hasanov, L. A. Valiyev Sharq uygʻonish, mutafakkirlar davri, siyosiy-huquqiy taʼlimotlar (Abu Nasr Forobiy, Abu Rayhon Beruniyung Siyosiyhukukiy Qarashida) // Taʼlim fanlaridagi akademik tadqiqotlar. 2022 yil. 6-son. URL: <https://cyberleninka.ru/article/n/shar-uy-onish-davri-mutafakilarinin-siyosiy-uu-iy-talimotlari-abu-nasr-forobiy-abu-ray-on-beruniyung-siyosiy-uu-iy-arashlari> (kirish sanasi: 27.10.2022).



YUQORI CHIZIQIY ZICHLIKDAGI XOM IPAKNI KOMPENSATSIYALASH DAVRINI TEZLIKGA BOG‘LIQLILIGI TADQIQOTI

San‘at Sunnatovich Haydarov

Toshkent to‘qimachilik va yengil sanoat instituti assistenti

Nigora Murtozayevna Islambekova

Toshkent to‘qimachilik va yengil sanoat instituti professori

ANNOTATSIYA

Maqolada xom ipakni chiziqiy zichligini rostdashda dastani pilla bilan to‘ldirish vaqti aniqlanib, kompensatsiyalash davrini tezlikga bog‘liqliligi tadqiqoti olib borilgan. Takomillashtirilgan mexanik dastgohida yuqori chiziqiy zichlikdagi xom ipak olish dastgohida 1 tazda 4 ta ilgich bo‘lib, bir chuvuvchi to‘rtta ilgichni nazorat qilishi, pilla tashlash imkoniyatidan kelib chiqib 70-90 m/min oralig‘ida 30 tekstdan 40 teksgacha bo‘lgan yuqori chiziqiy zichlikdagi xom ipakni ishlab chiqarish yo‘llari keltirilgan.

Kalit so‘zlar. Pilla, xom ipak, yuqori chiziqiy zichlik, teks, kompensatsiyalash.

KIRISH

Respublikamizda sifatli pilla xom ashyosi yetishtirish, yetishtirilgan pilladan jahon standarti talablariga javob beradigan yuqori sifatli xom ipak chuvib olish, ipakli mahsulotlar sifatini yaxshilash va assortiment turlarini kengaytirish, tannarxini kamaytirish, mahsulot sifatiga salbiy ta‘sir ko‘rsatuvchi omillarni aniqlash va ularni bartaraf qilishga alohida e‘tibor qaratilmoqda. Ipakchilik tarmog‘ini rivojlanishi pillakorlarning daromad manbaini oshiribgina qolmay, balki yetishtirilgan pilla miqdorini ko‘payishiga, undan olinadigan xom ipak, ipakli mahsulotlarning miqdorini ortishiga, hamda xorijiy davlatlarga eksport qilishda mahsulotlar hajmini ko‘payishiga olib kelish bilan birga Respublikamiz iqtisodiyotining rivojlanishiga ham ta‘sir ko‘rsatadi [1-2].

Pilla va xom ipak sifatini yaxshilash esa ipak qurtini boqish va pilla o‘rash davridagi shart-sharoitlarga bog‘liq holda chuvib olinadigan xom ipakning assortimentiga ham bog‘liq bo‘ladi. Hozirgi kunga kelib xom ipak assortimentlari cheklangan miqdorda ishlab chiqarilmoqda. Lekin gilam va gilam mahsulotlari olishda ishlab chiqarilayotgan xom ipaklar asosan kichik chiziqiy zichlikdagi xom ipak bo‘lib undan

tayyorlanadigan xomashyo ko'p vaqt, texnologik jarayonlar ko'pligi bilan mashaqatli hisoblanadi. Tadqiqot ishida takomillashtirilgan mexanik pilla chuvish dastgohida yuqori chiziqiy zichlikdagi xom ipak olish bo'yicha tadqiqotlar olib borildi [3].

ADABIYOTLAR TAHLILI VA METODOLOGIYA

Tadqiqot ishida Navro'z-3 va Xitoy elita duragay pillalardan yuqori chiziqiy zichlikdagi xom ipakni mexanik pilla chuvish dastgohida ishlab chiqarish jarayonida ilgich ostini pilla bilan to'ldirish masalalarini ko'rish uchun umumiy uzunlik, uzluksiz uzunlik, pilla ipining chiziqiy-zichligi aniqlab olindi [4-5].

Pilla ipining umumiy va uzluksiz chuvaluvchan uzunligi

jadval-1

Pilla duragayi	Umumiy uzunligi, m	Uzluksiz chuvaluvchan uzunlik, m	Pilla ipining chiziqiy zichligi, teks
Navro'z-3	1275	987	0,34
Xitoy elita	1157	940	0,31

Olingan natijalar umumiy uzunlikka bog'liq holda uzluksiz chuvaluvchan uzunlikni ikkita duragayda o'zgartirib, 15 dan 40 teksgacha xom ipak olindi (1-2 rasmlar).

Pillarni saralab navlarga ajratilgandan keyin chuvish tezligini 60 dan 90 va 100 dan 120 m/min gacha o'zgartirib, 15 dan 40 teksgacha xom ipak olindi (1-2 rasmlar).

Kompensatsiyalash davrini tezlikga bog'liqligi shuni ko'rsatdiki, chiziqiy zichlik ortib borishi bilan kompensatsiyalash davrini kamayishi kuzatildi. Ya'ni 70 m/min tezlik va xom ipakni chiziqiy zichligi 20 teks bo'lganda, kompensatsiyalash davri 28 sekundni, 40 teks da 20 sekundni tashkil qildi. 80 m/min tezlik va xom ipakni chiziqiy zichligi 20 teks bo'lganda kompensatsiyalash davri 23 sekundni, 40 teks da 17 sekundni, 90 m/min tezlik va xom ipakni chiziqiy zichligi 20 teks bo'lganda, kompensatsiyalash davri 19 sekundni 40 teks da 17 sekundni, 100 m/min tezlik va xom ipakni chiziqiy zichligi 20 teks bo'lganda, kompensatsiyalash davri 8 sekundni 40 teks da 13 sekundni, 110 m/min va 20 teks bo'lganda, kompensatsiyalash davri 13 sekundni 40 teks da 9 sekundni, 120 m/min va 20 teks bo'lganda, kompensatsiyalash davri 11 sekundni 40 teks da 3 sekundni, tashkil qildi.

Kompensatsiyalash davrini tezlikga bog‘liqliligi (uzluksiz chuvaluvchan uzunlik 987 m bo‘lganda)

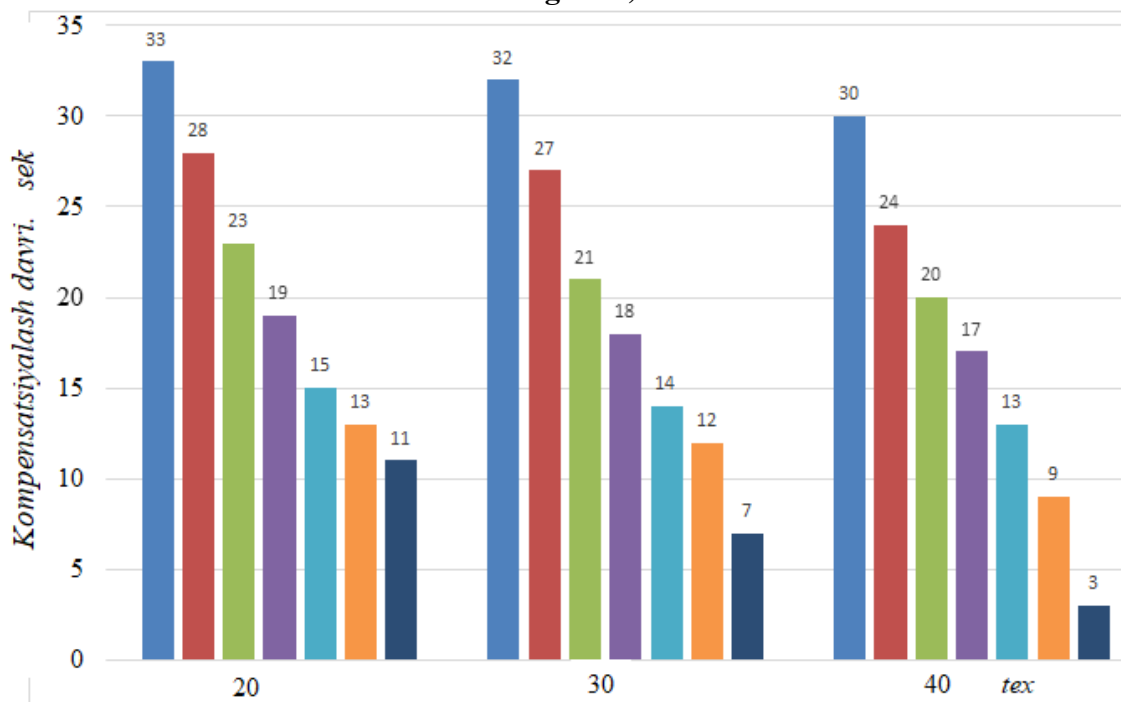

1-rasm. Chuvish tezliklari: 1) 60 m/min, 2) 70 m/min, 3) 80 m/min, 4) 90 m/min, 5) 100 m/min, 6) 110 m/min, 7) 120 m/min.

Kompensatsiyalash davrini tezlikga bog‘liqliligi (uzluksiz chuvaluvchan uzunlik 940 m bo‘lganda)

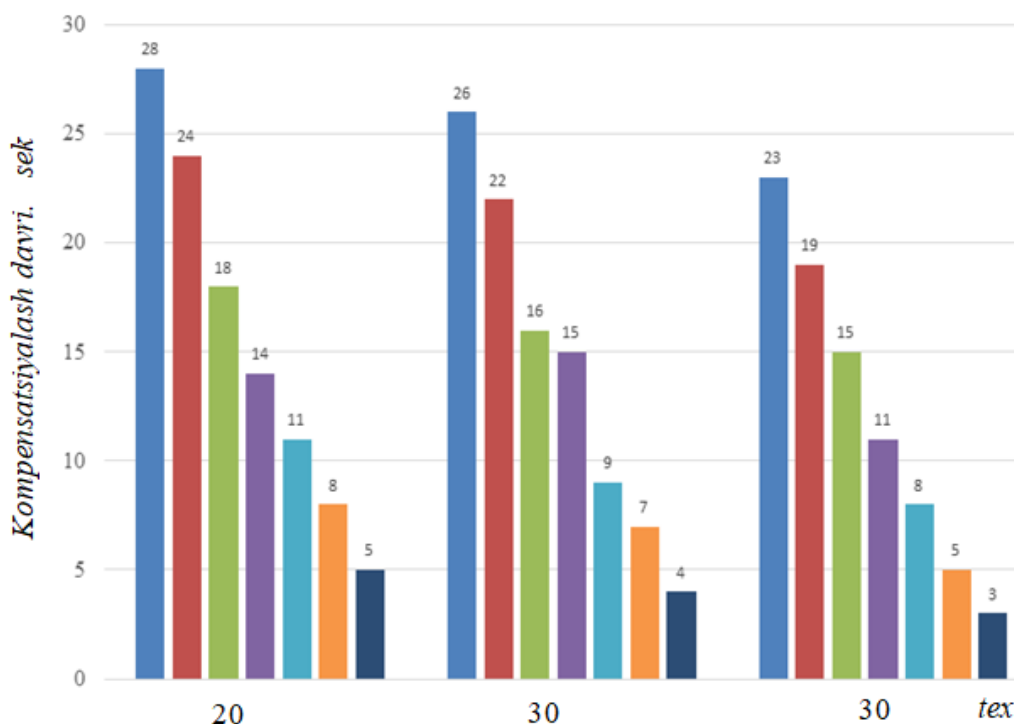

2-rasm. Chuvish tezliklari: 1) 60 m/min, 2) 70 m/min, 3) 80 m/min, 4) 90 m/min, 5) 100 m/min, 6) 110 m/min, 7) 120 m/min.

Kompensatsiyalash davrini tezlikga bog‘liqligi shuni ko‘rsatdiki, chiziqiy zichlik ortib borishi bilan kompensatsiyalash davrini kamayishi kuzatildi. 70 m/min tezlik va xom ipakni chiziqiy zichligi 20 teks bo‘lganda, kompensatsiyalash davri 28 sekundni, 40 teks da 19 sekundni tashkil qildi. 80 m/min tezlik va xom ipakni chiziqiy zichligi 20 teks bo‘lganda, kompensatsiyalash davri 18 sekundni, 40 teks da 15 sekundni, 90 m/min tezlik va xom ipakni chiziqiy zichligi 20 teks bo‘lganda, kompensatsiyalash davri 14 sekundni 40 teks da 11 sekundni, 100 m/min tezlik va xom ipakni chiziqiy zichligi 20 teks bo‘lganda, kompensatsiyalash davri 11 sekundni 40 teks da 8 sekundni, 110 m/min tezlik va xom ipakni chiziqiy zichligi 20 teks bo‘lganda kompensatsiyalash davri 8 sekundni 40 teks da 5 sekundni tashkil qildi.

Olingan natijalar shuni ko‘rsatdiki uzluksiz chuvaluvchan uzunlik, pilla ipi chiziqiy zichligi, nominal chiziqiy zichligi tezlikka va kompensatsiyalash vaqtiga bog‘liq bo‘lib, yuqori chiziqiy zichlikdagi xom ipakni olishda shularga e‘tibor berish kerak bo‘ladi.

XULOSA

Xom ipakni chiziqiy zichligini rostdashda dastani pilla bilan to‘ldirish vaqti aniqlanib, chivilish yaxshilangan pillalardan yuqori chiziqiy zichlikdagi xom ipak olish va ipak gilamlari mahsulotlariga ishlatishga tavsiya berildi.

Takomillashtirilgan mexanik dastgohida yuqori chiziqiy zichlikdagi xom ipak olish dastgohida 1 tazda 4 ta ilgich bo‘lib, bir chuvuvchi to‘rtta ilgichni nazorat qilishi, pilla tashlash imkoniyatidan kelib chiqib 70-90 m/min oralig‘ida 20 tekstdan 40 teksgacha bo‘lgan chizikli zichlikdagi xom ipakni ishlab chiqarish maqsadga muvofiq ekanligi aniqlandi.

REFERENCES

1. O‘zbekiston Respublikasi Prezidentining 2018 yil 20 avgustdagi “Respublikada pillachilik tarmog‘idagi mavjud imkoniyatlardan yanada samarali foydalanish chora-tadbirlari to‘g‘risida”gi PQ-3910-son qarori 1-5 b.
2. <https://www.uzbekipaksanoat.uz/uploads/pages/perzent-uz.pdf>
3. Sreenivasa, Reddy, A., Surkhi, S., Roy, S. Silk Twisting Industry - An insight into facts and figures. Man-Made Textiles in India. 2008. 51(5), P. 152-154.
4. S.S. Khaydarov, N. M. Islambekova, N.M.Muxiddinov, N.F.Rasulova (2020). Increasing the yield of raw silk based on the study of reducing the anisotropy of the cocoon shell. The American Journal of Engineering and Technology, 2(09), 91-97.
5. Хайдаров С.С., Исламбекова Н.М., Азаматов У.Н. Юкори чизикли зичликдаги ипакни эшиш орқали янги ассортиментдаги ипларини ишлаб чиқариш технологияси тадқиқи. «Тенденсии развития легкой промышленности Республики Узбекистан: проблемы, анализ и решения» Сборник материалов международной онлайн конференции № 281/11.1 от 30 июня 2020. 121-126 б.

ЁШЛАРДА МАФКУРАВИЙ-МАЪНАВИЙ ТАРБИЯНИНГ АҲАМИЯТИ

Ф. Н. Камолов

Тошкент давлат транспорт университети талабаси

Ўразбой Кукланович Эрнӣзов

Илмий раҳбар, Тошкент давлат транспорт университети “Ижтимоий фанлар”
кафедраси ўқитувчиси

АННОТАЦИЯ

Ушбу мақолада маънавиятни шакллантириш мезонларидан бири илму маърифат, таълим-тарбия, уларга инсон камолоти ва миллат равнақининг энг асосий шартлари ва гарови сифатида қаралган. Ёшларнинг таълим-тарбиясини энг бирламчи масалаларидан бири қилиб илгари сурилган ҳолда, ушбу сиёсатнинг яқин йилларда ўзининг қўтилган натижаларининг илмий ҳулосалари келтириб ўтилган.

Калит сўзлар: Миллий ғоя, маънавият, таълим-тарбия, учинчи Ренессанс, “Байтул ҳикма”, Маъмун академияси, “Тарбия” фани.

КИРИШ

Бутун дунёда жамиятни ахборотлаштириш жараёнлари тез суръатлар билан кечаётган бугунги кунда моддий неъматлар ва энергия билан бир қаторда ахборот инсон диққат-эътиборининг марказий фаолиятининг асосий маҳсулига айланмоқда. Миллий ғоя тарғиботи ва маънавий-маърифий тадбирларни ташкил этишда ватанпарварлик тарбияси, халқимизнинг эзгу идеаллари ва олийжаноб мақсадларига садоқат ғоялари шиор даражасидагина қолиб, миллий ғоянинг жаҳон тажрибасидан ўтган умуминсоний қонуниятлари ва Ўзбекистонга ҳос замонавий тамойилларини амалиётга татбиқ этишнинг самарали механизмлари жорий этилмаган. Юртимиздаги янгиланиш жараёнлари ва ислохотларга даҳлдорлигини чуқур ҳис қиладиган, мамлакатимизнинг энг ривожланган давлатлар қаторига киришидаги ўз ўрни ва иштирокини теран англайдиган, бу йўлда фаол фуқаролик позициясига, креатив ва инновацион тафаккурга эга бўлган замонавий шахсларни тарбиялашнинг концептуал асослари ва амалий фаолият мезонлари ишлаб чиқилмаган. Бу эса соҳада жиддий бўшлиқ мавжудлигини яна бир мартаба исботламоқда.

АДАБИЁТЛАР ТАҲЛИЛИ ВА МЕТОДОЛОГИЯ

Маънавият – моддий ҳаёт билан доимо ёнма-ён юрадиган, инсон, халқ ва жамият ҳаётининг ажралмас қисми бўлган ижтимоий ҳодиса. Маънавият тушунчасининг мазмуни бугунги кунда фақат “маъни”, “маъно” деган сўзлар доирасидан чегараланиб қолмайди. Нега деганда, инсонни инсон қиладиган, унинг онги ва руҳияти билан чамбарчас боғланган бу тушунча, ҳар қайси одам, жамият, миллат ва халқ ҳаётида ҳеч нарса билан ўлчаб бўлмайдиган даражада алоҳида аҳамият касб этади. Маънавият тушунчаси жамият ҳаётидаги ғоявий, мафкуравий, маърифий, маданий, диний ва ахлоқий қарашларни ўзида тўла мужассам этади. Инсон камолоти, янги Ўзбекистоннинг маънавий қиёфасининг такомиллашув даражаси, шахсий-ахлоқий хусусиятлар ва маърифий фазилатлар мажмуи. Жамиятнинг барча соҳалари билан ўзаро алоқадор маънавий талаблар ва тамойиллар ҳамда инсон ҳаёти ва фаолиятини белгиловчи мезонлар тизими. **Маънавиятни шакллантириш мезонларидан бири илму маърифат, таълим-тарбия бўлиб, уларга инсон камолоти ва миллат равнақининг энг асосий шarti ва гарови сифатида қаралган.** Келажак пойдевори билим даргоҳларида яратилади, бошқача айтганда, халқнинг эртанги куни қандай бўлиши фарзандларнинг бугун қандай таълим ва тарбия олишига боғлиқ. Бунинг учун ҳар қайси ота-она, устоз ва мураббий ҳар бир бола тимсолида, аввало шахсни кўриши лозим. Ана шу оддий талабдан келиб чиққан ҳолда, фарзандларни мустақил ва кенг фикрлаш қобилиятига эга бўлган, комил инсонлар этиб вояга етказиш иши таълим-тарбия соҳасининг асосий мақсади ва вазифаси бўлиб қолади. Бу эса таълим ва тарбия ишини уйғун ҳолда олиб боришни талаб этади. Талимни тарбиядан, тарбияни эса таълимдан ажратиб бўлмайди. Шунинг учун ҳам ҳозирги шароитда бутун мамлакат миқёсида таълим ва тарбия, илм-фан, касб-хунар ўргатиш тизимларини тубдан янгича ислоҳ қилишга ниҳоятда катта эътибор қаратилаётганлигининг боиси ҳам шунда. Кўплаб мамлакатлар барқарор ривожланишининг янги даражага кўтарилиши ва миллий иқтисодиётнинг рақобатбардошлигини таъминлайдиган асос, бу-таълим, фан ҳамда инновациядир.

Бугун жаҳон миқёсида юртимиз ҳақида сўз кетганда “янги Ўзбекистон” ибораси тилга олинмоқда. Бу кейинги йилларда тараққиётнинг мутлақо янги босқичига қадам қўйганимиз, эришаётган залварли ютуқларимизнинг эътирофидир. Ўзбекистон Республикаси мустақиллигининг 29 йиллиги муносабати билан Президентимиз Шавкат Мирзиёев тантанали табрик нутқида тараққиётимизнинг мақсади Учинчи Ренессанс бўлиши лозимлигини таъкидлади.

Халқимизнинг улуғвор қудрати жўш урган ҳозирги замонда Ўзбекистонда янги бир уйғониш – Учинчи Ренессанс даврига пойдевор яратилмоқда, десак, айти ҳақиқат бўлади. Чунки бугунги Ўзбекистон – кечаги Ўзбекистон эмас. Бугунги халқимиз ҳам кечаги халқ эмас.

Биз, айти чоғда ҳаёт-мамот масаласи – фарзандларимизнинг таълим-тарбиясини энг бирламчи масалаларидан бири қилиб илгари суряпмиз. Бундай сиёсат яқин йилларда ўзининг қутилган натижасини беради. Бизнинг табаррук заминимиздан бутун дунё Уйғонишга туртки берган Ибн Сино, Мусо ал-Хоразмий, Абу Райхон Беруний, Мирзо Улуғбек, Алишер Навоий, Заҳриддин Муҳаммад Бобур каби олим ва ижодкорлар яна кўплаб етишиб чиқишига ишонамиз.

Ниҳоятда жозибали мазкур стратегик ғоя ўзининг улуғворлиги, миллий юксалиш барча соҳаларда қандай умумий мақсадни кўзламоғи зарурлигини кўрсатади. Амалда давлат раҳбари тараққиётнинг ҳозирги босқичида Ўзбекистон миллий ғоясининг янги ва аниқлаштирилган мазмунини ифода этади.

Ренессанс (уйғониш) атама сифатида унинг мазмуни анча кенг: маданиятда, илм-фанда, санъатда, таълим-тарбияда, умуман, жамият ҳаётида узок муддатли турғунликдан кейин қайта жонланиб, тез ривожланишни, ижтимоий онг ва кадрятлар тизими янги сифат босқичига чиқишни билдиради. Шарқ ренессанси – Шарқ маънавий-маърифий, маданий ҳаётидаги Уйғониш, яъни Шарқ халқлари юксалиш даври.

Ҳақиқатан тарихан олганда биз икки Ренессансни бошдан кечирдик:

1. IX-XII асрларда Марказий Осиёда Мўғуллар истилосигача бўлган давр, у ал-Хоразмий, Форобий, Беруний, Ибн Сино каби қомусий олимлар, астраном ал-Фарғоний, Бухоро тарихчиси Наршахий, Ибн Сино каби қомусий олимлар, астроном ал-Фарғоний, Юсуф Хос Ҳожиб каби буюк даҳолар, буюк муҳаддислар – Бухорий, Термизий, Мутакаллимлар – Мотуридий ва Абул Муин Насафий ҳамда бошқа атоқли дунёвий ва диний алломалар шуури оламни ёритиши билан боғлиқ.

2. Иккинчи Ренессанси XIV аср охири чораги – XVI аср биринчи чораги Соҳибқирон Амир Темур ва темурийлар сулоласи 1,5 млн. кв. километр территорияда ҳукмронлик қилган (XIV-XVI асрлар) даврига тўғри келади. Мирзо Улуғбек, Ғиёсиддин Жамшид ал-Коший, Қозизода Румий, Али Қушчи, Абдурахмон Жомий, Лutfий, Низомиддин Мир Алишер Навоий, Ҳусайин Воиз Кошифий, Камолиддин Бегзод каби буюк меъморлар, бастакорлар, мусаввирлар, тарихчилар

чикиб, бугун ҳам дунёни лол қолдираётган асарлар яратдилар.

Ҳар икки Ренессанс даврида биз дунёнинг илғор, мутараққий халқлари қаторида эдик. Агар яна шундай даражага эришмоқчи бўлсак, Учинчи Ренессансни амалга оширишимиз зарурдир.

Истиклол йилларида босиб ўтган шонли йўлимизга назар ташлаб, эртанги кунимизга, ўз куч ва имкониятларимизга бўлган ишончимиз янада ортмоқда.

Биринчи ва иккинчи ренессансларнинг тарихий шароити ва даври талаблари, имкониятларини ҳаққоний баҳолаб, янги Ренессанснинг тарихий шароитлари ва талаблари мутлақо ўзгача эканини асослаш, далиллаш мақсадга мувофиқ. Аввалги иккала Ренессанс мустаҳкам маънавий-мафкуравий негизда, биринчи галда юксак ахлоқийлик, адолат, илмга ташналик ва бағрикенглик асосида юз берган. Ислом ҳалоллик ва тўғрилиқни, инсоф ва адолатни, илм ва амалий фаолликни ҳамма нарсадан устун қўйган. “Илм излаб Чинга бўлса-да, бор”, “Сендан ҳаракат-мендан баракат”, “Бир соатлик адолат барча инсу жинсларнинг қирқ кунлик ибодатидан устун” каби кўплаб шу каби Ҳадислар, нақллар ажодларимизнинг ижтимоий мўлжалига айланган эди.

“Байтул ҳикма”да 40 дан ортиқ таржимонлар қадимги юнон тилидан, 14 нафар таржимон санскрит тилидан, 4 нафар таржимон Хитой тилидан илмий, тиббий ва фалсафий асарларни арабчага ўгирган. Бундан ташқари, лотин, сурёний, иброний тиллардан таржимонлар бўлган. Илмий ҳақиқат диний мансубликдан устун қўйилган. Бу асар маъжусийларники, буниси кофирларники деб инкор қилинмаган. Аждодларимиз тил ўрганиб, илм ортидан дунёни кезган. Маҳдудлик қобиғига ўраниб қолмаган, турғунлик, маҳаллийчилик уларга ёт бўлган.

“Байтул ҳикма”, Хоразм Маъмун Академияси, умуман, ислом олами олимлари фаолияти ўша даврдаги халқаро илмий интеграциянинг энг ёрқин намуналаридан биридир. Биринчи ва иккинчи ренессансларнинг маънавий асосларини ва сабабларини ҳамда кейинги инқирозини чуқур ўрганмасдан, биз Учинчи Ренессансни муваффақиятли амалга ошира олмаймиз. Бугун ҳам бизга гоёвий ва илмий толерантлик, илмга, ҳақиқатга ташналик, миллий маҳдудликни, гоёвий мутассибликни тамомила инкор этиш хос бўлмоғи лозим.

Учинчи Ренессанс биздан халқаро ҳамжамиятга илм-фан, технологиялар, ахборот, маданият ва иқтисодиёт соҳаларида янада чуқурроқ интеграция зарурлигини тақозо этади. Жамият тараққиётининг пировард мақсади ҳам инсон, унинг фаровон, эркин ва хавфсиз турмуш кечиришидир. Жамият талабларига тўлиқ жавоб берадиган киши турли дврларда ҳар ҳил аталган. **Юсуф Хос Ҳожиб уни**

“тугал эр”, Форобий “фозил киши”, тасаввуф намояндалари “комил инсон” деб атаганлар. “Хар томонлама ривожланган шахс”, “уйғун ривожланган шахс” атамалари ҳам қўлланилган.

Мустақилликдан кейин биз шахсга нисбатан “комил инсон”, ёш авлодга нисбатан “баркамол авлод” атамаларини қўллай бошладик. Гап атамада эмас. Қандай сифатни қўллаймайлик, келажак инсонини тарбиялашда биз, аввало, жамият тараққиёти тенденцияларини ва айна пайтда миллий маънавиятимиз хусусиятларини ҳисобга олмоғимиз лозим. Бинобарин, сунъий интеллект ва юксак технологияларга таянадиган “тўртинчи саноат инқилоби” инсонга қўядиган талабларини олдиндан моделлаштиришимиз ва таълим-тарбия тизимини уларга мослаштиришимиз зарур.

Дарҳақиқат, кейинги йилларда ёш авлод тарбиясида ҳал қилувчи ўрин тутадиган боғчалар ва мактаблар тизимида мақтанишга арзигулик улкан ишлар қилинди. Президент мактаблари, ихтисослаштирилган ва ижод мактаблари қуриш ҳамда “Замонавий мактаб” дастурини жорий этиш борасидаги саъй-ҳаракатлар ҳам изчиллик билан давом эттирилмоқда. 2020 йили, яъни яқинда Олий Мажлис палаталари ҳузурида Ёшлар парламентлари ташкил этилдики, келгусида ушбу тузилма аъзолари орасидан соҳани теран англайдиган қонун ижодкорлари етишиб чиқиши аниқ.

2019 йилда мутлақо янги мазмун ва шаклдаги 4 та Президент мактаби, 3 та Ижод мактаби иш бошлади. Олий таълимни ривожлантириш учун 2019 йили 19 та янги олий ўқув юрти, жумладан, 9 та нуфузли хорижий университетнинг филиали очилди. Етакчи хорижий университетлар билан ҳамкорликда 141 та қўшма таълим дастури бўйича кадрлар тайёрлаш йўлга қўйилди. Олий таълим муассасаларига жами 146 минг 500 нафар ёки 2016 йилга нисбатан 2 баробар кўп талаба ўқишга қабул қилинди.

Амалга ошираётган ислохотларимиз жаҳон ҳамжамияти томонидан муносиб баҳоланмоқда. Хусусан, дунёдаги нуфузли нашрлардан бири – “Экономист” журнали Ўзбекистонни 2019 йилда ислохотларни энг жадал амалга оширган давлат – “Йил мамлакати” деб эътироф этди. “Ўзбекистонни ривожланган мамлакатга айлантиришни мақсад қилиб қўйган эканмиз, - деган эди Президентимиз Шавкат Мирзиёев, - бунга фақат ислохотлар, илм-маърифат ва инновация билан эриша оламиз. Бунинг учун янги авлод ўқув юртигача, таълимнинг барча бўғинида ислохот қилишни бошладик. Илм йўқ жойда, қалоқлик, жаҳолат ва албатта, тўғри йўлдан адашиш бўлади. Шарқ донишмандлари айтганидек, “Энг катта бойлик – бу ақл-заковат ва илм, энг катта мерос – бу яхши тарбия, энг

катта қашшоқлик – бу билимсизликдир. Шу сабабли ҳаммамиз учун замонавий билимларни ўзлаштириш, чинакам маърифат ва юксак маданият эгаси миллий кадриятларимизга содик бўлиш узлуксиз ҳаётий эҳтиёжга айланиши лозим.

Мактабгача таълимни ривожлантиришда бошлаган ислохотларимиз натижасида 2019 йили 5 минг 722 та давлат, хусусий, оилавий болалар боғчалари ташкил этилди. Шунинг ҳисобидан фарзандларимизни мактабгача таълим билан қамраб олиш даражаси бир йил давомида 38 фоиздан 52 фоизга кўтарилди.

Боғча ёшидаги болаларни мактабгача таълим билан қамраб олиш даражасини 2020 йилда 60 фоизга етказиш кўзда тутилди. Ушбу мақсадга 2020 йилнинг ўзида бюджетдан қарийб 1,8 триллион сўм маблағ ажратилди. 2020 йилдан бошлаб, тарихимизда илк бор 6 ёшли болаларни мактабга тайёрлаш тизими жорий қилинди. Бунга бюджетдан 130 миллиард сўм ажратилиб, бунда хусусий мактабгача таълим муассасалари ҳам иштирок этмоқда.

Олий таълим олувчи ёшлар учун барча қулайликлар жорий этилмоқда. Шунинг учун мактаб битирувчиларини олий таълим билан қамраб олиш даражасини 2020 йилда 25 фоизга ва келгусида 50-60 фоизга етказилади. Сўнгги 4 йилда мамлакатимизда 43 та янги олий таълим муассасаси ташкил этилиб, уларнинг сони 121 тага етди. 2020 йили олий ўқув юртларига кириш учун 1,5 миллионга яқин ёшларимиз ҳужжат топширди.

Бу рақам 2019 йилдагига нисбатан мотивацияси 40 фоиз кўп демакдир. Ёш авлод тарбиясида ҳал қилувчи ўрин тутадиган боғчалар ва мактаблар тизимида ҳам улкан ўзгаришлар амалга оширилмоқда. Шу ўқув йилидан яна бир янги тизим жорий этилди: кам таъминланган оилалар қизларининг билим олиш имкониятини кенгайтириш мақсадида олий таълим муассасаларига қабулда улар учун давлат гранти асосида 940 та қўшимча ўрин ажратилди. Бу истеъдодларнинг интилишларини рўёбга чиқариш, ижтимоий фаоллигини ошириш, ҳаётда муносиб ўрин эгаллашлари учун яратилган имкониятлардир. Президентимиз мактаблари, ихтисослашган ва ижод мактаблари барпо этиш, “Замонавий мактаб дастурларини жорий этиш борасида ишларимиз ҳам узлуксиз давом эттирилмоқда.

ХУЛОСА

Юртимизда Ёшлар ишлари агентлиги, Ёшлар масалалари бўйича идоралараро кенгаш ташкил этилди. Олий Мажлис палаталари Ёшлар парламентлари, Инновацион ривожланиш вазирлиги қошида Ёшлар академияси тузилди. Худудларда



“Лойиҳалар фабрикаси” иш бошлади. “Ёшлар – келажагимиз” Давлат дастури доирасида иқтидорли ва ташаббускор ўғил-қизларимизнинг 8 мингдан зиёд бизнес лойиҳаларига қарийб 1,7 триллион сўм миқдорида имтиёзли кредитлар ажратилди. Маълумки, ҳар қандай мустақил давлат мустаҳкам маънавий пойдеворга эга бўлгандагина юксак тараққиётга эриша олади. Шу боисдан ҳам биз “Узлуксиз маънавий тарбия концепцияси” доирасида умумтаълим мактабларида биринчи марта “Тарбия” фанини жорий этилди.

Бунинг учун уларнинг ҳаёти ва фаолиятига оид бадиий асарлар, кинофильмлар, театр асарлари, ҳужжатли фильмлар яратиш зарур. Уларнинг портретлари мактаб, коллеж, лицей, олий таълим муассасалари, ишлаб чиқариш корхоналари, маданият саройлари, кутубхоналар, кино ва концерт заллари фойеларида, хатто метро бекатларида бўлса, ёш авлодга ўрناк олиш, тақлид қилиш, интилиш учун имкониятлар яратган бўлар эдик. Мамлакатимизнинг Биринчи Президенти Ислон Каримов ўз пайтида ижод аҳлига кино, телевидение ва театрларимизда замонамиз қаҳрамонлари образларини яратиш тўғрисида ниҳоятда зарур кўрсатмалар берган эди. Лекин, афсуски, бу вазифа кўнгилдагидек бажарилмади. Чунки фарзандларимиз ўзимизнинг миллий қаҳрамонларимизни билмаса, у ҳолда, четдан “қаҳрамон” излаб топади. У топган “қаҳрамон” банклардаги сейфларни очиб, пул ўмарадиган ўғрими, одам ўлдиришдан тап тортмайдиган ашаддий каллакесарми, инсонларнинг мабдағларини турли замонавий усуллар билан ўзлаштирадиган фирибгарми, буниси энди бизга номаълум. Айтишадику, агар биз ўз фарзандларимизни ўзимиз тарбияламасак, уларни “тарбияловчилар” бир зумда топилади.

REFERENCES

1. Мирзиёев М. Янги Ўзбекистон стратегияси. –Т.: 2021. 294-295 б.
2. Ёш ота-она китоби. Узлуксиз маънавий тарбия трилогияси. 1-қисм: 3 ёшгача бўлган болаларни маънавий тарбиялаш бўйича қўлланма. -Т.:Muharrir nashriyoti, 2018. 7-бет.
3. Давронов З. Баркамолликка даъват мактублар. – Т.:, “Иқтисод-молия”, 2011. - 116-бет.
4. Saifnazarov, I., Muhtarov, A., Sulstonov, T., Tolibov, A. (2020) Religious tolerance, unity of knowledge and faith issues highlighting in Imam Bukhari Hadiths. International Journal of Advanced Science and Technology 29 (5), pp. 1846-1853.

1. Kadamovich, Y. J., Muzaffarova, I. G., Maxmudovich, Y. B., Boxtiyarova, S. S., & Xabibullayevich, S. S. (2020). Social justice as a condition of socio-spiritual stability in society. *Journal of Critical Reviews*, 7(5), 816-818.
2. Раматов, Ж.С., Баратов, Р.Ў., Султанов, С.Х., Муратова, Д.А., Хасанов, М.Н., & Эрниёзов, У.К. (2022). ЁШЛАР ЗАМОНАВИЙ МАДАНИЙ ҚИЁФАСИ ВА УМУМИНСОНИЙ ҚАДРИЯТЛАР ТУШУНЧАСИНИНГ МАЗМУН-МОЊИЯТИ. *Oriental renaissance: Innovative, educational, natural and social sciences*, 2 (10), 376-386.
3. Раматов, Ж.С., Баратов, Р.Ў., Султанов, С.Х., Кушаков, Файзулла Абдуллаевич., Валиев, Л.А., & Хасанов, М.Н. (2022). ҲОЗИРГИ ДАВРДА ИЖТИМОИЙ АДОЛАТ ҲАҚИДАГИ ИЛМИЙ-ФАЛСАФИЙ ҚАРАШЛАРНИНГ ЎЗИГА ХОС ТАЛҚИНИ. *Oriental renaissance: Innovative, educational, natural and social sciences*, 2 (9), 647-656.
4. Исмоил Саифназаров, & Сирожбек Ҳабибуллаевич Султанов (2022). ИЖТИМОИЙ АДОЛАТНИ МУСТАҲКАМЛАШДА ИЖТИМОИЙ ТАДБИРКОРЛИКНИ УСТУВОР ЖИҲАТЛАРИ. *Academic research in educational sciences*, 3 (TSTU Conference 1), 71-76.
5. Султанов, С. Х. (2013). МЕРЫ ПРОТИВОДЕЙСТВИЯ ПРОТИВ КОРРУПЦИИ В УСЛОВИЯХ ГЛОБАЛИЗАЦИИ. *SCIENCE AND WORLD*, 67.
6. J. S. Ramatov, Mirshod Numonovich Hasanov, L. A. Valiyev *Sharq uyg'onish, mutafakkirlar davri, siyosiy-huquqiy ta'limotlar (Abu Nasr Forobiy, Abu Rayhon Beruniyung Siyosiyhukukiy Qarashida) // Ta'lim fanlaridagi akademik tadqiqotlar. 2022 yil. 6-son.* URL: <https://cyberleninka.ru/article/n/sharq-uyg-onish-davri-mutafakilarinin-siyosiy-uu-iy-talimotlari-abu-nasr-forobiy-abu-ray-on-beruniyung-siyosiy-uu-iy-arashlari> (kirish sanasi: 27.10.2022).
7. Abdurahmonova, Z. Yu. (2021). ЗАМОНАВИЙ ЎҚИТИШНИНГ МУАММО ВА ЕЧИМЛАРИДА САМАРАЛИ ЁНДОШУВ. *Academic research in educational sciences*, 2(CSPI conference 1), 1189-1193.
8. Aripov, N., Kamaletdinov, S., Tokhirov, N., & Abdurahmonova, Z. (2022). Simulation Modeling of Train Traffic Based on GIS Technologies. *European Journal of Life Safety and Stability* (2660-9630), 16, 73-82.
9. Ж. С. Раматов, Л. А. Валиев, & М. Н. Хасанов (2022). АУРОБИНДО ГҲОШ ТАЛҚИНИДА ИНСОН БОРЛИҒИНИНГ АНТРОПОЛОГИК ЖИҲАТЛАРИ. *Academic research in educational sciences*, 3 (6), 688-695.
9. Раматов, Ж.С., Баратов, Р.Ў., Султанов, С.Х., Муратова, Д.А., Хасанов, М.Н., & Эрниёзов, У.К. (2022). ЁШЛАР ЗАМОНАВИЙ МАДАНИЙ ҚИЁФАСИ ВА



УМУМИНСОНИЙ ҚАДРИЯТЛАР ТУШУНЧАСИНИНГ МАЗМУН-МОҲИЯТИ. Oriental renaissance: Innovative, educational, natural and social sciences, 2 (10), 376-386.

10. Раматов, Ж.С., Баратов, Р.Ў., Султанов, С.Х., Кушаков, Файзулла Абдуллаевич., Валиев, Л.А., & Хасанов, М.Н. (2022). ҲОЗИРГИ ДАВРДА ИЖТИМОЙ АДОЛАТ ҲАҚИДАГИ ИЛМИЙ-ФАЛСАФИЙ ҚАРАШЛАРНИНГ ЎЗИГА ХОС ТАЛҚИНИ. Oriental renaissance: Innovative, educational, natural and social sciences, 2 (9), 647-656.

11. Ж. С. Раматов, & М. Хасанов (2022). ШАХС ДИНИЙ ДУНЁҚАРАШИНИНГ ШАКЛЛАНИШИДА ИЛМНИНГ АҲАМИЯТИ. Academic research in educational sciences, 3 (7), 35-39.

12. Ш.Ф.Турабоев, З.Т.Тоиров, Ж.З.Абдуллаев, Ш.М.Фуломов, & М.Н.Хасанов. (2022). ФОРОБИЙНИНГ ФАЛСАФИЙ АСАРЛАРИДА ИНСОННИНГ КЕЛИБ ЧИКИШИ . JOURNAL OF NEW CENTURY INNOVATIONS,4(3),141–146.

13. Бобошев, З. Н., Хасанов, М. Н., & Нуруллаев, Э. А. (2022). АБУ НАСР ФОРОБИЙНИНГ ПЕДАГОГИКА ФАНИНИНГ АСОСЧИСИ СИФАТИДА.

ЦИФРОВЫЕ ТЕХНОЛОГИИ В СОВРЕМЕННОМ ОБРАЗОВАНИИ

Соня Махмудовна Султанова

Ташкентский государственный транспортный университет,
к.э.н., доцент
sofsul@mail.ru

Нилуфар Усманжановна Бабаханова

Ташкентский государственный транспортный университет,
соискатель

Камолиддин Равшанович Аликулов

Ташкентский государственный транспортный университет,
магистрант 2 курс

АННОТАЦИЯ

В статье проанализированы преимущества и недостатки перехода к электронному образованию, аргументирована необходимость научного обоснования его внедрения в образовательную сферу экономики.

Ключевые слова: современное образование, цифровые технологии, глобальная конкуренция, модель, цифровизация, преимуществ аи недостатки использования цифровых технологий.

ABSTRACT

The article analyzes the advantages and disadvantages of the transition to e-education, argues for the need for scientific justification of its introduction into the educational sphere of the economy.

Keywords: modern education, digital technologies, global competition, model, digitalization, advantages and disadvantages of using digital technologies.

ВВЕДЕНИЕ

Современные цифровые технологии предоставляют обширный спектр потенциальных возможностей для эффективного поступательного развития образовательной среды. Цифровые технологии, внедряемые в образовательную среду, формируют систему электронного образования вместе с новыми потенциальными возможностями и как правило новыми проблемами. Основные потенциальные возможности

включают: расширение доступности образования, возможностей выбора формы обучения, многообразия форм и методов передачи знаний.

В Республике Узбекистан развитию высшего образования в условиях формирования цифровой экономики уделяется пристальное внимание. Об этом свидетельствует принятие целого ряда правительственных документов, а именно «... без развития цифровой инфраструктуры и повышения уровня знаний в области цифровых технологий невозможно дальнейшее развитие страны» [10 с.41].

Благодаря цифровым технологиям и глобализации образовательной среды любой человек имеет доступ к огромному объёму информации, которая ранее предоставлялась для экспертов и учёных. В этой ситуации многие университеты адаптируются и пытаются определить своё место в глобальном научно-образовательном мире, сохраняя при этом свои уникальные качества и имеющиеся конкурентные преимущества.

ЛИТЕРАТУРА И МЕТОДОЛОГИЯ

Образовательные учреждения в процессе выбора стратегии дальнейшего развития и направления, на котором следует сосредоточиться, разрабатывают долгосрочную программу цифровой трансформации образовательного процесса. Данная программа формирует базу для перехода к конкурентной образовательной и научно-исследовательской модели, которая включает обязательный этап - внедрение цифровых технологий в учебный и управленческий процесс.

На практике, в процессе внедрения цифровых технологий, возникают вопросы, связанные с этикой информации, защитой персональных данных, правовыми аспектами конкуренции образовательных учреждений и т.п.

Исходя из вышесказанного весь перечень существующих проблем системы электронного образования можно разделить на две группы:

- текущие (переходные);
- присущие специфике университета.

В состав текущих проблем, по нашему мнению, можно включить методы имитации «оффлайн» образования. То есть в результате копирования методов оффлайн образования получаем весь набор недостатков:

- весьма слабый контроль качества существующих образовательных продуктов;
- низкую интерактивность обучаемых;
- примитивизация знаний и компетенций обучаемых.

Кроме этого, наиболее существенными специфическими

недостатками системы цифрового образования являются проблемы социализации и передачи неявного знания. Цифровизация неизбежно приведет к трансформации рынка образовательных услуг. Основными игроками на рынке образовательных услуг станут:

- ведущие университеты (конкурентными преимуществами которых будут: принципиально новые образовательные продукты, квалифицированная подготовка научно-педагогических кадров);

- компании-производители электронных образовательных продуктов и глобальные образовательные платформы (modul, hemis, google class и т.п.).

Стремительность, с которой сегодня в цифровые технологии погружается система образования, даёт полное основание для необходимости научно-обоснованного их внедрения в текущую образовательную деятельность.

В практическом плане - цифровизация образовательной среды происходит в различных формах, показанных на рисунке 1.



Рисунок 1. Основные форматы цифровизации образовательной среды.

Как видно из данных, приведённых на рисунке 1, внедрение в образовательный процесс принципиально новых форм обучения происходит за счёт использования возможностей электронной среды – расширения спектра образной передачи информации, моделирования различных ситуаций в ходе проведения ролевых

игр, имитации состязательных игр и т.п.

Сегодня процесс цифровизации образования в подавляющем большинстве образовательных учреждений осуществляется преимущественно в первых двух форматах. Указанные форматы позволяют облегчить доступ обучаемых к учебно-методическим материалам; сократить объём преподавательской нагрузки, не имеющей содержательного смысла; облегчить контроль над содержанием учебной дисциплины и учебного процесса. Кроме того, данный процесс позволяет существенно расширять и разнообразить линейку дистанционных образовательных услуг.

ОБСУЖДЕНИЕ

Теоретики и практики цифровизации образования высказывают самые различные суждения, в большинстве своём положительные суждения. В частности, к примеру известный учёный, почетный профессор Технологического университета города Делфт (Нидерланды) Йохан Г. Виссем считает, что «... электронное образование использует «подрывную» инновацию, которая приведет к неизбежному отсеиванию неэффективных вузов, после чего выгоды от данной новой технологии получит относительно небольшое число университетов-победителей» [3, с.20].

По мнению профессора Леруа из Императорского колледжа Лондона «...учебные видеоролики ясно, кратко, точно и скромно являются машиной для передачи знаний, сконструированной с высшей степенью мастерства» [6, с.245].

Именно к такому типу инноваций относится электронное образование. В настоящее время оно существенно уступает оффлайн-образованию по целому ряду значимых для потребителей образовательных услуг характеристик. По нашему мнению, только те образовательные учреждения, которые смогут вовремя занять место на рынке онлайн-образования и предложить рынку постоянно улучшающееся качество соответствующих услуг, имеют шанс остаться в образовательном пространстве в будущем и быть высококонкурентоспособными.

РЕЗУЛЬТАТЫ

Безусловно, к преимуществам электронного образования можно отнести и решение проблемы доступности, расширение возможностей выбора профессии и т.п.. На рисунке 2 приведены характеристики преимуществ электронного образования.

Как видно из данных, приведённых на рисунке 2, цифровые технологии являются эффективным дополнением к

традиционным методам обучения. По нашему мнению, самыми важными преимуществами являются дополнительные социально-экономические преимущества, а именно возможность формирования социальных интеллектуальных сетей по интересам а также относительная дешевизна (большие инвестиционные и низкие текущие затраты).



Рис. 2. Основные преимуществ электронного образования и их характеристики.

Несмотря на вышеприведенные преимущества, основными проблемами сегодняшнего дня, обуславливающими невысокое качество существующей системы электронного онлайн-образования, являются:

- стремление к имитации очного образования, приводящее к ухудшению качества копии по сравнению с оригиналом;
- недостаточный контроль качества используемых образовательных продуктов;
- низкая интерактивность;
- примитивизация компетенций;
- проблема социализации;
- проблема передачи неявного знания.

Характеристики каждой проблемы раскрыты в таблице.

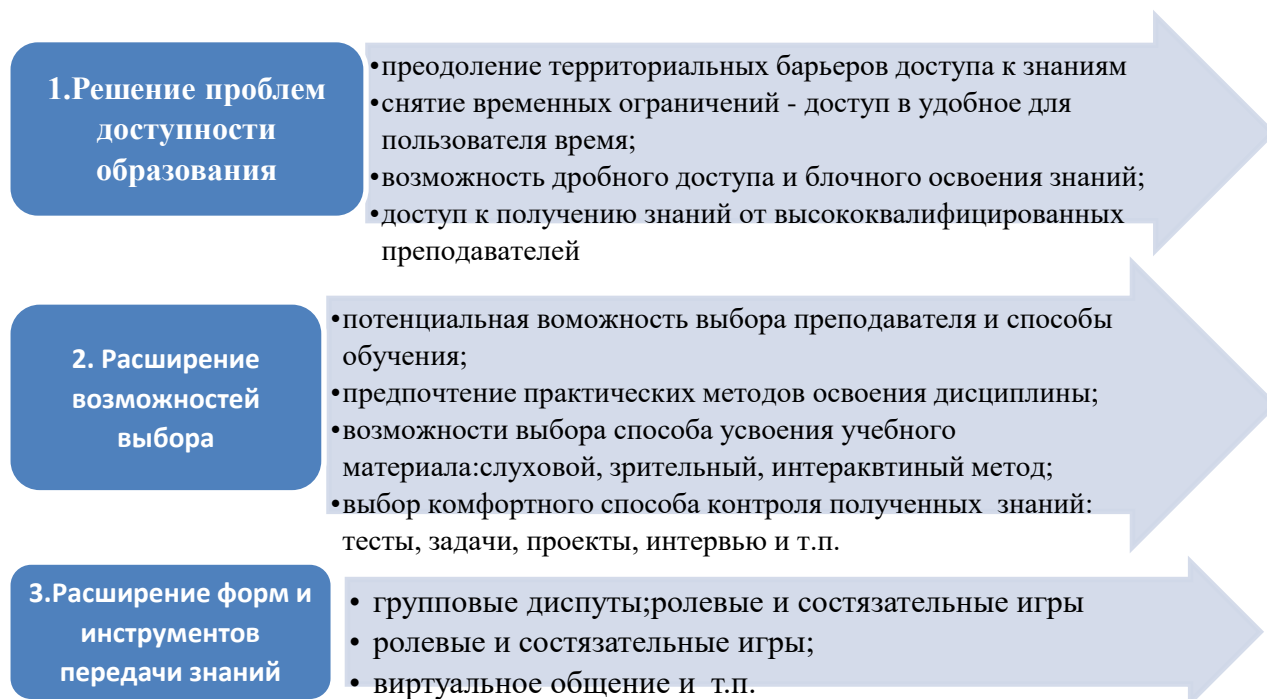
Таблица.

Характеристика проблем существующей системы электронного цифрового образования

Проблема	Краткая характеристика
1. Стремление к имитации очного образования, приводящее к ухудшению качества копии по сравнению с оригиналом	Цифровая имитация традиционного образования ведет к обеднению инструментов общения, исключению из практики таких форм получения знаний, как их личностная переработка в процессе конспектирования, обсуждение спорных вопросов между собой и с педагогом, индивидуальная корректировка преподавателем знаний и навыков студента в процессе решения задач, разыгрывание ролевых игр и т.д.;
2. Недостаточный контроль качества образовательных продуктов	Многие из специалистов, занимающихся сегодня внедрением цифровых технологий в образовании, не знакомы с педагогикой, однако хорошо ориентируются в информационных и технических системах. Для этой категории работников – программистов, инженеров, важна элементарная психолого- педагогическая подготовка, знание результатов научных исследований в сфере психологии, педагогики, медицины, прежде всего, с позиций внедрения цифровых технологий
3. Низкая интерактивность.	На сегодняшний день можно считать доказанным тот факт, что традиционная система образования, основанная на триаде «понимание – повторение – запоминание», существенно уступает в эффективности активным методам обучения, основанным на вовлечении учащегося в процесс познания
4. Примитивизация учебных навыков и компетенций	Электронные гаджеты (калькуляторы, навигаторы, орфографы, словари, бухгалтерские и юридические программы и т.п.) атрофируют многие компетенции обучаемых, отучают их логически думать. Кроме того, сегодняшний бакалавр – выпускник, владеющий определенными стандартами компетенциями, ко многому готов и способен, но его необходимо научить, что конкретно делать на рабочем месте. В настоящее время это и происходит с выпускниками вузов. Сокращение нагрузки на лекционную работу и ее перенос на самостоятельное изучение студентами материала в режиме работы с электронным учебно-методическим комплексом становится альтернативой традиционно сложившейся вузовской производственной практике
5. Проблема социализации	Даже в условиях задействования интерактивных форм обучения остается еще проблема воспитания учащихся, передачи им навыков социального взаимодействия, проблема передачи неявного знания. Майкл Поланьи разделяет знания на две категории: явное (вербализованное) знание, которое может быть передано от одного лица к другому с помощью системы кодов, и неявное знание, которое неотделимо от человека, но может быть передано другому лицу в процессе совместной деятельности

Обучающийся в процессе интерактивного обучения перенимает от преподавателя способ видения мира, подходы к решению проблем, культуру работы с информацией, искусство генерирования идей. Все эти навыки передаются через личный

пример в процессе совместной работы от преподавателя к студенту. Как отмечает Дэвид Бромвич, обучение – это передача не только фактов, но и искусства интеллектуального поиска, которое требует общения со студентами лицом к лицу [4]. Проблемы социализации и передачи неявного знания обуславливают нецелесообразность полного вытеснения традиционного образования электронной образовательной средой, но естественно, что область офлайн-образования будет постоянно сужаться.

Основная угроза цифровизации образования для Республики Узбекистан – оказаться на периферии глобальной образовательной среды. Эта угроза может быть реализована в результате действия нескольких факторов:

- несколько запоздалого выхода на глобальный рынок;
- неадекватного качества продукта;
- языкового барьера;
- добровольного включения ведущих университетов страны в орбиты уже существующих глобальных сетей в качестве партнёров-спутников с принятием их условий образовательного процесса.

Опоздание с выходом на глобальный образовательный рынок может быть следствием иллюзии значительности масштабов внутреннего рынка, возможности сохранения образовательной автономии. Сегодня у большей части абитуриентов спрос именно на отечественное образование. Аргументом в пользу такой позиции является слабое знание нашим населением английского и русского языка. Однако уже сейчас в Республике Узбекистан (интернет) предлагаются бесплатные языковые курсы, и в дальнейшем предложение соответствующей образовательной услуги будет только расширяться. Для иностранных образовательных учреждений данный продукт будет стимулирующим товаром, обеспечивающим возрастание спроса на их основные образовательные продукты [9].

Таким образом, по мере развития электронного цифрового образования рынок образовательных услуг становится все в большей степени глобальным. При этом необходимо понимать, что несвоевременный выход на любой рынок обуславливает огромные трудности в достижении значимой позиции в его иерархии. И речь идет не просто о том, что завоевание существенной доли рынка всегда гораздо легче осуществлять на этапе его становления (роста), но и о том, что доминирующие игроки устанавливают на своем поле рынка собственные стандарты и собственные правила игры, препятствующие изменению иерархии этого поля [7].

Неадекватное качество существующих образовательных продуктов обусловлено недооценкой потенциальных

возможностей, создаваемых совместным использованием информационно-коммуникационных технологий и искусственного интеллекта. Пока даже самые лучшие университеты страны представляют собой имитацию очных занятий, способ расширения аудитории с использованием Интернета.

Существенное влияние оказывает и языковой барьер. Даже преподаватели, хорошо знающие английский язык, который постепенно становится общим языком элитного образования, в большинстве случаев уступают носителям языка как с точки зрения легкости его использования, так и с позиций восприятия слушателями (акцент, интонационные ошибки, качество юмора).

Добровольное принятие периферийной позиции приводит к тому, что в образовательном интеллектуальном сообществе поразительным образом уживаются друг с другом две идеи: ощущение собственной неповторимости и предпочтение перед западными образцами. Руководство системы образования и науки уже более 10 лет пытается реформировать систему отечественного образования путем внедрения западных институтов и внедрения системы оценки отечественных достижений с помощью сомнительной техники измерения (количество публикаций в системах Scopus & WOS, индексы Хирша и т.п.). Иными словами, мы сами принимаем правила игры, заведомо выгодные тем, кто является их разработчиками.

ЗАКЛЮЧЕНИЕ

На основе изложенного можно констатировать, что внедрение цифровых технологий очень важно для развития системы высшего и профессионального образования, однако необходимо наряду с этим формировать и научно обоснованный подход к их внедрению.

Нашей стране нужны высокопрофессиональные кадры, поэтому задача отечественной науки состоит не только в переносе в наши условия лучших зарубежных практик, но и в разработке научно обоснованной опережающей образовательной стратегии, опирающейся на лучшие отечественные научные школы и передовые цифровые технологии.

Необходимость перехода к цифровизации образовательного пространства объясняется несколькими факторами. Во-первых, в настоящее время практически все студенты относятся к поколению digital natives, они демонстрируют большую склонность к применению новых технологий в своей повседневной жизни. Особенно дело касается ИТ и интернет-технологий, а также их применения не только в профессиональной сфере, но и для социализации и

коммуникации. Таким образом, цифровизация университета делает его более адаптированным для целевой аудитории. Это однозначно приведет к повышению конкурентоспособности данного вуза на рынке образования, созданию дополнительной ценности и привлечению студентов.

Во-вторых, растет конкуренция среди университетов. Ввиду глобализации рынка борьба за студента будет происходить уже не в рамках одной страны или кластера стран, а на международном уровне. Таким образом, создание и сохранение за собой конкурентного преимущества университета будет определяться его своевременностью внедрения новых цифровых технологий в образовательный процесс и, как следствие, готовностью к фундаментальным сдвигам в сторону образовательной системы нового поколения.

В третьих, возрастает необходимость цифровизации внутренних процессов университета для увеличения эффективности взаимодействия подразделений на уровне всего учебного заведения. Это является необходимым для проведения всех инновационных и культурных преобразований, которые требуются от университета при переходе на цифровую образовательную модель.

REFERENCES

1. Указ Президента Республики Узбекистан № УП-6079 от 5 октября 2020 года «Об утверждении стратегии «Цифровой Узбекистан-2030» и мерах по её эффективной реализации» // народное слово, 2020.
2. Постановление Президента Республики Узбекистан «О мерах по дальнейшему развитию системы высшего образования» от 20 апреля 2020 года. Режим доступа: <https://www.lex.uz>
3. Виссема Йохан Г. Университет третьего поколения. Управление университетом в переходный период / Й. Виссема. – М.: Олимп-Бизнес, 2016.
4. Bromwich D. Trapped in the Virtual Classroom // The New York Review of Books. – 2015. – July 9.
5. Глазьев С.Ю. Экономика будущего. Есть ли у России шанс? / С.Ю. Глазьев. – М.: Книжный мир, 2016.
6. Майхнер Х.Е. Корпоративные тренинги / Х.Е. Майхнер. – М.: ЮНИТИ, 2002.
7. Шаронин Ю.В. Цифровые технологии в высшем и профессиональном образовании: от лично ориентированной smart-дидактики к блокчейну в целевой подготовке специалистов / Ю.В. Шаронин // Современные проблемы науки и образования. – 2019. – № 1.
8. Устюжанина Е.В., Евсюков С.Г., Цифровизация образовательной среды: возможности и угрозы. //Новое в

- образовании. – Вестник РЭУ им. Г.В. Плеханова, № 1 (97) - 2018, с.3-12.
9. Умарова М. Х. К вопросу о цифровизации образования в Республике Узбекистан // Наука и образование сегодня. 2020. №12 (59). URL: <https://cyberleninka.ru/article/n/k-voprosu-o-tsifrovizatsii-obrazovaniya-v-respublike-uzbekistan>.
10. Садыков Ш.Ш. Основные направления совершенствования высшего образования Республики Узбекистан в условиях цифровой трансформации экономики. Открытое образование. 2021; 25(1): 40-47. <https://doi.org/10.21686/1818-4243-2021-1-40-47>.

AUTHENTIC MATERIALS IN TEACHING READING

Zamira Khodjamuratovna Elmuratova
Teacher, Nukus State Pedagogical Institute

Sarbinaz Ametovna Kurbaniyazova
Senior teacher, Nukus State Pedagogical Institute

ABSTRACT

It is necessary to correct speech errors made by students in oral and written speech in time. Let the student learn the correct version of the mistake he made, and if possible, understand the reason for the error. The most useful way to correct a mistake is for the student to correct the mistake he/she has made, and if the student cannot correct the mistake, the teacher will correct it. . It is corrected depending on the type of error: the sentence or phrase is restructured, the word is replaced by another, the necessary word is added, the excess is crossed out. The second part of the lesson - 20-25 minutes - is allocated for the purpose of working on mistakes in the essay or statement analysis lesson. The teacher gives a brief understanding of how the students wrote an essay or a statement, reads the best written text, identifies flaws in the content, coverage of the topic, spelling and speech errors.

Keywords: Teacher, student, education, upbringing, spelling and speech errors, intellectual development.

Pedagogical psychology considers the study of psychological laws of education and training to be its subject. He researches the formation of thinking in students, studies the issues of managing the process of mastering mental activity methods and skills, the implementation of the teaching process, the interaction between the pedagogue and students, and the student team. determines the psychological factors affecting relationships, individual-psychological differences in students, specific features of educational work with children lagging behind in mental development.

In this way, pedagogical psychology helps methodical science in choosing educational material, determining the content and volume of the mother tongue in elementary grades, educational material, and arranging their distribution by classes in a certain consistency. They help to determine the effective methods and forms of teaching, the correct growth of students' analytical-synthetic activity. The methodology will be based on the information of the

science of psychology, and it will be possible to take into account the age and individual characteristics of students.

Psycholinguistics provides methodologists with information about speech - the factors that determine the types of expression, the apparatus of "speech reception signals", the benefits of speech influence on individual attitudes and public communication. This information is useful for solving methodological issues, especially It is very important for the method of developing communicative speech.

Each educational subject in school education, including the mother tongue, is not limited to imparting knowledge, skills and competences, but it is necessary to raise the child's consciousness and educate. In fact, in the process of teaching the mother tongue, the child's worldview is formed, cognitive abilities grow, they develop intellectually, morally, aesthetically, certain positive features appear in their character, they learn to work, etc.

The science of pedagogy deals with the issues of comprehensive development of children and their education from a scientific perspective. The methodology of teaching the mother tongue is based on the innovations of the science of pedagogy, its scientific information on the above-mentioned issues. Connecting the mother tongue methodology with general pedagogy is especially important in elementary grades. Many habits and skills necessary for collective and individual learning activities of young students have not yet been cultivated. Skills and habits such as organization, quick participation in team work, attentive listening, reading and writing, active and independent work, careful and orderly execution of all work form a system of general pedagogical activities implemented by the teacher and the school. is enough. Pedagogy develops similar theoretical and practical issues of education.

Only if the teacher fulfills the pedagogical requirements, he organizes the mother tongue in a way that will benefit the mother tongue in terms of education. The methodology of teaching the mother tongue involves theorizing a certain part of the Uzbek language, including phonetics and phonology, lexicology and phraseology, word formation and etymology, grammar - morphology and syntax, stylistics, as well as orthography, graphics, such subjects as orthography are an important basis of mother tongue methodology.

Phonetics and phonology in connection with graphics serve as a basis for the development of literacy teaching methods and the formation of elementary reading skills. Phonetics and graphics are also important in mastering spelling rules based on the phonetic principle.

Husnikhat methodology is based on graph theory. Knowledge of lexicology, vocabulary work at school (conducting

various exercises on synonyms and antonyms, working on a polysemous library of words, their meaning colors) is very important for proper organization. Word formation, etymology, and grammar serve as the basis for the methodology in studying word structure and word formation. Morphology and syntax make it possible to correctly organize the formation of abstract language phenomena, to form an understanding of language construction, to use grammatical concepts to solve problems of correct writing. It is impossible to develop skills and competence in spelling and punctuation in students who do not have knowledge of grammar.

Grammar plays an important role in the development of students' speech, because grammar is the correct formation of word forms, the correct connection of words in a sentence, and the correct sentence structure. teaches how to make a plan.

In the development of the methodology of teaching correct writing, it is necessary to take into account the theory of spelling of the Uzbek language. The methodology of reading is based on the theory of literature, because the students analyze the work of art in a practical way, they are not given theoretical information from literary studies, but the methodology is based on the laws of the creation of a literary work, their impact on students, especially from the topics related to literary studies. it is necessary to take into account the content of the poem, its subject and subject, composition, genre, visual means.

REFERENCES

1. S. Matchonov, H. Gulomova. Speech culture. //„B. magazine. - Tashkent, 2000. - 1. 8 - 10 pages.
2. S. Matchonov, H. Gulomova. How does the story unfold? //„B. tal". magazine. — Tashkent, 2004. — No. 6. Pages 26-27.
3. S. Fuzailov, M. Khudoyberganova. Mother tongue (textbook for grade 3). — T.: "Teacher", 2008. 31. T. Ghafarova, H. Gulomova, G. Eshturdiyeva. Literacy lessons in the 1st grade. - T.: "Teacher", 1996
4. M. Ghulamov. Formation of beautiful writing skills. — T.: "Teacher", 1992.
5. R. Ikromova, Kh. Gulomova, Sh. Yoldosheva, D. Shodmonkulova. Mother tongue (textbook for grade 4). - T.: "Teacher", 2007.
6. R. Safarova et al. Literacy lessons (methodical guide to teaching the alphabet). - T.: "Spirituality", 2003.

БУГУНГИ КУНДА ЎЗБЕКИСТОНДА ТАЪЛИМ ТИЗИМИДА ОЛИБ БОРИЛАЁТГАН ИСЛОҲОТЛАР

Нилуфар Абдурашидовна Абдурашидова

Тошкент давлат транспорт университети ўқитувчиси

АННОТАЦИЯ

Ушбу мақола Ўзбекистонда таълимни ривожлантириш масаласи давлат сиёсати даражасига кўтарилганлигини, бу борада кенг қўламли ислоҳотлар бошланиб, соҳада жиддий ўзгаришлар ҳақида сўз боради. Илм-фан ва таълим соҳасидаги интеграция жараёни шунингдек, ушбу таълим тизимнинг ижтимоий ўзгаришларда ролини оширишдаги аҳамияти ҳақида сўз кетади.

Калит сўзлар: Таълим, узлуксиз таълим, таълим сифати, «Таълим тўғрисида»ги қонун, интеграция, Тараққиёт стратегияси, илм-фан, олий таълим, инсон, капитали

КИРИШ

Ҳозирги кунда дунёда таълимнинг аҳамияти изчил ошиб, у нафақат иқтисодиётни, балки бутун жамиятни сифат жиҳатдан янги босқичга олиб чиқишда энг муҳим омиллардан бирига айланди. таълим ва илмий маконга интеграциялаш истиқболларни ҳисобга олган ҳолда, Болония жараёнининг асосий тамойиллари, модернизация жамият ва инсон ҳаётининг барча институтлари, тизимлари, тузилмаларининг тубдан ўзгаришини, туб ўзгаришларни назарда тутиши оқибатида, иқтисодий, технологик мураккабликлар - инсон ва ижтимоий ҳаётнинг жиҳатлари, балки бутун жамиятни қамраб олиши, изчиллик, умумий ижтимоий-маданий тизимдаги бир омилнинг ўзгариши беихтиёр бошқа омилларнинг маълум ўзгаришларини келтириб чиқарди.

АДАБИЁТЛАР ТАҲЛИЛИ ВА МЕТОДОЛОГИЯ

Илм-фан ва таълим соҳасидаги интеграция жараёни Магна Чарта Университатум деб номланган ҳужжат ҳомийлигида Европанинг етакчи университетлари ҳамдўстлигини шакллан-тириш ва миллий тизимларни бирлаштириш, ягона талаблар, мезон ва стандартларга эга бўлган Европа маконидаги таълим ва фан, илмий-педагогик ҳамжамият ва Европа мамлакатлари ҳукуматларининг жаҳон миқёсидаги Европа илм-фан ва олий таълим тизимининг рақобатбар-



дошлигини сезиларли даражада ошириш бўйича саъй-ҳаракатларини бирлаштириш, шунингдек, ушбу тизимнинг ижтимоий ўзгаришларда ролини ошириш, Болоня декларацияси деб номланган ҳужжатни имзолаши (1999 йил 19 июн), Лиссабон Конвенцияси (1997) мамлакатлари вакиллари томонидан Европа минтақаси олий таълим тизимининг малакасини тан олиш тўғрисидаги Конвенция ва Сорбонна декларациясини ишлаб чиқиш (Париж, Сорбонна, 1998) Европада олий таълим тизимининг тузилишини келишиш, билан ташкил этилган. Ушбу макон чегараларида фуқароларнинг таълим, иш билан таъминлаш ва ҳаракатчанлиги тўғрисидаги дипломларини тан олиш учун ягона талаблар бўлиши кераклиги, меҳнат бозори ва таълим хизматларининг рақобатбардошлигини сезиларли даражада ошириш, кредит тизимларини яратиш, шу жумладан узлуксиз таълим, таълим сифатини таъминлашда халқаро ҳамкорлигини ривожлантириш, сифатни баҳолашнинг таққосланадиган мезонлари ва усулларини ишлаб чиқиш, тўсиқларни бартараф этиш талабалар ва ўқитувчиларнинг маълум бир макон ичида ҳаракатчанлиги. Бутунжаҳон таълим форумида Инчхон декларациясининг қабул қилиниши (2015 йил 19-25 май Корея Республикасининг Инчхон шаҳри), ЮНЕСКО “Таълим-2030”, Мингйиллик Ривожланиш Мақсадларида таълимнинг янги концепцияси, Барқарор ривожланиш учун таълим (ЭСД) ва Глобал Фуқаролик Таълими (ГЕС) , ЮНЕСКОнинг ЭСД бўйича Бутунжаҳон конференциясида (2014 йилда Аичи Нагоя) сифатли таълим ижодкорлик ва билимларни рағбатлантиради ва асосий саводхонлик ва ҳисоблаш қобилиятларини, шунингдек таҳлилий кўникмаларни, муаммоларни ҳал қилиш кўникмаларини ва бошқа юқори даражадаги билим, шахслараро ва ижтимоий кўникмаларни эгаллашни кафолатлайди. Глобаллашув ва модернизация бугунги кунда глобал миқёсни эгаллаши барча маданиятлар замонавийлашишини ёки шу йўналишда ҳаракат қилиши, вақт бўйича давомийлик бугунги ривожланиш суръати ўтган асрларга қараганда беқиёс даражада юқори бўлса-да, туб ўзгаришлар шахслараро муносабатларга таъсир қилиши, замонавий жамиятнинг етук малакали мутахассисларга бўлган эҳтиёжларнинг ортиб боришини ҳамда таълимда ўзаро тажриба алмашишнинг кенгайиши, ижтимоий-маданий интеграциялашувнинг жадаллашиши эса олий таълимда ўзига хос мураккабликларни юзага келтирмоқда.

Кейинги пайтларда Ўзбекистонда олий таълимни ривожлантириш масаласи давлат сиёсати даражасига кўтарилди. Бу борада кенг кўламли ислохотлар бошланиб, соҳада жиддий ўзгаришлар содир бўлмоқда. 2019 йилда қабул

қилинган Ўзбекистон Республикаси олий таълим тизимини 2030 йилгача ривожлантириш концепцияси [1] олий таълимни ривожлантиришнинг стратегик мақсадлари, вазифалари, яқин ва узоқ муддатли истиқболдаги босқичларини белгилашда ҳамда соҳага доир дастурлар ва комплекс чора-тадбирларни ишлаб чиқиш учун муҳим асос бўлди.

2020 йилда қабул қилинган «Таълим тўғрисида»ги қонун [2] эса ушбу соҳа тараққиётида, ёшларимиз замонавий билимларни эгаллашда ҳеч шубҳасиз, янги уфқларни очиб берди.

Ушбу қонун ҳужжатлари ва кўрилган чора-тадбирлар натижасида Ўзбекистон Республикаси Президенти Ш. Мирзиёев таъкидлаганидек, “кейинги 5 йилда олий таълимга қабул квотаси 3 баробар оширилиб, 2021 йилда 182 минг нафар ёш учун талаба бўлиш имконияти яратилди. Бу умумий қамров 28 фоизга етди деганидир. Ваҳоланки, 4 йил аввал олий таълимда 100 нафар боладан фақатгина 9 нафарида ўқишга имконият бор эди”. [3]

Бу ишлар келгусида ҳам амалга оширилиши белгиланди. Жумладан, 2022- 2026 йилларда Тараққиёт стратегиясининг 2022 йилда амалга ошириш бўйича «йўл харитаси» га кўра, таклифлардан келиб чиқиб, қабул параметрларини ошириш кўзда тутилган.

Қайд этилишича, 2022 йилга бориб ёшларнинг олий таълимга қабул қилиш даражасини 38 фоизга етказиш режалаштирилган.

Шу қаторда Ўзбекистонда олий таълим муассасалари сони 159 тага етгани, 30 та хорижий олий таълим муассасалари ва уларнинг филиалларининг очилиши, маҳаллий университетларда хориж билан ҳамкорликда қўшма факультетларнинг ташкил этилиши ҳам талабалар қамровини сезиларли даражада ошишига ёрдам берган омиллардан бўлганлигини айтиб ўтиш зарур.

Кейинги йилларда мамлакатимизда ижтимоий-иқтисодий ривожланишнинг устувор йўналишларига ҳамда халқаро стандартлар талабларига мос келадиган олий таълим тизимини яратиш бўйича кенг кўламли ишлар амалга оширилмоқда. Худудларда янги олий таълим муассасаларининг ташкил этилиши, кадрлар тайёрлашнинг замонавий таълим йўналишлари ва мутахассисликлари ҳамда сиртқи ва кечки бўлимларнинг очилиши, олий таълим муассасаларига қабул квоталарининг оширилиши мазкур йўналишдаги муҳим ислохотлар ҳисобланади.

Бундан ташқари сўнгги уч йилда Ўзбекистонда хорижий олий таълим ташкилотлари сони икки баробар ошганлигини ҳам айтиш зарур.

2020/2021-ўқув йилининг ўзида юртимизда хорижий олий таълим ташкилотлари сони 20 тага кўпайди.

Ҳозирги кунда мамлакатимизда Буюк Британия, Италия, Япония, Ҳиндистон, Жанубий Корея, Сингапур, Россия, Латвия давлатларининг олий ўқув юртлирининг филиаллари фаолият олиб бормоқда.

Айтиш керакки, нуфузли олий ўқув юртлири билан ҳамкорликни кенгайтириш, ёшларимизда жаҳон стандартларига мос бўлган билим ва кўникмаларни шакллантириш борасида амалга оширилган ишлар авж олаётганини кўплаб мисолларда кўриш мумкин. Жумладан, 2021 йилнинг ноябрида бўлиб ўтган иккинчи Россия—Ўзбекистон таълим форумида қайд этилганидек, Россиянинг яна 8 та олий ўқув юрти Ўзбекистонда ўз филиалларини очиш ниятида. Бу эса ёшларимиз учун янги имкониятлар очилаётганлигидан далолат беради.

Кези келганда бугунги кунга қадар Ўзбекистонда Россиянинг 15 та етакчи университетларининг филиаллари ташкил этилган бўлиб, улардан 12 таси 2018—2021 йилларда очилганлигини, мазкур филиалларда мамлакатнинг 6 минг нафардан ортиқ талабаси таҳсил олаётганлигини ҳам айтиш жоиз.

Мамлакатда таълим соҳасидаги ислохотлар, ёшларни таълим тизими билан қамраб олиш борасида амалга оширилган дунё ҳамжамияти томонидан эътироф этилмоқда. Жумладан, World Population Review томонидан 2021 йилда энг саводли мамлакатлар рейтингини тузиш учун 154 мамлакатдаги ҳолатни таҳлил қилган. Рейтинга кўра Ўзбекистон саводхонлиги 100 фоизни ташкил қилган 4 та мамлакатлардан биридир.

Ижтимоий тараққиёт дунёдаги ривожланган давлатларнинг юксак тараққиёт ва турмуш фаровонлигига эришиши аввало, илм-фан ва таълимга қаратилган улкан эътибор натижасида бўлганлигини ёрқин намоён қилмоқда.

Шу маънода мамлакатимизда таълим тизимидаги ислохотларнинг истиқболлари хусусида қуйидагиларни айтиш мумкин.

Аввало, у давлат миқёсида ижтимоий-иқтисодий жараёнларни ташкил этиш ва бошқаришни алоҳида, муҳим соҳасига айланиб улгурганлиги қайд этиш зарур.

Қолаверса, Янги Ўзбекистонда “инсон капиталига” доимий инвестициялар ривожланган демократик давлатни барпо этиш, фуқаролик жамиятини шакллантиришнинг муҳим қафолати эканлиги ҳақида тасавур тўлиқ қарор топди. Фақатгина мустаҳкам билимга эга бўлган шахс эркин бўлиб, демократик давлатни барпо этишнинг фаол иштирокчиси бўлади. Бу тезис доимо давлат даражасида

этироф этилиб, қўллаб-қувватланиб келинмоқда, ҳозирда эса бу ғоя фуқаролар онгида мустақамланиб, ислоҳотларнинг келгусидаги ютуқлари учун мустақам замин яратмоқда.

Сўнги йилларда юртимизни ҳар томонлама тараққий эттириш мақсадида барча соҳалар қатори таълим тизимида ҳам туб ислоҳотлар олиб борилаётгани ёшларимизни илм-фан, маърифат ва маънавият, тараққиёт ютуқлари, замонавий билимлар билан қуроллантириш ҳар қачонгидан ҳам муҳим бўлаётганлигини кўрсатмоқда.

Бу борада Президент Ш.Мирзиёевнинг “Биз учун ҳаёт ва мамот масаласи - таълим, таълим ва яна бир марта таълим. Болаларимизга яхши таълим бермас эканмиз, келажакни қура олмаймиз. Буни ҳаммамиз яхши тушунишимиз керак” деган таъкидларини алоҳида қайд этиш зарур.

ХУЛОСА

Хулоса қилиб айтганда, таълим-тарбия — келажак, ҳаёт-мамот масаласи. Шу боис, бу соҳадаги ислоҳотларни кечиктиришга ҳаққимиз йўқ. Зеро, мамлакатимиз аҳолисининг 64% ёшлар ташкил этар экан, уларни юртимиздаги янгилаш жараёнлари ва ислоҳотлар даврида ёшларни миллат, она Ватанга муҳаббат ва уларнинг тақдирига бефарқ бўлмаган ҳамда ўз аждодларига муносиб замонавий ёшлар этиб улғайтириш мақсадида таълим соҳасига алоҳида эътибор қаратилмоқда, чекка ҳудудларда ҳам замон талабларига мос мактабларнинг барпо этилиши, шунингдек, истеъдодли ўқувчиларни рағбатлантириш борасидаги кенг қўламли ишлар самараси бугун эришилаётган натижалар, ютуқларда ўз ифодасини топмоқда. Дарҳақиқат, янгиланаётган Ўзбекистонда келажак негизи бу юксак марраларни кўзлаб катта ёлга чиққан, Учинчи Ренессанс пойдеворини барпо этаётган биз ёшлармиз. Шундай экан, ҳозирги кундаги Президентимиз томонидан яратилаётган имкониятлар ва ислоҳотлардан фойдаланган ҳолда барчамиз ягона мақсад ёлида виждонан ишга киришсак, албатта, зафар биз томонда бўлади. Шу сабабдан, юксак билимли ва интеллектуал ривожланган авлодни тарбиялаш Янги Ўзбекистонни барпо этишнинг асосини ташкил қилади.

REFERENCES

1. «Ўзбекистон Республикаси Олий таълим тизимини 2030 йилгача ривожлантириш концепциясини тасдиқлаш тўғрисида»ги Ўзбекистон Республикаси Президентининг 08.10.2019 йилдаги ПФ-5847-



сон Фармони // <https://lex.uz/docs/4545884>

2. Ўзбекистон Республикасининг «Таълим тўғрисида»ги Қонуни
// <https://lex.uz/docs/5013007>

3. Жуманиёз Султонович Раматов, Машкура Инамжанована Рахимова, & Миршод Нўъмонович Ҳасанов (2022). МАФКУРАВИЙ ТАҲДИДЛАРНИ ОЛДИНИ ОЛИШДА ИСЛОМИЙ ҚАДРИЯТЛАРНИНГ ЎРНИ. Academic research in educational sciences, 3 (6), 1031-1036.

4. Ж. С. Раматов, & М. Ҳасанов (2022). МОЛОДЕЖЬ И ИНФОРМАЦИОННО-ПСИХОЛОГИЧЕСКАЯ БЕЗОПАСНОСТЬ. Central Asian Academic Journal of Scientific Research, 2 (6), 532-536.

5. Салимов, Бахриддин Лутфуллаевич, & Ҳасанов, Миршод Нўъмонович (2022). ШАРҚ МУТАФАККИРЛАРИНИНГ КОМИЛ ИНСОН ТАРБИЯСИ МАСАЛАЛАРИ ТАҲЛИЛИ. Oriental renaissance: Innovative, educational, natural and social sciences, 2 (6), 1345-1354.

6. Раматов, Ж. С., Баратов, Р. Ў., Кушаков, Ф. А., Валиев, Л. А., & Ҳасанов, М. Н. (2022). ЖАМИЯТДА СИЁСИЙ ВА ҲУҚУҚИЙ МАДАНИЯТНИ ЮКСАЛТИРИШ МАСАЛАЛАРИ. PEDAGOGS jurnali, 19(1), 13-18.

7. Ж. С. Раматов, & М. Ҳасанов (2022). ЎЗБЕКИСТОН ТАРАҚҚИЁТИНИНГ ЯНГИ БОСҚИЧДА ИНСОН ҲУҚУҚЛАРИНИНГ ТАЪМИНЛАНИШИ. Academic research in educational sciences, 3 (6), 963-969.

8. Раматов, Ж. С., Муратова, Д., Султанов, С. Ҳ., Тухтабоев, Э., Кушаков, Ф., & Ҳасанов, М. Н. (2022). ИЖТИМОЙ АДОЛАТ ВА ҚАДРИЯТЛАР ПЛЮРАЛИЗМИ. World scientific research journal, 8(1), 102-108.

9. Ҳасанов, М. Н., Бекмуратов, Б. Ж., Турғунов, Б. Ш., & Маматқулов, У. С. (2022). ФОРОБИЙНИНГ ТАЪЛИМОТИДА ЁШЛАР ВА ИНСОН ТАЛИМ-ТАРБИЯСИ МАСАЛАЛАРИ ТАҲЛИЛИ.

10. Ҳасанов, М. Н., Зайниддинов, Б. З., Абдухалилов, О. А., & Джурайев, Д. Д. (2022). МЕҲНАТДА ИНСОННИ ШАКЛАНИШДАГИ АҲАМИЯТИ.

11. Ramatov, J.S. va Hasanov, MN (2022). Ta'lim amaliyotida innovatsiyalarni jalb qilishning nazariy modelini tahlil qilish. Sharq uyg'onishi: innovatsion, ta'lim, tabiiy va ijtimoiy fanlar , 2 (6), 937-942.

12. У.К.Эрниёзов, М.Н. Ҳасанов, & Х.С.Машарипов. (2022). АБУ НАСР ФОРОБИЙНИНГ ИЖТИМОЙ-АХЛОҚИЙ ТАЪЛИМОТИ ВА УНИНГ АНТРОПОЛОГИК ХУСУСИЯТЛАРИ . JOURNAL OF NEW CENTURY INNOVATIONS, 4(3), 130–136.

13. Ж. С. Раматов, М. Ҳасанов, & Л. А. Валиев (2022). ИНСОН ДУНЁҚАРАШИНИНГНИНГ ДИНИЙ ВА

ДУНЁВИЙ ТАЛҚИНИ. Central Asian Academic Journal of Scientific Research, 2 (7), 78-82.

14. J. S. Ramatov, M. Hasanov МАФКУРАВИЙ АХЛОҚ ТАРБИЯСИНИНГ АНАМИЯТИ // Pedagogik fanlar boyicha akademik tadqiqotlar. 2022 yil. 6-son. URL: <https://cyberleninka.ru/article/n/mafkuraviy-ta-didlarni-oldini-olishda-ahlo-iy-tarbiyaning-a-amiyati> (kirish sanasi: 04.10.2022).

15. Ж. С. Раматов, & М. Ҳасанов (2022). МИЛЛИЙ ҚАДРИЯТЛАР – ЖАМИЯТИМИЗ БАРҚАРОРЛИГИ ВА ЁШ АВЛОД ТАРБИЯСИНИНГ МУҲИМ ОМИЛИ. Academic research in educational sciences, 3 (6), 973-979.

16. Ж. С. Раматов, М. Ҳасанов, & Лочин Азаматович Валиев (2022). АУРОБИНДО ГҲОШ ҲАЁТИ ВА ИЛМИЙ ФАЛСАФИЙ МЕЪРОСИ. Academic research in educational sciences, 3 (6), 1161-1169.



ФРАЗЕОЛОГИЗМЫ КАК КОНЦЕПТУАЛИЗАЦИЯ ЯЗЫКОВОЙ КАРТИНЫ МИРА

Мадина Абдураимовна Шукурова

Чирчикский государственный педагогический университет, преподаватель

АННОТАЦИЯ

В данной статье рассмотрены фразеологизмы как средства концептуализация языковой картины мира. Дана теоретическое осмысление вопросов концептуализации и категоризации действительности.

Ключевые понятия: фразеологические единицы, концептуализация, языковая картина мира, лингвистика, культурология.

ВВЕДЕНИЕ

Большинство фразеологизмов непереводимо на иные языки, а это означает, что каждая нация, каждый народ проявляет в них свой характер, личный нрав, привычный образный и символичный склад речи. Именно во фразеологии хранится память о событиях народной истории, укладе жизни, отражается народная мудрость и юмор. Зависимость семантики языковой единицы от характера эпохи, индивидуальностей культурных установлений, мировосприятия, исторического становления, познания человеком мира бесспорна. В данном значении можно рассматривать языковые значения как определенный вид информации об окружающей действительности и наших познаниях о ней, которые хранятся в социальной памяти культурно-языковой общности и являются духовным достоянием данного и последующего поколений. [17]

ЛИТЕРАТУРА И МЕТОДОЛОГИЯ

Фразеологические единицы можно считать более репрезентативными символами в лингвокультурологии науки, появившейся на стыке лингвистики и культурологии и изучающей исторические и современные проявления культуры народа, которые отразились и укрепились в языке.

Актуальность исследования фразеологии как глобального механизма и средства фразеологической концептуализации нравственно-моральной сферы личности в современной теории языка объясняется усилением роли фразеологических единиц в речевом

дискурсе носителей как русского, так и других языков, в том числе узбекского.

Фразеологизмы – это огромный пласт языка, который постоянно востребован в речи, причем нередко говорящий, выражая какую-нибудь мысль, произносит (в соответствии с темой диалога или монолога) эти устойчивые выражения непроизвольно.

Итак, если рассматривать термин «концептуализация» в значении «процесс – «рождения» –концептов», можно столкнуться с проблемой возможности/невозможности наименования порождения концептов в культуре, в обыденном сознании и в рамках отдельного художественного сознания автора одним и тем же названием. Это связано с тем, что «исследователи практически не заостряют внимания на процессах порождения концептов, происходящих в человеческом мозге. Подобное рассмотрение концептов ориентировано на психолингвистику».

Эта проблема разрешается (частично), если принять во внимание лингвистическое толкование слова «культура». Основным значением этого слова, на что указывает и Ю.С. Степанов, является следующее: «Совокупность достижений людей во всех сферах жизни, рассматриваемых не порознь, а совместно, – в производственной, социальной и духовной».

В целом для более полного представления специфики фразеологической концептуализации нравственно–моральной сферы в языковой картине мира необходимо определить такие базовые понятия лингвистики, как «картина мира», «языковая картина мира», «национальная картина мира», которые связаны с проблемой языкового представления действительности в теории языка, этнолингвистике и в лингвокультурологии.

Так как через фразеологический фонд языка транслируются фрагменты национальных картин мира, считаем существенным отметить, что национальные обычаи и традиции русских и узбеков, по-своему преломляясь в языке, создают тот нравственно–духовный монолит, который является фактором сохранения и развития как этноса, так и его культурного наследия. «Национальная культура проявляет себя прежде всего в специфичности, самоорганизации, в таких ее формах, которые не схожи с формами других народов. Она включает в себя продукты вещественной и умственной деятельности народа, систему общественных и **духовных ценностей**, совокупность отношений людей данной национальности к окружающей среде, а также **отношения между собой и к себе самому**. Безусловно, она включает также и отношение к соседним народам. При этом, чем развитее, чем выше национальная

культура, тем уважительнее она относится к культуре других народов и тем больше заимствует из их достижений, что является одним из способов собственного развития», - считает Х.М. Казанов. Сквозь язык и с его помощью обычаи и традиции идентифицируются как основное содержание фрагментов картины мира. Уже считается общепризнанным положение о том, что в основе национальной культуры лежат именно традиции как передающиеся из поколения в поколение значимые, нужные, существенные для данного народа ценности. При несоблюдении традиций национальная культура как правило слабеет, что обязательно отражается в языке. В качестве культурных традиций узбеков можно назвать отношение к труду, к старшим, понятиям долга, чести, к достойным способам разрешения конфликтов и т.п. Реальное проявление традиции в практической деятельности и поведении – это обычай. Так, например, обыкновенное почтение к старшему проявляется в обычае вставания при его появлении, в приветствии его первым, в предложении услуг, в которых он нуждается, и т.д. В этой связи можно предположить, что денотативной основой фрагмента национальной картины мира, связанного с нравственной сферой социума и личности, и в русском, и в узбекском языках выступают народные обычаи, ритуалы, традиции, закрепленные в культурно-историческом контексте.

Фразеологизмы, образные основания которых идут из глубины веков, образуют двойную ассоциацию с культурой – «сама их наружная конфигурация – это уже язык культуры, с одной стороны, а с другой – этот образ осознаётся и интерпретируется носителями данного языка в соответствии с их культурной компетенцией».

Итак, фразеологизмы напрямую (в денотате) или же опосредованно (через соотносённость ассоциативно – образного основания с эталонами, символами, стереотипами национальной культуры) несут в себе культурную информацию о мире, социуме. Вследствие этого фразеологические единицы – своего рода «кладёшь премудрости» народа, сохраняющий и воспроизводящий менталитет народа, его культуру от поколения к поколению».

Теоретическое осмысление вопросов концептуализации и категоризации действительности считается в настоящее время одной из главных задач как когнитивистики, так и теории языка. В теории языка термин «концептуализация» используется в основном для обозначения процесса структурирования знаний, выделения единиц человеческого опыта в их безупречном содержательном представлении.

Антропоцентризм лингвистики XXI века во многом детерминирует основные приоритетные позиции, которых придерживается наука о языке. Ключевую роль в ориентации языка на личность играет соотнесение существования личности с различными историческими, культурными, этическими, эстетическими, нравственно–моральными сферами бытия и деятельности.

С помощью понятия концепта (формой репрезентации которого выступает фразеологизм) можно обнаружить и обрисовать отличия в образной картине мира различных народов, т.е. до некоторой степени узнать связь проблемы мышления и особого членения реальности тем или иным этносом. В языке, как известно, отражены конкретные черты внеязыковой действительности, свойственные данному культурному типу.

Зависимость семантики языковой единицы от характера эпохи, индивидуальностей культурных установлений, мировосприятия, исторического становления, познания человеком мира бесспорна. В данном значении можно рассматривать языковые значения как определенный вид информации об окружающей действительности и наших познаниях о ней, которые хранятся в социальной памяти культурно–языковой общности и являются духовным достоянием данного и последующего поколений.

Хотя принципиально язык соотносится с одним и тем же миром, расхождения в его семантико–смысловой системе обуславливаются обилием моментов, в том числе и экстралингвистических, например, различным опытом людей по изучению одного и того же мира, что выражается в различиях лексической и грамматической номинации явлений и процессов, в этимологии тех или других значений.

Терминологическая размытость, нечеткость в научных работах временами затемняет сущность того или же другого описываемого языкового/речевого парадокса, в следствие этого уточнение и конкретизация основных понятий и терминов, используемых при построении конкретных научных теорий, концепций, гипотез, является актуальной задачей теории языка в целом.

Соотношение концепта и значения слова ориентируется их онтологическим статусом; концепт явление мыслительное, главная форма существования понятийного мышления, тогда как значение – феномен языковой.

Концепты взаимокоррелируют с кодами культуры, под которыми понимается «сетка», которую культура

«набрасывает» на окружающий мир, членит, категоризует, структурирует и оценивает его. Коды культуры соотносятся с древнейшими архетипическими представлениями человека, кодируя их.

Концепт – более широкая и отвлечённая, чем понятие, категория, однако данные определения не исключают друг друга. Исследования данной проблемы демонстрируют, что концепт оказывается ассоциативно и семантически глубже, богаче понятия, он максимально приближен к ментальному, духовному миру человека, следовательно, к культуре и истории, поэтому имеет специфический характер.

Граница, разделяющая ментальность и менталитет – концепты в широком и концепты в узком понимании, – в достаточной мере нечетка, и формальных средств для описания современного менталитета той или иной лингвокультурной общности в настоящий момент не существует.

Выделение концепта как особого ментального образования, отмеченного лингвокультурной спецификой, – это закономерный шаг в становлении антропоцентрической парадигмы гуманитарного, в частности, лингвистического знания.

Концепты способствуют моделированию мира в сознании человека, выступают экспликаторами прототипических категорий восприятия действительности.

Образ картины мира строится на основе изучения представлений человека о мире. Если признать, что мир – это человек и среда в их взаимодействии, то картина мира – это есть результат переработки информации о среде и человеке.

В картине мира каждого народа, этноса структурируются универсальные понятия времени, пространства, причины, изменения, количества, качества и др. Эти понятия эксплицируются в языке как в системе символов, а с учетом существования определённых национальных языков необходимо признать, что разные народы по-разному интерпретируют и объясняют действительную реальность, на что огромное влияние оказывают и религиозно-социальные факторы, сами условия проживания того или иного народа, образ его жизни, обычаи, нравы, традиции.

ВЫВОДЫ

Человек создаёт образ мира как основу своей жизнедеятельности, формируя некоторую репрезентацию реального мира, модель, которой он пользуется как

инструментом для ориентации в окружающем мире. Однако данное представление о мире актуально, пока человек решает определенный круг задач, а для решения других жизненных проблем картина корректируется, несколько видоизменяется. Таким образом, можно заключить, что человек является одновременно обладателем и носителем нескольких различных картин мира и действует в различных ситуациях в совокупности с разными моделями мира.

Любая экспликация картины мира будет неадекватной, так как человек не в состоянии охватить и аккумулировать все богатство смысловых оттенков, коррелирующих с его реальной жизнью. В связи с этим картина мира будет всегда оставаться незаконченным изображением.

В терминологическом установке современной теории языка существует большое количество близких понятий и терминов, связанных с определением феноменов «картина мира», «языковая картина мира», «фразеологическая картина мира», «концептуальная картина мира», «научная картина мира» и их типов. Каждое новое лингвистическое исследовательское направление вносит свои коррективы в трактовку и интерпретацию данных понятий, так как новые объекты познания в этом плане рассматриваются с новых точек зрения и на основе различных принципов.

Языковые картины мира организуются на субстрате национальной культуры, в связи с чем актуальна проблема культурной идентичности.

REFERENCES

1. Давыдов Ю. Н. Картина мира и социально-историческое развитие // Гайденок П. П., Давыдов Ю. Н. История и рациональность. Социология Макса Вебера и веберовский ренессанс. М., 1991. С. 207-289.
2. Шукурова, М. (2022). Формы и методы организации воспитательной работы в классе. Экономика и социум, 9 (100), 87-97.
3. Казанов Х. М. О содержании и смысле национальных культур // Мат-лы первой республик. науч.-практ. конфер. Майкоп, 1994. С. 15-19.
4. Шукурова, М. А., Эргашева, С. Б., & Бекматов, Б. Д. (2021). ЖАҲОН ТИЛЛАРИ ТИЗИМИДА РУС ТИЛИ. Academic Research in Educational Sciences, 2(1), 1041-1046.
5. Маслова В. А. Введение в лингвокультурологию: Учеб.пособие. М., 2001.
6. Шукурова, М. (2020). Связь фразеологизмов с культурой русского и узбекского народов. Science and Education Scientific Journal, 1 (3), 201-211.



7. Шукурова, М. (2021). Современное состояние фразеологических исследований. Экономика и социум, 5 (84), 187-192.
8. Сороченко Е. Н. Концепт «скука» в художественном тексте (на материале произведений А. С. Пушкина, М. Ю. Лермонтова, И. С. Гончарова) // Принципы и методы исследования в филологии: конец XX века. Сб. ст. Вып. СПб.; Ставрополь, 2001. С. 347-354.
9. Бегматов, Б. Б. (2020). Роль и функции русского языка в условиях суверенного Узбекистана. Наука и общество, 1(65), 33-37.
10. Степанов Ю. С. Константы. Словарь русской культуры. Опыт исследования. М., 2001.
11. Шукурова, М. (2020). Фразеологизмы как отражение национально-культурной экзистенциальной картины мира. Наука и общество, 1(65), 106-113.
12. Телия В. Н. Коннотативный аспект семантики номинативных единиц. М., 1986.
13. Bekmatov, B. D., & Bekmatova, E. E. (2021). SITUATIONAL ANALYSIS METHOD. Academic Research in Educational Sciences, 2(1), 1035-1040.
14. Телия В. Н. Русская фразеология: Семантический, прагматический и лингвокультурологический аспекты. М., 1996.
15. Bekmatov, B. D., & Vozorov, N. N. (2021). FORMATION OF SOCIAL COMPETENCE AT STUDENTS OF PROFESSIONAL COLLEGES. ACADEMIC RESEARCH IN EDUCATIONAL SCIENCES, 2(3), 200-204.
16. Телия В. Н. Концептообразующая флуктуация константы культуры «родная земля» в наименовании родина // Язык и культура: Факты и ценности: К 70-летию Юрия Сергеевича Степанова / Отв. ред. Е. С. Кубрякова, Т. Е. Янко. М., 2001. С. 409-418.
17. Сапарова Нуржамал Бегайдаровна. (2022). ФРАЗЕОЛОГИЯ КАК СПЕЦИФИЧЕСКОЕ ЛИНГВОМЕНТАЛЬНОЕ И КОГНИТИВНОЕ ПРОСТРАНСТВО РЕАЛИЗАЦИИ НРАВСТВЕННОГО ОПЫТА И МОРАЛЬНЫХ ЦЕННОСТЕЙ НАРОДА. E Conference Zone, 214–216. Retrieved from <https://www.econferencezone.org/index.php/ecz/article/view/1145>

COMPARATIVE STUDYING MODEL OF FOREGROUNDING IN UZBEK AND ENGLISH LITERARY TEXT

Oybek Rustamovich Achilov
Tashkent State Transport University
oybek_www_88@mail.ru

ABSTRACT

In the article, the comparative analysis and model of the foregrounding is considered as a linguistic phenomenon in the example of the literary text in Uzbek and English languages. The scientific views and theoretical opinions of linguists are studied in the given examples.

Keywords: model of foregrounding, comparative analysis, encoding, defeated expectancy, parallel structure, antithesis, anaphora, alliteration, unexpected phenomena.

The modern style of this principle was developed by R. Jakobson and M. Riffater. They wrote that it is possible to propose the following principle of defeated expectancy: "The speech chain stimulus stylistic effect - contrast - is low predictability elements encoded in one or more components, the context and background forming a contrast of other components ... Once this variability may explain why the same linguistic unit acquires, alters, or loses its stylistic effect, depending on its position (and why not every deviation from the norm makes stylistic effect). On the elements slows the decoding of low predictability, and it captures the attention of the form " [5].

"Defeated expectancy" is found in one form or another, in any field of art or in any of its direction, and in the language or in any of its level. In the vocabulary of this type, there may be used rare words as: **archaisms, borrowings, author's neologisms, words with specific lexical color, or words in an unusual syntactic function**, or use **periphrasis, an oxymoron** (a combination of contrast in the word), and so on. On monotonous stylistic background clearly stand out words from another style. Basing on I.V. Arnold's analysis, many similar examples can be found. In another expectation there is a surprise as a violation of a logical sequence. *Talk all you like about automatic ovens and electric dishwashers, there is nothing you can have around the house as useful as a husband.* (Phyll McGinley. Sixpence in Her Shoe) [1].

An important factor is the increased expectations just before the appearance of a small element of predictability, i.e., an increase of ordering elements of the context. This gives rise to the location of sequences of words along the lines of the highest and lowest probability. A correct understanding of this phenomenon may be useful information theory, which teaches that each channel contains interference that can cause distortion or signal loss. In order to separate the signal from the background, it is necessary to introduce additional codes. The shift of situational signifying to the traditionally called thing and the introduction of a signal than expected, provides immunity, protects and helps the message recipient to see it.

In Uzbek literature, there is also such phenomena which assess to predict upcoming events in the literary text or in verse. To illustrate, there is a bright example of defeated expectancy shown in Uzbek national poem (doston) “ Alpomish” [6]:

Mening uchun hayvon azob ko'ribdi,
Shu mix bilan Boboxondan kelibdi,
Po'latni eritar qizlarning dami,
Barchinoyim ko'rib o'ylab turibdi.
Urgan mixi yalpoq tizga boradi,
Chorsisini tuyoqqa yozib soladi,

Gulmixlarni tishlab sug'urib oladi...

Brief meaning of this passage is Alpomish came for Barchinoy to win in the competition with others and to do all tasks of Barchinoy, but on the way his horse got injured from long riding, and the main character of this passage- Barchinoy was so sorry about Alpomish's horse, because she fell in love with him and wanted him to win the completion. On the contrary, his horse was nearly dead, it was definitely expected that horse can't participate in competition, but Barchinoy relieved the horse surprisingly. The last line shows this defeated expectancy : *Gulmixlarni tishlab sug'urib oladi*. All lines orderly showed the hero's situation and at the end Barchinoy changed the problematic lines to positive side by reliving the horse herself.

In follows, we often meet with this phenomenon, and now let's follow an example which is also assessed by I.V. Arnold. In a poem by Thomas Hood, "November" fourteen lines of fifteen contain only negative mononuclear structure, starting with denial *NO*. Since this is not the only or even the most common syntax of English, its accumulation in the text is used to reach the main idea, or rather, a sense of frustration for the autumn darkness and unhappiness. **Anaphoric** *no* repeated so many times that the reader gets used to it so much and he can predict that the next line will start the same[1,2]:

No sun - no moon!

*No morn - no noon
No dawn-no dusk-no proper time of day-
No sky-no earthly view-
No distance looking blue-
No road - no street-no "t'other side the way"
No end to any Row
No indications where the Crescents go -
No top to any steeple
No recognition of familiar people!
No warmth - no cheerfulness, no healthful ease,
No comfortable feel in any member;
No shade, no shine, no butterflies, no bees,
No fruits, no flowers, no leaves, no birds.
November!*

Monotonous series of stubbornly repeating the negative constructions conveys the monotony and boredom of autumn. More surprising and more noticeable is the last word of November, where *no* is a negative particle, and which has no independent meaning in the first syllable. The word November sums up the whole picture of autumn and creates a **pun** based on the first syllable of the name **homonymy** fall month with negation. Pun can't help smiling. The reader guesses with pleasure not that longer what will happen next, and suddenly his expectation deceived. Surprise reinforced with a high probability of denial, which is created the preceding text. Joke tells subtext, gives a reader the opportunity to guess that *the sun, light, sky, flowers*, etc., not because it is November, but will be held in November, and then it all comes back. The poem in essence is optimistic for the second piece of information. It does not have the sad words, and if we took away all by word and November, then it would have remained just words, calling all that happy man.

Effect of defeated expectation in the poem "November" sustained convergence of other techniques: **parallel structure, antithesis, anaphora, alliteration**, etc. All of this combines general stylistic function and pass the complaint to prison related to the fall. It is interesting to note that in the poem appears to fail in a more private form of the lexical level. In fact, it consists that in the context of neutral language appears in quotes colloquial expression "*t 'other side the way*". These words seemed to mimic someone who grumbles at the weather, and give the text a little ironic tone. The poem of Thomas Hood has an example of a very bright and intense designed to defeated expectation. Such examples of an entire text are not so much. In this case, the principle to fail

synthesizes the whole poem together. In a less exaggerated form, it still occurs frequently. Referring to the example of prosody, it can be found the defeated expectancy in the form of abrupt changes in meter, in the form of transfer, that is discrepancy between syntactic and poetic organization, as a change in rhyme scheme.

As we know the title of the work also may indicate some brief or relevant events of the text and turning to the next example, we may imagine that A.Navoiy's poem, taken from Xamsa " Sadi Iskandariy" is about Alexander, the emperor of Macedonian. But the title itself may shift the point and sustain the hidden meaning. Moreover the following passage will show what kind of person he was excepting the real Alexander from history.

Iskandar bila ul gadolig' ixtiyor etgan podsho, balki filhaqiqat,podsholikka yetgan gado hikoyatikim,Iskandar ani mazallat chohidin chiqarib saltanat kohiga o'lturmoq istadi va ul toj tarkin qilib, boshidin tark toji xayolin chiqarmadi. [4,7].

The title means "The Alexanders walls" (implicit meaning of this wall is Alexander ordered to build walls to separate evil side from bright side). Hereby he was described with best characteristics as honest, trustworthy, kind, reliable, honorable king. But in real history we may find absolutely opposite side of this king. In this passage Alexander even was ready to give his crown to another poorer who was much more honest people than himself in his country. That's an incredible fact about Alexander became clear through poem, and reader's thoughts crashed with unexpected phenomena.

This phenomenon is common in English poetry from "Beowulf" to the present day. They enjoyed Shakespeare and Milton, Byron and Eliot. Let's have a sight on following example[3,8]:

*When night
Darkens the streets, then wander forth the sons
Of Belial, flown with insolence and wine.*

Here transferences are subject and predicate verb, and then define and determination (acc .to Arnold .I.V). The latter particularly emphasizes invective. Many authors have written about defeated expectancy(R. Jacobson, R. Fowler, M. Riffater, D. Leach and others), but the general nature of above work in extend version does not exist yet, and much of this phenomenon remains unclear. It is unclear boundary between primarily defeated expectancy and other violations of predictability. It is also unclear to what extent a prerequisite the defeated expectation is to enhance the appearance of the item before ordering low predictability.

REFERENCES

1. Арнольд И.В. Интерпретация художественного текста: типы выдвигания и проблема экспрессивности // Экспрессивные средства английского языка: Сб. науч. работ. Л., 1975. - С. 11-20
2. Джусупов Н.М. Когнитивная стилистика: современное состояние и актуальные вопросы исследования // Вопросы когнитивной лингвистики. Тамбов, № 3, 2011. – С. 65-77
3. Achilov O.R. Ingliz va o‘zbek tillaridagi badiiy matnlarda ilgari surish vositalarining kognitiv-pragmatik xususiyatlari. O‘zMU XABARLARI. Toshkent. № 1/10, 2022. 203-206 b.
4. Achilov, O. R. (2018). COMPARATIVE ANALYSIS OF FOREGROUNDING IN ENGLISH AND UZBEK LANGUAGES. *Web of Scholar*, 5(4), 23-27.
5. Riffaterre M. Stylistic Context.- “Word”, v.15, N15, April, 1959, and “Word”, v.16, N2, August, 1960, pp.207-218, 318-344, 336
6. <https://kitobxon.com/oz/kitob/alpomish-ozbek-xalq-qahramonlik-dostoni>
7. http://library.navoiyuni.uz/files/navoiy_saddi_iskandariy_nazm_lotin_ziyouz_com.pdf
8. <https://www.poetryfoundation.org/poems/45718/paradise-lost-book-1-1674-version>

GLYCYRRHIZA GLABRA ЎСИМЛИГИ ХАЛҚ ТАБОБАТИДА ҚЎЛЛАНИЛИШИ ВА УНИНГ ИЛДИЗИНИ ҚУЮҚ ЭКСТРАКТИДАН ТЕХНИК ГЛИЦИРРИЗИН КИСЛОТАСИ (ТГК) НИ АЖРАТИШ ВА УНИНГ ТУЗЛАРИНИ ОЛИШ

А. Х. Исломов

А. С. Тўраев

ЎзР ФА академик О.С.Содиқов номидаги Биоорганик кимё институти
islomov-72@mail.ru

И. Р. Асқаров

М. М. Мўминжонов

Андижон давлат университети

АННОТАЦИЯ

Ушбу мақолада *Glycyrrhiza glabra* ўсимлиги хусусиятлари, халқ табобатида қўлланилишлари ва унинг илдизини қуюқ экстрактдан Техник глицирризин кислотаси (ТГК), Глицирризин кислотасининг уч аммонийли (ГКУАТ), Глицирризин кислотасининг моноаммонийли (ГКМАТ), Глицирризин кислотасининг монокалийли (ГКМКТ) тузларини олиш ҳақида маълумотлар келтирилган.

Калит сўзлар: *Glycyrrhiza glabra*, чучукмия, ширинмия, қуюқ экстракт, техник глицирризин кислота(ТГК), глицирризин кислота(ГК), Глицирризин кислотасининг уч аммонийли (ГКУАТ)тузи, Глицирризин кислотасининг моноаммонийли (ГКМАТ)тузи, Глицирризин кислотасининг монокалийли (ГКМКТ)тузи

КИРИШ

Glycyrrhiza glabra ўсимлигининг препаратлари халқ табобатида нафас йуллари касалланганда балғам кучирувчи, сурункали кабзиятда эса енгил сурги дори сифатида ишлатилади. Илдизидан тайёрланган доривор препаратлар глицирам астма, экзема, аллергияк дерматит ва бошқа касалликларда қўлланилади. Ўсимликдан олинган препаратлари ҳамда глицирризин ва глицирретин кислоталари организмдаги сув-туз алмашинувини тартибга солиш ҳамда дезоксикортикостеронга ухшаш таъсирга эга. Илдиздан олинган флавоноидлар суммаси ликвиритон яллиғланишга, спазмга қарши ва антисептик восита сифатида

ҳамда меъда ва ун икки бармоқ ичак яра касаллигинн даволаш учун ишлатилади. Қизилмия порошоги, қирқилган илдизи ва қуруқ экстракти фармацевтика практикасида ҳаб дори тайёрлашда асос сифатида ҳамда микстуралар, чой-йиғмалар таъмини яхшилаш учун ишлатилади. Қизилмия илдизидан озик-овқат саноатида (пиво, лимонад ва кваслар таъмини ширин қилиш учун) ва техникада (ут учирадиган купирувчи суюқлик тайёрлаш учун) кенг фойдаланилади.

АДАБИЁТЛАР ТАХЛИЛИ ВА МЕТОДОЛОГИЯ

Glycyrrhiza glabra L.-қизилмия (чучукмия, ширинмия) дуккакдошлар - Fabaceae оиласига киради. Қизилмия куп йиллик, бўйи 50 - 100 см га етадиган, ер остки қисми кучли тараққий этган ўт ўсимлик. Илдизпоеси куп бошли, калта, йўғон бўлиб, ҳамма томонидан ер остида горизонтал жойлашган, учи куртак билан тамомланувчи новдалар ва пастга караб битта асосий вертикал уқ илдиз ушиб чиққан. Асосий уқ илдизининг узунлиги 4 - 5 м бўлади. Пояси бир нечта, тик ўсувчи, шохланмагаи ёки кам шохланган, тукли бўлиб, майда нуктасимон безлар ёки майда тиканлар билан қопланган. барги ток патли мураккаб, 3 - 7 жуфт баргчалардан ташкил топган. Баргча эллипссимон, чузиқ-тухумсимон ёки ланцетсимон, текис қиррала, ёпишқоқ безлар билан қопланган. Қушимча барглари майда, ланцетсимон бўлиб, тукилиб кетади. Гуллари қийшиқ, барг қўлтиғидан чиққан шингилга тупланган. Гулкочаси найчасимон, 5 та ланцетсимон, уткир тишли гултожиси оқиш бинафша рангли бўлиб, капалак гулдошларга хос тузилган. оталиги 10 та, 9 таси бир-бири билан бирлашган, унингиси бирлашмаган оналик тугуни юқорига жойлашган. Меваси – пишганда очилмайдиган ёки пояси кўригандан сунг очиладиган дуккак. Июнь-август ойларида гуллайди, меваси август-сентябр ойларида етилади 1-расм [1-3]

Glycyrrhiza glabra ўсимлиги шўр тупроқли чўлларда, чўллардаги арик, канал ва дарё буйларида, бегона ўт сифатида экинзорларда ўсади. Асосан Ўрта Осиёнинг чўл ва ярим чўл худудларида, Козоғистон, Шимолий Кавказ, Закавказияда ҳамда Украина, Молдова, Белоруссия, Россиянинг Оврупо қисмининг жанубида (Азов денгизи буйида, Дон ва Волга дарёларининг қўйи ва ўрта қисмида) катта худудларида кўплаб учрайди. Бундан ташқари у Урал дарёсининг водийсида, Доғистон, Туркменистонда ва Ўзбекистонда (Амударё ва Сирдарё буйларида) учрайди. [1-3]



1-расм. Glycyrrhiza glabra ўсимлиги ва унинг илдизи

Glycyrrhiza glabra ўсимлигининг илдизининг кимёвий таркибида 24% гача глицирризин (уч асосли глицирризин кислотанинг калий ва кальций тузи) бўлади. Глицирризин кислотаси (ГК) тузилиши 3β -гидрокси-11-оксо-12-ен-18 β -H, 20 β -olean-30 кислотанинг 3-O-(2'-O- β -D-глюкуроно-пиранозил)- β -D-глюкуронопиранозид ГК икки қисмдан иборат: гидрофоб (агликон тритерпен) ва гидрофил. Агликон тузилиши жиҳатидан, айрим томонидан глюкокортикоид гормонлари (гликозидлар)га ўхшаш модда бўлиб, тритерпен сапонинларга киради. У қандга нисбатан 40 марта ширин, гидролизланганда қанд ўрнида икки молекула глюкуроно кислота хамда бир асосли глициррет кислота аглюконини ҳосил қилади. Кимёвий тузилиши 2-расмда келтирилган.

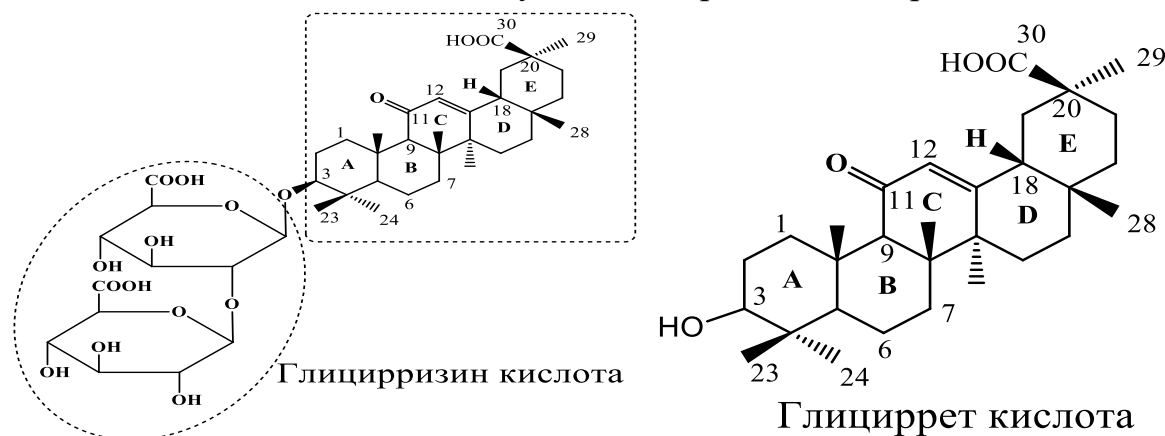

2-расм. Глицирризин кислотаси ва глициррет кислотаси.

ГКни гидрофоб (тритерпен) ва гидрофил (глюкуроно) қисмлардан ташкил топганлиги, сиртки фаол модда ва гель ҳосил қилиш каби ажойиб физик-кимёвий хоссалари унинг тузилиш хусусиятлари билан боғлиқ бўлиб, ^{13}C ЯМР усули билан ГК нинг циклик конформацияси мавжуд бўлиб аммо олимлар томонидан ушбу ҳолат конформациясининг қанчалик қулай энергияга эгаллиги тўғрисида маълумот келтирилмаган. Глицирризин кислотасининг фазовий тузилиши қуйидаги (3-расм) да келтирилган [1-6].

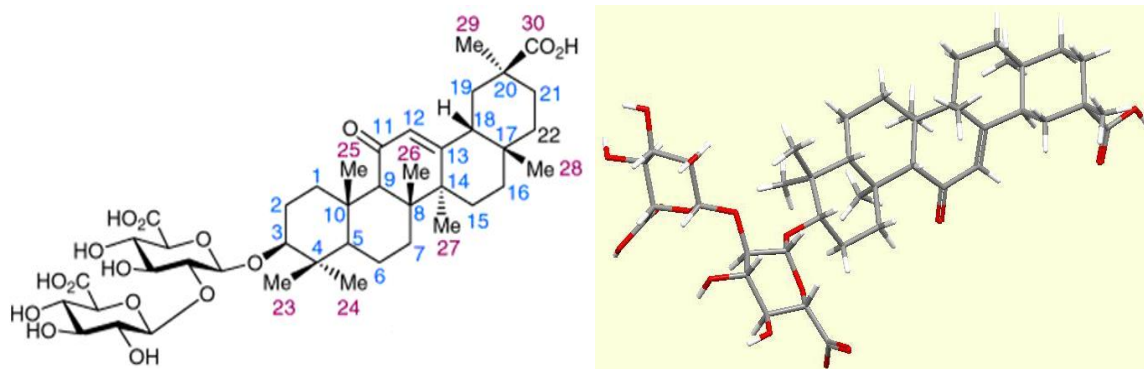

3-расм. Глицирризин кислотасининг фазовий тузилиши

Қизилмия илдизидан 28 тага яқин (4 % атрофида) флавоноидлар (ликвиритин, ликвиритозид, глаброзид ва бошқа гликозидлар ҳамда уларнинг агликонлари), 2 - 4% аччик. модда, тритерпеноид-олеанан, витамини С, аспарагин, 6-34% крахмал, 20% гача моно ва дисахаридлар, пектин ва бошқа моддалар бор. Қизилмиянинг ер устки қисми флавоноид гликозидларга бой. Флавоноидлардан ташқари, ер устки қисми таркибида яна сапоинлар, эфир мойи, ошловчи ва бошқа моддалар бор. Глицирризиннинг сувдаги эритмаси чайқатилса, сапонинлар сингари турғун купик ҳосил қилади, лекин қизил қон таначаларини эритмайди, яъни қонни гемолиз қилмайди, фақат гидролиз натижасида ҳосил бўлган агликони глицирретин кислота гемолиз реакциясини беради. Х ДФ га кура маҳсулот таркибида глицирризин кислота миқдори 6% дан кам бўлмаслиги лозим. [1-6].

Адабиётлардаги маълумотларга кўра "Glycyrrhiza glabra" илдизи таркибида ГК нинг миқдори 2-24 % га етади. ГКни ажратиш олишининг жуда кўп усуллари таклиф этилган бўлиб, уларнинг кўпчилиги илдизнинг сувли экстрактидан ГКни минерал кислоталар ёрдамида чўктиришга асосланган бўлади. Техник глицирризин кислотаси (ТГК) дан Глицирризин кислотасининг моноаммонийли тузи (ГКМАТ) ни олиш учун ГК ни чўктиришда минерал кислотанинг табиати ва концентрацияси муҳим ўрин тутаяди, масалан уни чўктиришда концентранган H_2SO_4 дан фойдаланилганда ГК тез ва осон чўқади, лекин асосий маҳсулот смоласимон ҳолда чўқиб, чўкма таркибида балласт моддаларнинг миқдори анча юкори бўлади. Смоласимон чўкмани аморф ҳолатга келтириш учун катта хажмдаги сув сарф этилади, бунинг натижасида эса маҳсулот унуми сезиларли даражада камайиб кетади. ГКни чўктиришда суюлтирилган минерал кислоталардан фойдаланиш: биринчидан, маҳсулотнинг аморф ҳолатда чўқишини таъминласа; иккинчидан, чўкма билан бирга қўшилишиб чўқаётган балласт моддаларнинг миқдори камайишига олиб келади. Яна шунга эътиборни қаратиш

керакки сувли экстрактга конц H_2SO_4 ни томчилатиб солиш лозим, акс холда олинаётган моддамизнинг унумига кескин таъсир қилади. Агар pH-2,5-3,5 оралигида бўлса, ТГК юқори унумда чиқади. ТГК ни ажратиб олиш конц H_2SO_4 миқдорига ҳам боғлиқ. Сабаби экстракт таркибида ГК туз ҳолида бўлади шунинг учун унга етарли миқдорда кислота солишимиз керак. Ширинмия илдизи қуюқ экстрактдан ТГК чуқтириб ажратиб олиш усули қуйидаги реакция буйича олиб борилади. 700 г ширинмия илдизининг қуюқ экстракти 1:4 нисбатда сувда эритилиб, техник ГК чўкмаси тушиши тўхтагунча аралаштирилиб турилган ҳолда концентранган сульфат кислота қўшилди. Чўкма зич бўз мато орқали филтраб олинди. Филтрат нейтрал ҳолга келгунча сув билан ювилди. Чўкмани олдин очиқ ҳавода, кейин қуритиш шкафида $60^{\circ}C$ қуритилди. ТГК кўнғир аморф кукун Унум 135 г (17-19%). $T_{суюк}=125^{\circ}C$. *Glycyrrhiza glabra* (ширинмия) ўсимлиги илдизидан ТГК ни сульфат кислота таъсир этириб ажратиб олиб, кейинги охириги махсулот ГКМАТ ни олиш қуйидаги усулда босқичма босқич олиб борилди 4-расмда келтирилган.



4-расм. *Glycyrrhiza glabra* ўсимлигининг ТГК кўнғир аморф кукунни ва ГКМАТ

Ширинмия илдизи қуюқ экстрактдан ТГК чуқтириб ажратиб олиш усули қуйидаги реакция буйича олиб борилади. 700 г ширинмия илдизининг қуюқ экстракти 1:4 нисбатда сувда эритилиб, техник ГК чўкмаси тушиши тўхтагунча аралаштирилиб турилган ҳолда концентранган сульфат кислота қўшилади. Чўкма зич бўз мато орқали филтраб олинади. Филтрат нейтрал ҳолга келгунча сув билан ювилади. Чўкмани олдин очиқ ҳавода, кейин қуритиш шкафида $60^{\circ}C$ қуритилиб олинади. Ширинмия илдизи қуюқ экстрактдан техник глицирризин кислотасини (ТГК) чуқтириб олиш усули 1-схемада келтирилган.

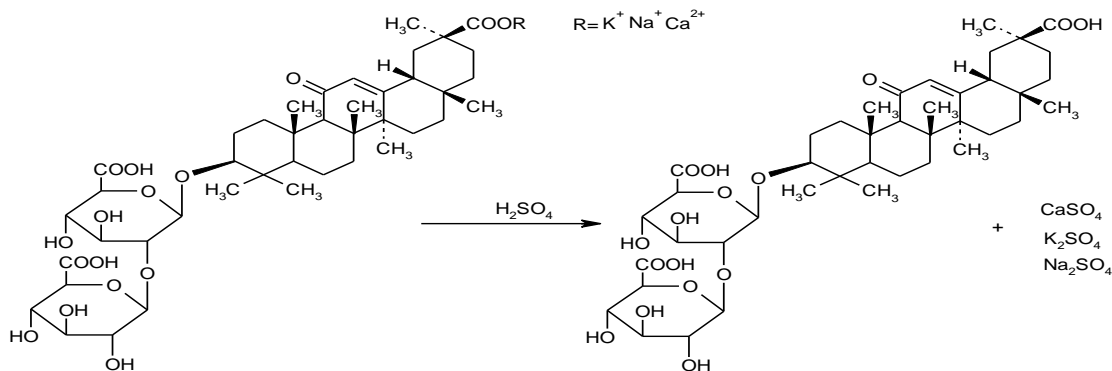

Ширинмия илдизи куюқ экстракти

ТГК

1-схема. Ширинмия илдизи куюқ экстрактидан техник глицирризин кислотасини (ТГК) чўктириб олиш.

Техник глицирризин кислотаси (ТГК) дан Глицирризин кислотасининг уч аммонийли тузини (ГКУАТ) олиш усули куйидаги реакция буйича олиб борилади. Тескари совуткич, механик аралаштиргич ва термометр билан жиҳозланган ҳажми 3000 мл бўлган 3 оғизли колбага 300 г техник глицирризин кислотаси солиб, уни 2л куруқ ацетон билан 3 соат давомида 50-60 °Сда экстракция қилинди. Ацетонли экстракт филтрланиб олингандан кейин, яна 2 л ацетон билан экстракция қилинди. Бирлаштирилган ацетонли экстрактларга аралаштириб турилган ҳолда рН~8-9 кучсиз ишқорий муҳитга келгунча 25% NH₄OH нинг концентрланган эритмаси қўшилди. Сарик рангли чўкма глицирризин кислотасининг учаммонийли тузи филтрлаб олинди ва ацетон билан ювилди. ва хона ҳароратида қуритилди. T_{суюқ}=135⁰С. техник глицирризин кислотаси (ТГК)га NH₄OH таъсир қилиб Глицирризин кислотасининг уч аммонийли тузини олиш усули 2-схемада келтирилган.

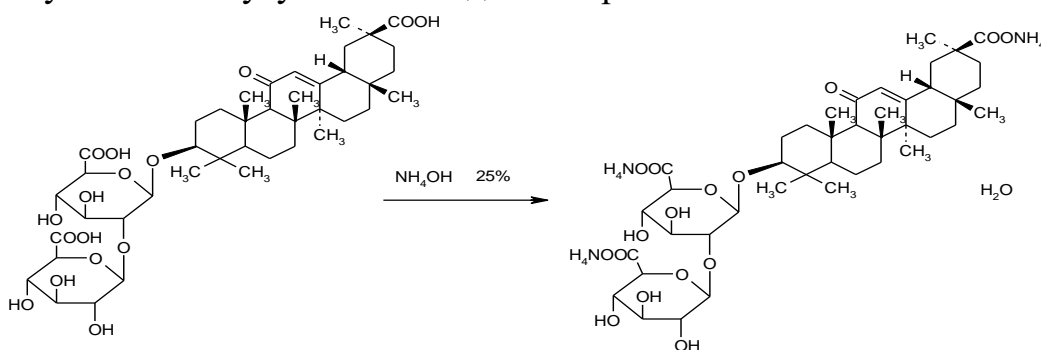

ТГК

ГКУАТ

2-схема. Глицирризин кислотасининг уч аммонийли тузини олиш

Глицирризин кислотасининг уч аммонийли тузидан (ГКУАТ)Глицирризин кислотасининг моноаммонийли тузини олиш (ГКМАТ) учун ҳажми 1000 мл (1л) бўлган колбага 40г ГКнинг уч аммонийли тузи солиб, 1:10

нисбатда 400мл муз сирка кислотаси қўшилди. Сув ҳаммомида 90-95°Сда тўлик эриб кетгунча қиздирилди. Гомоген сестема бўлганда эритма иссиқ ҳолда фильтрлаб олинди ва хона температурасида кечасига 12 соатга колдирилди. Чўкмага тушган ГКМАТ кристаллари Бюхнер воронкасида фильтрлаб олиниб, уч мартаба муз сирка кислотаси, сўнг этил спирти билан ювилди. Нам Техник ГКМАТни очик ҳавода қуришиб, 80% этил спиртида (1:3 нисбатда) қайта кристалланди. Оч сарик рангли аморф кукун. $T_{\text{суюк}} = 225-227^{\circ}\text{C}$, $[\alpha]_{\text{D}}^{25} = +40$ (50% этанол), Глицирризин кислотасининг уч аммонийли тузи (ГКУАТ)ни муз сирка кислота билан гидролиз қилиб ГКМАТ ни олиш усули 3-схемада келтирилган.

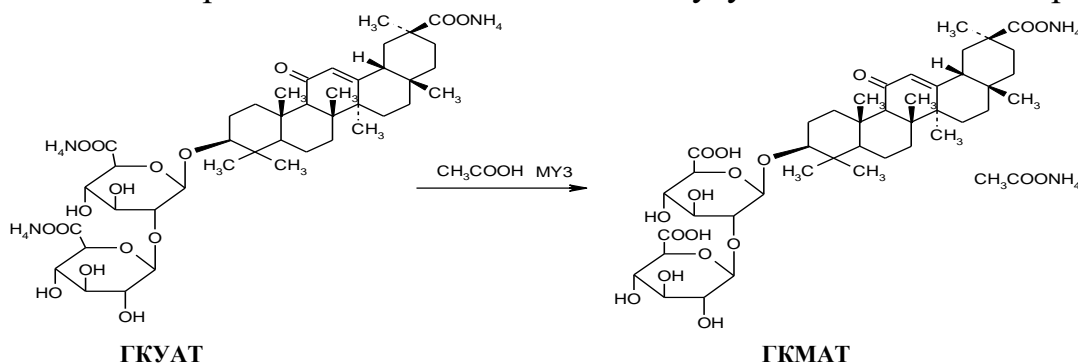

3-схема. Муз сирка кислота билан гидролиз қилиб ГКМАТ ни олиш.

НАТИЖАЛАР ВА МУҲОКАМА

Ширинмия илдизи қуюқ экстрактидан ГК глицирретин кислотаси ва унинг тузлари ГКМКТ глицирретин кислотасини монокалийли тузи ва ГКМАТ глицирретин кислотасини моноаммонийли тузларининг ажратиб олиниш 4-схемада келтирилган.



4-схема. Glycyrrhiza glabra (ширинмия) ўсимлиги илдизи куюқ
экстрактидан ГК, ГКМАТ ва ГКМКТ олиш

ГКМКТ ва ГКМАТ тузларининг унуми қайта кристаллашдан кейин ТГК сига нисбатан 28-30% ташкил қилса ГК нинг миқдори ўртача 22-23% ни ташкил қилди. ГК ва уларининг тозалик даражаси ЮССХ усули асосида аниқланди. Комплекс бирикмаларни синтез қилиш жараёнларида асосан тозалик даражаси 80-82% тозаликдаги тузларидан фойдаланилди, чунки биринчидан тозалаш жараёнида охириги маҳсулотнинг унуми анча камайишига олиб келади. Иккинчидан адабиётларда тозалик даражаси 80-82% даги ГК тузларининг биологик фаоллиги билан унинг 90-96% тозаликдаги тузларининг фаоллиги фарқ қилмаслиги аниқланганлиги ва охириги маҳсулотнинг миқдорининг камайтирмаслик, яни иқдисодий самарадорлиликни ошириш мақсадида кейинги тозалаш ишлари олиб борилмади. Олинган бирикмаларнинг айрим физик-кимёвий хусусиятлари аниқланди, Уларнинг физик-кимёвий хусусиятлари 1-жадвалда келтирилган.

1-жадвал

ГК, ГКМАТ ва ГКМКТ айрим физик-кимёвий катталиклари

Моддалар	T _{суюқ} C ⁰	R _f [*]	[α] _D 0,5% EtOH (50%)	ИК (ν, см ⁻¹)	УБ нм
ГК (м.оф.822)	210-213	0,07 (II)	+48	1042,(COC); 1656, (CO) 2873,(CH ₃); 2948, (OH)3247, (OH)	251
ГКМАТ (м.оф 839)	225-227	0,32 (III)	+40	1042,(COC); 1655, (CO) 2948, (OH); 3239, (OH)	253
ГКМКТ (м.оф.861)	280-284	0,30 (III)	+36	1043(COC); 1657(CO) 2948(OH); 3404(OH)	251

*II.Этилацетат- ацетон 5:1, III.Бутанол-сирка к-та-сув 3:1:1,

Глицирризин кислотасининг уч аммонийли тузи (ГКУАТ)ни муз сирка кислота билан гидролиз қилиб олинган ГКМАТ ни ИҚ спектри ўрганилди 5-расмда келтирилган.

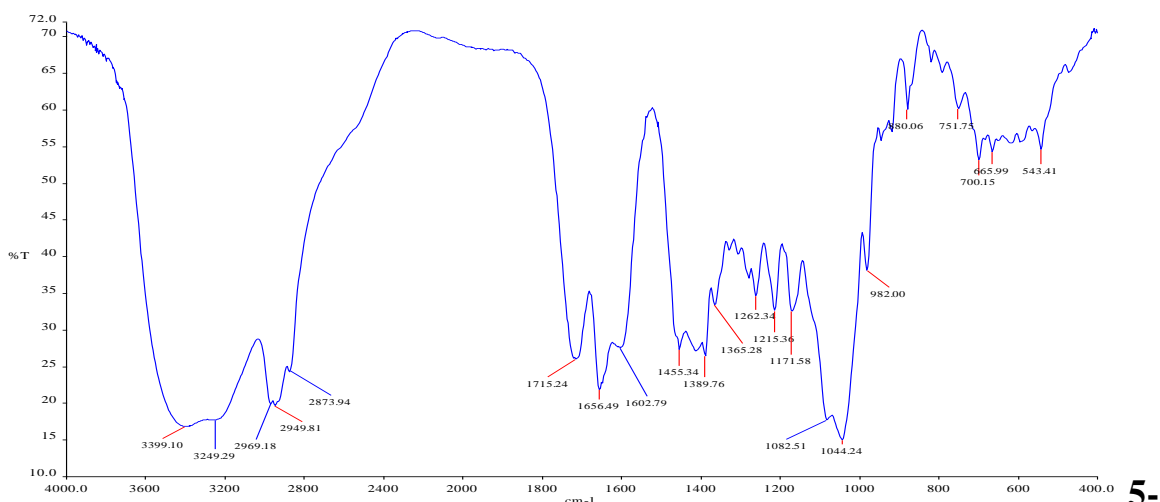

5-расм. ГКМАТ ИК-спектри 80-82%

ГКМАТ ИК-спектрида унинг қанд қисмидаги ОН гуруҳларига оид кенг елка кўринишида валент тебраниши 3200-3400 см⁻¹ оралиғидаги соҳада, эркин карбоксил гуруҳларидаги С=О боғига тегишли валент тебраниши 1710-1680 см⁻¹ соҳада, туз ҳосил қилишда қатнашган О=СО–NH₄⁺ карбонил гуруҳларига тегишли кенг елка куринишида валент тебраниши 1651 см⁻¹ соҳада кузатилди. Спектрда С–О–С боғларига тегишли валент тебраниши 1200-1000 см⁻¹ оралиғидаги соҳада намаён булса, туташ карбонил гуруҳига О=C–C=C– тегишли валент тебраниши 1643 см⁻¹ соҳада қайд этилди (5-расм) [1-7]

ХУЛОСА

Ширинмия илдизини куюқ экстрактдан Техник глицирризин кислотаси (ТГК), Глицирризин кислотасининг уч аммонийли (ГКУАТ), Глицирризин кислотасининг моноаммонийли (ГКМАТ), Глицирризин кислотасининг монокалийли (ГКМКТ) тузлари ажратиб олинди.

REFERENCES

1. Холматов Х.Х., Аҳмедов Ў.А. Фармакогнозия: Абу Али ибн Сино номидаги тиббиёт нашриёти. Тошкент 1997 Б 281-286.
2. Толстикова Г.А., Горяев М.И. Глицирретовая кислота (Химия и фармакология). Алма-ата. Наука. 1966. С.95.
3. Хужаев Ж.Х. Ўсимликлар физиологияси. Тошкент меҳнат 2004 й. Б 118-156.
4. Kondo M., Minamino H., Okuyama G., Honda K., Nagasawa H., Otani Y. Physicochemical properties and applications of and I-glycyrrhizins, natural surface active agents in licorice root extract // J.Soc.Cosmet.Chem. 1986. V.37. P.177-189.

5. Ewa Tykarska., Zbigniew Dutkiewicz., Daniel Baranowski., Zofia Gdaniec., and Maria Gdaniec. Effect of Neighbors on the Conformational Preferences of Glycosidic Linkages in Glycyrrhizic Acid and Its Mono- and Dideprotonated Forms: X-ray, NMR, and Computational Studies. *Cryst. Growth Des.*, 2014, 14 (11), P.5871–5880.
6. Юлдашев Х.А., Муҳамедиев М.Г., Далимов Д.Н., Гафуров М.Б., Михальчик Т.А. Синтез молекулярных комплексов моноаммониевой соли глицирризиновой кислоты с бензойной и салициловой кислотами и исследование вязкости их водных растворов. *Кимё ва кимё технологияси*. 2011. № 1. Б.24-26.
7. Исломов А.Х, Матчанов А.Д, Қурбанова А.Дж, Комилов Қ.У. //Лагохилиннинг ацетил ҳосилаларининг глицирризин кислотаси, унинг тузлари билан комплекс бирикмалари ва гемостатик фаоллиги // Монография. “Lesson Press” МЧЖ нашриёти, Тошкент-2022., 108 б.

КОМФОРТНЫЕ УСЛОВИЯ ПРИ НОСКЕ ГИДРОФОБИЗИРОВАННЫХ КОЖ ДЛЯ ВЕРХА ОБУВИ

А. М. Джураев

Т. Ж. Кодиров

Г. А. Жураева

Ташкентский институт текстильной и легкой промышленности

АННОТАЦИЯ

Основной роль паропроницаемости материалов наряду с их способностью сорбировать влагу в осуществлении влагообменных процессов и в обеспечении комфортных условий при носке гидрофобизированных кож для верха обуви.

ВВЕДЕНИЕ

Большое значение в выборе конструкции зимней обуви имеют влагообменные свойства верха обуви, т. е. их способность переносить влагу, выделяемую стопой. Влажные материалы имеют более высокие коэффициенты теплопроводности.

Поэтому представляло интерес исследование влияния влагообменных свойств гидрофобизированной кожи на комплекс физико-гигиенических свойств, и в частности на теплофизические свойства обуви. Обычно оценка паропроницаемости материалов проводится при положительных температурах вне зависимости от конечного назначения материала. Такая оценка, вероятно, не является объективной для обувных кож. Поэтому при разработке новых обувных материалов особенно специально гидрофобизированной кожи необходимо оценивать их влагообменные свойства. [2],

Целью настоящего исследования явилась оценка влагообменных свойств опытных гидрофобизированных кож в широком интервале температур окружающей среды при фиксированной температуре источника влажности, соответствующей температуре стопы человека, т. е. в условиях, близких к реальным условиям эксплуатации обуви.

В качестве объекта исследования выбраны кожи хромового дубления гост 939-88. Рецептуры гидрофобизатора, составляли на основе рецептуры раствора гидрофобизирующие композиции на основе поливинил этинилдигидроксихлорсилан для обработки кожи верха обуви.

В работе в качестве основных объектов для исследования были использованы: акриловая эмульсия А-1,

поливинилэтинил- гидроксихлорсилан [3], индустриальное масло ИА-20, пенетратор и полиэтилгидросилоксан. На их основе был приготовлен состав гидрофобизаторов в различных исходных соотношениях. Гидрофобизаторы приготовились путем последовательным смешивания вышеуказанных материалов при температуре 20–22, °С в течение 3-4 часа [1],

Образцы опытных гидрофобизированных кож материалов предварительно кондиционировали при комнатной температуре и относительной влажностью 60,0 % в течение суток. Перед проведением опыта образцы взвешивали на аналитических весах, затем создали искусственное дождевание. Время установления намокания образцов составила около 3-х минут. После определения первоначальной массы опытных образцов кожи включали секундомер. Опыт заключался в определении кинетики потери за счет прошедшего через образец дождевых вод течение 6 ч. После окончания опыта образец снимали и взвешивали. Для уменьшения ошибки при взвешивании образец помещали в стеклянную бюксу. Разница массы образца до и после опыта составляла величину влагопоглощения.



Рис.1. Кинетические кривые паропроницаемости опытных (I-IV) гидрофобизированных и исходных (V) контрольных образцов кож материалов в зависимости от времени при температуре +30 °С.

Как видно из рис.1, кинетические кривые имеют небольшой начальный нестационарный участок, связанный с установлением градиента, и протяженный линейный стационарный участок, имеющий для различных образцов кожи разный наклон.

Видно что, наибольший наклон прямых у опытных III-IV образцов натуральной кожи и наименьший – у исходной

контрольной кожи. По наклону прямых рассчитаны величины паропроницаемости исследованных материалов, приведенные в табл. 1.

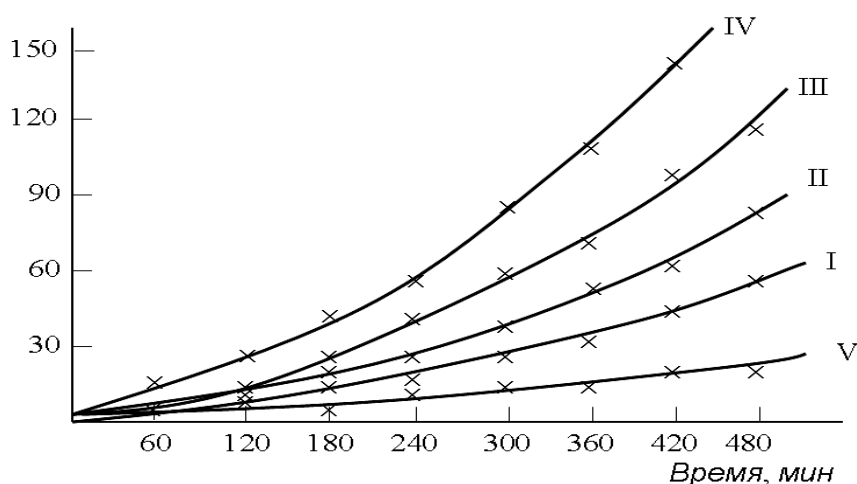
Таблица.1

Изменение ад(десорбционных) свойств опытных гидрофобизированных и исходных контрольных образцов кож материалов в зависимости от искусственного дождевания

Варианты		Толщина, <i>мм</i>	Паропроницаемость, $\frac{мг}{см^2 \cdot ч}$	Влагопоглощение при переносе, %
Опытные	I	1,52	13,6	46,4
	II	1,54	14,3	45,3
	III	1,53	14,8	44,2
	IV	1,52	14,9	44,0
Контрольная	V	1,54	11,4	47,6

Как установлено из полученных результатов, наибольшие величины паропроницаемости имеют IV опытный образец кожи.

Далее были определены для всех исследованных гидрофобизированных кож материалов величины влагопоглощения в процессе паропереноса при различных температурных градиентах. Как видно из табл. 1, наибольшая величина влагопоглощения наблюдается опытных образцах обладающий наименьшей паропроницаемостью а минимальное влагопоглощение сравнение с контрольными.

Изменения величин паропроницаемости и влагопоглощения от перепада температур приведены на рис. 2 . [4],

Как видно, паропроницаемость с ростом температурного градиента от +20 до + 70 °С изменяется по-разному: для гидрофильной натуральной кожи, так же как и для слабо I опытного образца кожи с системой взаимосвязанных транспортных каналов паропроницаемость возрастает с ростом ΔT , т. е. с падением температуры окружающей среды. С ростом ΔT наблюдается тенденция к снижению паропроницаемости в области отрицательных температур для со низким расходом поливинилэтинилдигид-роксихлорсилана. Влагопоглощение при паропереносе растет с ростом ΔT .



Рис. 2. Изменение зависимость влагопоглощения опытных (I-IV) гидрофобизированных и исходных (V) контрольных образцов кож материалов в зависимости от перепада температур

Возможное объяснение этому факту может быть дано следующим образом. Их сопоставление показывает, что для III-IV образцов кожи избыточное влагопоглощение существенно меньше, чем на V контрольном образце вероятно, потому, что сорбционная емкость у V контрольной кожи больше, чем I-IV опытные.

Это, по -видимому связано и со спецификой структурной организации кожных материалов. Наибольшая величина влагопоглощения в процессе переноса наблюдается для контрольной кожи. [5],

Вероятно, на опытных образцах сконденсировавшаяся влага перекрывает транспортные пути в материале. Этому может способствовать закупорит лицевых слоев кож материала. Для контрольной кожи не прошедшей гидрофобизации избыток влаги, возникающий за счет термодиффузии, поглощается стенками пор внутрь кожи, оставляя транспортные пути свободными. [6-7],

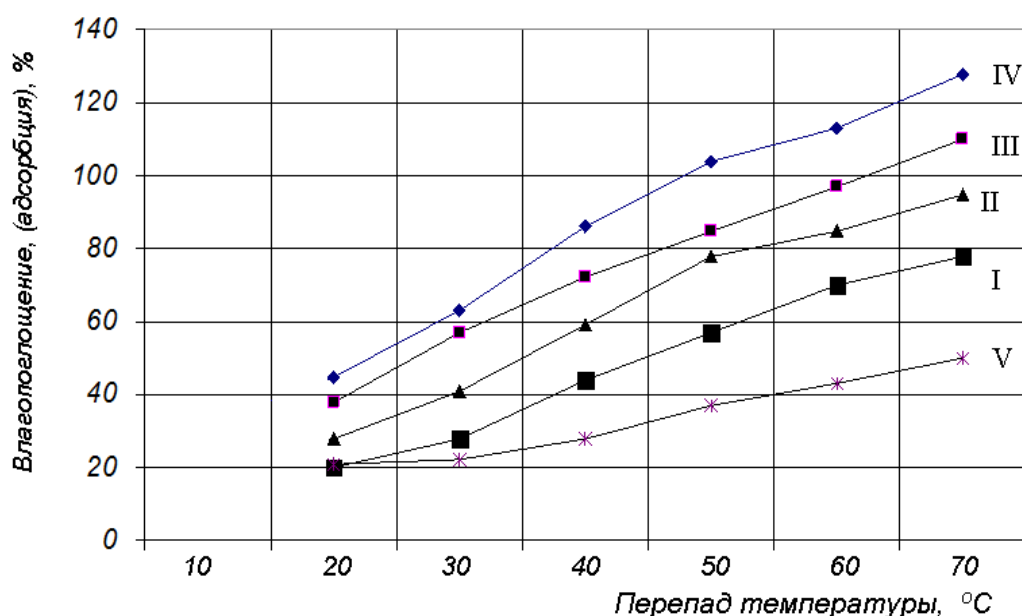
Анализ приведенных результатов показал, что наиболее пригодными материалами для зимней и особенно специальной обуви эксплуатирующихся в водных условиях обуви с точки зрения их влагообменных свойств могут быть кожи гидрофобизированный композицией на основе поливинилэтинилдигидроксихлорсилана.

В противном случае, традиционно-известные

материалы в процессе эксплуатации выше указанных экстремальных условиях будут вызывать у носчика ощущение чрезмерной влажности в обуви, что нежелательно. Поэтому гидрофильные или слабогидрофобные кожи при использовании в обуви должны иметь специальный тип отделки, чем у выпускаемой в настоящее время.

REFERENCES

1. А.В.Хачатурян, С.М.Маркарян. Использование кремнийорганических препаратов при обработке натуральных кож. // Кожевенно-обувная промышленность. 2008. №4. –С.19-20
2. О.В.Ермолаева, Т.К.Шапошникова. Л.Ф.Чуйкова, В.Г.Калашников. Сопоставление структуры и влагообменных свойств натуральных и искусственных кож. // Кожевенно-обувная промышленность. 1982. №2. -С.47-51
3. Ахмедов В.Н. Получение, свойства и технология элементоорганических полимерных гидрофобизаторов для отделки кож. Дисс. . . . канд.техн. наук. Ташкент. 2011. с. 121.
4. Головтеева А.А., Куциди Д.А., Санкин Л.Б. Лабораторный практикум по химии и технологии кожи и меха.- М.: Легпромбытиздат, 1987 .- 311с.
5. Kadirov T.J., Amirsaidov, T. E. Ruziev, R. R. Crosslinking agents based on acrylic derivatives in leather processing technology // Journal of the American Leather Chemists Association.- 2003, vol. XCVII . № 9. - P. 371-372.
6. Тошев А.Ю., Кадиров Т.Ж., Рузиев Р.Р. «Способ отделки поверхности кожи» Патент РУз. IAP 03517 Ихтиролар, Расмий ахборотнома № 11, 15.10.2007.
7. Ахмедов В.Н., Кадиров Т.Ж., Тошев А.Ю. Технологические возможности получения новых кремнийорганических моно(поли)меров на основе винилэтинилтрихлорсилана. // Ж. Химическая промышленность. Санкт-Петербург. 2009. №7, LXXXVI. т.86. С- 379-382.

THE IMPORTANCE OF REFLECTIVE WRITING IN EAP

Salomat Ismailova

EFL instructor, Applied English department, Fergana State University

ABSTRACT

Many kinds of research have been done to explain the role of reflective writing in EAP. Reflective writing is one of the ways of observing, analyzing, and comprehending the given or taught materials deliberately. It is thought to be an appropriate assessment of practices in Higher Education, “reflection is closely associated with the growing emphasis higher education puts on lifelong learning (Scales, 2008). Although the chosen articles approach reflective writing from different angles, the similar target unites them. Integrating systematic reflection into academic English courses encouraged teacher and student learning (Hale K. & Aysegul D., 2018). A pedagogical toolkit is supposed to be the main factor in realizing disciplinary expectations from reflective writing (Steve K., 2015).

Keywords: importance, reflective, writing, English, academic, purpose.

Introduction

Reflective writing carried out using Edmodo could be an effective pedagogy for learning English (Anisha S., 2018). In higher education, reflective writing has become a common form of assessment (Simon W., 2019). Especially ESP learners of higher education have practiced reflective writing as a tool of developing their profession (Linda et al., 2018; Fiona T. & Freda N., 2017). Also, the resources used by students should be suitable developed materials in EAP that would maintain the pedagogical and theoretical expectations (Ben F-S., 2017). In this literature review, the most information was available on how reflective writing enhances learner knowledge with additional studies including practical ways to develop reflective writing.

Background history of reflective writing

Examining the history of reflective writing makes clear that people naturally turned to reflective writing not only to record experiences but to clarify thinking and emotions. They were often in the form of diaries, for instance, the Civil War diary of Mary Chesnut (1823-1886). By the mid-twentieth, there was a need for a therapeutic journal that describes remedies. In the 1960s, New York City Psychologist Ira Progoff developed an

elaborate system that covered the writer's experience. For example, Tristina Rainer's *The new diary: How to Use a Journal for Self-Guidance and Expanded Creativity*. The linguistic characteristics of reflective writing tend to be unlike most other genres requiring personal and emotional voice, "contrasting sharply with the explicitness of argument development and logic in the service of 'academic truth' characteristic of essay writing" (Lillis, 2001, p. 81). In looking from research insights to pedagogical practice, reflective writing is a pedagogical toolkit. It enables students to select and arrange knowledge through a piece of academic writing.

Reflective writing in teaching productively

There are different frameworks for reflective writing (The Gibb's reflective cycle, The Kolb experimental learning cycle, Rolfe, Freshwater, and Jaspers' model of reflection) that students might be scaffolded through successive stages of cognitive challenge and engagement. It can be argued that the desire to facilitate the implementation of the outcomes of reflective writing is a central idea. However, reflecting they would not distinguish content or knowledge, it would be impossible to distinguish students' reflective writing from the pedagogic context. Moreover, *semantic gravity* (the extent to which knowledge practices are related to their social or symbolic context of an acquisition or use) and *semantic gravity waves* were introduced as new tools. These tools, with their focus on relative strength, demonstrate that the stronger the gravity, the more meaning is dependent on its context; the weaker the gravity, the less dependent meaning is on its context. Nonetheless, they were also insufficient to obtain higher grades because identifying skills and insights from personal experience would vary. "Reflective learning is personal learning and very subjective, and thus it is difficult to determine criteria to assess it" (Bourner, 2003).

The *constructivist* theory, which was used as a framework, was quite an unusual reflection. It was presented as an interactive reflection model that students and teachers engage in a two-way process of reflection (Hale H., & Aysegul D., 2018). They reflected not only writing but also inner speech that facilitated reflective thinking. It is possible to say that reflecting with students and students' reflections contributed to teacher professional development. But making judgments based on students' opinions, too many reflective activities could be time-consuming. The number of written reflection tasks should be decreased so students would not lose their motivation.

The continuous revision and evolution of the recent learning theories have developed *Connectivism*. It could result



from the changes in the way of living, communicating, and learning because of the technology (Siemens, 2005). Students are given the liberty to use the platform Edmodo on the internet to carry out their research that reflective writing coupled with the Connectivism theory (Anisha S., 2018). Although using Edmodo formulated as an effective pedagogy for learning reflective writing, it is an online platform that students can be unsure of what to do and have to access via appropriate mobile devices. There is not enough evidence of its efficacy since the Edmodo has experimented with a limited number of students.

Reflective writing as part of assessment in Higher Education.

Students' subjectivity would be explored with reflective writing that communicates the author's private and public self. The reflection should reflect *persona* and *ethos*, and according to the findings, teachers need to develop students' *persona*. It was noted that many students possessed a negative self-image, and lack of self-confidence when it comes to writing skills, believing that they are bad writers (Fernstan & Reda, 2011). There is a link between reflection and self-assessment, and they cannot be different ideas. Higher Education Institutions tend to maintain and improve students' positions in league tables and promote self-confidence, critical thinking, creativity, engagement, active participation, etc. Furthermore, by reflective writing, learners are expected to be self-critical and self-diagnosing for improvement. By creating the 'University Service Reflection Task' (USRT), students are encouraged to take responsibility for their learning.

Reflective writing and ESP

In ESP, reflective writing is cited as a practical and valuable tool in professional development. A structural model of reflection was used in nursing, which improved the quality of students' reflective assignments (Fiona T. & Freda N., 2012). Preparing students in advance with models appears to influence the performance of some students positively. Although students ought to be encouraged to incorporate a clear structure of reflection and engage in all phases of the cycle, some students expressed concern that the use of reflection within the assessment was suboptimal.

Reflective writing is also accepted as a tool of implementation. Midwifery students are believed to optimize the learning potential of practice-based experiences by enhancing capacity in reflective practice through writing. The Bass Model of Holistic reflection was introduced to promote the development of reflective capacity. The results also demonstrated

that the intervention showed substantial improvement in reflective capacity when introduced to students with prior experience of reflection (Linda et al., 2018). With further testing and adaptation, the Bass Model may also have the potential to develop reflective capacity in students and practitioners across a range of health and social care disciplines. These recent studies have begun to consider the rapid development of digital technology and intent to balance time-consuming procedures.

Conclusion

The purpose of this review was to view the importance of reflective writing in EAP. The descent occurrence of reflective writing proves that it usually started with autobiography and developed a critical approach via teacher comment or peer discussion. It is clear from the articles that with the help of different frameworks, the intention of academics was to provide the best optimum learning environment for students to enhance reflective writing fluency. Along with this, it is also clear that written reflection also enabled teachers to observe the reflection process behind students' writings. In implementing reflective writing as a mandatory task in higher education, students were expected to balance subjectivity and critical analyses. This field of inquiry is critical as its center is concern with helping students to become good analytics.

It is pretty noticeable in ESP that learners improved their self-awareness, source of knowledge, and critical reflection. However, structured models of reflective writing restricted comprehensive attitude. More research and testing are required to understand better why ESP learners should be encouraged to incorporate a clear structure of reflection. Helping students become better reflective writers and getting students to see the importance of reflective writing is vital in our current education with declining students' *persona* and lack of appropriate teaching methods in higher education.

REFERENCES

1. Abdullayeva, N. (2022). FORMATION OF PROFESSIONAL COMPETENCE AMONG STUDENTS-FUTURE TRANSLATORS USING A TEACHING THESAURUS. *Eurasian Journal of Academic Research*, 2(6), 1207-1210.
2. Abdullaeva, N. (2019). Various levels creative self-development listeners informed increase training. *Современные научные исследования и разработки*, (1), 18-20.
3. Abdulkhay, K. (2022). Why should we teach pragmatics? The importance of pragmatics in language teaching.(in the example of Apologies). *Involta Scientific Journal*, 1(11), 30-36.
4. Abduolimova, M., & Ibrokhimova, M. (2022, February). EFFECTIVE STRATEGIES OF LEARNING INDEPENDENTLY.



In *International journal of conference series on education and social sciences (Online)* (Vol. 2, No. 2).

5. Alimuhammad, V. (2022). The Analyses of “Taras Bulba” and Main Approaches to Nikolai Gogol’s Writing Style. *International Journal of Formal Education*, 1(9), 74-78.

6. Aliyeva, S. A. Q. (2021). LINGUOCULTURAL PROPERTIES OF PHRASEOLOGICAL UNITS. *CURRENT RESEARCH JOURNAL OF PHILOLOGICAL SCIENCES (2767-3758)*, 2(11), 135-140.

7. Anisha S. (2018). Kolej management development institute of Singapore (Malaysia). Executing reflective writing in an EAP context using Edmodo. (31-43).

8. A brief history of reflective writing. The University of Delaware. <http://sites.udel.edu/jdel/a-brief-history-of-reflective-writing/>

9. Ben Fenton-Smith (2017). EAP learners’ structured reflections on self-development strategies: The Design, Implementation, and Evaluation of a Task for EAL University students. (chapter 1, 1-20).

10. Fiona T. and Freda N. (2013). Reflection on reflections: An audit of students’ use of structured models within specific assessments. 3rd World Conference on Learning, Teaching, and Educational Leadership (WCLTA-2012).

11. Hale K. & Aysegul D. (2018). Implementing an interactive reflection model in EAP: Optimizing student and teacher learning through action research. *Australian Journal of Teacher Education*.

12. Gafforov, I., & Abdulkhay, K. (2022). The Role of Assessment in Language Teaching. *INTERNATIONAL JOURNAL OF INCLUSIVE AND SUSTAINABLE EDUCATION*, 1(4), 31-34.

13. Haydarova, U. (2022). THE TRANSLATIONS AND MEANINGS OF METAPHORS THAT USED IN “HOJOKI”. *Oriental renaissance: Innovative, educational, natural and social sciences*, 2(Special Issue 22), 54-57.

14. Isakovna, T. N. (2017). The Symbol of Mirror and its Main Poetic Functions in Fairy Tales. *ANGLISTICUM. Journal of the Association-Institute for English Language and American Studies*, 6(2), 7-11.

15. Isakovna, T. N. OEUVRE OF OMON MUHTOR AND HIS CONTRIBUTION TO UZBEK LITERATURE.

16. Igamberdieva, S. (2022, September). PRINCIPLES FOR TEACHING FOREIGN LANGUAGES. In *INTERNATIONAL SCIENTIFIC CONFERENCE" INNOVATIVE TRENDS IN SCIENCE, PRACTICE AND EDUCATION"* (Vol. 1, No. 2, pp. 212-216).

17. Kholmatov, S., & Yuldosheva, M. (2022). DIFFERENCES BETWEEN PUN AND DOUBLE ENTENDRE. *Involta Scientific Journal*, 1(7), 174-177.

18. Kholmatov, S., & Yuldosheva, M. (2022). HOMONYMY IN ITS STYLISTIC USE: ANALYSIS OF PUNS. *Involta Scientific Journal*, 1(7), 178-181.

19. Kholmatov, S. Z. O., & Mushtariybegim, Y. M. Q. (2022). IMPORTANCE OF WORDPLAY IN ENGLISH LANGUAGE (IN THE EXAMPLE OF PUN). *Academic research in educational sciences*, 3(6), 869-873.

20. kizi Shermamatova, S. U. NEOLOGISMS IN MODERN UZBEK AND ENGLISH AND THE HISTORY OF THEIR ORIGIN.

21. Kosimov, A. (2021). The impact of self-efficacy in enhancing English proficiency among Uzbek high school students. *British View*, 6(1).

22. Kosimov, A. (2022). THE IMPORTANCE OF CHOOSING APPROPRIATE ASSESSMENT TOOLS IN LANGUAGE TEACHING AND ITS IMPACT TO SECOND LANGUAGE ACQUISITION. *British View*, 7(1).
23. Kosimov, A. (2022, February). THE ROLE OF CRITICAL READING STRATEGIES ON READING COMPREHENSION IN EFL STUDENTS AND ITS IMPACT TO SECOND LANGUAGE ACQUISITION. In *International journal of conference series on education and social sciences (Online)* (Vol. 2, No. 2).
24. Kosimov, A. A. (2021). The importance of needs analysis in teaching and enhancing english language proficiency among uzbek efl learners. *Asian Journal of Research in Social Sciences and Humanities*, 11(11), 616-623.
25. Kosimov, A. (2022). INTERLANGUAGE EFFECT IN SLA AND FOSSILIZATION OF LEARNING, ITS TEACHING IMPLICATIONS. *БАҲҚАРОПЛИК ВА ЕТАКЧИ ТАДҚИҚОТЛАР ОНЛАЙН ИЛМИЙ ЖУРНАЛИ*, 50-53.
26. Kosimov, A. (2022). THE SIGNIFICANCE OF MODERN TEACHING METHODS IN EFL CLASSROOM AND SECOND LANGUAGE ACQUISITION.(IN THE EXAMPLE OF FOCUS ON FORM AND FOCUS ON FORMS IN PRIMARY SCHOOLS). *Involta Scientific Journal*, 1(4), 157-164.
27. Kosimov, A., & Latipov, S. (2022). THE IMPORTANCE OF LANGUAGE EDUCATION POLICY AND PRACTICE IN STATE EDUCATION SYSTEMS. *Involta Scientific Journal*, 1(9), 23-27.
28. Gafforov, I., & Kosimov, A. (2022, September). LANGUAGE ENVIRONMENT, LANGUAGE IDEOLOGY AND PREJUDICE IN UZBEKISTAN. In *INTERNATIONAL SCIENTIFIC AND PRACTICAL CONFERENCE" THE TIME OF SCIENTIFIC PROGRESS"* (Vol. 1, No. 1, pp. 82-86).
29. Kosimov, A. (2022). Figurative Language Devices and their Classification in English. the Difference Between Metaphor and Other Figurative Language Devices. *International Journal of Formal Education*, 1(9), 35-41.
30. Latipov, S. (2022, February). TEACHING ENGLISH IN A NATURAL WAY. In *Multidiscipline Proceedings of Digital Fashion Conference* (Vol. 2, No. 1).
31. Linda S., Mary S., Janice B., & Fenwick J. (2018). Developing reflective capacities in midwifery students: Enhancing learning through reflective writing. *Women and birth* 32 (2019) 119-126.
32. Mashrabovna, U. M., & Mohlaroyim, E. (2022). Individual differences in foreign language learning. *ACADEMICIA: An International Multidisciplinary Research Journal*, 12(5), 751-757.
33. Qurbonov, N. X. U. (2022). EXPRESSION OF THE PHENOMENON OF INTENSIFICATION/DEINTENSIFICATION AT THE PHONETIC LEVEL. *Central Asian Research Journal for Interdisciplinary Studies (CARJIS)*, 2(4), 271-275.
34. ogli Kholmatov, S. Z., & qizi Mushtariybegim, Y. M. IMPORTANCE OF WORDPLAY IN ENGLISH LANGUAGE (IN THE EXAMPLE OF PUN).
35. Ravshanovna, T. M. (2022, April). THE PERCEPTIVE MEANING IN VERBAL IRONY. In *E Conference Zone* (pp. 19-21).
36. Ravshanovna, T. M. (2022). DIFFERENT TYPES OF IRONY IN LITERATURE. *Web of Scientist: International Scientific Research Journal*, 3(4), 331-337.

37. Satvoldievna, U. D., & Qizi, A. M. N. (2020). Comparative typological analysis of semantic-structural features of conditional inclination in different systematic languages. *Проблемы современной науки и образования*, (4-2 (149)), 21-23.
38. Shavkatovna, A. N., & Madolimovich, T. I. (2021). The Effectiveness of The Learning Process in English. *Texas Journal of Multidisciplinary Studies*, 3, 145-147.
39. Shavkatovna, A. N., & Sharifovna, S. M. (2022). The Role of Electronic Resources in English Language Teaching. *International Journal of Discoveries and Innovations in Applied Sciences*, 2(4), 79-83.
40. Shavkatovna, A. N. (2022). FORMATION OF PROFESSIONAL COMPETENCE AMONG STUDENTS-FUTURE TRANSLATORS USING A TEACHING THESAURUS. *INTEGRATION OF SCIENCE, EDUCATION AND PRACTICE. SCIENTIFIC-METHODICAL JOURNAL*, 3(6), 35-39.
41. Shermamatova, S., & Nazirova, Z. (2022, April). SCIENTIFIC ANALYSIS OF LEXICOGRAPHY IN UZBEK LANGUAGE. In *International Virtual Conference on Language and Literature Proceeding* (Vol. 1, No. 2).
42. Shermamatova, S., & Yusupova, S. (2022, April). TRANSLATION THEORIES OF NEOLOGISMS. In *International Virtual Conference on Language and Literature Proceeding* (Vol. 1, No. 2).
43. Steve K. (2015). Waves of reflection: seeing knowledge in academic writing. Proceedings of the 2015 BALEAP conference. Reading: General Publishing.
44. Simon W. (2019). The appearance of voice: EAP and academic literacies approaches to teaching reflective writing. University of Sussex, UK. *Journal of learning development in higher education*, (Issue 15: November 2019).
45. Sotvoldiyevich, T. A. (2020, August). EARLY STAGES OF PSYCHOLOGY OF RELIGION IN UZBEKISTAN. In *Archive of Conferences* (Vol. 3, No. 3, pp. 19-21).
46. Sotvoldiyevich, T. A. (2020, August). INTERACTION OF LANGUAGE, CULTURE AND RELIGION. In *Archive of Conferences* (Vol. 3, No. 3, pp. 22-24).
47. Sotvoldiyevich, T. A. (2020, August). ROLE OF INTONATION IN LEARNING ENGLISH. In *Archive of Conferences* (Vol. 3, No. 3, pp. 29-31).
48. Sultanovna, U. S. (2020). Artistic psychologism in the work of s. Richardson “pamela or the rewarded virtue”.
49. Sultanovna, U. S. (2020). Social and philosophical foundations of the Uzbek and English enlightenment movement in literature. *Проблемы современной науки и образования*, (3 (148)), 33-36.
50. Toirova, N. (2022). LINGUOCULTURAL ANALYSIS OF PHRASEOLOGICAL UNITS IN EASTERN CULTURE. *INTEGRATION OF SCIENCE, EDUCATION AND PRACTICE. SCIENTIFIC-METHODICAL JOURNAL*, 3(5), 75-84.
51. Toirova, N. I. (2019). The significance of the symbols of Mirror and Portrait in teaching Symbolism. *sign*, 1, 22.
52. Toirova, N. (2020, December). OEUVRE OF OMON MUHTOR AND HIS CONTRIBUTION TO UZBEK LITERATURE. In *Конференции*.
53. Turdimatova, M. (2021). SEMANTIC NOTION OF DIMINUTIVES IN THE FORMATION OF UZBEK AND ENGLISH. *Журнал иностранных языков и лингвистики*, 2(2).
- 54.

55. Ugli, Q. N. K., Qizi, D. U. B., & Ugli, K. S. Z. (2020, August). Teaching vocabulary to high-level students. In *Archive of Conferences* (Vol. 3, No. 3, pp. 9-12).
56. Umaralieva, M. M. (2014). THE IMPORTANCE OF COMMUNICATIVE LANGUAGE TEACHING AND LEARNING. In *ПРОФЕССИОНАЛЬНОЕ ЛИНГВООБРАЗОВАНИЕ* (pp. 433-436).
57. Umaralieva, M. (2021). Some challenges in encouraging independent learning. *Academic research in educational sciences*, 2(4), 1878-1882.
58. Umarova, M. (2021). THE ROLE OF CULTURE IN THE LEARNING ENVIRONMENT. *Frontline Social Sciences and History Journal*, 1(08), 90-99.
59. Umarova, M. (2022). THE IMPORTANCE OF STUDENTS OPTIONS WHILE LEARNING A FOREIGN LANGUAGE IN THE UZBEK EDUCATION SYSTEM. *Involta Scientific Journal*, 1(4), 239-251.
60. Umarova, M. (2022, April). THE CHALLENGES OF LISTENING COMPREHENSION FOR LEARNERS IN LEARNING FOREIGN LANGUAGES. In *Multidiscipline Proceedings of Digital Fashion Conference* (Vol. 2, No. 2).
61. Umarova, X. (2020, December). A WORK OF ART IN OKTAM USMANOV'S NOVEL "GIRDOB" EXPRESSION OF LANGUAGE FEATURES. In *Конференции*.
62. Usmanova, S. (2022). Interpretation of the Image of Woman in English Enlightenment Literature. *CENTRAL ASIAN JOURNAL OF LITERATURE, PHILOSOPHY AND CULTURE*, 3(4), 19-24.
63. Usmonova, S. (2021). The national revival period in Uzbek enlightenment literature.
64. Usmonova, S. S. (2019). Literature of the period of English and Uzbek enlightenment and its stages of development. *Мировая наука*, (9), 57-58.
65. Yunusova, Z., & Haydarova, U. (2022). The Semantics and Use of the Verb „Open“ in Different Spheres of Uzbek Language. *EUROPEAN JOURNAL OF INNOVATION IN NONFORMAL EDUCATION*, 2(5), 121-123.
66. Абдуллаева, Н. Ш., & Ибрагимова, Д. Ш. (2020). ORGANIZATIONAL-PEDAGOGICAL CONDITIONS OF SELF-LEARNING TECHNOLOGY. *Интернаука*, (24-2), 66-68.



INNOVATIVE TECHNOLOGIES IN MODERN EDUCATION

Farida Khurazovna Aymatova

Senior lecturer of the department, Social-humanitarian and exact sciences, Tashkent State Economic University
E-mail: faridochca@mail.ru

ABSTRACT

The article describes issues based on analyzing theoretical basis of application innovative methods in teaching process as a core of modern education. Currently, significant changes are taking place in the educational policy of our country. This is due to the transition to the position of personality-oriented pedagogy. One of the tasks of modern education is to unlock the potential of all participants in the educational process, to provide them with opportunities to display their creative abilities. The solution of these problems is impossible without the implementation of the variability of educational processes, in connection with which there are various types of educational institutions that require deep scientific and practical processes.

Keywords: educational processes, modern education, innovation, innovative methods.

INTRODUCTION

The world today is united by concern for the education of a citizen of the entire planet. The international educational space is intensively developing. Therefore, the world community is striving to create a global strategy for educating a person, regardless of his place of residence and educational level.

Nowadays, trends in the development of the world educational space are predicted, types of regions are distinguished on the basis of the interaction of educational systems and their response to integration innovation processes.

The innovative process in education is a set of procedures and means by which a didactic idea is transformed into an educational innovation. Innovation activity is a set of measures and technologies to ensure the innovation process at a particular level of education, as well as this process itself. The main functions of innovation activity include changing the components of the pedagogical process: the goals and content of education, means, methods and forms of education, management systems, etc.

The structure of innovative activity includes: scientific search, creation of innovation, implementation of innovation, reflection of innovation. The main result of the search stage is the



formulated innovation problem, goals and objectives of innovation. What follows is an innovative project of planned transformations. At the implementation stage, innovative activity includes the following actions: program-scenario, organizational-managerial, experimental-evaluative and design-translational. In the process of reflection, the obtained results are correlated with the goals set; the resulting product is compared with its original image (model). The reflexive stage of innovation activity performs the function of feedback.

Thus, the activity that ensures the transformation of an idea into an innovation, and also forms a system for managing this process, is an innovative activity.

In the innovation process, four interrelated activities are distinguished: methodological, research, pedagogical and educational.

Methodological activity is aimed at developing the methodology of the innovation process; it is carried out by the methodologist.

Research activities performed by scientists are aimed at studying the activities of teachers and students. The product of his activity is pedagogical innovation (a description of the teacher's pedagogical activity within the framework of innovation).

The pedagogical activity of an innovator teacher is aimed at organizing the learning activities of students. The product of his activity is the educational process into which innovation is introduced (innovative educational process).

Educational activities of students aimed at mastering knowledge, skills, and personal development in terms of innovation.

Innovative changes in the education system of our country are going in the following directions: changing the goals and content of education at all levels, starting from kindergarten; bringing them into line with humanistic guidelines and the requirements of the time; development and implementation of new educational standards based on a competency-based approach, development and implementation of new educational technologies; informatization of the entire education system; introduction of specialized education in secondary school; application of methods and forms of individualization of education; creation of conditions for self-determination and creative development of the individual in the learning process; creation and development of creative innovative teams of educational organizations; combination of the educational process with the research work of teachers, students and much more.

In view of the multidimensionality of innovative activity in education, we confine ourselves to considering only one problem - the development of modern teaching technology.

An analysis of foreign and domestic scientific and pedagogical literature allows us to conclude that pedagogical technology is connected with a systematic approach to education, covers all elements of the pedagogical system: from goal setting to designing the entire didactic process and testing its effectiveness. Pedagogical technology should be considered as a systematic and consistent implementation in practice of the designed learning process, as a system of ways and means to achieve the goals of managing this process. Modern learning technology is a systematic approach to design, implementation, control, correction and subsequent reproduction of the learning process.

METHODS AND ANALYSIS

Innovative technologies are innovations and changes in the pedagogical process and teacher's and student's activities, and mainly interactive methods are fully used in its implementation.

Interactive methods are called group thinking, that is, methods of pedagogical influence, which are part of the educational content. The uniqueness of these methods is that they are implemented only through the joint activity of pedagogic students.

Such a process of pedagogical cooperation has its own characteristics, which include:

To force the student not to be indifferent during the lesson, to think independently, create and search;

Ensuring that students have a constant interest in knowledge during the educational process;

The student should strengthen the student's interest in knowledge by independently approaching each issue creatively;

Organization of always cooperative activities of the teacher and the student. Researchers (A.L.Prigozhin, B.V.Sazonov, V.S.Tolstoy, A.G.Kruglikov, A.S.Akhiezer, N.P.Stepanov, etc.) distinguish two approaches to studying the components of innovation processes: the individual microlevel of innovation and the microlevel of the interaction of individually introduced innovations.

In the first approach, some new idea introduced into life is highlighted. In the second approach, the interaction of new ones introduced separately, their unity, competition and eventual replacement of one by another. Scientists distinguish the concept of periodicity of life when analyzing the microstructure of the innovation process. This concept stems from the fact that innovation is a measurable process.

In the literature on pedagogy, a scheme of the innovation process is given. It covers the following steps:

1. The stage of the birth of a new idea or the emergence of a new concept. It is also called the discovery phase.
2. Invention, that is, the stage of innovation.
3. The stage of practical application of the created innovation.
4. The stage of spreading the news, its wide application.
5. The stage of dominance of innovation in a certain field. At this stage, the novelty loses its novelty, its effective alternative appears.
6. On the basis of a new alternative, the stage of reducing the scope of the innovation through replacement.

V.A. Slastyonin considers innovation as a set of purpose-oriented innovation creation, wide distribution and use process, and its purpose is to satisfy people's needs and aspirations with new means.

The authors of the systematic concept of innovation (A.I. Prigozhin, B.V. Sazonov, V.S. Tolstoy) distinguish two important forms of innovation processes.

An innovation to the first form is introduced as a simple development. This applies to organizations that are adopting the product for the first time.

The second form refers to the large-scale development of the innovation.

Innovation is both an internal logic and a dynamic system that develops legitimately over time and expresses its interaction with the environment.

The concept of "novelty" occupies a central place in pedagogical innovation. It also arouses interest in special, conditional, local and subjective innovation in pedagogical science.

Private news V.A. According to Slastenin, the current modernization involves updating one of the elements of a certain system product. Conditional innovation is a combination of certain elements that lead to complex and progressive innovation. Local novelty is determined by the use of novelty in a concrete object. Subjective novelty is determined by the fact that the object itself is new for a given object. The concepts of novelty and innovation are different in scientific areas. Innovation is a tool: a new method, methodology, technology, etc.

V.I. Zagvyazinsky defined the new concept and said that the new in pedagogy is not only an idea, but also approaches, methods, and technologies that have not yet been used. However, the elements of this pedagogical process are complex or separately taken elements, and reflect the advanced beginnings of effectively solving the tasks of education and upbringing in changing conditions and situations.

The theoretical basis of the new learning technology are: activity, competence and research approaches, as well as the concept of student-centered learning. Let's call this technology integrative because it integrates many approaches.

The basis of the methodology of integrative learning technology, first of all, should be based on an activity approach. As you know, the psychological structure of activity includes the subject, goals, motives, and means of activity, actions and operations, as well as the result of activity. The subject of the joint activity of the teacher and students is the content of the studied disciplines: concepts, laws, principles, rules, tasks, problems and other educational elements. The goals and content of training are reflected in educational standards, curricula and textbooks. In integrative learning technology, a joint activity of a teacher and students is designed, aimed at solving educational problems and problems, in the process of solving which, students acquire the knowledge, skills and abilities provided for in the curricula. The educational and cognitive activity of students should be organically combined with research, communication, practical and other activities aimed at the formation and development of competencies provided for by the State Educational Standards.

When determining the goals and content of training, one should rely on a competency-based approach. In accordance with the requirements of the State Educational Standards of the new generation, competencies are laid as the basis for the learning objectives, which are refined through knowledge and actions to be mastered. One of the fundamental goals of training a specialist at a university is the formation of his professional competence. Professional competence includes a system of knowledge, skills and abilities, abilities that allow a specialist to competently judge issues in the field of professional activity, as well as personality traits that enable him to successfully solve a certain class of professional tasks.

The competence of a young specialist includes social and personal, general scientific, economic, organizational, managerial and special competencies. A detailed description of these competencies in the form of a list of knowledge, skills and abilities in a particular specialty becomes the content of the Federal State Educational Standard of the new generation.

In addition, as part of the professional competence of a specialist, it is necessary to single out a professional orientation: interest in the profession, readiness for professional activity, the desire to apply their knowledge, skills, and abilities in the chosen profession.

One of the innovative approaches to education is a research approach, which is aimed at developing students' skills and abilities of scientific research, at the formation and development

of creative abilities (creativity). Research can be called this type of training, when the study and assimilation of knowledge, skills and abilities is carried out in the process of research activities of the student under the guidance of a teacher.

Exploratory learning is a special approach to learning, built on the basis of the natural desire of a person to independently study the world around him. In research teaching, the educational process is carried out on the basis of the student's independent search for new cognitive landmarks. This allows you to ensure that learning involves the assimilation of new information through the organization of research activities of students. In psychological terms, the educational and cognitive activity of a student, under certain conditions, approaches the research activity of a scientist. The difference is that the student in the learning process acquires knowledge that is subjectively new (for him), and the scientist obtains new knowledge through research in the relevant branch of science (for society).

In the modern theory of research learning, there are three levels of its practical implementation:

- the teacher poses a problem and outlines a strategy and tactics for solving it, the solution itself will have to be found by students;
- the teacher poses a problem, but students are already looking for a method of solving it on their own;
- the formulation of the problem, the search for methods of its study and the development of solutions are carried out by students independently.

Research is always creativity, and ideally represents a variant of the disinterested search for truth. It is extremely important in developing the creative abilities of students in the learning process. Research activity should initially be freer, practically unregulated by any external installations.

In the traditional system of education, the content of education is educational information to be mastered, as well as methods of action for the application of acquired knowledge. With a research approach, the content of education is based not only on knowledge and skills, but also on a series of problematic tasks, in the process of solving which students develop creative abilities.

One of the modern types of developmental learning is student-centered learning. In this case, learning is understood as a joint activity of a teacher and a student, aimed at the individual self-realization of the student and the development of his personal qualities in the educational process.

Personally oriented education should be considered as an organization of the educational process in accordance with the needs, interests, inclinations and abilities of students, taking into

account the requirements of society for the moral, intellectual and professional level of training future specialists. We are talking about education, which focuses not only on knowledge, skills and abilities, but mainly on the personality and life of the student, i.e. on his moral character, culture, worldview, interests, intellect (quality of mind), relationships, emotions, health and lifestyle.

The personality-oriented approach is considered as the construction of a pedagogical process focused on the development and self-development of the individual's personal properties. Along with the experience of assimilation and application of knowledge, ways of solving problems and creative experience, the student must master the experience of "being a person".

The educational process in general and the technology of education in particular are based on a certain system of principles. The principles of integrative learning technology should be based on general patterns established by psychological and pedagogical science, and at the same time express specific patterns. As is known, a system of didactic principles has been developed in pedagogy, including such principles as: the unity of education and upbringing; scientific nature of education; connection of theory with practice; systematic training; consciousness and activity of students; visualization of training; strength of knowledge. The design and implementation of any learning technology is based on these principles. However, in the integrative learning technology, it is necessary to highlight specific principles. Since it combines various concepts, approaches and teaching methods, it should be based on the following didactic principles: modularity; individualization; flexibility; cooperation (parity); feedback.

The principle of modularity involves the use of modules in the learning process as the main means of mastering the content of educational material by students. In accordance with this principle, training is built on modules designed to achieve specific didactic goals.

DISCUSSIONS. Such scientists as T.I. Shamova, M.M. Potashnik, N.P. Kapustin [5, p. 352] believe that the management of the innovation process in the context of the holistic development of the school should be carried out comprehensively and include the following aspects:

- working with teachers, students, parents,
- improving the work of the aggregate subject of intra-school management in order to maximize the use of resources available at the school;
- implementation of relations with the environment surrounding the school in order to most fully meet the educational needs of the society and attract additional resources to the school;

- implementation of control, analysis and regulation of innovation activities;
- implementation of information support for innovation activities.

M.V. Clarin [4, p. 18], for example, he puts the following meaning into the concept of "innovation": "Innovation refers not only to the creation and dissemination of innovations, but also to transformations, changes in the way of activity, the style of thinking that is associated with these innovations." The authors of works on pedagogical innovation M.S. Burgin, V.I. Zagvyazinsky, S.D. Polyakov, V.M. Polonsky, M.M. Potashnik, N.R. Yusufbekov [8, p. 20-26] and others, the concept of "new in pedagogy" is correlated with such characteristics as useful, progressive, positive, modern, advanced. We share this opinion and believe that pedagogical innovation is an innovation in pedagogical activity, changes in the content and technology of teaching, education, aimed at their improvement.

The opinion of V.I. Zagvyazinsky [4, p. 8], who believes that what is new in pedagogy is not only ideas, approaches, methods, technologies that, in the presented form, in such combinations, have not yet been put forward or have not yet been used, but it is also a complex of elements (or individual components of the pedagogical process) which carry a progressive beginning, allow in changing conditions and situations to effectively solve the problems of upbringing and education.

In the works of S.M. Godnin, the student's personal qualities are highlighted as a subject of the pedagogical process. It includes the following: understanding the purpose, tasks and instructions of the educational process adopted for the current and future stages of education; mastering the activities of intellectual work; appropriate professional self-education and independent study, excellent ability to overcome difficulties, satisfaction with expanding intellectual and professional opportunities and prospects for growth and gaining a strong position, fulfilling the function of one's social role to have an active attitude and so on.

The important elements of the innovation pedagogical process are self-management and self-mobilization of the individual. One of its most important directions is the development of students' cognitive activity.

This direction includes the activity of activating students' academic work, determining their professional specialization.

The main directions are the integration of education, science and production, transition to new principles in their interaction.

Thus, the analysis of the theory of innovative activity factors leads to the conclusion that its most important direction is humanistic axiology.

The axiological approach to innovative activity means that a person devotes himself to the process of creating innovation, a set of pedagogical values created by him.

Axiology considers man as the highest value and the only goal of social development.

The innovative activity of the teacher is considered as a creative process and a result of creative activity.

V.A. Slastenin approaches the teacher's innovative activity from an acmeological point of view.

B.G. Ananov, N.V. Kuzmina, A.A. Derkach and others think about the most creative periods of human life, the stages of maturity with increasing the effectiveness of professional activity. They dealt with the issues of professionalism of mature people, mental laws in the heyday of personality development, and the issues of getting a father from the heights of reaching professionalism.

V.A. Slastenin substantiated the subjective and objective factors of acmeology that lead to high professionalism and a long creative life of a specialist. Objective factors include the quality of education received, and subjective factors include a person's talent and ability, responsibility for effectively solving production tasks, and approach to specialists.

V.A. Slastenin defines the main tasks of realizing creative individualism as follows:

- enrichment of culture that has acquired a social essence;
- updating pedagogical process and personal knowledge;
- finding new technologies that set effective and relevant standards;
- ensuring the individual's development based on self-determination and self-expression.

In this way, the formation of the teacher's creative individuality is understood as a dynamic innovative process of personal development and renewal.

Effective self-awareness, which characterizes creative individuality, includes: the ability to understand the uniqueness of one's personality based on comparison with others; a set of creative visions and ideas about oneself; integrity and harmony, internal unity of individual creative identity; the process of dynamism and continuity of the individual in his development and his formation as a creator; that a person can express himself and is ready to do certain things; to be able to present oneself as a creator and understand one's place in personal and social situations (V.A. Slastenin).

According to N.M. Gnatko, potential creativity is a creative activity that means the potential location of an individual, which is theoretically ready to become active creativity under certain external conditions. Potential creativity is a necessary subjective condition of creativity.

Creativity in activity - creates connections of individual descriptions of potential creative individual with a description of one or another type of activity, which ensures the direct preparation of the performer of creative activity in a certain type of activity. Active creativity is the most important subjective condition of creativity.

Research shows that potential creativity is actual creativity. Transferring it to creativity in activity is carried out by making fundamental changes in its mastery by the carrier (subject) of a certain type of activity.

V.A. Slastenin, agreeing with the views of N.M. Gnatko about transforming potential creativity into creativity based on regular activity analysis, supplemented it and said that creativity develops through analysis and copying, and creativity based on analysis leads to real creativity.

CONCLUSION

Thus, innovation is the end result of an innovative activity, embodied in the form of a new or improved product introduced to the market, a new or improved technological process used in practice, or in a new approach to social services.

Innovation is a consequence of innovative activity. The specific content of innovation is change. The main function of innovation is the function of change.

The most effective methods in modern educational technology are: problem-based learning methods (problem presentation, heuristic and research methods), group methods (brainstorming, situational method, group discussion, game methods), project method, modeling method, laboratory experiment, involvement of students in productive work during practice, etc.

At the same time, the student does not receive ready-made knowledge, but extracts them; moreover, knowledge as such is not the goal of education, but becomes a means of solving the tasks set. The result of such training is not only new knowledge, but also the ability to apply it to solve problems. Active educational, cognitive and research activity of a student contributes to the development of his personal qualities - abilities, responsibility, independence, etc. In the process of joint activity in a group, his communication skills, the ability to listen, ask questions, express his opinion, lead a discussion, convince others, respect someone else's opinion, cooperate with people. Individual students also develop leadership qualities.

In integrative learning technology, it is also necessary to provide for the use of electronic (computer) means. In e-learning, in addition to traditional learning tools, a number of new tools are used in conjunction with computers, namely: electronic editions of textbooks and teaching aids, information and reference electronic publications, publications of a general cultural nature, Internet tools, virtual laboratories, etc. All these tools can be grouped under the name "computer learning systems". Electronic publications, first of all, perform those functions that cannot be performed by a book (for example, managing the educational and cognitive activities of students, automated control of their knowledge, etc.).

REFERENCES

1. Айматова Ф.Х. "Метод графического органайзера в высшей математике". Academic Research in Educational Sciences. (Volume 3 | Issue 4 | 2022): 107-111 p.
2. Рузматова Н.Т., Айматова Ф.Х. Организация самостоятельной работы студента. // Журнал. Наука и образования сегодня. Москва №4(51) 2020.
3. Айматова Ф.Х. Особенности применения кватернионов к геометрическим задачам // Проблемы педагогики. 2021, т-7,-58. С -64.
4. Жамалова Г.Г., Айматова Ф.Х. " Роль общественно-гуманитарных наук в воспитании молодежи в духе патриотизма". Экономика и социум №4(95) апрель 2022).
5. Agarkov S.A. Kuznetsova E.S. Gryaznova M.O. Innovation management and state innovation policy. - М.: Academ. natural sciences, 2011. - 345 p.
6. Aleksanina, N.S. Innovative activity in education // The world of education - education in the world. - 2006. - No. 4. - P. 119-124.
7. Volynkin V.I. Methodology and methodology of psychological and pedagogical research. - St. Petersburg: Publishing House of St. Petersburg University, 2007.-152
8. Denisenko V.A. Innovative development of modern science of education // Innovations in education. - 2006. - No. 3. - S. 5-11.
9. Elizarova L.E. Innovative culture of personality and society: the essence and conditions of formation // Innovations in education. - 2006. - No. 3. - S. 74-83.
10. Lazarev V.S., Martirosyan B.P. Pedagogical innovation: object, subject and basic concepts // Innovations in education. - 2003. - No. 2. - S. 3-5.
11. Prigogine A.I. Innovations: incentives and obstacles: social problems of innovation. - М.: Politizdat, 1989. - 271 p.
12. Rogers E. Communication in organizations. - М.: Economics, 1980. - 451 p.

INCREASING GENDER EQUALITY AT A NEW STAGE OF THE COUNTRY'S DEVELOPMENT

Gulnora Gulomovna Jamalova

Doctor of Political Sciences, Associate Professor of the Department Social-
Humanitarian and Exact Sciences, Tashkent State Economic University

Email: jamalova.gulnora64@gmail.com

ABSTRACT

The article deals with the issues based on theoretical basis for the study of gender inequality in the sphere of labor relations. Gender relations are the key concept of gender studies in the scientific literature of the social and humanitarian profile and is mainly used in the study of the problems of differentiation, stratification and dominance in the system of social structure. Consideration of the category of gender relations is practically not used in psychological publications. However, gender relations are included in a wide range of social, intergroup, interpersonal relations. Therefore, gender relations can be considered as one of the varieties of socio-psychological relations. In the article, the author analyzes the opinions and comments of scientists and researchers on the topic and presents own conclusions on this issue.

Keywords: society, gender equality, women, education, labor relations.

INTRODUCTION

Equality or inequality between men and women is a problem with a long social history. Depending on the socio-historical context, it acquired a different sound, but the essence remained unchanged: is it possible to recognize the natural desire of a woman to realize herself outside the family, to agree that a woman has abilities for this that are equivalent to those of a man, and whether it is necessary to grant her the right to equal grounds with the latter to participate in public life.

One aspect of the problem of gender equality is equality in the sphere of labor and employment. Here, the gender asymmetry is especially clear: women, as a rule, work in less prestigious industries, occupy less paid positions, earn less, and move up the career ladder more slowly. Should this be considered inequality, discrimination, or naturally occurring, non-discriminatory differences? It is obvious that the solution of this issue, as well as the interpretation of the ideas of gender equality, will depend on the ideas accepted in society (or by an individual) about the nature of gender differences and appropriate

models of gender behavior; for example, from accepting or rejecting the postulates of “natural destiny”, which predetermine each of the sexes their own sphere of self-realization and responsibility, consonant with their nature and commensurate with nature’s inherent inclinations: for a woman - a family, ensuring comfort and spiritual well-being at home, for a man - work, creating socially significant values and material support of the family.

The situation on the labor market is determined primarily by two groups of indicators: indicators of employment and unemployment, that is, characteristics of the availability and type of jobs, and wage indicators. It is important to get an answer to two questions. How do gender structures of employment differ? Are there gender differences in the economic returns to work? And to identify the factors of existing differences.

Our society maintains a very high level of economic activity of women. This was facilitated by the fact that the constant labor activity of women is still, as in the socialist period, necessary to ensure the family budget. For most households, one working spouse cannot provide the necessary level of consumption and well-being. In addition, the high level of women's employment is supported by established social traditions and a high level of education. Women's participation in income-generating activities is a socially acceptable norm of behavior. Women continue to have broad employment opportunities and access to jobs.

The economic activity of women, unlike men, is negatively affected by the number of children. This result can be easily explained, because it is women who bear the main burden associated with the upbringing of children. For women, a stronger (than for men) positive impact on the level of economic activity is exerted by the level of education. This means that for women, education has a greater payoff in terms of improving their position in the labor market. For men, more than for women, the contribution to the change in the level of economic activity is made by health characteristics. Trends in the impact of health on labor force participation are the same for both men and women, but with very poor health scores, men's labor force participation rate declines more.

G. G. Jamalova in her article on raising the legal consciousness and legal culture of the population states as follows: “..to further improve the efficiency of the work on raising the legal consciousness and legal culture of the population, to introduce modern methods of increasing the legal knowledge of citizens in accordance with social and political changes, as well as In order to protect the population, especially young people, from harmful information, to form a strong legal immunity: to form a system of



consistently conveying to the population the content and essence of the socio-economic reforms implemented in our country, legal documents and state programs, to establish in the minds of the citizens "the spirit of respect for laws in society - is the guarantee of building a democratic legal state!" [9]. This indicates that the structures of factors influencing economic activity are similar for men and women. The high level of female employment has led to the fact that women behave in the same way as men when making decisions about economic activity. But the discouraged worker effect and the income effect, which reduce the level of economic activity, are observed more for men than for women. Thus, the activity of men in the labor market depends to a greater extent on economic factors, and that of women on social and demographic factors.

It is known that the law of the Republic of Uzbekistan "On Guarantees of Equal Rights and Opportunities for Women and Men" adopted on September 2, 2019 was approved as a legal protection and legal guarantee aimed at the place of women in society.

The good thing is that since thousands of years, inequality between men and women in society and the issue of solving it have always been relevant. In particular, as stated in Article 1 of the law, the purpose of the law is to regulate relations in the field of equal rights and opportunities for women and men.

It is true that the era we are living in, while the reform of Uzbekistan is focused on the supremacy of human interests, still a very large number of family disputes are cases of non-recognition of women's rights by men. It is true that it is not given.

Against such negative situations, in Article 2 of this law, "Legislative documents on guarantees of equal rights and opportunities for women and men consist of this Law and other legal documents.

If the international agreement of the Republic of Uzbekistan stipulates different provisions than those stipulated in the legislation of the Republic of Uzbekistan on guarantees of equal rights and opportunities for women and men, the provisions of the international agreement shall be applied.

Also, the law mentions the concept of gender, according to which gender is the relationship between women and men in all spheres of social life and activity, including politics, economy, law, ideology and culture, education. and the social aspect manifested in the fields of science is shown. Therefore, the concept of gender does not represent only the interests of women. Perhaps the fact that representatives of both sexes are boldly walking towards their dreams and goals suggests that they should be given the same opportunity to improve the quality of life. One of the requirements of a



developed society is the provision of equal rights for men and women.

In the Decree of the President of the Republic of Uzbekistan, dated March 7, 2019 No. PR-4235 “On measures to further strengthen guarantees of labor rights and support for women's entrepreneurship” large-scale reforms are being carried out in the country to ensure unconditional observance of the rights and legitimate interests of women, guarantees of their labor rights and support for entrepreneurial activities.

In particular, the tasks of the Women's Committee of Uzbekistan have been revised, the position of a specialist in working with women and strengthening spiritual and moral values in families has been introduced into the structure of district (city) women's committees, the Oila Scientific and Practical Research Center and its territorial subdivisions, the State Trust Fund for the Support of Women and the Family was established, the badge "Mo'tabar ayol" was established, a new system was created to support the laureates of the Zulfiya State Prize (paragraph of the second preamble as amended by the Decree of the President of the Republic of Uzbekistan dated October 27, 2020 No. UP-6094 - National Legislation Database, 10/27/2020, No. 06/20/6094/1413).

At the same time, there are a number of systemic problems and shortcomings that impede the creation of mechanisms to ensure the guarantees of women's rights and their effective activities in the field of entrepreneurship.

In particular, work on the retraining of women, who have been caring for a child for a long time, for professions that are in demand on the labor market, is not sufficiently organized.

Employers generally prefer to fire women but hire men. Therefore, unemployed women are looking for a new job longer. The situation in the labor market is especially difficult for girls who do not have work experience, and for women of pre-retirement age.

Men also have many unresolved problems. First of all, the influence of fathers on the upbringing of children in the family has dramatically decreased. Closely related to this problem is the society's underestimation of fatherhood, the responsibility of men for the socialization of children, the upbringing of the younger generation, and its active self-development.

In particular, in order to prevent gender discrimination of women, a commission on ensuring gender equality was established in the Republic of Uzbekistan.

The main tasks of the commission are to implement a unified state policy in the field of ensuring equal rights and opportunities for women and men, to participate in the



development and implementation of state programs, national action plans and strategies in this field, and to report annually on the work done in this field. It consists of providing information to the Oliy Majlis of the Republic of Uzbekistan, ensuring equal rights and opportunities for women and men, and cooperating with international organizations and relevant bodies of foreign countries in the field of compliance with international standards. [1]

Non-discrimination on the basis of gender in the exercise of legal rights and freedoms does not apply to certain social relations.

METHODS AND ANALYSIS

The evolution of social and labor relations, due to the globalization of international trade and the development of multinational corporations, the expansion of contractual freedom in the labor sphere, changes in the forms of employment and labor processes, brought to the fore the issues of gender equality, which until recently were not the subject of wide discussion.

Today, the international community insistently declares the need for consistent implementation at the national levels of one of the main principles of democratic states - the principle of equality of opportunity and treatment in the field of labor and employment. A particular component of this principle is gender equality, which has been declared one of the seventeen Sustainable Development Goals of the United Nations 2030 Agenda.

Since the beginning of the XX century, international organizations, in particular the International Labor Organization (hereinafter referred to as the ILO), have done a tremendous job of reversing gender inequality, including in the world of work. The result of this work was the adoption of a significant number of international acts aimed at achieving gender equality and preventing discrimination in all spheres of public life. Consideration of the principle of equality in labor relations through the prism of the gender component was naturally preceded by the scientific formulation of the principle of unity and differentiation in labor law, which was carried out for the first time in the theory of labor law by S.L. Rabinovich-Zakharin [17]. Starting from the 60s of the XX century, the attention of scientists was attracted by the subjective factors of differentiation, in particular, the physiological characteristics of the female body, which served as the starting point for the formation of a gender direction in the domestic science of labor law. A significant contribution to the development of this direction was made by A.A. Abramova [2], E.N. Korshunova, V.N. [11], Tolkunova V.N. [16]. The theoretical and legal basis of the study was the

theoretical provisions contained in the works of the authors indicated in assessing the degree of scientific development of the dissertation topic.

In various periods of the development of foreign science, the general legal principle of equality was the object of research by such scientists as S.S. Alekseev, M.I. Baitin, S.N. Bratus, O.S. Yoffe, I.B. Novitsky, G.S. Ostroumov, I.S. Peretersky, V.M. Syrykh, Z.M. Chernilovsky and others.

Such modern scientists as E.G. Azarova, A.M. Lushnikov, M.V. Lushnikova, N.L. Lyutov, A.F. Nurtdinova, S.V. Polenina, S.A. Saurin, I.O. Snigireva, L.A. Chikanova and others.

The research methodology is based on the use of such general scientific methods of cognition as dialectical, system-structural, functional, etc. Along with them, special legal methods were used, in particular, historical-legal, formal-legal, comparative-legal.

DISCUSSIONS

Women's struggle for gender equality has been going on for many years. On the one hand, the changes that have taken place in society in the structure of gender-role relations are of a colossal nature: women not only wear trousers, but also engage in political activities, write doctoral dissertations, lead large organizations, and even receive Nobel Prizes. It would seem that everything is fine, but behind the equality that is visible from the outside, the problem of gender inequality is hidden, expressed by the intensified struggle of women in competition with men for a “place in the sun”, where the main factor is not skills and professionalism, but gender. To find out what gender inequality is, what are its causes and in what forms it manifests itself in society, it is necessary to start with the fact that inequality as a whole, as a social phenomenon, has taken place in society throughout its existence, which manifested itself in the economic sphere, political, religious, cultural, etc. This means that people have unequal access to spiritual and material goods, according to Neil Smelser. The problem of social inequality is central in sociology. There are several scientific approaches to solving this issue. Theories of functionalism. The point is to reward the best. Even E. Durkheim in his work “On the division of social labor” said that people are talented to varying degrees. The more gifted perform important functions in society [5]. Based on this conception, Kingsley Davis and Wilbur Moore developed the theory that inequality contributed to the creation of such conditions in society, where the most skilled individuals occupy the socially important activities.



Theories of conflict. The point is to protect the privileges of power. Proponents of this approach criticized the idea that inequality is a natural process of society's survival. According to Marxist theory, in society there has always been a ruling class and an exploited class, between which there is a constant struggle. Ralf Dahrendorf believed that the conflict could not be limited to the economic sphere. A conflict situation takes place in any even non-economic organization in which there are bosses and subordinates [4].

Max Weber, unlike Karl Marx, did not believe that the economy is the basis of stratification. He singled out three components of the link of social inequality - wealth, prestige and power. There are several forms of social inequality: biosocial, sexual, ethnic, national and gender [15]. Let's focus on gender. The concept of "gender" was introduced into scientific use only in 1968, which should be understood as a set of socio-cultural values and norms that an individual is prescribed to fulfill depending on his biological sex. The emergence of the term "gender" is associated with the American psychoanalyst Robert Stoller in his work *Sex and Gender: On the Development of Masculinity and Femininity*. He proposed to use this term to denote the duality of the sex of the individual - biological and social. In other words, it is not enough just to be born a man or a woman, it is necessary to adhere to those gender roles that are dictated to us by society. Sociologist Anthony Giddens distinguished between the concepts of "sex" and "gender" as follows: he defines sex as the anatomical and biological differences between men and women, then gender should be considered their cultural characteristics [6]. Gender, therefore, is a model of the behavior of women and men in society, which determines their assigned role and position in social institutions. Moreover, these models are completely asymmetric. If a man is dominant by nature, he owns power, then a woman takes a secondary position, she tends to obey. Based on this, it is obvious that gender has a great influence on the process of social differentiation of society, it is a stratification category, which can also be affected by other categories, such as age, class, ethnicity. It follows that gender shapes the relationship of inequality between men and women. Considering all of the above, we have come to the definition of gender inequality. So, gender inequality is such a device in society, in which men and women have unequal social status and opportunities in society. [10] The beginnings of gender relations and the first thoughts that the sex-role structure of society has pronounced aspects of inequality arose in the works of ancient scientists. So, Plato in his works [12], such as "The State", "Feast" and others, was engaged in the analysis of marital relations. The philosopher's attitude towards women was twofold. On the one hand, Plato was called the first ancient

"feminist", since he envisioned an ideal state in which equal rights for women and men would be established in many areas of life. On the other hand, a woman, according to Plato, is a lower being. Aristotle has an unequivocal attitude towards a woman - he saw in her a person inferior by nature [3]. The relationship between husband and wife, according to the philosopher, is equated with the relationship between master and slave - the man has power, and the woman. The main purpose of a woman is housekeeping and childbearing. However, even here the woman is inferior to the man. She gives the child only a body, and the soul is a man. Today, gender inequality is very relevant. Despite the fact that gender discrimination has ancient origins, formally the gender approach in sociology took shape only in the 70s of the last century in connection with the emergence of feminist movements and gender studies. Prior to this, the term "gender" was not used, and scientists reduced arguments about the relationship between the sexes to the position of the biological opposition of the sexes. As mentioned earlier, before the advent of gender studies in the second half of the 20th century, many scientists, including sociologists, believed that all aspects of social inequality are explained by biological factors, that is, everything that happens in society follows its natural course.

The French sociologist Emile Durkheim said about the gender aspects of social inequality that the female and male sexes essentially complement each other: men are assigned intellectual functions, and women emotional ones. If this explanation is interpreted from the point of view of functionalism, then gender inequality is characterized by the unequal functional roles of individuals. According to this approach, a man has an instrumental role in society, aimed at solving strategic problems, and a woman plays an expressive role, responsible for harmony in the family [5].

Analyzing the influence of sex-role stereotypes on social processes, we will try to figure out in which areas of human activity they take place, and in which their reality is erroneous. Thus, the well-known stereotype "politics is not a woman's business" does not currently have significant significance. Let us recall the big names of prominent politicians, for example, Margaret Thatcher, Finnish President Tarja Halonen, Indira Gandhi, Angela Merkel and others. If we talk about the economic system of society, then in the field of labor relations, stereotypes, unfortunately, put pressure on managers when choosing personnel. A little earlier we talked about gender segregation in the labor sphere. Obviously, under the influence of traditional stereotypes, almost any profession becomes gender-neutral. Beliefs about the division of labor along gender lines are typical not only for employers, but also for the workers themselves. So,

Maltseva highlights stereotypes of position and stereotypes of behavior. Position stereotypes are stereotypes inherent in the employer. He tends to perceive women as less productive workers due to the fact that they need to combine work with family responsibilities, and this carries the cost of production. Stereotypes of behavior are, on the contrary, stereotypes of the workers themselves. Women, based on the fact that it will be difficult for them to compete with men, choose such areas of labor activity that involve the expenditure of less labor effort and the absence of career growth as such. Thus, gender inequality in the labor market is built not only on the basis of discrimination by the employer, but also through the mechanism of self-selection of workers, which informally does not allow men and women to occupy the same job position [17].

When analyzing gender relations, one cannot ignore the dramatic approach in sociology. Irwin Hoffman, within the framework of the approach he founded, introduced such a concept as gender display - this is a demonstration of belonging to the female or male sex at the interpersonal level in the process of interaction. That is, the sociologist considered gender differences from the standpoint of social interaction, where individuals express their sexual essence. This is a kind of "gender game", in which the gender differences of the "actors" carry some specific social meaning. Dramatic interactionism, developed by I. Hoffmann, can in essence be considered the foundation of the constructivist theory of gender relations. According to this theory, with the help of interpersonal interaction, the concept of "female" and "male" as the main components of social stability is built and strengthened [7]. That is, gender stereotypes are being introduced into all spheres of society. As we can see, there are several theories in sociology that describe gender inequality in society. But even today the question of discrimination against women remains open. Women have to face various obstacles, problems and infringements in many spheres of society. These problems are most obvious in the field of employment.

CONCLUSION

The results of research in the field of gender socialization lead to the conclusion that the characteristics of male and female gender-role identification are specifically reflected in the position of a person in society, his personal and professional fate. In this sense, they are very important as a reflection of the processes taking place in the modern world, the main direction of which is the increasing humanization and increasing requirements for the spiritual development of the individual, this determines the relevance of our study.

The study showed that the social roles and opportunities of men and women are not equal. In many ways, their ratio is determined by gender stereotypes that exist in society. The situation is aggravated by the process of globalization. The levels of social status of men and women depend on the cyclical nature of economic development: periods of crisis lower the status of women and raise the status of men; during the period of stability, there is a certain increase in the status of women, while the status of men decreases. The contradictory nature of the development of gender processes is manifested in the combination of professional and family responsibilities.

The problem of gender relations, associated with the characteristics of a person's gender, his psychological differences and value orientations, has recently become one of the most actively discussed in society. On the one hand, processes of democratization and humanization are taking place, contributing to the creation of equal opportunities for the realization of the individual, regardless of social origin, position, nationality, age and gender. On the other hand, the consciousness of both sexes is characterized by stereotypical ideas about the role in life, position, status, and various value orientations. These stereotypes leave their imprint when you want to mobilize your capabilities and realize yourself as a person.

In most developed and developing countries, women make up at least half of the workforce. Research shows that there is an increasing number of women who increasingly have to make their own financial decisions. Women play an ever-increasing role in the world economy, contributing to its development.

An analysis of the development of gender relations suggests that the formation of gender culture is greatly influenced by attitudes and stereotypes, which, being realized in people's behavior, have a significant impact on the formation of social reality. The gap between stereotypes and real circumstances, the contradiction between social norms and the requirements of real social systems is a barrier to development. It is necessary to introduce new formal rules to overcome the negative effect of informal norms and rules of conduct that underlie gender stereotypes. Like many phenomena, gender inequality is part of the social fabric. Therefore, the mechanism for constructing gender identity in different temporal and socio-cultural contexts depends entirely on the need to introduce a gender approach in all spheres of society's life.

REFERENCES

1. Decree of the President of the Republic of Uzbekistan dated October 27, 2020 No. UP-6094 - National Legislation Database, 10/27/2020, No. 06/20/6094/1413
2. Abramova A.A. Protection of the labor rights of women in the USSR. M.: Gosjurizdat, 1954. 70 p.
3. Aristotle. Composition in 4 volumes. M.: Nauka, 1996.
4. Dahrendorf, Ralf. Class and Class Conflict in Industrial Society. Stanford: Stanford University Press. 1959.
5. Durkheim E. On the division of social labor. Method of sociology. -M.: Nauka, 1991.
6. Giddens E. Sociology. M., 1999
7. Hoffman, I.Z. Some Practical Implications of a Social-Constructivist View of the Psychoanalytic Situation. *Psychoanal. Dial.*, 1992. 2:287-304.
8. Jamalova, Gulnora Gulomovna. "Rol obrazovaniya v razvitii strany i v vospitaniy garmonichno razvitogo pokoleniya." *Academic research in educational sciences* 2.3 (2021): 74-79. <https://cyberleninka.ru/article/n/rol-obrazovaniya-v-razvitii-strany-i-v-vospitaniy-garmonichno-razvitogo-pokoleniya>
9. Jamalova, Gulnora Gulomovna. "Siyosiy va huquqiy madaniyatni yuksaltirish jamiyat taraqqiyotining asosi." *Oriental renaissance: Innovative, educational, natural and social sciences* 2. Special Issue 23 (2022): 976-984. <https://cyberleninka.ru/article/n/siyosiy-va-u-u-iy-madaniyatni-yuksaltirish-zhamiyat-tara-iyotining-asosi>
10. Kon I.S. History and theory of "male studies". // *Tender kaleidoscope*. Ed. M.M.Malysheva. M.: Academy, 2001.
11. Korshunova E., Rumyantseva M. The rights of Soviet women. M.: Profizdat, 1960. 94 p.
12. Plato. Collected works in four volumes. Moscow: Thought, 1993.
13. Roshchin S. Yu. Gender equality and empowerment of women in Russia in the context of the Millennium Development Goals//*Population and Society*, 2005, No. 3.
14. Ryabova T.B. Stereotypes and stereotyping as a problem of gender studies // *Personality. Culture. Society*, 2007, No. 2.
15. Thomas, J.J.R. "RATIONALIZATION AND THE STATUS OF GENDER DIVISIONS." *Sociology* 19, no. 3 (1985): 409–20. <http://www.jstor.org/stable/42853423>.
16. Tolkunova V.N. The right of women to work and its guarantees. M.: 1967. 192 p.
17. Voronina O.A. Woman in a "male" society // *Sociological research*. M., 1988.-N 2.



ПЕРСПЕКТИВЫ И ЭТАПЫ ПЕРЕХОДА НА МСФО

Айжан Бахтияровна Джуманова

Ташкентский государственный транспортный университет

ajjanna81@mail.ru

Илхом Икрамович Салимов

Ташкентский государственный транспортный университет

ilkhomsalimov@gmail.com

АННОТАЦИЯ

Эффективность ведения бухгалтерского учета в сегодняшнее время считается одной из главных задач предприятия. В связи с этим в предоставленной работе рассмотрены вопросы ведения бухгалтерского учета в связи с переходом на МСФО предприятием в современных условиях и предложены пути их решения.

Ключевые слова: бухгалтерский учет, бухгалтерия, МСФО, реформирование, управление.

ABSTRACT

The efficiency of accounting in today's time is considered one of the main tasks of the enterprise. In this regard, the presented work considers the issues of accounting in connection with the transition to IFRS by an enterprise in modern conditions and suggests ways to solve them.

Keywords: accounting, accounting, IFRS, reform, management.

ВВЕДЕНИЕ

В Республике Узбекистан сформирована довольно широкая нормативно-правовая основа, регламентирующая порядок ведения бухгалтерского учета и порядок формирования и предоставления бухгалтерской (финансовой) отчетности. Задача данных нормативно-правовых актов направлена в первую очередь в разработке критерий для формирования достоверной и открытой бухгалтерской (финансовой) отчетности. Прогрессивная система регулирования бухгалтерского учета в Республике Узбекистан основана на четыре ступени.

Любом из ступеней системы нормативного регулирования бухгалтерского учета в Республике

Узбекистан соответствует нормативно-правовая база. При этом основным законодательством ведения бухгалтерского учета в Республике Узбекистан считается закон «О бухгалтерском учете», который устанавливает критерии ведения и организации бухгалтерского учета, а также механизма регулирования бухгалтерского учета в Республике Узбекистан. Все принимаемые национальные стандарты и отраслевые положения должны противоречить закону «О бухгалтерском учете».

МАТЕРИАЛЫ И МЕТОДЫ

На сегодняшний день Узбекистан направил курс на глобализации экономики. Это требует все большей открытости рынка для зарубежных партнеров. Одной из ограничительных элементов процесса интеграции экономики Узбекистана в мировой рынок несоответствие системы бухгалтерского учета и отчетности, всецело отвечающей международным стандартам финансовой отчетности (МСФО).

Постановление Президента Республики Узбекистан Ш.М.Мирзиёева «О дополнительных мерах по переходу на международные стандарты финансовой отчетности» от 24 февраля 2020 года №ПП-4611 можно считать официальным началом процесса трансформации бухгалтерской отчетности.. В постановлении указано, что.... «Акционерные общества, коммерческие банки, страховые организации и юридические лица, входящие в категорию крупных налогоплательщиков, с 1 января 2021 года начнут вести бухгалтерский учет по МСФО и составлять финансовую отчетность на основании МСФО от 2021 года....»

В данном указе были указаны задачи реформирования бухгалтерского учета - приведение отечественной системы бухгалтерского учета в соотношение с критериями рыночной экономики и международными стандартами финансовой отчетности.

Но на сегодняшний день, все ещё есть ряд задач связанных с организацией бухгалтерского учета в предприятиях. Возможно отметить некоторое количество :

- законодательно-нормативно правовая основа к организации бухгалтерского учета;
- порядок ведения бухгалтерского учета активов, капитала и обязательств, а также к составлению финансовой отчетности;
- экономическая целесообразность затрат на подготовку и представление бухгалтерской информации пользователям.

Министерством финансов Республике Узбекистан проводится работа объединить национальный бухгалтерский учет и международные стандарты финансовой отчетности (МСФО), бесплатное обучение учетных работников. На пути перехода отечественных предприятий имеются вопросы требующих решений:

– основной аспект во всех положениях учета отводится использованию счетов и составлению надлежащих корреспонденций по операциям деятельности предприятия, в то время как в МСФО, использование данных счетов не предусмотрено;

– есть вероятность на первых этапах, что предприятия будут составлять отчеты только для выполнения требований;

– практическое методическое обеспечение работы по МСФО;

– необходимость целевой подготовки и переподготовки кадров;

Для перехода на МСФО всех форм собственности необходимо рассмотреть этапы перехода:

✚ Аналитическая работа по сближению методов бухгалтерского и управленческого учета со стандартами учета МСФО. Информация, содержащаяся в отчетности по МСФО, перекликается с управленческой информацией в гораздо большей степени, чем отчетность по НСБУ, поэтому необходимо исключить дублирование отчетных функций внутри предприятия.

✚ Разработка единой методологии учета. Необходима разработка отчетных форм, трансформационных таблиц, как можно более унифицированных, для всех предприятий группы. Но при этом не усложнять учетную работу создавая дополнительные отчетные формы.

✚ Составление отчетности по МСФО. Понять, что для предприятия оптимальнее - нанять внешних консультантов для составления отчетности или содержать свой собственный отдел международного учета и отчетности. Для этого рассмотреть положительные и отрицательные стороны:



Рис. 1. Формы трансформация системы бухгалтерского учета с НСБУ на МСФО

ЗАКЛЮЧЕНИЕ

Делая выводы, реформирование национальной экономики не обошло стороной и вопросы организации и совершенствования бухгалтерского учета. Наша страна не может стать равноправным участником международных экономических отношений, пока национальная система бухгалтерского учета достаточно сильно отличается от международных стандартов.

Из вышесказанных в последние годы система ведения бухгалтерского учета в Республике Узбекистан совершенствуется, дополнениям и изменениями. Со стороны государства проводится функциональная работа по совершенствованию бухгалтерского учета, для его максимального приближения к международные стандарты финансовой отчетности (МСФО).

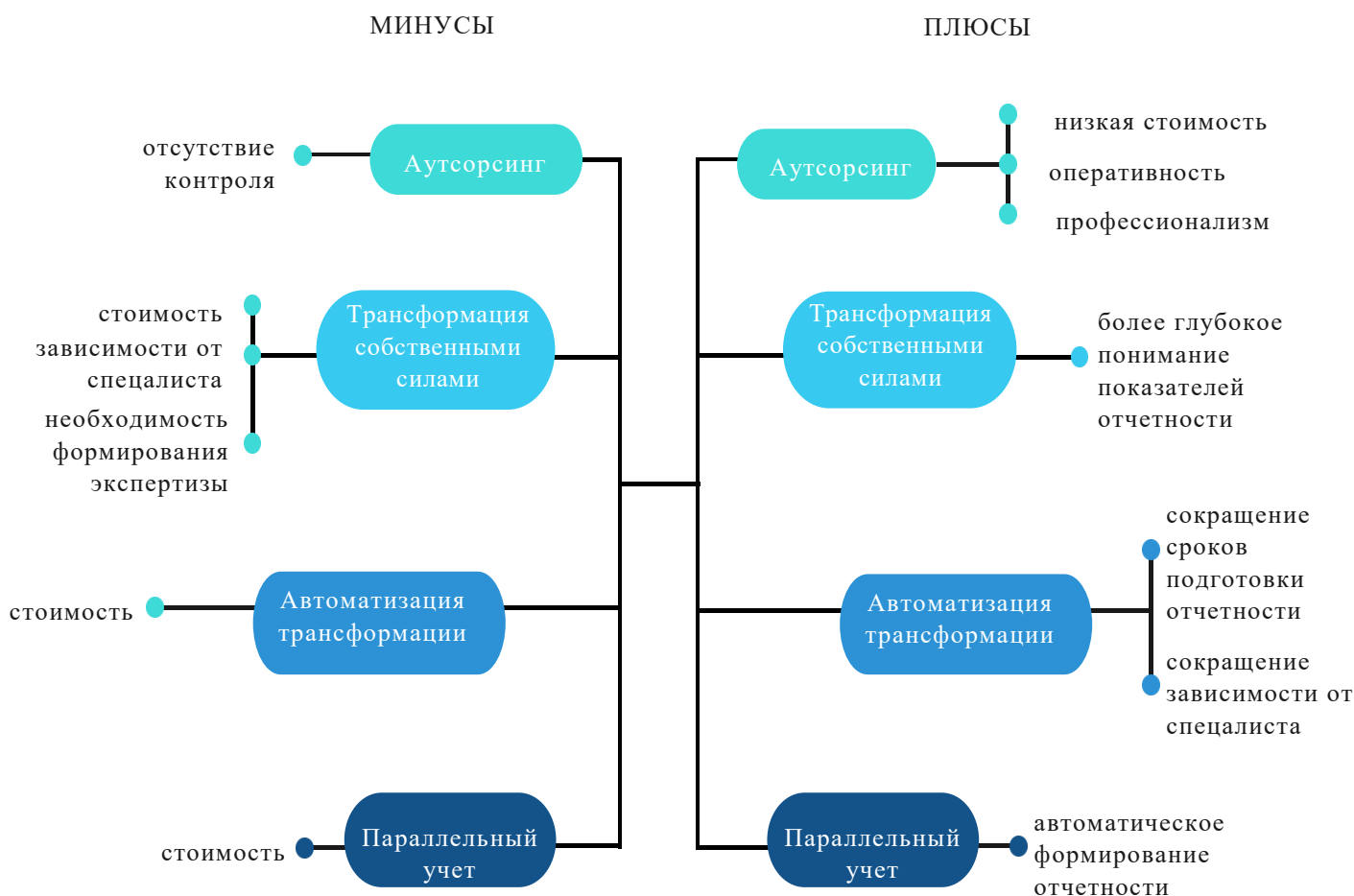

Рис 2. Основные направления трансформация системы бухгалтерского учета с НСБУ на МСФО

REFERENCES

1. “Buxgalteriya hisobi to’g’risida”gi O’zbekiston Respublikasi qonuni (yangi tahrir). 13.04.2016 y. № O’zbekiston RespublikasiQ-404.
2. Постановление Президента Республики Узбекистан Ш.М.Мирзиёева «О дополнительных мерах по переходу на международные стандарты финансовой отчетности» от 24 февраля 2020 года №ПП-4611
3. O’zbekiston Respublikasi Buxgalteriya hisobining milliy standartlari (BHMS).
4. Moliyaviy hisobotning xalqaro standartlari (MHXS).
5. А.Б. Джуманова, М.М. Юлдашева «Трансформация бухгалтерской отчетности Республики Узбекистан в соответствии с международными стандартами финансовой отчетности» Теория и практика современной науки №5, 214-218
6. Xasanov B.A., Xoshimov A.A., Muxamedova A.B., Abduraxmonov A.A Buxgalteriya hisobi. Darslik. -T.: 'Iqtisodiyot dunyosi», 2021 v. 991 b.

ИККИНЧИ ЖАҲОН УРУШИ ЙИЛЛАРИДА ЎЗБЕКИСТОНГА КЎЧИРИЛГАН ТАЪЛИМ СОҲАСИ

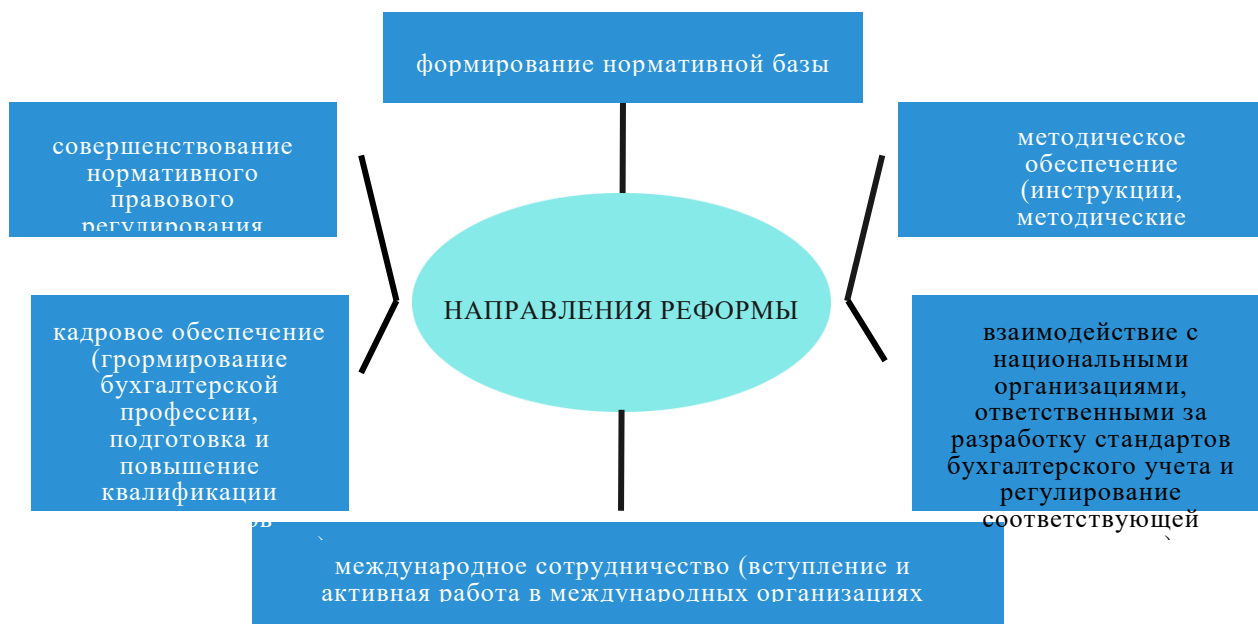
Ахтам Юсупович Атажанов

Чирчиқ олий танк кўмондонлик муҳандислик билим юрти катта ўқитувчиси

АННОТАЦИЯ

“Иккинчи жаҳон уруши йилларида СССРнинг шарқий ҳудудларига эвакуациянинг амалга оширилиши” мақоласи иккинчи жаҳон уруши давридаги СССР халқи, хусусан, ўзбек халқининг фронт ортидаги эвакуация жараёнида кўрсатган матонати, сабри ҳамда ғамхўрлигини ёритиб беришга қаратилган бўлиб, бунда асосий урғу Жаҳон урушининг бошланиши ва эвакуациянинг боришига аҳамият берилган.

Калит сўзлар: Иккинчи жаҳон уруши, эвакуация, ғарбга чекиниш, фронт орти ҳаракатлари.

ABSTRACT

The article "Implementation of evacuation to the eastern regions of the USSR during the Second World War" aims to shed light on the fortitude, patience and care shown by the people of the USSR during the Second World War, especially the Uzbek people, during the evacuation process behind the front, with the main emphasis on the beginning of the World War and the progress of the evacuation.

Keywords: World War II, evacuation, retreat to the west, rear-front operations.

КИРИШ

Иккинчи жаҳон уруши тарихда мисли кўрилмаган даражада даҳшатли, бутун инсоният бошига оғир кулфатларни солган уруш бўлди. Дунёда тинчлик учун кураш олиб борган давлатлар ўзаро бирлашди. Бизнинг мард, енгилмас ва олийжаноб халқимиз буюк Ғалабани таъминлашга беқиёс ҳисса қўшгани билан барчамиз ҳақли равишда фахрланамиз.

“Бу машъум уруш туфайли, - деб таъкидлайди Ислом Каримов, энг камида 400 минг оила бевосита айрилиқ азобига дучор бўлган”.

МУҲОКАМА ВА НАТИЖАЛАР

Уруш гирдобига тортилган давлатнинг бирламчи вазифаси ўз ғалабасини кафолатлай оладиган мустаҳкам, тизимли ва юқори кўрсаткичларни таъминловчи кўшинлар



орт таъминот хизматини йўлга қўйиш эди. Таъкидлаш жоизки, Совет давлатининг бу борада Германия қиёсида имкониятлари анча кўп сонли эди. Давлатнинг амалдаги чегаралари қамрови ва кўп сонли халқлардан ташкил топган миллионлаб ишчи кучи давлатни фожиа ёқасидан чиқариб олди. Хусусан, Иккинчи Жаҳон уруши йилларида ўзбек халқининг кучларини фашизмга қарши курашга сафарбар қилиш ва шу билан юзага келган муаммоларни республикада Компартия МК биринчи котиби Усмон Юсупов бошқарган.

Урушнинг биринчи кунлариданоқ немис қўшинлари тез суръатлар билан мамлакат ичкарасига қараб бостириб борди. Саноат корхоналарини шошилинич равишда фронт линиясининг шаҳарлари ва қишлоқларидан Шарққа, Марказий Осиё ва Қозоғистонга кўчириш ва эвакуация қилиш ишлари бошланди. Уруш давридаги оғир шароитларда Ўзбекистон раҳбарияти қисқа вақт ичида эвакуация қилинган корхоналарни жойлаштириш ва фронт эҳтиёжлари учун маҳсулотлар ишлаб чиқариш билан боғлиқ мураккаб вазифаларни ечимини топишга киришдилар. Эвакуация қилинган аҳоли, уларни жойлаштириш, иш ва ҳаёт учун зарур бўлган барча эҳтиёж буюмлари билан таъминлашга алоҳида эътибор қаратилди.

1941 йил мамлакатнинг душман босиб олган ҳудудларини ва фронт яқинидаги туманларини ташлаб чиққан дастлабки 10 минг киши республикага 1941 йилнинг ёзидаёқ кела бошлаган эди. Ўзбекистон уруш йиллари Совет иттифоқининг босиб олинган туманларидан, Украинадан (1941- йил 1- сентябри маълумотларига кўра – 5717 киши, октябр-ноябр ойига уларнинг сони 54029 кишига етди) ва Беларусиядан ҳаммаси бўлиб 1 млн дан ортиқ кишини қабул қилди, улардан 200 минг нафари болалар эди.

Шунингдек, янги аниқланган маълумотларга кўра, уруш ўчоғига айланган ўлкалардан Ўзбекистонга 1 миллион 500 минг киши, жумладан, 250 мингдан зиёд бола эвакуация қилинган. Кўплаб оилалар боқувчисиз қолган болаларни ўзларига фарзандликка олдилар, топган-тутганларини улар билан баҳам кўрдилар. Турли миллатларга мансуб бўлган 14 болани фарзандликка олган тошкентлик темирчи уста Шоаҳмад Шомаҳмудов ва унинг хотини Баҳри Акрамовалар оиласи юксак инсонийлик фазилатларини кўрсатиб кўпчиликка ибрат бўлдилар. Урушдан ногирон бўлиб қайтиб келган каттақўрғонлик Ҳамид Саматовлар оиласи 13 болани, самарқандлик колхозчи аёл Фотима Қосимовалар оиласи 10 болани ўз қучоғига олиб, меҳр- қўри билан уларнинг қалбини иситди, дилини ёритди.

Ўзбекистон раҳбарларидан Усмон Юсупов ва Йўлдош Охунбобоев оилалари ҳам етим болаларни ўз тарбиясига олдилар. Ўнлаб болаларни фарзандликка олиб тарбиялаб, вояга етказган оилалар республикамизда анчагина. Уларнинг буюк инсонпарварлик, ватанпарварлик жасорати Тошкент шаҳрининг Халқлар дўстлиги майдонида яратилган ёдгорликда абадийлаштирилди. Ўзбекистонга жанглarda ярадор бўлган ёки бемор бўлиб қолган минглаб жангчилар – аскар ва зобитлар ҳам жўнатиларди. Уларни қабул қилиб олиш, жойлаштириш, саломатлигини тиклаш ишларига алоҳида меҳрибонлик қилинди, республикамиз соғломлаштириш марказларидан бирига айланди. Умуман уруш йиллари 4,5 мингдан ортиқ болани ўзбекистонликлар фарзанд сифатида тарбияладилар.

1941 йил июнь-декабрь СССРнинг душман босиб олиши мумкин бўлган районларидан 151 та завод ва фабрика Ўзбекистонга кўчириб келтирилди. Улар орасида Ленинград тўқимачилик машиналари заводи, “Россельмаш”, “Қизил оқсой”, “Сумск компрессор” ва “Днепропетровск карборунд” заводлари, Москвадаги “Электрокабель” ва “Подъёмник” заводлари, Темир йўллар халқ комиссарлиги машинасозлик заводи, Чкалов номидаги авиация заводи, “Красный путь” заводи, Киевдаги “Трансигнал” заводи, Сталинград кимё комбинати ва бошқалар ҳам бор эди.

Хусусан, эвакуация қилинган завод ва ташкилотларни ишга тушириш ишларини назорат қилиш мақсадида махсус ҳукумат комиссияси, вилоятларда эса коммунистик партиялар негизида вилоят комиссиялари таъсис этилди. Завод ва ташкилотларни ишга туширишга талаб этиладиган 2-3 йил миқдоридаги вақт бир неча ойгача қисқартирилди. Заводларнинг ишга туширилиши билан бир вақтнинг ўзида ҳарбий ёналтирилган маҳсулотлар ишлаб чиқарила бошланди. Мисол тариқасида, халқнинг ватанпарварлик руҳи ёрдамида «Ростсельмаш» заводи алоҳида цехлари 25 кун мобайнида ишга туширилиб маҳсулот ишлаб чиқара бошлади.

Аммо, заводларнинг ишга туширилиши билан бир қаторда юқори малакали ишчи кадрларнинг етишмаслиги яққол муаммога айлана бошлади. Бунинг устига, умумҳарбий сафарбарлик натижасида фронтга кўплаб малакали кадр эркакларнинг кетганлиги ва аҳолининг талайгина қисмини аёллар, кексалар ва болалар ташкил этарди. Бироқ, урушнинг биринчи кунлариданок аёллар ўзининг матонат ва ватанпарварлик руҳини кўрсатди ва 1941 йилнинг октябрига келиб, «Ташсельмаш» заводининг ўзида 800, Тошкент текстиль комбинатида эса 825 аёл токар, слесар ва бошқа касблар эгалари ишлар эди. Шу йилнинг ўзида 10

октябрь статистик маълумотларига қараганда, Ўзбекистон умумий ишчи кучининг 45% аёллар ташкил этарди.

Эвакуация қилинган завод ва фабрикаларни тиклашда талабалар, ўқувчилар, уй бекалари, фан ва маданият ходимлари, хизматчилар ва колхозчилар қўлида белкурак, кетмон, лом олиб чарчаш нималигини билмай меҳнат қилдилар. Эвакуация қилинган корхоналарни жойлаштириш учун 400 минг квадрат метр майдон ажратилди. Бунинг учун мос келадиган турли бинолар бўшатилиб, қайта қурилди. 200 минг квадрат метр майдон янгидан барпо этилди. Бир вақтнинг ўзида, ишчилар ўртасида «200 чилар» ҳаракати авж ола бошлади, бунга юқорида қайд этилган юксак ватанпарвалик руҳи асос бўлиб хизмат қилди. Чунончи, ҳаракатнинг моҳияти «Нафақат ўзим балки, фронтга кетган инсон учун ҳам режани бажариш»га интилишдан иборат эди. Кундан кунга ҳаракат иштирокчилари сони ортиб борди, фақатгина Самарқанд «Колхозник» заводида уларнинг сони 60 кишини ташкил этарди. Ташсельмаш заводида улар қаторига слесар Хусаинов, штамповчилар Мақсудова, Разумова, Ризаева, токарлар Икромов, Юсупов ва бошқалар кирди.

Ўз кўрсаткичларини янада ошириш ҳаракатидаги кўплаб ишчилар ишлаб чиқаришнинг янги усулларини қўллаб бошладилар ва ўз завод бўйича касбдошларига ўргатишлари натижасида биргина Ташсельмаш заводининг №8 цех кўрсаткичи ҳар ойда 180-210% ташкил этарди.

Ишга туширилган ташкилотлар ишлаб чиқарувчи маҳсулот айирбошлови 1940 йилдаги 1.4 млрд. рублдан 1942 йилга келиб 2 млрд. рублни ташкил этди.

Юксак ватанпарварлик ва халқининг ғалабасига интилиш натижасида республика саноати 1941 йилда йиллик режани тўлиқ бажарди. Мамлакат иқтисодиётининг айрим тармоқлари, хусусан, нефт сектори режани 120%, ёғ-мой ишлаб чиқариш тармоғи эса 102% га ошириб бажарди.

ХУЛОСА ВА ТАКЛИФЛАР

Хулоса қилиб айтганда, Совет давлати таркибидаги Ўзбекистон халқи нафақат фронтнинг олд чегаралари, балки орт ишларида ҳам кураш ва жанглари олиб борар эди. Фронт орти ишларига жалб этилган ҳар бир аёл, ёш авлод ва кексалар ўзлигидан бутунлай кечиб, фронт ва ғалаба учун жон-жаҳдини бағишлаб хизмат қилар эди.

REFERENCES

1. Беликов А.М. Советский тыл в годы Великой Отечественной войны. – М.: «Знание», 1969. – Б. 26.



2. Самсонов А.Л. Очерки истории Коммунистической партии Узбекистана. – М.: «Комсомол», 1988. – Б. 97.
3. Рахимбабаева С. Женщины Узбекистана на пути к коммунизму. – Т.: Госиздат УзССР, 1949. – Б.44.
4. Воскобойников Э.А., Яковлев В.М. Организаторская и идеологическая работа Коммунистической партии Узбекистана в годы ВОВ (июль 1941-1945). – Б. 35.
5. «Правда Востока», 1942 й. 3 август.
6. Коллектив авторов. История рабочего класса Узбекистана. т. 2. – Т.: «Наука», 1965. – Б. 214.
7. Мирзиёев Ш.М. Аждодларимизнинг мислсиз жасорати ёш авлодни ватанпарварлик руҳида тарбиялашга хизмат қилади. // Халқ сўзи. 10.05.2020. №98. – С. 1-3.
8. Ульмасбаев Ш.Н. Промышленное развитие Советского Узбекистана. – Т.: Госиздат УзССР. – Б. 165.
9. Яцышина А.Ф. Рабочий класс Узбекистана в годы ВОВ. // «Общественные науки в Узбекистане», - Т.: 1970. №5. – Б. 9.
10. Ислон Каримов. Ватан саждагоҳ каби муақаддасдир. 3-том. –Тошкент: Ўзбекистон, 1996 й. 80-бет



KORXONA BOSHQARISH SAMARADORLIGINI OSHIRISHDA MOLIYAVIY TAHLILNING O'RNI

Nilufar Usmandjanovna Babaxanova

Toshkent davlat transport universiteti "biznes va hisob" kafedra mudiri
lunalika1@mail.ru

Ayjan Baxtiyarovna Djumanova

Toshkent davlat transport universiteti "biznes va hisob" kafedrası v.b.dotsenti
aijanna81@mail.ru

Xolida Yasharjon qizi Juraeva

Toshkent davlat transport universiteti "biznes va hisob" kafedrası magistranti
xolidajuraeva06@gmail.com

ANNOTATSIYA

Bozor iqtisodiyoti sharoitida xo'jalik yurituvchi subyektlarning barqaror faoliyat yuritishi hamda ijobiy moliyaviy natijalarga erishishida amalga oshiriladigan faoliyatning tahlili.

Kalit so'zlar: barqaror, bozor iqtisodiyoti, moliyaviy natija, foyda, zarar, xarajatlar, sof foyda, daromad, bozor munosabatlari, likvidlik koeffitsiyenti, rentabellik, aylanma mablag'lar, zahira.

ABSTRACT

Analysis of activities carried out in the conditions of a market economy in the stable functioning of economic entities and the achievement of positive financial results.

Keywords: stable, market economy, financial result, profit, loss, expenses, net profit, income, market relations, liquidity ratio, profitability, working capital, reserve.

KIRISH

Bozor iqtisodiyoti sharoitida xo'jalik yurituvchi subyektlarning barqaror faoliyat yuritishi ko'p jihatdan ularning ijobiy moliyaviy natijalarga erishishiga bog'liq. Moliyaviy natijalar – xo'jalik yurituvchi subyektning ma'lum hisobot davrida tadbirkorlik faoliyati jarayonida o'ziga qarashli mablag'ning oshishi yoki kamayishidir.

Buxgalteriya hisobida bunday faoliyat natijasi hisobot davridagi barcha foydalar va zararlarni hisoblash yo‘li bilan aniqlanadi. Yuqoridagi ta’rifdan ko‘rinib turibdiki, moliyaviy natijalarni aniqlash uchun ma’lum bir davrdagi olingan daromadlar bilan qilingan xarajatlarni taqqoslash, ya’ni olingan daromadlardan qilingan xarajatlarni ayirish lozim.

ADABIYOTLAR TAHLILI VA METODOLOGIYA

Daromad va xarajatlarni taqqoslash orqali quyidagi ko‘rsatkichlari aniqlanadi.

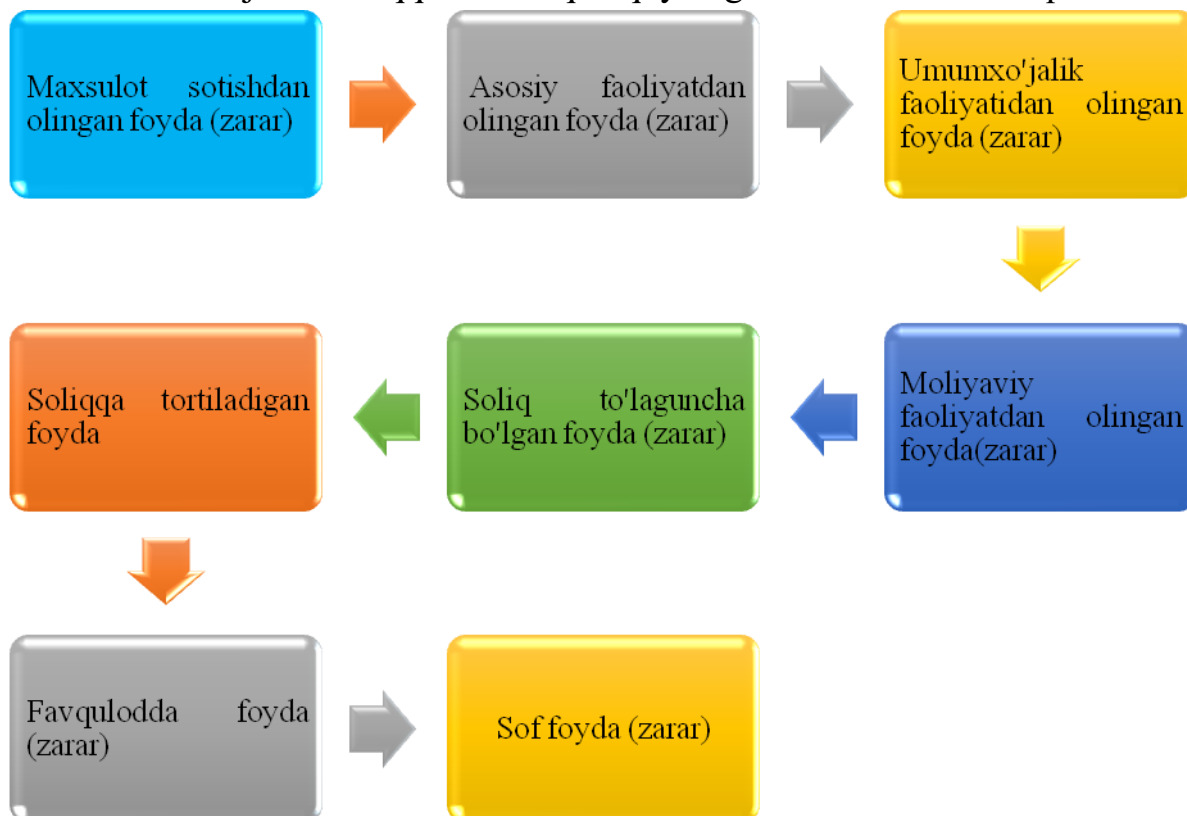

1-rasm. Moliyaviy natija ko‘rsatkichlari

Daromadlar va xarajalar moliyaviy natijalarni xarakterlovchi foydani o‘lchashga daxldor bo‘lgan elementlar hisoblanadi. Daromadlar va xarajatlarni, ya’ni foydani aniqlash va o‘lchash korxonada o‘z moliyaviy hisobotini tayyorlashda foydalaniladigan kapital konsepsiyasi hamda kapitalning saqlanishiga bog‘liq bo‘ladi. Daromadlar va xarajalar elementlari quyidagicha aniqlanadi.



2-rasm. Daromadlar va xarajatlar elementlari

Moliyaviy natijalar to'g'risidagi hisobotni o'qishda uning satrlar bo'yicha ko'rsatkichlar tartiblanishiga, moliyaviy natijaviylikni xarakterlovchi umumiy qatorlarning qiymat ifodasi, hisobot davri va o'tgan yilning shu davri bo'yicha ma'lumotlarga umumiy izoh beriladi.

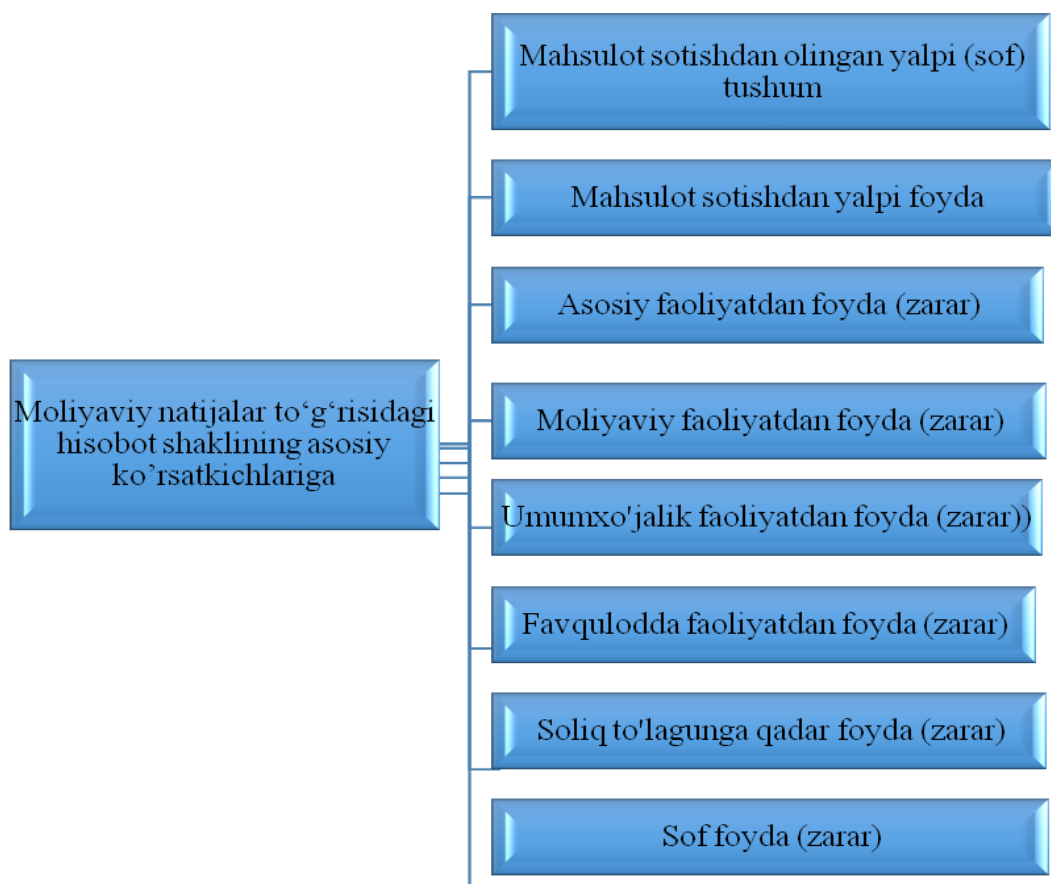

3 -rasm. Moliyaviy natijalar to'g'risidagi hisobot shaklining asosiy ko'rsatkichlari

Bozor munosabatlari sharoitida korxonaning moliyaviy natijasi bevosita uning moliyaviy faoliyatiga ham bogʻliq qolmoqda. Moliyaviy natijalarni ifodalovchi koʻrsatkichlarning bir-biriga bogʻliqligi quyidagicha ifodalanadi.

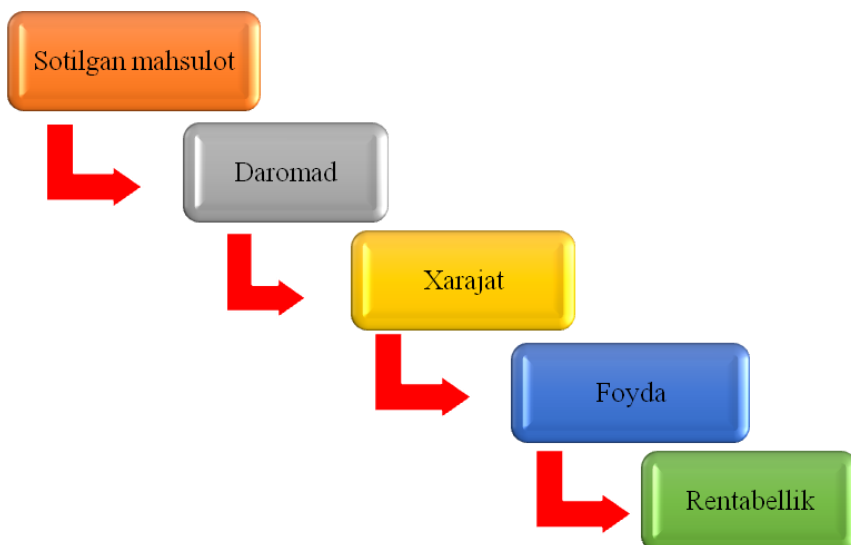

4-rasm. Moliyaviy natijalarni ifodalovchi koʻrsatkichlar

Tahlil jarayonida ushbu bogʻliqlikning hamma tizimi oʻrganiladi. Bunda uning vazifasini toʻgʻri belgilab olishni taqozo qiladi.

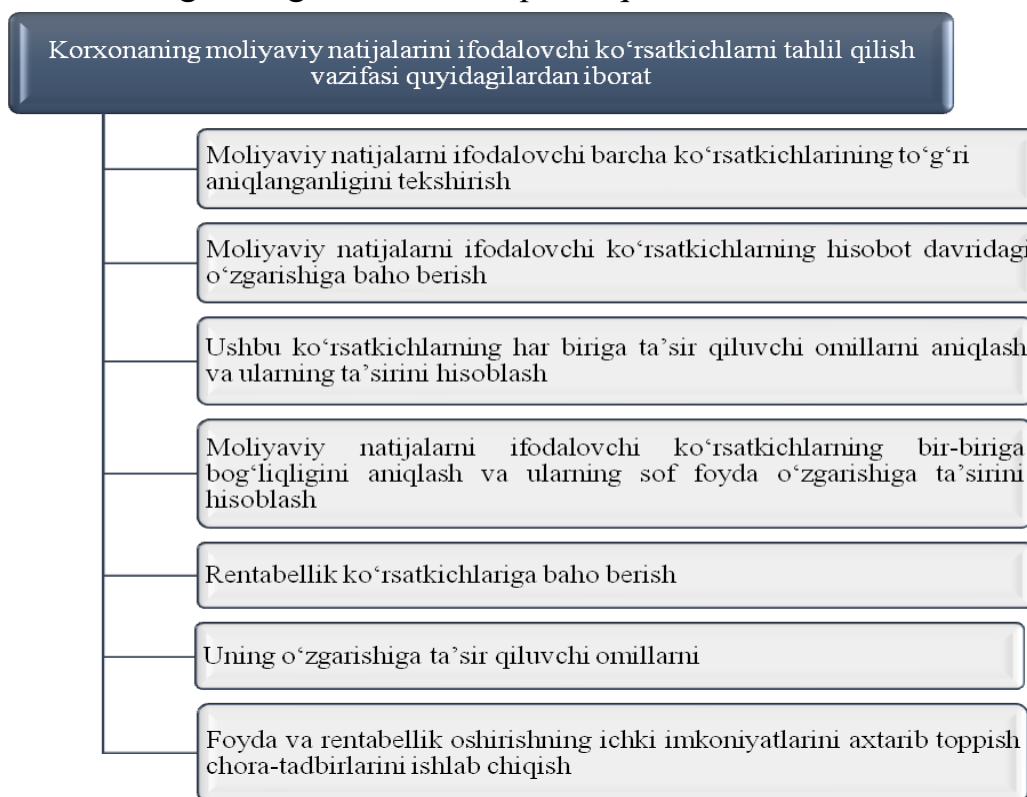

5-rasm. Korxonaning moliyaviy natijalarini ifodalovchi koʻrsatkichlar

Moliyaviy natijalarning bu tarkib turkumlanishini xalqaro hisob andozalariga nisbatan berilgan deyish mumkin.. moliyaviy ko'rsatkichlar tahlilini "O'ztemiryo'lmashta'mir" UK ning ko'rsatkichlari misolida ko'rib chiqamiz (1-jadval).

1-jadval

"O'ztemiryo'lmashta'mir" UK ning moliyaviy natijalarini ifodalovchi ko'rsatkichlar, (ming so'm)

Ko'rsatkichlar	O'rganilayotgan davr, yillar				
	2016	2017	2018	2019	2020
1. Mahsulotlarni sotishning yalpi foydasi	13 706 020	18 708 098	20 158 562	24 742 023	23 938 237
2. Asosiy faoliyatning foydasi	681 929	965 134	2 322 688	2 895 613	2 635 458
3. Umumxo'jalik faoliyatining foydasi	724 721	1 004 262	2 589 065	2 799 315	2 889 682
4. Daromad solig'ini to'lagunga qadar foyda	724 721	1 004 262	2 589 065	2 799 315	2 889 682
5. Hisobot davrining sof foydasi	393 382	586 593	2 104 389	1 814 224	1 666 585

*manba korxonaning 2016-2020 yillar moliyaviy hisoboti

Yuqoridagi jadval ma'lumotlaridan shuni ko'rish mumkinki, moliyaviy faoliyatning eng yuqori ko'rsatkichlari 2020-yilda kuzatilgan.

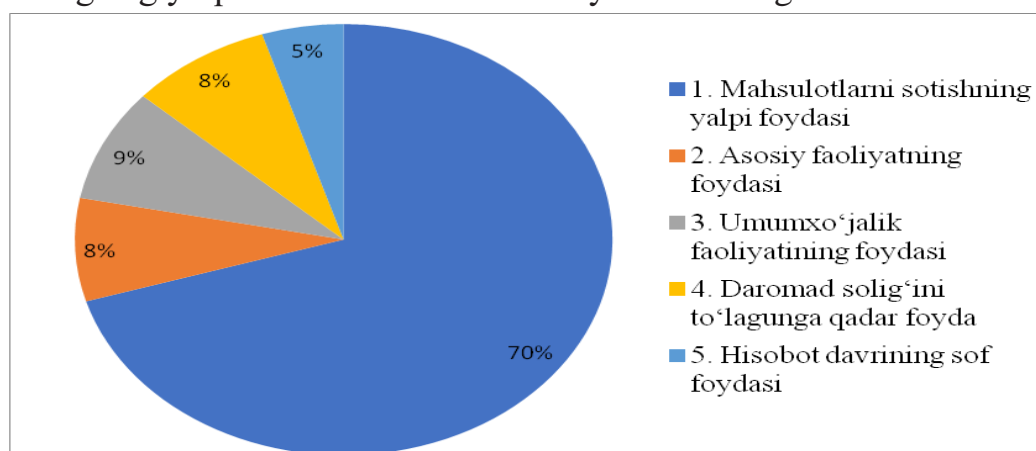

6-rasm "O'ztemiryo'lmashta'mir" UK ning 2020 yil moliyaviy natijalarini ifodalovchi ko'rsatkichlar

Rasmdan shuni ko`rish mumkinki, Mahsulotni sotishning yalpi foydasi 70% tashkil etgan.

Moliyaviy holatning eng muhim xususiyatlaridan yana biri bu moliyaviy barqarorlikdir.

Moliyaviy barqarorlik korxonaning mol-mulkiga egalik qilish va undan foydalanish bo'yicha moliyaviy mustaqilligini tavsiflaydi.

Ushbu mustaqillik darajasi turli mezonlar bilan baholanishi mumkin:

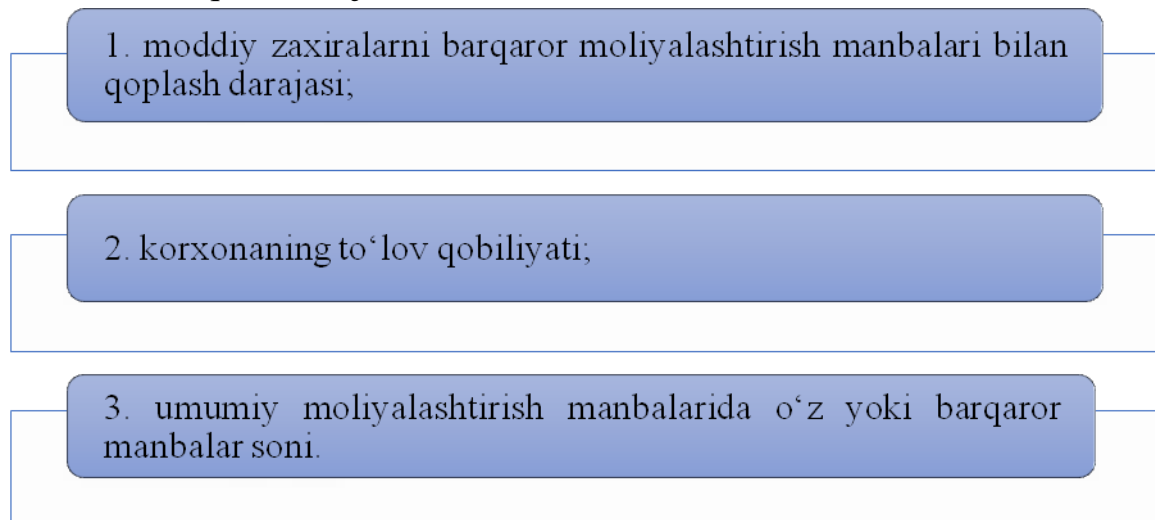

7-rasm mustaqillik darajasini ifodalovchi ko'rsatkichlar.

Korxonaning moliyaviy barqarorligining asosiy vazifalaridan biri bu shakllanish manbalari bilan zahiralarni mavjudligini tahlil qilishdir. Zaxiralarni shakllantirishdan foydalanishni tavsiflash uchun har xil turdagi manbalarni qamrab olishning turli darajasini aks ettiruvchi bir nechta ko'rsatkichlar qo'llaniladi:

- o'z aylanma mablag'larining mavjudligi (o'z kapitali va aylanma mablag'lar qiymati o'rtasidagi farqqa teng);
- zaxiralarni qoplashning o'z va uzoq muddatli manbalarining mavjudligi (o'z aylanma mablag'larini uzoq muddatli majburiyatlar miqdoriga ko'paytirish hisobidan olinadi);
- zaxiralarni qoplashning asosiy manbalarining umumiy qiymati (o'z va uzoq muddatli aylanma aktivlar hamda qisqa muddatli kreditlar va ssudalar yig'indisiga teng).

Moliyaviy barqarorlikning mutlaq ko'rsatkichlari bilan bir vaqtda analitik ko'rsatkichlarni - xususan, likvidlik ko'rsatkichlarini hisoblash maqsadga muvofiqdir.

Ulardan asosiylari: joriy, tezkor va mutlaq likvidlik koeffitsiyentlaridir.

1. Joriy likvidlik koeffitsiyenti:

$$K_{j.l.} = \frac{\left[\begin{array}{c} \text{joriy} \\ \text{aktivlar} \end{array} \right]}{\left[\begin{array}{c} \text{joriy} \\ \text{passivlar} \end{array} \right]} = \frac{JA}{JP} ;$$

Bu nisbat qisqa muddatli majburiyatlarning har bir birligiga qancha valyuta birliklari aylanma mablag'lar to'g'ri kelishini ko'rsatadi, ya'ni qisqa muddatli majburiyatlarni to'lash uchun ishlatilishi mumkin bo'lgan mablag'larning yetarliligini ko'rsatadi. $K_{j.l.} = 1-1,5$

$$\text{Hisobot davri boshiga } K_{j.l.} = \frac{JA}{JP} = 55\,712\,214/26\,864\,223=2.07$$

$$\text{Hisobot davri oxiriga } K_{j.l.} = \frac{JA}{JP} = 70\,948\,409/44\,877\,628=1.58$$

2. Tezkor likvidlik koeffitsiyenti:

$$K_{sh.l.} = \frac{\left[\begin{array}{c} \text{joriy} \\ \text{aktivlar} - \text{zaxiralar} \end{array} \right]}{\left[\begin{array}{c} \text{joriy} \\ \text{passivlar} \end{array} \right]} = \frac{[JA - Z]}{JP} ;$$

Ushbu koeffitsiyent korxonaning aksiyalarni sotish imkoni bo'lmagan taqdirda qisqa muddatli majburiyatlarini to'lash qobiliyatini baholash imkonini beradi. $K_{sh.l.}$ 1 dan ortiq emas.

$$\text{Hisobot davri boshiga } K_{sh.l.} = \frac{[JA - Z]}{JP} = 55\,712\,214 - 66\,116\,122 / 26\,864\,223 = -0.38$$

$$\text{Hisobot davri oxiriga } K_{sh.l.} = \frac{[JA - Z]}{JP} = 70\,948\,409 - 72\,355\,424 / 44\,877\,628 = -0.03$$

3. Absolyut likvidlik koeffitsiyenti:

$$K_{a.l.} = \frac{\left[\begin{array}{c} \text{pul} \\ \text{mablag'lari} \end{array} \right]}{\left[\begin{array}{c} \text{joriy} \\ \text{passivlar} \end{array} \right]} = \frac{M}{JP} .$$

Ushbu koeffitsiyent qisqa muddatli majburiyatlarning qaysi qismini sotiladigan qimmatli qog'ozlar ko'rinishidagi pul mablag'lari va pul ekvivalentlari bilan qoplash mumkinligini ko'rsatadi, ya'ni. mutlaqo likvid aktivlar.

$$K_{a.l.} = 0.2-0.35.$$

Mutlaq likvidlik koeffitsiyenti korxonaning qisqa muddatli qarzlarni darhol tugatish qobiliyatini tavsiflaydi.

Hisobot davri boshiga $K_{a.l.} = \frac{M}{JP} = 1\ 059\ 312/26\ 864\ 223 = 0.03$

Hisobot davri oxiriga $K_{a.l.} = \frac{M}{JP} = 1\ 105\ 881/44\ 877\ 628 = 0.02$

4. Mustaqillik koeffitsiyenti (muxtoriyati):

$$K_{must} = \frac{\left[\begin{array}{c} xususiy \\ kapital \end{array} \right]}{passiv} = \frac{XK}{P}$$

Bu ko'rsatkich bozor barqarorligini tavsiflaydi, ya'ni avans mablag'larining umumiy miqdoridagi korxonaga egalarning ulushi. Bu ko'rsatkich qanchalik katta bo'lsa, korxonaning moliyaviy barqarorligi va kreditorlardan mustaqilligi shunchalik yuqori bo'ladi. Moliyaviy resurslarning umumiy miqdorida o'z kapitalining ulushi 50% dan kam bo'lmasligi kerak.

$$K_{must} > 0,5$$

$K_{must} = 0,5$ ning minimal qiymati barcha majburiyatlarni o'z mablag'lari hisobidan qoplash mumkinligini ko'rsatadi.

Hisobot davri boshiga $K_{must} = \frac{XK}{P} = 117\ 942\ 777/144\ 807\ 000 = 0.81$

Hisobot davri oxiriga $K_{must} = \frac{XK}{P} = 125\ 848\ 664/172\ 501\ 291 = 0.72$

5. Moliyaviy qaramlik koeffitsiyenti:

$$K_{m.q.} = \frac{passivlar}{xususiykapital} = \frac{P}{XK}$$

Bu koeffitsiyent avtonomiya (mustaqillik) koeffitsiyentiga teskari.

Koeffitsiyentning oshishi korxonani moliyalashtirishda jalb qilingan mablag'lar ulushining ortishidan dalolat beradi va aksincha.

Agar $K_{m.q.} = 1$ korxonaning qarzi yo'q.

Hisobot davri boshiga $K_{m.q.} = \frac{P}{XK} = 144\ 807\ 000/117\ 942\ 777 = 1.23$

Hisobot davri oxiriga $K_{m.q.} = \frac{P}{XK} = 172\ 501\ 291/125\ 848\ 664 = 1.37$

6. Kapitalning moslashuvchanlik koeffitsiyenti:

$$K_m = \frac{\left[\begin{array}{c} o'z_aylanma \\ mablag'lari \end{array} \right]}{\left[\begin{array}{c} xususiy \\ kapital \end{array} \right]} = \frac{O'AM}{XK}$$

Korxonaning joriy faoliyatini moliyalashtirish uchun foydalaniladigan xususiy kapital ulushini ko'rsatadi. Ushbu

koefitsiyent qiymatining oshishi korxonaning moliyaviy holatining o'zgarishini tavsiflaydi, chunki bu o'z kapitalini erkin boshqarish qobiliyatini ko'rsatadi. $K_m > 0,1$.

$$\text{Hisobot davri boshiga } K_m = \frac{O'AM}{XK} = 28\,847\,991 / 117\,942\,777 = 0.24$$

$$\text{Hisobot davri oxiriga } K_m = \frac{O'AM}{XK} = 26\,070\,781 / 125\,848\,664 = 0.20$$

2-jadval

“O'ztemiryo'lmashta'mir” UK ning likvidlik ko'rsatkichlari

Koeffitsiyent turi	Koeffitsiyentlar miqdori				
	2016	2017	2018	2019	2020
1. Joriy likvidlik koeffitsiyenti	2.16	1.83	2.07	2.07	1.58
2. Shoshilinch likvidlik koeffitsiyenti	1.79	1.58	-0.38	-0.39	-0.03
3. Absolyut likvidlik koeffitsiyenti	0.0001	0.0002	0.0001	0.0394	0.0246
4. Mustaqillik koeffitsiyenti (muxtoriyati)	0.65	0.59	0.80	0.81	0.73
5. Moliyaviy qaramlik koeffitsiyenti	1.53	1.69	1.26	1.23	1.37
6. Kapitalning moslashuvchanlik koeffitsiyenti	0.61	0.58	0.28	0.24	0.21

*manba muallif tomonidan amalga oshirilgan hisob kitob natijalari

Jadval ma'lumotlaridan tahlil qiladigan bo'lsak, joriy likvidlik koeffitsiyenti ko'rsatkichlari 5 yil davomida ham qisqa muddatli majburiyatlarni to'lash uchun ishlatilishi mumkin bo'lgan mablag'larning yetarliligini ko'rishimiz mumkin.

Korxonalar faoliyatining yakuni rentabellik - iqtisodiy samaradorlik ko'rsatkichida ifodalanadi. Bozor iqtisodiyoti sharoitida rentabellik foyda olish darajasini, sarflangan xarajat yoki capital hisobiga to'g'ri keladigan foyda hajmini belgilaydi. Rentabellik ko'rsatkichlari jami ijtimoiy ishlab chiqarish va har bir savdo korxonalari va korxonalarining iqtisodiy salohiyatini ifodalovchi ko'rsatkichlardan biri xisoblanadi. Rentabellik ko'rsatkichlari korxonalarining xo'jalik faoliyatida bir qancha fuksiyalarni bajaradi. Jami aktivlarining rentabellik darajasi va uning o'zgarishiga ta'sir qiluvchi omillarning taxlilini “O'ztemiryo'lmashta'mir” UK misolida ko'rib chiqamiz (3-jadval).

3-jadval

“O‘ztemiryo‘lmashta‘mir” UKning jami aktivlarining rentabellik darajasi va uning o‘zgarishiga ta’sir qiluvchi omillarning taxlili, mln.so‘m *

Ko‘rsatkichlar	20 19-yil	20 20-yil	20 21-yil	2 020yil 2019- yilga nisbatan %	2 021- yil 2020- yilga nisbatan %
1.Sof foyda	39 3 382	58 6 593	21 04 389	1 49.1	3 58.7
2.Jami aktivlar summasi	61 095 383	67 908 896	98 600 527	1 11,15	1 45,19
3. Jami aktivlar rentabellik darajasi (1*100/2)	0.6	0,9	2.1 3	+ 0,3	+ 1.23

*Manba: muallif tomonidan amalga oshirilgan hisob kitob natijalari

Yuqoridagi jadval ma’lumotlaridan shuni ko’rish mumkinki, “O‘ztemiryo‘lmashta‘mir” UKning sof foydasi 2020 yil 2019 yilga nisbatan 149.1 % oshgan, 2021 yil 2020 yilga nisbatan 358.7 % oshgan. Jami aktivlar summasi 2020 yil 2019 yilga nisbatan 111.15 % ga va 2021 yil 2020 yilga nisbatan 145.19 % oshgan. Jami aktivlar rentabellik darajasi 2020 yil 2019 yilga nisbatan +0.3 % ga , 2021 yil 2020 yilga nisbatan esa +1.23 % oshgan.

4-jadval

“O‘ztemiryo‘lmashta‘mir” UKning sotilgan mahsulot rentabellik darajasi va uning o‘zgarishiga ta’sir qiluvchi omillar taxlili, mln so‘m*

Ko‘rsatkichlar	2019-yil	2020-yil	2021-yil	2020-yil 2019- yilga nisbatan %	2021- yil 2020- yilga nisbatan %
1. Sotilgan mahsulot rentabellik (ishlab chiqarish tannarxi buyicha) (1*100/3)	82.80	84.37	86.98	+1.57	+2
2. Sotilgan mahsulot rentabellik (sof foyda buyicha)(2*100/3)	0.49	0.48	1.35	-0.01	+0.87

*Manba: muallif tomonidan amalga oshirilgan xisob kitob

natijalari

«O'ztemiryo'lmashta'mir»UK balansining vertikal tahlili shuni ko'rsatdiki, aktivlar tarkibidagi eng katta ulushni zaxiralar va xarajatlar egallaydi, ularning ulushi har yili tayyor mahsulotlar va qayta sotish uchun tovarlar ulushining o'sishi hisobiga ortadi. Naqd pul ulushi o'sib bormoqda, bu esa korxonaning holatini ijobiy tavsiflaydi. Balans majburiyatidagi kapitalning ulushi biroz pasayadi, bu esa korxonaning holatini salbiy tavsiflaydi. Kreditorlik qarzlarning ulushi oshmoqda, bu korxonaga uchun ham salbiy. Shunday qilib, korxonaning holati deyarli har jihatdan har yili yaxshilanmoqda, bu gorizont va vertikal balans tahlillarining natijalari bilan tasdiqlanadi. «O'ztemiryo'lmashta'mir»UK balansi likvidligini tahlil qilish shuni ko'rsatdiki, mutlaq likvidlik shartlari me'yoriy qiymatlarga mos kelmaydi, shuning uchun balansni likvid deb hisoblash mumkin emas.

XULOSA

Korxonaga moliyaviy hisobotlarini tahlil qilish usullarini takomillashtirishda balansning moliyaviy koeffitsienti quyidagi omillar bilan cheklanganligini hisobga olish kerak:

1. Muqobil buxgalteriya usullaridan foydalanish. Buxgalteriya hisobi usullari moliyaviy koeffitsientlarni talqin qilishda muhim rol o'ynaydi. Shuni esda tutish kerakki, koeffitsientlar odatda moliyaviy hisobotlardan olingan ma'lumotlarga asoslanadi. Bunday ma'lumotlar buxgalteriya protseduralari orqali ishlab chiqariladi, ular korxonalar o'rtasida taqqoslana olmaydi, chunki korxonalar buxgalteriya usullarini tanlashda erkinlikka ega. Korxonalar o'rtasida izchillikning yo'qligi korxonalar o'rtasidagi ko'rsatkichlarni taqqoslash va tahlil qilishda qiyinchiliklarga olib keladi.

2. Hozirgi vaqtda ba'zi buxgalteriya alternativlari quyidagilarni o'z ichiga oladi:

- inventarizatsiyani baholash usuli;
- ba'zi moliyaviy vositalar qiymatini baholash va investitsiya;
- amortizatsiyani hisoblash usuli;
- asosiy vositalarni sotib olish yoki ularni lizingga olish.

3. Korxonaning operatsion faoliyatining bir xilligi. Ko'pgina korxonalar diversifikatsiyalangan, turli sohalarda ishlaydigan ko'plab bo'linmalarga ega. Bu taqqoslash uchun nisbatan sanoat nisbatlarini topish jarayonini murakkablashtiradi. Bunday hollarda biznesning alohida segmentlarini sanoat o'rtacha bilan taqqoslash yaxshiroqdir. Bitta koeffitsient to'plami muammoni ko'rsatishi mumkin, boshqa to'plam esa bu muammoning qisqa muddatli ekanligini ko'rsatishi mumkin.

4. O'z fikrlardan foydalanish zarurati. Tahlilchi ko'rsatkichlarni tahlil qilishda professional fikrlardan foydalanishi kerak.

Moliyaviy ko'rsatkichlar potentsialni baholashga yordam berish uchun ishlatilgan o'sish va biznes xavfi, ular korxonani bevosita baholash yoki uning kreditga layoqatini aniqlash uchun alohida foydalanilmaydi. Butun biznesni, shuningdek tashqi iqtisodiy va sanoat ma'lumotlarini ko'rib chiqish kerak. Moliyaviy koeffitsientlarni talqin qilishda barcha shartlarni hisobga olish kerak.

REFERENCES

1. A.V. Vahobov, A.T. Ibrohimov, N.F. Ishonqulov “Moliyaviy va boshqaruv tahlili” - Toshkent, 2005 yil.
2. Pardayev A.X., Pardayev B.X. “Boshqaruv hisobi” – Toshkent, 2008 yil.
3. Jo'raev N., Xolbekov R., Abduvaxidov F., Ilxomov I. “Buxgalteriya xisobi, iqtisodiy tahlil va audit” Darslik. -Toshkent, 2007 yil.
4. Раматов, Ж. С., Муратова, Д., Султанов, С. Х., Тухтабоев, Э., Кушаков, Ф., & Хасанов, М. Н. (2022). ИЖТИМОЙ АДОЛАТ ВА ҚАДРИЯТЛАР ПЛЮРАЛИЗМИ. *World scientific research journal*, 8(1), 102-108.
5. Ж. С. Раматов, Л. А. Валиев, & М. Н. Хасанов (2022). АУРОБИНДО ГҲОШ ТАЛҚИНИДА ИНСОН БОРЛИҒИНИНГ АНТРОПОЛОГИК ЖИҲАТЛАРИ. *Academic research in educational sciences*, 3 (6), 688-695.
6. Раматов, Ж.С., Баратов, Р.Ў., Султанов, С.Х., Муратова, Д.А., Хасанов, М.Н., & Эрнийёзов, У.К. (2022). ЁШЛАР ЗАМОНАВИЙ МАДАНИЙ ҚИЁФАСИ ВА УМУМИНСОНИЙ ҚАДРИЯТЛАР ТУШУНЧАСИНИНГ МАЗМУН-МОҲИЯТИ. *Oriental renaissance: Innovative, educational, natural and social sciences*, 2 (10), 376-386.

SAVDODA MARKETINGNING O'RNI VA AHAMIYATI

Ziyoda Abduvasitovna Karimova
Nilufar Sirojiddinova Maxmudova
Kamola Shuxratovna Zayniyeva
Toshkent davlat transport universiteti

ANNOTATSIYA

Òzbekistonda olib borilayotgan islohotlarning hozirgi bosqichida tashqi savdo va savdo aloqalarini rivojlantirish zamonaviy marketing uslublarini joriy etishni taqozo etadi. Marketing ilmiy sohalardan biri sifatida mutaxassislar qaror qabul qilishga yordam beradigan nazariy kontseptsiyalar va uslubiyotlarni tanlash mumkinligi bilan tavsiflanadi.

Kalit so'zlar: Segmentatsiya, targ'ib, potinsial, muntazam, risola, sotish, mutaxassislar, kontsipsiyasi, uslublar, segmentatsiya, targ'ib, potensial, premium, muntazam, risola, sotish, mutaxassislar, kontseptsiyasi, uslublar, referal, mijoz.

ABSTRACT

At the present stage of reforms in Uzbekistan, the development of trade and international trade relations requires the introduction of modern marketing methods. Marketing, as one of the scientific fields, is a way of choosing theoretical concepts and methodologies that help professionals make decisions.

Keywords: segmentation, promotion, potential, routine, prospectus, sales, experts, concept, styles, premium, regular, brochure, specialists, pamphlet, logotype, need, referral, constructive, client.

KIRISH

Marketing atamasi iste'molga XIX asrning 60- yillarida Makkovern tomonidan kiritilgan. Bundan 1000-yillar ilgari ham savdo aloqalari majvud bo'lgan. Marketing-mijozni kerakli tovar va xizmatlar bilan ta'minlashda "mijozni qanoatlantirish" (customer satisfaction), ya'ni mijozning ehtiyoji, xohish va istaklarini qoniqtirish katta ahamiyatga ega.

Savdoda marketingni ahamiyatini qòllash shundaki hozirgi kunda firma, korxonalar kampaniyalari avvalgi davrda uchramagan juda qattiq raqobatga toqnashmoqdalar. Ko'pgina odamlar marketing va sotish o'rtasidagi farq haqida shubhalanadilar. Ular ma'no va bajarish usullari bilan juda farq qiladi. Marketing - ko'plab sohalarni o'z

ichiga olgan muntazam loyiha va nazariy tushunchalar. Misol uchun, bozor segmentatsiyasi, maqsad bozor tanlovi, bozordagi taklif, tovar, qiymat va marketingni rejalashtirish, marketing dasturlari, va hokazo. Chet elda sotish savdo deb ataladi. Bu savdogar xodimlarini yetarlicha qiziqish, qat'iyatlilik va g'ayrioddiy sabr-toqat va jasoratga ega bo'lishni talab qiladi. Samarali sotuvda mijozlarning diqqatini jalb qilish uchun ravon so'z va tana tili qo'llaniladi. Marketing va sotishning turli jihatlaridan marketingni sotish va sotish o'rtasidagi farq katta ekanligini ko'rib turibmiz, bu ikki xil soha ekanligini aytish mumkin. Philip Kotler taniqli amerikalik marketing mutaxassisi, marketing va sotish o'rtasidagi farq haqida gapiradi: marketing-ma'lum bir maqsadli bozorning ehtiyojlarini qondirish uchun qiymarlarni yaratish, yaratish va yetqazib berish tartibi. Bu o'z mijozlarining ehtiyojlarini qondirish uchun mahsulotlarni sotish jarayonini nazarda tutadi.

ADABIYOTLAR TAHLILI VA METODOLOGIYA

Ko'pgina savdogarlarning ma'lum amaliy tajribasi va savdo tajribalari mavjud ularni malakali sotuvchi deb atash mumkin. Lekin ularning marketing tushunchasi to'liq emas. Marketing va sotish o'rtasidagi farq asosan marketingi yaxshi yoki yo'qligi bilan bog'liq bo'lib, savdo va marketing o'rtasidagi to'g'ridan-to'g'ri aloqalar mavjud emas. Albatta, yaxshi tovar marketing mahsulotlarning umumiy sotilishiga yordam beradi.

Marketing va sotuv o'rtasidagi farq quydagilarni tashkil qiladi: Birinchidan, marketing va sotuv o'rtasidagi farq natija uchun turli talablarga javob beradi. Marketing mahsulotlarni yaxshi sotish, mahsulotlar marketingini rejalashtirish va reklama qilish; Sotuvda yaxshi mahsulot sotish va mavjud mahsulotlarni sotishdir.

Ikkinchidan, marketing va sotuv o'rtasidagi farq fikrashing turli nuqtai nazarlariga asoslangan. Marketing mijozlarning ehtiyojlari va mijozlarni ustuvor vazifa sifatida qanday qilib samarali tarzda boshqarish kerak, Sotuv asosan, o'z mahsulotlarini yoki xizmatlarini xarid qilish va xaridorlarni jalb qilish uchun sotuv kampaniyalari tashkil etiladi.

Uchinchidan marketing va sotuv o'rtasidagi farq tadqiqotlari, marketing, tovar rejalashtirish, sotuv, mijozlarga xizmat ko'rsatish va boshqalarni o'z ichiga olgan tizimdir. Sotuv marketing tizimining faqat bir qismidir.

Marketing - bu risola yaratish, ijtimoiy tarmoqlarda reklama qilish yoki yangi veb-sayt yaratishdan ko'proq narsa. Ushbu tadbirlar marketing jarayonining bir qismi bo'lsa-da, qimmatli vaqtingizni, pulingizni va yangi mijozlarni jalb qilish uchun kuch sarflashdan oldin ko'p narsalarni ko'rib chiqishingiz kerak. Eng yaxshi 10 ta asosiy marketing tizimlari



yangi mijozlarni xaridorlarga aylantirish, mavjud mijozlarni saqlab qolish va oxir-oqibat ko'proq pul ishlash uchun qat'iy reja tuzadi.

1) Dizayn va brendingizga sodiqlik. Iste'molchi mahsulot yoki xizmatni sotib olayotganda, bu xarid nimaga olib kelishi va bu ularning biznesi yoki hayotini qanday yaxshilashi haqida aqliy tasavvurga ega bo'ladi. Ushbu iste'molchilar siz va kompaniyangiz haqida hukm chiqarishlari uchun bir soniya kerak bo'ladi. Har bir narsa, jumladan, birinchi taassurotlar, oldingi tajribalar, biznesingizning ko'rinishi, telefoningizga yoki elektron pochtagizga javob berishda foydalanadigan ohang va atrof-muhitdagi energiyani hisobga oladi. Sizning brendingiz aqlli logotipdan ko'proq narsa iste'molchilar siz bilan biznes yuritish tajribasidir. Email pochtagiz imzosi yoki kompaniyangizning transport vositalari qanchalik toza ekanligini yoki agar sizda bo'lsa uniformangizni o'ylab ko'ring. Bularning barchasi odamlarga sizni va kompaniyangiz haqida yaxshi his-tuyg'ularga ega bo'lishlariga yordam beradi.

2) Mahsulotingizni aniqlang. Ehtimol, potentsial mijozlaringizning aksariyati siz nima taklif qilishingizni aniq bilmasligini bilib hayron bo'lishingiz mumkin. Bu sizning mahsulotingiz juda ko'p bo'lganligi va hamma uchun hamma narsa bo'lishga intilayotganingiz yoki o'z taklifingizni birlashgan, sotib olish oson bo'lgan birlikka to'plamaganingiz bo'lishi mumkin. Iste'molchilar sarosimaga tushganda, ular xarid qilish ehtimoli kamroq. Mahsulotlar hamma joyda mavjud va iste'molchilar kim bilan biznes qilishlarini tanlashlari mumkin. Sizning mahsulotingiz nima ekanligini va nima uchun kimdir uni sizdan sotib olishga qiziqishini aniq tushunish savdoni oshirish uchun juda muhimdir.

3) E'tiboringizni marketingga qarating. Hamma ham sizning mijozingiz emas. Maqsadli marketing sizning xabaringizni ma'lum, tanlangan iste'molchilar guruhiga yo'naltirish imkonini beradi. Yomon moslashuvning ogohlantiruvchi belgilarini o'rganish sizning mukammal o'yiningizni tushunish kabi muhimdir. Sizning ideal mijozingiz haqida hamma narsani batafsil bilib oling. Ular qayerda yashaydilar? Ular qaysi avlodga mansub? Ular nima deb o'ylashadi? Ular sizdan nimani xohlashadi va ularni sizning eshigingizga nima tortdi? Mijozlaringiz haqida hamma narsaga e'tibor bering. Daromadingizni oshirish uchun xarid signallari va xatti-harakatlar namunalaridan foydalaning.

4) Targ'ib qilish. Targ'ib qilish - bu potentsial xaridorlarning e'tiborini tortadigan yetakchi tizim. Chuqurroq izlaning va marketing faoliyati natijalarga strategik nazar tashlang. Ommaviy axborot vositalari sotuvchilari "maxsus takliflar" bilan chalg'imaslik uchun ehtiyot bo'ling. Qabul qiluvchilarning didlari va nima istayotganliklarini tushunganingizdan so'ng, reklama uchun pulingizni qayerga sarflashingiz aniq

bo'ladi. Natijalarni kuzatish va monitoring qilish, javobgar bo'lishingiz uchun yetakchi ishlab chiqarish faoliyatingizni tuzing.

5) Mahsulotingizni strategik baholang. Narx - bu sizning mahsulotingiz qiymatining taxminiy qiymati. Va mijoz sizning mahsulotingizni iste'mol qilishdan qanday qiymatga ega bo'ladi. Muayyan bozor va mijozlarning xatti-harakatlari, kutishlari va odatlari haqida iloji boricha ko'proq ma'lumotlarga ega bo'lish mahsulotingizni samarali baholashga yordam beradi. Sizning narxingiz maqsadlaringizga bog'liq, siz o'zingizni Mercedes kabi premium brend sifatida ko'rsatasizmi yoki siz byudjetli Fordlarda ko'rinadigan arzon variantmisiz.

6) Ishonchli savdo tizimini yarating. Sotish - bu etakchi konvertatsiya. Potensial mijozdan to'lovchi mijozga o'tish. "Marketing" bilan shug'ullanish - bu sizning biznesingizni rivojlantirish jarayonining yarmi. Qolgan yarmi odamlarni sizning mahsulotingizga qiziqqanidan keyin qanday qilib sotib olishga undashni o'ylaydi. Ehtiyojlarni xaridorlarga aylantirish kuzatish va munosabatlarni o'rnatish tizimini talab qiladi. Bu ish va vaqt talab etadi. Mijozlar qanday qilib sotib olishlarini tushunishingiz va ular bilan kelishuvni o'zlariga mos keladigan tarzda yopish uchun yetarlicha uzoq munosabatlarda qolish uchun sabr va ko'nikmalarni o'rganishingiz kerak.

7) mavjud mijozlarni saqlab qolish. Mijozlaringiz bazasini kengaytirishning eng kuchli va muhim tizimlaridan biri bu sizga yangi biznes uchun kelgan mavjud mijozlaringizga g'amxo'rlik qilishdir. Eng yaxshi mijozlaringiz bilan chuqur munosabatlarni o'rnatish juda oson. Referallar biznesingizni rivojlantirishning eng arzon usulidir. Ushbu munosabatlarni nishonlaydigan va qo'llab-quvvatlaydigan, shuningdek, konstruktiv fikr-mulohazalarga ochiq bo'lgan tanib olish tizimlarini yarating.

8) O'zingizning ta'siringizdan foydalaning. Xaridorlar o'zlari ishonadigan sotuvchi va brendlardan sotib olishadi. Odamlar bir-biriga bog'langanligini his qilishlari kerak. Shaxsiy tarmoqlar kompaniyangiz uchun yangi biznes yaratishning eng tez va samarali usulidir.

Sizning hamjamiyatingizga xizmat qiladigan tashkilot yoki loyihaning bir qismi bo'lish bu ta'sirni kuchaytiradi. O'z sohangizdagi tashkilotlarga qandaydir tarzda hissa qo'shish biznesni rivojlantirish usullari va imkoniyatlari haqida tajriba va bilim olishning yana bir kuchli usulidir. Biznesda va hayotda ba'zida nimani bilishingiz emas, kimni bilishingiz muhim.

9) Mijozlaringizni kuzatib boring. Mijoz ma'lumotlari aktivdir. Bu adolatni yaratadi. Xaridor ma'lumotlari sizga eng yaxshi yetkazib beruvchi bo'lish imkonini beradi, vaqtingizni tejaydi va savdo tizimini tashkil etishga yordam beradi. Ma'lumotlaringizni to'plash, saqlash, boshqarish va ishlatish usullari marketing va savdo natijalari uchun muhimdir.

Mijoz ma'lumotlarini boshqarish tizimini o'rganish, so'zlash va to'liq o'rganish uchun vaqt ajratish juda muhimdir.

10) Sizdan xarid qilishni osonlashtiring. Mijozlarga mahsulotingizni sotib olish qanchalik oson? Mahsulotni sotib olish mumkin bo'lgan joyini, shuningdek uni yetkazib berish uchun zarur bo'lgan tarqatish kanali va logistikani ifodalaydi. Bu sizning mijozlaringizga mahsulot yetkazib berish va ularning talabini qondirish uchun inventarga ega bo'lish haqida. Bu har qanday jismoniy do'konni (supermarket, univermag, chakana savdo do'koni), shuningdek, Internetdagi virtual do'konlarni (elektron bozorlar va savdo markazlari, o'z veb-saytingiz) o'z ichiga olishi mumkin.

XULOSA

Ko'rib turganingizdek, bu shunchaki reklama emas. Sizning marketing va savdo strategiyangizning buzilishi xavfi juda qimmatga tushadi. Bitta yangi mijoz qancha turadi?

Tasavvur qiling-a, endi siz ushbu potentsial mijozlarni osongina jalb qilishingiz mumkin. Marketing va tijoratning biznes sohasidagi ahamiyati sizga ushbu trening bugungi kunda muhim kasbiy imkoniyatlarni qanday taqdim etishi haqida fikr beradi. Agar kariyeringizni ushbu sohada yo'naltirishni istasangiz, savdo va marketing bo'yicha ilmiy daraja bu mumkin bo'lgan qaror. Ushbu maqola sizni kelajakda ishtirok etadigan loyihalarga bilim va tajribangizni oshirishga tayyorlaydi.

REFERENCES

1. Marketing asoslari./ Mo'minov N., Azimova, F., O, Shmigun. – Toshkent- 2007yil.
2. <https://m.srcyrl.tradesparques.com/>
3. <http://www.systemsbusinesscoach.com/10-essintial-systems-for-successful-marketing-sales/>
4. Philip Kotler
5. Салимов, Бахриддин Лутфуллаевич, & Хасанов, Миршод Нўъмонович (2022). ШАРҚ МУТАФАККИРЛАРИНИНГ КОМИЛ ИНСОН ТАРБИЯСИ МАСАЛАЛАРИ ТАҲЛИЛИ. *Oriental renaissance: Innovative, educational, natural and social sciences*, 2 (6), 1345-1354.
6. Раматов, Ж. С., Баратов, Р. Ў., Кушаков, Ф. А., Валиев, Л. А., & Хасанов, М. Н. (2022). ЖАМИЯТДА СИЁСИЙ ВА ҲУҚУҚИЙ МАДАНИЯТНИ ЮКСАЛТИРИШ МАСАЛАЛАРИ. *PEDAGOGS jurnali*, 19(1), 13-18.
7. Ж. С. Раматов, & М. Хасанов (2022). ЎЗБЕКИСТОН ТАРАҚҚИЁТИНИНГ ЯНГИ БОСҚИЧДА ИНСОН



ҲУҚУҚЛАРИНИНГ ТАЪМИНЛАНИШИ. Academic research in educational sciences, 3 (6), 963-969.

8. Раматов, Ж. С., Муратова, Д., Султанов, С. Ҳ., Тухтабоев, Э., Кушаков, Ф., & Хасанов, М. Н. (2022). ИЖТИМОЙ АДОЛАТ ВА ҚАДРИЯТЛАР ПЛЮРАЛИЗМИ. *World scientific research journal*, 8(1), 102-108.

9. Ҳасанов, М. Н., Бекмуратов, Б. Ж., Турғунов, Б. Ш., & Маматкулов, У. С. (2022). ФОРОБИЙНИНГ ТАЪЛИМОТИДА ЁШЛАР ВА ИНСОН ТАЛИМ-ТАРБИЯСИ МАСАЛАЛАРИ ТАХЛИЛИ.

10. Ҳасанов, М. Н., Зайниддинов, Б. З., Абдухалилов, О. А., & Джурайев, Д. Д. (2022). МЕҲНАТДА ИНСОННИ ШАКЛЛАНИШДАГИ АҲАМИЯТИ.



MARKETING KOMMUNIKATSIYASI VA UNING DOLZARBLIGI

Sharofat Amonovna Kadirova
Oyopuk Otabek qizi Tohirova
Toshkent davlat transport universiteti

ANNOTATSIYA

Maqolada marketing kommunikatsiyasining muhimligi va u brendingga yohud mahsulotni tanitishda qanday muhim o'rin tutishini yoritib berish ko'zda tutilgan.

F. Kotler, reklama, kommunikatsiya vositalari, 4P, brend, marketing kanallari, sotishni rag'batlantirish, shaxsiy sotuv, direkt marketing, sotuv, aloqa yo'li, homiylik, e'lon, tarqatish.

Kalit so'zlar: Kotler, reklama, aloqa vositalari, 4P, brend, marketing kanallari, sotishni rag'batlantirish, shaxsiy sotish, to'g'ridan-to'g'ri marketing, savdo, aloqa kanali, homiylik, e'lon, tarqatish.

ABSTRACT

The article aims to highlight the importance of marketing communication and how it plays an important role in branding and product promotion.

Keywords: F. Kotler, advertising, means of communication, 4P, brand, marketing channels, sales promotion, personal selling, direct marketing, sales, communication channel, sponsorship, announcement, distribution.

KIRISH

Imiy adabiyotlarda ilk bora XX asr boshlarida paydo bo'lgan «kommunikatsiya» atamasi turlicha talqinlarga ega. Hozirgi kunda ushbu tushunchaning ijtimoiy mohiyati va uning psixologik tarkibiy qismlari bilan bog'liq talqini keng tarqalgan.

ADABIYOTLAR TAHLILI VA METODOLOGIYA

Katta ensiklopediya lug'atida berilgan ta'rifga ko'ra, kommunikatsiya (lot. communicatio - communico – umumiy qilaman, bog'layman, muloqot qilaman so'zlaridan olingan) bu:

- 1) aloqa yo'li, bir joyning boshqa joy bilan bog'lanishi;
- 2) muloqot, axborotni bir kishidan boshqasiga uzatish – odamlarning asosan til yordamida bilim olish va mehnat faoliyati jarayonlaridagi o'zaro aloqalarining (kamdan-kam hollarda



boshqa belgi tizimlari yordamida) o'ziga xos shakli. Ko'plab tadqiqotchilar kommunikatsiyalarning muhim xislatini alohida ajratib ko'rsatadi – bu jamiyatda unga ta'sir etish maqsadida axborot uzatish va almashinishdir.

Shunday qilib, kommunikatsiyalar, jumladan, marketing kommunikatsiyalari bu o'zaro aloqalar amalga oshiriladigan tizim ham, o'zaro aloqalar ham, xilma-xil, bizning holatda – marketing axborotini yaratish, uzatish va qabul qilishga imkon beradigan muloqot usullari hamdir.

Marketing kommunikatsiyasi turli marketing kanallari va vositalaridan birgalikda foydalanishni bildiradi. Marketing kommunikatsiyalari kanallari asosiy e'tiborni biznesning o'zi hohlagan bozorga yoki umuman olganda bozorga qanday yetkazib berilishiga qaratilgan. Shuningdek, u tashkilotning ichki aloqalari uchun javobgardir.

Marketing kommunikatsiya vositalari esa quyidagilar: reklama, sotishni rag'batlantirish, homiylik, PR (publik-rileyshnz), to'g'ridan-to'g'ri marketing, shaxsiy sotuvlarni qamrab oladi.

Marketing kommunikatsiyasi 4 P dan iborat bo'lgan marketing mix dan tashkil topgan. 4P - Product, Price, Place, Promotion lardan iborat. O'z o'rnida P lar soni 7 va undan ko'proq bo'lishi ham mumkin. Chunki hozirgi kunda 4P ning o'zi kamlik qiladi unga qo'shimcha sifatida People, Physical evidence, Process. P lar marketingda maqsadli auditoriyani yig'ishga yordam beradi. Shuning uchun hozirgi kunda 4P dan 7P modeliga o'tilgan. O'zi aslida marketing kommunikatsiyasi nima uchun kerak va u qanday vazifa bajaradi?

Marketing kommunikatsiya jarayoni jamoatchilikka brendni tanitish yoki tushuncha hosil qilish va brend nimani taklif qilishi haqida aniq tasavvurga ega bo'lish imkonini beradi. Masalan, siz Ariel vositasidan foydalanmagansiz lekin uning kir yuvish kukuni ekanligidan habaringiz bor. Brend haqida habar berish birinchi bosqich bo'lib, keyingi bosqichlarda bozordagi mavjud raqobatchilardan brendning afzallik tomonlarini ko'rsatish orqali haridorlarni topishdan iborat. Muvaffiqiyatga erishgan brend tashkilotning missiyasi va qarashlarini, biznes qadriyatlarini va marketing dasturini o'z ichiga oladi.

F.Kotlarning marketing bo'yicha mashhur darsligida marketing kommunikatsiyalari ular yordamida firmalar iste'molchilarni o'z tovarlari va savdo markalari haqida bevosita yoki bilvosita xabardor qilish, ishontirish va eslatib turishga harakat qiladigan vositalar sifatida tavsiflanadi.

Zamonaviy marketing mijoz ehtiyojlarini qondiradigan tovar yaratish, unga to'g'ri keladigan narx belgilash va uning maqsadli iste'molchilar uchun ochiqligini ta'minlashdan ko'ra

ancha ko'proq narsa talab qiladi. Firmalar o'z mijozlari bilan kommunikatsiyani amalga oshirishi lozim. Bunda kommunikatsiyalar mazmunida hech qanday tasodifiy narsa bo'lmasligi kerak, aks holda amalga oshirilgan kommunikatsiya xarajatlari kattaligi va firmaga ziyon yetkazilganligi sababli firma oladigan foyda miqdori kamayadi.

Marketing kommunikatsiyalari kompleksi to'rtta asosiy ta'sir ko'rsatish vositasidan iborat:

- reklama;
- targ'ibot;
- sotishni rag'batlantirish;
- shaxsiy sotuvlar.

Bevosita kommunikatsiya jarayonining o'zi bir nechta elementni qamrab oladi, u F. Kotler tomonidan quyidagi modelda aks ettirilgan:

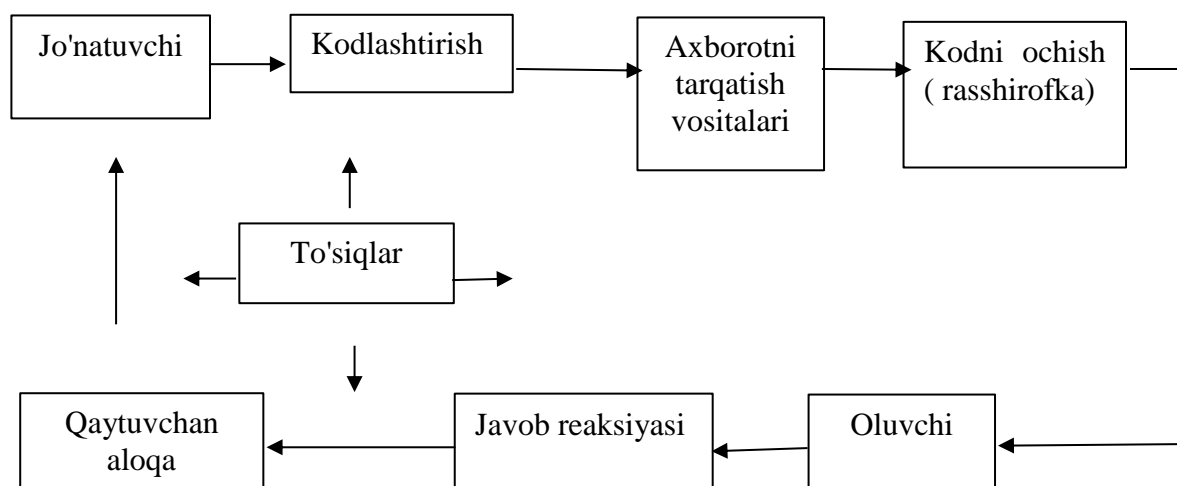

Jo'natuvchi – boshqa tomonga xabar jo'natadigan tomon (mijoz firma).

Kodlashtirish – jo'natuvchi tomonidan yuboriladigan belgilar to'plami.

Axborotni tarqatish vositalari – xabar jo'natuvchidan oluvchiga ular orqali uzatiladigan kommunikatsiya kanallari.

Kodni ochish (rasshifrovka) – uning davomida oluvchi jo'natuvchi yuborgan belgilarga mazmun beradigan jarayon.

Oluvchi – boshqa tomon yuborgan xabarni oladigan tomon.

Javob reaksiyasi– xabar bilan muloqot natijasida vujudga keladigan oluvchining javoblari to'plami.

Qaytuvchan aloqa – oluvchi jo'natuvchiga yetkazadigan javob reaksiyasining bir qismi.

To'siqlar – ular natijasida oluvchiga jo'natuvchi yuborgan xabardan farq qiladigan xabar yetib keladigan buzib ko'rsatishlar yoki rejalashtirilmagan muhit aralashuvlari.

Mazkur model samarali kommunikatsiyalarning asosiy omillarini o'z ichiga oladi va kommunikatsiyalar amaliy tizimi yaratish ustidagi ishlarning quyidagi asosiy bosqichlarini belgilab beradi:

- maqsadli muloqot doirasini belgilash;
- muloqot doirasining xaridga tayyorlik darajasini aniqlash;
- muloqot doirasi ko'ngildagi javob reaksiyasini aniqlash;
- muloqot doirasiga murojaat yaratish;
- firmaning marketing kommunikatsiyalari kompleksini shakllantirish;
- marketing kommunikatsiyalari kompleksi byudjetini ishlab chiqish;
- marketing kommunikatsiyalari kompleksini hayotga tatbiq etish;
- qaytuvchan aloqa kanallari bo'yicha yetib keladigan axborotni to'plash;
- marketing kommunikatsiyalari kompleksiga tuzatishlar kiritish.

Marketing kommunikatsiyalari samarali kompleksini shakllantirishning asosi sanalgan segmentlash firmaning maqsadli muloqot doiralari ijtimoiy-iqtisodiy va psixologik tavsifnomalari zaruriy axborotini olishga imkon beradi.

XULOSA

Bundan ko'rinib turibdiki, marketing kommunikatsiyasi firmaga mahsulotni yaratish, ishlab chiqarish, narx qo'yish, bozorga kirish, haridor topish, mahsulotni sotishdan tortib haridorlar bilan qayta aloqalarni ham yo'lga qo'yib beruvchi judayam muhim omil hisoblanadi. Marketing kommunikatsiyasi judayam katta jarayon bo'lib u ko'plab tarmoqlarga bo'linib ketadi. Masalan, reklama, to'g'ridan to'g'ri sotuv, direkt marketinglar shular jumlasidan. Lekin marketing kommunikatsiyasining asosiy maqsadi bu mijozga mahsulotni tanitish, aloqani ushlab qolish va eslatib turishdir. Chunki, mahsulot haqida tushunchaga ega bo'lgan haridor o'sha paytning o'zida sotib olmasa ham, qachonlardir kerak bo'lganda sotib olishi mumkin. Chunki marketing kommunikatsiyasidan foydalanib eslatma berib turiladi. Shuning uchun ham marketing kommunikatsiyasi dolzarb va uni chuqur o'rganish lozim.

REFERENCES

1. Ergashxodjaeva Sh.Dj., Samadov A.N., Alimxodjayeva, N.E., Sharipov I.B." Marketing kommunikatsiyasi"
2. <https://www.investopedia.com/terms/m/marketing-mix.asp>

3. <http://ebook.tsue.uz/public/ebooks/marketing-kommunikatsiyasi>
4. <https://learn.marsdd.com/article/what-is-marketing-communication-marcom/>
5. Philip Kotler " Kotler on marketing "
6. Раматов, Ж. С., Муратова, Д., Султанов, С. Ҳ., Тухтабоев, Э., Кушаков, Ф., & Хасанов, М. Н. (2022). ИЖТИМОЙ АДОЛАТ ВА ҚАДРИЯТЛАР ПЛЮРАЛИЗМИ. *World scientific research journal*, 8(1), 102-108.
7. Ж. С. Раматов, Л. А. Валиев, & М. Н. Хасанов (2022). АУРОБИНДО ГҲОШ ТАЛҚИНИДА ИНСОН БОРЛИҒИНИНГ АНТРОПОЛОГИК ЖИҲАТЛАРИ. *Academic research in educational sciences*, 3 (6), 688-695.
8. Раматов, Ж.С., Баратов, Р.Ў., Султанов, С.Х., Муратова, Д.А., Хасанов, М.Н., & Эрнӣзов, У.К. (2022). ЁШЛАР ЗАМОНАВИЙ МАДАНИЙ ҚИЁФАСИ ВА УМУМИНСОНИЙ ҚАДРИЯТЛАР ТУШУНЧАСИНИНГ МАЗМУН-МОҲИЯТИ. *Oriental renaissance: Innovative, educational, natural and social sciences*, 2 (10), 376-386.



ЧЕТ ТИЛИНИ ЎҚИТИШ МУАММОЛАРИ ВА ЗАМОНАВИЙ ПЕДАГОГИК ЁНДОШУВ

Зебо Юлдошевна Абдурахмонова

Тошкент давлат транспорт университети ўқитувчиси

АННОТАЦИЯ

Ушбу мақолада ҳаётимизни таълим соҳасидаги ютуқ ва камчиликлари ҳақида гап борганда бу бевосита ўқитиш мазмунига бориб тақалади. Маълумки, бугунги кунда ҳар қандай фан ўқитилиши учун белгиланган мақсадга кўра, унинг мазмуни танланади. Ҳамда уларни ўрганиш учун зарур бўлган инновацион технологиялар фойдаланиш усулари келтирилган.

Калит сўзлар: Чет тили, чет тили оммалаштириш, замонавий технологиялар, замонавий методлар, инновацион технология, технологик воситалар, усуллар.

КИРИШ

Ҳаётимизни таълим соҳасидаги ютуқ ва камчиликлари ҳақида гап борганда бу бевосита ўқитиш мазмунига бориб тақалади. Маълумки, бугунги кунда ҳар қандай фан ўқитилиши учун белгиланган мақсадга кўра, унинг мазмуни танланади. Уни ўзлаштириш учун унга мос методлар танланади. Сўнгра ўқув воситалари ва ниҳоят, буларга мос равишда ўқитиш шакли танланади. Биз фанни, жумладан чет тилини ўқитишда ва тингловчига етказиб беришда баъзи қийинчиликларга дуч келарканмиз, уларга сабабчи бўлган омилларни кўриб чиқишимиз жоиз. Аввало танланган адабиётларга эътибор қаратиш керак. Масалан, техник йўналишларда халқаро таълим стандарти бўйича талабга жавоб берадиган дарслик ва адабиётларнинг йўқлиги шулар жумласидандир. Илм-фан жадал тараққий этаётган, замонавий ахборот-коммуникация тизимлари воситалари кенг жорий этилган жамиятда ўқув адабиётларининг янги авлодини яратиш, уларни тайёрлаш борасидаги илмий-услубий, ташкилий ва молиявий масалаларни ҳал қилиш, узлуксиз таълим тизимида Кадрлар тайёрлаш миллий дастури мақсадларига эришишни таъминлашга қаратилган чораларни ишлаб чиқишни талаб қилади. Сифатли ўқув адабиёти нафақат ўрганувчиларнинг қизиқишини оширади балки етарлича тайёргарликка эга бўлмаган ўқитувчиларнинг камчиликларини ҳам бартараф қилади. Бошқача айтганда ҳатто таълим олувчиларни сифатли дарслик билан ўқитаётган

оддий ўқитувчи ҳам яхши ўқитувчига айланиши мумкин. Яъни, яхши ўқиш ҳам, самарали ўзлаштириш ҳам ўқув адабиёти билан чамбарчас боғлиқдир. Шунингдек, яратиладиган ўқув адабиётларининг мазмуни таълим олиш, янги билимларни ўқув адабиётларидан мустақил излаб топиш кўникмаларини шакллантиришга йўналтирилган бўлиши керак. Ўқув адабиётларнинг мазмуни эркин фикрлаш, олинган билимларни босқичма-босқич бойитиш, мукаммаллаштириб бориш, мустақил таълим олиш, янги билимларни ўқув адабиётлардан излаб топиш кўникмаларини ҳосил қилишни таъминлаши керак. Ваҳоланки, таълим масканлари фанни ўқитишда ўзларининг махсус намунавий дастури ва фан дастурларига таянади ва шу асосида дарс олиб боради. Режа эса шу дастурлардаги адабиётлар юзасидан тайёрланади, лекин берилган барча адабиётлар ҳам ҳамма олий ўқув юрти йўналишларига мос келмаслиги мумкин. Танланган мавзуларнинг ҳаётийлиги, долзарблиги ва талаба билимига мослиги дарснинг самарасини, талабани қизиқишини ва кўзланган мақсадга эришишнинг муҳим воситасидир. Машғулотлар жараёнида фойдаланиладиган интерфаол методлар ва дидактик уйинли технологиялар эса ўқувчи-талабаларнинг билиш фаолиятини фаоллаштириш, дарслик ва кўшимча адабиётлар устида мустақил ишлаш, нутқ ва мулоқот маданиятини ривожлантириш, уларни онгли равишда касб-хунарга йуллаш, дидактик ўйин давомида вужудга келган қийинчиликларни бартараф этишда мўлжални тўғри олиш, ҳар хил вазиятларни таҳлил қилиб, тўғри хулоса чиқаришга, ўзаро фикр алмашишга ва уларни тўлдиришга замин ҳозирлайди. Таълим мазмунини ўзлаштиришда талабаларнинг билим савияси, ўзлаштириш даражаси, таълим манбаи, дидактик вазифаларга мувофиқ ва муносиб равишда қуйидаги интерфаол методлар қўлланилади. Ҳар бир босқичнинг ўзига хос мазмунини баён қилиш мантиқи ва методлари бор. Таълимда ҳар доим мазмун ва методлар муаммоси мавжуд, бу муаммолар бир-бири билан узвий боғланган. Педагогик технология асосида дарс ўтишда энг асосий талаб талабанинг ҳаётий тажрибаси аввал ўзлаштирган билимлари ва қизиқишлари асосида билим беришни кўзда тутати. [1,45]

АДАБИЁТЛАР ТАҲЛИЛИ ВА МЕТОДОЛОГИЯ

Анъанавий ўқув жараёнида асосий омил бу педагогнинг фаолияти ҳисобланса, педагогик технологияда биринчи ўринга таълим жараёнидаги талабаларнинг фаолияти қўйилади. Шундай экан, замонавий педагогик технологияларни таълим жараёнига жорий қилиш, хорижий ҳамда ҳамдўстлик давлатларидаги педагогик

технологиялардан фойдаланиб, ўзимизнинг замонавий педагогик технология тизимини вужудга келтириш борасида амалга оширилаётган ишларни умумлаштириш ва амалда қўллаш учун қуйидагиларни амалга ошириш мақсадга мувофиқ бўлади. Демак ўқув жараёнидаги танланган метод ҳам гуруҳдаги талабалар билимини ҳисобга олган ҳолда ишланиши керак. Агар танланган метод орқали талаба ижодий ишласа, гуруҳ фаол бўлса, мавзунини таҳлил қила олса, бу ҳар икки томоннинг кўзланган мақсадидир. Фанда ўзига хос қўллаш керак ва мумкин бўлган технологияни танлашда ўқитувчи ўз маҳорати ва имкониятига таянади. Педагогик технологияларни қўллашдан мақсад – дарсни қизиқарли ва самарали ўтказиш, талабаларнинг фанга бўлган қизиқишларини ошириш, билимини мустаҳкамлаш, шунингдек талаба ва ўқитувчи муносабатларини тўғри ташкиллаштиришдир. Бунда натижага эришиш учун ўқитувчи бирор техник воситадан ёки тарқатма материаллардан, ўйинли машқлардан, жумбоқли саволлар ва шунга ўхшашлардан фойдаланиши мумкин, лекин бунинг учун хонанинг, гуруҳнинг ҳолатини, яъни талабалар сонини, уларнинг имкониятини, билим савиясини ҳисобга олиши зарур. Агар ўқитувчи учун самарали, лекин талабага тушунарсиз ёки билимига нисбатан қийинлик қиладиган, вақт ҳисобга олинмаган педагогик технология натижа бермайди, шундай экан бу ҳар томонлама ўйлаб қўлланилиши керак бўладиган технологиядир. Юқоридаги ҳолатларни инобатга олган ҳолда чет тили дарсида ҳам бир неча янги педагогик технологиялардан фойдаланиш мумкин. Таълим жараёнида педагог мавзу ёки матнни ўргатиш режасини тузар экан, ушбу режада талаба фаолияти ўз аксини топмоғи, вазифаларни бажариш учун талабага бериладиган кўрсатмалар, юзага келган билиш машаққатини ҳал қилишда уларнинг шахсий манфаатдорлиги ҳисобга олиниши лозим. Жаҳон тажрибасига таянадиган бўлсак, сўнгги йилларда Европа мамлакатларида кенг оммавийлик тусини олган ўқитиш методларидан бири кичик гуруҳларни ташкиллаштириш. Гуруҳларга берилган вазифалар босқичма-босқич навбатланиши яъни галма-галланиши лозим. Таълим йуналиши ва педагогик мақсад ҳамда вазифалардан келиб чиққан ҳолда бундай гуруҳлар аралаш билимли (аъло, яхши, қониқарли) талабалар орқали шакллантирилади ва унда барча талабанинг галма-гал иштироки талаб қилинади. Бу эса ўқувчи-талабага ҳам ўз ижодини намойиш қилишга, муносабатга киришишида, ўз фикрини баён қилишига ва хатоларини англашига ёрдам беради. Таълим мазмунини ўзлаштиришда талабаларнинг билим савияси, ўзлаштириш даражаси, таълим манбаи, дидактик вазифаларга мувофиқ ва муносиб равишда қуйидаги интерфаол методлар

қўлланилади. Интерфаол методлар - бу жамоа бўлиб фикрлаш деб юритилади, яъни педагогик таъсир этиш усуллари бўлиб, таълим мазмунининг таркибий қисми ҳисобланади. Бу методларнинг ўзига хослиги шундаки, улар фақат педагог ва ўқувчи-талабаларнинг биргаликда фаолият кўрсатиши орқали амалга оширилади. [2,73]

ХУЛОСА

Хулоса ўрнида шуни айтиш керакки, ўқув-тарбия жараёнида замонавий педагогик технологиялардан ўз ўрнида фойдаланиш талабаларнинг билим олишга бўлган қизиқишларини орттиради, билиш фаолиятини фаоллаштиради, ўқув-тарбия жараёнининг самарадорлиги юқори даражада бўлишига имкон яратади.

REFERENCES

1. “Педагогик технологиялар ва педагогик маҳорат” Омонов Х.Т., Хўжаев Н.Х. Тошкент 2012й.
2. Абдурахмонова, З. Ю. (2021). ЗАМОНАВИЙ ЎҚИТИШНИНГ МУАММО ВА ЕЧИМЛАРИДА САМАРАЛИ ЁНДОШУВ. *Academic research in educational sciences*, 2(CSPI conference 1), 1189-1193.
3. Aripov, N., Kamaletdinov, S., Tokhirov, N., & Abduraxmanova, Z. (2022). Simulation Modeling of Train Traffic Based on GIS Technologies. *European Journal of Life Safety and Stability* (2660-9630), 16, 73-82.
4. М.Н.Хасанов, Б.З.Зайниддинов, О.А.Абдухалилов, & Д.Д.Джурайев. (2022). МЕҲНАТДА ИНСОННИ ШАКЛЛАНИШДАГИ АҲАМИЯТИ . *JOURNAL OF NEW CENTURY INNOVATIONS*, 4(3), 116–123.
5. То‘рабоев, Ш. Г., Тоиров, З. Т., Абдуллаев, Ж. З., Г‘улломов, Ш. М., Hasanov, M. N. (2022). FOROBIYNING FALSAFIY ASARLARIDA INSONNING KELIB CHIKHISHI.
6. Mirshod Numonovich Hasanov ABU NASR FOROBIYNING INSONNI AHLAKKII KAMALOTI TUGRISIDAN KARASHLARI SHAKLANNISININING IJTMOYTARIHIKHIY MANBALARI // Pedagogik fanlarda akademik tadqiqotlar. 2022 yil. 6-son. URL: <https://cyberleninka.ru/article/n/abu-nasr-forobiyning-insonni-ahlo-iy-kamoloti-t-rishniy-arashlari-shaklanishining-izhtimoiytarihiy-manbalari> (kirish sanasi: 29.10.2022).
7. Ramatov, J.S., & Khasanov, M.N. (2022). ANALYSIS OF THEORETICAL MODEL OF INNOVATION INVOLVEMENT IN EDUCATIONAL PRACTICE. *Oriental renaissance: Innovative, educational, natural and social sciences*, 2 (6), 937-942.
8. Раматов, Ж. С., Муратова, Д., Султанов, С. Ҳ., Тухтабоев, Э., Кушаков, Ф., & Хасанов, М. Н. (2022). ИЖТИМОИЙ



АДОЛАТ ВА ҚАДРИЯТЛАР ПЛЮРАЛИЗМИ. *World scientific research journal*, 8(1), 102-108.

9. Ж. С. Раматов, Л. А. Валиев, & М. Н. Хасанов (2022). АУРОБИНДО ГҲОШ ТАЛҚИНИДА ИНСОН БОРЛИГИНИНГ АНТРОПОЛОГИК ЖИҲАТЛАРИ. *Academic research in educational sciences*, 3 (6), 688-695.

10. Раматов, Ж.С., Баратов, Р.Ў., Султанов, С.Ҳ., Муратова, Д.А., Хасанов, М.Н., & Эрнийёзов, У.К. (2022). ЁШЛАР ЗАМОНАВИЙ МАДАНИЙ ҚИЁФАСИ ВА УМУМИНСОНИЙ ҚАДРИЯТЛАР ТУШУНЧАСИНИНГ МАЗМУН-МОҲИЯТИ. *Oriental renaissance: Innovative, educational, natural and social sciences*, 2 (10), 376-386.

11. Раматов, Ж.С., Баратов, Р.Ў., Султанов, С.Ҳ., Кушаков, Файзулла Абдуллаевич., Валиев, Л.А., & Хасанов, М.Н. (2022). ҲОЗИРГИ ДАВРДА ИЖТИМОИЙ АДОЛАТ ҲАҚИДАГИ ИЛМИЙ-ФАЛСАФИЙ ҚАРАШЛАРНИНГ ЎЗИГА ХОС ТАЛҚИНИ. *Oriental renaissance: Innovative, educational, natural and social sciences*, 2 (9), 647-656.

12. Ж. С. Раматов, & М. Хасанов (2022). ШАХС ДИНИЙ ДУНЁҚАРАШИНИНГ ШАКЛЛАНИШИДА ИЛМНИНГ АҲАМИЯТИ. *Academic research in educational sciences*, 3 (7), 35-39.

13. Ш.Ф.Турабоев, З.Т.Тоиров, Ж.З.Абдуллаев, Ш.М.Ғуломов, & М.Н.Хасанов. (2022). ФОРОБИЙНИНГ ФАЛСАФИЙ АСАРЛАРИДА ИНСОННИНГ КЕЛИБ ЧИҚИШИ. *JOURNAL OF NEW CENTURY INNOVATIONS*, 4(3), 141-146.

14. Бобошев, З. Н., Хасанов, М. Н., & Нуруллаев, Э. А. (2022). АБУ НАСР ФОРОБИЙНИНГ ПЕДАГОГИКА ФАНИНИНГ АСОСЧИСИ СИФАТИДА.

15. Рашит Ўсарович Баратов (2022). ТРАНСПОРТ ТИЗИМИДА ТАЪЛИМ ИСЛОҲОТЛАРИ ВА ИСТИҚБОЛЛАРИ. *Academic research in educational sciences*, 3 (TSTU Conference 1), 90-95.

16. Baratov, R. U. (2019). INTEGRATION OF A SCIENCE, FORMATION AND MANUFACTURE IN THE COURSE OF PROFESSIONAL TRAINING. In *ОБЩЕСТВЕННЫЕ НАУКИ В СОВРЕМЕННОМ МИРЕ: ПОЛИТОЛОГИЯ, СОЦИОЛОГИЯ, ФИЛОСОФИЯ, ИСТОРИЯ* (pp. 51-54).

17. Раматов, Ж.С., Баратов, Р.Ў., Султанов, С.Ҳ., Муратова, Д.А., Хасанов, М.Н., & Эрнийёзов, У.К. (2022). ЁШЛАР ЗАМОНАВИЙ МАДАНИЙ ҚИЁФАСИ ВА УМУМИНСОНИЙ ҚАДРИЯТЛАР ТУШУНЧАСИНИНГ МАЗМУН-МОҲИЯТИ. *Oriental renaissance: Innovative, educational, natural and social sciences*, 2 (10), 376-386.

18. Раматов, Ж.С., Баратов, Р.Ў., Султанов, С.Ҳ., Кушаков, Файзулла Абдуллаевич., Валиев, Л.А., & Хасанов, М.Н. (2022). ҲОЗИРГИ ДАВРДА ИЖТИМОИЙ АДОЛАТ ҲАҚИДАГИ ИЛМИЙ-ФАЛСАФИЙ ҚАРАШЛАРНИНГ ЎЗИГА ХОС ТАЛҚИНИ. *Oriental renaissance: Innovative, educational, natural and social sciences*, 2 (9), 647-656.

ЯНГИ ЎЗБЕКИСТОНДА ИНСОН ХУҚУҚЛАРИ ВА СЎЗ ЭРКИНЛИГИ

Ф. А. Кушаков

Ташкент давлат транспорт университети катта ўқитувчиси

М. Н. Ҳасанов

Тошкент давлат транспорт университетининг ўқитувчиси

Р. Ў. Баратов

Ташкент давлат транспорт университети доценти

Ж. С. Рамагов

Тошкент давлат транспорт университети профессори

С. Ҳ. Султанов

Ташкент давлат транспорт университети катта ўқитувчиси

АННОТАЦИЯ

Мақолада янги Ўзбекистонда инсон ҳуқуқларини таъминлаш масаласи, ва сўз эркинлигининг кўрсаткичлари, диний ва сиёсий қарашлари, Инсон ҳуқуқларини миллий кўламда ҳимоя қилиш тегишли қонун ҳужжатлари ёрдамида, мустақил суд ҳокимияти орқали, ҳимоя воситаларининг яқка тартибдаги қафолатларини қонунчилик йўли билан расмийлаштириш ва амалиётга татбиқ этиши, Инсон ҳуқуқлари бўйича халқаро шартномалар ва инсон ҳуқуқларини ҳимоя этиш ва рағбатлантириш каби масалалар таҳлил этилган.

Калит сўзлар: Инсон ҳуқуқлари, виждон, шахс, мулк, сўз эркинлиги, плюрализм.

ABSTRACT

The article examines the issue of human rights in Uzbekistan, its indicators, religious and political views. Issues such as the formalization and implementation of individual remedy guarantees, international human rights treaties, and the protection and promotion of human rights were analyzed through relevant legislation and an independent judiciary.

Keywords: Human rights, conscience, personality, property, freedom of speech, pluralism.

КИРИШ

Барчамизга маълумки, сўнги йилларда мамлакатимизда барча соҳалар қатори инсон ҳуқуқларини таъминлаш масаласида ҳам қатор ўзгаришлар кўзга ташланди. Виждон, шахс, мулк ва сўз эркинлиги, плюрализм, сиёсий қарашларнинг хилма-хиллиги ва бошқа масалаларда ижобий ўзгаришлар кўзга ташлана бошлади. Бу борада қатор халқаро рейтингларда ҳам Ўзбекистоннинг кўрсаткичлари сезиларли даражада ўзгарди. Диний ва сиёсий қарашлари боис узоқ муддатларга озодликдан маҳрум қилинган минглаб юртдошларимиз ўз оиласи бағрига қайтди. Узоқ йиллардан бери шу юртда яшаб келаётган ўн минглаб фуқаролиги бўлмаган шахсларга Ўзбекистон Республикаси фуқароси паспортлари топширилди. Қўшни ва қардош, яқин ва узоқ хориж мамлакатлари билан алоқалар яхшиланди. Ўзбекистон ҳар жиҳатидан яна дунё эътиборига тушди.

АДАБИЁТЛАР ТАҲЛИЛИ ВА МЕТОДОЛОГИЯ

Ўзбекистон инсон ҳуқуқлари бўйича 80 дан ортиқ халқаро ҳужжатларга, шу қаторда, БМТнинг 6 та асосий шартномаси ва 4 та факультатив протокоliga қўшилган. Мамлакатда инсон ҳуқуқлари соҳасини янада ривожлантириш мақсадида Президент Фармони [1] билан 2020 йилнинг 22 июнь куни Инсон ҳуқуқлари бўйича Ўзбекистон Республикасининг Миллий стратегияси ва уни амалга ошириш бўйича Йўл харитаси ҳам тасдиқланган. Бирлашган Миллатлар Ташкилоти Бош ассамблеясининг 2020 йил 13 октябрда қабул қилинган қарорига асосан Ўзбекистон БМТнинг Инсон ҳуқуқлари бўйича Кенгашига кўпчилик овоз билан тарихда биринчи марта уч йиллик муддатга сайланди. Энди Ўзбекистон уч йил муддат мобайнида БМТнинг Инсон ҳуқуқлари бўйича Кенгашига аъзо 47 давлатдан бири сифатида фаолият юритади. Яқин тарихимизга мурожаат қилсак, маълумки, Ўзбекистон мустақилликка эришганидан кейин, инсон манфаатларига, унинг ҳуқуқ ва асосий эркинликларига олий қадрият сифатида қарай бошлади. Бунга, 1991 йилнинг 30 сентябрида Инсон ҳуқуқлари бутунжаҳон Декларацияси Ўзбекистоннинг аъзо бўлишининг ўзиёқ яққол мисол бўла олади. Чунки, ушбу ёш давлат мустақиллигининг биринчи кунлариданоқ ўз олдига, эркин бозор иқтисодиётига асосланган ҳуқуқий демократик давлат қуришни мақсад қилиб қўйган ва бу йўлда жаҳон ҳамжамияти томонидан эътироф этилиб келинган умуминсоний қадриятларнинг устуворлиги тан олинган эди.

Инсон Ҳуқуқлари тўғрисидаги Халқаро Билл инсон ҳуқуқларини ҳимоя қилиш борасида қабул қилинган энг

асосий ҳужжатлар мажмуи бўлиб, у бу соҳада кейинчалик қабул қилинган барча ҳужжатлар учун асос бўлиб хизмат қилади. Инсон Ҳуқуқлари тўғрисидаги Халқаро Билл ўз ичига инсон ҳуқуқлари соҳасидаги асосий ҳужжатларини бирлаштирган. Бу халқаро ҳужжатлар қуйидагилардан иборатдир:

Инсон ҳуқуқларини миллий даражада ҳимоя қилиш. XX-асрнинг иккинчи ярмида кўпгина мамлакатлар инсон ҳуқуқлари бўйича асосий халқаро шартномаларнинг иштирокчиси бўлиб қолдилар. Бу ҳужжатлар инсон ҳуқуқлари соҳасидаги нормаларни амалга ошириш юзасидан ҳуқуқий мажбуриятлар юклаганлиги боис мазкур соҳага оид нормалар халқаро кўламда амалга ошириладиган мажбуриятлар даражасига кўтарилди. Инсон ҳуқуқлари бўйича халқаро шартномалар айрим шахсларнинг ўзаро муносабатларини ҳамда муайян шахслар билан давлат ўртасидаги муносабатларни қамраб олади. Шу сабабли инсон ҳуқуқларини ҳимоя этиш ва рағбатлантириш энг аввало давлатнинг ички вазифаси бўлиб, унинг бажарилиши учун жавобгарлик ҳар бир давлат зиммасига тушади. Инсон ҳуқуқларини миллий кўламда ҳимоя қилиш тегишли қонун ҳужжатлари ёрдамида, мустақил суд ҳокимияти орқали, ҳимоя воситаларининг яқка тартибдаги кафолатларини қонунчилик йўли билан расмийлаштириш ва амалиётга татбиқ этиш, шунингдек, демократик институтлар ташкил этиш йўли билан таъминланади. Бундан ташқари миллий ва маҳаллий кўламда ишлаб чиқилиб амалга ошириладиган, маҳаллий шароитлар ҳамда анъаналар инobatга олинадиган кампаниялар ҳам борки, улар маърифий ва ахборот хусусиятга эга бўлган самарали тадбирлар тариқасида тан олинган. Инсон ҳуқуқлари миллий кўламда ҳимоя этилишини самарали тарзда амалга ошириш муаммоси жаҳонда, айниқса XXI аср бошида катта қизиқиш уйғотмоқда. Кўпгина мамлакатларда бошқарувнинг демократик шакли пайдо бўлганлиги ёки тикланганлиги инсон ҳуқуқлари ўзагини ташкил этувчи ҳуқуқий ва сиёсий асосларни таъминлашда демократик институтлар ўйнайдиган ролнинг аҳамияти катта эканлигидан далолат бермоқда. Шундай қилиб, инсон ҳуқуқларини самарали тарзда амалга ошириш энг аввало бу ҳуқуқларни рағбатлантириш ва ҳимоя этиш учун миллий инфратузилмалар яратишни тақозо этиши аниқ-равшан кўриниб турган фактга айланиб бормоқда. Кейинги йилларда жаҳоннинг кўпгина мамлакатларида зиммасига инсон ҳуқуқларини ҳимоя этиш билан боғлиқ аниқ вазифалар юклатилган муассасалар ташкил этилди. Гарчи бундай муассасаларнинг вазифалари ҳар бир мамлакатда ўзига хос бўлиб, бир-биридан фарқ қилса-да, уларнинг ҳаммаси битта муштарак мақсадга

эришишни кўзлайди. Шу сабабли ҳам улар инсон ҳуқуқларини рағбатлантириш ва ҳимоя этиш билан шуғулланувчи миллий институтлар деб юритилади.

Ўзбекистон Республикаси Олий Мажлисининг инсон ҳуқуқлари бўйича вакили. Парламент ҳузуридаги Инсон ҳуқуқлари бўйича вакил (омбудсман) институти Ўзбекистон Республикаси 1 чи Президенти ташаббуси билан Олий Мажлиснинг биринчи сессиясида ташкил этилди ва 1995 йил 6 майда Олий Мажлис қарорига биноан унинг ҳузурида Вакилнинг инсон ҳуқуқлари борасидаги вазифаларни намунали амалга оширишига кўмаклашиш учун фуқароларнинг конституциявий ҳуқуқлари ва эркинликларига риоя қилиш Комиссияси ташкил этилди.[2]

МУҲОКАМА ВА НАТИЖАЛАР

Мамлакатимизда олиб борилаётган ислохотлар самарасини янада ошириш, давлат ва жамиятнинг ҳар томонлама ва жадал ривожланиши учун шарт-шароитлар яратиш, мамлакатимизни модернизация қилиш ҳамда ҳаётнинг барча соҳаларини либераллаштириш бўйича устувор йўналишларни амалга ошириш мақсадида аҳоли ва тадбиркорларни ўйлантираётган долзарб масалаларни ҳар томонлама ўрганиш, амалдаги қонунчилик, ҳуқуқни қўллаш амалиёти ва илғор хорижий тажрибани таҳлил қилиш, шунингдек кенг жамоатчилик муҳокамаси натижасида ишлаб чиқилган ҳамда қўйидагиларни назарда тутадиган 2017 — 2021 йилларда Ўзбекистон Республикасини ривожлантиришнинг бешта устувор йўналиши бўйича Ҳаракатлар стратегияси Ўзбекистон Республикаси Президентининг 2017 йил 7 февралда — Ўзбекистон Республикасини янада ривожлантириш бўйича ҳаракатлар стратегияси тўғрисидаги ПФ-4947-сон Фармони билан тасдиқланди [3]. Демак, айтишимиз мумкинки, ҳуқуқий демократик жамият қуриш билан бир қаторда фуқароларнинг ҳуқуқий онги ва маданиятини ортиб бораётганидан далолат беради. Шунингдек, Ҳозирги вақтда республикамизда инсон ҳуқуқларига риоя қилиш ва ҳимоялаш масалалари билан шуғулланувчи бир неча идоралар мавжуд. Улардан иккитаси қонун чиқарувчи, биттаси ижроия ва яна бири ноҳукумат органидир. Масалан, Ўзбекистон Республикаси Олий Мажлисининг биринчи йил иш фаолиятида 1995 йилда Олий Мажлиснинг Инсон ҳуқуқлари бўйича вакили органи таъсис этилди ва унинг ихтиёрида инсон ҳуқуқ ва эркинлиги билан шуғулланувчи Комиссия тузилди. Ўзбекистон Республикаси Президенти Фармонига кўра Республика инсон ҳуқуқлари бўйича Миллий марказ тузилди. Ўзбекистон Республикаси Инсон ҳуқуқлари миллий маркази давлат идоралараро

таҳлил, тушунтириш ва мувофиқлаштириш органи ҳисобланади, яъни мазкур орган инсон ҳуқуқлари соҳасида давлат бошқарув органлари фаолиятини мувофиқлаштиради, инсон ҳуқуқлари соҳасидаги ишлар миллий режасини ишлаб чиқади, Ўзбекистонда инсон ҳуқуқлари ҳимояси бўйича миллий маърузалар тайёрлайди, давлат хизматчилари учун эса инсон ҳуқуқлари муҳофазаси соҳасида ахборот базаси яратади, уларни ўқитади, маслаҳатлар беради, ташвиқот ишлари олиб боради. Марказнинг асосий мақсади – устувор вазифаларни ҳар томонлама ҳал этиш йўли билан Инсон ҳуқуқлари соҳасидаги Миллий фаолият дастурини – ҳуқуқ ва эркинликларни ҳимоя этишнинг кўп жиҳатли тизимини ишлаб чиқиш ва ҳаётга тадбиқ этиш, жумладан: Инсон ҳуқуқлари соҳасидаги қонунчиликни такомиллаштириш;

- Ҳуқуқий ёрдам кўрсатиш ва инсон ҳуқуқларини суд йўли билан ҳимоя қилиш;
- Инсон ҳуқуқларини суддан ташқари ҳимоя қилиш тизимини яратиш;
- Турли тоифадаги шахслар ҳуқуқини ҳимоя қилиш стратегиясини ишлаб чиқиш;
- Инсон ҳуқуқларига риоя қилиш кафолати сифатида ахборот олиш эркинлигини таъминлаш;

Инсон ҳуқуқлари соҳасидаги таълимнинг кўп мақсадли тизимини – алоҳида ихтисослашган курслардан тортиб оммавий маълумот – танишув дастурларигача ташкил этиш

- Ижро ҳокимияти доирасидаги вазирликлар, қўмитилар, идоралар ва муассасаларни инсон ҳуқуқлари соҳасидаги фаолиятини мувофиқлаштириш;
- Ўзбекистон Республикасида Инсон ҳуқуқлари ва эркинликлари тизимининг ривожланиши асосида халқаро ҳамжамиятга кириш йўллари шакллантириш.

Марказ фаолияти дастурининг ғоявий асоси – Инсон ҳуқуқлари Умумжаҳон Декларациясида баён этилган ҳуқуқий маданиятни ривожлантиришнинг умумбашарий тамойилларидир. Ҳуқуқий давлат мафкурасини ривожлантиришни илмий режалаштириш инсон ҳуқуқларини ҳимоя қилиш Миллий концепциясини яратишни кўзда тутди. Бу конвенцияда Шарқнинг кўп асрли ҳуқуқий маданияти тажрибаси, бизнинг буюк аجدодларимиз турмуш тарзи анъаналари акс этиши лозим. Марказнинг инсон ҳуқуқларини ҳимоя қилиш миллий концепциясини яратиш фаолияти инсон ҳуқуқлари соҳасидаги ҳаракатлар миллий дастурининг муҳим назарий қисми, мамлакатнинг ижтимоий-



сиёсий ҳаётида туб ўзгаришлар босқичининг бошланиши ҳисобланади. Ўзбекистон Республикаси Инсон ҳуқуқлари миллий маркази давлат идоралараро таҳлил, тушунтириш ва мувофиқлаштириш органи ҳисобланади, яъни мазкур орган инсон ҳуқуқлари соҳасида давлат бошқарув органлари фаолиятини мувофиқаштиради, инсон ҳуқуқлари соҳасидаги ишлар миллий режасини ишлаб чиқади, Ўзбекистонда инсон ҳуқуқлари ҳимояси бўйича миллий маърузалар тайёрлайди, давлат хизматчилари учун эса инсон ҳуқуқлари муҳофазаси соҳасида ахборот базаси яратади, уларни ўқитади, маслаҳатлар беради, ташвиқот ишлари олиб боради [4]. Халқаро алоқалар воситалари орқали маълумотлар алмашиш; ҳамкорликда нашрлар – монографиялар, ўқув қўлланмалари, мақолалар тўплами; семинар, конференция, симпозиумлар ўтказиш; телекўрсатувлар тайёрлаш, ўқув ва илмий-оммабоп фильмлар яратиш; тезкор экспедициялар, мамлакатнинг турли ерларида жойларга чиқиб тадқиқотлар ўтказиш. Марказ ўз фаолиятини амалга оширишда қатор халқаро ташкилотлар билан; БМТ, ЕХХТ, ТАСИС, ЮНЕСКО, АҚШ, Франция, Англия, Италия элчихоналари, қатор халқаро ноҳукумат ташкилотлар ва бошқа халқаро ташкилотлар билан ҳамкорлик қилмоқда. Бундан ташқари Миллий марказ олий ўқув юртларида инсон ҳуқуқлари бўйича дарсликлар, маърузалар ва семинарлар ўтказилишини амалга оширмоқда [4].

ХУЛОСА

Ўзбекистонда ҳуқуқий демократик жамият қуриш билан бир қаторда фуқароларнинг ҳуқуқий онги ва маданиятини ортиб бораётганлигидан далолат беради. Мухими, аҳолининг Президент ва Халқ қабулхоналари воситасида юз бераётган ҳолатларни тўғридан-тўғри етказиш имконияти яратилди. Шунингдек, бугунги кунда инсон ҳуқуқларини ҳимоя қилишнинг қонунчилик ва ташкилий-ҳуқуқий базасини мустаҳкамлаш, инсон ҳуқуқлари бўйича халқаро стандартларни миллий қонунчиликка имплементация қилиш ва халқаро мажбуриятларни бажариш, шунингдек, инсон ҳуқуқларини ҳимоя қилиш масалалари юзасидан халқаро ташкилотлар билан ҳамкорликни фаоллаштиришга доир тизимли ишлар олиб борилмоқда.

REFERENCES

1. Раматов, Ж. С., Ҳасанов, М., & Назарова, Н. Ж. (2022). МЕДИАМАДАНИЯТ ВА АХБОРОТДАН ФОЙДАЛАНИШНИНГ ИНТЕЛЛЕКТУАЛ ТАЪЛИМ ТИЗИМИНИ РИВОЖЛАНТИРИШДАГИ ЎРНИ. Academic research in educational sciences, 3(6), 984-988.

2. Раматов, Ж.С., Баратов, Р.Ў., Кушаков, Файзулла Абдуллаевич, Валиев, Л.А., & Хасанов, М.Н. (2022). ТРАНСПОРТ ТИЗИМИ ТАРАҚҚИЁТ БОСҚИЧЛАРИ (ЎЗБЕКИСТОН ТЕМИР ЙЎЛ ТРАНСПОРТИ МИСОЛИДА). *Oriental renaissance: Innovative, educational, natural and social sciences*, 2 (9), 606-612.
3. Файзулла Абдуллаевич Кушаков (2022). ПЕРСПЕКТИВЫ РАЗВИТИЯ СОВРЕМЕННОЙ ФИЛОСОФИИ ТЕХНИКИ. *Academic research in educational sciences*, 3 (TSTU Conference 1), 428-432.
4. М.Н.Хасанов, Б.З.Зайниддинов, О.А.Абдухалилов, & Д.Д.Джурайев. (2022). МЕХНАТДА ИНСОННИ ШАКЛЛАНИШДАГИ АҲАМИЯТИ . *JOURNAL OF NEW CENTURY INNOVATIONS*, 4(3), 116–123.
5. To‘raboev, Sh. G., Toirov, Z. T., Abdullaev, J. Z., G‘ulomov, Sh. M., Hasanov, M. N. (2022). FOROBIYNING FALSAFIY ASARLARIDA INSONNING KELIB CHIKHISHI.
6. Mirshod Numonovich Hasanov ABU NASR FOROBIYNING INSONNI AHLAKKII KAMALOTI TUGRISIDAN KARASHLARI SHAKLANNISINING IJTMOYTARIIKHIIY MANBALARI // *Pedagogik fanlarda akademik tadqiqotlar*. 2022 yil. 6-son. URL: <https://cyberleninka.ru/article/n/abu-nasr-forobiyning-insonni-ahlo-iy-kamoloti-t-rishniy-arashlari-shaklanishining-izhtimoiy-tarihiiy-manbalari> (kirish sanasi: 29.10.2022).
7. Ramatov, J.S., & Khasanov, M.N. (2022). ANALYSIS OF THEORETICAL MODEL OF INNOVATION INVOLVEMENT IN EDUCATIONAL PRACTICE. *Oriental renaissance: Innovative, educational, natural and social sciences*, 2 (6), 937-942.
8. Раматов, Ж. С., Муратова, Д., Султанов, С. Ҳ., Тухтабоев, Э., Кушаков, Ф., & Хасанов, М. Н. (2022). ИЖТИМОИЙ АДОЛАТ ВА ҚАДРИЯТЛАР ПЛЮРАЛИЗМИ. *World scientific research journal*, 8(1), 102-108.
9. Ж. С. Раматов, Л. А. Валиев, & М. Н. Хасанов (2022). АУРОБИНДО ГҲОШ ТАЛҚИНИДА ИНСОН БОРЛИҒИНИНГ АНТРОПОЛОГИК ЖИҲАТЛАРИ. *Academic research in educational sciences*, 3 (6), 688-695.
10. Раматов, Ж.С., Баратов, Р.Ў., Султанов, С.Ҳ., Муратова, Д.А., Хасанов, М.Н., & Эрнийёзов, У.К. (2022). ЁШЛАР ЗАМОНАВИЙ МАДАНИЙ ҚИЁФАСИ ВА УМУМИНСОНИЙ ҚАДРИЯТЛАР ТУШУНЧАСИНИНГ МАЗМУН-МОҲИЯТИ. *Oriental renaissance: Innovative, educational, natural and social sciences*, 2 (10), 376-386.
11. Раматов, Ж.С., Баратов, Р.Ў., Султанов, С.Ҳ., Кушаков, Файзулла Абдуллаевич., Валиев, Л.А., & Хасанов, М.Н.



(2022). ҲОЗИРГИ ДАВРДА ИЖТИМОИЙ АДОЛАТ ҲАҚИДАГИ ИЛМИЙ-ФАЛСАФИЙ ҚАРАШЛАРНИНГ ЎЗИГА ХОС ТАЛҚИНИ. Oriental renaissance: Innovative, educational, natural and social sciences, 2 (9), 647-656.

12. Ж. С. Раматов, & М. Ҳасанов (2022). ШАХС ДИНИЙ ДУНЁҚАРАШИНИНГ ШАКЛЛАНИШИДА ИЛМНИНГ АҲАМИЯТИ. Academic research in educational sciences, 3 (7), 35-39.

13. Ш.Ғ.Турабоев, З.Т.Тоиров, Ж.З.Абдуллаев, Ш.М.Ғуломов, & М.Н.Ҳасанов. (2022). ФОРОБИЙНИНГ ФАЛСАФИЙ АСАРЛАРИДА ИНСОННИНГ КЕЛИБ ЧИҚИШИ . JOURNAL OF NEW CENTURY INNOVATIONS,4(3),141–146.

14.Бобошев, З. Н., Ҳасанов, М. Н., & Нуруллаев, Э. А. (2022). АБУ НАСР ФОРОБИЙНИНГ ПЕДАГОГИКА ФАНИНИНГ АСОСЧИСИ СИФАТИДА.

15. Рашит Ўсарович Баратов (2022). ТРАНСПОРТ ТИЗИМИДА ТАЪЛИМ ИСЛОҲОТЛАРИ ВА ИСТИҚБОЛЛАРИ. Academic research in educational sciences, 3 (TSTU Conference 1), 90-95.

16.Baratov, R. U. (2019). INTEGRATION OF A SCIENCE, FORMATION AND MANUFACTURE IN THE COURSE OF PROFESSIONAL TRAINING. In ОБЩЕСТВЕННЫЕ НАУКИ В СОВРЕМЕННОМ МИРЕ: ПОЛИТОЛОГИЯ, СОЦИОЛОГИЯ, ФИЛОСОФИЯ, ИСТОРИЯ (pp. 51-54).

17.Раматов, Ж.С., Баратов, Р.Ў., Султанов, С.Ҳ., Муратова, Д.А., Ҳасанов, М.Н., & Эрнӣёзов, У.К. (2022). ЁШЛАР ЗАМОНАВИЙ МАДАНИЙ ҚИЁФАСИ ВА УМУМИНСОНИЙ ҚАДРИЯТЛАР ТУШУНЧАСИНИНГ МАЗМУН-МОҲИЯТИ. Oriental renaissance: Innovative, educational, natural and social sciences, 2 (10), 376-386.

18.Раматов, Ж.С., Баратов, Р.Ў., Султанов, С.Ҳ., Кушаков, Ғайзулла Абдуллаевич., Валиев, Л.А., & Ҳасанов, М.Н. (2022). ҲОЗИРГИ ДАВРДА ИЖТИМОИЙ АДОЛАТ ҲАҚИДАГИ ИЛМИЙ-ФАЛСАФИЙ ҚАРАШЛАРНИНГ ЎЗИГА ХОС ТАЛҚИНИ. Oriental renaissance: Innovative, educational, natural and social sciences, 2 (9), 647-656.

МАФКУРАВИЙ ТАҲДИДЛАРГА ҚАРШИ КУРАШИШДА ДИНИЙ ҚАДРИЯТЛАР АҲАМИЯТИ

Э. Шамсиддинова

Тошкент давлат транспорт университети ўқитувчиси

АННОТАЦИЯ

Ушбу мақолада Мафкуравий таҳдидларга қарши курашишда бири илму маърифат, таълим-тарбия, уларга инсон камолоти ва миллат равнақининг энг асосий шарти ва гарови сифатида қаралган. Ёшларнинг таълим-тарбиясини энг бирламчи масалаларидан бири қилиб илгари сурилган ҳолда, ушбу сиёсатнинг яқин йилларда ўзининг кутилган натижаларининг илмий хулосалари келтириб ўтилган.

Калит сўзлар: Мафкуравий таҳдид, маънавият, талим-тарбия, демографик, “Байтул ҳикма”, Маъмун академияси, “Тарбия” фани.

КИРИШ

Бугунги кунда дунёда таҳдидларни шартли равишда иқтисодий, социал, сиёсий, табиий –иқлимий, экологик, демографик, мафкуравий ва ҳарбий тоифаларга ажратар эканмиз буларнинг барчасини умумий «ижтимоий таҳдид» номи билан белгилаш мақсадга мувофиқ. Чунки, барчасининг замирида ижтимоий муносабатлар, авваламбор инсон фаолияти билан боғлиқ жараёнлар ётади.

АДАБИЁТЛАР ТАҲЛИЛИ ВА МЕТОДОЛОГИЯ

«Таҳдид» - (арабча сўздан олинган бўлиб, хавф- хатар дегани) бу инсон ҳаётининг фаолияти, умуман, яшашни чигаллаштирувчи унинг ўз салоҳиятига таяниб асрлар давомида ўзи учун мақбул, шу билан бирга жамият барқарорлиги, хавфсизлигини асрашга қаратилган муҳофаза тизимида ҳамда маълум тарихий давр мобайнида барпо этилиб, аниқ мақсад сари йўналтирилган ижтимоий сиёсий тузилма, аниқроғи, давлатнинг сиёсий асосини заифлаштириши, кейинчалик эса, уни емирилишига олиб келувчи маҳаллий, ҳудудий, минтақавий ва ниҳоят, умумсайёравий салбий омилларнинг кириб келиши натижасида аниқ макон ва замонда юз берувчи ўта салбий ноҳуш, беқарор сиёсий ижтимоий тарихий вазиятдан иборатдир. Юқоридан келтирилган таърифдан келиб чиқадиган бўлсак, сўз асосан, жамиятга, сиёсий ҳаётга турли-

туман салбий таъсирлар, омилларнинг кириб келиши натижасида шакллланган ва уни издан чиқаришга қаратилган макон ва замонда аниқ ва ўта салбий, беқарор ижтимоий вазият тўғрисида бормоқда. Умуман, тажриба гувоҳлик берадики, жамият, давлат, инсон манфаатларига нисбатан таҳдидлар даражасидан катъий назар улардан келадиган зарарли оқибатларнинг таъсири нуқтаи назаридан деярли бир хиллигини эътироф этиш мақсадга мувофиқ. Шу ўринда Президентимиз Шавкат Мирзиёевнинг, “Фарзандларимизнинг турли радикал ва зарарли ғоялар таъсирига тушиб қолишига йўл қўймаслик – асосий вазифамиздир. Бу борадаги ишларни янгича ёндашувлар билан давом эттиришимиз керак” – деган сўзи барчани огоҳликка чақиради.

Биз тадқиқотимизда таҳдидларнинг миллий маънавиятимизга салбий таъсири ва уларга қарши курашишда шахс масъулиятини исломий қадриятлар асосида такомиллаштиришнинг ўзига хос жиҳатларини тадқиқ этишни бугунги глобаллашув жараёни шиддатли тус олаётган бир даврнинг энг долзарб фалсафий муаммолари сифатида ёритишга ҳаракат қилдик.

Биринчи Президентимиз Ислом Каримовнинг «Юксак маънавият - энгилмас куч» асарида: «Маънавий таҳдид деганда, аввало, тили, дини, эътиқодидан қатъи назар, ҳар қайси одамнинг том маънодаги эркин инсон бўлиб яшашига қарши қаратилган, унинг айнан руҳий дунёсини издан чиқариш мақсадини кўзда тутадиган мафкуравий, ғоявий ва информацион хуружларни назарда тутиш лозим.» деб таъриф берилади.

Дарҳақиқат, бугунги глобаллашув жараёнлари шиддат билан кечаётган бир даврда маънавиятга қарши қаратилган бундай мудҳиш хавф – хатарлар азалий умуминсоний ғоялар билан йўғрилган ислом дини билан бевосита боғлиқ миллий қадриятларимизнинг илдизига ҳам болта уришга хизмат қилмоқда.

«Бинобарин, маънавиятга қарши қаратилган ҳар қандай таҳдид ўз - ўзидан мамлакат хавфсизлигини, унинг миллий манфаатларини, соғлом авлод келажагини таъминлаш йўлидаги жиддий хатарлардан бирига айланиши ва охир оқибатда жамиятни инқирозга олиб келиши мумкин».

Маънавий таҳдидлар вайронкор кучларнинг ўз моддий, сиёсий манфаатларини кўзлаган ҳолда ҳар хил марказлар томонидан бирон бир мамлакатга нисбатан ичкаридан ёки ташқаридан туриб бевосита амалга ошириладиган маънавий бузғунчиликнинг муайян шаклидир. Улар ўз мақсадларига эришиш учун ҳар қандай усуллардан, одамларнинг маънавий руҳий ҳиссиётлари, миллий туйғулари, ҳар қандай жамиятда мавжуд ижтимоий-иқтисодий муаммолардан, шунингдек

ОАВ, Интернетдан усталик, фирромлик, ноҳолислик билан фойдаланишга ҳаракат қилади.

Маънавий тажовузлар кўпинча турли ниқоблар, жозибали шиор ва ғоялар ниқоби ортида иш кўради.

Бу борада маънавий таҳдидларнинг уч турини алоҳида таъкидлаш жоиз:

Мафкуравий таҳдидлар.

Ғоявий таҳдидлар.

Информацион таҳдидлар.

Мафкуравий таҳдид – ижтимоий сиёсий ҳаракат, оқим ёки сиёсий куч ўз мафаатини ифодаловчи ўз мафкурасини кўрқитув, зўрлик йўли билан бошқаларга тиқиштириш. Мафкуравий таҳдидлар жамият, давлат ёки халқ, миллат ёки элат тақдирига хавф солиб турган, фожиали оқибатларга олиб келиши мумкин бўлган мафкуравий хавф – хатарлар мажмуаси. Ўзбекистон ҳам бундай таҳдидлардан четда қолаётгани йўқ. Фуқаролар онгида бу сиёсий экстремизм, диний фундаментализм, этник ва миллатлараро зиддиятлар, коррупция ва жиноятчилик, мафкуравий таҳдидлар шаклида намоён бўлмоқда. Айниқса, ўрта аср араб халифалигини қайта ўрнатиш ғояси ҳамда халқаро террорчилик ва диний экстремизм марказлари орқали моддий – ғоявий таъминланаётган ақидапарастлар мафкураси бугун минтақамиздаги тинчлик ва барқарорлик, учун катта хавф бўлиб турибди.

Ғоявий таҳдидлар инсон маънавий оламида ёт ғоялар, қарашлар ва мақсад – муддаоларни шакллантиришга интилади. Бугунги кунда ғоявий таҳдидларнинг қуйидаги кўринишлари намоён бўлмоқда: ахлоқий бузуқлик, зўравонлик, эгоцентризм, индивидуализм, «оммавий маданият», миллий давлатнинг тараққиёт моделига ишончсизлик уйғотиш, миллатлараро низолар келтириб чиқаришга уриниш, ёшлар онгини заҳарлаш.

Бундан кўзланган мақсад ривожланаётган давлатнинг моддий ва маънавий бойликларига эгалик қилишдир. Чунки ғоявий таҳдидлар охир – оқибатда давлатни инқирозга олиб келади.

Информацион таҳдидлар эса инсоннинг онгини заҳарлаш ва шу тариқа ўзлигига эга бўлмаган оломонни таркиб топтиришни кўзлайди. Бугунги кунда информацион таҳдидлар асосан интернет воситасида кириб келмоқда. Ҳозирги давр дунё миқёсида мафкуравий жараёнлар мисли кўрилмаган даражада глобаллашиб бораётган даврдир. Ахборот тарқатиш жараёни бутун Ер юзини қамраб олмоқда. XX асрнинг сўнгги ўн йиллигида яратилган мўъжиза халқаро компьютер тармоғи, яъни интернет тизимининг вужудга келиши ва у орқали ахборот

алмашинуви жараёнларининг тезлашиб бориши бугунги кунда ғоявий таъсир ўтказиш кўламини кенгайтормоқда.

Дарҳақиқат, дунёда глобаллашув шароитида интернет тизими бугунги кунда мафкуравий таъсир ўтказишнинг асосий воситаси бўлиб қолмоқда. Бу жараён ўсиб келаётган ёш авлод онгини салбий қарашлар билан банд этиб, бугунги кунда жамиятда ўта жиддий ва хавфли муаммоларни келтириб чиқармоқда. Масалан, интернетдан шахс онгини вайронкор ғоялар орқали захарлаш ва зарарлаш мақсадида фойдаланиш, аниқроқ қилиб айтганда, шахснинг қалби ва онгини мафкуравий кураш объектига айлантириш, мафкуравий курашнинг энг оммавий ва тезкор усулларида бири бўлиб қолмоқда. Натижада шахс кибер хуружлар қаршисида ожиз бўлиб қолмоқда. Яъни, биз буни фалсафий нуқтаи назардан таҳлил қилар эканмиз, шахснинг ижтимоий тармоқлар орқали юборилаётган нотўғри информациялар, бузғунчи ғоялар домига тушиб қолишининг асосий сабаби, уни онг соҳасиданда кучлироқ бўлган онгости соҳасига таъсир этишининг илғор методларидан фойдаланилишидир.

ХУЛОСА

Хулоса қилиб бугунги глобаллашув асрида компьютер техникаси терроризмнинг виртуал кўринишларидан кибертерроризмнинг асосий объекти бўлиб қолмоқда. Энг оғриқли нуқтаси шундаки, ушбу техникадан маънавий таҳдид қилиш воситаси сифатида фойдаланилмоқда.

REFERENCES

1. Пахруддинов Ш.И. Дунёвий демократик давлатчилик қурилиши амалиётида диний экстремизм таҳдиди. Тошкент: 2001, 178-б.
2. Ўзбекистон Республикаси Президенти Ш.Мирзиёевнинг Олий Мажлисга Мурожаатномаси. –Тошкент: Ўзбекистон, 2018 йил, 28 декабрь.
3. Ислон Каримов «Юксак маънавият – енгилмас куч» Тошкент 2008 . Маънавият 14 бет
4. Ж. С. Раматов, & М. Ҳасанов (2022). МОЛОДЕЖЬ И ИНФОРМАЦИОННО-ПСИХОЛОГИЧЕСКАЯ БЕЗОПАСНОСТЬ. Central Asian Academic Journal of Scientific Research, 2 (6), 532-536.
5. Салимов, Бахриддин Лутфуллаевич, & Ҳасанов, Миршод Нўъмонович (2022). ШАРҚ МУТАФАККИРЛАРИНИНГ КОМИЛ ИНСОН ТАРБИЯСИ МАСАЛАЛАРИ ТАҲЛИЛИ. Oriental renaissance:



Innovative, educational, natural and social sciences, 2 (6), 1345-1354.

6. Рамагов, Ж. С., Баратов, Р. Ў., Кушаков, Ф. А., Валиев, Л. А., & Хасанов, М. Н. (2022). ЖАМИЯТДА СИЁСИЙ ВА ХУҚУҚИЙ МАДАНИЯТНИ ЮКСАЛТИРИШ МАСАЛАЛАРИ. *PEDAGOGS journali*, 19(1), 13-18.

7. Ж. С. Рамагов, & М. Хасанов (2022). ЎЗБЕКИСТОН ТАРАҚҚИЁТИНИНГ ЯНГИ БОСҚИЧИДА ИНСОН ХУҚУҚЛАРИНИНГ ТАЪМИНЛАНИШИ. *Academic research in educational sciences*, 3 (6), 963-969.

8. Рамагов, Ж. С., Муратова, Д., Султанов, С. Х., Тухтабоев, Э., Кушаков, Ф., & Хасанов, М. Н. (2022). ИЖТИМОЙ АДОЛАТ ВА ҚАДРИЯТЛАР ПЛЮРАЛИЗМИ. *World scientific research journal*, 8(1), 102-108.

9. Хасанов, М. Н., Бекмуратов, Б. Ж., Турғунов, Б. Ш., & Маматқулов, У. С. (2022). ФОРОБИЙНИНГ ТАЪЛИМОТИДА ЁШЛАР ВА ИНСОН ТАЛИМ-ТАРБИЯСИ МАСАЛАЛАРИ ТАХЛИЛИ.

10. Хасанов, М. Н., Зайниддинов, Б. З., Абдухалилов, О. А., & Джурайев, Д. Д. (2022). МЕХНАТДА ИНСОННИ ШАКЛАНИШДАГИ АҲАМИЯТИ.

11. Ramatov, J.S. va Xasanov, MN (2022). Ta'lim amaliyotida innovatsiyalarni jalb qilishning nazariy modelini tahlil qilish. *Sharq uyg'onishi: innovatsion, ta'lim, tabiiy va ijtimoiy fanlar*, 2 (6), 937-942.

12. У.К.Эрниёзов, М.Н. Хасанов, & Х.С.Машарипов. (2022). АБУ НАСР ФОРОБИЙНИНГ ИЖТИМОЙ-АХЛОҚИЙ ТАЪЛИМОТИ ВА УНИНГ АНТРОПОЛОГИК ХУСУСИЯТЛАРИ. *JOURNAL OF NEW CENTURY INNOVATIONS*, 4(3), 130–136.

13. Ж. С. Рамагов, М. Хасанов, & Л. А. Валиев (2022). ИНСОН ДУНЁҚАРАШИНИНГНИНГ ДИНИЙ ВА ДУНЁВИЙ ТАЛҚИНИ. *Central Asian Academic Journal of Scientific Research*, 2 (7), 78-82.

14. J. S. Ramatov, M. Hasanov МАФКУРАВИЙ АХЛОҚ ТАРБИЯСИНИНГ АНАМИЯТИ // *Pedagogik fanlar boyicha akademik tadqiqotlar*. 2022 yil. 6-son. URL: <https://cyberleninka.ru/article/n/mafkuraviy-ta-didlarni-oldini-olishda-ahlo-iy-tarbiyaning-a-amiyati> (kirish sanasi: 04.10.2022).

15. Ж. С. Рамагов, & М. Хасанов (2022). МИЛЛИЙ ҚАДРИЯТЛАР – ЖАМИЯТИМИЗ БАРҚАРОРЛИГИ ВА ЁШ АВЛОД ТАРБИЯСИНИНГ МУҲИМ ОМИЛИ. *Academic research in educational sciences*, 3 (6), 973-979.

16. Ж. С. Рамагов, М. Хасанов, & Лочин Азаматович Валиев (2022). АУРОБИНДО ГХОШ ҲАЁТИ ВА ИЛМИЙ ФАЛСАФИЙ МЕЪРОСИ. *Academic research in educational sciences*, 3 (6), 1161-1169.

17. Ramatov, J.S. va Xasanov, MN (2022). Ta'lim amaliyotida innovatsiyalarni jalb qilishning nazariy modelini tahlil

- qilish. *Sharq uyg'onishi: innovatsion, ta'lim, tabiiy va ijtimoiy fanlar*, 2 (6), 937-942.
- 18.У.К.Эрниёзов, М.Н. Ҳасанов, & Х.С.Машарипов. (2022). АБУ НАСР ФОРОВИЙНИНГ ИЖТИМОИЙ-АХЛОҚИЙ ТАЪЛИМОТИ ВА УНИНГ АНТРОПОЛОГИК ХУСУСИЯТЛАРИ .*JOURNAL OF NEW CENTURY INNOVATIONS*, 4(3), 130–136.
- 19.Ж. С. Раматов, М. Ҳасанов, & Л. А. Валиев (2022). ИНСОН ДУНЁҚАРАШИНИНГНИНГ ДИНИЙ ВА ДУНЁВИЙ ТАЛҚИНИ. *Central Asian Academic Journal of Scientific Research*, 2 (7), 78-82.
- 20.J. S. Ramatov, M. Hasanov МАФКУРАВИЙ АХЛОҚ ТАРБИЯСИНИНГ АНАМИЯТИ // *Pedagogik fanlar boyicha akademik tadqiqotlar*. 2022 yil. 6-son. URL: <https://cyberleninka.ru/article/n/mafkuraviy-ta-didlarni-oldini-olishda-ahlo-iy-tarbiyaning-a-amiyati> (kirish sanasi: 04.10.2022).
- 21.Ж. С. Раматов, & М. Ҳасанов (2022). МИЛЛИЙ ҚАДРИЯТЛАР – ЖАМИЯТИМИЗ БАҲАРАҚЛИГИ ВА ЁШ АВЛОД ТАРБИЯСИНИНГ МУҲИМ ОМИЛИ. *Academic research in educational sciences*, 3 (6), 973-979.
- 22.Ramatov, J.S., & Khasanov, M.N. (2022). HISTORY OF RAILWAY CONSTRUCTION IN UZBEKISTAN: YESTERDAY AND TODAY. *Oriental renaissance: Innovative, educational, natural and social sciences*, 2 (6), 925-930.
- 23.Ж. С. Раматов, & М. Н. Ҳасанов (2022). АБУ НАСР ФОРОВИЙНИНГ ЖАҲОН ИЛМ-ФАН ТАРАҚҚИЁТИГА ҚЎШГАН ҲИССАСИ ВА УНИНГ БУГУНГИ КУНДАГИ АҲАМИЯТИ. *Academic research in educational sciences*, 3 (TSTU Conference 1), 648-653.
- 24.М. Н. Ҳасанов, С. У. Бошмонов, & Т. О. Жонибеков (2022). АБУ НАСР ФОРОВИЙНИНГ ИЛМ-ФАНЛАР ТАСНИФИДА АХЛОҚИЙ ВА ДИНИЙ ҚАРАШЛАРИНИНГ ТАҲЛИЛИ. *Academic research in educational sciences*, 3 (TSTU Conference 1), 608-613.

ЁШЛАРНИ ЁТ ВА ЗАРАРЛИ ҒОЯЛАРДАН ҲИМОЯ ҚИЛИШДА МИЛЛИЙ ҒОЯ НЕГИЗИГА ТАЯНИШНИНГ ИСТИҚБОЛЛАРИ

Нуржахон Одиловна Рахмонова

Тошкент давлат транспорт университети талабаси
rahmonovanurjaxon54gmail.com

Сирожбек Ҳабибуллаевич Султанов

Илмий раҳбар, ТДТрУ доценти
sirojbek.sultanov@mail.ru

АННОТАЦИЯ

Ушбу мақолада мамлакатимиз ёшларини ёт ва зарарли ғоялардан ҳимоя қилишнинг ўзига хос йўллари илмий жихатдан асослаб берилган. Шунингдек, ёшларда ёт ғояларга қарши мафкуравий иммунитетни шакллантириш учун миллий ғоя ва мафкурамизни шакллантириш ва мустаҳкамлаш бўйича амалий тавсиялар келтириб ўтилган.

Калит сўзлар: глобал тинчлик, ёшлар онги, қадрият, миллий ғоя, ёт ғоялар, ғоявий хуруж, маданият, маънан соғлом, мафкура, иммунитет, мафкуравий таҳдид.

КИРИШ

XX аср дунёда ғоявий қарама-қаршилиқлар кескин ва мураккаб тус олган давр сифатида тарихга кирди. Аср сўнгида икки қутбли дунёнинг барҳам топиши, нисбий мувозанатнинг бузилиши жаҳондаги мафкуравий манзараларни тубдан ўзгартириб юборди. XXI асрнинг дастлабки ўн йиллигида сиёсат, иқтисод, илм-фан, маданият соҳаларида инсоният томонидан улкан тараққиёт натижаларига эришилган бўлса, айти пайтда глобал тинчлик ва дунё барқарорлигига таҳдид солувчи жиддий хавф- хатарлар ҳам кучаймоқда. Инсониятнинг кўп мингйиллик тажрибаси ҳануз уруш оловини ёқишга, ундан ўз манфаатлари йўлида фойдаланиб қолишга уринаётган қора кучларнинг сайёрамизнинг турли бурчакларида ўзларининг қабих ниятларига эришиш йўлида жадал фаолият олиб боришига тўсқинлик қила олмаяпти. Бундай вазиятда ёшлар учун миллий ғоя негизига таянган таълим ва тарбия янада долзарб аҳамият касб этади. «Турли хил диний эътиқодларни инсон, хусусан, ёшлар онги ва ички дунёсига синдириш орқали сиёсий мақсадларга эришиш – мафкуравий

тажовузнинг бир шаклига айланмоқда». Бу хусусида тадқиқотчи олим М.Бекмуродовнинг қуйидаги фикрларини эслаш жоиз деб биламиз: «Турли хил диний эътиқодларни омма онгига сингдириш орқали сиёсий мақсадларга эришиш XX аср охири ва XXI аср бошларидаги даврнинг ўзига хос хусусиятларидан бирига айланди. Бугун оммага мафкуравий тазйиқ ўтказиш дунёдаги энг йирик ислом, христианлик, буддавийлик ва иудаизм динларидаги анъанавий эътиқод амалларидан ажралиб чиққан мазҳаблар, секталар, оқимлар фаолиятида яққол намоён бўлмоқда. Диний эътиқод орқали таъсир ўтказиш жараёнлари одамлар онги, дунёқарашини ўзгартириш ва пировард натижада уларни маънавий манқурт – зомбига айлантириш билан якун топмоқда. Ёшлар онгини заҳарлаб, уларни зомби қилиш механизми қай тарзда намоён бўлиши, бу жараён қандай кечиши, ёт мафкуравий кучлар ўз мақсадларига эришиш учун қандай шакл ва услублардан фойдаланаётганликларини тадқиқ этиш ҳамда уларга қарши курашиш бугун жамият олдида турган долзарб масалалардан бири саналади».

АДАБИЁТЛАР ТАҲЛИЛИ ВА МЕТОДОЛОГИЯ

Жаҳонда кечаётган иқтисодий-сиёсий ва маънавий-маданий жараёнлар асносида глобал ахборотлашувнинг бир қатор жиддий салбий оқибатлари ҳам намоён бўлмоқда. Бу борада тадқиқотчи Н.Умарова шундай ёзади: «...Ахборотни тараққиёт кушандасига айлантираётган кучлар ҳам йўқ эмас. Ахборотлаштириш жараёнининг ижобий жиҳатлари билан бир қаторда ахборот соҳасидаги ютуқлардан ёмон ниятларда фойдаланиш хавфи ҳам туғилмоқда. Бунда ахборотдан жаҳонда тинчлик ва хавфсизликни таъминлаш, давлатларнинг суверен тенглиги тамойилларига амал қилиш, низоларни тинч йўл билан ҳал қилиш, кучдан фойдаланмаслик, ички ишларга аралашмаслик, инсон ҳуқуқи ва эркинликларини ҳурмат қилиш каби мақсадларга зид равишда фойдаланилмоқда». Бундай мураккаб шароитда миллий қадриятларни асраш, умуминсоний қадриятларни тушуниш, мамлакат суверенитетини мустаҳкамлаш, иқтисодий барқарорликни таъминлаш учун фуқароларнинг мафкуравий иммунитетини ошириш масаласи ҳар бир давлат олдида турган устувор вазифалардан бирига айланади. Зеро, ўзгариб бораётган дунё ва унинг мазмун-моҳиятини тушуниш, вужудга келаётган сиёсий воқелик ва ўзгаришлар ва жараёнларни миллий манфаатлар асосида таҳлил этиш, мавжуд таҳдидларнинг келиб чиқиш сабабларини тушунган ҳолда уларга қарши курашда бутун жамиятни сафарбар этиш мамлакат келажаги ва барқарор тараққиётининг муҳим шарти

ҳисобланади. Глобал ўзгаришлар даврида зарарли мафкуравий таъсирларга қарши кураш миллий ғоянинг бунёдкор мазмун-моҳиятини кишиларимиз, айниқса, ёшларимиз орасида мақсадга мувофиқ тарзда тарғиб ва ташвиқ этиш давомийлигини тақозо этади. «Бироқ, мамлакатимиз тинчлиги, жамиятимиз барқарорлиги умуминсоний, миллий ва диний қадриятларимизга қарши қаратилган, миллий ўзликни англаш, халқимизнинг асрлар давомида шаклланган ҳаёт тарзини барбод қилишга йўналтирилган мафкуравий таҳдидларга қарши курашишнинг самарали усул ва воситаларини ишлаб чиқиш, қўллаш ишлари замон талабидан ортда қолмоқда». Бинобарин, ўтмишимиз ва келажагимиз учун қудрат бағишлайдиган миллий ифтихор туйғуси билан биз янги авлодларни тарбиялашимиз, ўз миллий давлатчилигимизни мустаҳкамлаб боришимиз лозим. Бу жараёнда миллий ва умуминсоний қадриятларни ёш авлодга етказишнинг замонавий инфраструктураси ва технологиясини янада такомиллаштириш масаласи зарарли ва ёт ғояларни, мафкуравий таҳдидларни бартараф қилишнинг муҳим омили эканини ҳаётий тажрибанинг ўзи исботламоқда. Инсониятни таназзулдан асраб қолувчи миллий анъана ва урф-одатлар халқимизнинг узоқ йиллик ҳаётий тажрибаси маҳсулидир. Авлоддан авлодларга ўтиб келаётган қадриятларимизнинг, миллий-руҳий сифатларнинг инкор этилиши натижасида баъзи ёшларда кейинчалик қонунларимизга ҳам беписандлик билан қараш ҳолатларини келтириб чиқаради. Шундан келиб чиқиб айтиш мумкинки, ёшларимизда миллий-маънавий мерос ва қадриятлар, урф-одат ва анъаналарга нисбатан муносабатининг янада мустаҳкамланиши учун миллий ғоя негизига таянишнинг шарти сифатида қуйдагиларни келтириш мумкин:

- ёшларнинг умуминсоний қадриятларга содиқлигини янада юксалтириш мақсадга мувофиқдир. Масалан, инсонларнинг бир-бирига бўлган ҳурматини, озодликни, фаровонликни, тинчликсеварликни тарғиб қилиш, бузғунчиликка қарши кураш, атроф-муҳит тозаллиги ва табиатни асраш ҳамда динлараро бағрикенглик каби умуминсоний қадриятлар руҳида тарбиялаш тамойилларини янада юксалтириш лозим;

- миллий маънавиятга таяниш учун инсон, аввало, ўзлигини англаб етмоғи лозим. Зеро, бу миллий ўзлгимизни англаб етишга бўлган кучли эҳтиёж натижасидир. Умуминсоний қадриятлар ҳар доим миллий қадриятлар билан озиқланади ҳамда миллий маънавиятни шакллантириш ва ривожлантиришга хизмат қилади. Бу эса миллий ғоя негизига таянишда бутун инсониятни бирлаштириб турувчи муштарак омил ҳисобланади. Шундагина биз истиқболда маънавий

баркамол инсонни, соғлом фикрлайдиган авлодни тарбиялашга эришамиз. Жамиятимизнинг устувор вазифаларидан бири ҳам баркамол авлодни тарбиялашдан иборатдир. Зеро, маънавий баркамол инсонларгина буюк келажакни ярата оладилар. Маънавий баркамол инсонни тарбиялашда, шубҳасиз, таълим тизимининг ҳам роли беқиёсдир. Ҳозирги дунёда ёшлар потенциали ва интеллектуал қудрат ҳал қилувчи аҳамият касб этмоқда. Маънавий баркамол, интеллектуал салоҳияти юқори авлод тарбияси нафақат Ўзбекистонда, балки бутун жаҳонда энг муҳим вазифалардан бири сифатида намоён бўлмоқда. Шунинг учун ҳам ёшлар тарбиясига катта хавф солаётган бамисоли бало-қазодек тарқалиб бораётган ёт ғоялар ва ғоявий хуружларга қарши курашиш ҳаётий-амалий аҳамиятга эгадир.

Ахборотлашган жамиятда ёшларимизни турли хил ёт ва зарарли ғоялардан, айниқса, «оммавий маданият», диний экстремизм, терроризм ва ахборот хуружларидан ҳимоялаш учун замонавий ахборот технологияларидан фойдаланган ҳолда тушунарли ва ишонарли қилиб тайёрланган материаллар асосида тизимли равишда тадбирлар ўтказиб бориш, миллий ғоянинг тарғибот самарадорлигини оширишга хизмат қилади. Ўз навбатида таълимга етарли даражада эътибор қаратмаслик, унинг фаолиятини ижтимоий манфаатлар билан мослаштирмаслик, унга иккинчи даражали омил сифатида қараш жамият ривожига салбий таъсир кўрсатади, ҳатто, унинг таназзулига ҳам олиб келиши мумкин. «Умумий таълим, ягона ўқув системаси демократик жамият устунларидан бири, асосий социал институт бўлиб, унинг илмий, маънавий, ғоявий, ахлоқий асосларини белгилаб берувчи, бирлаштирувчи ва тараққиёт йўлида ҳаракатга келтирувчи муҳим восита сифатида фаолият кўрсатади». Бугунги давр талабидан келиб чиқиб, ёшлар муаммоларини ҳал этиш мамлакат тараққиёти ва хавфсизлигининг кафолати экан, миллий тараққиётнинг муҳим вазифаларини ҳал этишда, таълим-тарбия бериш ҳамда миллий ғоямизни тарғиб қилиш орқали барча ёшларга зарур шароитларни яратиш, замонавий билим ва касб-ҳунарга эга, дунё майдонида ўз тенгдошлари билан беллашишга қодир бўлган ёшларни тарбиялаш давр талабидир.

Жаҳондаги ҳар бир халқ ва давлат ўз ёшларини миллий ғоя руҳида тарбиялаган тақдирдагина ўз келажакини таъминлаши, юксак тараққиётга эришиши мумкинлигини ҳозирда бутун дунё тан олмоқда. Ўзбекистон мустақиллик йилларида ёш авлодни интеллектуал жиҳатдан кучли, жисмонан бақувват, маънан соғлом этиб тарбиялашга алоҳида урғу бериб келади. Махсус дастурлар ташкил этилмоқда, миллий ғоя, миллий мафқурани тарғиб этиш бўйича, жаҳон

чемпионлари, машхур санъаткорлар билан учрашувлар ва давра суҳбатлари мунтазам равишда амалга оширилиб келинмоқда. Ўз навбатида тарбиявий, маънавий-маърифий ишлар фуқаролар учун иқтисодий таъминотнинг ортиши, турмуш фаровонлигининг ўсиши, ёшларнинг ўз имкониятларини тўла юзага чиқаришлари учун барча объектив шарт - шароитларнинг яратилиши билан мустақамланмоғи талаб этилади. Мамлакатмизда турли хил миллатга мансуб кишилар яшайди ва уларни турли хил мақсадлар, манфаатлардаги муштараклик – фуқаролик ва ягона Ватан туйғуси бирлаштириб туради. Ғоялар хилма-хиллиги ижтимоий ҳаётни, воқеликни англаш, идрок этишда унга муносабатида турли-хил ижтимоий гуруҳ ва қатламларнинг дунёқараши, онг ва тафаккур шакли билан боғлиқ мақсадлар, фикрлар, тасаввурлар, майллар мажмуи ҳисобланади. Бу инсон эркинлиги билан боғлиқ табиий жараён дир.

ХУЛОСА

Миллий ғоя негизига таянишнинг истиқболларида турли халқларни бирлаштириб турувчи муштарак мақсадлар ҳам бўлиши зарур. Булар қуйидагилар: 1) руҳий-маънавий бирлик; 2) тарихий онг, мерос; 3) она тили; 4) умумий маданият; 5) ижтимоий ҳаёт; 6) миллий ва умуминсоний қадриятлар; 7) мустақиллик ва эркинликни англаш; 8) ягона Ватан туйғуси, унга бўлган садоқат; 9) тинчликни қадрлаш, асраб-авайлаш, 10) фуқаролик бурчи ва бошқа туташ омиллар инсонларни, халқларни бирлаштириб туришга хизмат қилади. Толерант мамлакатларда турлича қарашлар ва эътиқодлар кесишган бўлади. Шунинг учун, фикрда, ғояда муштарак мақсадларнинг бўлиши, онгда ижтимоийлашиши уларни умуммиллий манфаатларга йўналтиради, сафарбар этади, жипслаштиради. Бу ҳар бир кишининг фикрини эшитишни, ҳурмат қилишни тақозо этади. Шу умумий мақсадга хизмат қиладиган сиёсий-ижтимоий, ғоявий-мафкуравий, маънавий муҳит мавжуд бўлган жамиятда инсон қадрлари ҳар доим эъзозланади, турли халқлар ва миллатлар ўртасида миллий тотувлик, ҳамжихатлик, динлараро бағрикенглик ғоялари амалий ҳаётда ўзининг аниқ ифодасини топади. 123 Мамлакатда тинчлик, барқарорлик, бунёдкорлик ишлари инсонларни эзгу ғоя, мақсад сари етаклайди, сафарбар этади. Мафкуравий иммунитетни шакллантириш учун эса ватанпарварликни, эркин тафаккур тарзини, нозик дид ва юксак ахлоқийликни тарбиялаш зарур. Ёш авлод онгига ватанпарварлик каби универсал тамойиллар, мезонлар ҳисобланадиган гуманизм (инсонпарварлик), халқчиллик ва тараққийпарварлик ғояларини замонавий технологияларидан фойдаланиб сингдирилиши лозим. Ҳозирги кунда

ёшларимизда турли хил бузғунчи ва вайронкор таҳдидларга қарши курашишда уларнинг мафкуравий иммунитетни янада ривожлантириш долзарб аҳамият касб этиб бормоқда. Ваҳоланки, бунинг учун оила, таълим ва маҳаллаларда тарғибот-ташвиқот ишларини тизимли равишда амалга ошириб бориш лозим. Шу ўринда, иммунитет сўзининг маъноси изоҳ бериб ўтсак. «Иммунитет сўзининг маъноси (лот. *Immunitos* – озод бўлиш, қутулиш) тиббий тушунча бўлиб, организмнинг доимий ички муайянлигини сақлаши, ўзини турли таъсрлардан, ташқи инфекциялар кириб келишидан ҳимоя қилишга қодир бўлган реакциялар мажмуи тушунилади». Иммунитет инсон организмнинг турли касалликларидан ҳимоя қила олиш қобилиятидир. «Ваҳоланки, бугунги кун ёшларида мафкуравий иммунитетни шакллантириб бориш муҳим аҳамият касб этиб бормоқда. Иккинчидан, у ҳар бир ёш авлод учун ўзига хос хусусиятга эга бўлмоғи лозим. Учинчидан, иммунитет тизими шакллангандагина жамиятда мафкуравий дахлсизликни таъминлаш мумкин».

REFERENCES

1. Ақромова Ш. Интернет: Ғоявий вирусдан эҳтиёт бўлинг. – Тошкент, 2010. – Б. 8.
2. Бекмуродов М. Мафкуравий зомби қилиш механизми. Маърифат газетаси, 2007 йил 2 июнь.
3. Умарова Н. Глобаллашув шароитида ахборот хуружларига қарши кураш. – Тошкент: Академия, 2005. – Б. 4.
4. Ўзбекистон Республикаси Президентининг Ф-5465-сонли Фармойиши Ўзбекистон тараққиётининг янги босқичида миллий ғояни ривожлантириш контсепциясини ишлаб чиқишга доир чора-тадбирлар тўғрисида // Халқ сўзи, 2019 йил 8-апрель.
5. Эрматов Ҳ. Тарих. Тафаккур. Маданият – Тошкент: Академнашр, 2013. –Б. 93.
6. Маънавият асосий тушунчалар изоҳли луғати. –Тошкент: Ғофур Ғулом, 2010. –Б. 292.
7. Ташметов Т.Х. Ёшларни ёт ва зарарли ғоялардан ҳимоялашда ахборот коммуникация тизимидан фойдаланиш технологиялари. – Тошкент: ЎЗР Фанлар Академияси Асосий кутубхонаси, 2021. –Б. 50.
1. Kadamovich, Y. J., Muzaffarova, I. G., Mahmudovich, Y. B., Boxtiyarova, S. S., & Habibullayevich, S. S. (2020). Social justice as a condition of socio-spiritual stability in society. *Journal of Critical Reviews*, 7(5), 816-818.
2. Раматов, Ж.С., Баратов, Р.Ў., Султанов, С.Х., Муратова, Д.А., Хасанов, М.Н., & Эрниеъзов, У.К. (2022). ЁШЛАР ЗАМОЊАВИЙ МАДАНИЙ ҚИЁФАСИ ВА УМУМИНСОНИЙ ҚАДРИЯТЛАР ТУШУНЧАСИНИНГ МАЗМУН-МОҲИЯТИ. *Oriental*

renaissance: Innovative, educational, natural and social sciences, 2 (10), 376-386.

3. Раматов, Ж.С., Баратов, Р.Ў., Султанов, С.Х., Кушаков, Файзулла Абдуллаевич., Валиев, Л.А., & Хасанов, М.Н. (2022). ҲОЗИРГИ ДАВРДА ИЖТИМОЙ АДОЛАТ ҲАҚИДАГИ ИЛМИЙ-ФАЛСАФИЙ ҚАРАШЛАРНИНГ ЎЗИГА ХОС ТАЛҚИНИ. *Oriental renaissance: Innovative, educational, natural and social sciences*, 2 (9), 647-656.

4. Исмоил Саифназаров, & Сирожбек Ҳабибуллаевич Султанов (2022). ИЖТИМОЙ АДОЛАТНИ МУСТАҲКАМЛАШДА ИЖТИМОЙ ТАДБИРКОРЛИКНИ УСТУВОР ЖИҲАТЛАРИ. *Academic research in educational sciences*, 3 (TSTU Conference 1), 71-76.

5. Султанов, С. Х. (2013). МЕРЫ ПРОТИВОДЕЙСТВИЯ ПРОТИВ КОРРУПЦИИ В УСЛОВИЯХ ГЛОБАЛИЗАЦИИ. *SCIENCE AND WORLD*, 67.

Раматов, Ж. С., Муратова, Д., Султанов, С. Х., Тухтабоев, Э., Кушаков, Ф., & Хасанов, М. Н. (2022). ИЖТИМОЙ АДОЛАТ ВА ҚАДРИЯТЛАР ПЛЮРАЛИЗМИ. *World scientific research journal*, 8(1), 102-108.

6. Ж. С. Раматов, & М. Хасанов (2022). ЎЗБЕКИСТОН ТАРАҚҚИЁТИНИНГ ЯНГИ БОСҚИЧИДА ИНСОН ҲУҚУҚЛАРИНИНГ ТАЪМИНЛАНИШИ. *Academic research in educational sciences*, 3 (6), 963-969.

7. Раматов, Ж. С., Муратова, Д., Султанов, С. Х., Тухтабоев, Э., Кушаков, Ф., & Хасанов, М. Н. (2022). ИЖТИМОЙ АДОЛАТ ВА ҚАДРИЯТЛАР ПЛЮРАЛИЗМИ. *World scientific research journal*, 8(1), 102-108.

8. Хасанов, М. Н., Бекмуратов, Б. Ж., Турғунов, Б. Ш., & Маматкулов, У. С. (2022). ФОРОБИЙНИНГ ТАЪЛИМОТИДА ЁШЛАР ВА ИНСОН ТАЛИМ-ТАРБИЯСИ МАСАЛАЛАРИ ТАҲЛИЛИ.

9. Хасанов, М. Н., Зайниддинов, Б. З., Абдухалилов, О. А., & Джурайев, Д. Д. (2022). МЕҲНАТДА ИНСОННИ ШАКЛЛАНИШДАГИ АҲАМИЯТИ.

10. Ramatov, J.S. va Hasanov, MN (2022). Ta'lim amaliyotida innovatsiyalarni jalb qilishning nazariy modelini tahlil qilish. *Sharq uyg'onishi: innovatsion, ta'lim, tabiiy va ijtimoiy fanlar*, 2 (6), 937-942.

11. М. Н. Хасанов, С. У. Бошмонов, & Т. О. Жонибеков (2022). АБУ НАСР ФОРОБИЙНИНГ ИЛМ-ФАНЛАР ТАСНИФИДА АҲЛОҚИЙ ВА ДИНИЙ ҚАРАШЛАРИНИНГ ТАҲЛИЛИ. *Academic research in educational sciences*, 3 (TSTU Conference 1), 608-613.

12. У.К.Эрниёзов, М.Н. Хасанов, & Х.С.Машарипов. (2022). АБУ НАСР ФОРОБИЙНИНГ ИЖТИМОЙ-АҲЛОҚИЙ ТАЪЛИМОТИ ВА УНИНГ АНТРОПОЛОГИК ХУСУСИЯТЛАРИ. *JOURNAL OF NEW CENTURY INNOVATIONS*, 4(3), 130–136.

13. Ж. С. Раматов, М. Хасанов, & Л. А. Валиев (2022). ИНСОН ДУНЁҚАРАШИНИНГНИНГ ДИНИЙ ВА ДУНЁВИЙ ТАЛҚИНИ. *Central Asian Academic Journal of Scientific Research*, 2 (7), 78-82.

14. J. S. Ramatov, M. Hasanov МАФКУРАВИЙ АХЛОҚ ТАРБИЯСИНИНГ АНАМИЯТИ // *Pedagogik fanlar boyicha akademik tadqiqotlar*. 2022 yil. 6-son. URL:



<https://cyberleninka.ru/article/n/mafkuraviy-ta-didlarni-oldini-olishda-ahlo-iy-tarbiyaning-a-amiyati> (kirish sanasi: 04.10.2022).

15.Ж. С. Раматов, & М. Ҳасанов (2022). МИЛЛИЙ ҚАДРИЯТЛАР – ЖАМИЯТИМИЗ БАРҚАРОРЛИГИ ВА ЁШ АВЛОД ТАРБИЯСИНИНГ МУҲИМ ОМИЛИ. Academic research in educational sciences, 3 (6), 973-979.

16.Ж. С. Раматов, М. Ҳасанов, & Лочин Азаматович Валиев (2022). АУРОБИНДО ГҲОШ ҲАЁТИ ВА ИЛМИЙ ФАЛСАФИЙ МЕЪРОСИ. Academic research in educational sciences, 3 (6), 1161-1169.

17.Ramatov, J.S. va Xasanov, MN (2022). Ta'lim amaliyotida innovatsiyalarni jalb qilishning nazariy modelini tahlil qilish. *Sharq uyg'onishi: innovatsion, ta'lim, tabiiy va ijtimoiy fanlar*, 2 (6), 937-942.

18.У.К.Эрниёзов, М.Н. Ҳасанов, & Х.С.Машарипов. (2022). АБУ НАСР ФОРОБИЙНИНГ ИЖТИМОИЙ-АХЛОҚИЙ ТАЪЛИМОТИ ВА УНИНГ АНТРОПОЛОГИК ХУСУСИЯТЛАРИ . *JOURNAL OF NEW CENTURY INNOVATIONS*, 4(3), 130–136.

19.Ж. С. Раматов, М. Ҳасанов, & Л. А. Валиев (2022). ИНСОН ДУНЁҚАРАШИНИНГНИНГ ДИНИЙ ВА ДУНЁВИЙ ТАЛҚИНИ. *Central Asian Academic Journal of Scientific Research*, 2 (7), 78-82.

20.J. S. Ramatov, M. Hasanov МАФКУРАВИЙ АХЛОҚ ТАРБИЯСИНИНГ АНАМИЯТИ // *Pedagogik fanlar boyicha akademik tadqiqotlar*. 2022 yil. 6-son. URL: <https://cyberleninka.ru/article/n/mafkuraviy-ta-didlarni-oldini-olishda-ahlo-iy-tarbiyaning-a-amiyati> (kirish sanasi: 04.10.2022).

21.Ж. С. Раматов, & М. Ҳасанов (2022). МИЛЛИЙ ҚАДРИЯТЛАР – ЖАМИЯТИМИЗ БАРҚАРОРЛИГИ ВА ЁШ АВЛОД ТАРБИЯСИНИНГ МУҲИМ ОМИЛИ. Academic research in educational sciences, 3 (6), 973-979.

22.Ramatov, J.S., & Khasanov, M.N. (2022). HISTORY OF RAILWAY CONSTRUCTION IN UZBEKISTAN: YESTERDAY AND TODAY. *Oriental renaissance: Innovative, educational, natural and social sciences*, 2 (6), 925-930.

23. Ж. С. Раматов, & М. Н. Ҳасанов (2022). АБУ НАСР ФОРОБИЙНИНГ ЖАҲОН ИЛМ-ФАН ТАРАҚҚИЁТИГА ҚЎШГАН ҲИССАСИ ВА УНИНГ БУГУНГИ КУНДАГИ АҲАМИЯТИ. Academic research in educational sciences, 3 (TSTU Conference 1), 648-653.

AQSH DAVLAT SALOHIYATINI YUKSALTIRISH BORASIDAGI MAMLAKAT TASHQARISIDAN “KADRLAR OQIMI”NI JALB QILISHDAGI USTUVOR SIYOSATI

Hamidulla Djurabayevich Ruziyev

Nizomiy nomidagi Toshkent davlat pedagogika universiteti katta o'qituvchisi

ANNOTATSIYA

Amerika Qo'shma Shtatlari davlat sifatida shakllangan dastlabki yillardan boshlab xorijiy fuqarolar ommaviy ravishda ko'chib kela boshladi. AQSh siyosatining ustuvor yo'nalishlaridan biri tashqi migratsiyadan etuk mutahassis kadrlar oqimini mamlakat salohiyati uchun ta'minlash, shu o'rinda mamlakat ilmiy salohiyatini yuksaltirishdan iborat edi. Qo'shma Shtatlar davlat hududiga kirib kelgan olimlar uchun ko'lab imkoniyat va imtiyozlar berib davlat hududiga xorijdan mutahassislar oqimini ta'minlashga erishdi.

Kalit so'zlar: Immigratsiya, mutahassis kadrlar, migratsiya siyosati, tashqi migratsiya, chet ellik mutaxassislar, iste'dodlarni jalb qilish.

KIRISH

Amerika Qo'shma Shtatlari 50 shtatdan, beshta asosiy o'zini o'zi boshqarish hududidan, federal okrugdan va turli xil mulklardan iborat bo'lgan mamlakatdir. Mamlakatning umumiy maydoni qariyb 9.8 million kv.km. AQSh 336 546 000[1] aholiga ega, dunyoda eng ko'p aholisi bor Xitoy va Hindistondan keyin uchinchi o'rinda turadi. Qo'shma Shtatlarning eng katta irqiy guruhi oq tanli amerikaliklar bo'lib, eng katta irqiy ozchilik va ajdodlari orasida uchinchi o'rinda bo'lgan qora tanlilardir. AQShning ikkinchi irqiy ozchiliklari osiyolik amerikaliklar (xitoylik amerikaliklar, filippinlik amerikaliklar va hind amerikaliklar). Milliy til - ingliz; ikkinchi eng keng tarqalgan til ispan[2].

ADABIYOTLAR TAHLILI VA METODOLOGIYA

AQShning immigratsiya qonunlariga, xususan, “AQSh Immigratsiya va Fuqarolik qonuni”ga ko'ra, har bir moliyaviy yilda (1-oktyabrdan 30-sentyabrgacha) taxminan 140 000 ga yaqin ishchi immigratsion vizalar talablarga javob beradigan arizachilarga taqdim etiladi. Ishchi immigratsion vizalar beshta ustuvor toifaga bo'lingan. Ba'zi toifalar turmush o'rtoqlar va bolalarga mehnat immigratsiyasi vizasi bo'yicha muhojirlarga qo'shilishga ruxsat

beradi. Ushbu besh immigratsion ish vizasi toifasi haqida batafsil ma'lumotni usvisas.state.gov sahifasida ko'rish mumkin[3].

Amerika muhojirlar mamlakati, ammo Amerika Qo'shma Shtatlari o'zining birinchi yillaridanoq istalmagan xorijliklar deb atalgan ayrim toifadagi muhojirlarga nisbatan qattiq immigratsiya siyosatini olib bora boshladi.

Jinoiy o'tmishdagi odamlar va fohishalarning mamlakatga kirishiga yo'l qo'ymaslikka qaratilgan birinchi qonunchilik hujjati 1875 yilda qabul qilingan. 1903 yilda mamlakatga kirishni istamagan shaxslar doirasi sezilarli darajada kengaydi. Ushbu akt epilepsiya, sil kasalligi, kambag'allar, tilanchilar, fohishalikda gumon qilinganlar, anarxistlar va barcha xorijliklarning "Qo'shma Shtatlar hukumati yoki boshqa har qanday shtat hukumati zo'ravonlik bilan ag'darilishi mumkinligiga ishonchni tarqatgan holda Qo'shma Shtatlarga kirishini taqiqladi". Ushbu qonun Qo'shma Shtatlar tarixida birinchi marta Qo'shma Shtatlarga noqonuniy kirgan odamlarni majburan deportatsiya qilishga ruxsat berdi va noqonuniy immigratsiyaga qarshi turish uchun amerikalik zobitlarga AQShga ketayotgan kemalarni tekshirish huquqini berdi, hatto Evropa portlarida ham tekshiruv amaliyotda qo'llanildi. Keyinchalik, kommunistik va totalitar partiyalar a'zolari, fashistik yoki boshqa diktatura tuzumlarining faol ishtirokchilari, urush jinoyatchilari va natsist tarafdorlari kiruvchi chet elliklar mamlakatga kirishni istamagan shaxslar doirasi sifatida tasniflandi.

Hozirgi vaqtda, ayniqsa, 2001-yil 11-sentabrdagi fojiali voqealardan keyin AQShga kirishga qo'yilgan cheklovlar va taqiqlar musulmon terrorchi tashkilotlari, AQSH milliy xavfsizligiga to'g'ridan-to'g'ri tahdid solayotgan islom fundamentalistik guruhlarini faoliyatiga qarshi kurashishga qaratilgan.

AQSh immigratsiya qonuni AQShga kirishni taqiqlash uchun keng ko'lamli asoslarni o'z ichiga oladi, ularni taxminan 10 toifaga bo'lish mumkin:

1. Tibbiy asoslar. Chet el fuqarosining Qo'shma Shtatlarga kiritilmasligining sababi jamiyat yoki davogarning o'ziga tahdid solishi mumkin bo'lgan xavfli va yuqumli kasalliklar, ruhiy yoki jismoniy kasalliklarning mavjudligidir. Bundan tashqari, o'tmishda alkogol va giyohvandlik, shuningdek, jamiyat uchun xavf tug'diradigan ruhiy va jismoniy kasalliklardan aziyat chekkan yoki azoblangan shaxslar Qo'shma Shtatlarga qabul qilinishi mumkin emas.

2. Ariza beruvchining jinoiy faoliyati bilan bog'liq asoslar.

AQShning immigratsiya siyosati og'ir jinoyatlarda aybdor bo'lgan xorijliklarning mamlakatga kirishini oldini olishga qaratilgan. Bularga qotillik, zo'rlash, bolaga jinsiy tajovuz, zo'ravonlik bilan hujum qilish, giyohvand moddalar savdosi, qurol yoki odam

savdosi kiradi. Agar arizachi ushbu jinoyatlarda yoki ularni sodir etishga urinishda aybdor deb topilsa, unga umrbod Qo'shma Shtatlarga kirish taqiqlanadi, uni bekor qilib bo'lmaydi.

Ikki yoki undan ortiq jinoyat sodir etganlikda ayblanib, besh yil yoki undan ortiq muddatga hukm qilingan xorijliklar ham Qo'shma Shtatlarga kirish huquqiga ega emaslar. Shu bilan birga, viza berishni rad etish uchun sodir etilgan jinoyatlarning og'irligi muhim emas.

Bir yildan ortiq muddatga jarimaga tortiladigan kichik huquqbuzarlikning sodir etilishi, agar bunday huquqbuzarlik viza uchun ariza berishdan oldingi besh yil ichida sodir etilgan bo'lsa, vizani rad etish uchun asos bo'lishi mumkin.

Shuningdek, AQShda og'ir jinoyatlarda aybdor bo'lgan, ammo diplomatik daxlsizlik tufayli jinoiy javobgarlikdan qutulgan shaxslar ham mamlakatga kirishlari mumkin emas.

3. Soxtalashtirish yoki bila turib yolg'on ma'lumot berish.

AQSh immigratsiya qonuni AQSh vizasiga murojaat qilgan har bir chet el fuqarosiga potentsial immigrant sifatida qaraydi. Viza olish uchun arizachi tashrifi qisqa muddatli bo'lishini, shundan so'ng u vataniga qaytishini isbotlashi kerak. Buning uchun ba'zi arizachilar haqiqatga mos kelmaydigan ma'lumotlarni ko'rsatadilar, masalan, "oilaviy holat" ustunida "bo'ydoq" o'rniga "turmush qurgan" deb yozadilar, mavjud bo'lmagan bolalarni ko'rsatadilar, haqiqiy mulkka egalik qilish to'g'risida yolg'on hujjatlarni taqdim etadilar. ko'chmas mulk va boshqalar bunday faktlar aniqlanganda, arizachi AQShga kirish huquqidan doimiy mahrum bo'ladi.

4. Ariza beruvchining faoliyati AQSh milliy xavfsizlik manfaatlariga zid bo'lsa. Ushbu toifadagi sabablarga quyidagilar kiradi:

- terroristik tashkilotlarning faoliyatida ishtirok etish yoki ularga yordam berish;
- totalitar yoki natsist tashkilotlariga a'zolik;
- Qo'shma Shtatlar uchun nomaqbul tashqi siyosiy oqibatlariga olib kelishi mumkin bo'lgan harakatlarni amalga oshirish niyati;
- josuslik, sabotaj, AQSH davlat sirini tashkil etuvchi ma'lumotlarni xorijiy davlatga, tashkilotga (yoki ularning vakillariga) o'tkazish yoki o'tkazish maqsadida to'plash;
- AQSh qurolli kuchlaridan qochish / harbiy harakatlar sodir bo'lgan joyni ruxsatsiz tark etish;
- soliq to'lamaslik uchun AQSh fuqaroligidan voz kechish.

5. Amerika jamiyatining axloqiy me'yorlariga nomuvofiqlik aniqlansa.

Ushbu toifaga quyidagi harakatlar kiradi:

- ko'pxotinlilikni va/yoki shaxsning bir nechta nikohda bo'lishini targ'ib qilish;
- oldingi o'n yil ichida fohishalik bilan shug'ullanish yoki boshqalarni fohishalikka jalb qilish.

- Shu bilan birga, viza berishni rad etish masalasini hal qilish uchun shaxsning bunday xatti-harakatlari uchun sudlanganligi talab qilinmaydi - uning ixtiyoriy tan olinishi kifoya.

6. Noqonuniy qolish yoki AQSh immigratsiya rejimini buzish.

Qo'shma Shtatlarda noqonuniy bo'lish, shaxsning soxta immigratsiya hujjatlari (viza) yoki muddati o'tgan hujjatlar bo'yicha bo'lishi hisoblanadi. AQShda 6 oydan 1 yilgacha noqonuniy bo'lgan shaxs uch yil muddatga mamlakatga kirish huquqidan mahrum qilinadi. Agar chet el fuqarosining noqonuniy bo'lish muddati 1 yildan oshsa, unga 10 yilga AQShga kirish taqiqlanadi.

Immigratsiya rejimini buzish - berilgan viza shartlariga zid bo'lgan har qanday faoliyat, masalan, Fuqarolik va Immigratsiya xizmatlarining maxsus ruxsatisiz mehnat faoliyatini amalga oshirish, Immigratsiya muddatidan oshib ketish va hokazo.

7. O'tmishda shaxsni deportatsiya qilish to'g'risidagi qarorning mavjudligi.

Immigratsiya sudining qarori bilan deportatsiya qilingan yoki mamlakatdan chiqarib yuborilgan chet el fuqarosi 5 yil muddatga AQShga qayta kirish huquqidan mahrum qilinadi. Takroriy deportatsiya / chiqarib yuborish holatlarida bu muddat 20 yilgacha uzaytiriladi. Qo'shma Shtatlarda og'ir jinoyatlarda aybdor bo'lgan shaxslar, shuningdek, mamlakatda 1 yildan ortiq noqonuniy bo'lganligi sababli AQShdan deportatsiya qilingan va keyin mamlakatga noqonuniy kirishga uringan shaxslar uchun AQShga kirishni cheksiz taqiqlash. tashkil etilgan.

8. Shaxsning moliyaviy ahvoli bilan bog'liq asoslar.

AQSh immigratsiya qonuni arizachiga o'zining immigratsion bo'lmagan niyatini isbotlash kerakligini yuklaydi. Daromadning pastligi konsullik xodimining bunday arizachi AQShda noqonuniy mehnat faoliyatini amalga oshirish uchun viza so'rab murojaat qilayotganiga ko'pincha asosli shubha uyg'otadi. Viza berishni rad etish to'g'risidagi qaror, agar shaxs "jamiyat uchun yuk" bo'lishi mumkin bo'lsa, ya'ni AQShga kelganida, u ijtimoiy nafaqalar va to'lovlar uchun murojaat qilsa, davlat hududiga qabul qilinmaydi.

9. AQShga noqonuniy kirish.

Ushbu turkumga Qo'shma Shtatlarga noqonuniy kirishga qaratilgan har qanday harakat yoki uchinchi shaxslarga yordam berish, masalan, Qo'shma Shtatlarga kirish uchun soxta nikoh

tuzish kiradi. Bu turkumga noqonuniy kirish uchun hujjatlarni tayyorlash va olish bo'yicha har qanday qasddan qilingan harakatlar, shuningdek, soxta va uchinchi shaxslar hujjatlaridan foydalanish hamda AQSh immigratsiya va huquqni muhofaza qilish idoralarini chalg'itish uchun vositachilik xizmatlarini ko'rsatish kiradi.

10. Ariza beruvchini obro'sizlantiradigan ma'lumotlarning mavjudligi.

AQSh elchixonalari va konsullik xizmatlarining o'rnatilgan amaliyoti arizachining aybi haqidagi faktik prezumpsiyadan kelib chiqadi. Shunday qilib, ariza beruvchini obro'sizlantiradigan har qanday ma'lumot, shu jumladan norasmiy manbalardan olingan ma'lumotlar, masalan, sobiq turmush o'ртоqlar yoki biznes sheriklaridan, viza berish to'g'risida salbiy qaror qabul qilish uchun asos bo'lishi mumkin. Bunday hollarda AQShga kirish taqiqini yengish uchun arizachini obro'sizlantiradigan ma'lumotlarning yolg'on ekanligini isbotlash va arizachining ismini "qora ro'yxat"dan olib tashlash kerak bo'ladi.

AQShga kirishga ruxsat. Biroq, istisno holatlarda, AQSh immigratsiya qonuni odatda AQShga kirishi taqiqlangan shaxslarga kirish vizasini berishga ruxsat beradi. Ushbu ruxsatnoma istisno tariqasida AQShga kirishga ruxsat beradi. Har qanday toifadagi vizaga da'vogarlar, shu jumladan immigrantlar ham ushbu ruxsat olish uchun ariza topshirishlari mumkin. Biroq, bunday shaxsga Qo'shma Shtatlarga kirishga ruxsat berilishi uchun u viza uchun murojaat qilgan holatlar haqiqatdan ham zarur ekanligini isbotlash kerak[4].

Bu davlatga intilish ancha ko'hna tarixga ega. Kashf etilganidan keyin uzoq yillar "Yangi dunyo" deb atalgan qit'a dastlab oltin vasvasasi tufayli, keyinchalik chegarasiz unumdor yerlar bilan va nihoyat taraqqiyot hamda katta daromad manbayi sifatida o'ziga ohanraboday tortib kelmoqda. Boshqa davlatlardagi qashshoqlik, konservatorlarcha tizimlar, yangi g'oyalar qo'llab-quvvatlanmasligi sabab har yili millionlab insonlar AQShga borishga harakat qilishadi.

Qo'shma Shtatlar davlat sifatida shakllangan dastlabki yillarda xorijiy fuqarolar ko'chib kelishiga birorta monelik bo'lmagan, aksincha, muhojirlik ko'p jihatdan qo'llab-quvvatlangan. AQSh davlat sifatida shakllangandan keyingi bir necha asr aynan migrantlar aholi o'sishining asosiy manbasi bo'lib kelishgan.

Ko'pchilik Amerika deganda inglizabon davlatni tasavvur qiladi. Ammo asrlar davomida ispan, nemis, fransuz, irland tillari ham bu davlatda asosiy til sifatida ishlatib kelingan va hatto aksariyat hududlarda ingliz tilini bilishmagan ham.

Ammo keluvchilar tarkibida keskin o'zgarish bor. XIX-asr oxirida muhojirlarning 85 foizi Yevropa davlatlaridan kelgan bo'lsa, XX-asr oxiriga kelib bu ko'rsatkich 22 foizga tushib ketdi. Osiyo va

Lotin Amerikasidan keluvchilar esa, aksincha, bu davr oralig'ida 2,5 foizdan 68 foizga qadar ko'tarildi.

Shuningdek, deportatsiya qilinganlar ko'rsatkichi ham keskin orta boshlagan. 1990 yilda turli sabablarga ko'ra 30 ming kishi AQShdan badarg'a qilingan bo'lsa, 2013 yilga kelib bu ko'rsatkich 440 ming kishiga yaqinlashdi.

Vaqtlar kelib Amerikaga muhojirlar oqimi shu qadar kuchayib ketdiki, davlat buni tartibga solish haqida o'ylay boshlaydi. Taqiqlar qo'yildi, viza tizimi joriy qilindi, chegaralar mustahkamlandi. To'siq qo'yilgan ondan boshlab uni aylanib o'tish yo'llari ham qidirila boshlandi va bu jarayon hanuz davom etmoqda.

1847 yilda Endryu Karnegi[5] Shotlandiyadan AQShga ko'chib o'tdi. Besh yil o'tgach, u keyinchalik dunyodagi eng yirik po'lat korporatsiyasiga aylangan US Steel kompaniyasini yaratdi. 1889 yilda Karnegi "Boylik Xushxabari"[6]ni nashr etdi, unda u boy odamlar kambag'allarga yordam berishga majbur ekanligini ta'kidlagan.

Karnegi ingliz faylasufi Gerbert Spenser g'oyalari tarafdori bo'lib, neodarvinizm g'oyalarini zamonaviy siyosatda qo'llashga harakat qilgan. Xususan, tinchlikparvarlik va xalqaro arbitraj g'oyalarini siyosatga kiritishga harakat qildi. AQShning eng mashhur tahlil markazlaridan biri, Karnegi jamg'armasi, shuningdek, Tinchlik saroyi (hozirgi Gaagadagi Xalqaro sud) Endryu Karnegi tomonidan asos solingan. Bundan tashqari, u Qo'shma Shtatlarda bepul ommaviy kutubxonalarining keng tarmog'ini yaratdi.

AQSh o'z vatanlarida quvg'indan boshpana qidirayotgan iste'dodlarni jalb qildi. Rossiyalik muhojir Vladimir Zvorikin 1933 yilda birinchi televizorni yaratdi. Rossiyaning yana bir fuqarosi - RCA (Radio Corporation of America) "Amerika Radio Korporatsiyasi" (ARK) prezidenti Devid Sarnov bilan birgalikda u dunyodagi birinchi televidion stantsiyani yaratdi va ARK zavodlari birinchi televizorlarni ishlab chiqarishni boshladi. Keyinchalik Zvorykin tungi ko'rish moslamasini ixtiro qildi va ARK dunyodagi eng yirik elektron uskunalarni ishlab chiqaruvchilardan biriga aylandi va hozir ham shunday bo'lib qolmoqda. Rossiyadan kelgan yana bir muhojir, samolyot konstruktori Igor Sikorskiy 1939 yilda AQShda dunyodagi birinchi vertolyotni (gelikopter) qurgan. Hozirgacha "Sikorsky Aviation Corporation" dunyodagi yetakchi vertolyot ishlab chiqaruvchilardan biri bo'lib qolmoqda.

Tarixchi Niall Fergyson "Jahon urushi" kitobida (War of the World: History's Age of Hatred, 1914-1989 - kitobning nomini "Jahon urushi" deb ham tarjima qilish mumkin - Fergyson bu nomni "Jahon urushi" bilan o'xshatish orqali bergan. Buyuk fantast Gerbert Uellsning "Jahonlar urushi" (War of Worlds) asarida 20-asr boshlarida Germaniya dunyodagi eng yaxshi ilmiy markazlar va universitetlarga ega bo'lganligini ta'kidlaydi. Ammo,

natsizm shunday haqiqatga olib keldiki, Ulardan ko'plab mashhur olimlar haydab chiqarildi, ulardan eng mashhuri Albert Eynshteyn edi. Jami bo'lib, Ikkinchi jahon urushi boshlanishidan oldin va urush davrida va urush tugashidan keyin darhol 100 mingga yaqin yevropalik olimlar AQShga ko'chib o'tdilar. Ular orasida vodorod bombasining "otasi", Edvard Teller, o'yin nazariyasi yaratuvchilardan biri Jon fon Neyman, Leo Szillard, yadroviy zanjir reaksiyasi nazariyasini ishlab chiquvchilardan edi va boshqa olimlar ham bor edi. Qisqa muddatda bu olimlar sababli Qo'shma Shtatlar birinchi bo'lib yadro qurolini yaratish imkonini qo'lga kiritdi (ma'lumki, fashistlar Germaniyasining o'z atom bombasini yaratishga vaqti yo'q edi). Bu "kadrlar oqimi"ning uzoq muddatli oqibatlaridan biri bo'lib, AQSh universitetlari va Amerika ilmiy markazlarining gullab-yashnagan davri edi.

Ikkinchi Jahon urushi tugagandan so'ng, Qo'shma Shtatlar nafaqat fashistlar Germaniyasining maxfiy texnologiyalarini, balki uning "miyasini" ham o'z ixtiyoriga olish uchun katta kuch sarfladi. Masalan, «Skrepka» "Paperclip" o'ta maxfiy operatsiyasi amalga oshirildi, uning maqsadi nemis harbiy mutaxassislarini izlash va AQShga tashish edi (ulardan biri raketa muhandisi Vernher fon Braun (Wernher von Braun) edi, u keyinchalik amerika ballistik va kosmik raketalarini yaratdi).

Tarixchi Linda Xant "Maxfiy kun tartibi: Amerika Qo'shma Shtatlari hukumati, natsist olimlari" va «Skrepka» loyihasi" asari muallifi, Qo'shma Shtatlar nemis kadrlarini qidirishda yolg'iz emasligini ta'kidlaydi - Germaniyada shunga o'xshash operatsiyalar SSSR va Buyuk Britaniya tomonidan ham faol ravishda amalga oshirildi.

Yevropalik olimlarni Qo'shma Shtatlarga ko'chirish jarayoni 1950-1960-yillarda ham davom etdi, o'sha vaqtlarda Qo'shma Shtatlar ilmiy tadqiqotlar uchun juda katta mablag' sarflagan. Yevropa fizika jamiyati ta'kidlashicha, kadrlarning ketishining oldingi to'lqinlaridan farqli o'laroq, bu to'lqin olimlar o'z iste'dodlarini qo'llashning yaxshiroq yo'llarini topishga harakat qilganlar. Fanga davlat sarmoyasining kamayishi, kasb nufuzining pasayishi, zamonaviy ilmiy asbob-uskunalar yetishmasligi, kelajak istiqbollari noaniq va hokazolar tufayli Yevropa ular uchun jozibadorligini yo'qotayotgan edi. Shunday qilib, Science jurnali ma'lumotlariga ko'ra, so'nggi o'n yillikda har ettita doktorantdan biri Germaniyadan AQShga ko'chib o'tgan. Nobel mukofoti sovrindori bo'lgan to'rt nemis olimidan uchta hozir Qo'shma Shtatlarda ishlamoqda.

Nafaqat Qo'shma Shtatlarni, balki dunyoni o'zgartirgan "mutahassis kadrlar" orasida, masalan, dunyoga mashhur Kremniy vodiysini - yuqori darajadagi texnologik ishlanmalar markazni yaratgan Avstriyadan kelgan Eudjna Kleinerni (Eugene Kleiner) ham aytish mumkin.



Kleiner ishtirokida AOL, Netscape, Sun Microsystems, Amazon, Lotus va boshqalar kabi kompaniyalar ish boshladi. 1956 yilda Vengriyadan qochib ketgan Endryu Grove (Endryu Grove) "Intel" kompaniyasini yaratdi va dunyoda etakchi o'rinlarga olib chiqdi. Chet ellik "mutahassis kadrlar"lar Google va YouTube kabi ko'plab rivojlanayotgan Internet-kompaniyalarni yaratishga imkon berdi.

Qo'shma Shtatlarda iste'dodlarni jalb qilish jarayoni bir qator kutilmagan hodisalarga olib keldi. Birinchidan, xorijlik mutaxassislarning ilm-fan va AQSh iqtisodiyotiga qo'shgan hissasi hayratlanarli darajada beqiyos edi. Ikkinchidan, ba'zi bilim sohalarida teskari jarayon allaqachon boshlangan - turli sabablarga ko'ra "mutahassis kadrlar" boshqa mamlakatlarga ketadigan yoki ketish arafasida bo'ladi.

Hozirda, AQSh aholini ro'yxatga olish byurosining ma'lumotlariga ko'ra, mehnatga layoqatli amerikaliklarning 14 foizi mamlakatdan tashqarida tug'ilgan. Migratsiya siyosati instituti tomonidan o'tkazilgan tadqiqot shuni ko'rsatdiki, muhojirlarning 44 foizi yuqori malaka talab qiladigan ishlarda ishlaydi (mahalliy amerikaliklar uchun bu ko'rsatkich 60 foizni tashkil etadi). Biroq, bu erda bir noziklik bor: past malakali ishlarda, asosan, Lotin Amerikasi, Afrika va Karib dengizi aholisi ishlaydi. Evropaliklar va osiyoliklar yuqori malakali ishlarda muvaffaqiyat qozonishadi, ularning 82% bu lavozimlarni egallaydi, bu mahalliy amerikaliklarnikidan ancha yuqori. Immigratsiya tadqiqotlari markazi ma'lumotlariga ko'ra, so'nggi o'n yil ichida Amerika Qo'shma Shtatlariga ma'lumoti past odamlar ko'proq oqib kelmoqda, ma'lumotli odamlar esa kamroq kelmoqda (masalan, 2000 va 2006 yillarda Qo'shma Shtatlarga kelgan immigrantlar orasida 31% hatto o'rta ma'lumotga ega emas edi).

Xalqaro Valyuta Jamg'armasi tomonidan o'tkazilgan tadqiqot shuni ko'rsatdiki, Qo'shma Shtatlarga ko'chib kelgan qonuniy immigrantlar orasida faqat 7% boshlang'ich maktabni tamomlagan, immigrantlarning yarmidan ko'pi o'rta yoki o'rta maxsus ma'lumotga ega, qariyb 25% universitetlarni bitirgan. Afrikalik muhojirlar immigrantlarning ozgina qismini tashkil qiladi, ammo ular orasida mehnatga layoqatli yoshdagi har to'rt nafar muhojirdan uchta oliy ma'lumotli diplomga ega. Xuddi shunday voqea boshqa "kambag'al" davlatlar vakillari orasida ham kuzatilmoqda. Shunday qilib, Gvianadan kelgan muhojirlarning 70%, Trinidad va Tobagodan 46%, Yamaykadan 42% oliy ma'lumotga ega.

Bugungi kunda chet ellik iste'dodlar AQSh ilm-fani va biznesida katta rol o'ynaydi. Shunday qilib, Butunjahon intellektual mulk tashkiloti ma'lumotlariga ko'ra, 2006 yilda Qo'shma Shtatlarda patentga berilgan har to'rtinchi ariza Amerika Qo'shma Shtatlarida ishlaydigan chet el fuqarosining muallifi bo'lgan. Bu aysbergning faqat uchi, chunki

AQSh fuqaroligini olgan chet el fuqarolarining hissasini aniqlash juda qiyin.

Amerika tadbirkorlik instituti (American Enterprise Institute) ma'lumotlariga ko'ra, 2005 yilda Qo'shma Shtatlarda ixtirolarga patent olish uchun berilgan arizalarning 41 foizi chet ellik iste'dodlarning avlodlari edi. "Chet elliklar" xalqaro ro'yxatdan o'tgan patentlarning 75 foizini "Qualcomm" telekommunikatsiya kompaniyasiga, 65 foiz farmatsevtika giganti "Merck"ga, 64 foizga "General Electric" elektromexanik konserniga va hokazolarga tegishli bo'lgan.

Xalqaro pedagoglar (Association of International Educators) assotsiatsiyasining hisob-kitoblariga ko'ra, AQShning chet ellik talabalarni jalb qilishdagi ulushi, agar 1954-1955 yillarda AQShda 34 ming chet ellik (umumiy talabalar sonining 1,4 foizi) tahsil olgan bo'lsa, 2005 yilda -2006 yil - 565 ming (mos ravishda 3,9%). Ularning yarmidan ko'pi Janubiy Koreya, Hindiston, Xitoy, Tayvan va Meksikadan kelgan talabalardir.

Milliy Fan Jamg'armasi (National Science Foundation) ma'lumotlariga ko'ra, chet ellik talabalar kimyo va biologiya bo'yicha ilmiy darajalarning 40%, matematika va kompyuter fanlari bo'yicha 50% va muhandislik bo'yicha 58% oladi. AQSH texnik universitetlarida tahsil olgan har bir chet ellik talabaga patent olish uchun 62 ta talabnoma to'g'ri keladi (mahalliy amerikaliklar uchun bu ko'rsatkich har 100 bitiruvchiga 51 ta ariza to'g'ri keladi).

Amerika universitetlari bitiruvchilarining 60% ga yaqini o'qishni tugatgandan keyin ham Qo'shma Shtatlarda ishlash uchun qoladi. Ushbu jarayonning ba'zi natijalari shundaki, Xalqaro ta'lim instituti (Institute of International Education) ma'lumotlariga ko'ra, Nobel mukofoti sovrindori bo'lgan amerikalik olimlarning uchdan biridan ko'prog'i muhojirlardir. "Time" jurnali ma'lumotlariga ko'ra, hozirda AQShda 400 mingga yaqin yevropalik olim ishlamoqda (jami Yevropada 11 millionga yaqin olimlar bor) va ularning aksariyati o'z vataniga qaytish niyatida emas.

Dyuk universiteti (Duke University) tadqiqoti shuni ko'rsatdiki, 1995 va 2006 yillar oralig'ida Amerika Qo'shma Shtatlariga ko'chib kelgan chet ellik iste'dodlar (ularning aksariyati ilmiy darajaga ega) AQShning yangi muhandislik va texnologiya kompaniyalarining chorak qismini va Kremniy vodiysiga qaraganda ko'proq kashfiyotlarni yaratdi. Umuman olganda, bu firmalar 2006 yilda 450 000 ta yangi ish o'rinlarini yaratdilar va 52 milliard dollar daromad keltirdilar. Ko'pincha xorijiy "mutahassis kadrlar"i dasturiy ta'minotni ishlab chiqish, yarim o'tkazgichlar ishlab chiqarish, kompyuterlar va periferiya qurilmalari va axborot texnologiyalari sohalarida o'zlarini topadilar. Ushbu tadqiqotga ko'ra, Hindiston (startaplarning 26 foizi), Xitoy, Tayvan va

Yaponiyadan kelgan migrantlar yangi yuqori texnologiyali kompaniyalarni yaratishda eng faoli bo'lgan. Ba'zi shtatlarda postsovet ta'siri ham seziladi: masalan, Massachusetts shtatida yuqori texnologiyali kompaniyalarning 3 foizini Rossiyadan kelgan muhojirlar, Nyu-Yorkda esa 6 foizini tashkil qiladi.

XULOSA

Bundan tashqari, Qo'shma Shtatlarda chet ellik mutaxassislarni jalb qilishga qaratilgan bir qator davlat dasturlari mavjud. Shunday qilib, vizing maxsus turlari mavjud - H-1B (2007 yilda 65 ming mutaxassis va Amerika universitetlarining 20 ming bitiruvchisi uni olgan) va uning ba'zi "egizaklari" (masalan, Avstraliya fuqarolari shunga o'xshash E-3 vizasini olishadi) . Xalqaro ta'lim instituti ma'lumotlariga ko'ra, hozirda AQShda 90 mingga yaqin ilmiy darajaga ega xorijlik mehnat qilmoqda.

Biroq, endi Qo'shma Shtatlarda ular mutlaqo teskari tendentsiya haqida, ya'ni "teskari kadrlar oqimi" (Reverse Brain Drain) jarayonining boshlanishi haqida gapira boshladilar. 2003 yilda Prinston universiteti tomonidan o'tkazilgan tadqiqot shuni ko'rsatdiki, Qo'shma Shtatlarga kelgan yangi yuqori malakali muhojirlarning har uchdan biri Amerikada uzoq vaqt qolish-qolmasligiga ishonchi komil emas.

"Ijodkorlar sinfining yuksalishi" kitobi muallifi Richard Floridaning ta'kidlashicha, yaqin kelajakda Qo'shma Shtatlar o'z boyligini xorijda izlaydigan "amerikalik mutahassislarning"ning oqimi kuzatishi mumkin. Buning bir qancha sabablari bor. Buning sababi federal hokimiyat tomonidan olib borilayotgan siyosatdir. Shunday qilib, Qo'shma Shtatlarda ba'zi biologic izlanishlarga ma'lum cheklovlar joriy etildi, bu esa tegishli mutaxassislarning Evropaga ketishiga olib keldi. Yana bir sabab - autorsing - Amerika korporatsiyalari olimlar arzonroq bo'lgan dunyoning boshqa mamlakatlarida faol tadqiqot markazlarini ochmoqda. Shu bilan birga, ular eng tajribali va shunga mos ravishda eng keksa mutaxassislarni ishdan bo'shatishmoqda.

Microsoft korporatsiyasi rahbari Bill Geytsning fikricha, Qo'shma Shtatlar o'zining global raqobatbardoshligi va yuqori texnologiyalar sohasidagi yetakchi mavqeini yo'qotish xavfi ostida. Uning fikricha, Qo'shma Shtatlar murakkab global muammolarni hal qilishga qodir malakali ishchi kuchi yetishmasligini boshdan kechirayotgan bir paytda, ta'lim tizimidagi noto'g'ri hisob-kitoblar, immigratsiya siyosati, ilmiy tadqiqotlarga yetarlicha mablag' ajratilmagani sababli, mamlakat "mutahassis kadrlarning oqimi" tahdidi ostida qolmoqda.

Biroq, bugungi kunda Ukrainada kechayotgan urush tufayli Yevropa Ittifoqi va AQShning Rossiya Federatsiyasiga qo'llagan



iqtisodiy va siyosiy sanksiyalari oqibatida Yevropadagi o'rta va yirik kompaniyalarning energiya taqchilligi yoki qimmatlashib ketishi oqibatida boshqa bir energetik barqaror davlatlarga, jumladan AQShga bizneslarini ko'chirishga majbur bo'lmoqda.

REFERENCES

1. Eshmuminov, A. (2019). Problems of creating national corpus of the uzbek language. level of synonyms. *Theoretical & Applied Science*, (5), 47-50.
2. Eshmuminov, A. (2022). The study of the meronymic phenomena in linguistics. *Барқарорлик ва етакчи тадқиқотлар онлайн илмий журнали*, 2(4), 265-266.
3. Mukhiddinova, A. M. (2022). Programming language python methodology for creating and using didactic materials for students. *Galaxy international interdisciplinary research journal*, 10(5), 63-67.
4. Narmuradov, C. B., & Babakhodjaeva, N. M. (2020). Teaching the subject of «Algorithm theory» by means of the software and methodological complex. *Scientific Bulletin of Namangan State University*, 2(3), 505-510.
5. Babakhodjayeva, N. M. (2020). Program-methodological complex as a means of improving the quality of learning in higher educational institutions. *Theoretical & Applied Science*, (7), 166-171.
6. Умарова, А. И., Мискинова, С. З., Кимсанов, О. (2022). Таълим технологиялардан фойдаланишнинг ўзига хос хусусиятлари ва аҳамияти. *О'zbekistonda fanlararo innovatsiyalar va ilmiy tadqiqotlar*, 2(9), 207-210.
7. Умарова, А. И., Абдалова, С. Р., Мискинова, С. З. (2022). Таълим олувчиларни етакчилик қобилиятларини аниқлаш ва ташхислаш. *О'zbekistonda fanlararo innovatsiyalar va ilmiy tadqiqotlar*, 2(9), 203-206.
8. Ruzimova, K. K. (2021). The new microbial preparation BIST-M increases wheat productivity. *Central Asia Genomics*, 9(10), 93-94.
9. Ruzimova, K. K. (2021). Bacterial strain *Pseudomonas putida* PP-1 for the effective biological control of some phythogenic fungi causing wheat diseases. *International Conference on Microbiology Biology and Biotechnology of Microorganisms*, 16(17), 91-92.
10. Normurodov, C. B., Mengliev, S. A., & Mengliev, I. A. (2018). Tashkent.: *Problemy v vychislitel'noj i prikladnoj matematiki*.
11. Normurodov, C. B., Mengliev, S. A., & Mengliev, I. A. (2018). Issledovanie zavisimosti koeficienta soprotivlenija ot chislo Rejnoldsa v neshhimaemyh vjazkih zhidkostyah.(p. 60). *Tashkent.: Problemy v vychislitel'noj i prikladnoj matematiki*.

12. Нармурадов, Ч. Б., Менглиев, Ш. А., & Гуломкодиров, К. А. (2017). Математические модели проблемы гидродинамической устойчивости для однофазных потоков. *Проблемы вычислительной и прикладной математики*, (1), 41-46.
13. Shukurov, A. A. (2020). LINGUISTIC INTERPRETATION OF POETIC TEXT. *Theoretical & Applied Science*, (4), 533-536.
14. Shukurov, A. A. (2022). Linguistic requirements of poetic text analysis. *Web of Scientist: International Scientific Research Journal*, 3(7), 172-177.
15. Axmatovich, S. A. (2021). Poetic Words in the Artistic Text. *European Journal of Life Safety and Stability (2660-9630)*, 8, 99-102.
16. Шукуров, А. А. (2020). LINGUOPOETIC POTENTIAL OF SYNONYMS. *Scientific Bulletin of Namangan State University*, 2(3), 361-366.
17. Djurayev, M. (2020). Headline is an important element of newspaper texts. *Theoretical & Applied Science*, (9 (89)), 421.
18. KARSHIYEVICH, D. M. (2020). Basic Principles of Creating Software System to Control and Correct Errors in Text. *management*, 7(11).

IRSIY JARAYON FE'LLARI HAQIDA

Munojot Jo‘rabekovna Xoliqova

Chirchiq davlat pedagogika universiteti magistranti

ANNOTATSIYA

Ushbu maqola irsiy jarayon fe'llari haqida ma'lumot beradi. Irsiy jarayon fe'llarini Abdulla Qodiriy romanlari asosida ko'rib chiqamiz.

Kalit so‘zlar: fe'l, irsiy jarayon fe'llari.

KIRISH

Fe'l arabcha so‘z bo‘lib, "harakat" degan ma'noni anglatadi.

Fe'l asosiy so‘z turkumlaridan biri bo‘lib, o‘z ma'nosi, grammatik shakllari va sintaktik vazifalari bilan boshqa so‘z turkumlaridan ajralib turadi. Fe'llar harakat, holat, nutq, ko'rish, eshitish, fikrlash va boshqa jarayonlarni anglatadi. Fe'llar qanday jarayonni ifodalashiga ko'ra quydagi ma'noviy guruhlariga bo'linadi:

- a) nutqiy faoliyat fe'llari: gapirdi, so‘zladi, bayon qildi, ming‘irladi, do‘ng‘illadi.
- b) aqliy faoliyat fe'llari : o‘ylamoq, fikrlamoq, tafakkur qilmoq, xayol surmoq, tasavvur qilmoq.
- d) jismoniy faoliyat fe'llari :chizmoq, yozmoq, yemoq, artmoq, bino qilmoq.
- d) holat fe'llari : titramoq, jovdiramoq, xursand bo'lmoq kabi ma'noviy guruhlariga ajralgan.

Akademik litsey darsligida esa fe'llarning quydagi ma'noviy guruhlari farqlangan:

- a) yumush fe'llari : ishladi, mehnat qildi, ter to'kdi,
- b) tafakkur fe'llari : o'yladi, kashf qildi, o'qidi,
- d) sezgi fe'llari : sezdi, his qildi,
- e) ruhiy holat fe'llari : qayg'urdi, iztirob chekdi, xursand bo'ldi,
- f) tabiiy holat fe'llari : eridi, muzladi, yetdi,
- g) ishora fe'llari : imo qildi, labini burdi, ko'zini qisdi,
- h) ko'rish fe'llari : qaradi, ko'rdi, boqdi, termuldi,
- i) nutq fe'llari : gapirdi, so‘zladi, bayon qildi,
- j) jismoniy holat fe'llari : og'ridi, isitma qildi, xastalandi.

ADABIYOTLAR TAHLILI VA METODOLOGIYA

Yu.S.Maslov ta'kidlaganidek, fe'l vaqt davomida sodir bo'ladigan belgining, harakatning grammatik ahamiyatini



ifodalaydigan soʻz turkumi boʻlib hisoblanadi. Harakatning grammatik ahamiyatini keng maʼnoda tushunish mumkin. U nafaqat harakat va tom maʼnodagi faoliyatni ifodalaydi, balki holatni va maʼlum bir predmet yoki shaxsning mavjudligini koʻrsatadi.

Feʼlning maʼnoviy guruhlarida yana irsiy jarayon feʼllari ham mavjud. Bunday feʼllarni proff. R.R.Rasulov biologik holat feʼllari deb nomladi. Biz biologik holat feʼllarini irsiy jarayon feʼllari deb atashni lozim topdik. Chunki biologik holat ham jarayon hisoblanadi.

Irsiy jarayon feʼllari keng maʼnodagi tirik, jonli organizmning hayoti, oʻsishi, rivojlanishini kabilar bilan bogʻlanadi. Ular tirik organizmda tabiiy, zaruriy sodir boʻluvchi “biologik” jarayonlarni tildagi (nutqdagi) ifodasi boʻlib keladi. Irsiy jarayon feʼllarining mazmun jihatida aks etuvchi irsiy hodisa – holatlar shaxs, hayvon va oʻsimliklarning xolat belgisi boʻladi. “Biologik” holat feʼllari quyidagilar: keksaymoq, qarimoq, oʻlmoq, suvsamoq, suvsiramoq, chanqamoq, ochiqmoq, yosharmoq, choʻllamoq, ulgʻaymoq, qurimoq (soʻlib oʻsishdan toʻxtamoq), sargʻaymoq (oʻsha maʼnoda), yetilmoq (pishmoq), qizarmoq (oʻsha maʼnoda), boʻrtmoq (koʻkara boshlamoq), koʻkarmoq (oʻsha maʼnoda), pishmoq (yetilmoq), gullamoq (gul ochmoq), chirimoq, koʻklamoq, soʻlinqiramoq, qovjiramoq (qurib bujmaymoq), soʻlmoq (doimiy oʻsib turgan xolatini yoʻqotmoq va suvi qochib qurishga boshlamoq).

Oʻzbek tilining izohli lugʻatida, “irsiyat” va “jarayon” soʻzlariga quyidagicha taʼrif keltirilgan.

“**Jarayon**” – (arabcha oqim, borish, sodir boʻlish) harakat, voqea – hodisaning borishi, rivoji, oqimi.

“**Irsiyat**” – tirik organizmlarning jismoniy va ruhiy xususiyatlarini saqlash va nasldan naslga oʻtkazish, oʻziga oʻxshash nasllarni bunyod etish qobiliyati, shunday xususiyat.

Biz Abdulla Qodiriy romanlarida quyidagi irsiy jarayon feʼllari mavjudligini aniqladik: dunyo bilan vidolashmoq, oʻlib bermoq, vafot etmoq, yashay boshladi, koʻkargan, yashar edi, oʻsdi, ulgʻaymoq, qizil tusga kirdi, qizartirgan, suvsamoq, qovjiramoq, chirimoq va hokazo.

Oʻzbek tili izohli lugʻatida irsiy jarayon feʼllari quyidagicha izohlangan. Koʻkarmoq- Oʻt-oʻsimlik yoki barglar bilan qoplanib, koʻk, yashil tusga kirmoq. Giyoh unmagani choʻllar mehnatkashlar qoni baravariga yam-yashil koʻkargan edi. A. Qodiriy. “Mehrobdan chayon”

Oʻlmoq- Hayoti tugamoq, yashashdan toʻxtamoq, qazo qilmoq. Jonkeldi oʻlib turgan ekan, quloq qoqmay, xoʻp, dedi.



A.Qodiriy. "O'tkan kunlar" O'g'rilar teshib, oldimga chiqqanlarida, men nima qilar edim Oh, otajon! Men ajalimdan besh kun burun o'lardim. A.Qodiriy "O'tkan kunlar"

Vafot etmoq- o'lim, ajal o'lim. Solih maxdum otasining vafotida yigirma yoshli talaba edi. A.Qodiriy "Mehrobdan chayon". Vafot etmoq- o'lmoq, olamdan o'tmoq. Dunyoda o'z o'g'lining xasisligiga chidalmagan ona bo'ladimi, holbuki maxdumning onasi- Mohlar oyim o'g'lining bu qadar ixna va siqqlig'iga toqat qilolmay noroziliq yuzasidan Marg'ilondag'I o'g'lining yoniga ko'chib ketib o'sha yerda vafot etdi.

A. Qodiriy "Mehrobdan chayon" Ulg'aymoq- 1 Balog'atga, voyaga yetmoq, katta bo'lmoq. Oftob oyimning haligi shubhasi ulg'aya bordi. A. Qodiriy "O'tkan kunlar" Chirimoq- Tabiiy tasir tufayli parchalanmoq; aynimoq, ishdan chiqmoq, yaroqsiz holga kelmoq. Chinor chirimas, archa qurimas. Maqol.

Tirik- O'lmagan, hali yashab turgan; hayot, barhayot. Menim qanday fotiham bo'lsin, men hali tirikman. A, Qodiriy "Mehrobdan chayon"

O'smoq- Rivojlanib bo'yiga yoki uzunasiga o'zini qo'ymoq, cho'zilmoq, rivojlanmoq. Yosh chog'ida otasi o'lib qattiqchiliqda o'sdi. A. Qodiriy "Mehrobdan chayon".

XULOSA

Bir necha irsiy jarayon fe'llari sinonimik qatorni hosil qiladi. Masalan: o'lmoq, vafot etmoq, o'lib bermoq, dunyo bilan vidolashmoq va hokazo. Bu sinonimlar orasida dunyo bilan vidolashmoq fe'li so'z birikmasi holida kelgan. Bunday fe'lli birikmalar faqat Abdulla Qodiriy romanlarida uchraydi va adibning so'z qo'llashda naqadar mahoratli ekanini ko'rsatadi.

REFERENCES

1. R.Rasulov . O'zbek tili nazariy grammatikasi muammolari. Toshkent - 2019.
2. Murodova, F. (2021). Adabiyot darslarida kichik epik janrlarni xalqaro tadqiqot talablari asosida o'tish texnologiyasi (8-sinf darsligidagi Sh. Xolmirzayevning "ot egasi" hikoyasi asosida). *Academic research in educational sciences*, 2(4), 683-687.
3. Murodova, F. (2021). ABDULLA QODIRIY ASARLARINI O'RGANISHDA INTERFAOL METODLARDAN FOYDALANISH. *Scientific progress*, 2(5), 120-125.
4. Murodova, F. J. (2022). EPOS JANRIGA BIR NAZAR. *ОБРАЗОВАНИЕ И НАУКА В XXI ВЕКЕ*, 5(24), 284-286.



5. Murodova, F. J. (2022). Maktab adabiyot darslarida hikoya janridan foydalanish. *Til va adabiyot ta'limi*, 2(5), 7-8.
6. ШОФКОРОВ, А. М.; МУРОДОВА, Ф. Ж. (2021). МАСТЕРСТВО ОЙБЕКА В ИСПОЛЬЗОВАНИИ СЛОВ. *Экономика и социум*, 12(91), 1169-1173.
7. Shofqorov, A. M., & Murodova, F. J. (2021). So'zning tarkibiy qismlari mavzusini o'qitishda interfaol usullardan foydalanish. *Academic research in educational sciences*, 2(CSPI conference 1), 1003-1005.
8. Shofqorov, A. M., & Murodova, F. J. (2021). ОУБЕКНИНГ СО 'Z QO 'LLASH МАНОРАТИ. *Academic research in educational sciences*, 2(12), 76-80.
9. Komilova, G. T. (2021). NAZARIY TILSHUNOSLIKDA SISTEMA VA STRUKTURA TUSHUNCHALARINING AHAMIYATI. *Scientific progress*, 2(5), 234-239.
10. Musayevich, S. A., & Temirovna, K. G. (2021). Linguoculturology in linguistics features of lingvokulturemas in the creativity of rauf parfi. *Asian Journal of Multidimensional Research*, 10(9), 39-42.
11. Komilova, G. (2021). ANTONIM SO'ZLAR VOSITASIDA QADRIYAT VA BAHONING IFODALANISHI. *Academic research in educational sciences*, 2(3), 4-12.
12. Temirovna, K. G. (2021). TIL VA LINGVOKULTUROLOGIYA. *Oriental renaissance: Innovative, educational, natural and social sciences*, 1(4), 527-535.
13. Komilova, G. T. (2021). LINGVOKULTUROLOGIYA YANGI SOHA SIFATIDA. *Экономика и социум*, 12(91), 155-159.
14. Muxtarova, S., & Umaraliyev, H. (2022). Pedagogik texnologiya–barkamol insonni shakllantirish faoliyati. *Involta Scientific Journal*, 1(7), 222-226.
15. Muxtarova, S. M. (2022). O'quvchilarning yozma nutqini o'stirishda yozma ishlarning ahamiyati. *Academic research in educational sciences*, 3(5), 1167-1175.
16. Muxtarova, S., & O'G'Li, H. U. A. (2022). Til ta'limida o'quvchilarning matn yaratish ko'nikmasini o'stirish. *Science and innovation*, 1(B3), 533-538.



COMMUNICATIVE SYSTEM-ACTIVITY METHOD AND ITS FEATURES IN TEACHING FOREIGN LANGUAGES

Yusup Khaytbaevich Kushakov

Senior teacher, Tashkent State Transport University

ABSTRACT

The communicative system-activity method is by far the most effective way of learning English today. According to the author communicative system-activity method is focused on the possibility of communication. The communicative system-activity method is designed primarily to remove the fear of communication. The main areas that have been taken into account in this article include, meaning and significance of communication system-activity method and its understanding and elements of the communication system.

Keywords: activity, advantage, character, communicative, communication, conversation, development, disadvantage, English, feature, method, skill, system.

INTRODUCTION

With the development of our society, there is a huge impact on the content of teaching foreign languages. The quality and quantity of information needed by students is inevitably growing. "The English language is no longer considered as a separate science, but as a necessary element in a complex and multi-level structure of education. Increasingly, the question arises of the need to form a student's professional mobility" [1]. Currently, there are many methods for studying a foreign language by students in higher educational institutions. Each of the methods has certain features, for example, some are more popular and in demand, while others are less. This article is devoted to communicative system-activity method of learning by students. The essence of the technique is that the teacher pays more attention to the study of the spoken language itself, which is used in everyday life. The developers of the communicative system-activity method of teaching foreign languages agreed that the intermediary language, that is, the language in which teaching is conducted, slows down the learning of a foreign language.

METHODS

In order to find out the main character of the communicative-activity method I have applied to many works written by scientists in this sphere. Theoretical analysis of

literary sources on the research topic, analysis of legal and organizational and administrative documents regulating the professional activities of teaching staff, diagnostic methods (observation, conversation, questioning, testing). In general, communicative system-activity methods, despite their diversity, is characterized by the following features: Learning objectives are aimed at the components of communicative competence (linguistic, sociocultural, compensatory), and are not limited to grammatical or even linguistic. "Organization of speech material is focused not on form, but on its function, through which form is also taught" [10]. The characteristic features of communicative-system activity method are: information gap, feedback, selection and authenticity of materials.

RESULTS

What is the result of communicative system-activity method? Its main goal is to teach to communicate freely in the language, to behave adequately in various situations of communication. That is, the main thing in this approach is the interaction during communication and the achievement of a communicative goal. "The study of communicative system-activity method and its features which are considered one of the best methods in teaching foreign languages at technical universities, made it possible to identify its significant advantages and disadvantages and their methodological support in the learning process" [5]

As I have understood that the main disadvantages of this method are the following: This method creates ideal prerequisites for the emergence of the so-called language barrier, since a person ceases to express himself in the learning process. He begins not to speak himself, but simply to combine words through some rules. "Therefore, much attention of students is paid to the analysis of texts, the writing of expositions and essays" [8]. In addition, everyone should learn the structure and logic of a foreign language, be able to relate it to their native language, understand what their similarities and differences are. This is impossible without a serious study of grammar and without the practice of two-way translation. The advantages of the communicative method: It is the communicative method that best develops the ability to communicate competently and fluently, do not hesitate to speak English and avoid awkward pauses in speech. However, there is an opinion that the communicative method of teaching English is best for those who already have some lexical and grammatical base of the language obtained at school, university or basic courses. 80% of the lesson time, which takes place according to the communicative method, is devoted to conversational practice. The communicative technique simulates the English language

environment, without having to travel to another country. “The communicative teaching methodology can be supplemented with game elements - role-playing games, skits. Group and pair work helps in the formation of communication skills”[2]. Lexical and grammatical constructions in a ready-made (not abstract) form are easier to learn than memorizing rules from a sheet - this is an important condition for the communicative method. “Discussions and speech games - an important part of the communicative teaching methodology - help to achieve the ability to easily communicate in English in real speech situations”[11].

DISCUSSION

Communicative-system activity method of teaching of foreign languages is of an activity nature, since speech communication is carried out through speech activity, which, in turn, serves to solve the tasks of productive human activity in conditions of social interaction. “Participants of the communicative-system activity method try to solve real and imaginary tasks of joint activity with the help of a foreign language” [7]. With this approach, positive conditions are created for the active and free development of the individual in activity. In general, these conditions boil down to the following: students get the opportunity to freely express their thoughts and feelings in the process of communication, each participant in communication remains in the focus of attention of others, self-expression of personality becomes more important than demonstrating language knowledge. “Participants in communication feel safe from criticism for mistakes. The use of language material is subject to the task of individual speech design. The language material corresponds to the speaker's speech-thinking capabilities. The relationships are based on lack of appreciation, neocriticism and “empathy” (empathy and understanding of the experiences of others)”[9]. The communicative system-activity method in its modern form is a synthesis of proven methods and techniques for creating common foundations for teaching foreign languages. The communicative system-activity method involves the implementation of such a method of learning, in which, on the basis of all interacting components, an orderly, systematized and correlated mastery of a foreign language is realized in the conditions of speech activity simulated in the classroom, which is an integral of the general (extra linguistic) activity. “The communicative-system activity method is focused on language proficiency as a system of practical interaction of a number of competencies, including language, speech, communicative, socio-cultural, compensatory and educational”[7]. Language proficiency as a specialty also includes linguistic, metalinguistic and intercultural competencies. Each competence corresponds to a group of skills,

although in reality all the formed skills are mainly integrated. According to the learning objectives, the skills are grouped as follows: 1) proficiency in aspects of the language being studied (phonetics, grammar, vocabulary); 2) proficiency in types of speech activity - speaking, listening, reading, writing; 3) ability to implement the basic functions of language (communicative, expressive and cognitive) in teaching; 4) communicative, perceptual and interactive skills of using language in 5) the ability to implement the main functional aspects of communication (communicative, perceptual, interactive); 6) reflexive skills, including skills of self-assessment, self-control and self-correction; 7) educational skills, including research and methodological skills. These groups of skills characterize a complete and comprehensive practical knowledge of a foreign language.

CONCLUSION

In today's world, everything is changing rapidly. Methods of learning English are also changing. More and more educational centers use video materials, multimedia, role-playing games in their work. It is believed that language learning will be effective only if a person enjoys the process itself, and does not motivate himself only by the fact that language learning is a necessity. The main goal of learning English is not only the formation and development of the communicative culture of people learning the language, but also their training in the practical mastery of the English language. Now language teaching has become more applied, while earlier it was more theoretical. The role of the teacher has also changed. The dictator-teacher is not able to give students the freedom of choice that is necessary in the process of learning English. This teacher was replaced by a teacher-intermediary, a teacher-observer, just a leader. Although the role of the teacher in this case is not the main one, his influence on the audience, which, in turn, becomes more intimate, does not decrease, but, on the contrary, increases. It is the teacher who is the organizer of group interaction, encourages students to communicate with each other with maximum effect, interest and benefit. In the classroom, students are no longer limited in the choice of language means and speech behavior. The teacher also has the opportunity to choose any teaching methods and techniques - role-playing games, trainings, exercises. Now, more than ever, an English teacher has the ability to select any teaching aids, as well as the ability to create, combine and modify material based on the needs of students. Therefore, in modern conditions, the role of the teacher is also changing. The main attention in this method is paid directly to the practice of communication and, at the same time, overcoming the language barrier that many students often face.

"Speak as much as you can!" - such a slogan can be safely assigned to a communicative technique.

REFERENCES

1. Anikeeva N. P. Psychological climate in the team [Text]: Scientific publication , Moscow, Obrazovaniye, 1989. - 223 p.
2. Anisimov G. A. To the question of the specifics of teaching methods and techniques. — Moscow, RYANSH, 1980, 85. pp. 17–24.
3. Abramova E.D. Situational exercises at the initial stage of training, Moscow, IYASH, 1965, No. 3. pp. 35–37.
4. Belogradova, V.P. About the research activity of students in the conditions of the project method, V.P. Belogradova , Moscow, Inostranniy yazik v shkole - 2005. No. 8. - pp. 6-11
5. Breygina, M.E. Project methodology in Spanish lessons, M.E. Breygina , Moscow, Inostranniy yazik v shkole - 2004. ? No. 2. - pp. 28-31.
6. Demyanenko, M.Ya. Fundamentals of general methods of teaching foreign languages: theoretical course , M.Ya. Demyanenko, K.A. Lazarenko, S.V. Kiev: Vishchay shkola, 1984. - 280 p.
7. Denisova, L.G. The place of intensive methodology in the system of teaching foreign languages in secondary school, L.G. Denisova ,Moscow, Inostranniy yazik v shkole. - 1995. M. 4. - pp. 6-12.
8. Melnik I. M. Toporov A. O. Use of game methods in psychological practice: Textbook. - Kharkov: KhGU, 1992. - 6s
9. Mirolubov, A.A. Audio-lingual method / A.A. Mirolubov, Inostranniy yazik v shole, - 2003, No. 4. - pp. 42-44.
10. Villiers K.S. Books on resources for teachers. - Oxford University Press, 2006
11. Willis D. Rules, Patterns and Words: Grammar and Vocabulary in English language teaching. Cambridge University Press, 2003
12. Ramatov, J.S., Umarova, Rozigul , & Khasanov, M.N. (2022). METHOD OF DETERMINATION OF TRANSPORT INTENSITY IN URBAN CONDITIONS. *Oriental renaissance: Innovative, educational, natural and social sciences*, 2 (6), 931-936.
- 13.3. Н. Бобошев, М.Н.Хасанов, & Э.А.Нуруллаев. (2022). АБУ НАСР ФОРБИЙНИНГ ПЕДАГОГИКА ФАНИНИНГ АСОСЧИСИ СИФАТИДА . *JOURNAL OF NEW CENTURY INNOVATIONS*, 4(3), 108–115.
14. Абдурахмонова, З. Ю. (2021). ЗАМОНАВИЙ ЎҚИТИШНИНГ МУАММО ВА ЕЧИМЛАРИДА САМАРАЛИ ИНДОШУВ. *Academic research in educational sciences*, 2(CSPI conference 1), 1189-1193.
15. Aripov, N., Kamaletdinov, S., Tokhirov, N., & Abduraxmanova, Z. (2022). Simulation Modeling of Train Traffic Based on GIS Technologies. *European Journal of Life Safety and Stability* (2660-9630), 16, 73-82.



ЯНГИЛАНАЁТГАН ЎЗБЕКИСТОН ЁШЛАРИНИНГ ВАТАНПАРВАРЛИК ТУЙҒУСИНИ ЮКСАЛТИРИШДА ИЛМ- ФАННИНГ АҲАМИЯТИ

Исажан Мирзақулов

Тошкент давлат транспорт университети доценти

Жанар Жалгасбаева

Фотима Сабирова

Тошкент давлат транспорт университети талабалари

АННОТАЦИЯ

Ватанимиз келажаги бўлмиш ёш авлодни ҳар томонлама соғлом ва баркамол қилиб вояга етказиш нафақат давлат сиёсати даражасидаги вазифа, балки умуммиллий стратегия ҳисобланади. Уларни маънавий ва маърифий жиҳатдан етук, миллий қадриятларимизни оқилона идрок этадиган, тафаккури кенг инсонлар этиб камолга етказиш, ғурурли ва ор-номусли, фикр ва ғояларини мустақил равишда аниқ ифода эта оладиган шахслар сифатида ривожлантириш долзарб ижтимоий вазифадир. Ушбу мақсадларга эришишда энг аввало, анъанавий ва замонавий қарашларни ўзаро уйғунлаштириш муҳимдир. Фалсафий тафаккурнинг ижтимоий-сиёсий асослари ҳар қандай жамиятнинг ижтимоий онгини ўзгартиришга ҳамда унинг пировард мақсадларига хизмат қилишга қаратилган.

Калит сўзлар: Ватан, миллий ғоя, давлат, сиёсат, маънавият, маданият.

КИРИШ

Бугунги кунда фалсафий тафаккурнинг янгиланиши бутун жамият аъзоларининг ижтимоий қиёфаси, руҳий дунёси, мақсад ва эҳтиёжларининг ўзгариши ҳамдир. Бу эса ўз ўрнида энг аввало, аҳолига, қолаверса, ёш авлодга илмий билимлар асосларини пухта ва мукамал ўргатиш, ҳар бир соҳа йўналишларини самарали таълим-тарбия асосида ташкил этиш билан боғлиқдир. Билимли ва малакали кадрлар тайёрлаш жараёнининг ҳар бир босқичи таълим-тарбия жараёнини самарали ташкил этиш, уни юқори босқичларга кўтариш, жаҳон таълими даражасига етказиш борасида муайян вазифаларни амалга ошириш лозим. Ушбу жараёнда ўқув-услубий мажмуалар ҳамда таълим жараёнининг дидактик ҳамда ахборот таъминотининг янги авлодини ишлаб чиқиш

ва жорий этиш, таълим муассасаларининг моддий-техник ва ахборот базасини мустаҳкамлашни давом эттириш, ўқув-тарбия жараёнининг юқори сифатли ўқув адабиётлари ва илғор педагогик технологиялар билан таъминлаш ҳамда таълим муассасаларининг ресурс, кадрлар ва ахборот базаларини янада мустаҳкамлаш, ўқув-тарбия жараёнини янги ўқув услубий мажмуалар ва илғор педагогик технологиялар билан тўлиқ таъминлаш орқали сифат босқичи тарзида жорий этилишини кўзда тутган эди. Бу вазифалар ўтган давр мобайнида муваффақиятли равишда бажарилди. Лекин ҳаёт ва кундалик турмуш олдимизга қадамбақадам ечилиши зарур бўлган янгидан янги ва хилма-хил вазифаларни ҳам қўймоқдаки, биз бу ишга доимо ҳушёр ва онгли муносабат билдириб боришимиз шарт.

АДАБИЁТЛАР ТАҲЛИЛИ ВА МЕТОДОЛОГИЯ

Янги Ўзбекистон истиқболда ўз олдига каттадан-катта мақсадларни қўйган ҳолда ислоҳотларни давом эттирмоқдаки, бундай вазиятда ўсиб келаётган авлод онгида шу юртга нисбатан муҳабат ҳиссини юксалтириш ҳар қачонгидан долзарб вазифа сифатида қолаверади. Муҳтарам Президентимиз Шавкат Мирзиёев, “Инсоният тарихи шундан далолат берадики, ҳар қайси халқ ҳаётидаги маънавий уйғониш жараёнлари миллий ўзликни англашга олиб келади ҳамда мамлакатнинг иқтисодий, маданий тараққиётини янги босқичга кўтаради. Бундай ижтимоий ноёб ҳодиса “Ренессанс” – уйғониш, қайта тикланиш, юксалиш деб аталиши барчамизга аён” деб таъкидлади. Учинчи Ренессансга йўл эса аввало, таълим-тарбия, илм-фанни ривожлантиришдан бошланади. Бунинг учун юртимизда таълимнинг барча бўғинларида кенг қўлланма ислоҳотлар бошлаб юборилган. Шу қисқа вақт ичида мактабгача таълим муассасалари сони ва сифати жиҳатидан сезиларли даражада кўпайди.

Ёшларининг ватанпарварлик туйғусини юксалтиришда анъанавийлик ва замонавийлик диалектикаси файласуф олимлар томонидан жуда кам ўрганилган йўналиш ҳисобланади. Ижтимоий фалсафий тадқиқотларнинг кўпчилигининг асл негизда баркамол авлод масаласи ётсада, тор доирада илмий тадқиқотлар амалга оширилмаган десак хато бўлмайди.

Оламини фалсафий англаш ва тушуниш жараёнида вужудга келган диалектика фалсафа тарихида ҳар хил маънода ишлатиб келинган.

Абу Наср Форобийнинг ёзишича, диалектика, яъни “Ал-Жадал” атамаси қадимги юнон файласуфлари Суқрот ва Афлотун томонидан қўлланилган бўлиб, маъноси баҳс, мунозара юритиш орқали баҳслашувчининг фикридаги зиддиятларни фош этиб



ҳақиқатга эришиш демакдир. “Инсон, - деб ёзган эди Форобий, - ҳақиқатга ёки фалсафага фақат диалектик баҳс орқали эришиши мумкин» Диалектика атамаси, шунингдек, фалсафий тафаккурлаш санъати, қоидалари, йўллари эгаллаш усули шаклида ҳам кенг ишлатилиб келинган. “Инсонни диалектик деб унинг шуғулланадиган иши, музокара қилиш қобилияти, ўз санъатини амалда қўллана олишига қараб ҳисоблайди”, - деб кўрсатади Форобий.

Ва, ниҳоят, диалектика атамаси борлиқнинг моҳияти ва қонуниятларини ўрганиш учун фалсафий ва илмий тадқиқотлар юритиш усули сифатида ҳам қўлланилиб келинган.

Миллий тафаккур, диалектика назарияси, миллий онг муаммолари ва масалалари бўйича маҳаллий олимлардан Жондор Туленов, С.Отамуратов, С.Шермухамедов, Н.Шермухамедовлар тадқиқотларида кўплаб учрайди.

Антик давр фалсафасида баҳс юритиш, мунозара ўтказиш шакли кенг тарқалган бўлиб, мазкур усул ёрдамида битта нарса, ҳодисага ҳар томонлама ёндошиб, унинг асл моҳиятини билиш мақсад этиб қўйилади. Буни биз Юнонистоннинг машҳур файласуфи ҳисобланган Сукротнинг (469—399 м. а.) ижодидан яққол кўришимиз мумкин Маълумки, Сукрот ёзма асарлар колдирган эмас. Лекин шу даврнинг таниқли файласуфлари ҳисобланган Аристофан, Ксенофонт ва Афлотуннинг асарларида Сукрот билан ўтказилган баҳслари ҳажмда бизга кўпгина маълумотлар етиб келган. Мазкур асарларда Сукрот билан ўтказилган баҳс ва мунозаралар диалог, яъни савол-жавоб тариқасида ёритиб берилган. Унга мувофиқ диалоглар ўтказиш жараёнида «бу нарса нима», «у нарса нима» деган саволлар қўйилади. Унга берилган жавоблар бирин-кетин рад этилади, то биттаси ҳақиқат деб топилмагунча. Баҳс ўтказиш жараёнида умумий тушунчалар бир неча алоҳида-алоҳида томонларга бўлиниб таҳлил этилади. Бу эса баҳслашаётган нарса ва ҳодисаларга ҳар томонлама ёндошиш имкониятини беради.

XVII—XVIII асарларда диалектика илм-фан тараққиёт қонунларини ўрганадиган фалсафий ва илмий билиш усули сифатида кулланила бошлайди ҳозирги вақтда диалектика таълимоти оламни фалсафий англаш мантики, илмий билиш методологияси сифатида ривожланиб келмоқда. Диалектика борлиқдаги нарса ва ҳодисаларнинг энг умумий алоқадорлик ва тараққиёт қонунлари ҳақидаги таълимот бўлиши билан бирга билиш назарияси, тафаккурлаш шакллари ва қонуниятлари ҳақидаги фан ҳамдир. Диалектика илмий билиш жараёни ва амалиётда фалсафа фани вужудга келгандан бошлаб, то ҳозиргача самарали ишлатилиб келинаётган илмий усулдир.

Маънавий тарбиянинг яна бир анъанавий усули бу диний томондан олиб борилган тарбия жараёни бўлиб, Ислом динида ватанпарварлик масаласи хусусида етарлича мисоллар топиш мумкин.

Ислом – ватанпарвар дин. У фақат ўзини ўйлайдиган, жамиятнинг тараққиёти ёки ҳалокатига эътибор бермайдиган худбин дин эмас. У меҳр-оқибат, шафқат, сийлаи раҳм динидир. Исломда ватанпарварлик олий туйғу сифатида эътироф этилади. Ўтган алломаларнинг ўғитлари, панд-насихатларида ҳам бунга алоҳида урғу берилган.

«Ватан» атамаси арабча сўз бўлиб, тилимизда «она юрт» деган маънони англатади. У ҳам кенг ва ҳам тор маънода қўлланилади. Бир халқ вакиллари жамул-жам яшаб турган, уларнинг аجدодлари азал-азалдан истиқомат қилган ҳудуд назарда тутилса, бу кенг маънодаги тушунча, киши туғулиб ўсган уй, маҳалла, қишлоқ назарда тутилса, бу тор маънодаги тушунчадир.

Қуръони Каримда Ватан, мамлакат, ер, диёр, яшаш манзили каби маъноларни англатадиган иборалар 47 марта такрорланган.

Маълумки, инсонга берилган энг бебаҳо неъматлардан бири – ўз Ватанида яшашдир. Чунки Ватан унинг киндик қони тўкилган, гўдаклик чоғи ўтган, илк қадамларини қўйган, ёшлик, кексалик даврларини сурадиган, хотиралари муҳрланган, ота-боболарининг юрти, фарзанду набиралари улғайган заминдир! Аллоҳ таоло ҳар бир инсонга ватанни севиш ва унга муҳаббат қўйиш табиатини ато этган.

Исломда ватанга муҳаббат бу – туғилиб ўсган юртига нисбатан эъзоздан иборатдир! Демак, мусулмон киши ватанини севади! Унинг иқболи учун ҳаракат қилади, уни ҳимоя қилади, хурсанд бўлса – хурсанд, хафалик етса – қайғуради. Инсон “Ватан менга нима берди?” деб эмас, балки “мен Ватанимга нима қилдим?” деган олий туйғу билан яшамоғи лозим.

Баъзи олимлар ватанпарварлик тарбиясига урғу берганиди Ҳадислардан далиллар келтиришга ҳаракат қилади. “Ватанни севмоқ имондандир” деган ҳадис жуда кўп жойда учрайди. Шайх Муҳаммад Содиқ Муҳаммад Юсуфга ушбу ҳадис қайси саҳоба ривоятида учрайди деган саволни берганда, у киши шундай жавоб берганлар. -““Ватанни севмоқ иймондандир” деган гап ҳадис деб тушунилади, айтилади ва ёзилади. Лекин бирор киши уни ким ривоят қилганини, қайси китобда келганини зикр қилмайди. Аслида эса у гап ҳадис эмас, исломий ҳикматлардандир” . Зеро, иймонли кишида ўзи туғилиб ўсган масканга меҳр ва ҳурмат юқори бўлади ҳамда шу маскан учун кўпроқ қайғуради. Диншунослик қўлланмаларида иймонни еттита устунни ҳақида гап кетади. Булар, Оллоҳга,

фаришталарга, пайғамбарларга, Оллоҳ томонидан нозил бўлган китобларга, тақдирга, қиёматга ва ўлимдан сўнг қайта тирилишга ишончдир. Иймони бут киши ўзгаларга иззатда, ҳурматда бўлади. Ўзидан кўра атрофдагиларга, яшаб турган юртига нафи тегиб яшашни ўз олдига мақсад қилади.

Анъанавийлик диалектикаси хусусида гап кетганда ҳеч иложсиз фикр-мулоҳазаларда дунёвийлик билан бир қаторда диний тарбия асосларини ҳам киритмасдан иложи йўқ. Ислом дини инсонпарвар дин сифатида кўпчилик олимлар томонидан эътироф этилган.

Истиклол туфайли тарихимизга муносабат ижобий томонга ўзгарди. Бугунги кунда улуғ бобокалонларимиз Имом ал-Бухорий, Имом ат-Термизий, Хожа Аҳмад Яссавий, Нақшбандий, Нажмидин Кубронинг инсонни маънавий етукликка чорловчи диний ахлоқий ва ҳуқуқий ҳикматлари қайтадан жаранглай бошлади. Буларнинг барчаси халқимизнинг улкан маданий меросга эга эканлигини англаш, уни тўлиқ ва яхлит ҳолда тасаввур этиш имкониятини яратди. Юртимиз мустақилликка эришгандан буён республикамизда маданий меросни, ўтмишдаги алломалар ижодини ўрганиш орқали миллий кадриятларни тиклашга катта эътибор берилмоқда. Илгари ўрганилмаган олимлар ҳаёти ва ижоди, асарлари тадқиқ этила бошланди. Бошқа соҳалар намोёндалари қатори муҳаддислар фаолияти ва уларнинг асарлари тадқиқ этилиб келинмоқда .

2017 йил 19 сентябрь куни Бирлашган Миллатлар Ташкилоти Бош Ассамблеясининг 72-сессиясидаги Президентимиз нутқи ўз мазмун-моҳияти, аҳамияти билан халқаро иштирокчилар диққатини тортди. Нутқ қисқа бўлишига қарамай, даврнинг энг долзарб мавзуларини қамраб олди. Хусусан, Ўзбекистонда Ҳаракатлар стратегияси доирасидаги ислохотлар, демократия, инсон ҳуқуқлари, ёшлар масаласи, диний бағрикенглик, халқаро хавфсизлик, минтақавий ҳамкорлик, экология, жумладан, Орол муаммоси каби қатор глобал масалалар Ассамблея иштирокчилари ва халқаро экспертлар ҳукмига ҳавола этилди.

Муқаддас китобларимиз ва кадриятларимиз, буюк мутафаккир аждодларимиз меросида доимо ҳалол меҳнат билан яшаш, ватанпарварлик, мардлик, саховат ва камтарлик улуғланади. Президентимиз ўз нутқида: “Биз бутун жаҳон жамоатчилигига ислом динининг асл инсонпарварлик моҳиятини етказишни энг муҳим вазифа, деб ҳисоблаймиз. Биз муқаддас динимизни азалий кадриятларимиз мужассамининг ифодаси сифатида беҳад кадрлаймиз. Биз муқаддас динимизни зўравонлик ва қон тўкиш билан бир қаторга қўядиганларни қатъий

қоралаймиз ва улар билан ҳеч қачон муроса қила олмаймиз. Ислон дини бизни эзгулик ва тинчликка, асл инсоний фазилатларни асраб-авайлашга даъват этади” .

Давлатимиз раҳбари БМТ Бош Ассамблеясида “Маърифат ва диний бағрикенглик” деб номланган махсус резолюция қабул қилиш таклифини билдирди. Президентимиз мазкур резолюциянинг аҳамияти ҳақида сўзлаб: “Бу ҳужжатнинг асосий мақсади - барчанинг таълим олиш ҳуқуқини таъминлашга, саводсизлик ва жаҳолатга барҳам беришга кўмаклашишдан иборат. Ушбу резолюция бағрикенглик ва ўзаро ҳурматни қарор топтириш, диний эркинликни таъминлаш, эътиқод қилувчиларнинг ҳуқуқини ҳимоя қилиш, уларнинг камситилишига йўл қўймасликка кўмаклашишга қаратилган” , дея таъкидлади.

Маънавиятшунос олим М.Имомназаров: “Масъулият – шахс маънавиятининг муҳим таркибий жиҳати, ўзи англаб етган ва тўғри деб билган Борлиқ ҳақиқатига амалда садоқат сақлаш, ҳар бир хатти – ҳаракатининг оқибатини ўйлаб қадам қўйиш. Инсон эркин иродаси билан ўзини дунёдаги барча мавжудот учун масъул деб билса ва ҳар бир қадамини қўйишда ана шу масъулиятни ҳис қилиб турса айни шу шахс ҳақиқий маънавият соҳибидир” - деб таъриф беради. Олимнинг фикрига қўшилган ҳолда шуни таъкидлаб ўтиш жоизки, ёшларда ватанпарварлик туйғуларини чуқур сингдириш орқали юксак масъулиятини ҳам шакллантиришимиз мумкин экан. Чунончи, шахс масъулияти бу ўзлигини англаб етишдир. Демак, ўзлигини англаб етган шахсдагина ўз хатти – ҳаракати учун жавобгарлик ҳисси мавжуд бўлади. Энг муҳими бу жавобгарлик инсоннинг Аллоҳ олдидаги жавобгарлик ҳиссини англашдир. Мана шу жавобгарлик натижасида шахс масъулияти вужудга келади. “Ушбу ваҳддин, ўзлигини танимоқ Ҳақ субҳонаху ва маърифатининг калидидур. Чунончи, ўз зотингни танисанг Ҳақ субҳонаху ва таолонинг зоти вожибул вужудини танийсан” . Демак, Аллоҳни танимоқ ва яратган олдидаги масъулиятини англаган шахс унинг бандалари олдидаги масъулиятини ҳам англаб этади.

Тарбия ҳам таълим ҳам узлксизлик тамойилига асослансагина мамлакат маънавий юксалишида улкан силжишга эришилади. Президентимиз Шавкат Мирзиёев, “Маълумки, ёш авлод тарбияси ҳамма замонларда ҳам муҳим ва долзарб аҳамиятга эга бўлиб келган. Аммо биз яшаётган XXI асрда бу масала ҳақиқатан ҳам ҳаёт-мамот масаласига айланиб бормокда” - дея таъкидлагани ҳолда юртимизда тарбия жараёнини етакчи қадрият эканлигига ишора қилиб ўтдилар.

2018 йил 14 августда Президентимизнинг ПҚ-3907 сонли “Ёшларни маънавий-ахлоқий ва жисмоний баркамол этиб тарбиялаш, уларга таълим-тарбия бериш тизимини сифат жиҳатидан янги босқичга кўтариш чоратадбирлари тўғрисида” ги Қарорида мафкуравий иммунитет, миллий ва умуминсоний кадриятларга ҳурмат, таълимдан ташқари тарбиявий ишлардаги сусткашликлар каби камчиликларни бартараф этиш чоралари белгилаб берилган.

ХУЛОСА

Умуман олганда, сўнгги икки йил ичида таълим тарбия тизимини тубдан ўзгартириш бўйича Президентимизнинг ўнлаб қарорлари, вазирлик ва юқори ташкилот органларининг кўплаб фармойишлари ижро учун тақдим этилмоқда. Мақсад битта. Яъни, бугун ўсиб келаётган авлод онгида миллий ва умуминсоний кадриятлар чуқур сингдириш, ватан ва юрт учун фидойилик руҳиятини шакллантириш, маънавий ва маданий оламини соғломлаштириш ишларида сусткашликка йўл қўйилса, олдимиш қўйган эзгу мақсадларга эришиш шунча қийинлашиб бораверади.

Президентимиз, “Айнан таълим ва маърифат башарият фаровонлигининг асосий омилларидан ҳисобланади, инсонларни эзгуликка даъват этади, саховатли, сабр-қаноатли бўлишга ундайди” - дея таъкидлаб ўтди. Яна Президентимиз Шавкат Мирзиёев “Камолот” ёшлар ижтимоий ҳаракатининг IV курултойидаги нутқида: “Маълумки, ёш авлод тарбияси ҳамма замонларда ҳам муҳим ва долзарб аҳамиятга эга бўлиб келган. Аммо биз яшаётган XXI асрда бу масала ҳақиқатан ҳам ҳаёт-мамот масаласига айланиб бормоқда” , деб қайд этади. Бу бежиз эмас, албатта. Зеро, жамиятда соғлом муҳитни қарор топтириш нақадар мушкул вазифадир.

Бугунги кунда кўпчилик олимлар биз яшаётган XXI асрни – интеллектуал бойлик ҳукмронлик қиладиган аср, замонавий ва илғор технологияларга асосланган ишлаб чиқариш соҳаларини шиддатли ўсиб бораётган давр деб баҳоламоқда.

REFERENCES

- 1.Эргашев И. С. Шахс маънавий камолотида эркинлик ва ижтимоий масъулият уйғунлиги. номз. Дисс.Автореферати . - Тошкент: 2011, -Б. 15.
- 2.Сафоев Н.С. Психологические особенности национального самосознания студенческой молодежи. Автореф. Дисс. ... док. псих. Наук. –Ташкент: 2005,



-С. 14.

3. Сагиндикова Н.Д. Талабалар ўқув фаолиятида масъулиятнинг гендер хусусиятлари. (PhD)док. дисс. Автореферати . - Тошкент: 2017, -Б. 13.

4. Ж. С. Раматов, & М. Ҳасанов (2022). МОЛОДЕЖЬ И ИНФОРМАЦИОННО-ПСИХОЛОГИЧЕСКАЯ БЕЗОПАСНОСТЬ. Central Asian Academic Journal of Scientific Research, 2 (6), 532-536.

5. Салимов, Бахриддин Лутфуллаевич, & Ҳасанов, Миршод Нўъмонович (2022). ШАРҚ МУТАФАККИРЛАРИНИНГ КОМИЛ ИНСОН ТАРБИЯСИ МАСАЛАЛАРИ ТАҲЛИЛИ. Oriental renaissance: Innovative, educational, natural and social sciences, 2 (6), 1345-1354.

6. Раматов, Ж. С., Баратов, Р. Ў., Кушаков, Ф. А., Валиев, Л. А., & Ҳасанов, М. Н. (2022). ЖАМИЯТДА СИЁСИЙ ВА ҲУҚУҚИЙ МАДАНИЯТНИ ЮКСАЛТИРИШ МАСАЛАЛАРИ. PEDAGOGS *jurnali*, 19(1), 13-18.

7. Ж. С. Раматов, & М. Ҳасанов (2022). ЎЗБЕКИСТОН ТАРАҚҚИЁТИНИНГ ЯНГИ БОСҚИЧИДА ИНСОН ҲУҚУҚЛАРИНИНГ ТАЪМИНЛАНИШИ. Academic research in educational sciences, 3 (6), 963-969.

8. Раматов, Ж. С., Муратова, Д., Султанов, С. Ҳ., Тухтабоев, Э., Кушаков, Ф., & Ҳасанов, М. Н. (2022). ИЖТИМОЙ АДОЛАТ ВА ҚАДРИЯТЛАР ПЛЮРАЛИЗМИ. World scientific research journal, 8(1), 102-108.

9. Ҳасанов, М. Н., Бекмуратов, Б. Ж., Турғунов, Б. Ш., & Маматқулов, У. С. (2022). ФОРОБИЙНИНГ ТАЪЛИМОТИДА ЁШЛАР ВА ИНСОН ТАЛИМ-ТАРБИЯСИ МАСАЛАЛАРИ ТАҲЛИЛИ.

10. Ҳасанов, М. Н., Зайниддинов, Б. З., Абдухалилов, О. А., & Джурайев, Д. Д. (2022). МЕҲНАТДА ИНСОННИ ШАКЛАНИШДАГИ АҲАМИЯТИ.

11. Ramatov, J.S. va Xasanov, MN (2022). Ta'lim amaliyotida innovatsiyalarni jalb qilishning nazariy modelini tahlil qilish. *Sharq uyg'onishi: innovatsion, ta'lim, tabiiy va ijtimoiy fanlar* , 2 (6), 937-942.

12. У.К.Эрниёзов, М.Н. Ҳасанов, & Х.С.Машарипов. (2022). АБУ НАСР ФОРОБИЙНИНГ ИЖТИМОЙ-АХЛОҚИЙ ТАЪЛИМОТИ ВА УНИНГ АНТРОПОЛОГИК ХУСУСИЯТЛАРИ . JOURNAL OF NEW CENTURY INNOVATIONS, 4(3), 130–136.

13. Ж. С. Раматов, М. Ҳасанов, & Л. А. Валиев (2022). ИНСОН ДУНЁҚАРАШИНИНГНИНГ ДИНИЙ ВА ДУНЁВИЙ ТАЛҚИНИ. Central Asian Academic Journal of Scientific Research, 2 (7), 78-82.

14. J. S. Ramatov, M. Hasanov МАФКУРАВИЙ АХЛОҚ ТАРБИЯСИНИНГ АНАМИЯТИ // Pedagogik fanlar boyicha akademik tadqiqotlar. 2022 yil. 6-son. URL:



<https://cyberleninka.ru/article/n/mafkuraviy-ta-didlarni-oldini-olishda-ahlo-iy-tarbiyaning-a-amiyati> (kirish sanasi: 04.10.2022).

15.Ж. С. Раматов, & М. Ҳасанов (2022). МИЛЛИЙ ҚАДРИЯТЛАР – ЖАМИЯТИМИЗ БАРҚАРОРЛИГИ ВА ЁШ АВЛОД ТАРБИЯСИНИНГ МУҲИМ ОМИЛИ. Academic research in educational sciences, 3 (6), 973-979.

16.Ж. С. Раматов, М. Ҳасанов, & Лочин Азаматович Валиев (2022). АУРОБИНДО ГХОШ ҲАЁТИ ВА ИЛМИЙ ФАЛСАФИЙ МЕЪРОСИ. Academic research in educational sciences, 3 (6), 1161-1169.

17.Ramatov, J.S. va Xasanov, MN (2022). Ta'lim amaliyotida innovatsiyalarni jalb qilishning nazariy modelini tahlil qilish. *Sharq uyg'onishi: innovatsion, ta'lim, tabiiy va ijtimoiy fanlar* , 2 (6), 937-942.

18.У.К.Эрниёзов, М.Н. Ҳасанов, & Х.С.Машарипов. (2022). АБУ НАСР ФОРОБИЙНИНГ ИЖТИМОИЙ-АХЛОҚИЙ ТАЪЛИМОТИ ВА УНИНГ АНТРОПОЛОГИК ХУСУСИЯТЛАРИ . *JOURNAL OF NEW CENTURY INNOVATIONS*, 4(3), 130–136.

19.Ж. С. Раматов, М. Ҳасанов, & Л. А. Валиев (2022). ИНСОН ДУНЁҚАРАШИНИНГНИНГ ДИНИЙ ВА ДУНЁВИЙ ТАЛҚИНИ. Central Asian Academic Journal of Scientific Research, 2 (7), 78-82.

20.J. S. Ramatov, M. Hasanov МАФКУРАВИҲ АХЛОҚ ТАРБИЯСИНИНГ АНАМИЯТИ // Pedagogik fanlar boyicha akademik tadqiqotlar. 2022 yil. 6-son. URL: <https://cyberleninka.ru/article/n/mafkuraviy-ta-didlarni-oldini-olishda-ahlo-iy-tarbiyaning-a-amiyati> (kirish sanasi: 04.10.2022).

ДИНИЙ ВА ДУНЁВИЙ БИЛИМЛАРНИНГ ИНСОН ДУНЁ ҚАРАШИГА ТАЪСИРИ

Исажан Мирзақулов

Тошкент давлат транспорт университети доценти

АННОТАЦИЯ

Ушбу мақолада Бугун мамлакатимиз Ўзбекистонда кенг қамровли ислохотлар амалга оширилаётган бир даврда шахснинг жамият олдидаги масъулиятини юксалтириш ҳар қачонгидан ҳам муҳимлиги намоён бўлмоқда. Айниқса, глобаллашув шароити таъсирида авж олаётган “оммавий маданият” каби таҳдидларга қарши туришда шахсда масъулият туйғусини такомиллаштириш бугунги даврнинг долзарб муаммоларидан бири ҳисобланади.

Калит сўзлар: Диний билим, дунёвий билим, маънавият, демографик, “Байтул ҳикма”, Шарқ фалсафаси, “Тарбия”.

КИРИШ

Асрлар давомида халқимизнинг юксак маънавияти, адолатпарварлик, маърифатпарварлик каби эзгу фазилатлари Шарқ фалсафаси ва Ислом дини таълимоти билан узвий боғлиқ равишда ривожланиб келган. Аммо ўтган асрнинг 70 йили давомида халқимиз маънавиятига тамомила ёт бўлган ва умуман инсоният маънавий тараққиётини буткул тескари изга солиб юборишга уринган даҳриёна "инқилобий" фалсафа асосидаги тоталитар мафкуравий тазйиқ бир неча авлод онгига шафқатсиз қатағонлар йўли билан сингдиришга уринди. Бундан 28 йил олдин эришилган сиёсий Мустақиллик миллатимизга ўз асл қадриятларимизни эркин ўрганиш ва ҳаётга татбиқ этиш имкониятини қайтиб берди. Эндиликда бизнинг вазифамиз қадимий ва барқарор анъаналаримизни ҳозирги замоннинг мутлақо янгича шароитларига мос равишда қайта тиклаб, халқимиз тафаккур тарзига мувофиқ ва тушунарли шаклда ёш авлоднинг маънавий баркамол бўлиб улғайишига имкон даражасида ўз ҳиссамизни қўшиш бўлмоғи керак.

АДАБИЁТЛАР ТАҲЛИЛИ ВА МЕТОДОЛОГИЯ

Бугун мамлакатимиз Ўзбекистонда кенг қамровли ислохотлар амалга оширилаётган бир даврда шахснинг жамият олдидаги масъулиятини юксалтириш ҳар қачонгидан

ҳам муҳимлиги намоён бўлмоқда. Айниқса, глобаллашув шароити таъсирида авж олаётган “оммавий маданият” каби таҳдидларга қарши туришда шахсда масъулият туйғусини такомиллаштириш бугунги даврнинг долзарб муаммоларидан бири ҳисобланади. Дарҳақиқат, инсонни ҳайвонот олаmidан фарқловчи жиҳати бу унда масъулият ҳиссининг мавжудлигидадир. Мана шу масъулият туйғуси орқали инсон ўзининг маънавий мавжудот эканлигини англаб боради. Инсон ўзининг маънавий камолот имкониятларини юзага чиқариш лозимлигини англаб етган сари ўзлигини англай бошлайди. Ҳар қандай инсонни шахс деб атай олиш қийин. Шахсга ижтимоийлик хусусиятлари хос. Инсонлар шахс бўлиб дунёга келмайдилар, ижтимоийлик хусусиятлари наслдан наслга ўтмайди, балки кишилар ижтимоий муҳитда, жамиятда шахс бўлиб шаклланадилар. Инсон жамиятдаги кишилар билан мулоқоти жараёнида ижтимоий муносабатларга киришади ва унда секин аста индивиддан шахсга айлана бориш имконияти юзага келади. Ижтимоийлашув сабабли инсонда янгидан-янги шахсий хислатлар пайдо бўлади, яъни ўзининг ҳатти-ҳаракатлари учун жавоб бериш, ўзини ўзи назорат қилиш, ўзи-ўзини тарбиялаш, ижтимоий фаоллик, мустаҳкам эътиқодга, ўз дунёқарашига эгалик, мустақил қарорлар қабул қилиш ва ўз фикрларини эркин баён этиш шахсга хос хусусиятдир. Инсон қачон ўзининг оила аъзолари олдидаги, миллат олдидаги, Ватан олдидаги, жамият олдидаги ва, қолаверса, умуминсоният олдидаги масъулиятини жиддий ҳис этса, уни том маънодаги ҳақиқий шахс ҳисоблаш мумкин. Шулардан келиб чиқиб, шахс масъулияти инсоннинг ҳақиқий моҳиятини белгилайди, деб хулоса қилиш мумкин.

Дунёвий нуқтаи назардан шахс масъулиятини шакллантирувчи омиллар сифатида қуйидагиларни келтириб ўтиш мумкин:

- ҳуқуқий жиҳатдан шахс масъулиятини таъминланиш даражасининг мавжудлиги;
- шахс масъулиятини иқтисодий фаровонликка эришилишдаги муҳим аҳамияти;
- шахснинг сиёсий масъулияти яъни, фуқароларнинг ўз давлати олдидаги бурч ва мажбуриятларини англаган ҳолда фаолият олиб бориш кўникмаси;
- инсонларнинг интеллектуал қобилиятларини намоён қилиш имкониятларининг таъминланиши;

Шахс масъулиятини шакллантирувчи мазкур омиллар ўзаро уйғун бўлгандагина таъсирчанлиги юқори бўлади.

“Масъулият ижтимоий характерга эга. Ижтимоий масъулият оилавий, фуқаролик, жамият ва шахсий хизматларни бажараётганда вужудга келади”.

Ёшларда масъулият сифатларини ўстириш уларда мустақиллик, шижоатлилик, доминантлилик, ўзига ишончлиликни шакллантиришга хизмат қилади. Психолог олим Н.С.Сафоев, “Инсон ҳаёт қонуниятларини билиш ва уларни ўз фаолиятида қўллашга қодир экан, демак шу нуқтаи назардан унинг хулқ-атворини ижтимоий меъёрлар билан бошқариш мумкин. Қолаверса, инсон ўз қилмишлари учун масъулиятни ҳис қилиши лозим” - деб таъкидлайди.

Яна бир психолог олима Сагиндикова “Масъулият ўзи ва бошқалар, жамоа олдидаги ўз ҳатти-ҳаракатлари учун масъулликни бўйнига олиб, шахснинг ўзини бошқариши ва хулқ-атворини шакллантирувчи энг асосий характер сифатидир” – деб таърифлаб ўтади.

“Масъулият” – фалсафий категория сифатида ижтимоий воқеликда инсоннинг англанилган ҳатти-ҳаракатларини ифодалайди. Бу фалсафий категория орқали инсонларнинг ижтимоий-маънавий, моддий-жисмоний, руҳий-табиий масъулият каби хислатлари қамраб олинади ва таҳлилга тортилади. Ижтимоий фалсафада бу тушунча шахснинг жамият олдидаги маънавий-ахлоқий талабларни бажариши нуқтаи назаридан олиб қаралади. Шахс маънавий камолотида масъулият масаласи алоҳида аҳамият касб этади.

Масъулиятнинг ижтимоий–маънавий функцияси турли замон ва маконга қараб ўзгача мазмун касб этиб боради. Бу бевосита шахслараро, гуруҳлараро, давлат ва жамиятлараро муносабатлар тарзида намоён бўлади. Шу билан бирга, шахс маънавий тараққиётининг ҳар бир босқичида ўз ифодасини топган масъулият даражаси ҳам ўзгариб боради ва шахс маънавий фаолияти, унинг турфа хусусиятлари билан бир бутунликда кечади. Демак, ижтимоий масъулият инсон маънавий ҳаётининг мазмун- моҳиятини ташкил қилувчи бош омил ҳисобланади. Ҳар бир шахс ўзининг ватан, халқ, жамият олдидаги фуқаролик бурчи виждон иши эканлигини ҳис қилмоғи лозим. Зеро, ўз бурчини, масъулиятини яхши ҳис қилган одамларнинг халқ, юрт олдида обрўйи, кадр-қиммати, мавқеи ошиб, бундай шахсларни барча бирдай эъзозлайди.

Мутафаккир олим Абдурауф Фитрат масъулиятни шахснинг “ маънавий хатти – ҳаракатлари мажмуи ” сифатида талқин этади. Дарҳақиқат, инсон маънавий мавжудот экан, унинг хатти – ҳаракатларида ҳам маънавийлик акс этиши табиий ҳолдир. Шахс қачон ўзининг ҳаракатлари оқибатини ўйласа ва бунинг учун маънавий жавобгарлигини виждонан ҳис этса, ана шунда масъулият ҳақиқий маънавий

хатти- ҳаракатлар мажмуасига айланади. Масъулиятда шахнинг ўзига хос маънавий жиҳатлари намоён бўлади. Масалан иймон-этиқодлилиқ, виждонийлик, ор-номуслилиқ, иродалилиқ, руҳан поклик, самимийлик, гурурилиқ, инсонпарварлик, ватанпарварлик. Демак, маънавий баркамол шахсни шаклланишида масъулиятнинг ўрни беқиёс.

“Масъулият” араб тилидан олинган бўлиб, “жавоб бермоқ”, “жавобгар бўлмоқ” деган маъноларни англатади. Масъулият тушунчаси Европа илмида илк бора фалсафий тушунча сифатида XIX асрнинг 2-ярмидан бошлаб қўлланила бошланган. “Масъулият” тушунчаси биринчи марта фалсафага 1859 йилда Альфред Бэн томонидан киритилган. хулосага келинди:

ХУЛОСА

Шахс масъулиятини шаклланишида диний ва дунёвий омилларни тадқиқ этиш бир қатор адабиётлар, илмий тадқиқотларни ўрганишни тақозо этди.

Биринчидан, Шахс масъулиятининг диний ва дунёвий талқинига кўра киши ўз-ўзини чуқур англашига урғу берилади. Ўзини англаган кишида ижтимоий ва иқтисодий масъулият ҳисси юксак бўлади. Инсоннинг етуқликка эришуви ҳақидаги тасаввурлар ҳар қандай даврда ҳам маданий-маънавий ғоялар, концепсияларнинг асосини ташкил этган.

Иккинчидан, исломий қадриятларни шакллантиришдан мақсад миллий ва диний қадриятларнинг тарихан муштарақлиги, уларнинг умуминсоний қадриятлар билан уйғунлиги, бу қадриятларнинг ҳозирги мустақил Ўзбекистон шароитидаги аҳамиятини янада аниқроқ ёритиб бериб, кенг жамоатчилик хусусан ёшлар дунёқарашида ислом динига нисбатан тўғри ёндашувни шакллантириш ва жамият учун юксак маънавийли кадрларни тарбиялашдан иборат.

Учинчидан, исломий қадриятларни асл мазмун-моҳиятини ёритишда ислом дини асрлар мобайнида халқимиз қалбидан чуқур жой олиб, ўзлигимизни англаш, миллий маданиятимиз ва турмуш тарзимизни сақлаш, қадриятларимиз, урф-одат ва анъаналаримизни бир авлоддан иккинчи авлодга безавол етказишда беқиёс омил бўлиб келаётганига алоҳида эътибор қаратиш зарур. Чунки ислом диннинг ҳеч нарса билан ўлчаб, қиёслаб бўлмайдиган аҳамиятли жиҳатлари айнан ана шу масалаларда намоён бўлади.

REFERENCES

1.Эргашев И. С. Шахс маънавий камолотида эркинлик ва ижтимоий масъулият уйғунлиги. номз. Дисс.Автореферати . - Тошкент: 2011, -Б. 15.

2. Сафоев Н.С. Психологические особенности национального самосознания студенческой молодежи. Автореф. Дисс. ... док. псих. Наук. –Ташкент: 2005, -С. 14.
3. Сагиндикова Н.Д. Талабалар ўқув фаолиятида масъулиятнинг гендер хусусиятлари. (PhD) док. дисс. Автореферати. - Тошкент: 2017, -Б. 13.
4. Ж. С. Раматов, & М. Ҳасанов (2022). МОЛОДЕЖЬ И ИНФОРМАЦИОННО-ПСИХОЛОГИЧЕСКАЯ БЕЗОПАСНОСТЬ. *Central Asian Academic Journal of Scientific Research*, 2 (6), 532-536.
5. Салимов, Бахриддин Лутфуллаевич, & Ҳасанов, Миршод Нўъмонович (2022). ШАРҚ МУТАФАККИРЛАРИНИНГ КОМИЛ ИНСОН ТАРБИЯСИ МАСАЛАЛАРИ ТАҲЛИЛИ. *Oriental renaissance: Innovative, educational, natural and social sciences*, 2 (6), 1345-1354.
6. Раматов, Ж. С., Баратов, Р. Ў., Кушаков, Ф. А., Валиев, Л. А., & Ҳасанов, М. Н. (2022). ЖАМИЯТДА СИЁСИЙ ВА ҲУҚУҚИЙ МАДАНИЯТНИ ЮКСАЛТИРИШ МАСАЛАЛАРИ. *PEDAGOGS jurnali*, 19(1), 13-18.
7. Ж. С. Раматов, & М. Ҳасанов (2022). ЎЗБЕКИСТОН ТАРАҚҚИЁТИНИНГ ЯНГИ БОСҚИЧИДА ИНСОН ҲУҚУҚЛАРИНИНГ ТАЪМИНЛАНИШИ. *Academic research in educational sciences*, 3 (6), 963-969.
8. Раматов, Ж. С., Муратова, Д., Султанов, С. Ҳ., Тухтабоев, Э., Кушаков, Ф., & Ҳасанов, М. Н. (2022). ИЖТИМОЙ АДОЛАТ ВА ҚАДРИЯТЛАР ПЛЮРАЛИЗМИ. *World scientific research journal*, 8(1), 102-108.
9. Ҳасанов, М. Н., Бекмуратов, Б. Ж., Турғунов, Б. Ш., & Маматқулов, У. С. (2022). ФОРОБИЙНИНГ ТАЪЛИМОТИДА ЁШЛАР ВА ИНСОН ТАЛИМ-ТАРБИЯСИ МАСАЛАЛАРИ ТАҲЛИЛИ.
10. Ҳасанов, М. Н., Зайниддинов, Б. З., Абдухалилов, О. А., & Джурайев, Д. Д. (2022). МЕҲНАТДА ИНСОННИ ШАКЛЛАНИШДАГИ АҲАМИЯТИ.
11. Ramatov, J.S. va Hasanov, MN (2022). Ta'lim amaliyotida innovatsiyalarni jalb qilishning nazariy modelini tahlil qilish. *Sharq uyg'onishi: innovatsion, ta'lim, tabiiy va ijtimoiy fanlar*, 2 (6), 937-942.
12. У.К.Эрниёзов, М.Н. Ҳасанов, & Х.С.Машарипов. (2022). АБУ НАСР ФОРОБИЙНИНГ ИЖТИМОЙ-АХЛОҚИЙ ТАЪЛИМОТИ ВА УНИНГ АНТРОПОЛОГИК ХУСУСИЯТЛАРИ. *JOURNAL OF NEW CENTURY INNOVATIONS*, 4(3), 130–136.
13. Ж. С. Раматов, М. Ҳасанов, & Л. А. Валиев (2022). ИНСОН ДУНЁҚАРАШИНИНГНИНГ ДИНИЙ ВА ДУНЁВИЙ ТАЛҚИНИ. *Central Asian Academic Journal of Scientific Research*, 2 (7), 78-82.

14.J. S. Ramatov, M. Hasanov МАФКУРАВИЙ АХЛОҚ ТАРБИЯСИНИНГ АНАМИЯТИ // Pedagogik fanlar boyicha akademik tadqiqotlar. 2022 yil. 6-son. URL: <https://cyberleninka.ru/article/n/mafkuraviy-ta-didlarni-oldini-olishda-ahlo-iy-tarbiyaning-a-amiyati> (kirish sanasi: 04.10.2022).

15.Ж. С. Раматов, & М. Ҳасанов (2022). МИЛЛИЙ ҚАДРИЯТЛАР – ЖАМИЯТИМИЗ БАРҚАРОРЛИГИ ВА ЁШ АВЛОД ТАРБИЯСИНИНГ МУҲИМ ОМИЛИ. Academic research in educational sciences, 3 (6), 973-979.

16.Ж. С. Раматов, М. Ҳасанов, & Лочин Азаматович Валиев (2022). АУРОБИНДО ГХОШ ҲАЁТИ ВА ИЛМИЙ ФАЛСАФИЙ МЕЪРОСИ. Academic research in educational sciences, 3 (6), 1161-1169.

17.Ramatov, J.S. va Xasanov, MN (2022). Ta'lim amaliyotida innovatsiyalarni jalb qilishning nazariy modelini tahlil qilish. *Sharq uyg'onishi: innovatsion, ta'lim, tabiiy va ijtimoiy fanlar* , 2 (6), 937-942.

18.У.К.Эрниёзов, М.Н. Ҳасанов, & Х.С.Машарипов. (2022). АБУ НАСР ФОРОБИЙНИНГ ИЖТИМОИЙ-АХЛОҚИЙ ТАЪЛИМОТИ ВА УНИНГ АНТРОПОЛОГИК ХУСУСИЯТЛАРИ . *JOURNAL OF NEW CENTURY INNOVATIONS*, 4(3), 130–136.

19.Ж. С. Раматов, М. Ҳасанов, & Л. А. Валиев (2022). ИНСОН ДУНЁҚАРАШИНИНГНИНГ ДИНИЙ ВА ДУНЁВИЙ ТАЛҚИНИ. Central Asian Academic Journal of Scientific Research, 2 (7), 78-82.

20.J. S. Ramatov, M. Hasanov МАФКУРАВИЙ АХЛОҚ ТАРБИЯСИНИНГ АНАМИЯТИ // Pedagogik fanlar boyicha akademik tadqiqotlar. 2022 yil. 6-son. URL: <https://cyberleninka.ru/article/n/mafkuraviy-ta-didlarni-oldini-olishda-ahlo-iy-tarbiyaning-a-amiyati> (kirish sanasi: 04.10.2022).

АЙРИМ ЎСИМЛИКЛАРДАН АЖРАТИБ ОЛИНГАН ТАББИЙ МОДДАЛАРНИНГ БИОЛОГИК ФАОЛЛИГИНИ *IN VITRO* ШАРОИТИДА АНИҚЛАШ

Муҳаммаджон Абдувалиевич Мустафакулов

Гулшода Озат қизи Қаландарова

Шерали Насуруллаевич Қўзиёв

Абдуманнон Искандарович Ўралов

Рахматилла Нуриллаевич Рахимов

Биофизика ва биокимё инстиути

mmustafakulov@bk.ru

АННОТАЦИЯ

Антиоксидантлар организмни эркин радикаллардан ва кислородни фаол шаклларида химоя қиладиган моддалардир. Эркин радикаллар органик молекулаларни кислород билан чала оксидланишида, яъни перекисли оксидланишида ҳосил бўлади.

Калит сўзлар: НАДН, 2,2-дифенил-1-пикрилгидразил (ДППГ), Рутан, Провидин, Бехи, Антиоксидант.

КИРИШ

Маълумки, жигар митохондрияси икки оксидланиш тизимига эга НАД орқали оксидланувчи субстратлар ва сукцинат оксидланишининг ички фосфорланувчи йўли ва қўшилган НАДН эркин оксидланишини ташқи йўли; ушбу йўлнинг нафас олиш занжирининг бошланғич қисми V_5 -редуктазининг НАДН₂-цитохроми ҳисобланади. Умумий НАДН – оксидаза фаоллигидан РС НАДН оксидаза фаолигини ҳисоблаб чиқарилди. Энзимли антиоксидант тизими супероксиддисмутаза, каталаза, пероксидазалардан ташкил топган. Бу тизим НАДН фонди манбаси бўлиб хизмат қиладиган эркин радикал протон оқимлари тизимини ўчиради [1,2]. Антиоксидантлар эркин радикалли оксидланиш реакциясига тўсқинлик қилади ва бузилган бирикмаларни қайта тиклайди. Уни ўзини ишга ярайдиган ҳолатга ўтиши учун уни яна қайта тиклаши керак бўлади. Шу сабабдан антиоксидантлар тезлик билан икки ёки гуруҳ бўлиб ишлайди, яъни оксидланган шеригини химоя қилади ва тезда уни қайта тиклайди. Ана шундай антиоксидантлардан бири ионол (2,6-дитретбутил-4-метилфенол) ҳисобланади [3]. Антиоксидантларни организмга таъсирини кўрадиган бўлсак,

кўплаб адабиёт маълумотларига кўра флавоноид моддалар табиий антиоксидантлар ҳисобланади. Антиоксидантлар митохондрия мембранасидаги липидларни перекисли оксидланишида ингибирловчи таъсир этиши ва супероксиддисмутаза, каталаза ферментларининг фаолликлари билан изоҳланади. Бундай флавоноидларга рутин, пуликарин, кверцетин, апигенин ва шу каби кўплаб моддалар тажрибаларда антиоксидант хоссаларини намоён қилади. Антиоксидантлар митохондриялар дисфункциясида нафас занжирларида эркин радикалларни ҳосил бўлишини камайтириш, яъни антирадикал механизми иштирокида таъсир этади. Бундан ташқари прооксидант моддалар ҳам бор. Бундай моддалар митохондрияларда эркин радикалларни ортишига олиб келади, натижада мембрана липидларида перекисли оксидланиш жараёни бошланиб кетишига сабабчи бўлади. Бизнинг организмимиз учун кислород миқдорининг меъерий даражадан ортиб кетиши ҳам яхши оқибатларга олиб келмайди. Бу кўринишдаги ҳолат юз берганда эркин радикалларнинг ҳосил бўлиши натижасида хужайра структуралари емирила бошлайди. Организмда эркин радикалларнинг ҳосил бўлиши ва липидларнинг перекисли оксидланиш жараёни кучайиши (баъзан бу жараён оксидатив стресс деб аталади) нафақат кислород миқдори ортиб кетган ҳолатларда, балки бир қатор бошқа сабаблар асосида ҳам юзага келиши мумкинлиги таъкидланган. Шундай қилиб, оксидатив стресс таъсирида биологик мембраналар хусусиятлари ва хужайра функциясида бузилиши юз беради. Липидларнинг перекисли оксидланиши нисбатан учта бевосита таъсир натижасида юз бериш ҳолатларидаги натижалари бўйича кўпроқ ўрганилган [4, 5].

Ўсимликлардан ажратиб олинган айрим препаратларнинг антиоксидантлик ва антирадикаллик хусусиятларини аниқлашдан иборат.

АДАБИЁТЛАР ТАҲЛИЛИ МЕТОДОЛОГИЯ

а) ДФПГ (радикал)нинг эркин радикалининг оптик зичлиги ўзгаришини қайд этиш орқали кверцетин ва дигидрокверцетиннинг антирадикал фаоллиги аниқланди; б). Руч услубига асосланган усул бўйича водород пероксидга нисбатан бирикмалар (кверцетин ва дигидрокверцетин)нинг антирадикал ва антиоксидант фаоллиги аниқланди; ДППГ усули: Кверцетин ва дигидрокверцетин флавоноидларининг антиоксидант ва антирадикал хусусиятларини ДФПГ (радикал) эркин радикалининг оптик зичлиги ўзгаришини қайд этиш орқали амалга оширилди. Ушбу ишда АРА ни аниқлаш учун биз барқарор радикал 2,2-

дифенил-1-пикрилгидразил (ДППГ) молекулаларининг антиоксидантлар билан қайтарилиш кинетикасини спектрофотометрик ўлчов техникасидан фойдаландик. Синов аралашмалари сувда 1 мг/мл концентрациясида эритилди. ДППГ усули. Ушбу ишда АРФни баҳолаш учун биз антиоксидантлар томонидан барқарор радикал 2,2-дифенил-1-пикрилгидразил (ДППГ) молекулаларини камайтириш кинетикасини спектрофотометрик ўлчаш усулидан фойдаландик [6]. Усул антиоксидантларнинг барқарор хромогенрадикали 2,2-дифенил-1-пикрилгидразил (ДППГ) билан ўзаро таъсирга асосланган. Сирка кислотаси билан кислоталанган этанолдаги ДППГ ($5 \times 10^{-4} \text{M}$) стандарт эритмаси иш эритмасини олиш учун 1:10 нисбатда этанол билан суюлтирилди. Олинган эритма 517 нмда 0,9 дан юқори бўлмаган оптик зичликка эга бўлиши керак. 5 мл ДППГ ишчи эритмасига 50 мкл ўрганилаётган ўсимликлардан олинган экстрактлар қўшилди, аралаштирилди ва эритманинг оптик зичлиги пасайиш кинетикаси 30 дақиқа давомида 517 нм тўлқин узунлигида қайд этилди. Назорат намунаси сифатида ДППГ ишчи эритмаси ишлатилган. Антирадикал фаоллик қуйидаги формула бўйича аниқланади:

$$\% \text{ингибирлаш} = \frac{A_{\text{контр}} - A_x}{A_{\text{контр}}} \times 100\%$$

Бу эрда A_x – синов эритмасининг оптик зичлиги, ҳисоблагич – синов намунасининг оптик зичлиги.

H_2O_2 усули: Водород пероксидга нисбатан бирикмаларнинг антирадикаллик фаоллигини аниқлаш учун Руч услубига асосланган усул ишлатилган. 2 мл 20 М фосфат тампони, 1 мл 43 М водород пероксид эритмаси ва 1 мл дистилланган сувни ўз ичига олган ҳар бир найчага намуналар алоҳида қўшилди. Назорат сифатида фосфат тампони эритмаси ва фосфат тампонсиз водород пероксид эритмасини қабул қилиш ишлатилган. Хона ҳароратида 10 дақиқа инкубациядан сўнг, намуналарнинг оптик зичлиги фосфат тампонининг назорат эритмасига нисбатан 230 нм да ўлчанди. Водород пероксидни қабул қилиш фоизи қуйидаги формуладан фойдаланиб ҳисоблаб чиқилган:

$$\text{H}_2\text{O}_2\% = [(A_c - A_e) / A_c \times 100]$$

бу ерда A_c - водород пероксид эритмасининг фосфат тампонсиз оптик зичлиги ва A_e - намуналарнинг оптик зичлиги.

Метод адреналиннинг аутооксидланиш реакциясининг ингибирланишига асосланган, препаратларнинг *in vitro* шароитида адреналинни вақт давомида КФШни ҳосил бўлиши ва аутооксидланиши ҳисобига (%) фоизларда ифодаланади. Бунинг учун 0,2 М

натрий-карбонат ($\text{Na}_2\text{CO}_3\text{-NaHCO}_3$) pH=10,65 ли буферидан 2,0 мл, адреналин (эпинефрин) гидрохлориднинг 0,18% эритмасидан 56 мкл олинади, 30 мкл антиоксидант препарат солинади ҳамда тез аралаштириб 30 сониядан 10 дақиқа мобайнида 347 нм тўлқин узунлигида 10 мм кюветада Cary 60 UV-Vis Agilet Technologies спектрофотометрида текширилди. Тадқиқ қилинаётган (экстрактнинг 1 мл даги концентрацияси 1 мг) миқдори стандартсифатида ишлатилади. Назорат намуна сифатида 0,2 М 2,0 мл буфер, 0,18% 56 мкл (5,46 мМ) адреналин ишлатилади [7].

МУҲОКАМА ВА НАТИЖАЛАР

Антиоксидантлар турли хил таъсир механизмларига эга бўлиши мумкин, уларнинг фаоллигини турли усуллар ёрдамида ўрганиш тавсия этилади. Ушбу ишда АРФ экстрактлари эркин радикал ДФПГ билан боғлиқ ҳолда баҳоланди. Текширилувчи ўсимликлардан орлинган бирикмалар ДФПГ нинг сувли эритмасига кўшилганда, эркин радикал молекулалар радикал бўлмаган шаклга айланади, ДФПГ нинг интенсив бинафша рангли эритмаси эса рангсизланади. Синов намуналарининг АРФ ни солиштириш учун тақдим этилган эритмадан 50 мкл ҳар бир экстракт учун концентрация танланган. 1, 2 ва 5-рақамли намуналар жуда юқори АРФ кўрсатганлиги сабабли, биз тегишли эритувчи (сув) билан 1: 100 нисбатда суюлтирдик.

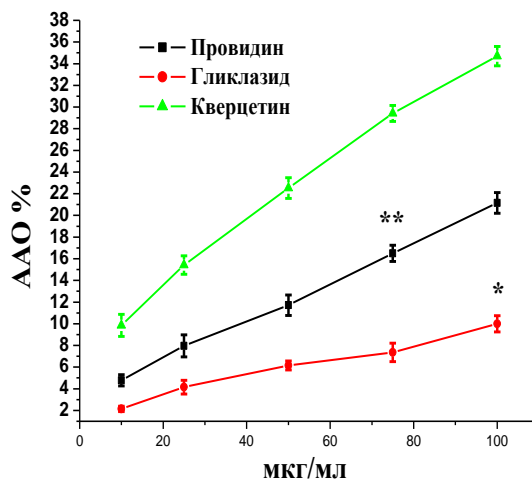
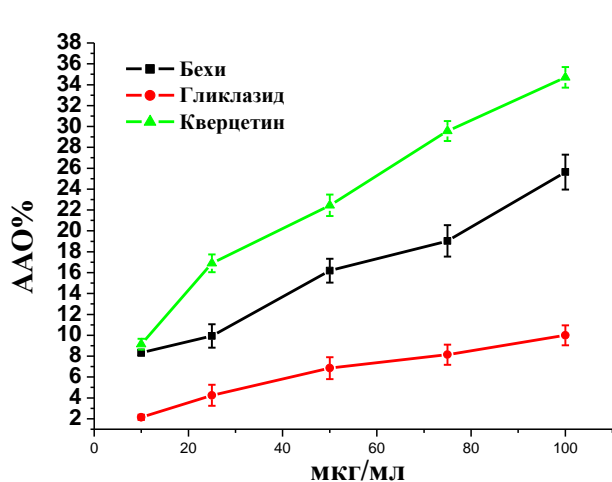

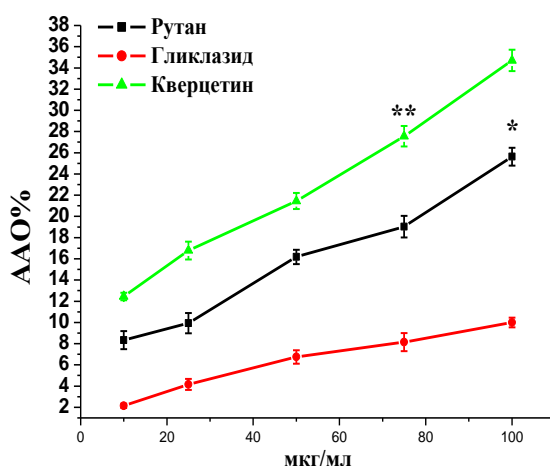

1-Расм. Танлаб олинган препаратларнинг антиоксидантлик хусусиятларини текшириш

Олинган натижаларни таҳлил қилиб, шуни хулоса қилишимиз мумкинки, текширилган 1, 4 ва 5-сонли ўсимликлардан олинган экстрактлар сувли ДФПГ эритмасига қўшилганда, ДФПГ эритмасининг оптик зичлигининг кескин пасайиши кузатилади, бу уларнинг юқори АРФ дан далолат беради (1-расм). 1, 4 ва 5 намуналар учун АРФ 100 марта суюлтирилгандан сўнг баҳоланди, бу ўсимликлардан олинган экстрактларнинг аниқ антирадикал қобилятини кўрсатади.

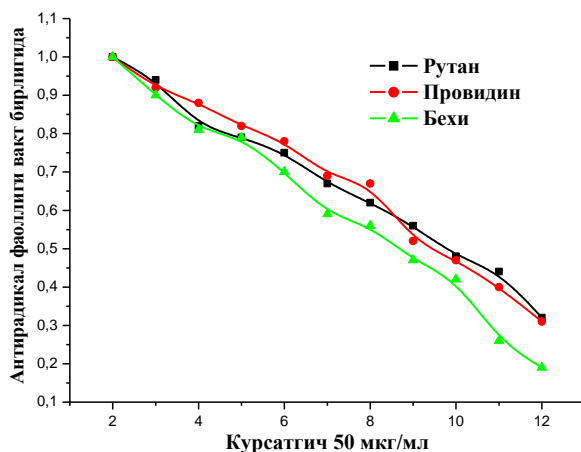

2- расм. Танлаб олинган препаратларнинг антирадикаллик кўрсаткичи

Эгри чизикли бўлмаган регрессияга асосланган. ДФПГнинг концентрацияси 0,1 мМ ни ташкил қилади. Ўлчовлар текширилган экстрактлар қўшилгандан сўнг дарҳол 20 °С да амалга оширилди.

2-жадвал.

50% (IC_{50}) ингибирлаш қилувчи концентрация қийматлари ва текширилган экстрактлар билан реакцияга киришганда ДФПГ контцентрациясини 50% (t_{50}) га камайтириш учун зарур бўлган вақт.

Ўсимликлардан олинган экстрактлар	IC_{50} , мкл	t_{50} , сек 50 мкл модда
Рутан	64 ± 4.2	34 ± 3.7
Провидин	41 ± 6.7	28 ± 4.9
1,2,6-три-О-галлоил- β -D-глюкоза	78 ± 7.8	51.1 ± 4.2
1-О-галлоил-4,6-гексагидроксидифеноил- β -D-глюкоза	49.8 ± 3.7	37.2 ± 2.4
Беги	85.5 ± 4.1	62 ± 3.2
Рутан (суюлтирилган)	89 ± 4.8	108.5 ± 7.8
Провидин (суюлтирилган)	102 ± 4.8	130.7 ± 9.1
1,2,6-три-О-галлоил- β -D-глюкоза (суюлтирилган)	124 ± 6.7	142.1 ± 8.4
1-О-галлоил-4,6-гексагидроксидифеноил- β -D-глюкоза (суюлтирилган)	78.2 ± 3.8	102.8 ± 2.1
Беги (суюлтирилган)	115.7 ± 3.9	138.5 ± 4.9

Ўрганилаётган экстрактларнинг концентрацияси олдиндан берилган эритмадан 50 мкл ни ташкил қилади. 1, 2 ва 5 намуналар тегишли эритувчилар (сув) билан 100 марта суюлтирилди. 1-расм. Вақтга қараб текширилаётган ўсимлик экстрактларни қўшганда ДФПГ нинг сувли эритмасининг оптик зичлигининг назоратга нисбатан ўзгариши. Экспериментал маълумотлардан маълум бўлишича, 1, 2 ва 5-сонли экстрактлар эркин радикалларни организмдан чиқариб ташлаш учун энг юқори қобилятга эга. Антирадикал фаолликни миқдорий баҳолаш учун биз барқарор радикал 2,2-дифенил-1-пикрилгидразил (ДФПГ), шунингдек, t_{50} кўрсаткичларидан фойдаландик, ўрганилаётган препаратлар учун радикалнинг дастлабки контцентрациясини камайтириш учун зарур бўлган вақт 50% ингибрланиш фаоллигига эга. ДФПГ нинг 20 °С да экстрактлар билан реакциясида t_{50} № 1 намуна учун - $64 \pm 4,2$ с, № 2 намуна учун - $41 \pm 6,7$ с (100 марта суюлтирилади), № 3 намуна учун - $69 \pm 4,8$ с (100 марта суюлтирилади), 5-сонли намуна учун - $254 \pm 5,9$ с (1-жадвал).

Экстрактларни ўрганишда олинган экспериментал натижаларнинг таҳлили шуни кўрсатдики, Рутан, провидин ва беги намуна бошқа намуналар билан солиштирганда эркин радикал ДФПГга нисбатан энг юқори АРФга эга.

ХУЛОСА

Шундай қилиб, ўсимликлардан олинган экстрактларининг антирадикал фаоллиги ўрганилди. Энг юқори антирадикал фаоллик сувда топилган (Беҳи) экстракти ва (Суммах) ларнинг сувли экстракти танлаб олинган. АРФ механизмини яратиш таркибий қисмларнинг (полифеноллар, флавоноидлар, танинлар, алкалоидлар ва бошқалар) таркиби учун экстрактларнинг сифат ва миқдорий таркибини батафсил ўрганишни талаб қилади. Препаратларнинг антиоксидантлик фаоллиги адреналиннинг *in vitro* шароитида аутооксидланиш реакциясининг ингибитирланиши билан аниқланди ҳамда кислороднинг эркин шаклини ҳосил бўлишига тўсқинлик қилди. 1, 2, ва беҳи препаратлари стандарт антиоксидант кверцетин ҳамда гликлазид антиоксидантлари билан солиштирилди.

REFERENCES

1. Ishankhodjaev T. et al. Study on Effects of Liposomal Quercetin on Biochemical Parameters of the Nigrostriatal System of Rats with Experimentally Induced Neurodegenerative Disease //Annals of the Romanian Society for Cell Biology. – 2021. – С. 6128-6143.
2. Saatov T. et al. Study on hypoglycemic effect of polyphenolic compounds isolated from the Euphorbia L. plants growing in uzbekistan //Endocrine Abstracts. – Bioscientifica, 2020. – Т. 70.
3. Борисова Г.Г., Ермошин А.А., Малева М.Г., Чукина Н.В.; Основы биохимии вторичного обмена растений: [учеб – метод. пособие, под общ. ред. Г.Г Борисовой]; М-во образования и науки Рос. Федератции, Урал. федер. Ун-т – Екатеринбург: Изд-во Урал. ун-та – 2014. – 128 с.
4. Saatov T. et al. Correction of oxidative stress in experimental diabetes mellitus by means of natural antioxidants //Endocrine Abstracts. – Bioscientifica, 2021. – Т. 73.
5. Saatov T. et al. Antioxidant and hypoglycemic effects of gossitan //Endocrine Abstracts. – Bioscientifica, 2019. – Т. 63.
6. Mukhammadjon M. et al. The effect of ngf on indicators of the antioxidant system in rat brain tissue //Universum: химия и биология. – 2021. – №. 9 (87). – С. 82-86.
7. Тринеева О.В. Методы определения антиоксидантной активности объектов растительного и синтетического происхождения в фармации (обзор). Разработка и регистрация лекарственных средств. -2017; (4). Стр. 180-197.
8. Е.И. Рябина, Е.Е. Зотова, Е.Н. Ветрова, Н.И. Пономарева, Т.Н. Илюшина. /Новый подход в оценке антиоксидантной активности растительного сырья при

исследовании процесса аутоокисления адреналина. Химия растительного сырья. 2011. №3. С. 117–121.

9. Мельничук В.А. Экспресс-метод определения антирадикальной активности лекарственных веществ // Хим. Фарм. журн. – 1985. – V.5. – С. 565-567.

10. Seyoum A. Asres K., El-Fiky F.K. Structure-radical scavenging activity relationships of flavonoids // Phytochemistry. – 2006. – V. 67. – P. 2058-2070.

НЕКОТОРЫЕ ОСОБЕННОСТИ ВЫБОРА СРЕДСТВ СИМУЛЯЦИИ ПРОГРАММ ДЛЯ ЭЛЕКТРОННОГО ОБУЧЕНИЯ

Алишер Ахмад угли Омонов

Преподаватель Самаркандского государственного университета им.

Ш.Рашидова

aomonov@mail.ru

АННОТАЦИЯ

Для подготовки контента учебного цифрового проекта требуется много средств, времени и усилий. Разнообразный и интерактивный контент электронного обучения требует наряду с талантами разработчиков, и программные инструменты поддержки, которые также являются ключом в создании курса электронного обучения, которые поддерживает такие технологии как, HTML5, SCORM, LMS. Поэтому возникает проблема его правильного выбора. В этой статье приведены и обоснованы самые существенные, на наш взгляд функций инструментов для создания ресурсов электронного обучения.

Ключевые слова: электронное обучение, контент, облачные технологии, запись экрана, веб-камера, HTML5, SCORM, LMS-совместимость.

ABSTRACT

It takes a lot of money, time and effort to prepare the content of an educational digital project. Diverse and interactive e-learning content requires, along with the talent of developers, software support tools, which are also key in creating an e-learning course that supports technologies such as HTML5, SCORM, LMS. Therefore, the problem of its correct choice arises. This article presents and substantiates the most significant, in our opinion, functions of tools for creating e-learning resources.

Keywords: e-learning, content, cloud technologies, screen recording, webcam, HTML5, SCORM, LMS-compatible

ВВЕДЕНИЕ

В фоне развития и повышения спроса применения информационно - коммуникационных технологий во всех сферах общества, в том числе в сфере образования, организации стали искать методы ведения бизнеса, обучения и образования, оснащения



своих сотрудников для решения проблем, связанных с нарушениями и динамикой менеджмента. Как организации и учебные заведения готовятся к повышению квалификации и переподготовке своих сотрудников или студентов к большому требованию. Рассмотрим некоторые ключевые тенденции, которые изменят среду обучения в следующем году и в будущем.

Пандемия создала беспрецедентные проблемы, которые заставили организации искать такие альтернативные формы работы, как работа из дома или удаленная работа, и выдвигать на первый план виртуальное обучение. Раньше виртуальное обучение использовалось только для удаленных сотрудников или людей, разбросанных по регионам.

МАТЕРИАЛЫ И МЕТОДОЛОГИЯ

Электронное обучение охватывает несколько смежных областей обучения и проблемы этих сфер несколько раз обсуждалось в различных семинарах и конференциях [1, 2]:

- Компьютерное моделирование в STEM-образовании
- Искусственный интеллект в образовании
- Образовательный анализ данных и аналитика обучения (Data Mining)
- Модели среды обучения
- Виртуализация обучения
- Системы моделирования в образовании.

Возникает проблема выбора программного обеспечения для разработки средств для электронного обучения. Инструменты для электронного обучения построены по определенным стандартам и не одинаковы между собой. Поэтому принятие окончательного решения из множества приложений может быть довольно сложным. Поэтому при выборе подходящего инструмента, сперва следует, определить цель инструмента.

РЕЗУЛЬТАТЫ

Средства разработки электронного обучения, можно найти важные элементы, которые следует учитывать при выборе инструментов для разработки электронного обучения. Из многолетнего опыта преподавания предметов таких как, «Создание и использование технологий электронного обучения», «Информационные технологии в образовании», «Педагогические программные средства» и др., мы рекомендуем учесть некоторые следующие ключевые функции:



1). Первая проблема при выборе варианта: облачное или настольное приложение, какое из них вам больше подходит?

Облачные платформы позволяют получать доступ к проектам в любое время и в любом месте. Облачные технологии, такие как, Google Form, Dropbox Trello для электронного обучения хорошо подходят для любой группы или одного учащегося, которым требуется доступ к инструменту в случае необходимости.

А в компьютерных настольных приложениях можно использовать приложение без доступа в интернет. Рекомендуется ограничиться одним конкретным устройством. В этот случай будет подходящим выбором для учебной группы, которая работает в фиксированном физическом месте, в аудитории. Это также лучший вариант для тех, кто заботится о безопасности данных.

2). Простота использования

У большинства разработчиков мало опыта работы с инструментами создания контента (например, преподаватели гуманитарных наук). Поэтому удобно, когда этот инструмент прост в использовании и интерфейс должен быть понятным, хорошо организованным. В этом случае пользователь может легко начать работу в инструменте.

3). Встроенные шаблоны и примеры

Встроенные шаблоны и примеры, и стандартные элементы ускоряет процесс разработки курса электронного обучения, при этом экономя время и усилия пользователя. Поэтому разработчики занимается только созданием контента электронного обучения, не думая об их дизайне.



4). Импорт в PowerPoint

Презентации MS PowerPoint является хорошим средством визуального обучающего контента. Поэтому будет удобно, если разработчики смогут импортировать свои материалы PowerPoint в используемый ими инструмент разработки.

5). Запись экрана (с веб-камеры) и поддержка мультимедиа

Инструмент разработки электронных курсов должен предлагать масштабируемость для других расширенных функций. В число этих функций входят запись экрана и с веб-камеры, а также симуляция программного обеспечения. Включение мультимедийных компонентов, таких как аудио, видео и изображения, делает курс более интерактивным и понятным.

6). Инструменты для проверки знаний (тесты, задачи, опросники)

Средства контроля и тесты являются важными частями электронного обучения. Но их создание является трудоемким, если их приходится создавать с нуля. Но некоторые инструменты помогают выполнить работу автономно.

С помощью нескольких шагов инструмент позволяет эффективно создавать различные типы вопросов со стандартным, настраиваемым макетом. Он также помогает обеспечить обратную связь для обучающихся с помощью встроенных функций оценки и отчетности [3, 4].

7). Адаптивный дизайн

Адаптивный дизайн стал важным фактором при выборе инструмента для создания электронных курсов. Программное обеспечение для создания контента должно настраивать контент электронного обучения в соответствии с экраном обучающегося. Поэтому они получают схожий опыт обучения в интернете, независимо от устройства. Между тем создателям контента электронного обучения не нужно создавать несколько версий одного и того же курса, чтобы сделать его совместимым с различными устройствами. Благодаря адаптивной функции ученики могут просматривать курсы на экранах разных размеров.

8). Параметры публикации

Программные средства разработки электронных материалов как минимум должны позволять пользователю публиковать курсы в различных форматах. Это могут быть изображения, видео, слайд-шоу HTML, документы и HTML5.

ОБСУЖДЕНИЕ

Но невозможно найти все эти выше перечисленные функции выбора в каждом инструменте для разработки электронных курсов. Поэтому лучше выбирать инструмент, который интегрирован с перечисленными выше функциями. В противном случае может потребоваться больше денег для покупки других инструментов.

Если хотите, чтобы курсы использовались на мобильных телефонах и планшетах, то лучше их публиковать



в формате HTML5. Это позволяет обучающимся начать зачисление на курс, когда они нажимают на ссылку или значок. Кроме того, HTML5 ускоряет курс, улучшая возможности подключения для студентов и облегчая его использование для преподавателей. Плюс этот формат помогает улучшить адаптивность. По этим причинам инструмент разработки электронных курсов должен уметь экспортировать контент в HTML5.

После завершения работы контента курса надо сделать его доступным в онлайн, отслеживать прогресс учащихся. Надо найти ответы на вопросы, например, какой процент курса прошли обучающиеся, сколько баллов они получили, какие ошибки обычно совершают.

Для применения электронных учебников нужно SCORM-курсы, которые затем загружаются в современную систему управления обучением (LMS).

Некоторые инструменты могут эффективно быстро создавать SCORM-совместимые курсы. В результате стало возможным проводить курсы онлайн, управлять и анализ прогресса обучающихся.

Техподдержка и доступность справочных материалов необходим, потому что важно знать, как получать помощь от разработчика инструмента. Но некоторые поставщики предоставляют только FAQ, который ограничен, статистичен и не является интерактивным. И в это время другие предоставляют множество вспомогательных ресурсов, таких как учебные пособия, видео с практическими рекомендациями, FAQ, сообщество пользователей с прямыми ответами от разработчиков (форумы).

ЗАКЛЮЧЕНИЕ

Вышеперечисленные требуемые функции будут предпочтительными способами обучения в электронном обучении. Независимо от того, относятся ли они к тенденциям в области технологий обучения или к тенденциям содержания обучения, они будут продолжать влиять на эффективность процесса обучения. В то время как обучающиеся смогут лучше применять полученные знания в работе и сохранять знания, организации сэкономят время на обучении, если эти инструменты и методики будут эффективно реализованы.

И сейчас существует, и используется авторами несколько достаточно эффективных инструментов создания электронных курсов различных предметов высшего образования, таких как iSpring Suite, ActivePresenter онлайн облачные технологии от Google.



REFERENCES

1. CoSinE 2021: 9th Illia O. Teplytskyi Workshop on Computer Simulation in Education, co-located with the 17th International Conference on ICT in Education, Research, and Industrial Applications: Integration, Harmonization, and Knowledge Transfer (ICTERI 2021), October 1, 2021, Kherson, Ukraine
2. Martin, L., Mills, C., D'Mello, S. K., & Risko, E. F. (2018). Re-watching lectures as a study strategy and its effect on mind wandering. *Experimental Psychology*, 65(5), 297-305.
3. С. Н. Аллаярова. Талабалар салоҳиятини ташҳислашда онлайн тест дастурларининг аҳамияти. *Academic Research in Educational Sciences Volume 3 | Issue 3 | 2022*. doi: 10.24412/2181-1385-2022-3-1144-1152
4. А.А. Омонов. Замонавий масофавий таълим платформалари учун тест яратиш кўникмаларини шакллантириш. «Современная психология и педагогика: проблемы, анализ и результаты», Сборник статей международной научно -рецензируемой онлайн конференции, Часть III, “Тенденции повышения качества образования в контексте модернизации образования”, 20 июля 2020 года, 603-610. <http://library.e-science.uz/ru/article/view?id=10440>
doi:10.47100/conference_pedagogy/S3_87
5. А.А. Омонов. Таълим жараёнида интеграциялашган методлардан самарали фойдаланиш. *Интернаука*, 2021. № 22-4 (198). С.82-85.
<https://internauka.org/journal/science/internauka/198>
<https://elibrary.ru/item.asp?id=46334223>
6. Лутфиллаев М. Х. МЕТОДИЧЕСКИЕ ОСНОВЫ РАЗВИТИЯ ЛОГИЧЕСКИХ МЫШЛЕНИЙ С ИСПОЛЬЗОВАНИЕМ КОМПЬЮТЕРНЫХ ИМИТАЦИОННЫХ МОДЕЛЕЙ //Современные тенденции развития науки и технологий. – 2016. – №. 6-2. – С. 20-23.
7. Лутфиллаев М. Х., Лутфиллаева Ф. М. МЕТОДЫ ПОВЫШЕНИЯ ЛОГИЧЕСКОГО МЫШЛЕНИЯ НА ОСНОВЕ КОМПЬЮТЕРНОЙ ИМИТАЦИОННОЙ МОДЕЛИ //Современные тенденции развития науки и технологий. – 2016. – С. 37.
8. Лутфиллаев И. М., Лутфиллаев М. Х. РАЗРАБОТКА И ВНЕДРЕНИЕ ВИРТУАЛЬНЫХ ЛАБОРАТОРИЙ НА ОСНОВЕ КОМПЬЮТЕРНЫХ ИМИТАЦИОННЫХ МОДЕЛЕЙ (НА ПРИМЕРЕ ПРЕДМЕТА «ЗООЛОГИЯ БЕСПОЗВОНОЧНЫХ») //Современные тенденции развития науки и технологий Периодический научный сборник по материалам XI Международной научнопрактической конференции г" Белгород. – 2016. – №. 2-1. – С. 57.



9. Лутфиллаев, И. М., & Лутфиллаев, И. М. (2012). Методологические основы компьютерного имитационного моделирования в учебном процесс: матер. Междунар. науч.-практ. конф. *Новые информационные технологии в образовании*, 192-193.
10. Лутфиллаев М. Х. Преподавание предмета "Анатомия человека" с использованием информационных технологий //Информатика и образование. – 2004. – №. 5. – С. 91-92.
11. Shana K.Carpenter & Alexander R.Toftness (2017). The effect of prequestions on learning from video presentations. *Journal of Applied Research in Memory and Cognition*, 6(1), 104-109.
12. Liu, Z. (2005) Reading behavior in the digital environment: Changes in reading behavior over the past ten years. *Journal of Documentation*, 61(6), 700-712.
13. Bisra, K., Liu, Q., Nesbit, J.C. et al. *Educ Psychol Rev* (2018) 30: 703. <https://doi.org/10.1007/s10648-018-9434-x>
14. Koh, A.W.L., Lee, S.C., & Lim, S.W.H. (2018). The learning benefits of teaching: A retrieval practice hypothesis. *Applied Cognitive Psychology*, 32(3), 401-410.
15. Research Summary: Learning Technology 2016 (<http://go.brandonhall.com/l/8262/2016-04-25/5brswr>).
16. Knoll, A. R., Otani, H. , Skeel, R. L. and Van Horn, K. R. (2017), Learning style, judgements of learning, and learning of verbal and visual information. *Br J Psychol*, 108: 544-563. doi:10.1111/bjop.12214
17. Ходжаева Дамира Фарходовна, Омонов Алишер Ахмадович, Курбанова Шахноза Мавляновна Компьютерная графика в образовании // Наука, техника и образование. 2020. №4 (68). URL: <https://cyberleninka.ru/article/n/kompyuternaya-grafika-v-obrazovanii> (дата обращения: 31.10.2022).
18. Omonov, A. (2022). RAQAMLI TA'LIM ISHTIROKCHILARI KOMPETENTLIGI OSHIRISH MUAMMOLARI. *PEDAGOGS jurnali*, 2(1), 150-153.



OCHIQ DARSLARNI O‘TKAZISH VA OCHIQ DARSNI TAHLIL QILISH METODIKASI

Nasiba Turdiyevna Ximmatqulova

TerDU Milliy libos va san’at fakulteti

Texnologik ta’lim kafedrası Amaliy san’at yo’nalish o’qituvchisi,

Termiz ixtisoslashtirilgan san’at maktabi o’qituvchisi

ANNOTATSIYA

Muayyan fan bo‘yicha professor-o‘qituvchilar va mutaxassislar ishtirokida turli shaklida o‘tkaziladigan darslar ochiq darslar deb ataladi. Ochiq darslarni o‘tkazishdan maqsad: professor-o‘qituvchilarni tegishli fan, texnika va texnologiyalar sohalari bo‘yicha jahonda erishilgan yutuq va yangiliklardan xabardor bo‘lishlariga erishish va ular asosida zamonaviy pedagogik va axborot kommunikatsion texnologiyalardan samarali foydalangan holda darslarni tayyorlash, o‘tkazish va shu tariqa ta’lim sifatini oshirish hamda tayyorlanayotgan kadrlarning raqobatbardoshligini ta’minlashdan iboratdir.

Kalit so‘zlar: ochiq dars, ochiq darsni rejalashtirish, dars tahlili, ilmiy tahlil, didaktik tahlil, metodik tahlil, umumpedagogik tahlil, psixologik tahlil, dars tahlili mezonlari.

Ochiq darslarning maqsadi, darsni ilmiy asosida tashkil etish ta’lim mazmunini ta’minlashda yuqori bilim saviyasiga erishishni namoyish qilish, ta’limtarbiyaviy jarayonda ilg‘or shakl va uslublardan real foydalanishni tashkil etish didaktik va ko‘rgazma vositalaridan optimal foydalanish tizimini yaratishdan iboratdir. Ochiq darsning asosiy maqsadi o‘qituvchining dars o‘tishdagi ilg‘or tajriba va uslublarining samaradorligini ko‘rsatish va uni ommalashtirishdir.

Ochiq darslarni o‘tkazish vazifalariga quyidagilar kiradi:

- o‘quvchilarga fandagi so‘ngi yutuq va yangiliklarni etkazish;
- ta’lim sifatini boshqarishda fan, ishlab chiqarish va jamoatchilik ishtirokini ta’minlash;
- ilmiy-uslubiy jihatdan etuk dars materiallarini targ‘ibot etish;
- yosh pedagog kadrlarning kasb-mahoratini oshirish;
- yuqori saviyadagi ochiq dars mualliflarini moddiy va ma’naviy rag‘batlantirish.

Ochiq darslar, odatda o'z sohasi bo'yicha taniqli yoki ilmiy daraja va unvonlarga ega bo'lgan tajribali o'qituvchilar tomonidan o'tkaziladi.

Ochiq darslar o'quv rejadagi barcha fanlardan o'tkazilishi mumkin. Umumkasbiy va mutaxassislik fanlaridan o'tkaziladigan ochiq darslarga alohida e'tibor berish tavsiya etiladi. Ochiq darsni o'tkazish to'g'risidagi taklif pedagog kadrlar tomonidan o'quv semestri boshlanishiga qadar kafedra mudiriga ma'lum qilinadi.

Kafedra mudiri, ochiq darsga taklif etilishi mumkin bo'lgan tajribali pedagoglar, etakchi olim va yuqori malakali mutaxassislar(tashqi ekspertlar) ro'yhatini tuzadi hamda belgilangan jadval shaklida ochiq darsga oid zarur ma'lumotlarni muassasa o'quv ishlari bo'yicha direktor muoviniga topshiradi. Ochiq darslarni o'tkazish to'g'risidagi kafedralar takliflari kasb-hunar kollejlari va akademik litseylar bo'yicha umumlashtirilib, direktor tomonidan tasdiqlanadi.

Ochiq dars, odatda ikki akademik soatga mo'ljallanadi. Ma'ruzachi savol va javoblar uchun kamida 5- daqiqa vaqt zahirasiga ega bo'lishi tavsiya qilinadi. Ma'ruza mavzusi, uslubi, texnik vositalari ma'ruzachi tomonidan ixtiyoriy tanlanadi.

Ochiq dars o'tkazilishi haqidagi axborot, akademik litsey yoki kasb-hunar kollejlariida bir hafta oldin e'lon qilinadi. E'londa ochiq dars mavzusi, ma'ruzachining familiyasi, ismi-sharifi, ilmiy darajasi, unvoni va toifasi hamda ochiq darsni o'tkazish kuni, joyi va vaqti ko'rsatiladi. Ochiq darsga boshqa akademik litsey yoki kasb-hunar kollejlariidan tajribali o'qituvchilar, korxonalarining yuqori malakali mutaxassislari taklif etilishi mumkin.

Ochiq darsda ushbu darsni tashkil etayotgan kafedraning yosh pedagoglari, magistrantlar, aspirantlar va muhandis-pedagoglarining qatnashishi tavsiya etiladi. Ochiq darslarni odatda tajribali pedagog xodimlar, yangi metodik usullarni tavsiya qiluvchi o'qituvchi, muxandis-pedagog shuningdek kasb-hunar kollej direktori hamda uning o'rinbosarlari o'tkazadilar, ishni yangi boshlayotgan o'qituvchi yoki muhandis-pedagoglar ulardan mashg'ulotlar o'tkazish metodikasini o'rganib olishlari mumkin. Darsning stsenariyasi va rejaga o'qituvchiga tomonidan tuziladi hamda kafedraning e'tiboriga havola qilinadi.

Ochiq darslarning rejasini tuzishda, darslarning barcha turlarida samaradorligiga erishish o'quv jarayonini vositalariga ahamiyat berish talab qilinadi. Ochiq darslarni o'tkazish rejasi kasb xunar kollejda rektori yoki uning o'quv ishlab chiqarish ishlari bo'yicha o'rinbosarlari tomonidan tasdiqlanadi. Ochiq darslarning mavzusi muallif tomonidan belgilanadi va o'quv adabiyotlarida kam yoritilgan yoki uddalashtirilishi qiyin bo'lgan mavzularga ko'proq e'tibor qaratish lozim.

Har bir ochiq darsga puxta tayyorgarlik ko'rish kerak, bu tayyorgarlik ochiq darsning hamma elementlarini ishlab chiqarish, ish bosqichlarni, vaqtlarga bo'lish, darsni ko'rgazmali materiallar bilan darsni samarali amalga oshirish maqsadida yangi faol mezonlaridan unumli foydalanish. Ochiq darsdan so'ng 2-3 kun o'tgach o'quvchilarning shu darsdan olgan qoldiq bilim ko'nikmasini aniqlash uchun sinov o'tkaziladi. Sinov natijalaridan ochiq darsning yakuniy muhokamasida foydalaniladi.

Dars boshlanishdan oldin o'quvchilar yo'qligida direktor, direktorning o'rinbosari, muhandis-pedagog rahbari yoki metodik komissiya raisi dars qatnashchilariga ularning nimaga e'tibor berishlari kerakligini taminlab darsning maqsad hamda vazifalari haqidagi guruhning xususiyatlari to'g'risida axborot beradi.

Ochiq darsga qo'yiladigan talablar

- ochiq dars ta'lim-tarbiya, intellektual rivojlanish, jismoniy va ruhiy barqarorlanish jarayonining tashkiliy qismlaridan biri bo'lishi kerak. Dars stsenariyasida darsning ilmiy ahamiyati ilmiy asoslanganligi, yoritilayotgan mavzuning aniqligi, ilm-fan rivojining o'rni, mavzu bo'yicha ilmiy muammolar borligi aks ettirilishi lozim:

- darsning metodik optimalliliga o'qitishning texnikaviy vositalarning to'g'ri tanlanishiga alohida ahamiyat berish kerak.

- dars shaklidan qat'iy nazar, maqsad o'quvchini mustaqil fikrlash va mustaqil tahlil olishga yo'llash o'quv jarayonining asosiy omili ekanligini ko'zda tutish zarur:

- ochiq dars o'qituvchining o'quv jarayonidagi ilmiy-metodik izlanish natijasi bo'lib, uning taxliliy mehnati natijasi ekanligini ko'rsatish lozim.

Ochiq darslarni tayyorlash

O'qituvchi ochiq darsga tayyorlanishda quyidagilarga e'tibor berishi kerak:

- dars vaqtini optimal rejalashtirish - manbalarni chuqurlashtirish

- shu darsdagi guruh o'quvchilarining o'zlariga xos imkoniyatlarini hisobga olish (dars mavzusini tushuntirish uchun avval olgan bilimlarning ko'nikma darajasini bilish)

- dars berishning uslub va vositalarini to'g'ri tanlash

- iqtidorli yoshlarga chuqur ta'lim berish tarbiyalariga javob berish:

- ochiq dars mavzusini shunday tanlash o'qituvchilarining pedagogik mahoratini, metodik ta'limini va dars o'tish vositalarini aniq ko'rsatish.

- ochiq dars tayyorlanish davrida o'qituvchi ilmiy-metodik izlanishi, ko'rgazmali qurollar va texnik vositalarning zamonaviy maktablaridan foydalanishi kerak. Bu o'qituvchilarda tahlil

olishga qiziqish uygʻotib, zamonaviy yutuqlardan bexabar boʻlish imkoniyatini yaratadi.

- dars stsenariyasida belgilangan vaqt davomida oʻqituvchi va oʻquvchini kerakligini aniq koʻrsatilishi kerak.

- darsning moddiy-texnikaviy taʼminotini ilgaridan tayyorlash, barcha koʻrgazma va namoiyish vositalardan foydalanish ketma-ketligini avvaldan rejalashtirish kerak.

- kafedralar ochiq darsga tayyorlanish vaqtida, muallifga texnikaviy, metodik ashʼyoviy va tahliliy yordam berishi kerak.

Ochiq darsning metodik taʼminoti

1. Darsning metodik majmuasi quyidagilardan iborat:

- fanning taqvim-mavzu rejasi:
- maʼruza matni yoki mashgʻulotlar (laboratoriya, amaliyot, mustaqil ish va hokazo) ning rejasi:
- dars stsenariysida koʻrsatilgan didaktik, koʻrgazmali materiallari va boshqa texnikaviy vositalar:
 - nazorat ishi uchun savollar toʻplami
 - uy vazifasi savollari yoki masalalari toʻplamlari:
 - oʻz-oʻzini nazorat qilish savollari:

2. Metodik majmuaning tarkibida dars turi bilan bogʻliq holda tanlanadi. Ochiq darsning metodik maqsadi quyidagicha taʼriflanishi mumkin:

- amaliy darslarda kompyuter texnikasidan foydalanish:
- taʼlim-tarbiyaviy jarayondagi muammoli tahlilning oʻrni:
- yangi mavzuni oʻzlashtirishdagi texnikaviy vositalaridan foydalanishning oʻrni:
 - fanlararo bogʻliqlik, bilimni sinovdan oʻtkazish:
 - oʻquvchining mustaqil ishlashini tashkil qilish:
 - oʻquvchilarning oʻzlashtirish jarayonini jadallashtirish:
 - oʻquvchining koʻrsatma va didaktik manbalar bilan ishlashini optimallashtirish va hokazo.

3. Darsning metodik qoʻllanmasi.

Ochiq dars muhokamasida koʻrsatilgan ijodiy takliflar bilan boyitilgan holda qayta ishlab chiqiladi, taʼlim muassasasi metodik kengashi tomonidan tasdiqlangandan soʻng ommalashtirishga tavsiya qilinadi.

Ochiq dars, barcha darslardek doimiy ishchi sharoitda oʻtkaziladi. Ochiq darsga tashrif byuruvchilar, oʻqituvchi va oʻquvchilarga xalaqit qilmaslik uchun, oʻz oʻrinlarini avvalroq

egallaydilar. Ochiq darsga tashrif buyurgan shaxslar dars vaqtida va o'quvchilar oldida hech narsaga aralashmaydilar va darsga halal bermasdan o'qituvchi hamda o'quvchilarning harakatlarini o'rganib turadilar. Ochiq darsga tashrif buyurganlar muallifning oldiga qo'ygan maqsadigan qanday erishishini diqqat bilan kuzatadilar va o'z fikrlarini tashrif varaqalarida qayd qilib beradilar. Ochiq dars o'tkazilgan kuni darsni tahlil qiluvchilar o'z fikrlarini o'zaro muhokama qilib, qaror bayonnomasini tayyorlaydilar. Ochiq darsdan so'ng 2-3 kun o'tgach, ochiq dars mavzusi bo'yicha, o'quvchilarning qoldiq bilim (ko'nikma) darajasi sinov orqali aniqlanadi.

Ochiq darsning muhokamasi va tahlili

1. Ochiq darsning tahlili, unda qatnashgan o'quvchilarning qoldiq bilim darajasi aniqlangandan so'ng o'tkaziladi.

2. Ochiq darsning tahlili kafedrada ta'lim muassasasi ma'muriyati ishtirokida o'tkaziladi.

3. Muhokamaning maqsadi-darsni to'g'ri o'tkazilganligini baholash, tanlangan uslub va vositalarning muvofiqligini aniqlash, muallifga u tanlagan ayrim uslub va vositalardan foydalanishning samaradorligini ko'rsatish.

4. Muhokama quyidagi tarkibda o'tkazilishi tavsiya qilinadi:

- darsni olib borgan o'qituvchi:

- dars tahlilida ishtirok etgan o'qituvchilar:

- kafedra a'zolari:

- ta'lim muassasasi ma'muriyati, o'quv va metodik ishlar bo'yicha ma'sul xodimlar:

5. Muhokama ishtirokchilari to'liq fikrga ega bo'lishi uchun, dars muallifiga birinchi so'z beriladi. Muallif darsning maqsadi va unga erishi uchun qo'llangan uslub va foydalanilgan vositalar haqida aniq ma'lumot beradi.

6. Muhokamada so'zga chiquvchilar darsning barcha yutuq va kamchiliklarini to'liq ochib berishlari lozim. Muhokamada darsda erishilgan yutuq, qo'llanilgan uslublarning samaradorligiga, jihoz va texnikaviy vositalardan foydalanish darajasiga alohida e'tibor berilishi zarur. Muallifning kelgusidagi ishida yordam berish uchun, barcha yo'l qo'yilgan kamchiliklar va ortiqcha harakatlar aniq ko'rsatilishi kerak.

7. Muhokamada so'zga chiqqanlar, tahlil qilingan metodik majmuaning tarbiyaviy tomonini, o'quvchilarda mustaqil ishlash qobiliyatlarini rivojlantirishga ta'sirini, ular orqali kelgusidagi mutaxassisga kerak bo'lgan sifatlarni shakllantirishdagi o'rin haqida fikr bildirishlari kerak.

8. Muhokama oqilona va do'stlarcha vaziyatda fikr almashish, baxslashish sharoitida o'tishi lozim.

9. Muhokama oxirida muallifga yana so'z beriladi.

Ochiq dars natijalarini o'quv jarayoniga joriy etish

1. Kafedraning taklifiga binoan ochiq dars tahlili natijasi o'quv jarayoniga joriy etilishi kerak bo'lgan ilg'or pedagogik tajriba hisoblanadi.
2. Ochiq darsning metodik majmuasini keng joriy etish uchun uning barcha manbalari (stsenariy, texnikaviy vositalar, ma'ruzalar matni va hokazo) o'qituvchilar o'rtasida ommalashtiriladi.
3. Ochiq darsda qatnashgan o'qituvchilar varaqada to'ldirilgan ochiq dars tahlilini o'quv ishlari bo'yicha direktor o'rinbosariga topshiradilar.
4. Ochiq dars bo'yicha metodik qo'llanmalarni tayyorlash, taklif va xulosalarning tahlili ilg'or pedagogik tajriba tatbiqlariga kiritiladi.
5. Ta'lim muassasasi pedagogik kengashida ochiq dars natijalari kengash a'zolariga etkaziladi. Pedagogik kengash qaroriga ilg'or pedagogik tajribalardan foydalanish to'g'risidagi aniq taklif va tavsiyalar kiritiladi.
6. Ta'lim muassasalarida ta'lim tarbiya berish uslublarining yangi, ilg'or shakllarini amalda qo'llab-quvvatlashi kerak.

Ochiq darslar muhokamasini uyushtirish.

Ochiq darslarning mazmun-mohiyati va ilmiy-uslubiy saviyasi bo'yicha muhokamasi ochiq darsdan so'ng, kafedrada davom ettiriladi. Ochiq darsning muhokamasi kafedra majlislari bayonnomasida qayd etiladi.

Ochiq dars haqidagi tashqi taqriz va fikr-mulohazalar yozma ravishda muassasa rahbariyatiga yuboriladi va kafedra majlisida va ilmiy-pedagogik kengashda muhokama etilib, tegishli xulosalar chiqariladi.

Ochiq darsni baholashda ilg'or texnologiyalar joriy etilgan yirik korxonalardan taklif etilgan mutaxassislar, oliy ta'lim muassasalari professor-o'qituvchilari va mutaxassislarining taqrizlari asosiy hisoblanadi.

Ochiq darslar mualliflarini rag'batlantirish

Professor-o'qituvchilarning muvaffaqiyat bilan o'tkazgan ochiq darslari, ularni o'rnatilgan tartibda moddiy va ma'naviy rag'batlantirishda inobatga olinadi.

Professor-o'qituvchilar tomonidan muvaffaqiyatli o'tkazilgan ochiq darslar ularni reytingini aniqlash malaka oshirish kurslariga jalb etish va attestatsiyadan o'tkazishda inobatga olinadi.

O'quv jarayonini tashkil qilishda asosiy shakli dars hisoblanadi. Dars deb, bir xil yoshdagi o'quvchilardan bitta guruhga o'qituvchi rahbarligiga aniq mavzu aniq maqsad, aniq reja, aniq rejim va o'quv vositalari yordamida tashkil etilgan mashg'ulotga tayyorgarlik tashkil etiladi. Demak, dars ta'limning asosi bo'lib hisoblanadi, chunki darsda asosiy ta'lim tarbiyaviy vazifalar hal etiladi.

Har bir dars pedagogik mahorat ko'rigi bo'lishi, har bir darsdan qoniqish va yangi narsa o'rganish lozim. Shuni alohida takidlash kerakki, hozirgi kunda pedagog va o'qituvchilarning darsini kuzatish va uni tahlil qilish ichki nazoratning muhim shakli xisoblanadi. Dars kuzatish orqali ta'lim-tarbiya ishlari holatini yaxshi o'rganish, mavjud kamchiliklarni tezda bartaraf qilish va yanada yaxshilash amalga oshiriladi. Shuningdek, dars kuzatish orqali har bir o'qituvchi va muhandis-pedagogning g'oyaviy, ilmiy metodik va umumiy pedagogik saviyasini va pedagogik mahoratini aniqlash mumkin.

Darsni kuzatish va nazorat qilish turlaridan qat'iy nazar, uning asosiy maqsadi o'qituvchilarning bilim va malakasini yanada yaxshilashga, darsning sifat va samaradorligini oshirishga qaratilgan. Darsni tahlil qilganda muhandis-pedagog va o'qituvchilarning kamchiliklarini gapirish, kamsitish emas, balki ular xato qilgan, bilmagan joylarida pedagogik yordam berish, xatolarini o'z vaqtida to'g'irlashga yordam berish lozim.

Dars quyidagi umumiy talablarga javob berish kerak:

1. Har bir dars ma'lum maqsadni amalga oshirishda qaratilgan va puxtpa rejalashtirilgan bo'lmog'i lozim.
2. Har bir dars mustahkam g'oyaviy-siyosiy va ilmiy qadriyatlar yo'nalishiga ega bo'lmog'i lozim.
3. Har bir dars turmush bilan, amaliyot bilan bog'langan bo'lmog'i lozim.
4. Har bir dars xilma-xil shakl, metod va vositalardan unumli foydalangan holda olib borilmog'i lozim.
5. Darsga ajratilgan har bir soat va daqiqalarni tejab, undan unumli foydalanish kerak.
6. Har bir dars o'qituvchi va o'quvchilarning faolligi birligi ta'minlamog'i lozim.
7. Darsda o'quv materialining mazmuniga oid ko'rsatmali qurollar, texnika vositalari va kompyuterlardan foydalanish imkoniyatlarini yoritmog'i lozim.
8. Dars mashg'ulotlarini butun guruh bilan olib borish bilan birga bunda har qaysi o'quvchilardan individual psixologik xususiyatlari, ularning mustaqilligini oshirish hisobga olinishi kerak.
9. Har bir darsda mavzuning xarakteridan kelib chiqib, xalqimizning boy pedagogik me'rosiga murojaat qilish va undan foydalanish imkoniyatini izlamoq kerak.

O'qituvchilarning har bir darsini aniq maqsad qo'yilgan holda kuzatilsa, uni ilmiy, metodik, didaktik va umumiy

pedagogik tahlil qilinsagina bu borada yaxshi natijalarga erishish mumkin bo'radi.

Dars tahlillarining quyidagi turlari mavjud:

- ilmiy tahlil.
- metodik tahlil.
- didaktik tahlil.
- umumpedagogik tahlil.
- psixologik tahlil.
- ilmiy tahlil.

Metodik tahlil.

O'qituvchining dars jarayonida qo'llagan metodlarining maqsadga muvofiq ekanligi ta'limning turiga va uning o'ziga xos xususiyatlariga qarab belgilanadi. O'quv materialini bayon qilish va tushuntirish jarayonida qo'llanilgan metodlarining shu materialga mosligi yoki mos emasligini metodik tahlil davomida aniqlanadi. Shuni alohida ta'kidlash lozimki, o'qituvchi darsda qo'llagan metodlarining samaradorligi, rang-barangligi, namunaviyligi, uning o'tgan yangi mavzu materialini o'quvchilarning qay darajada o'zlashtirilganligi bilan belgilanadi. Shu boisdan har bir dars kuzatuvchi (o'qituvchi, direktor, ilmiy bo'lim mudiri, metodist yoki nazoratchi) dars tahlilining bu turiga alohida e'tibor bilan qarashi kerak.

Dars metodlarini tahlil qilishda quyidagilarni hisobga olish maqsadga muvofiqdir:

1. Dars jarayonida o'qituvchining foydalangan metodlari
 - hikoya metodi;
 - og'zaki bayon metodi;
 - suhbat metodi;
 - aqliy hujum;
 - kichik guruhlarda ishlash;
 - munozara;
 - rolli oyinlar;
 - muommali vaziyat;
 - klaster metodi va boshqalar.
2. Darslik, konturli karta, diagramma yoki jadvallar bilan ishlash.
3. Laboratoriya asboblari bilan ishlash.
4. Texnika vositalaridan (kodoskop, kompyuter, kinofilm, diafilm, radio, televizor kabilar) foydalanish.

Didaktik tahlil.

Bu o'qituvchining o'z darsini ta'lim tamoyillariga amal qilgan holda olib borilganligi, ta'lim turlari samaradorligi va uni belgilovchi qonun va qoidalarning, atama nomlarning darsda qanchalik to'g'ri hamda mukammal bayon etilganligini tahlil qilish demakdir.

Darsni didaktik tahlil qilishda quyidagilarga e'tibor berish o'rinli bo'ladi.

1. Darsni o'qituvchi tomonidan yangi pedagogik texnologiya asosida olib borilganligi.
2. O'qituvchi bayonining g'oyaviy jihatdan ta'lim-tarbiya talablariga mos bo'lganligi.
3. O'qituvchi fikrining guruh o'quvchilari jamoasiga to'la tushunarli bo'lishi va bu bayonning izchil ravishda o'quvchi ongiga etib borishi.
4. Barcha o'quvchilarning o'qituvchi berayotgan mavzuni ongli ravishda o'zlashtirishlari.
5. O'qituvchi bayonida rivojlantiruvchi va muammoli ta'limning mavjudligi.
6. O'qituvchi fikrining izchilligi.
7. Dars jarayonida ko'rsatmali qurollardan, tarqatma materiallar, texnika vositalaridan foydalanishning qanchalik maqsadga muvofiqligi.
8. Ekskursiya, tajriba, laboratoriya va amaliy ishlarda maqsadga erishilganligi.
9. Darslik bilan ishlashning to'g'riligi.
10. Misollarning ta'lim-tarbiya birligi asosida yo'nalishi.
11. Darsning ma'lum bir tizimda olib borilishi kabilar.

Umumpedagogik tahlil.

Bu darsdagi hamma jihatlarning qisqa va o'zaro bog'liqligi tahlilidir. Bunda quyidagilarni hisobga olish o'rinli bo'ladi.

1. O'quv yoki o'quv xonasining dars o'tishga tayyorgarlik holati (dars jihozlari).
2. O'quv kabineti yoki guruh xonasida sanitar-gigiena holati.
3. O'qituvchining dars mavzusi bo'yicha ta'limiy, tarbiyaviy va rivojlantiruvchi ta'lim bobidagi maqsadi.
4. O'qituvchining mazkur darsga ilmiy-metodik va umumiy pedagogik jihatdan qanchalik tayyorlanganlik darajasi.
5. O'qituvchining darsni tashkil etish va dars bosqichlaridan to'g'ri foydalanilganligi.
6. O'qituvchining o'quvchilarga ta'lim-tarbiya berishida pedagogik jihatdan namunalilik shaxs darajasiga ko'tarila olinganligi.

7. O'quvchilar bilimiga qo'yiladigan bahoning adolatli va izohli bo'lishi.
8. O'quvchilarning darsdagi faolligi, intizomi, mustaqil fikr yuritish hamda mazkur fan asoslarini o'zlashtirib olganlik darajasi.
9. O'quvchilarning o'qituvchi darsiga munosabati va hurmat bilan qarashi.
10. O'qituvchining darsdagi rahbarlik roli va ish uslubi, ta'limni tarbiyaga bog'lashi.
11. Dars jarayonida o'lkashunoslik materiallaridan foydalanishi.
12. Darsda o'quvchilarning o'zlashtirish sifati.
13. O'qituvchining darsda asosiy maqsadga erisha olganligi.
14. O'qituvchining ilmiy, metodik va umumpedagogik jihatdan yordamga muhtojligi kabilar.

Psixologik tahlil-psixologik-pedagogik jihatdan tahlil qilish.

Darsni psixologik-pedagogik jihatdan tahlil qilishda quyidagilarni xisobga olish maqsadga muvofiqdir:

1. Darsning aniq maqsad va vazifalariga bog'liq ravishda tuzilishiga psixologik baho berish.
 - a) darsning mavzusi, maqsad va vazifalari:
 - b) darsning tuzilishi va uning psixologik jihatdan maqsadga muvofiqligi.
2. Darsning mazmuniga psixologik jihatdan baho berish.
 - a) o'quv materiallarining sifati (tasvirlovchi, tushuntiruvchi ko'rgazmalilik, aniqlik, mavhumlik va umumlashganlik darajasi);
 - b) o'quvchi bilan faoliyatni faollashtirish, o'quv axborotini idrok etishi (obrazli, og'zaki mantiqiy xotirani, hayoliy tafakkurni, hayotni his-tuyg'ularni uyg'otadi) mazkur material o'quvchilar bilim faoliyatining yosh hususiyatlariga, ularning hayotiy tajribasi va bilimlari darajasiga mos kelishi;
 - d) o'qituvchining murakkab o'quv materialini mazkur yoshdagi o'quvchilarning idrok etishi uchun qulay, tushunarli va qiziqarli uyushtirish (bayon qilishning ravshanligi, oddiyligi, yorqin misollar, o'xshatishlar, qiyoslashlarning mavjudligi, ko'rgazmali materiallardan foydalanishi, hayot bilan bog'lanishi;
 - e) o'rganilayotgan materialning tarbiyaviy (axloqiy, estetik va hokazo) ta'siri.
- O'qituvchi uning tarbiyaviy imkoniyatlarini qay darajada amalga oshiradi.
3. Darsda o'quvchilar bilim faoliyatining namoyon bo'lishi va uni boshqarish. Dars samaradorligi va o'qituvchining ish faoliyatini yanada yaxshilashga oid dars kuzatuvchi tomonidan beriladigan takliflar ta'lim-tarbiya ishlarini yanada takomillashtirishga yordam berishi lozim. Ma'lumki, dars tahlili faqatgina metodik ahamiyatga ega bo'lib qolmay, kasb-hunar

kollejlarda o'quv-tarbiya ishlariga rahbarlik va nazoratning muhim shakli hamdir

Darsni kuzatish.

Dars tahliliga kirish uchun quyidagi qoidalar majburiydir:

- dars boshlanguncha va mazmuni bilan tanishmay turib o'qituvchi yoki muhandis-pedagoglarni, o'quvchilarni turli savollarga jalb etmaslik;
- savollarni faqat fan dasturi va rejasi yuzasidan berish;
- dars paytida o'quv xonasi, ustaxonasida yurish, daftarlarga qarash va o'quvchilarni turli savollar bilan chalg'itmoq mumkin emas;
- darsga kech kirish va qo'ng'iroq chalinguncha chiqib ketish mumkin emas;
- dars jarayonida kuzatuvchi o'qituvchining ishiga aralashishiga haqi yo'q, xattoki o'qituvchi qaysi bir sohada hatoga yoki kamchilikka yo'l qo'ysa ham (dars materialini xato tushuntirishi yoki dars usulida hatoga yo'l qo'ygan paytlarda). U barcha kamchilik va hatolarni darsdan so'ng ko'rsatib o'tishi mumkin.
- kuzatuvchi diqqat va e'tibor bilan darsni kuzatishi lozim va tez tanqidiy nuqtai-nazar bilan darsdagi barcha xolatlarni daftariga yozib borishi kerak.

Darsni tahlil qilishda quyidagi faoliyat mezonlarini asos sifatida olish mumkin:

1. Darsga tayyorgarlik:

- Dars oldindan rejalashtirilganligi va tayyorlanganligi haqida dalil (Masalan: dars rejasi, dars ishlanmasi, texnologik xarita, baholash paketi).
- Dars rejasi aniq maqsad va vazifalarga egaligi haqidagi dalil.
- Dars rejasi tuzilishi mantiqan to'g'ri tashkil etilganligi haqida dalil.

2. Dars taqdimoti:

- O'qituvchi o'quvchilarga darsning maqsad va vazifalarini aniq tushuntiradi.
- Dars tuzilishi mantiqan tashkil etilgan va bosqichma bosqich tushuntiriladi.
- O'qituvchi natijalariga erishish uchun o'qituvchi tegishli turli model va ta'lim metodlarini qo'llaydi.
- O'qituvchi so'zlashish balansini yaratib beradi, ya'ni o'qituvchi va o'quvchi dars davomida bir xil vaqt so'zlashadi
- O'qituvchi o'quvchining oldingi bilim va tajribalarini dars bilan bog'laydi.
- O'qituvchi darsni o'quvchining kundalik tajribasi va atrof-muhiti bilan bog'laydi.
- O'qituvchi tushuntirishda va yo'riqlar berishda aniq va oddiy nutqdan foydalanadi.
- O'qituvchi o'quvchining vazifalarini aniqlaydi va ravon tushuntiradi.

3. O'qitish va o'rgatish manbalaridan foydalanish:

- O'qituvchi bir qator o'qitish va o'rgatish manbalaridan to'g'ri foydalanadi, shu jumladan texnik vositalardan (kodoskop, multimedia va boshq).
- O'qituvchi yozuv doskasidan unumli foydalanadi. Yozuvi aniq. Muhim joylarning tagiga chizilgan. Kerakli joylarda diagrammalar, o'qlar va boshqa belgilardan foydalanilgan.

REFERENCES

1. O'zbekiston Respublikasining "Kadrlar tayyorlash milliy dasturida"gi Qonuni // Oliy ta'lim: Meyoriy – huquqiy va uslubiy hujjatlar to'plami. – Toshkent: 2004. – B. 16-17.
2. Abduqodirov A.A. Akademik litsey va KHK o'qituvchilarini malakasini oshirishda masofali o'qitish metodikasi // Uzluksiz ta'lim. – Toshkent: 2004. - № 5. – B.3-12.
3. Ziyomuhhammadov B. Pedagogika. O'quv qo'llanma. – Toshkent:
4. Maxmutova G. Pedagogika fanlarini o'qitish jarayonida talabalarni – ma'naviy shakllantirish texnologiyasi // Xalq ta'limi. – Toshkent: 2004. - №1. – B. 40-43.
5. Musaev U. Ta'lim jarayonini erkinlashtirish prinsiplari // Xalq ta'limi. – Toshkent: 2005. - № 4. – B. 4-10.
6. Ximmatqulova, N. T. (2021). DARS JARAYONIDA O'QUV-DIDAKTIK MATERIAL HAMDA VOSITALARNI TAYYORLASH VA ULARDAN FOYDALANISH. *Academic Research in Educational Sciences*, 2(11), 1317-1325.
7. Химматқулова , Н. Т. (2022). МАКТАБДА ТАСВИРИЙ САНЪАТНИНГ МАҚСАД ВА ВАЗИФАЛАРИ. *Academic Research in Educational Sciences*, 3(3), 775–781.
8. Mamatqulov , S. N. (2022). CHET ELLARDA TASVIRIY SAN'ATNI O'QITISH TARIXIDAN. ROSSIYADA QALAMTASVIR O'QITISH METODLARI. *Academic Research in Educational Sciences*, 3(5), 594–600.
9. Mamatqulov, S. N. (2021). TASVIRIY SAN'ATDAGI OKIM VA YO'NALISHLARNING RIVOJLANISH TAMOYILLARI. *ACADEMIC RESEARCH IN EDUCATIONAL SCIENCES*, 2(9), 101-108.
10. Mamatqulov, S. N. (2021). TASVIRIY SAN'AT METODIKASI FANIDAN KURS ISHI TAYORLASH METODOLOGIYASI. *ACADEMIC RESEARCH IN EDUCATIONAL SCIENCES*, 2(4), 1998-2006.
11. Mamatqulov, S. N. (2020). TASVIRIY SAN'AT METODIKASINING MAZMUNI VA UNI O'QITISH USULLARI. *Academic Research in Educational Sciences*, 1 (3), 632-638.

RELATIONS OF LANGUAGE AND CULTURE

Azim Abdurakhmonovich Yuldashev

PhD, Faculty of Tourism, Chirchik State Pedagogical University
azimupsi@gmail.com

ABSTRACT

The language and culture goes together in education especially in language teaching. Language teachers are not only teaches specific language but also carries and a contributor of various cultures those languages they taught at. The mixture of language and culture serves the learner to attracted and interested in learning and developing knowledge on subject they learn. It makes meaningful and full of aspirations, surprises and shares an interesting for readers.

Keywords: Language, culture and education.

CHAIN LANGUAGE AND CULTURE

The relationship between language and culture is deeply rooted. Language is used to maintain and convey culture and cultural ties. Different ideas stem from differing language use within one's culture and the whole intertwining of these relationships start at one's birth. When an infant is born, it is not unlike any other infant born, in fact, quite similar. It is not until the child is exposed to their surroundings that they become individuals in and of their cultural group. This idea, which describes all people as similar at birth, has been around for thousands of years and was discussed by Confucius as recorded in the book by his followers, Analects (Xu, 1997). From birth, the child's life, opinions, and language are shaped by what it comes in contact with. Brooks (1968) argues that physically and mentally everyone is the same, while the interactions between persons or groups vary widely from place to place. Patterns which emerge from these group behaviors and interactions will be approved of, or disapproved of. Behaviors which are acceptable will vary from location to location (Brooks, 1968) thus forming the basis of different cultures. It is from these differences that one's view of the world is formed. Hantrais (1989) puts forth the idea that culture is the beliefs and practices governing the life of a society for which a particular language is the vehicle of expression. Therefore, everyone's views are dependent on the culture which has influenced them, as well as being described using the language which has been shaped by that culture. The understanding of a culture and its people can be enhanced by the knowledge of their language. This brings us to an interesting point brought up by Emmitt and Pollock (1997), who argue that even though people are brought up under similar behavioral backgrounds or cultural situations but however speak different languages, their world view may be very different. As Sapir-Whorf argues, different thoughts are brought about by the use of different forms of language. One is limited by the language used to express one's ideas. Different languages will create different limitations, therefore a people who share a culture but speak different languages, will have different world views. Still, language is rooted in culture and culture is reflected and passed on by language from one generation to the next (Emmitt & Pollock 1997). From this, one can see that learning a new language involves the learning of a new culture (Allwright & Bailey 1991). Consequently, teachers of a language are also teachers of culture (Byram 1989). The implications of language being completely entwined in culture, in regards for language teaching and language policy are far reaching. Language teachers must instruct their students on the cultural background of language usage, choose culturally appropriate teaching styles, and explore culturally based linguistic differences to promote understanding instead of misconceptions or prejudices. Language policy must be used to create awareness and understandings of cultural differences, and written to incorporate the cultural values of those being taught.

Language always carries meanings and references beyond itself. The meanings of a particular language represent the culture of a particular social group. To interact with a language means to do so with the culture which is its reference point. We could not understand a culture without having direct access to its language because of their intimate connection. A particular language points to the culture of a particular social group. Learning a language, therefore, is not only learning the alphabet, the meaning, the grammar rules and the arrangement of words, but it is also learning the behavior of the society and its cultural customs. Thus; language teaching should always contain some explicit reference to the culture, the whole from which the particular language is extracted. The human communication process is complex, as many of our messages are transmitted through paralanguage. These auxiliary communication techniques are culture-specific, so communication with people from other societies or ethnic groups is fraught with the danger of misunderstanding, if the larger framework of culture is ignored. Growing up in a particular society, we informally learn how to use gestures, glances, slight changes in tone or voice, and other auxiliary communication devices to alter or to emphasize what we say and do. We learn these culturally specific techniques over many years, largely by observing and imitating. The most obvious form of paralanguage is body language, or Kinesics, which is the language of gestures, expressions, and postures. However, the meaning of words can also be altered by tone and character of voice. Language is complexly intertwined with culture (they have evolved together, influencing one another in the process, ultimately shaping what it means to be human). In this context, A.L.Krober (1923) said, "culture, then, began when speech was present, and from then on, the enrichment of either means the further development of the other." If culture is a product of human interaction, cultural manifestations are acts of communication that are assumed by particular speech communities. Language communicates through culture and culture also communicates through language: Michael Silverstein proposed that the communicative force of culture works not only in representing aspects of reality, but also in connecting one context with another. That is, communication is not only the use of symbols that "stand for" beliefs, feelings, identities, or events, it is also a way of bringing beliefs, feelings, and identities into the present context. According to the linguistic relativity principle, the way in which we think about the world is directly influenced by the language we use to talk about it. "The real world is, to a large extent, unconsciously built up on the language habits of the group. No two languages are ever so similar that they represent the same social reality. The worlds in which different societies live are distinct, not merely the same with a different label attached" (Edward Sapir, 1929). Therefore, to speak is to assume a culture, and to know a culture is like knowing a language. Language and culture are homologous mental realities. Cultural products are representations and interpretations of the world that must be communicated in order to be lived. The problem lies in what happens when cross-cultural interactions take place, i.e., when message producer and message receiver are from different cultures. Contact among cultures is increasing and intercultural communication is imperative for anyone wanting to get along with and understand those whose beliefs and backgrounds may be vastly different from their own.

LANGUAGE AND CULTURE INTERRELATION

Language can mark the cultural identity, but it is also used to refer to other phenomena and refer beyond itself, especially when a particular speaker uses it to explain intentions. A particular language points to the culture of a particular social group. We can therefore presume that language learning is cultural learning, so language teaching is cultural teaching due to the interdependence of language and cultural learning. Culture is a fuzzy set of attitudes, beliefs, behavioral conventions, basic assumptions, and values that are shared by a group of people and that influence each member's behavior and each member's interpretations of the meanings of other people's behavior. And language is the medium for expressing and embodying other phenomena. It expresses the values, beliefs and meanings which members of a given society share by virtue of their socialization into it. Language also refers to objects peculiar to a given culture, as evidenced by proper names

which embody those objects. Byran posited that “a loaf of bread” evokes a specific culture of objects in British usage unless a conscious effort is made to empty it of that reference and introduce a new one. So, we can conclude that language is a part of culture, and through it, we can express cultural beliefs and values, and that the specific usages of a given word are peculiar to a language and its relationship with culture. In fact, language teaching means, inevitably, language and cultural teaching. According to Buttjst, “Culture learning is actually a key factor in being able to use and master a foreign linguistic system.” The Bellagio Declaration of the European Cultural Foundation and the International Council for Educational Development states, “For effective international cooperation, knowledge of other countries and their cultures is as important as proficiency in their languages and such knowledge is dependent on foreign language teaching.” Learning a language is therefore learning the behavior of a given society and its cultural customs. Language is a product of the thought and behavior of a society. An individual language speaker’s effectiveness in a foreign language is directly related to his/her understanding of the culture of that language (Taylor, 1979), and it is possible to consider teaching culture through learners’ own languages, which can be used in a specific way to interpret the other culture (Ager). Finally, we can conclude that immersion teaching accelerates the acquisition of cultural knowledge: “...the integration of language and culture learning by using the language as medium for the continuing socialization of students is a process which is not intended to imitate and replicate the socialization of native speaker teachers but rather to develop student’s cultural competence from its existing stage, by changing it into intercultural competence” It is now clear that the terminology used by a culture primarily reflects that culture's interests and concerns. For instance, Indians in Canada's Northwest Territories typically have at least 13 terms for different types and conditions of snow, while most non-skiing native Southern Californians use only 2 terms--ice and snow. That does not mean that the English language only has 2 terms. Quite the contrary, there are many more English words that refer to different states of frozen water, such as blizzard, dusting, flurry, frost, hail, hard pack, powder, sleet, slush, and snowflake. The point is that these terms are rarely if ever used by people living in tropical or subtropical regions because they rarely encounter frozen water in any form other than ice cubes. The distinctions between different snow conditions are not relevant to everyday life and children may not even have the words explained to them. However, people in these warmer regions make fine distinctions about other phenomena that are important to them. For instance, coastal Southern Californians often have dozens of surfing related words that would likely be unknown to most Indians in the Northwest Territories or to people living in Britain for that matter. The number of terms related to a particular topic also may be greater or smaller depending on such social factors as gender. For example, North American women generally make far more color distinctions than do men. This may be largely due to the fact that subtle color differences are important factors in women's clothing and makeup. Parents and peers usually encourage and train girls early to be knowledgeable about these distinctions. The cultural environment that people grow up in can have surprising effects on how they interpret the world around them. This became apparent during a Washington D.C. murder trial in 2002. A deaf man was convicted of stabbing to death two of his classmates at Gallaudet University. At his trial, the defendant said that he was told to do it by mysterious black-gloved hands. His delusions did not come in the form of spoken language. He was told to commit these brutal murders through sign language--his mode of communication. Another example is provided by Guugu Timithirr language speakers of the Cape York Peninsula in northeastern Australia. This group of Aborigines do not have words for left, right, front, or back. They use absolute rather than relative directions. When they refer to people or objects in their environment, they use compass directions. They would say "I am standing southwest of my sister" rather than "I am standing to the left of my sister." Critics of the Sapir-Whorf hypothesis would point out that the Aborigines who speak this language also usually learn English and can use left, right, front, and back just as we do. However, if they do not learn English during early childhood, they have difficulty in orienting themselves relatively and absolute orientation makes much more sense to them.

Although language is no longer just used for basic needs for survival, the evolution of language continues as new generations integrate new technology as a part of their daily vocabulary. Just as stone tool making had also used communication to improve on technology across generations, our future generation will continue to evolve language to technology as our society becomes more heavily depended on it. Language just like biological evolution will continue to evolve to simplify tasks and getting meaning across to another person more effectively. As efficiency in communication grows, it will allow for more room in the brain to develop in different aspects of life, forcing humans to be able to achieve more. As we continue to study the capabilities of the brain to acquire language, use and its creative outlets, we can see that biological factors on a primitive level will still play a large role in language learning. On the other hand, it can be observed that a child's language ability is not only depended on the natural capabilities of its brain but rather, its social environments could play a larger role in the amount of knowledge and languages a child could be exposed to. Therefore, the evolution of language cannot be just observed as solely biological or socio-cultural but rather the interworking of the two contributed to the development of human languages.

REFERENCES

1. Axtell, R. E. (2007). *Essential do's and taboos: the complete guide to international business and leisure travel*. John Wiley & Sons.
2. Bolinger, D. (1975). A postscript to Poston on the article. *The Modern Language Journal*, 59(4), 181-185.
3. Fairclough, N. (1982). Dwight Bolinger, Language—the loaded weapon: The use and abuse of language today. London and New York: Longman, 1980. Pp. x+ 214. *Language in Society*, 11(1), 110-120.
4. Abdul, M. I. (2010). Embedding The Teaching of Foreign" Culture" in The Teaching of Foreign Language.
5. Vamarasi, M. (2008). The critical role of language in the construction of Rotuman diasporic identity. *International journal for the sociology of language*, 192, 69-73.
6. Deutscher, G. (2010). *Through the language glass: Why the world looks different in other languages*. Metropolitan books.
7. Dorren, G. (2015). *Lingo: Around Europe in sixty languages*. Open Road+ Grove/Atlantic.
8. Everett, D. L. (2012). *Language: The cultural tool*. Vintage.
9. Fromkin, V., & Rodman, R. (1978). An introduction to language. 2nd edition. *New York: Holt*.
10. Barry, S. (2001). Teaching language in context.
11. Kramsch, C. (2014). Language and culture. *AILA review*, 27(1), 30-55.
12. Rivers, W. M. (2018). *Teaching foreign language skills*. University of Chicago Press.

RUHIY HOLAT YAXSHILASHNING SIYDIK AJRATISH TIZIMI SILI BILAN KASALLANGAN BEMORLARNING DAVOLASH SAMARADORLIGIGA TA`SIRI

Nargiza Toirjonovna Mamatova

Samarqand davlat tibbiyot universiteti ftiziatrya kafedrası assistenti

Abduvaliy Abduhakimovich Ashurov

Samarqand viloyat ftiziatrya va pulmonologiya markazi oliy toifali ftiziatryi

Baxrombek Abduvaliyevich Abduhakimov

Samarqand davlat tibbiyot universiteti talabasi

ANNOTATSIYA

Hozirgi vaqtda sil kasalligi dunyodagi eng keng tarqalgan ijtimoiy ahamiyatga ega bo'lgan kasalliklardan biri bo'lib, jiddiy somatik kasallik sifatida ma'lum ruhiy buzilishlar bilan kechadi. Ipoxondrik buzilishlar sil kasalligining psixologik sur'atida muhim o'rin tutadi. Begonalashish, alohidalanish xissi shaxslararo o'zaro munosabatlarning buzilishiga olib kelib, shizoid fikrlash va mulohaza yuritish bilan birga kechadi. Psixologik holatning buzilishlari ilk marta aniqlangan sil bilan kasallangan bemorlarga ham, uzoq vaqt davomida kasal bo'lgan erkaklarga ham, ayollarga ham xosdir. Olingan o'zaro bog'liqliklardan kelib chiqadiki, bemorning odatiy koping-strategiyalarini (uzoqlashish, qochish) moslashuvchan strategiyalar bilan almashtirish (ijtimoiy yordam izlash, mas'uliyatni o'z zimmasiga olish) bemorning kasallikka bo'lgan munosabatini ijobiy o'zgartirishi mumkin. Bu esa o'z navbatida uni davolash istiqbollari, sog'liqni tiklanishi uchun kurashda katta samaradorlikka erishishga olib keladi.

Korreksiyalash va rivojlanish ishlarida qatnashgan deyarli barcha siydik ajratish tizimi sili bilan kasallangan bemorlar o'zlarining moslashuvchan qobiliyatlarini oshirdilar. Muhim natija shundaki, tibbiyot xodimlari siydik ajratish tizimi sili bilan og'rikan bemorlarning xatti-harakatlaridagi ijobiy o'zgarishlarni, ularning xayrixohlik ko'rsatishga tayyorligini va eng muhimi, kasallikka qarshi kurashda hamkorlik qilishga tayyorligini ko'rsatdi.

Kalit so'zlar: davolash, bemor, tibbiyot xodimlari, ftiziatrya, ijtimoiy yordam.

ABSTRACT

To date, tuberculosis is one of the most common diseases in

the world with social significance, and is a severe somatic disease with certain mental disorders. Hypochondriacal disorders play a major role in the psychological course of tuberculosis. A sense of alienation and isolation leads to a break in interpersonal relationships, accompanied by schizoid thinking and reasoning. Virtually all patients with tuberculosis of the urinary tract, who took part in correctional and developmental work, improved flexibility. An important result is that health workers have identified positive changes in the behavior of patients with urinary tract tuberculosis, their willingness to show kindness and, most importantly, their willingness to cooperate in the fight against the disease. Disturbances in the psychological state are characteristic of both newly diagnosed tuberculosis patients and long-term ill patients. It follows from the correlations that the replacement of the patient's habitual coping strategies (distancing, avoidance) with flexible strategies (appeal to social support, taking responsibility) can positively change the patient's attitude towards the disease. This, in turn, leads to greater efficiency in the fight for the prospects for his treatment and restoration of health.

Virtually all patients with tuberculosis of the urinary tract, who took part in correctional and developmental work, improved flexibility. An important result is that health workers have identified positive changes in the behavior of patients with urinary tract tuberculosis, their willingness to show kindness and, most importantly, their willingness to cooperate in the fight against the disease.

Keywords: treatment, patient, medical personnel, phthisiology, social assistance.

KIRISH

Hozirgi vaqtda sil kasalligi dunyodagi eng keng tarqalgan ijtimoiy ahamiyatga ega bo'lgan kasalliklardan biri bo'lib, jiddiy somatik kasallik sifatida ma'lum ruhiy buzilishlar bilan kechadi. Ipoxondrik buzilishlar sil kasalligining psixologik sur'atida muhim o'rin tutadi. Begonalashish, alohidalanish xissi shaxslararo o'zaro munosabatlarning buzilishiga olib kelib, shizoid fikrlash va mulohaza yuritish bilan birga kechadi. Psixologik holatning buzilishlari ilk marta aniqlangan sil bilan kasallangan bemorlarga ham, uzoq vaqt davomida kasal bo'lgan erkaklarga ham, ayollarga ham xosdir [2,9,11,13,18,29].

Bunday xarakterli xususiyatlar bemorlarning shaxslararo munosabatlarini qiyinlashtirib, shundoq ham turg'un bo'lmagan ruhiyatning moslashish qobiliyatini buzilishlarga olib keladi. Siydik ajratish tizimi sili bilan kasallangan bemorlarning nokomplayentligida sil kasalligining sabablari va kechishi, ularning davolanishga bo'lgan munosabati

va motivasiyasi, ba'zan davolashning oldingi salbiy tajribasi bilan bog'liq bo'lgan tushunchalari va g'oyalari, davolanishning muvaffaqiyatsiz oqibatlaridan qo'rqish muhim o'rin egallaydi [3,14,16,17,25].

Kasallikning biopsixososial modelini ishlab chiqish zamonaviy ftiziatriya uchun katta amaliy ahamiyatga ega bo'lib, davolashni optimallashtirish, amalga oshirilayotgan rehabilitasiya tadbirlari samaradorligini oshirishning muhim omillari sifatida kasallikning psixologik va ijtimoiy tarkibiy qismlarini chuqur o'rganishni nazarda tutadi [1,7,12,21,23].

Somatik profilga ega bemorlarga psixoterapevtik yordam ko'rsatishning maqsadga muvofiqligi hozirgi kunda o'z isbotini topgan [6,8,10,19,22]. Ftiziatriyada davolanish jarayonini psixologik qo'llab-quvvatlash zarurati juda dolzarbdir. Biroq, siydik ajratish tizimi sili bilan kasallangan bemorlar uchun psixologik yordamga bo'lgan ehtiyoj yuqoriligiga qaramay, bu yetarli darajada amalga oshirilmayapti [4,5,15,20,27].

Ushbu guruhdagi bemorlarga psixologik yordam dasturini ishlab chiqish uchun siydik ajratish tizimi sili bilan kasallangan bemorlarning kasallikka qarshi kurashish strategiyalari, shaxsning himoya mexanizmlari va kasallikka munosabat turlarini aniqlash.

ADABIYOTLAR TAHLILI VA METODOLOGIYA

Empirik tadqiqot obyekti sifatida 25 yoshdan 55 yoshgacha bo'lgan 145 nafar bemor, ya'ni 83 nafar ayol va 62 nafar erkak o'rganildi. Nazorat guruhi - tadqiqot vaqtida somatik kasalliklari bo'lmagan shaxslar ($n=81$), tadqiqot guruhlari - siydik ajratish tizimi sili ilk marta aniqlangan bemorlar ($n=37$), surunkali siydik ajratish tizimi sili bilan kasallangan bemorlar ($n=27$). Tadqiqotda quyidagi usullardan foydalanildi: R.Lazarus va S.Folkmaning "Ways of Coping Questionnaire" (WCQ) yengish usullari so'rovnomasi; V.V. Boykoning muloqotda psixologik himoyaning dominant strategiyasini aniqlash metodologiyasi; kasallikka munosabat turini aniqlash usuli (KMT).

So'rov natijalarini statistik qayta ishlash "MS Exel" dasturi va statistik ma'lumotlarni tahlil qilish kompyuter dasturi yordamida amalga oshirildi. Tahlil uchun ma'lumotlarni taqqoslash uchun parametrik bo'lmagan mezon, Mann-Uitni mezoni qo'llanildi.

MUHOKAMA VA NATIJALAR

Olingan ma'lumotlarni KMT usuli yordamida qayta ishlashning birinchi bosqichida tanlov yig'indisi ($n=145$)

meyyorga Kolmogorov - Smirnov mezoni bo'yicha tekshirildi, lekin u aniqlanmadi. Ikkinchi bosqichda tadqiqot guruhlarini o'rtasidagi farqlar va ularning ahamiyati o'rganildi. Tanlov yig'indisi meyyor qonuniga to'g'ri kelmaganligi sababli, keyingi tahlil uchun ma'lumotlarni taqqoslash uchun parametrik bo'lmagan mezon, Mann-Uitni mezoni qo'llanildi.

Nazorat guruhini (№1 - sog'lom odamlar) va №2 tadqiqot guruhini – ilk marta aniqlangan siydik ajratish tizimi sili bilan kasallangan bemorlarni solishtirganda, o'rtacha ahamiyatga ega bo'lgan $p < 0,05$ № 2-guruhda yaqqol rivojlangan koping-strategiya, ya'ni qarama-qarshilik, uzoqlashish, ijtimoiy yordam izlash, qochish strategiyasi kuzatildi.

Bundan tashqari, muloqotning dominant strategiyasi o'rganilganda chetlashish shkalasi bo'yicha yuqori ball aniqlandi: 58% hollarda ilk marta aniqlangan bemorlar muammoni hal qilishdan qochishga, 13% hollarda tinchlik yo'li bilan muammoni hal qilishga, 29% hollarda esa keskin javob berishga moyillik kuzatildi.

Nazorat (№ 1 - sog'lom shaxslar) va tadqiqot guruhlarini (№ 3 - surunkali siydik ajratish tizimi sili bilan kasallangan bemorlar) solishtirilganda, o'rtacha ahamiyatlilik darajasida $p < 0,05$ №3 guruhning kasallikka nisbatan munosabat turlari va muloqot strategiyalarida eng katta farqlar aniqlandi. Shunday qilib, kasallikka nisbatan anozognozlik, nevrastenik, melanxolik, egosentrik va disforik reaksiyalar yaqqol rivojlangan bo'lib, lekin sog'lom odamlarga nisbatan tinchliksevarlik xissi va mas'uliyatni o'z zimmlariga olish, xatti-xarakteriga javobgarlik xissi sust rivojlangan edi. Bundan tashqari, ularda kasallikka nisbatan tashvishlilik, ipoxondriklik, apatik va paranoid munosabatlari meyyorga nisbatan kamroq aniqlandi.

Bu shuni ko'rsatadiki, surunkali siydik ajratish tizimi sili bilan kasallangan shaxslar salbiy ruhiy xissiyotlari (disforiya) rivojlanganligi tufayli tajovuzkor munosabatlarga moyil bo'ladilar. Odatda, shifokorlar va hamshiralar bunday bemorlarni "murakkab bemorlar" toifasiga kiritadilar, chunki surunkali sil kasalligida ko'pgina dorilarga nisbatan chidamlilik kuzatilishi bilan bir qatorda, bunday bemorlarda yuqori hissiy labillik, kichik muammolarga nisbatan tajovuzkorona xatti-xarakterlar, shuningdek davolanish tartibini buzish holatlari kuzatiladi. Ehtimol, bu surunkali kasallik tufayli atrofdagilardan ularning o'z shaxsiyatiga e'tiborni kuchaytirishga qaratilgan o'ziga xos talabdir.

Ikki tadqiqot guruhini, ya'ni № 2 – ilk marta aniqlangan siydik ajratish tizimi sili bilan kasallangan bemorlar va № 3 - surunkali sil kasalligi bilan kasallangan bemorlarni taqqoslash, o'rtacha ahamiyatlilik darajasida $p < 0,05$ № 2 guruhdagi ko'rsatkichlar № 1 guruhdagilar

(sog'lom shaxslar) bilan bir xil edi. Bundan tashqari, ilk marta aniqlangan siydik ajratish tizimi sili bilan kasallangan bemorlar surunkali bemorlardan kasallikka nisbatan sezgirlik, ergopatik va tashvishli munosabatning yuqori ko'lami bilan farqlanadi.

Qizig'i shundaki, kasallikning surunkali shaklga o'tishi bilan bilan ergopatiya va sezuvchanlik shkalasi keskin pasayadi. Ehtimol, bu ijtimoiy xavfli kasallikka chalingan odamning aynan shu sohalarda - muloqot va mehnat faoliyatida eng zaif bo'lib qolishi bilan bog'liqdir. Kasallik tomonidan "tortib olingan" qadriyatlar uchun kompensasiyaning yagona manbai - bu o'z shaxsiyatiga e'tiborni kuchaytirish talabidir, bu esa o'z navbatida tibbiyot xodimlari bilan munosabatlarni sezilarli darajada murakkablashtiradi. Shunday qilib, shifokor va bemorning turli pozitsiyalari, ya'ni bemorning davolanish tartibiga rioya qilmasligiga olib keladigan bo'lsa, bu o'z navbatida bemor uchun yanada jiddiy tibbiy oqibatlarga olib keladi, bu tabiiy ravishda uning shaxsiyatida aks etadi.

Ma'lumotlarni qayta ishlashning uchinchi bosqichi Pirson korrelyasiya koeffitsiyenti yordamida korrelyasiya tahlili edi. Ma'lumotlarga ishlov berishning oldingi bosqichida eksperimental guruhlarida (№ 2 va 3) qarama-qarshilik, uzoqlashish, ijtimoiy yordam izlash, muammodan qochish, shuningdek, kasallikka nisbatan munosabatning ergopatik va sezgir turlari, nevrastenik, melanxolik, disforik kabi kurash strategiyalari korrelyasiyalarni tahlil qilishda alohida qiziqish uyg'otdi.

Kasallikka nisbatan munosabatning disforik turi tajovuzkor munosabat strategiyasi ($U = 0,810$ da $p < 0,01$) bilan to'g'ridan-to'g'ri bog'liq bo'lib, ijtimoiy yordam izlash strategiyasi bilan teskari ($p < 0,05$ da $U = -0,530$), bu degani g'amgin paytlarda, g'azablangan kayfiyatda bemorlar o'z kasalliklarida ijtimoiy muhitni aybdor deb bilib, atrofdagilarga nisbatan tajovuzkor munosabatda bo'ladilar.

Kasallikka munosabatning nevrastenik turi mas'uliyatni o'z zimmasiga olish bilan teskari bog'liq ($U = -0,568$ $p < 0,05$), qochish strategiyasi ($U = 0,477$ da $p < 0,05$) va ijtimoiy yordamni izlash ($U = 0,609$ da $p < 0,05$) bilan bevosita bog'liqdir. Bunday munosabatlar shuni ko'rsatadiki, somatik va ruxan zaiflashgan bemorlar muammoni hal qilishda o'zlarining rolini tan olmaydilar, o'zlarini o'ziga yordam berishga qodir emas deb hisoblaydilar va javobgarlikni o'zlarining yaqin atroflaridan kimgadir o'tkazishga moyildirlar.

Kasallikka nisbatan tashvishli munosabat turi, korrelyasiya tahliliga ko'ra, ijtimoiy qo'llab-quvvatlashni izlash ($U = 0,698$ da $p < 0,05$) bilan to'g'ridan-to'g'ri va mas'uliyatni o'z zimmasiga olish strategiyasi bilan ($U = -0,711$ da $p < 0,05$) teskari ravishda bog'liq. Bu quyidagilarni ko'rsatishi mumkin: kasallikning o'ziga xos xususiyatlari va uni davolash

bilan bog'liq bo'lgan kelajak uchun tashvish darajasi qanchalik yuqori bo'lsa, bunday bemor ijtimoiy muhitdan, oila a'zolaridan, shuningdek, shunga o'xshash tashxisga ega bo'lgan boshqa bemorlardan yordam so'rashga moyil bo'ladi.

Ilk marta aniqlangan siydik ajratish tizimi sili bilan kasallangan bemorlar orasida, ma'lumki, kasallikka munosabatning ergopatik turi shkalasi bo'yicha yuqori ko'rsatkichlar olingan. Korrelyasiya tahlili shuni ko'rsatadiki, bunday munosabat ijtimoiy yordam izlash ($U = 0,357$ da $p < 0,05$), qochish strategiyasi ($U = 0,420$ $p < 0,05$) bilan bevosita bog'liq. Bu shuni anglatadiki, bemor kasallikdan "qochish" maqsadida mehnat faoliyatiga qanchalik berilib ketsa, u boshqa odamlarning muhitida hissiy tasalli topishni, kasallik bilan "yuzma-yuz" kelmaslikni xohlaydi.

Kasallikka nisbatan sezgir munosabat ilk marta aniqlangan siydik ajratish tizimi sili bilan kasallangan bemorlarda ham mavjud bo'lib, uzoqlashishni yengish ($U = 0,586$ $p < 0,05$), ijtimoiy yordam izlash ($U = 0,887$ $p < 0,01$) to'g'ridan-to'g'ri va tajovuzkor munosabat bilan ($U = -0,395$ $p < 0,01$) teskari bog'liq. Bu bemorlarning jamiyat fikriga nisbatan yuqori sezgirligidan dalolat beradi, tabiiyki, uning kasalligi haqida boshqalarning fikrini iloji boricha ko'proq bilish, shunga o'xshash tashxisi bo'lgan boshqa bemorlar davolanishda qanday muvaffaqiyatlarga erishganligi bilish istagi yuqoriligini bildiradi.

Olingan o'zaro bog'liqliklardan kelib chiqadiki, bemorning odatiy koping-strategiyalarini (uzoqlashish, qochish) moslashuvchan strategiyalar bilan almashtirish (ijtimoiy yordam izlash, mas'uliyatni o'z zimmasiga olish) bemorning kasallikka bo'lgan munosabatini ijobiy o'zgartirishi mumkin. Bu esa o'z navbatida uni davolash istiqbollari, sog'liqni tiklanishi uchun kurashda katta samaradorlikka erishishga olib keladi.

XULOSA

Olingan ma'lumotlarni $p < 0,05$ ahamiyatlilik darajasida matematik qayta ishlash surunkali siydik ajratish tizimi sili bilan og'rikan bemorlar noto'g'ri reaksiyalarga moyil bo'lgan dastlab aniqlangan bemorlarga qaraganda ko'proq konstruktiv xatti-harakatlar strategiyasidan foydalanishini isbotladi.

Tadqiqot natijalariga ko'ra, ijtimoiy moslashishda qiyinchiliklarga duch kelgan siydik ajratish tizimi sili bilan og'rikan bemorlar bilan ishlash uchun korreksiyalash dasturi ishlab chiqildi. Ushbu dastur 6 ta bo'limdan iborat:

1 bo'lim - ma'lumot beruvchi, ya'ni bemorlarga patogenetik mexanizmlarni tushuntiruvchi, davolash istiqbollari, kasallikning oldini olish usullari.

2 bo'lim - bemorlarning tashxis qo'yilishida duch

keladigan qiyinchiliklarini, ularning kasallikka bo'lgan munosabatini aniqlash, qo'ruqlarni bartaraf yetish.

3 bo'lim guruhda hamjihatlikni shakllantirish, samarali jamoaviy ishlashni o'rgatish, yempatiya ko'nikmalarini o'rgatish uchun mo'ljallangan.

4 bo'lim - tajovuzkorlik bilan ishlash, ziddiyatli vaziyatlarda o'z-o'zini tartibga solish va konstruktiv xatti-harakatlar ko'nikmalarini o'rgatish; salbiy his-tuyg'ularni tushunarli darajada ifoda yetish qobiliyatini rivojlantirish.

5 bo'lim o'z-o'zini qabul qilishga, tanlov qilish va mas'uliyatni o'z zimmasiga olish qobiliyatiga qaratilgan; shaxsiy rivojlanish imkoniyatlarini aniqlashga qaratilgan.

6 bo'lim ish natijalarini sarhisob qilishni, guruhni korreksiyalash mashg'ulotlari tugagandan so'ng mumkin bo'lgan o'zgarishlar diagnostikasini o'z ichiga oladi.

Qayta o'tkazilgan testlar shuni ko'rsatdiki, korreksiyalash va rivojlanish ishlarida qatnashadigan deyarli barcha siydik ajratish tizimi sili bilan og'riqan bemorlar o'zlarining moslashuvchan qobiliyatlarini oshirdilar: birinchi navbatda, bu hissiy yo'naltirilganlarga nisbatan muammoga yo'naltirilgan kurashish-xulq-atvor strategiyalaridan foydalanishning kuchayganligi bilan namoyon bo'ldi. Muhim natija shundaki, siydik ajratish tizimi sili bilan og'riqan bemorlar bilan ishlaydigan tibbiyot xodimlari bemorlarning xatti-harakatlaridagi ijobiy o'zgarishlarni, ularning xayrixohlik ko'rsatishga tayyorligini va eng muhimi, kasallikka qarshi kurashda hamkorlik qilishga tayyorligini ko'rsatdi.

REFERENCES

1. Абдухакимов Б. А. Сил билан касалланган беморлар ва уларнинг оила аъзоларининг эмоционал ҳолати //Иновации в педагогике и психологии. – 2021. – Т. 4. – №. 1.
2. Абдухакимов Б. А. Qalqonsimon bezining funksional holatiga silga qarshi davolash choralarining tasiri //Журнал кардиореспираторных исследований. – 2020. – Т. 1. – №. 3.
3. Ашуrow А. А., Абдухакимов Б. А. Қалқонсимон беzi патологияси кузатилган беморларда силга қарши даволаш чораларининг оқибатлари //Academic research in educational sciences. – 2022. – Т. 3. – №. 8. – С. 166-173.
4. Ашуrow А.А. Силнинг оғир ва сурункали шакллари билан касалланган беморларга паллиатив тиббий ёрдам кўрсатишнинг аҳамияти//Журнал вестник врача. – 2020. – Т. 2. – С. 52-55. <https://doi.org/10.38095/2181-466X-2020942-52-55>
5. Ашуrow А., Абдухакимов В. (2022). Особенности течения туберкулеза легких у детей в сочетании с гельминтозом.



Журнал кардиореспираторных исследований, 2(3), 69–72.
<https://doi.org/10.26739.2181-0974-2021-3-13>

6. Ким А. А. Проявления пато-и танатогенеза в структурах головного мозга при отравлениях угарным газом //Медицинские новости. – 2020. – №. 8 (311). – С. 67-69.

7. Ким А. А. Эпидемиологические аспекты и современный взгляд на ситуацию по отравлению угарным газом //Судебная медицина. – 2020. – Т. 6. – №. 4. – С. 4-9.

8. Ким А. А. Ис газидан ўтқир захарланишда бош мия структуравий ўзгаришларини танатогенетик баҳолаш. – 2021.

9. Маматова Н.Т. Опыт применения краткосрочных курсов лечения у больных туберкулёзом с множественной лекарственной устойчивостью в Самаркандской области. Вестник научно-исследовательского института туберкулёза,106-107, 2020.

10. Маматова Н. Силга қарши даволаш чораларининг қалқонсимон безининг фаолиятига таъсири //Журнал вестник врача. – 2020. – Т. 1. – №. 4. – С. 31-35.

11. Маматова Н., Ходжаева С., Ашуров А., Абдухакимов В. (2022). Влияние туберкулеза легких на психическое состояние подростков. Журнал гепато-гастроэнтерологических исследований, 2(3.2), 114–117. извлечено от <https://inlibrary.uz/index.php/hepato-gastroenterological/article/view/2454>

12. Маматова Н., Ашуров А., Абдухакимов В. (2022). Особенности течения туберкулеза легких у детей в сочетании с глистной инвазией. Журнал кардиореспираторных исследований, 2(1), 74–77. <https://doi.org/10.26739.2181-0974-2021-1-14>

13. Маматова . Н. (2022). Влияние бедаквилина на эффективность комплексного лечения туберкулёза дыхательной системы. Журнал кардиореспираторных исследований, 1(1), 77–80. <https://doi.org/10.26739.2181-0974-2020-1-11>

14. Олимджонов К. (2022). Принципы оказания стоматологической помощи больным туберкулёзом лёгких. Журнал стоматологии и краниофациальных исследований, 1(3), 43–46. <https://doi.org/10.26739.2181-0966-2020-3-9>

15. Турдибеков Х. и др. Исследование ассоциации полиморфных вариантов гена $\beta 2$ -адренорецептора с бронхиальной астмой //Журнал кардиореспираторных исследований. – 2021. – Т. 2. – №. 4. – С. 41-44.

16. Ходжаева, С., Аждаблаева, Д., Саидова, М., Анисимова, Т., Пардаева, У., Маматова, Н., Мавланова, У. (2011). Данные электрокардиографических исследований при туберкулёзе органов дыхания. Журнал вестник врача, 1(04), 127–128. извлечено от

https://inlibrary.uz/index.php/doctors_herald/article/view/12536

17. Ходжаева, С., Аждаблаева, Д., Саидова, М., Анисилова, Т., Пардаева, У. (2011). Актуальные проблемы туберкулёза в сочетании с ВИЧ. Журнал вестник врача, 1(04), 125–126. извлечено от https://inlibrary.uz/index.php/doctors_herald/article/view/12535

18. Ходжаева, С., Маматова, Н., & Джаблаева, Д. (2011).

Актуальные проблемы противотуберкулёзной помощи детям и подросткам. Журнал вестник врача, 1(02), 149–150. извлечено от https://inlibrary.uz/index.php/doctors_herald/article/view/11898

19. Ходжаева, С. (2011). Актуальные вопросы туберкулеза половых органов у женщин и мужчин. Влияние туберкулёзного процесса на фертильность. Журнал вестник врача, 1(02), 151–153. извлечено от https://inlibrary.uz/index.php/doctors_herald/article/view/11899

20. Abduhakimov B.A. The importance of improving the mental state of patients with tuberculosis. //Web of Scientist: International Scientific Research Journal. – 2022. – Т. 3. – №. 4. – С. 1423-1429. <https://doi.org/10.17605/OSF.IO/RNB7V>

21. Abduhakimov B.A. O`pka sili bilan kasallangan bemorlarga stomatologik yordam ko'rsatishning ahamiyati. Academic Research in Educational Sciences. 2022, volume 3, issue 1, pp.258-262.

22. Abduhakimov B.A. Peculiarities of the course of pulmonary tuberculosis in children in combination with clay invasion. Journal of cardiorespiratory research. 2021, vol. 2, issue 1, pp.74-77.

23. Ashurov A.A. The importance of palliative care in patients with severe and chronic forms of tuberculosis. ACADEMICIA: An International Multidisciplinary Research Journal. 2022, vol. 12, issue 02, pp. 290-293. <https://doi.org/10.5958/2249-7137.2022.00159.8>

24. Ashurov A.A., Abduhakimov B.A. Peculiarities of the course of pulmonary tuberculosis in children in combination with helminthosis. Journal of cardiorespiratory research. 2021, vol. 2, issue 3, pp.69-72.

25. Adjablaeva D.N. Active identification of tuberculosis in children and adolescent. Молодежь и медицинская наука в XXI веке. 2014.

26. Ataxanovna, K.S., Toirjonovna, M.N., Urinovich, K.K., Nazarovich, S.G., Murodullayevich, B.U. The Effectiveness of Short-Term Treatment Regimens In The Treatment Of Drug-Resistant Forms Of Tuberculosis. European Journal of Molecular & Clinical Medicine, 2020, Volume 7, Issue 3, Pages 5236-5240.

27. Mamatova N. T. Psychological characteristics of adolescents with respiratory tuberculosis //Journal of Biomedicine and Practice. – 2020. – Т. 5. – №. 5. – С. 135-140.

28. Toirjonovna M. N. Nafas olish tizimi sili bilan kasallangan o'smirlarning psixologik xususiyatlari //Педагогика ва психологияда инновациялар. – 2020. – Т. 7. – №. 3.

29. Xaydarovna, M.F., Narzullaevna, R.O. (2020). Prevention Of Anemia In Patients With Tuberculosis. The American Journal of Medical Sciences and Pharmaceutical Research, 2(11), 62-65. <https://doi.org/10.37547/TAJMSPR/Volume02Issue11-11>.

MATEMATIKA TA'LIMIDA RAQAMLI TEXNOLOGIYALARNING AFZALLIKLARI VA KAMCHILIKLARI

Oybek Azatboyevich Maniyozov

TATU Farg'ona filiali o'qituvchisi

Annotatsiya: Ushbu maqolada matematika ta'limida raqamli texnologiyalarning afzalliklari va kamchiliklari haqida ma'lumot berilgan. Loyiha maktablarda axborot-kommunikatsiya texnologiyalari (AKT)dan foydalangan holda hisoblash va savodxonlik bo'yicha samarali metodlarni o'rganishga qaratilgan. O'quvchilarning o'zlashtirishiga oid ba'zi dastlabki xulosalar va bir qator dars kuzatishlari haqida xabar berilgan. Matematika va AKT rivojlantirishga qaratilgan ikkita maxsus amaliy tadqiqotlar muhokama qiligan.

Kalit so'zlar: matematika, AKT, texnologiya, ta'lim, dasturiy ta'minot tatematika ta'limi.

KIRISH

Axborot va kommunikatsiya texnologiyalari (AKT) ta'limni o'zgartirish va isloh qilish uchun kuchli vosita hisoblanadi. Oldingi bir qancha tadqiqotlar shuni ko'rsatdiki, AKTdan to'g'ri foydalanish ta'lim sifatini oshirishi va o'rganishni real hayotiy vaziyatlar bilan bog'lashi mumkin. AKT o'quv muhitini o'quvchilarga yo'naltirilgan muhitga aylantirishga yordam beradi, o'quvchilar AKT sinflaridagi o'quv jarayonlarida faol ishtirok etadilar va ularga o'qituvchi tomonidan qarorlar, rejalar ishlab chiqish va hokazolar ruxsat etiladi. Matematika ta'limida AKT o'qituvchilarga o'qitish usullarini o'zgartirishga, o'quvchilarni mustaqil ta'lim olishda qo'llab-quvvatlashga, tushunchalar va matematika mavzularini ochishda faol ishtirok etishga yordam beradigan asosiy vositalar va vositalarni ham taqdim etadi. Buning natijasida o'quvchilar matematik g'oyalarni chuqurroq anglaydilar. Shunday ekan, matematika ta'limida AKT ning integratsiyalashuvi o'quvchilarning matematika fanidan yaxshiroq o'zlashtirishlariga yordam berish uchun AKTni qo'llash qobiliyatining natijasi ekanligini tushunish mumkin. AKTning bu imkoniyatlari sinfda integratsiyani istiqbolli amaliyotga aylantiradi, ammo uning muvaffaqiyati turli omillarga bog'liq. Matematika ta'limida AKTdan foydalanish bo'yicha olib borilayotgan izlanishlar ham matematika ta'limida AKTni qo'llash samaradorligi va maqsadga muvofiqligini oshirish yo'llaridan biridir. Scientometrika yoki bibliometriya - bu nashrlarda fanni miqdoriy baholash bilan bog'liq bo'lgan nisbatan yangi fan sohasi.

Ilmiy miqdorni aniqlash ilmiy nashrlarning sifati va ta'sirini o'lchashning ob'ektiv usuli hisoblanadi.

ADABIYOTLAR TAHLILI VA METODOLOGIYA

Ilmiy nashrlarning miqdoriy tahlili va baholashi yoki ilmiyometriya ilmiy nashrlar va iqtiboslar haqida miqdoriy ma'lumot beradi. Ushbu ma'lumotlar olimlarga tadqiqot yo'nalishiga ega bo'lishi yoki bo'linmalar, tashkilotlar va hukumatlar tadqiqotni moliyalashtirish uchun asosga ega bo'lishiga yordam beradi. Bundan tashqari, universitet reytingi tashkilotlari universitetlarni oddiy ilmiy-tadqiqot-chiqish ko'rsatkichlari yordamida baholaydilar. Shuningdek, u mamlakatda ilmiy tadqiqotlarning rivojlanishini baholash va uning hozirgi holatini tushunish uchun ishlatilishi mumkin. Ushbu maqolada mualliflarning maqsadi o'tgan davrda Scopus ma'lumotlar bazasida indekslangan matematika ta'limida AKTni qo'llash bo'yicha ilmiy nashrlar bibliometriyasidan foydalanishdir. Uchta asosiy maqsad (a) ilmiy nashrlarning, eng muhim manba jurnallarining va eng samarali olimlarning umumiy xarakteristikalari va tendentsiyalarining qisqacha mazmuni; (b) ushbu sohadagi mamlakatlarning xalqaro hamkorligini tahlil qilish; va (c) sarlavhalar, tezislar va kalit so'zlarning so'z tahliliga asoslangan eng mashhur tadqiqot mavzulari va tendentsiyalaridan iqtibos.

Ta'lim jarayonida zamonaviy axborot texnologiyalaridan foydalangan holda darslarni tashkilashtirish uchun ma'lum bir shartsharoitlar mavjud. Birinchidan, axborot resurslari bo'lishi kerak.

Bularga

- shaxsiy kompyuter;
- proektor;
- multimedia vositalari;
- skaner (murakkab sxemalar va chizmalarni, negativ plyonkadagi tasvirlarni kompyuterga o'tkazish uchun);
- raqamli fotoapparat;
- video kamera (video konferinsiyalar o'tkazish uchun va yana boshqa maqsadlarda);
- printer, nusxa ko'chiruvchi qurilma (tarqatma materiallarni qog'ozga tushirish va ko'paytirish va yana boshqa maqsadlar uchun) va boshqa resurslar.

Ikkinchidan, maxsus dasturiy ta'minotlar hisoblanadi.

Ta'lim tizimda multmediya elektron o'quv adabiyotlar, ma'ruzalar, virtual laboratoriya ishlari, har hil animatsion dasturlar va yana



boshqa ishlarni yaratishda kerak bo'ladigan maxsus dasturlar hisoblanadi. Bu dasturlar juda ko'p bo'lib, misol uchun: Animatsion roliklar yaratish uchun Macromedia Flash MX dasturidan foydalaniladi. Multimediali taqdimot ma'ruzalarini yaratishda hammamizga ma'lum bo'lgan Power Point dasturidan foydalaniladi.

Multimedia vositalaridan foydalangan holda maktabgacha yoshdagi bolalarning nutqini rivojlantirish bo'yicha o'quv ishlari bitta kompyuter (noutbuk), media-panel (yoki ekran) va projektorning mavjudligini aniqlaydi. Microsoft Office PowerPoint sizga raqamli axborot mahsulotlarini yaratishga imkon beradi. Kompyuter sinfida maktabgacha yoshdagi bolalarning nutqini rivojlantirish bo'yicha o'quv faoliyati kompyuter o'yinlaridan (o'quv, diagnostika, ishlab chiqish) foydalanishdan iborat. Buning uchun maktabgacha ta'lim muassasalaridan ko'pini hisobga olgan holda maktabgacha ta'lim muassasasining bolalar bog'chalari uchun, shuningdek litsenziyalangan dasturiy ta'minot bilan to'liq ta'minlangan kompyuter sinfiga muhtoj.

Axborot-kommunikatsiya texnologiyalaridan foydalangan holda bolalarning nutqini rivojlantirish uchun asosan rivojlanish o'yinlari qo'llaniladi, shuning uchun dasturiy mahsulotlarni ishlab chiqarishda asosiy talablarni tavsiflash kerak, xususan:

- bolaning individual xususiyatlarini hisobga olish kerak;
- amaldagi o'yinlar bolalarning yoshiga mos bo'lishi kerak.

Maktabgacha yoshdagi bolalarning nutqini rivojlantirish uchun rivojlanish dasturlaridan foydalanish tayyorgarlik qismida bolani faol faoliyatga jalb qilishni o'z ichiga oladi: tanlovlar, kuzatishlar, o'yin muhiti, kompyuter o'yiniga tayyorgarlik ko'rish uchun suhbatlar. Asosiy qism to'g'ridan-to'g'ri kompyuter bilan mustaqil ishlashga qaratilgan bo'lib, maktabgacha yoshdagi bola har bir tugmachaning maqsadini, algoritm (karta sxemasi) yordamida dasturiy mahsulotni qanday boshqarish kerakligini bilishi tushuniladi. Yakuniy qism ko'zning og'rig'ini engillashtiradigan mashqlar natijalarini (jismoniy daqiqalar, jismoniy mashqlar va hk) to'plashga qaratilgan.









Matematika o'qitishda AKTni joriy etish kompyuterlarning hayotimizga kirib kelishi bilan darhol boshlana olmadi. O'zining boshida kompyuter raqamlar olamiga qaratilgan til bilan oddiy dasturlashdan nariga o'ta olmaydigan dasturchilarning mulki bo'lgan, shuning uchun ular BASIC tilida juda qisqa dasturlar sifatida raqamli algoritmlarni yozishda foydalanilgan. 21-asrning boshlarida iqtisodiy rivojlanish o'rtasida tafovut mavjud bo'lib, unda odamlar turli texnologik vositalardan foydalangan holda jamoalar bo'lib ishlashadi va boshqa tomondan ta'lim, bir qarashda 20-yillarning o'rtalariga nisbatan deyarli o'zgarmagandek tuyuladi. qo'llab-quvvatlovchi texnologiya

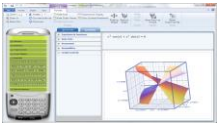

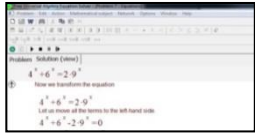

rivojlangan bo'lsada dunyoning aksariyat mamlakatlarida matematikani o'qitish an'anaviy tushuntirish usuliga amal qiladi, bu erda o'qituvchilar talabalar bilan to'la sinflarda ma'lumot markazida bo'lishadi va texnologiyaning roli juda cheklangan.

Biz yashayotgan asrda nafaqat matematikani o'qitishni osonlashtiradigan, balki talabalarning ushbu sohadagi bilimlarini chuqurlashtiradigan dasturlar va dasturiy ta'minotlar oqimi mavjud. Umuman olganda, kompyuterning matematikani o'qitishga ta'sirini 3 ta katta guruhga bo'lish mumkin: 1) Texnik ta'minoti va o'quv dasturlari dasturiy ta'minoti 2) Internet 3) Dasturlash.

Jadval 1. Matematika ta'limida eng keng tarqalgan dasturiy ta'minotlar

	Dasturlar	Ma'lumotlar
	Microsoft Mathematics	Talabalarga grafik kalkulyator yordamida 2D va 3D dasturlarni chizish va murakkab tenglamani bosqichma-bosqich argumentatsiya qilish orqali echishda yordam berish orqali algebraik bilimlar uchun foydalaniladi.
	Math editor	Talabalar va o'qituvchilarning tenglamalar yoki ko'phadlarni yozish, saqlash, o'zgartirish va hujjatlarga ko'chirish ishlarini engillashtirishga xizmat qiladi.
	Free Universal Algebra Equation Solver	Ushbu ilova orqali talabalar ratsionaldan tortib ko'rsatkichli va logarifmik tenglamalargacha bo'lgan tenglamalarni yechish va tushuntirishda yetarlicha yordam oladilar.
	Maxima	Linux, Unix, OS X va BSD kabi barcha POSIX platformalarida integratsiya, derivatsiya va ishlash bilan bog'liq turli muammolarni hal qilish uchun foydalaniladi. Chizish uchun Gnuplotdan foydalanadi.
	Photomath for Android	Rasmga tushirish orqali tenglamalarni yechadi
	TuxMath	Qiziqarli o'yin sifatida ishlab chiqilgan ushbu ilova ochiq kodli dastur sifatida 7-13 yoshdagi bolalarga matematikani o'rganishga yordam beradi.
	Wolfram Mathematica	Har qanday matematik turdagi topshiriqlar va mashqlar uchun ajoyib yordam
	Pythagorea va Euclidea	Pifagoriya ham, Evklideya ham o'yinga o'xshash dizaynga ega va juda qiyin geometrik muammolarni o'z ichiga oladi.

	Euler Math Toolbox	Deyarli barcha turdagi matematik muammolarni hal qilish uchun har kimga juda samarali vositani taqdim etadigan bepul vosita.
	Geogebra	Ikkala tomon, o'qituvchilar va talabalar uchun mavjud bo'lgan bepul matematik dastur
	Tibi's Mathematics Suite	O'qituvchilarga geometriyani osongina tushuntirishga, shuningdek, geometrik figuralar va jismlarni aniq qurishga yordam beradigan bepul dasturiy ta'minot.

XULOSA

Xulosa qilib aytganda, infratuzilmani takomillashtirish, umuman AKT o'qitishni joriy etish va xususan, matematika fanini o'qitishga qaratilgan siyosatga qaramasdan, bugungi kunda o'qituvchilar o'tishlari lozim bo'lgan bosqichlarni imkon qadar tezroq olg'a siljitish alohida ahamiyatga ega. AKTdan foydalanayotganlar o'rtasidagi munosabatlar. AKTdan samarali foydalanilgunga qadar o'qituvchi o'tishi kerak bo'lgan 5 bosqichdan yuqori bo'lsa, mamlakatimizdagi matematika o'qituvchilari hali ham 3-4-bosqichlar orasida. texnologiyadan tez-tez va to'g'ri foydalanishni va 4-darajani (o'zlashtirish) anglatadi, bunda o'qituvchi AKT orqali fanning kompetensiyalariga erishish uchun o'qitish usullarini o'zgartiradi. Matematika o'qituvchilari texnologiyaga yondashuvlarini kundun-kunga o'zgartirmoqdalar. Maqsad o'qituvchilarning AKTga yondashuvi 5-darajaga, ya'ni innovatsiyaga o'tish va AKTning barcha imkoniyatlaridan foydalangan holda muammoni hal qilish va tanqidiy fikrlashga ta'sir etuvchi innovatsion o'qitish usullariga e'tibor qaratishdir.

REFERENCES

1. Qobil o'g'li, Nurullayev Mirzabek. "KOMPYUTER TERMINLARINING DERIVATSION TADQIQI." Conference Zone. 2022.
2. Boburjon, A., & O'G'Li, N. S. N. (2022). Axborot-texnologiyalaridan foydalangan holda bolalarning matematika va fizika fanlaridan fikrlashlarini rivojlantirish. Ta'lim fidoyilari, 25(5), 121-124.
3. Shavkatovna, S. S. (2022). MATEMATIKA FANINI O'QITISHDA INTERFAOL USULLARDAN FOYDALANISH HAQIDA. Ta'lim fidoyilari, 22(7), 234-236.
4. G. Couros, The innovators' Mindset, San Diego, CA: Dave Burgess Consulting Inc., 2015.
5. H. Abelson, N. Goodman, and L. Rudolph, Logo Manual, Artificial Intelligence Lab, Massachusetts Institute of Technology, 2016.
6. Solidjonov, D. Z. (2021). The impact of social media on education: advantage and disadvantage. Экономика и социум, (3-1), 284-288.

MAHALLIY SOYA NAVLARINING MARFOFIZIOLOGIK KO'RSATGICHLARINI HOSILDORLIKKA TA'SIRI

Gulnoza Djambulovna Mavlonova

Chirchiq davlat pedagogika universiteti o'qituvchisi

gulnozamavlyanova21@gmail.com

ANNOTASIYA

Ushbu maqolada Toshkent viloyati sharoitida ekilgan mahalliy soya navlarining muhim fiziologik belgilaridan biri bo'lgan bitta o'simlik bargidagi xlorofill miqdori hamda dukkak hosil qilishdagi marfologik belgilar o'rganildi. Mahalliy soya navlaridan Genetik-1 navida bargida xlorofill miqdori, Baraka navida dukkak hosil qilishda marfologik belgilar yuqori ko'rsatgichlar qayd etildi.

Kalit so'zlar: soya, ekin, mahalliy, nav, xlorofill,

KIRISH

Keyingi yillarda oziq ovqat mahsulotlari va chorva uchun em ishlab chiqarishning jadallashishi soya doni etishtirishni ko'paytirish taqoza etmoqda. Doni oziq-ovqat sanoatida ishlatiladigan ekologik toza sifatli xomashyodir. Aholi is'temol qiladigan, o'z tarkibida zararli moddalar saqlamaydigan o'simlik moyining 35% soya donidan olinadi. Sanoatda linoliumlar, eng sifatli va qimmatli mashina bo'yoqlari olinadi.

Ma'lumki o'simlik quruq moddasida 95 foizga yaqin organik moddalar bo'lib ular fotosintez jarayonida natijasida sodir bo'ladi. O'simliklardagi organik moddalarning ko'p qismi reproduktiv qismlar hosil bo'lish uchun sarflanadi. Odatda, o'simlik hosili eng birinchi navbatda fotosintez so'f mahsuldorligiga, barg sathi yuzasiga assimilyatsiya davri davomiyligiga, nafas olish uchun sarflangan organik moddalarning miqdoriga hamda tashqi va ichki omillariga bog'liqdir.

ADABIYOTLAR TAHLILI VA METODOLOGIYASI

O'simliklarni hosildorligini oshirish shartlaridan biri fotosintez jarayonlari intensivligini oshirish bilan bog'liq. Fotosintez muhim biologik jarayon bo'lib, yer yuzasidagi hayotning asosini tashkil etadi. Hayotiy jarayonlar uchun zarur energiyaning hammasi quyoshdan olinadi. Ma'lumki, soya fotosintezi soyaning hayot faoliyati ya'ni o'sishi va rivojlanishi bilan bog'liq bo'lgan muhim jarayondir. Bu jarayon ham

fiziologik, ham biokimyoviy nuqtai nazardan muhim ahamiyat kasb etadi. Fotosintez, avvalo, soyada sodir bo'ladigan moddalar almashinuvi, o'simlik hujayrasining strukturasi va funksiyasi bilan uzviy bog'langandir. Xloroplastlarning granalari va stroma plastinkalarida pigmentlar ishtirokida amalga oshiriladi. Xlorofill pigmentlari xloroplastlarda oqsil va lipidlar bilan birikib, kompleks birikma hosil qiladi. Fotosintez jarayonida xlorofill faqat quyosh energiyasini yutuvchi modda sifatida emas, balki boshqa biokimyoviy jarayonlarning ishtirokchisi sifatida ham qaraladi. Fotosintez jarayonida hosil bo'ladigan dastlabki mahsulotlar ya'ni organik birikmalar avvalo xloroplastlarda to'planadi. Karbonat angidrid gazining havodan yutilishi va assimilyatsiya qilish tezligi fotosintezning qorong'ulik reaksiyalari sur'ati bilan bog'liq. Assimilyatsiya larayoni hujayrani mineral elementlari bilan taminlanishiga, xlorofill miqdoriga, suv miqdoriga, bargning katta-kichikligi va yoshiga, quyosh nurlarining intensivligi va boshqa omillariga bog'liqdir. Bu tashqi omilning barchasi soyaning faoliyatini sifat va miqdor jihatdan o'zgarishida katta ahamiyat kasb etadi.

Soya o'simligini o'shishida sodir bo'ladigan fotosintez jarayonida tashqi omillari bilan chambarchas bog'langandir. Bulardan yorug'lik, namlik, harorat, havodagi konsentratsiya fotosintezning faoliyatida muhim ahamiyat ega. O'simlik hayot davomida fotosintez jadalligi, assimilyatsiya jarayonlar har xil darajada oshiriladi. Bunda fotosintez jadalligi va fotosintez mahsuldorligini bir-biridan farqli ekanligini bilishimiz shart. Fotosintez jadalligi bu vaqt birligida barg yuzasining birligi tomonidan o'zlashtirilgan karbonat angidrid miqdoridir.

Fotosintez jadalligi vegetatsiya davrida asta sekinlik bilan ortib boradi uning eng yuqori darajasi shonalash, gullash, dukkak hosil qilish davrida to'g'ri keladi. Keyin esa bu ko'rsatkich pasayib boradi. Turli xil o'simliklarning fotosintez mahsuldorligi turlicha bo'lib, erta pishar navlar meva hosil qilishga vaqtliroq kirishadi. Shuning uchun ularning hosildorligi uncha yuqori bo'lmaydi. Kechki navlarning vegetatsiya uzoq bo'lib, organik moddalar ko'proq to'playdi.

Odatda fotosintezni kun davomida o'zgarishi o'simlik o'sayotgan konkret joy, ya'ni geografik sharoit bilan aniqlanadi.

NATIJALAR

Toshkent viloyati sharoitida olib borilgan tadqiqotlarimizda soyaning mahalliy navlarining shonalash, gullash va dukkak hosil qilish fazalarida morfologik belgilardan o'simlik bo'yi, bitta o'simlikdagi barg

soni va bo'g'inlar soni belgilari o'rganildi. Tajriba uchun har bir navdan 10 tadan o'simlik o'rganildi va o'rtachasi hisoblandi:

Mahalliy soya navlarining morfologik belgilarini o'rganish natijalar tahlili

Mahalliy soya navlarining morfologik belgilarini o'rganish natijalar tahlili Morfobiologik belgilardan soyaning o'sish tipi poyasi va uning sub elementlari muhim ahamiyatga ega. Morfologik belgilar soya o'simligi uchun muhim belgilardan hisoblanadi. Tadqiqotlarimizda soyaning mahalliy navlarining shonalash, gullash va dukkak hosil qilish fazalarida morfologik belgilardan o'simlik bo'yi, bitta o'simlikdagi barg soni va bo'g'inlar soni belgilari o'rganildi.

Mahalliy soya navlarining shonalash fazasida morfologik belgilar ko'rsatkichlari (29.05.2020)

№	Navlar	O'simlik bo'yi (sm)	Bo'g'in soni (dona)	Barg soni (dona)
1.	Sochilmas	17,2	6,9	7,1
2.	Genetik-1	18,3	7,7	7,0
3.	Orzu	13,5	5,8	6,4
4.	Baraka	15,4	6,2	7,8

Shonalash fazasida Toshkent viloyatida ekilgan soya navlarida belgi bo'yicha eng past ko'rsatkich esa Orzu navida qayd etilib, asosiy poya balandligi 13,5 sm ni tashkil qildi.

Shonalash fazasida o'rganilayotgan soya o'simliklaridagi barglar soni ham o'rganildi. Barglar o'simlik uchun muhim organ hisoblanib, fotosintez jarayonlarining asosiy qismi barglarda kechadi. Barg qanchalik ko'p va yuzasi qanchalik katta bo'lsa o'simlikda fotosintez jarayoni shuncha jadal kechadi. Fotosintez jarayonining jadal kechishi natijasida, o'simlik tez o'sadi va generativ organlar ko'proq rivojlanadi

Mahalliy soya navlarining dukkak hosil qilish fazasida morfologik belgilar ko'rsatkichlari

№	Navlar	O'simlik bo'yi (sm)	Bo'g'in soni (dona)	Barg soni (dona)
1.	Sochilmas	112,3	20,0	17,1
2.	Genetik-1	95,8	17,6	14,9
3.	Orzu	110,5	19,3	17,8
4.	Baraka	118,5	22,4	20,6

Dukkak hosil qilish fazasida o'rganilayotgan soya navlarining bo'g'in soni morfologik belgisi bo'yicha nisbatan yuqori ko'rsatkich Baraka navida qayd qilindi va belgi

ko'rsatkichi 22,4 ta ni tashkil etdi. Nisbatan past ko'rsatkich esa determinant Genetik-1 navida qayd qilindi va belgi ko'rsatkichi 17,6 tani tashkil etdi. Asosiy poyada joylashgan barglar soni belgisi bo'yicha ham Baraka navi ustunlik qilib, belgi ko'rsatkichi 20,6 tani tashkil qilgan bo'lsa, eng kam barglar esa determinant Genetik-1 navida qayd etilib, belgi ko'rsatkichi 14,9 tani tashkil etdi.

Tadqiqotlarimiz davomida o'rganilgan morfologik belgilar asosida shuni xulosa qilishimiz mumkinki Genetik-1 navi tezpishar nav bo'lib, Toshkent viloyati sharoitida takroriy ekin sifatida tavsiya etish mumkin. Sababi morfologik belgilar boshlang'ich fazalarda jadal rivojlanib keyingi fazalarda asosan generativ organlarning rivojlanishi jadal kechishi mumkin

Baraka navini esa morfologik belgilar kuchli rivojlanganligi va o'simliklikning asosiy poyasi baland va barglar soni ko'pligi sababli fotosintez yaxshi kechishi natijasida yuqori hosil olinishi mumkinligini hamda poya va barglaridan chorva mollariga ozuqa sifatida foydalanish mumkinligini tavsiya qilamiz.

Fotosintez jarayonining faol bo'lishi birinchi navbatda bargdagi xlorofill miqdoriga bog'liq. O'simliklarda xlorofillni me'yoridan ko'proq hosil bo'lishi, fotosintez jadalligini oshirishga imkon beradi. Buni, ayniqsa, harorat ancha yuqori bo'lmagan vaqtlarda, ya'ni ertalab va kechga yaqin paytlarda kuzatish mumkin. Xlorofillning fotokimyoviy faolligini assimilatsion son ko'rsatkichi bilan aniqlanadi. Bu vaqt birligida xlorofill birligi tomonidan o'zlashtirilgan karbonat angidrid miqdoriga tengdir. Quyosh radiatsiyasining asosiy qismi ekinlarning yuqori qavatidagi barglar tomonidan o'zlashtiriladi. Bu qavatda joylashgan barglar xlorofill miqdori ham yuqori bo'ladi. Demak, xlorofill miqdori fotosintez faoliyatining muhim va asosiy omili hisoblanadi.

Shularni inobatga olgan holda tajribalarimizda muhim fiziologik belgilardan biri bo'lgan xlorofill miqdori o'rganildi.

Olingan natijalarga ko'ra xlorofill "a" miqdorining yuqori ko'rsatkichi tezpishar Genetik -1 navida qayd qilinib 3,16 mg/g tashkil qilgan bo'lsa, past ko'rsatkich esa Baraka navida qayd etilib, 2,39 mg/g tashkil etdi.

Barglardagi xlorofill "b" miqdori bo'yicha yuqori ko'rsatkich ham Genetik-1 navida qayd etildi va belgi ko'rsatkichi 1,40 mg/g tashkil etdi. Barglardagi xlorofill "b" miqdorining eng kam ko'rsatkichi Orzu navida qayd qilinib, 0,96 mg/gni tashkil etdi.

Mahalliy soya navlarida yalpi dukkaklash davrida xlorofill miqdori. mg/g

№	Navlar	Xlorofill “a” mg/g	Xlorofill “b” mg/g	Xlorofill “a+b” mg/g
1.	Baraka	2,39	1,02	3,54
2.	Sochilmas	2,49	1,04	3,35
3.	Genetik-1	3,16	1,40	4,58
4.	Orzu	2,63	0,96	3,35

Soya o‘simliklari barglaridagi transpiratsiya jadalligi

Transpiratsiya muhim fiziologik jarayonlardan biri bo‘lib, qurg‘oqchil hududlarda o‘sadigan o‘simliklarning suv almashinuvini o‘rganishda muhim hisoblanadi. O‘simliklar tomonidan qabul qilingan suvning asosiy qismi transpiratsiya tufayli bug‘latiladi. Transpiratsiya jadalligining qurg‘oqchilik sharoitida yuqori bo‘lishi o‘simliklar tanasida suv balansining buzilishiga va suv tanqisligining oshishiga sabab bo‘ladi.

Transpiratsiya tufayli faqatgina barg orqali suv bug‘lanishi emas, balki uning yordamida suvning adsorbsiyasi hamda suv va unda erigan moddalarning o‘simlik bo‘ylab harakatlanishi ham ta‘minlanadi

Mahalliy soya navlarida yalpi dukkaklash davrida transpiratsiya jadalligi, mg/g

№	Navlar	χ	δ	V
1.	Sochilmas	365,2	59,8	16,4
2.	Orzu	279,1	26,0	9,3
3.	Baraka	360,3	82,7	22,9
4.	Genetik-1	411,9	95,4	23,2

XULOSA

Olingan natijalar asosida shuni aytishimiz mumkinki, dukkaklash fazasida xlorofill “a” va “b” yuqori bo‘lishi o‘simlikda jadal fotosintez kechishidan dalolat beradi. Tezpushar navlarda fotosintezning jadalligi natijasida, o‘simlikda ko‘proq organik moddalar sintezlanib, generativ organ rivojlanishi va ularning yaxshi yetilishini ta‘minlaydi. Olingan natijalarimiz asosida Genetik -1 navining morfologik va fiziologik belgilarining Toshkent viloyati sharoitida bir yilda ikki marta hosil olish imkoni mavjudligi hisobiga takroriy ekin sifatida ham foydalanish mumkinligini tavsiya qilamiz. Baraka navini esa morfologik belgilar kuchli rivojlanganligi va o‘simliklikning asosiy poyasi baland va barglar soni ko‘pligi sababli fotosintez yaxshi kechishi natijasida yuqori hosil olinishi mumkinligini hamda poya va barglaridan chorva mollariga ozuqa sifatida



foydalanish mumkinligini tavsiya qilamiz. Transpiratsiya tufayli faqatgina barg orqali suv bug‘lanishi emas, balki uning yordamida suvning adsorbsiyasi hamda suv va unda erigan moddalarning o‘simlik bo‘ylab harakatlanishi ham ta‘minlanadi

REFERENCES

1. Azimov R.A. Физиологическая роль кальция в солиустойчивости хлопчатника. Т. “ФАН”1978.
2. Abdullaev X.A., Karimov X.X. Indeksy fotosinteza v seleksii xlopchatnika. // Donish, – Dushanbe, 2001. –S. 54-60.
3. Beknazarov B.O. O‘simliklar fiziologiyasi. Toshkent. “Mehnat”,2004,224bet.
4. Belikov I.F. Voprosi biologii i vozdelovaniya soi - V kn: Biologiya vozdelivaniya soi. Vladivostok 1991g s
5. Borodin Ye.A. Produkti iz soi i zdorove cheloveka// Perspektivi proizvodstva i pererabotki soi v Amurskoy oblasti: materialy nauch-prakt. konf. - Blagoveshensk, 1998. – S.19-27.



ЙИГИРИЛГАН ИП ИШЛАБ ЧИҚАРИШДА ҚЎЛЛАНИЛАДИГАН ТОЛАЛИ ЧИҚИНДИ ТОЛАСИНИНГ ПИШИБ ЕТИЛГАНЛИГИ

Шоира Фахритдиновна Махкамова

Тошкент тўқимачилик ва енгил саноат институти, доцент

Шинаргул Элиубай қизи Сарсенбаева

Тошкент тўқимачилик ва енгил саноат институти, магистр

shoira-0218@mail.ru

АННОТАЦИЯ

Мақолада янги ассортиментдаги ипларни ишлаб чиқаришда ишлатиладиган толали чиқиндиларнинг пишиб етилганлиги тадқиқ этилган. Пишиб етилганлик кўрсаткичини билиш орқали толаларнинг ингичкалиги, мустахамлиги, ҳамда унинг таркибида целлюлоза миқдорини олдиндан аниқлаш мумкин.

ABSTRACT

The article investigates the maturity of fibrous waste used in the production of yarn of various assortments. Knowing the maturity, it is possible to determine in advance the strength and fineness of the fiber, as well as the approximate content of cellulose in it.

Keywords: Cotton fiber, spun fiber waste, maturity level

КИРИШ

Республикада бугунги кунда маҳаллий табиий ва кимёвий толалар аралашмасидан тайёр саноат маҳсулотларини тайёрлаш, илмий асосланган янги техника ва технологияларни яратиш ҳамда ишлаб чиқариш самарадорлигини ошириш мамлакатимиз иқтисодий шароитини юксалтиришнинг асосий омилларидан бири бўлиб ҳисобланади. 2022-2026 йилларга мўлжалланган янги Ўзбекистоннинг тараққиёт стратегиясида, жумладан, «Миллий иқтисодиёт барқарорлигини таъминлаш ва ялпи ички маҳсулотда саноат улишини оширишга қаратилган саноат сиёсатини давом эттириб, саноат маҳсулотларини ишлаб чиқариш ҳажмини 1,4 бараварга ошириш...» каби муҳим вазифалар белгилаб берилган берилган [1].

Тўқимачилик корхоналарининг кенгайиши уларда ажраладиган чиқиндиларнинг ошишига олиб келмоқда.

Шунинг учун улардан кенг истеъмол моллари яратишда фойдаланиш, хусусан жаҳон сифат андозасига жавоб берадиган тайёр маҳсулот ишлаб чиқариш сўзсиз долзарб ҳисобланади [2, 3, 4].

Ўзбекистон Республикаси тўқимачилик саноатини ривожлантиришнинг стратегик йўналишларидан бири кластер моделини жорий этишдир. Ўз моҳиятига кўра, саноатнинг илғор тури кластер схемасини яратиш ва жорий этиш асосида “пахта хомашёсини етиштириш – қайта ишлаш – тайёр маҳсулот” тизимидаги ёпиқ занжирдан иборат бўлиб, юз фоиз чиқитсиз ишлаб чиқариш объектини ташкил этиш кўзда тутилган. Шу боис, мазкур тадқиқот ишида кўриб чиқилган пахта толасини чуқур қайта ишлаш ва толали чиқиндилардан рақобатбардош ип маҳсулотларини ишлаб чиқариш муаммоси кластер моделини жорий этиш нуқтаи назаридан долзарб ҳисобланиб, ҳар томонлама ўрганишни тақазо этади.

АДАБИЁТЛАР ТАҲЛИЛИ ВА МЕТОДОЛОГИЯ

Пахта толаси – чигит қобиғида етиладиган ингичка, узун, силлиқ ва пишиқ табиий тола [5]. Пишиб етилган пахта толаси пишиқ, гигроскопик, иссиқлилик хоссалари юқори бўлади. Пахта толасининг пишиб етилганлиги – девор тўқималари йўғонлигини ўзгаришида рўёбга чиқадиган целлюлоза тўпланиши ва ғўзанинг ўсиш даврида тола ички структурасининг ўзгариши билан тавсифланади. Пахта толасини сифат кўрсаткичини пишиб етилганлиги бўйича баҳолаш кенг тарқалган [6, 7]. Пахта толасини пишиб етилганлигини билиш орқали толани ингичкалиги, мустаҳкамлиги ҳамда тахминан ундаги целлюлоза таркибини олдиндан билиш мумкин. Битта поядан ва ҳатто бир кўзадан олинган пахта толалари ҳар хил пишиб етилган даражасига эга.

Йиғиришга яроқли толали чиқиндиларни пишиб етилганлик даражасини ўрганиш орқали керакли сифат кўрсаткичига эга ип йиғириш мумкин. Шунинг учун аралаштирилаётган компонентлар таркибидаги толанинг пишиб етилганлик кўрсаткичлари ўрганиб чиқилди.

НАТИЖАЛАР

Йиғирувбоп чиқинди толаларнинг: титиш тугунаги стандарт 3, тараш тугунаги стандарт 7, шляпка тарандиси стандарт 11 пишиб етилганлик коэффиценти тадқиқ этилди. Олинган натижалар 1-расмда гистограмма кўринишида келтирилган.

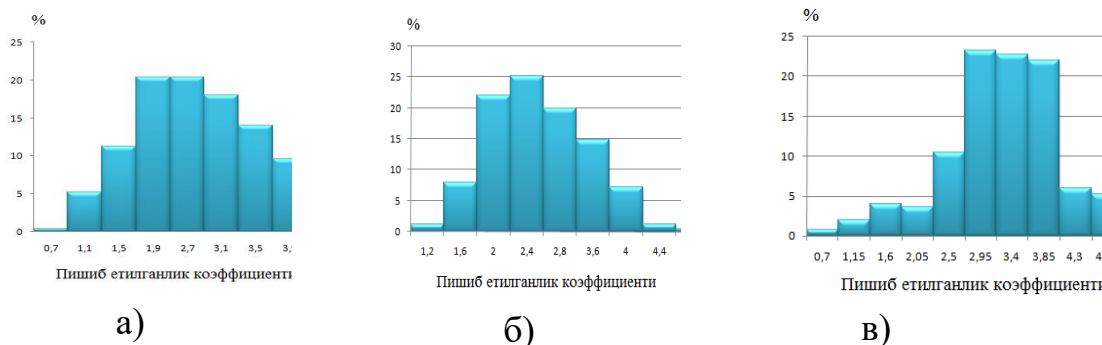

1-расм. Намунада толаларни пишиб етилганлиги: а –титиш тугунаги стандарт 3; б – тараш тугунаги стандарт 7; в – шляпка тарандиси стандарт 11.

Натижалардан шуни кўриш мумкинки титиш тугунаги стандарт 3 даги толаларнинг пишиб етилганлик даражаси 45%ни, тараш тугунаги стандарт 7 даги толаларнинг пишиб етилганлик даражаси 23% ни , шляпка тарандиси стандарт 11 даги толаларнинг пишиб етилганлик даражаси 60%ни ташкил этади. Натижаларни график орқали янада аниқроқ кўришимиз мумкин.

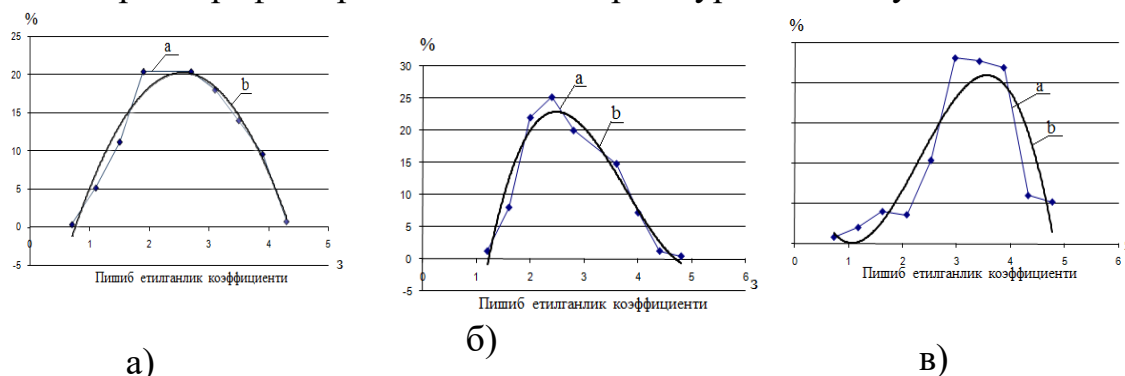

2 -расм. Намунада толаларни пишиб етилганлиги (а-амалий, б-назарий): а –титиш тугунаги стандарт 3; б – тараш тугунаги стандарт 7; в – шляпка тарандиси стандарт 11.

МУҲОКАМА

Олинган натижалар шуни кўрсатадики пишиб етилганлик даражаси 3,1 дан 4,9 гача барча чиқиндиларда 60%дан ортиқлигини кўрсатаёпти. Келтирилган графиклардан кўриниб турибдики, толали чиқиндиларнинг пишиб етилганли ошган. Бу пахта толасининг узунлиги қанча калта бўлса, пишиб етилганлиги юқори бўлиши билан изоҳланади бўлади. Шунинг учун, оддатда, нисбатан калта пахта толалари узун толаларга қараганда пишиб етилганлик даражаси юқорироқ бўлади [8, 9]. Бу тайёр тўқимачилик маҳсулотларни ишлаб чиқариш учун етарли кўрсаткич эканлигини билдиради.

ХУЛОСА

Шундай қилиб 3, 7 ва 11 стандартлар йиғирувбоп ва улардан қалта толалар аэродинамик усулда ажратилганлиги туфайли, улардан янги ассортиментдаги ипларни йиғириш мумкинлигини таъкидлаш мумкин.

REFERENCES

1. Ўзбекистон Республикаси Президентининг 2022 йил 28 январдаги ПФ-60-сон «2022-2026 йилларга мўлжалланган янги Ўзбекистоннинг тараққиёт стратегияси тўғрисида» ги Фармони.
2. Гафуров К.Г., Махкамова Ш.Ф., Валиева З.Ф. Регенерация прядомых отходов хлопкопрядильного производства // Международная научно-практическая конференция «Переработка отходов текстильной и легкой промышленности: теория и практика» Республика Беларусь, г. Витебск. Витебский государственный технологический университет, 30 ноября 2016г, С. 32-35
3. Гафуров Ж.К., Махкамова Ш.Ф., Гафуров К.Г., Бурханов Д.Х. Исследование возможности производства пневмомеханической пряжи из прядомых отходов// 51 Международная научно-техническая конференция преподавателей и студентов, Республика Беларусь, г. Витебск. Витебский государственный технологический университет, 25 апреля, 2018 г. С. 283-285
4. Махкамова Ш.Ф., Валиева З.Ф. Изучение возможности использования регенерированных отходов текстильного производства// Сборник научных статей международной научно-технической конференции «Инновационные технологии в текстильной и легкой промышленности» Республика Беларусь, г. Витебск. «Витебский государственный технологический университет, 21–22 ноября 2018 г. С. 50-52.
5. <https://qomus.info/encyclopedia/cat-p/paxta-tolasi-uz/>
6. Гафуров К.Г., Махкамова Ш.Ф., Рахматуллин Ф.Ф., Росабаев А.Т. Рассортировка хлопковых волокон по степени их зрелости для получения пряжи заданных свойств // Международная научно-практическая конференция «Моделирование в технике и экономике» Республика Беларусь, г. Витебск. Витебский государственный технологический университет, 23 – 24 марта 2016 года, С. 49-51
7. Махкамова Sh.F., Gafurov Q.G., Yarn production defined properties by sorting of cotton fibres according to their maturity // Belarus. Education and science in the 21st century. Articles of the III International Scientific and Practical Conference November 1, 2018. Vitebsk. - pp. 31-35.

8. Жуманиязов К.Ж., Гофуров К.Г., Махкамова Ш.Ф. Использование волокнистых отходов для производства гигроскопической медицинской ваты// Проблемы текстиля, №1, 2015. – 27с.
9. Махкамова Ш.Ф., Шумкарова Ш.П. Влияние различной верхней средней длины волокна на физико-механические свойства пряжи // Молодой ученый. – Россия, 2018. - №17. - С. 93-97.



СОДЕРЖАНИЕ АМИНОКИСЛОТЫ ПРОЛИНА В УСЛОВИЯХ РАЗНОЙ ВОДООБЕСПЕЧЕННОСТИ У СОРТОВ И ЛИНИЙ МАША (*VIGNA RADIATA L.*)

Ш. А. Саитжанов

А. А. Азимов

З. М. Зияев

Институт генетики и экспериментальной биологии растений

АННОТАЦИЯ

Глобальные изменения климата, наблюдаемые в мире, вызывают повышение температуры воздуха в биосфере, а горячие ветры, возникающие из-за резкого снижения относительной влажности в летние месяцы, вызывают атмосферную и почвенную засуху. Повышение содержания аминокислоты пролина на дефицит водообеспеченности, являются надежными показателями реакции растений на водный стресс. у местного сорта Зилола маша (*Vigna radiata L.*) в условиях водного дефицита содержание аминокислоты пролина выше, чем у того же сорта в условиях оптимального водоснабжения, что в свою очередь доказывает наличие стресса водного дефицита протекающий в растениях маша.

Ключевые слова: *Vigna radiata L.*, маш, водный дефицит, оптимальное водообеспечение, аминокислота, пролин.

ABSTRACT

Global climate changes observed in the world cause an increase in air temperature in the biosphere, and hot winds arising from a sharp decrease in relative humidity in the summer months cause atmospheric and soil drought. An increase in the content of the amino acid proline to water deficiency is a reliable indicator of plant response to water stress. in the local variety Zilola mung bean (*Vigna radiata L.*) under conditions of water deficiency, the content of proline amino acid is higher than in the same variety under conditions of optimal water supply, which in turn proves the presence of water deficit stress in mung bean plants.

Keywords: *Vigna radiata L.*, mung bean, water deficit, optimal water supply, amino acid, proline.

ВВЕДЕНИЕ

Глобальные изменения климата, наблюдаемые в мире, вызывают повышение температуры воздуха в биосфере, а горячие ветры, возникающие из-за резкого снижения относительной влажности в летние месяцы, вызывают атмосферную и почвенную засуху. В нынешний период, когда водная проблема стоит остро, создание и внедрение водосберегающих агротехнологий, в том числе создание сортов зерновых, устойчивых к почвенной и атмосферной засухе и обладающих высоким коэффициентом эффективного водопользования, считаются наиболее актуальными задачами сельского хозяйства.

Известно, что под воздействием засухи и других абиотических стрессовых факторов повышается концентрация низкомолекулярных органических веществ, известных в клетках тканей растений под общим названием – осмопротекторные вещества, эти вещества выполняют функцию защиты растения от негативного воздействия неблагоприятных факторов внешней среды [1]. В частности, в тканевых клетках растения были обнаружены осмопротекторные агенты, такие как пролин, глицин- бетаин и маннит. Проведенные исследования показали, что глицин-бетаин в большинстве биологических организмов, включая растения, является распространенным осмопротектором и может синтезироваться в клетках растений в высоких концентрациях в условиях дефицита воды [2].

Для повышения продуктивности сельскохозяйственных культур требуется оптимизировать морфологию, физиологию и процессы метаболизма органов и клеток растений. Однако такой подход часто может снизить уровень выносливости растения по сравнению с нехваткой воды. У растений сформировались различные механизмы устойчивости и адаптации к дефициту воды. В большинстве случаев дефицит воды снижает рост растений, развитие площади листьев и продолжительность их жизни [3].

Высота стебля растения, длина корней и их биомасса, содержание хлорофилла и пролина, интенсивность фотосинтеза и гены, реагирующие на дефицит водообеспечения являются надежными показателями реакции растений на водный стресс [4].

Известно, что накопление пролина происходит при дефиците воды, засоленности, низкой температуре и т.д. [5;6;7;8]. Помимо того, что пролин действует как осмолит для осмотического регулирования, он способствует стабилизации субклеточных структур (например, мембран и белков), уничтожению свободных

радикалов и буферизации клеточного окислительно-восстановительного потенциала в условиях стресса [9]. Накопление пролина обычно происходит в цитоплазме, где он функционирует как молекулярный шаперон, стабилизирующий структуру белков, а его накопление буферизирует цитозольный pH и поддерживает окислительно-восстановительный статус клетки. Также было высказано предположение, что его накопление может быть частью стрессового сигнала, влияющего на адаптивные реакции.

В растениях пролин синтезируется двумя путями - глутаматным и орнитининовым. Глутаматный путь обеспечивает основное накопление пролина во время осмотического стресса. Пролин синтезируется из глутаматной кислоты через промежуточный Δ^1 -пирролин-5-карбоксилат (P5C). Реакция катализируется пирролин-5-карбоксилат синтетазой (P5CS) и пирролин-5-карбоксилат редуктазой (P5CR) [10]. P5CS кодируется двумя генами, а P5CR - только одним у большинства видов растений [11; 12; 13]. В альтернативном пути пролин может синтезироваться из орнитина, который трансаминируется в P5C с помощью орнитин- δ -аминотрансферазы [14]. Предполагается, что орнитининовый путь важен во время развития проростков и у некоторых растений для накопления пролина, вызванного стрессом [15; 16; 17]. Предполагается, что накопление пролина способствует устойчивости к стрессу различными способами. Так как пролин действует как молекулярный шаперон, он способен поддерживать целостность белка и усиливать активность различных ферментов [18]. Многочисленные исследования показали, что пролин является антиоксидантом, предполагая его роль как поглотителя АФК и тушителя синглетного кислорода [19; 20].

ЛИТЕРАТУРА И МЕТОДОЛОГИЯ

Эксперимент проводился в опытном участке Института Генетики и ЭБР. В качестве объектов исследования были выбраны сорта маша (*Vigna radiata* L.) Андижон, Дурдона, Зилола, Турон, а также новые линии Л-8, Л-59, Л-88, Л-92. Эти образцы были посеяны в условиях лизиметра на различных фонах водного режима: 1 – фон (контроль) оптимальной водообеспеченности с проведением поливов по схеме 1:1:1; 2 – фон (опыт) с проведением полива по схеме 1:0:0. Другие агротехнические работы в обеих фонах проводились одинаково [21]. Содержание пролина было рассчитано с помощью нингидриновой кислоты для обеих условий водообеспеченности. Пролин экстрагировали из 100 мг свежих образцов листьев в 2 мл 3%-ной водной сульфосалициловой кислоты, и поглощение измеряли в

спектрофотометре при 520 нм световой волны, используя толуол в качестве холостого образца [22].

(Диаграмма 1).

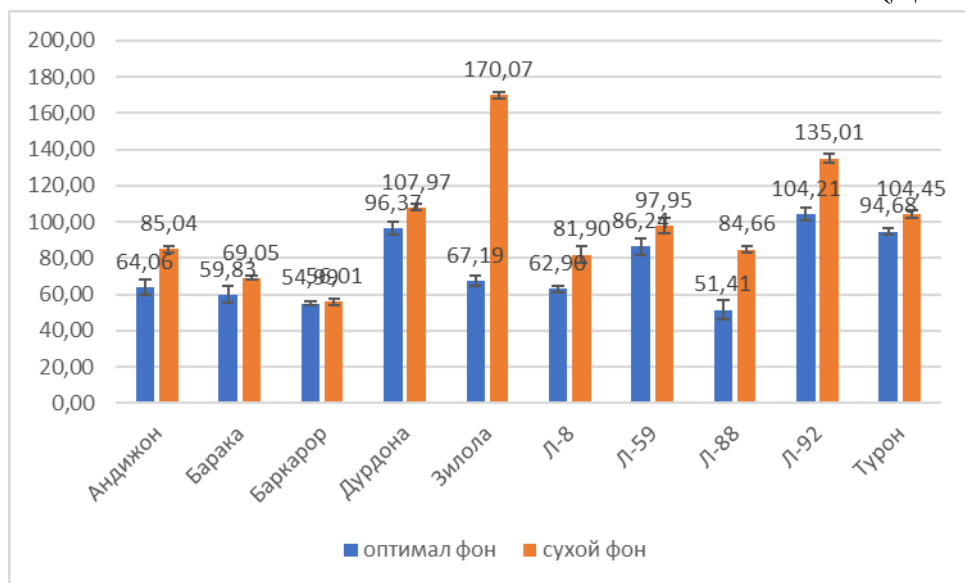

Содержание аминокислоты пролина в сортообразцах маша (*Vigna radiata* L.) в разных условиях водообеспеченности.

В условиях оптимального водоснабжения самый высокий показатель содержания пролина среди местных сортов ($96,37 \pm 1,07$ мкг/г) отмечен у сорта Дурдона, среди линий наиболее высокий показатель содержания аминокислоты пролина ($104,21 \pm 1,09$ мкг/г) отмечен у Л-92. (Диаграмма 1).

В условиях водного дефицита наиболее высокий показатель содержания пролина среди местных сортов ($170,07 \pm 0,94$ мкг/г) отмечен у сорта Зилола, среди линий наиболее высокий показатель содержания аминокислоты пролина ($135,01 \pm 1,09$ мкг/г) отмечен у Л-92. (Диаграмма 1).

Как мы видим из результатов опыта, среди местных сортов маша у сорта Зилола в условиях водного дефицита содержание аминокислоты пролина было высоким ($170,07 \pm 0,94$ мкг/г), по сравнению с сортом Баркарор ($56,01 \pm 0,93$ мкг/г) у которого показатель содержания пролина был ниже. Среди линий в условиях водного дефицита, высоким содержанием пролина отличились Л-92 ($135,01 \pm 1,09$ мкг/г), в то время как у линии Л-8 содержание пролина составил ($81,9 \pm 1,49$ мкг/г).

В условиях водного дефицита содержание аминокислоты пролина у местного сорта маша Зилола был выше ($170,07 \pm 0,94$ мкг/г), чем у того же сорта в условиях оптимального водоснабжения ($67,19 \pm 0,99$ мкг/г).

ВЫВОД

Таким образом, при изучении содержания аминокислоты пролина у сортов и линий маша (*Vigna radiata* L.) в условиях лизиметра было установлено, что содержание пролина в листьях сортов маша варьируется в зависимости от биологических характеристик и разновидностей сортов. В большинстве случаев дефицит воды снижал рост растений, развитие площади листьев и продолжительность их жизни. Повышение содержания аминокислоты пролина на дефицит водообеспеченности, являются надежными показателями реакции растений на водный стресс.

Как мы видим из результатов опыта, у местного сорта Зилола маша (*Vigna radiata* L.) в условиях водного дефицита содержание аминокислоты пролина выше, чем у того же сорта в условиях оптимального водоснабжения, что в свою очередь доказывает наличие стресса водного дефицита протекающий в растениях маша. Также, изменение данного показателя указывает на тот факт, что местный сорт Зилола является более устойчивым среди изученных сортов и линий.

REFERENCES

1. Bohnert H.J., Nelson D.E., and Jensen R.G. Adaptations to environmental stress// Plant Cell. 1995. -№ 7. -P. 1099-1111
2. Koheil M.A.H., Hilal S.H., El-Alfy T.S., and Leistner E. Quaternary ammonium compounds in intact plants and cell suspension cultures of *Atriplex semibaccata* and *A. halinus* during osmotic stress// Phytochemistry. 1992. -№ 31. -P. 2003-2008
3. Alishah O., and Ahmadikhah A. The effects of drought stress on improved cotton varieties in Golestan Province of Iran// Int. J. Plant Prod. 2009. -№ 3(1). -P. 17-26
4. Spirdouli I., and Moustakas M. Differential response of photosystem-II photochemistry in young and mature leaves of *Arabidopsis thaliana* to the onset of drought stress. Acta Physiol. Plantarum. 2012. -№ 34(4). -P. 1267-1276.
5. Hare PD, Cress WA, Van Staden J. Dissecting the roles of osmolyte accumulation during stress. Plant Cell Environ 1998; 21:535-53; <http://dx.doi.org/10.1046/j.1365-3040.1998.00309.x>.
6. Munns R. Genes and salt tolerance: bringing them together. New Phytol 2005; 167:645-63; PMID:16101905; <http://dx.doi.org/10.1111/j.1469-8137.2005.01487.x>.
7. Rhodes D, Nadolska-Orczyk A, Rich PJ. Salinity, osmolytes and compatible solutes In: Lauchli A, Luttge U, eds. Salinity,

Environment, Plant, Molecules. Netherlands: Al-Kluwer Academic Publishers, 2002:181-204.

8. Naidu BP, Paleg LG, Aspinall D, Jennings AC, Jones GP. Amino acid and glycine betaine accumulation in cold-stressed wheat seedlings. *Phytochem* 1991; 30:407-9; [http://dx.doi.org/10.1016/0031-9422\(91\)83693-F](http://dx.doi.org/10.1016/0031-9422(91)83693-F).

9. Ashraf M, Foolad MR. Roles of glycine betaine and proline in improving plant abiotic stress resistance. *Environ Exp Bot* 2007; 59:206-16; <http://dx.doi.org/10.1016/j.envexpbot.2005.12.006>

10. Sekhar PN, Amrutha RN, Sangam S, Verma DP, Kishor PB. Biochemical characterization, homology modeling and docking studies of ornithine delta-aminotransferase--an important enzyme in proline biosynthesis of plants. *J Mol Graph Model* 2007; 26:709-19; PMID:17604199; <http://dx.doi.org/10.1016/j.jmglm.2007.04.006>.

11. Strizhov N, Abraham E, Okriřsz L, Blickling S, Zilberstein A, Schell J, et al. Differential expression of two P5CS genes controlling proline accumulation during salt-stress requires ABA and is regulated by ABA1, ABI1 and AXR2 in Arabidopsis. *Plant J* 1997; 12:557-69; PMID:9351242; <http://dx.doi.org/10.1046/j.1365-313X.1997.00557.x>.

12. Armengaud P, Thiery L, Buhot N, Grenier-De March G, Savoure A. Transcriptional regulation of proline biosynthesis in *Medicago truncatula* reveals developmental and environmental specific features. *Physiol Plant* 2004; 120:442-50; PMID:15032841; <http://dx.doi.org/10.1111/j.0031-9317.2004.00251.x>.

13. Verbruggen N, Villarreal R, Van Montagu M. Osmoregulation of a pyrroline-5-carboxylate reductase gene in *Arabidopsis thaliana*. *Plant Physiol* 1993; 103:771-81; PMID:8022935; <http://dx.doi.org/10.1104/pp.103.3.771>.

14. Verbruggen N, Hermans C. Proline accumulation in plants: a review. *Amino Acids* 2008; 35:753-9; PMID:18379856; <http://dx.doi.org/10.1007/s00726-008-0061-6>.

15. Armengaud P, Thiery L, Buhot N, Grenier-De March G, Savoure A. Transcriptional regulation of proline biosynthesis in *Medicago truncatula* reveals developmental and environmental specific features. *Physiol Plant* 2004; 120:442-50; PMID:15032841; <http://dx.doi.org/10.1111/j.0031-9317.2004.00251.x>.

16. Roosens NH, Thu TT, Iskandar HM, Jacobs M. Isolation of the ornithine-delta-aminotransferase cDNA and effect of salt stress on its expression in *Arabidopsis thaliana*. *Plant Physiol* 1998; 117:263-71; PMID:9576796; <http://dx.doi.org/10.1104/pp.117.1.263>.

17. Xue X, Liu A, Hua X. Proline accumulation and transcriptional regulation of proline biosynthesis and degradation in *Brassica napus*. *BMB Rep* 2009; 42:28-34; PMID:19192390; <http://dx.doi.org/10.5483/BMBRep.2009.42.1.028>.
18. Rajendrakumar CSV, Suryanarayana T, Reddy AR. DNA helix destabilization by proline and betaine: possible role in the salinity tolerance process. *FEBS Lett* 1997; 410:201-5; PMID:9237629; [http://dx.doi.org/10.1016/S0014-5793\(97\)00588-7](http://dx.doi.org/10.1016/S0014-5793(97)00588-7).
19. Matysik J. Alia., Bhalu B, Mohanty P. Molecular mechanisms of quenching of reactive oxygen species by proline under stress in plants. *Curr Sci* 2002; 82:525-32.
20. Smirnoff N, Cumbes QJ. Hydroxyl radical scavenging activity of compatible solutes. *Phytochem* 1989; 28:1057-60; [http://dx.doi.org/10.1016/0031-9422\(89\)80182-7](http://dx.doi.org/10.1016/0031-9422(89)80182-7).
21. Shavkiev J., Azimov A., Nabiev S., Khamdullaev S., Amanov B., Kholikova M. Comparative performance and genetic attributes of upland cotton genotypes for yield-related traits under optimal and deficit irrigation conditions. *SABRAO Journal of Breeding and Genetics* 2021. -53 (2), – P. 57-162.
22. Bates, L.S. Rapid determination of free proline for water stress studies / L.S. Bates, R.P. Waldeen, I.D. Teare / *Plant Soil*. – 1973. – 39 (1). – P. 205–207.

YILLIK MAKROSIKLNING TAYYORGARLIK DAVRIDA BAYDARKA VA KANOEDA IXTISOSLASHGAN SPORTCHILARNING JISMONIY TAYYORGARLIGI

Nurislom To‘xtasin o‘g‘li
O‘zDJTSU 2-kurs magistranti

ANNOTATSIYA

Ushbu maqolada 15-16, 17-18 yoshli yillik makrosiklning tayyorgarlik davrida baydarka va kanoeda ixtisoslashgan sportchilarning jismoniy tayyorgarligi yaxshilash ko‘rib chiqilgan. Maqolqada shuningdek sportchilarni jismoniy holatlarini yaxshilash ham ko‘zda tutilgan.

Kalit so‘zlar: Baydarkachi, kanoe, eshkak eshish, texnologiya, qayiq, sportchilar, tayyorgarlik, kuch, egiluvchanlik, chaqqonlik, ixtisoslik.

ABSTRACT

This article considers improving the physical fitness of athletes specializing in kayaking and canoeing during the preparatory period of the annual macrocycle 15-16, 17-18 years old. The proverb also provides for athletes to improve their physical condition.

Keywords: Kayak, canoe, rowing, technology, boat, athletes, training, strength, flexibility, agility, specialization.

Yosh sportchilarni tayyorlashni boshqarish tizimida pedagogik nazoratga muhim o‘rin beriladi, uni takomillashtirish o‘quv jarayoni samaradorligini oshirishning eng muhim shartidir. Pedagogik nazorat o‘quv jarayonini boshqarish tizimining elementlaridan biri sifatida qaraladi. Jismoniy tarbiya va sport nazariyasida pedagogik nazorat ostida texnik va pedagogik vositalar, tahlil qilish va baholashning miqdoriy usullari va yillik makrosikl bosqichlarida sportchining operatsion, joriy va bosqich holati to‘g‘risida ma‘lumot olishga imkon beradigan uslubiy metodlarning umumiylikini tushunish odatiy holdir.

Qayiq va kanoeda eshkak eshish rivojlanishining hozirgi bosqichi sport zaxirasini tayyorlashning samarali vositalari, usullari va tashkiliy shakllarini izlash bilan tavsiflanadi. Yosh sportchilarni ko‘p yillik tayyorlashda chuqur ixtisoslashuv bosqichi alohida o‘rin tutadi, bu asosan sport yutuqlarining yanada o‘rishini belgilaydi. Ushbu bosqichda quyidagilar zarur jismoniy ko‘rsatkichlarning har xil o‘rish sur‘atlariga ega

sportchilarni aniqlash va ularni tayyorlash uchun maqbul sharoitlarni yaratadi.

Eshkak eshuvchilarni tayyorlashda umumiy va maxsus chidamlilik, kuch qobiliyatlarini rivojlantirishga alohida e'tibor beriladi. Rasmiy musobaqalar davomida nazorat qilish mashg'ulot faoliyatidan farq qiladigan raqobatbardosh faoliyat sharoitida eshkak eshuvchilar va kanoeda eshkak eshuvchilarning jismoniy va texnik tayyorgarligi to'g'risida ma'lumot olish imkonini beradi. Qayiq va kanoeda eshkak eshish umumiy chidamlilikni rivojlantirish uchun yugurish va suzish mashqlari yuklamalaridan keng foydalanadi. Maxsus kuchga chidamlilikni rivojlantirish uchun eshkak eshish paytida sportchining qayiqdagi asosiy harakatiga eng yaqin bo'lgan skameykali press va skameykali shtanga tortish qo'llaniladi.

Tadqiqotning maqsadi - sportchilarning jismoniy tayyorgarligiga yoshga bog'liq yillik farq va eshkak eshish turlarining ta'sirini aniqlashdir.

Tadqiqot ob'ekti - bir yillik makrosiklni tayyorlashning tayyorgarlik davrida baydarka va kanoeda eshkak eshish bo'limlarining ixtisoslashtirilgan o'quv va sport muassasalari o'quvchilarining jismoniy tayyorgarligi.

Tadqiqot mavzusi - 15-18 yoshdagi sportchilar uchun umumiy jismoniy tarbiya sinovlari turlari va ularning raqobatbardosh faoliyat sharoitidagi natijalari.

Tadqiqot usullari - Retrospektiv ma'lumot olish usullari va joriy ma'lumotlarni to'plash usullari ishlatilgan. Ma'lumotlarni yig'ish uchun ma'lumot manbalari va ma'lumotlarni yig'ish usullari tanlangan. Tashqi ma'lumot manbai ishlatilgan: umumiy jismoniy tayyorgarlik musobaqalarining rasmiy protokollari statistikasi. Ikkilamchi ma'lumotlarni yig'ish usuli (ikkilamchi tadqiqot) ishlatilgan. Microsoft Excel dasturining grafik va statistik funksiyalari ishlatilgan. Statistik usullar Microsoft Excel dasturining "tahlil to'plami" dasturiy qo'shimchasidan statistik tahlil vositasi sifatida ishlatilgan. Diskret va uzluksiz tasodifiy o'zgaruvchilarni tahlil qilish uchun tavsiflovchi dastur ishlatilgan. Ruxsat etilgan effektli parametrik model uchun bir faktorli dispersiyani tahlil qilish qo'llanilgan. Statistik mezonlarning ahamiyat darajasi 5% tanlangan.

Tadqiqotni tashkil etish. Rasmiy musobaqalarda ishtirok etgan ayol sportchilarning (n=38) tanlangan populyatsiyasidan turli xil eshkak eshish turlarida bir xil yosh toifasidagi mustaqil tasodifiy namunalari tanlandi: 15-16 yoshdagi (n=20) va 17-18 yoshdagi (n=12) yosh kanoechilar; 15-16 yoshdagi (n=6) yosh kanoistlar. Keyin bir xil yoshdagi o'spirinlarning mustaqil tasodifiy namunalari olindi: 15 yosh (n=9), 16 yosh (n=11), 17 yosh (n=8), 18 yosh (n=4), baydarkada ixtisoslashgan va 15 yosh (n=3), 16 yosh (n=3) kanoeda ixtisoslashgan. Ushbu namunalari kengroq namunaviy populyatsiyaning qatlamlari (qatlamlari) sifatida qaraldi. 2014 yilgi rasmiy umumiy jismoniy

tayyorgarlik musobaqalari dasturi sinov turlarini o'z ichiga olgan: 15-16 yoshli bolalar uchun 100 m erkin suzish va 17-18 yoshli o'smirlar uchun 200 m suzish, press va shtanga tortish turli xil boshlang'ich pozitsiyalardan. Tekshirish vaqti 2 minut edi. Birinchi sinovda barning vazni 15-16 yoshli o'smirlar uchun 15 kg va 17-18 yoshli o'smirlar uchun 20 kg ni tashkil etdi. Ikkinchi sinovda barning vazni 15-16 yoshdagi o'smirlar uchun 17,5 kg va 17-18 yoshdagi o'smirlar uchun 25 kg ni tashkil etdi. 800 m masofada yugurish.

Tadqiqotni tashkil etish. Rasmiy musobaqalarda ishtirok etgan ayol sportchilarning (n=38) tanlangan populyatsiyasidan turli xil eshkak eshish turlarida bir xil yosh toifasidagi mustaqil tasodifiy namunalardan tanlandi: 15-16 yoshdagi (n=20) va 17-18 yoshdagi (n=12) yosh kanoechilar; 15-16 yoshdagi (n=6) yosh kanoistlar. Keyin bir xil yoshdagi o'spirinlarning mustaqil tasodifiy namunalari olindi: 15 yosh (n=9), 16 yosh (n=11), 17 yosh (n=8), 18 yosh (n=4), baydarkada ixtisoslashgan va 15 yosh (n=3), 16 yosh (n=3) kanoeda ixtisoslashgan. Ushbu namunalardan kengroq namunaviy populyatsiyaning qatlamlari (qatlamlari) sifatida qaraldi. 2021 yilgi rasmiy umumiy jismoniy tayyorgarlik musobaqalari dasturi sinov turlarini o'z ichiga olgan: 15-16 yoshli bolalar uchun 100 m erkin suzish va 17-18 yoshli o'smirlar uchun 200 m suzish, press va shtanga tortish turli xil boshlang'ich pozitsiyalardan. Tekshirish vaqti 2 minut edi. Birinchi sinovda barning vazni 15-16 yoshli o'smirlar uchun 15 kg va 17-18 yoshli o'smirlar uchun 20 kg ni tashkil etdi. Ikkinchi sinovda barning vazni 15-16 yoshdagi o'smirlar uchun 17,5 kg va 17-18 yoshdagi o'smirlar uchun 25 kg ni tashkil etdi. 800 m masofada yugurish.

Tadqiqot natijalari va ularni muhokama qilish. Baydarka bo'yicha ixtisoslashgan 15 va 16 yoshdagi sportchilar tomonidan umumiy jismoniy tayyorgarlik bo'yicha turli xil sinovlarning o'tkazilishi 1-jadvalda keltirilgan. Natijalar nazorat sinovlarining har bir turi uchun namunaviy o'rtacha va standart og'ishlar sifatida keltirilgan. Jadvalda dispersiyani tahlil qilish natijalarining yakuniy F-statistikasi, mezonning *p*-qiymati va uning muhim qiymati tegishli erkinlik darajalari bilan 5% ahamiyatlilik darajasida keltirilgan. Jadvaldan kelib chiqadiki, sportchilarning ikki yosh guruhi uchun umumiy jismoniy tayyorgarlik bo'yicha nazorat pedagogik sinovlarini o'tkazish natijalari uchun statistik jihatdan muhim farqlar aniqlanmagan. Sportchilar orasida bir yoshdagi farq o'smirlarning umumiy jismoniy tayyorgarligiga statistik jihatdan ishonchli ta'sir ko'rsatmadi. Shunday qilib, umumiy jismoniy tayyorgarlik darajasi bir xil deb tan olinishi kerak edi.

Nazorat pedagogik sinovlarini o'tkazish natijalari uchun baydarka bo'yicha ixtisoslashgan sportchilarning ikki yosh guruhidagi namunaviy o'rtacha ko'rsatkichlar o'rtasidagi farqlarning ahamiyati

1-jadval

Sinov turlari	O'smirlar 15 yosh, n=9	O'smirlar 16 yosh, n=11	$F_{1,18}$	p	F_{krip}
Suzish 100 m,s	123,13±24,77	103,91±17,43	4,14	0,057	4,41
Chalqanchada yotib shtanga ko'tarish, takrorlash soni	76,88±23,42	89,36±25,34	1,28	0,272	4,41
Ko'krakda yotgan holda skamekada yotish, takrorlanishlar soni	84,33±23,23	98,9±25,34	1,89	0,186	4,41
Yugurish 800 m,s	216,04±14,35	202,19±19,43	3,15	0,841	4,41

Baydarka bo'yicha ixtisoslashgan 17 va 18 yoshdagi sportchilar tomonidan har xil turdagi sinovlarni o'tkazishning tavsiflovchi statistikasi 2-jadvalda keltirilgan. Jadvalning tuzilishi va tarkibi 1-jadvalga o'xshaydi.

Nazorat pedagogik sinovlarini o'tkazish natijalari uchun baydarka bo'yicha ixtisoslashgan sportchilarning ikki yosh guruhidagi namunaviy o'rtacha ko'rsatkichlar o'rtasidagi farqlarning ahamiyati

2-jadval

Sinov turlari	O'smirlar 17 yosh, n=8	O'smirlar 18 yosh, n=4	$F_{1,10}$	p	F_{krip}
Suzish 200 m,s	219,39±34,70	213,32±40,37	0,07	0,791	4,96
Chalqanchada yotib shtanga ko'tarish, takrorlash soni	84,57±16,91	117±21,16	8,84	0,014	4,96
Ko'krakda yotgan holda skamekada yotish, takrorlanishlar soni	71,87±13,6	87,5±13,69	3,50	0,091	4,96
Yugurish 800 m,s	188,43±13,6	191,01±11,4	0,04	0,841	4,96

Qayiqqa ixtisoslashgan sportchilarning ikki yosh guruhida umumiy jismoniy tayyorgarlik bo'yicha to'rtta pedagogik nazorat sinovlaridan uchtasi natijalari uchun statistik jihatdan sezilarli farqlar yo'qligi aniqlandi. 17 yoshli sportchilar dastgoh pressi kabi sinovda statistik jihatdan eng yaxshi deb tan olinishi kerak bo'lgan natijalarni ko'rsatdilar. Yillik yosh farqi ayol sportchilarning umumiy jismoniy tayyorgarligiga statistik jihatdan ishonchli ta'sir ko'rsatmadi. Shunday qilib, umumiy jismoniy tayyorgarlik darajasi bir xil deb tan olinishi kerak degan xulosaga kelindi.

Kanoeda eshkak eshishga ixtisoslashgan sportchilar tomonidan har xil turdagi

sinovlarni o'tkazishning tavsiflovchi statistikasi 3-jadvalda keltirilgan. Ushbu jadvalning tuzilishi va mazmuni matnda ilgari taqdim etilgan jadvallarga to'liq mos keladi.

Pedagogik nazorat sinovlarini o'tkazish natijalari uchun kanoeda eshkak eshishga ixtisoslashgan sportchilarning ikki yosh guruhidagi namunaviy o'rtacha ko'rsatkichlar o'rtasidagi farqlarning ishonchligi

3-jadval

Sinov turlari	O'smirlar 15 yosh, n=9	O'smirlar 16 yosh, n=11	$F_{1,13}$	p	F_{krip}
Suzish 100 m,s	113,5±6,84	145,29±57,08	0,92	0,393	7,71
Chalqanchada yotib shtanga ko'tarish, takrorlash soni	69,33±10,01	88,66±23,67	1,70	0,263	7,71
Ko'krakda yotgan holda skamekada yotish, takrorlanishlar soni	94,66±16,56	102,66±25,32	0,21	0,641	7,71
Yugurish 800 m,s	196,65±34,89	194,2±2,21	0,01	0,909	7,71

Pedagogik sinovlar natijalari uchun ko'rib chiqilayotgan ikki yosh guruhidagi sportchilarning o'rtacha ko'rsatkichlari o'rtasida statistik jihatdan ishonchli farqlar yo'qligi aniqlandi. Shuning uchun umumiy jismoniy tayyorgarlik darajasi miqdoriy jihatdan bir xil yoki teng bo'lib chiqdi.

15-16 yoshdagi sportchilar tomonidan pedagogik nazorat sinovlarini o'tkazish natijalarining namunaviy statistikasi, ammo eshkak eshish yoki ixtisoslashuvning har xil turlari 4-jadvalda keltirilgan. Ushbu jadvalning tuzilishi va mazmuni 1-3 jadvallarga to'liq mos keladi.

Turli xil eshkak eshish sportchilarining ikki guruhi uchun pedagogik nazorat sinovlarini o'tkazish natijalari uchun namunaviy o'rtacha ko'rsatkichlar o'rtasidagi farqlarning ahamiyati

4-jadval

Sinov turlari	Guruh 1, baydarka n=20	Guruh 2, kanoe , n=6	$F_{1,24}$	p	F_{krip}
1	83,75±24,69	98,66±19,63	1,75	0,198	4,26
Suzish 100 m,s	92,35±24,14	98,66±19,63	1,82	0,189	4,26
Chalqanchada yotib shtanga ko'tarish, takrorlash soni	208,42±18,31	195,42±22,15	0,34	0,565	4,26
Ko'krakda yotgan holda skamekada yotish, takrorlanishlar soni	112,56±22,68	129,35±22,68	2,12	0,158	4,26
Yugurish 800 m,s	299,48±30,23	291,19±25,24	0,26	0,620	4,84

Turli xil eshkak eshish (yoki eshkak eshish bo'yicha turli ixtisosliklar) sportchilari tomonidan pedagogik nazorat sinovlarini o'tkazish natijalari bir xil yoki teng ekanligi aniqlandi. Har bir



pedagogik sinovda turli xil mutaxassisliklarga ega bo'lgan ikki guruh sportchilar o'rtasidagi farq statistik jihatdan ahamiyatli emas edi.

Shunday qilib, olingan ma'lumotlarning to'g'ri talqini quyidagicha bo'ladi. Kanoeda eshkak eshishga ixtisoslashgan 15-16 yoshli o'quv va sport muassasalari sportchilari kanoeda eshkak eshishga ixtisoslashgan ushbu yosh toifasidagi sportchilarga nisbatan umumiy jismoniy tayyorgarlikning bir xil (teng) darajasiga ega ekanligini ishonch bilan aytish mumkin.

Xulosa. Yillik makrosiklni tayyorlashning tayyorgarlik davrida bir yillik yosh farqi baydarka bo'yicha ixtisoslashgan ayol sportchilar va kanoeda ixtisoslashgan ayol sportchilarning umumiy jismoniy tayyorgarligi darajasiga statistik jihatdan sezilarli ta'sir ko'rsatmaydi. ANOVA tahlilining natijalari bilan tasdiqlangan.

O'quv va sport muassasalari sportchilarining ixtisoslashuvi 15-16 yoshda ham, 17-18 yoshda ham yillik makrosiklni tayyorlashning tayyorgarlik davrida ularning umumiy jismoniy tayyorgarligiga statistik jihatdan ishonchli ta'sir ko'rsatmaydi. ANOVA tahlilining natijalari bilan tasdiqlangan.

REFERENCES

1. Kleshnev V. Rowing Biomechanics Newsletter. №1, vol. 5, January, 2005
2. Korbut V.M., Matnazarov X.Y., Ikramov B.F. Eshkak eshish nazariyasi va uslubiyati. O'quv qo'llanma T.: 2017
3. Купреев М.В., Алексеев М.В. Методика формирования студенческого экипажа 8+ в академической гребле. Ученые записки университета имени П.Ф.Лесгафта. – 2019. - №12 (178)
4. Mambetnazarov I.M. Akademik eshkak eshishda katta ekipajni shakllantirsh: xorijiy mamlakatlarning zamonaviy tajribasi. Fan sportga 2021/1. 78-84.
5. Яковенко Е.О. Обоснование подхода к формированию экипажей в гребле академической. Педагогические, психологические и медико-биологические проблемы физической культуры и спорта. 2013/12. 105-109
6. Pirnazarov Sh. A. Boshlang'ich tayyorlov guruhlarida bolalarni suzishga o'rgatishda tajriba tekshirish. CENTRAL ASIAN RESEARCH JOURNAL FOR INTERDISCIPLINARY STUDIES, (VOLUME 2 ISSUE 3 MARCH 2022) 498-509.
7. Шамсиддинов Ш.Х. Ёш сузувчиларни кўкракда крол усули орқали куч сифатларини ривожлантириш. CENTRAL ASIAN RESEARCH JOURNAL FOR INTERDISCIPLINARY STUDIES, (VOLUME 2 ISSUE 3 MARCH 2022) 510-520.
8. Pirnazarov Sh.A. Suzish nazariyasi va uslubiyati. O'quv qo'llanma. 2021 yil. 50-55.



TANANING GIPOKSIYAGA OLDINDAN MOSLASHISHI ASOSIDA O'RTA TOG' SHAROITIDA MALAKALI YENGIL ATLETKACHI SPORTCHILARNING O'QUV JARAYONI SAMARADORLIGINI OSHIRISH

Alisher Akbaralievich Akbaraliev
Nurafshon shahar sport maktabi uslubchisi

ANNOTASIYA

Maqolada sportchilar tanasining gipoksiyaga oldindan moslashishi asosida o'rta tog' sharoitida o'quv jarayonining samaradorligini oshirish muammosi muhokama qilinadi. Pedagogik eksperiment davomida o'rta tog' sharoitida malakali o'rta masofaga yuguruvchi sportchilarni o'quv-mashg'ulot yig'iniga qayta tayyorlash bosqichida tanani gipoksiyaga oldindan moslashtirish usuli sinovdan o'tkazildi. Tadqiqot natijalari gipoksik mashg'ulotlarning tavsiya etilgan vositalarining samaradorligini tasdiqlaydi, yuqori balandlikdagi gipoksiya tufayli birinchi 5-7 kun ichida rivojlanayotgan tezkor moslashuv ta'sirini tezlashtirish orqali o'rta tog' sharoitida jismoniy faoliyatga moslashuvchan reaksiyalarning shakllanishini ko'rsatadi.

Kalit so'zlar: O'quv jarayoni, yengil atletika, gipoksiya, o'rta tog'lar, gipoksiya.

ABSTRACT

The article discusses the problem of increasing the effectiveness of the training process in the conditions of the Middle Mountain, based on the preliminary adaptation of the body of athletes to hypoxia. During the pedagogical experiment, a method of pre-adaptation of the body to hypoxia was tested at the stage of retraining qualified medium-distance runner athletes in the conditions of the middle mountain to the training camp. The results of the study confirm the effectiveness of the recommended means of hypoxic training, indicate the formation of adaptive reactions to physical activity in the conditions of the Middle Mountain by accelerating the effect of rapid adaptation, which develops in the first 5-7 days due to high-altitude hypoxia.

Keywords: *Training process, athletics, hypoxia, middle mountains, hypoxia.*

Mavzuning dolzarbligi. Ma'lumki, gipoksik mashg'ulotlar tananing mashg'ulot yuklariga moslashish dasturini faol amalga

oshirishni anglatadi. Shu bilan birga, inson tanasi uchun kislorod etishmasligi hayotni saqlab qolish mezoniga ko'ra yuqori biologik ahamiyatga ega bo'lgan stress omilidir. Biroq, uni faqat ekstremal tartib omillari bilan bog'lash hali ham mumkin emas, chunki bu jismoniy faoliyat ta'siri ostida inson tanasida fiziologik jarayonlarning natijasidir. Inson tanasining gipoksik ta'sirga bo'lgan reaksiyasining bunday ikki tomonlama tabiati hayotiy ko'rsatkichlarning sezilarli o'zgarishi xavfisiz etarlicha intensiv moslashish rejimlaridan foydalanish imkoniyatini anglatadi. Fiziologik gipoksiyaning barcha shakllari genetik jihatdan dasturlashtirilgan, biologik maqsadga muvofiqdir. Fiziologik gipoksiya, sabab ta'siridan keyin yo'qoladi, faol hayotning omon qolishi va uzayishiga yordam beradi, ya'ni himoya funksiyasiga ega bo'ladi.

Tananing tog'li hududlarda gipoksiyaga moslashishining tabiiy jarayoni passiv bo'lib, bir qator mualliflarning fikriga ko'ra, 10-15 kunlik vaqt oralig'iga to'g'ri keladi. Biroq, mashg'ulot yoki sog'lomlashtirish xarakteridagi yaqinlashib kelayotgan yuklamalar sharoitida bunday oldindan qolish shartlari har doim ham tashkiliy, iqtisodiy, psixologik va boshqa bir qator nuqtai nazardan maqsadga muvofiq emas. Shu sababli, yangi tabiiy iqlim sharoitlariga, shu jumladan o'rta tog'lar va baland tog'lar sharoitlariga moslashish jarayonlarini optimallashtirish malakali sportchilarni sport bilan tayyorlash jarayonini tibbiy qo'llab-quvvatlashning muhim yo'nalishlaridan biri bo'lib qolmoqda, sog'lomlashtirish mashg'ulotlarining turli yo'nalishlari kirmoqda.

Tadqiqotning maqsadi. Tananing gipoksiya sharoitlariga oldindan moslashishi uchun sharoit yaratish asosida o'rta tog' sharoitida malakali yengil atletkachi sportchilarning o'quv jarayoni samaradorligini oshirish nazarda tutilgan.

Tadqiqot usullari va tashkil etilishi: adabiy muhim shartlarni o'rganish va tahlil qilish ma'lumotlar, pedagogik gemoglo kuzatish, pedagogik eksperiment, qon va gemotologagik tarkibini aniqlash uchun to'g'ri ishlashning biokimyoviy usullari, maxsus va funksional tayyorgarlikni sinash usullari, matematik statistika va ma'lumotlarni qayta ishlash usullaridan foydanildi. Tadqiqot Nurafshon shahridagi sport maktabida Akbaraliev Alisher Akbaralievich tomonidan olib borildi. 2021-2022 yillar davomida 4 ta o'zaro bog'liq bosqichda o'tkazildi. Pedagogik eksperimentda I-sport toifali yosh sportchilari va 14 kishilik SUN sportchilar ishtirok etdi. Pedagogik tadqiqotni o'tkazish uchun nazorat guruhi (NG) -7 kishi va eksperimental guruh (TG) – 7 kishi tashkil etildi.

Tadqiqot natijalari va muhokamalari. Eksperimental metodologiya o'rta tog' sharoitida o'quv-mashg'ulot yig'inini to'g'ridan-to'g'ri o'tkazishdan oldin amalga oshiriladigan 2 haftalik o'quv dasturiga asoslangan bo'lib, bu sportchilarga tananing gipoksiya

sharoitlariga moslashish vaqtini qisqartirish bilan mashg'ulotlarni boshlashga imkon beradi. O'rta tog' sharoitida malakali yengil atletikachilarning o'quv jarayoni samaradorligini oshirish metodologiyamizning asosini tekis erlarda gipoksiyaga oldindan moslashish asosida quyidagi vositalar tashkil etdi:

- Frolov nafas olish trenajoridagi mashqlar. Gipoksik mashg'ulotning ishlab chiqilgan va qo'llaniladigan usuli yuqoridagi qurilma yordamida amalga oshiriladi. 1-bosqichda bitta mashg'ulot 4 takrorlanishdan iborat (keyinchalik ularning ko'payishi mumkin, 1-jadvalga qarang), 2 daqiqalik pauzalar bilan va quyidagicha amalga oshiriladi. Mavzu burunni qisqich bilan qisib, daqiqada 12 ta nafas olish siklida (nafas olish va nafas chiqarish) 3 daqiqa davomida nafas oladi, so'ngra qurilmani og'zidan chiqarib, burunni ochadi va 2 daqiqa davomida erkin nafas oladi, bu esa pauza davriga kiradi.

- Bassyenda gipoksik mashq qilish. Bassyenda tiklash mashqlarini o'tkazishda gipoksik mashg'ulot vositasi ishlatilgan-nafasni ushlab turish uchun suv ostida suzish. Jismoniy mashqlar har qanday shaklda, sportchilarning moslashishiga qarab amalga oshiriladi. Pedagogik eksperimentning boshida va uning yakunida sportchilarning funktsional va maxsus tayyorgarligi darajasi sinovdan o'tkazildi (1,2 jadval).

Pedagogik eksperimentdan so'ng TG va NG sportchilarining funktsional tayyorgarligi ko'rsatkichlarining o'sishini qiyosiy tahlil qilish

1-jadval

Ko'rsatkichlar	Guruhlar	Umumiy ko'rsatkichlar (%)
1. Gemogloblin g,l	TG	9,0
	NG	9,25
2. Qon gematomalarini Astran-da metodi orqali aniqlash l, m	TG	4,25
	NG	10,0
3. Shtange namunasi	TG	2,98
	NG	14,1
4. Genche namunasi	TG	5,11
	NG	17,46

Pedagogik eksperimentdan so‘ng TG va NG sportchilarining maxsus tayyorgarligi ko‘rsatkichlarining o‘shishini qiyosiy tahlil qilish

2-jadval

Maxsus test sinovlari	Guruhlar	Umumiy ko‘rsatkichlar (%)
1. Yugurish 100 m, s	TG	1,63
	NG	1,64
2. Yugurish 400 m, s	TG	2,05
	NG	3,66
3. Yugurish 1000 m, s	TG	2,52
	NG	4,74
4. Joyidan turib uzunlikka sakrasjh	TG	1,28
	NG	0,80
5. Bo‘yinga shtangani qo‘yib o‘tirib turish	TG	0,94
	NG	1,28

1, 2 Jadvalda biz ishlab chiqqan metodologiyaning samaradorligini tasdiqlovchi o‘rganilayotgan ko‘rsatkichlarning o‘shishini qiyosiy tahlil qiladi. $4,5 \pm 0,26$ l/min tezlikda ko‘pikli boshlang‘ich tayyorlov ko‘rsatkichlari bilan Astrand usuli bo‘yicha qon gematomasini aniqlash tizimi bo‘yicha testda 4,25% sport o‘shishi aniqlandi. NG-da, mos ravishda, dastlabki tog‘ ko‘rsatkichlari $4,5 \pm 0,36$ l/min bo‘lgan odamlarning natijasi 10,0% ga oshdi ($p < 0,05$), bu NG o‘rta tog‘larda ko‘proq o‘quv mashg‘ulotlarini o‘tkazganligi bilan izohlanadi, chunki moslashish davri o‘tmadi. Qon tadqiqotlarining biokimyoviy tarkibi (gemoglobin) natijalarining o‘shishi ikkala guruhda ham ishonchli tajriba ishtirokchilari tog‘larda bir xil kunlarni o‘tkazganliklari sababli, TG havoda bu jarayon 9,0 % ($p < 0,05$), NG 9,25 % ($p < 0,05$) ni tashkil etdi.

Sporchilarning 1000 m ga yugurish paytida metr chastotasi fonda sodir bo‘ladi sportchining kislota-nordon iste‘molini iste‘mol qilish va nafas olish tizimining faoliyati sharoitida kuchlanishning oshishi bilan organizimiz tomonidan vosita ish darajasining oshishi o‘zgarishi kuzatildi (1-jadval). Yugurishda TG da 1000 m ga $3,17 \pm 0,23$ min davrning boshlang‘ich ko‘rsatkichlari aniqlandi, 2,52% o‘shish aniqlandi ($P < 0,05$). NGda, mos ravishda, dastlabki $3,16 \pm 0,16$ daqiqada, bu natija 4,74% ga oshdi ($p < 0,05$).



Portlovchi va mutlaq kuch sinovlarida sezilarli o‘shish kuzatilmadi, joydan uzunlikka sakrashda natijalar mos ravishda TG va NGda 1,28% va 0,80% ga oshdi. Shtanga bilan ishlaganimizda esa maksimal darajada ishonchli ko‘rsatkichlar aniqlanmagan.

Xulosa. Biz ishlab chiqqan past balandliklarda va tekislikda maxsus vositalardan foydalangan holda amalga oshiriladigan dastlabki gipoksik mashg‘ulotlar usuli tanani o‘rta tog‘ sharoitida turishga oldindan tayyorlashning samarali vositasi bo‘lib, moslashish vaqtini qisqartirish imkoniyatini beradi va shu bilan maxsus yo‘naltirilgan o‘quv yuklamasining hajmini oshirish va malakali sportchilarning funktsional va maxsus tayyorgarligining maqbul ko‘rsatkichlariga erishish imkoniyatini yaratadi.

REFERENCES

- 1) Uzbekistan Republican sining 2015 yil 4 sentemberdagi “Jismoniy tarbiya va sport to‘g‘risida”gi (yangi tahrir) Qonuni. -B.29.
- 2) Uzbekistan Republican Presidential 2021-yil November “Sport-talim hayoti 2025-yilgacha rivojlantirish dasturi turisida”gi PQ-5280-son karori.
- 3) Matveev L.P. Jismoniy madaniyat nazariyasi va metodikasi. - M.: FiS, 2000. - 331 b.
- 4) Kerimov F.A. Sport ilmiy tadqiqoti.-Toshk ilmiyent. Zar kalom, 2004. - 334 b.
- 5) Курамшин Ю.Ф. Теория и методика физической культуры: учебник. – М.: Сов.спорт, 2004. – 464 с. 6) Столов И.И. Спортивный резерв: состояние, проблемы, пути решения. – М.: Сов.спорт, 2008.-132 с.

CONTENTS

1. Хушвактов , С. Ю., Жураев , М. М., & Эштурсунов , Д. А. (2022). ПОЛИВИНИЛХЛОРИД АСОСИДАГИ ПОЛИАМФОЛИТГА МИС (II) ВА НИКЕЛ (II) ИОНЛАРИНИНГ СОРБЦИЯСИНИНГ ПСЕВДО-БИРИНЧИ ВА ПСЕВДО-ИККИНЧИ ТАРТИБЛИ КИНЕТИК МОДЕЛЛАРИ. Academic Research in Educational Sciences, 3(10), 5–14
2. Irisbojev , F. B. (2022). ELEKTRON ZANJIRLAR VA MIKROXHEMOTEXNIKA QURILMALARINING ASOSLARI. Academic Research in Educational Sciences, 3(10), 15–19.
3. Abdurasulov , A. . (2022). TURKISTONDA VAQTLI MATBUOT VA MATBAA ISHLARINI YUZAGA KELISHIDA TATAR MA'RIFATPARVARLARI BILAN HAMKORLIK ALOQALARI. Academic Research in Educational Sciences, 3(10), 20–24
4. Тошпулатова , Д. . (2022). МОДЕЛИРОВАНИЕ ОПТИМАЛЬНОГО УГЛА НАКЛОНА ДЛЯ СОЛНЕЧНЫХ ПАНЕЛЕЙ. Academic Research in Educational Sciences, 3(10), 25–28
5. Уразалиева , И. Р., Кодиров , Ж. Х., & Туляганова , Д. С. (2022). ЗАТРАТЫ РАБОЧЕГО ВРЕМЕНИ МЕДИЦИНСКИХ СЕСТЕР ОТДЕЛЕНИЙ ВОССТАНОВИТЕЛЬНОГО ЛЕЧЕНИЯ. Academic Research in Educational Sciences, 3(10), 29–33.
6. Мамадалиева , Г. Р. (2022). ИНГЛИЗ ТИЛИДА “FOOT ” ЛЕКСИК-СЎЗ ҲОСИЛ ҚИЛУВЧИ УЯНИНГ “МОСЛАМА” СЛОТЛИ ФРЕЙМ ТАҲЛИЛИ. Academic Research in Educational Sciences, 3(10), 34–38.
7. Mamatqulov , A. . (2022). YORMAT TOJIYEV NAZDIDA SINONIM AFFIKSLAR. Academic Research in Educational Sciences, 3(10), 39–41
8. Ахмадалиев , Ю. И., & Мусаев, М. Н. (2022). АНДИЖОН ВИЛОЯТИДА ТУРИЗМНИ РИВОЖЛАНТИРИШДА ХОНОБОД ТУРИСТИК РЕКРЕАЦИОН ЗОНАСИНИНГ ЎРНИ. Academic Research in Educational Sciences, 3(10), 42–47.
9. Дехканбаева , М. Н., & Мустаев , Р. . (2022). МИЛЛИЙ БОҒЛАРДА ФУНКЦИОНАЛ ЗОНАЛАРГА АЖРАТИШДА ГАТ-ТЕХНОЛОГИЯЛАРДАН ФОЙДАЛАНИШ. Academic Research in Educational Sciences, 3(10), 48–54
10. Soatova , N. I. (2022). THE AUTHOR'S LITERARY AND AESTHETIC VIEWS IN THE NOVEL "SEARCHERS OF PARADISE". Academic Research in Educational Sciences, 3(10), 55–66
11. Сулаймонов , Б. Б., Якибжанов , Х. ., & Зиядуллаев , А. . (2022). УСТАНОВЛЕНИЕ МИРА И СТАБИЛЬНОСТИ В АФГАНИСТАНЕ КАК КЛЮЧЕВОЙ ФАКТОР ОБЕСПЕЧЕНИЯ БЕЗОПАСНОСТИ В ЦЕНТРАЛЬНОЙ АЗИИ. Academic Research in Educational Sciences, 3(10), 67–72.
12. Набиев , И. А. (2022). СИГИРЛАРДАН НАСЛ ОЛИШНИНГ ЗАМОНАВИЙ УСУЛЛАРИ. Academic Research in Educational Sciences, 3(10), 73–76.
13. Абдуганиев , О. И., Нишонов , Б. Н., & Тожиматов , Х. . (2022). ЭКОЛОГИК-ХЎЖАЛИК ҲОЛАТИНИ ГЕОИНФОРМАЦИОН ТИЗИМ АСОСИДА ТАҲЛИЛ ҚИЛИШ (ФАРФОНА ТУМАНИ МИСОЛИДА). Academic Research in Educational Sciences, 3(10), 77–87.
14. Mamatisakov , J. . (2022). IMPROVING STUDENTS' GEOLOGICAL KNOWLEDGE BY SCHOOL GEOGRAPHY EDUCATION. Academic Research in Educational Sciences, 3(10), 88–94.
15. Axmedova , S. B., Qarshiboyev, Z. Z., & Mustafakulov , M. A. (2022). ANDIZ (INULA HELENIUM L.) O'SIMLIGIDAN KOMPLEKS BIOFAOL MODDALARNING BIOTEKNOLOGIYADA QO'LLANILISHI. Academic Research in Educational Sciences, 3(10), 95–97.



CONTENTS

16. Mingishev , Y. Y. (2022). TOSHKENT VILOYATI QIBRAY TUMANI VETERINARIYA VA CHORVACHILIKNI RIVOJLANTIRISH BO'LIMI SHAROITIDA GO'SHTNI VETERINARIYA-SANITARIYA EKSPERTIZASI. Academic Research in Educational Sciences, 3(10), 98–101
17. Пирназаров , Р. Т., & Махмудова , Д. Т. (2022). ТОҒ ДАРЁЛАРИДА ЁМФИР СУВЛАРИ ҲИСОБИГА ҲОСИЛ БЎЛГАН ТОШҚИН ДАВРИДАГИ МАКСИМАЛ СУВ САРФИНИ ҲИСОБЛАШ. Academic Research in Educational Sciences, 3(10), 102–109
18. Пирназаров , Р. Т., & Махмудова , Д. Т. (2022). КЎКСУВ ДАРЁСИ ҲАВЗАСИНИНГ ГИДРОМЕТЕОРОЛОГИК ШАРОИТИ. Academic Research in Educational Sciences, 3(10), 110–118.
19. Дехконбоева , М. . (2022). ФАРҒОНА ВОДИЙСИНИНГ МУҚАДДАС ЛАНДШАФТЛАРИ ВА УЛАРНИНГ ЭКОЛОГИК ФУНКЦИЯСИ. Academic Research in Educational Sciences, 3(10), 119–126.
20. Пирназаров , Р. Т. (2022). ТЎҒОНЛИ КЎЛЛАРНИНГ ТЎҒОНИНИ БУЗИБ ЎТИШ МЕЗОНЛАРИ ВА ХУСУСИЙ БЕЛГИЛАРИГА КЎРА ТАСНИФЛАШ. Academic Research in Educational Sciences, 3(10), 127–135.
21. Абдуганиев , О. И., & Мадрахимов , А. . (2022). МУҲОФАЗА ЭТИЛАДИГАН ТАБИЙ ҲУДУДЛАРНИНГ АСОСИЙ ТОИФАЛАРИ ВА ТАСНИФЛАРИ. Academic Research in Educational Sciences, 3(10), 136–143.
22. Пирназаров , Р. Т., & Журакузиева , М. Б. (2022). ГЕОГРАФИЯ КРУПНЫХ ПЛОТИН. Academic Research in Educational Sciences, 3(10), 144–152.
23. Mamatisakov , J. ., Qahhorova , M. M., & Mo'minova , S. I. (2022). МАКТАВ ГЕОГРАФИYA TA'LIMIDA FOYDALANILADIGAN МАТЕМАТИК FORMULALAR TAVSIFI. Academic Research in Educational Sciences, 3(10), 153–161.
24. Пирназаров , Р. Т., & Солиева , З. И. (2022). ЧРЕЗВЫЧАЙНЫЕ СИТУАЦИИ, СВЯЗАННЫЕ С КРУПНЫМИ ГИДРОТЕХНИЧЕСКИМИ СООРУЖЕНИЯМИ, И ИХ ПРИЧИНЫ. Academic Research in Educational Sciences, 3(10), 162–169.
25. Абдуганиев , О. И., Комилова , Т. Д., & Нишонов , Б. . (2022). ҚЎРИҚХОНАЛАРНИ ТАСНИФЛАШНИНГ ЭКОЛОГИК –ГЕОГРАФИК ЖИХАТЛАРИ. Academic Research in Educational Sciences, 3(10), 170–176.
26. Vexudova , M. O. (2022). OZIQ-OVQAT MAHSULOTLARI TARKIBIDAGI ELEMENTLARNING TIRIK ORGANIZMLAR UCHUN ANAMIYATI. Academic Research in Educational Sciences, 3(10), 177–183
27. Turdioxunova, M. F. (2022). HIND TILINI O'QITISHDA ZAMONAVIY USUL VA METODLARDAN FOYDALANISH. Academic Research in Educational Sciences, 3(10), 184–187
28. Murodova , B. . (2022). UBAYDULLAXON-YASSAVIYNING MUNOSIB IZDOSHI. Academic Research in Educational Sciences, 3(10), 188–195
29. Бобомуродов , Н. Ш., & Ташев , М. Р. (2022). ИНДИВИДУАЛЬНО-ТИПОЛОГИЧЕСКИЕ ОСОБЕННОСТИ АДАПТАЦИИ ЮНЫХ СПОРТСМЕНОВ К ФИЗИЧЕСКИМ НАГРУЗКАМ В СКОРОСТНО-СИЛОВЫХ ВИДАХ ЛЕГКОЙ АТЛЕТИКИ. Academic Research in Educational Sciences, 3(10), 196–201.
30. Axmedov , J. O. (2022). O'QUVCHILARNI JISMONIY TARBIYALASHDA MILLIY XALQ O'YINLARDAN FOYDALANISH. Academic Research in Educational Sciences, 3(10), 202–205



CONTENTS

31. Sa'dullaeva , M. H. (2022). MNEMONIK TEXNOLOGIYALAR ASOSIDA TARIXIY BILIMLARGA XOS KOMPETENSIYALARNI RIVOJLANTIRISH. Academic Research in Educational Sciences, 3(10), 206–212.
32. Гизатулина , О. (2022). ЦИФРОВАЯ ОБРАЗОВАТЕЛЬНАЯ СРЕДА КАК НОВАЯ КОМПЕТЕНЦИЯ ДЛЯ БУДУЩИХ ПЕДАГОГОВ. Academic Research in Educational Sciences, 3(10), 213–220.
33. Ergasheva , F. T. (2022). FORMATION OF ICT COMPETENCE OF FUTURE PRIMARY SCHOOL TEACHERS IN THE PROCESS OF STUDYING THE DISCIPLINE 'INFORMATION TECHNOLOGIES IN PRIMARY SCHOOL'. Academic Research in Educational Sciences, 3(10), 221–229.
34. Тўхтабоев , Н. Т. (2022). СПОРТДА КАМОЛАТГА ЭРИШИШ ГУРУҲИДА БАЛАНДЛИККА САКРОВЧИЛАРНИНГ ЖИСМОНИЙ ТАЙЁРГАРЛИГИНИНГ СПОРТ НАТИЖАЛАРИГА БОҒЛИҚЛИГИ. Academic Research in Educational Sciences, 3(10), 230–233.
35. Mullajonov , I. Y. (2022). SHARQ ALLOMALARI ILMIY MEROSIDA HARBIY KADRLAR MASALASINING YORITILISHI. Academic Research in Educational Sciences, 3(10), 234–238.
36. Mullajonov , I. Y. (2022). AMIR TEMUR VA TEMURIYLAR DAVRIDA YOSH AVLODNI VATANPARVARLIK RUHIDA TARBIYALASHNING AHAMIYATI: AXLOQIY-ESTETIK G'UYALARNING RIVOJLANISHI. Academic Research in Educational Sciences, 3(10), 239–245.
37. Норметов , Т. Х. (2022). ЎЗБЕКИСТОННИНГ ИЧКИ ИШЛАР ХОДИМЛАРИНИ ИККИНЧИ ЖАҲОН УРУШИ ЙИЛЛАРИДА ФАШИСТЛАР ГЕРМАНИЯСИ УСТИДАН ҚОЗОНИЛГАН ҒАЛАБАГА ҚЎШГАН ҲИССАСИ. Academic Research in Educational Sciences, 3(10), 246–250.
38. Норметов, Т. Х. (2022). ИККИНЧИ ЖАҲОН УРУШИ ЙИЛЛАРИДА ЎЗБЕКИСТОН МИЛИЦИЯ ХОДИМЛАРИ ЖИНОЯТЧИЛИККА ҚАРШИ КУРАШДАГИ МАТОНАТИ. Academic Research in Educational Sciences, 3(10), 251–257.
39. Абдуллаев, А. Х. (2022). АҲОЛИ МИГРАЦИЯСИНING ЁШЛАР МАЪНАВИЯТИГА ТАЪСИРИ. Academic Research in Educational Sciences, 3(10), 258–265
40. Султанов, С. Ҳ. (2022). ЗАМОНАВИЙ АХЛОҚИЙ НАЗАРИЯДАГИ ИЖТИМОЙ АДОЛАТ: МУАММОЛАР ВА ЕЧИМЛАР. Academic Research in Educational Sciences, 3(10), 266–272.
41. Каримов, И. А. (2022). ЭЛЕКТРЛАШГАН ТЕМИР ЙЎЛЛАР КОНТАКТ ТАРМОҒИ ДИНАМИКАСИНИ ЎЗГАРИШИДА ТЎҒРИ МАТЕМАТИК МОДЕЛЛАШТИРИШ УСУЛИНИ ҚЎЛЛАШ. Academic Research in Educational Sciences, 3(10), 273–283.
42. Abdujalilova, M. V. (2022). MAQSUD SHAYXZODA. IKKI XALQ DILBANDI. Academic Research in Educational Sciences, 3(10), 284–287.
43. Дадашева, А. А. (2022). ЎЗБЕКИСТОН РЕСПУБЛИКАСИ – КОНСТИТУЦИЯВИЙ ИСЛОҲОТЛАР ДАВР ТАЛАБИ. Academic Research in Educational Sciences, 3(10), 288–291.
44. Бобошев, З. Н. (2022). МАДАНИЯТЛАРАРО КОММУНИКАЦИЯ ВА МИЛЛИЙ ЎЗ-ЎЗИНИ АНГЛАШ ФЕНОМЕНИ. Academic Research in Educational Sciences, 3(10), 292–301.
45. Бобошев, З. Н., Искандаров, У. З., & Қобилов, М. У. (2022). ЎЗБЕКИСТОН КЕЛАЖАГИНИ ЁШ АВЛОД БИЛАН БИРГА ЯНГИ БОСҚИЧГА ОЛИБ ЧИҚИШ. Academic Research in Educational Sciences, 3(10), 302–307.



CONTENTS

46. Курбанова, М. М. (2022). ЖАМИЯТДА ИЖТИМОЙ АДОЛАТ ВА ҚАДРИЯТЛАР ТАЛҚИНИ. Academic Research in Educational Sciences, 3(10), 308–314
47. Инагамова, М. М. (2022). ЯНГИ ЎЗБЕКИСТОННИНГ ТАРАҚҚИЁТ СТРАТЕГИЯДА ҚОНУН УСТУВОРЛИГИНИ ТАЪМИНЛАШ ВА МАҲАЛЛА ИНСТИТУТИ ФАОЛИЯТИНИНГ САМАРАДОРЛИГИНИ ОШИРИШНИНГ ТАШКИЛИЙ-ҲУҚУҚИЙ МАСАЛАЛАРИ (ТАҲЛИЛИЙ-СТАТИСТИК МАЪЛУМОТЛАР АСОСИДА). Academic Research in Educational Sciences, 3(10), 315–321
48. Жўрабоев, Н. Ю. (2022). БАРКАМОЛ АВЛОДНИ ВОЯГА ЕТКАЗИШДА “ОЙЛА-МАҲАЛЛА-ОЛИЙ ТАЪЛИМ” ТАРБИЯ ТИЗИМИНИНГ ЎРНИ ВА АҲАМИЯТИ. Academic Research in Educational Sciences, 3(10), 322–326.
49. Ташматова, Г. Р. (2022). ПРИНЦИПЫ МЕЖДИСЦИПЛИНАРНОСТИ В ПРЕДМЕТНО-ЯЗЫКОВОМ ИНТЕГРИРОВАННОМ ОБУЧЕНИИ. Academic Research in Educational Sciences, 3(10), 327–335.
50. Ғиёсидинов, Б. Б., Қорабаев, Б. Қ., & Қурбонхўжаев, У. Р. (2022). СОВРЕМЕННЫЙ ПОДХОД К ОРГАНИЗАЦИИ ПРОЦЕССА ГРУЗОПЕРЕВОЗОК. Academic Research in Educational Sciences, 3(10), 336–340.
51. Юлдашева, С. А., & Қурбонхўжаев, У. Р. (2022). ИНТЕГРАЦИОННЫЕ ПРОЦЕССЫ В СФЕРАХ ОБРАЗОВАНИЯ, НАУКИ И ПРОИЗВОДСТВА В УЗБЕКИСТАНЕ. Academic Research in Educational Sciences, 3(10), 341–349.
52. Темирова, С. В., & Шарифбаев, Ҳ. Х. (2022). ЁШЛАР ТАРБИЯСИ ВА УМУМИНСОНИЙ ҚАДРИЯТЛАР ТУШУНЧАСИНИНГ МАЗМУН-МОҲИЯТИ. Academic Research in Educational Sciences, 3(10), 350–359.
53. Кушаков, Ф. А., & Назарова, Қ. Қ. (2022). ТЕХНИКА ИНҚИЛОБИНИНГ ИНСОН ТАФАККУРИГА ТАЪСИРИ. Academic Research in Educational Sciences, 3(10), 360–364.
54. Кушаков, Ф. А. (2022). ТЕХНИКАНИНГ ФАЛСАФИЙ МУАММОЛАРИ. Academic Research in Educational Sciences, 3(10), 365–371
55. Юнусова, Н. Ш. (2022). МОЛОДЕЖЬ И ИНФОРМАЦИОННАЯ СРЕДА. Academic Research in Educational Sciences, 3(10), 372–376.
56. Raхmonova, N. O. (2022). SHIQINDILARNI QAYTA ISHLASH DAVR-TALABI. Academic Research in Educational Sciences, 3(10), 377–382
57. Ашууров, О. Ф., & Нурматова, У. А. (2022). ЯНГИ ЎЗБЕКИСТОН КЕЛАЖАГИНИНГ ПОЙДЕВОРИ ЁШЛАР. Academic Research in Educational Sciences, 3(10), 383–388
58. Курбанова, М. М. (2022). МАРК ТВЕН – НОВАТОР ЁЗУВЧИ. Academic Research in Educational Sciences, 3(10), 389–392.
59. Ҳасанов, М. Н. (2022). АБУ НАСР ФОРОБИЙ ТАЪЛИМОТИ АСОСИДА БАРКАМОЛ ШАХСНИ ШАКЛЛАНТИРИЛИШ МАСАЛАЛАРИ. Academic Research in Educational Sciences, 3(10), 393–398.
60. Dusbojev, A. T. (2022). AXBOROT MAKONIDA SALBIY AXBOROT-PSIXOLOGIK XURUJLAR VA KIBERJINOYATCHILIKNING YOSHLAR MA'NAVIY YUKSALISHIGA TA'SIRI. Academic Research in Educational Sciences, 3(10), 399–406.
61. Алматова, Г. К., Хайруллаев, Т. А., & Хикматов, Р. С. (2022). ВЛИЯНИЕ ПАРАМЕТРОВ ТРАНСМИССИИ НА ПОКАЗАТЕЛИ СКОРОСТНЫХ СВОЙСТВ И ТОПЛИВНОЙ ЭКОНОМИЧНОСТИ АВТОМОБИЛЯ. Academic Research in Educational Sciences, 3(10), 407–411.



CONTENTS

62. Муратова, Д. ., & Муминова, Г. Т. (2022). ОЛИЙ ТАЪЛИМ СИФАТИНИ ОШИРИШДАГИ ИСЛОҲОТЛАР-ИЖТИМОЙ ТАРАҚҚИЁТ ОМИЛИ. Academic Research in Educational Sciences, 3(10), 412–418.
63. Муратова, Д. ., & Юлдошева, Д. Х. (2022). АХБОРОТ АЛМАШИНУВИ МАДАНИЯТИНИНГ МЕТОДОЛОГИК АСОСЛАРИ. Academic Research in Educational Sciences, 3(10), 419–427.
64. Муратова , Д. ., & Юлдошева , Д. Х. (2022). ЎЗБЕКИСТОН ОЛИЙ ТАЪЛИМ ТИЗИМИДА СТРУКТУРАВИЙ ФУНКЦИОНАЛ ЎЗГАРИШЛАР. Academic Research in Educational Sciences, 3(10), 428–434
65. Абдувалиев , А. Х., & Абдулхамидов , А. . (2022). МАРКАЗИЙ ОСИЁ АҲОЛИСИНИНГ ДЕМОГРАФИК ВАЗИЯТИГА ТАБИЙ-ГЕОГРАФИК ОМИЛЛАРНИНГ ТАЪСИРИ. Academic Research in Educational Sciences, 3(10), 435–440.
66. Хайруллаев , Т. А., Ахмедов , З. М., & Хикматов , Р. С. (2022). ВЛИЯНИЕ КОЭФФИЦИЕНТА ОБТЕКАЕМОСТИ НА ТОПЛИВНУЮ ЭКОНОМИЧНОСТЬ. Academic Research in Educational Sciences, 3(10), 441–446.
67. Нормуродов , Ш. У. (2022). ТОННЕЛАРНИ ҚУРИШ БИЛАН БОҒЛИҚ ДЕФОРМАЦИОН ЖАРАЁНЛАРНИ АНИҚЛАШ МАСАЛАЛАРИ. Academic Research in Educational Sciences, 3(10), 447–460
68. Yuldashev, A. A. (2022). LANGUAGE AND CULTURE. Academic Research in Educational Sciences, 3(10), 461–464.
69. Кушаков, Ф. А., Хасанов, М. Н., & Худойназаров, Қ. Қ. (2022). ИЛМИЙ-ТЕХНИК ИНҚИЛОБНИНГ ИЖТИМОЙ-ФАЛСАФИЙ АҲАМИЯТИ. Academic Research in Educational Sciences, 3(10), 465–470.
70. Курбанова, М. М., Идибеков, Ж. Р., Содиков, М. С., & Ўроқов, А. М. (2022). ЖАМИЯТНИНГ ИЖТИМОЙ-ҲУҚУҚИЙ ЖИҲАТЛАРИНИНГ ЎЗARO АЛОҚАДОРЛИГИ. Academic Research in Educational Sciences, 3(10), 471–478.
71. Курбанова, М. М., Мамадсолиев, Р. ., Хусанов, О. ., & Шомуродов, Ш. . (2022). ИНГЛИЗ ТИЛИНИ ЎҚИТИШДА ИННОВАЦИОН ТЕХНОЛОГИЯЛАР. Academic Research in Educational Sciences, 3(10), 479–484.
72. Курбанова, М. М., Халиллаев, Х. Ғ., Кукламов, Н. Н., & Эгамбердиев, Л. С. (2022). ЁШЛАРНИ ДУНЁҚАРАШИНИ ШАКЛЛАНИШИДА ҒОЯВИЙ ТАРБИЯНИНГ АҲАМИЯТИ. Academic Research in Educational Sciences, 3(10), 485–490
73. Абдурахмонова, З. Ю. (2022). ЁШЛАРНИНГ МАЪНАВИЙ ВА МАДАНИЯТИНИ ЮКСАЛТИРИШНИНГ УСТИВОР ВАЗИФАЛАРИ. Academic Research in Educational Sciences, 3(10), 491–500.
74. Ахмедов, З. М., Алматова, Г. К., & Хикматов, Р. С. (2022). ЮК АВТОМОБИЛАРИНИНГ ЁНИЛҒИ САМАРАДОРЛИГИНИ БАҲОЛАШ МЕТОДЛАРИ, АНИҚЛАШ УСУЛЛАРИ ВА ИШЛАБ ЧИҚАРИШДАГИ АҲАМИЯТИ. Academic Research in Educational Sciences, 3(10), 501–505
75. Нуриддинов, С. Б., Авазов, Б. К., Қаршиев, К. Т., & Хасанов, Ф. Ф. (2022). ЎЗБЕКИСТОН ВА ХИТОЙ ЎРТАСИДАГИ ҲАР ТОМОНЛАМА МУНОСАБАТЛАРНИ РИВОЖЛАНТИРИШ АСОСЛАРИ. Academic Research in Educational Sciences, 3(10), 506–510.



CONTENTS

76. Нуриддинов, С. Б., Авазов, Б. К., Хасанов, Ф. Ф., & Қаршиев, К. Т. (2022). ВЛИЯНИЕ ПРОПИТКИ ИЗОЛЯЦИИ НА РАБОТУ ТЭМ. Academic Research in Educational Sciences, 3(10), 511–514.
77. Насриддинов, Ч. (2022). ТАРАҚҚИЁТ СТРАТЕГИЯСИ ВА КОНСТИТУЦИЯ ИСЛОҲОТИ. Academic Research in Educational Sciences, 3(10), 515–519.
78. Komilova, N. U. (2022). METHODS OF ETHNOECOLOGICAL CULTURE RESEARCH. Academic Research in Educational Sciences, 3(10), 520–523.
79. Авазов, Б. К., Нуриддинов, С. Б., Хасанов, Ф. Ф., & Қаршиев, К. Т. (2022). ОСОБЕННОСТИ МОДЕЛИРОВАНИЯ ИЗНОСА ИЗОЛЯЦИИ СИЛОВЫХ ТРАНСФОРМАТОРОВ. Academic Research in Educational Sciences, 3(10), 524–532.
80. Avazov, B. K., Nuriddinov, S. B., Xasanov, F. F., & Qarshiyev, K. T. (2022). TRANSFORMATOR MOYINI GAZDAN TOZALASHDA KO'CHMA MOBIL QURILMALARNI QO'LLASHNING ANAMIYATI VA IQTISODIY SAMARADORLIGI. Academic Research in Educational Sciences, 3(10), 533–537.
81. Samandarov, S. U., Ortikov, M. ., & Achilov, O. R. (2022). FOREGROUNDING AS A LITERARY DEVICE. Academic Research in Educational Sciences, 3(10), 538–541.
82. Курбанова, М. М., Бобокулов, Ф. ., & Умирзаков, А. . (2022). БУГУНГИ КУНДА ИНГЛИЗ ТИЛИНИ ЎҚИТИШДА ИНТЕРФАОЛ МЕТОДЛАРДАН ФОЙДАЛАНИШ. Academic Research in Educational Sciences, 3(10), 542–547
83. Orifjonava, L. T., Turganbayeva, S. T., & Achilov, O. R. (2022). THE MAIN NOTION OF FOREGROUNDING AND IT'S INTERPRETATION. Academic Research in Educational Sciences, 3(10), 548–551.
84. Худайберганов, Р. Х. (2022). ИЖТИМОЙ ЖАРАЁНЛАРДА ТИЛ ВА КОММУНИКАЦИЯЛАРНИНГ ФАЛСАФИЙ-МЕТОДОЛОГИК ХУСУСИЯТЛАРИ. Academic Research in Educational Sciences, 3(10), 552–556.
85. Tohirov , G. T., Xudoyberdiyev , S. I., & Achilov , O. R. (2022). THE BASIC TYPES OF FOREGROUNDING AND ITS FUNCTIONS. Academic Research in Educational Sciences, 3(10), 557–561.
86. Ачилов , О. Р., Адхамов , Ж. ., & Адашов, И. . (2022). ДИНИЙ ҚАДРИЯТЛАРНИНГ ЁШЛАР ТАРБИЯСИДАГИ АҲАМИЯТИ ЎРНИ. Academic Research in Educational Sciences, 3(10), 562–567.
87. Muxiddinov , O. N., Nabiev , S. ., & Achilov , O. R. (2022). CONVERGENCE OF STYLISTIC DEVICES IS ONE OF THE EXPRESSIVE MEANS OF FOREGROUNDING. Academic Research in Educational Sciences, 3(10), 568–571.
88. Курбанова , М. М., Икромов , Б. ., Мухторов , Б. ., & Шомуротов , Ш. . (2022). МАЪНАВИЯТГА ҚАРАТИЛГАН ТАҲДИДЛАРГА ҚАРШИ КУРАШИШДА ИСЛОМИЙ ҚАДРИЯТЛАР АҲАМИЯТИ. Academic Research in Educational Sciences, 3(10), 572–576.
89. Tayjanov , A. S., Shamuratov , S. D., & Achilov , O. . (2022). EVALUATING CHARACTERISTIC FUNCTION OF CONVERGENCE IN LITERARY TEXT. Academic Research in Educational Sciences, 3(10), 577–581.
90. Ramatov , J. ., Umarova , R. ., Baratov, R. ., Khasanov , M. ., Sultonov , S. ., & Kushakov, F. . (2022). MODERN REQUIREMENTS FOR THE SPIRITUAL IMAGE OF YOUNG PEOPLE AND ITS MANIFESTATION IN PRACTICE. Academic Research in Educational Sciences, 3(10), 582–586.



CONTENTS

91. Khakimnazarov , A. K., Namozov , A. O., & Achilov , O. R. (2022). COUPLING AS A STYLISTIC DEVICE IN UZBEK AND IN ENGLISH POEM. Academic Research in Educational Sciences, (), 587–590
92. Ramatov , J. ., Umarova, R. ., Baratov , . ., Khasanov, M. ., Sultonov, . ., & Kushakov , F. . (2022). PROBLEMS OF INFLUENCE OF ISLAM ON CONSCIOUSNESS TRANSFORMATION. Academic Research in Educational Sciences, 3(10), 591–597
93. Комилова , Н. У. (2022). СУВ РЕСУРСЛАРИДАН ФОЙДАЛАНИШНИНГ АНЪАНАВИЙ УСУЛЛАРИ ВА ИЖТИМОЙ ГЕОГРАФИК ЖИХАТЛАРИ. Academic Research in Educational Sciences, 3(10), 598–601.
94. Begimov , O. T. (2022). O'ZBEK TILIDA FIZIKA SOHASIGA TEGISHLI TARKIBLI TERMINLARNING TUZILISH XUSUSIYATLARIGA DOIR. Academic Research in Educational Sciences, 3(10), 602–609.
95. Sheraliev , S. I. (2022). FEATURES OF AN ENGLISH LESSON IN TECHNICAL UNIVERSITIES. Academic Research in Educational Sciences, 3(10), 610–615.
96. Botirov, A. ., Sanayev, S. ., & Saidov ,M . . (2022). MAMLAKATIMIZDA OLMA KO'CHATLARINI KO'PAYTIRISHNING NAZARIY ASOSLARI TAHLILI. Academic Research in Educational Sciences, 3(10), 616–620
97. Ismatullaeva , I. ., Filimonova , L. Y., & Rustamovich , A. O. (2022). SOCIOLINGUISTICS AND ITS DEVELOPMENT AS AN INDEPENDENT SCIENCE. Academic Research in Educational Sciences, 3(10), 621–628.
98. Yusupov , A. M., Jurabekova , A. T., & Isanova , S. T. (2022). MODERN APPROACH TO THE TREATMENT OF ENURESIS IN CHILDREN. Academic Research in Educational Sciences, 3(10), 629–634.
99. Алиев , М. К., & Кульмухамедов, Д. Р. (2022). СОВЕРШЕНСТВОВАНИЕ ЭФФЕКТИВНОСТИ И ЭКОЛОГИЧНОСТИ ДВИГАТЕЛЕЙ ВНУТРЕННЕГО СГОРАНИЯ. Academic Research in Educational Sciences, 3(10), 635–641.
100. Ўринбоев , Ф. Ф., & Баратов , Р. Ў. (2022). ЁШЛАРДА ВАТАНПАРВАРЛИК ҲИССИНИ ШАКЛЛАНТИРИШДА МАҚСУД ШАЙХЗОДА ИЖОДИНИНГ ЎРНИ. Academic Research in Educational Sciences, 3(10), 642–647.
101. Жўрабоев , Н. Ю., Рўзимуродов , Ф. ., & Ёқубжонов , М. . (2022). ЯНГИ ЎЗБЕКИСТОНДА ГЕНДЕР ТЕНГЛИГИ МАСАЛАЛАРИ. Academic Research in Educational Sciences, 3(10), 648–652.
102. Назирова , М. ., Абдурахимов , А. А., Курмаева , Д. Н., Ходжаева , С. А., & Далимова , Д. А. (2022). ОСОБЕННОСТИ МОЛЕКУЛЯРНО-ГЕНЕТИЧЕСКОЙ ДИАГНОСТИКИ ВРОЖДЕННОЙ ГИПЕРПЛАЗИИ НАДПОЧЕЧНИКОВ МЕТОДОМ ПЦР В РЕАЛЬНОМ ВРЕМЕНИ СРЕДИ ЖЕНЩИН В УЗБЕКСКОМ РЕГИОНЕ. Academic Research in Educational Sciences, 3(10), 653–659.
103. Shodiyev , O. A., Yuldashev , E. U., Yuldasheva, M. A., & Jalolov , I. S. (2022). KONVEYER TRANSPORTINI ELEKTR YURITMASINI TESKARI ALOQALI DATCHIKLARI VOSITASIDA BOSHQARISH. Academic Research in Educational Sciences, 3(10), 660–664.
104. Rajabova , S. ., & Haydarqulova , S. . (2022). YANGI O'ZBEKISTONDA ILM-FAN SOHASIDA AMALGA OSHIRILAYOTGAN ISHLOHOTLAR. Academic Research in Educational Sciences, 3(10), 665–673.



CONTENTS

105. Haydarov, S. S., & Islambekova, N. M. (2022). YUQORI CHIZIQIY ZICHLIKDAGI XOM IRAKNI KOMPENSATSIYALASH DAVRINI TEZLIKGA BOG'LIQLILIGI TADQIQOTI. *Academic Research in Educational Sciences*, 3(10), 674–677.
106. Камолов, Ф. Н., & Эрниезов, Ў. К. (2022). ЁШЛАРДА МАФКУРАВИЙ-МАЪНАВИЙ ТАРБИЯНИНГ АҲАМИЯТИ. *Academic Research in Educational Sciences*, 3(10), 678–686.
107. Султанова, С. М., Бабаханова, Н. У., & Аликулов, К. Р. (2022). ЦИФРОВЫЕ ТЕХНОЛОГИИ В СОВРЕМЕННОМ ОБРАЗОВАНИИ. *Academic Research in Educational Sciences*, 3(10), 687–696.
108. Elmuratova, Z. K., & Kurbaniyazova, S. A. (2022). AUTHENTIC MATERIALS IN TEACHING READING. *Academic Research in Educational Sciences*, 3(10), 697–699.
109. Абдурашидова, Н. . (2022). БУГУНГИ КУНДА ЎЗБЕКИСТОНДА ТАЪЛИМ ТИЗИМИДА ОЛИБ БОРИЛАЁТГАН ИСЛОҲОТЛАР. *Academic Research in Educational Sciences*, 3(10), 700–706
110. Шукурова, М. А. (2022). ФРАЗЕОЛОГИЗМЫ КАК КОНЦЕПТУАЛИЗАЦИЯ ЯЗЫКОВОЙ КАРТИНЫ МИРА. *Academic Research in Educational Sciences*, 3(10), 707–713.
111. Achilov, O. R. (2022). COMPARATIVE STUDYING MODEL OF FOREGROUNDING IN UZBEK AND ENGLISH LITERARY TEXT. *Academic Research in Educational Sciences*, 3(10), 714–718.
112. Исломов, А. Х., Тўраев, А. С., Асқаров, И. Р., & Мўминжонов, М. . (2022). GLYCYRRHIZA GLABRA ЎСИМЛИГИ ХАЛҚ ТАБОБАТИДА ҚЎЛЛАНИЛИШИ ВА УНИНГ ИЛДИЗИНИ ҚУЮҚ ЭКСТРАКТИДАН ТЕХНИК ГЛИЦИРРИЗИН КИСЛОТАСИ (ТГК) НИ АЖРАТИШ ВА УНИНГ ТУЗЛАРИНИ ОЛИШ. *Academic Research in Educational Sciences*, 3(10), 719–728.
113. Джураев, А. М., Кодиров, Т. ., & Жураева, Г. А. (2022). КОМФОРТНЫЕ УСЛОВИЯ ПРИ НОСКЕ ГИДРОФОБИЗИРОВАННЫХ КОЖ ДЛЯ ВЕРХА ОБУВИ. *Academic Research in Educational Sciences*, 3(10), 729–733.
114. Ismailova, S. . (2022). THE IMPORTANCE OF REFLECTIVE WRITING IN EAP. *Academic Research in Educational Sciences*, 3(10), 734–741.
115. Ауматова, Ф. К. (2022). INNOVATIVE TECHNOLOGIES IN MODERN EDUCATION. *Academic Research in Educational Sciences*, 3(10), 742–753
116. Jamalova, G. G. (2022). INCREASING GENDER EQUALITY AT A NEW STAGE OF THE COUNTRY'S DEVELOPMENT. *Academic Research in Educational Sciences*, 3(10), 754–764.
117. Джуманова, А. Б., & Салимов, И. И. (2022). ПЕРСПЕКТИВЫ И ЭТАПЫ ПЕРЕХОДА НА МСФО. *Academic Research in Educational Sciences*, 3(10), 765–769
118. Атажанов, А. Ю. (2022). ИККИНЧИ ЖАҲОН УРУШИ ЙИЛЛАРИДА ЎЗБЕКИСТОНГА ҚЎЧИРИЛГАН ТАЪЛИМ СОҲАСИ. *Academic Research in Educational Sciences*, 3(10), 770–774.
119. Babaxanova, N. U., Djumanova, A. B., & Juraeva, X. Y. (2022). KORXONA BOSHQARISH SAMARADORLIGINI OSHIRISHDA MOLIVAVIY TAHLILNING O'RNI. *Academic Research in Educational Sciences*, 3(10), 775–786.
120. Karimova, Z. A., Maxmudova, N. S., & Zayniyeva, K. S. (2022). SAVDODA MARKETINGNING O'RNI VA AHAMIYATI. *Academic Research in Educational Sciences*, 3(10), 787–792.



CONTENTS

121.Kadirova, S. A., & Tohirova, O. O. (2022). *MARKETING KOMMUNIKATSIYASI VA UNING DOLZARBLIGI*. Academic Research in Educational Sciences, 3(10), 793–797.

122.Абдурахмонова, З. Ю. (2022). *ЧЕТ ТИЛИНИ ЎҚИТИШ МУАММОЛАРИ ВА ЗАМОНАВИЙ ПЕДАГОГИК ЁНДОШУВ*. Academic Research in Educational Sciences, 3(10), 798–802.

123.Кушаков, Ф. А., Ҳасанов, М. Н., Баратов, Р. Ў., Раматов, Ж. С., & Султанов, С. Ҳ. (2022). *ЯНГИ ЎЗБЕКИСТОНДА ИНСОН ҲУҚУҚЛАРИ ВА СЎЗ ЭРКИНЛИГИ*. Academic Research in Educational Sciences, 3(10), 803–810.

124.Шамсиддинова, Э. . (2022). *МАФКУРАВЙ ТАҲДИДЛАРГА ҚАРШИ КУРАШИШДА ДИНИЙ ҚАДРИЯТЛАР АҲАМИЯТИ*. Academic Research in Educational Sciences, 3(10), 811–816.

125.Рахмонова, Н. ., & Султанов, С. Ҳ. (2022). *ЁШЛАРНИ ЁТ ВА ЗАРАРЛИ ҒОЯЛАРДАН ҲИМОЯ ҚИЛИШДА МИЛЛИЙ ҒОЯ НЕГИЗИГА ТАЯНИШНИНГ ИСТИҚБОЛЛАРИ*. Academic Research in Educational Sciences, 3(10), 817–824.

126.Ruziyev, N. D. (2022). *AQSH DAVLAT SALONIYATINI YUKSALTIRISH BORASIDAGI MAMLAKAT TASHQARISIDAN “KADRLAR OQIMI”NI JALB QILISHDAGI USTUVOR SIYOSATI*. Academic Research in Educational Sciences, 3(10), 825–836.

127.Holiqova, M. J. (2022). *IRSIY JARAYON FE’LLARI HAQIDA*. Academic Research in Educational Sciences, 3(10), 837–840.

128.Kushakov, Y. K. (2022). *COMMUNICATIVE SYSTEM-ACTIVITY METHOD AND ITS FEATURES IN TEACHING FOREIGN LANGUAGES*. Academic Research in Educational Sciences, 3(10), 841–845.

129.Мирзакулов, И. ., Жалгасбаева, Ж. ., & Сабирова, Ф. . (2022). *ЯНГИЛАНАЁТГАН ЎЗБЕКИСТОН ЁШЛАРИНИНГ ВАТАНПАРВАРЛИК ТУЙҒУСИНИ ЮКСАЛТИРИШДА ИЛМФАННИНГ АҲАМИЯТИ*. Academic Research in Educational Sciences, 3(10), 846–854.

130.Мирзакулов, И. . (2022). *ДИНИЙ ВА ДУНЁВИЙ БИЛИМЛАРНИНГ ИНСОН ДУНЁ ҚАРАШИГА ТАЪСИРИ*. Academic Research in Educational Sciences, 3(10), 855–860.

131.Мустафакулов, М. А., Қаландарова, Г. О., Қўзиев, Ш. Н., Ўралов, А. И., & Рахимов, Р. Н. (2022). *АЙРИМ ЎСИМЛИКЛАРДАН АЖРАТИБ ОЛИНГАН ТАББИЙ МОДДАЛАРНИНГ БИОЛОГИК ФАОЛЛИГИНИ IN VITRO ШАРОИТИДА АНИҚЛАШ*. Academic Research in Educational Sciences, 3(10), 861–868.

132.Омонов, А. А. (2022). *НЕКОТОРЫЕ ОСОБЕННОСТИ ВЫБОРА СРЕДСТВ СИМУЛЯЦИИ ПРОГРАММ ДЛЯ ЭЛЕКТРОННОГО ОБУЧЕНИЯ*. Academic Research in Educational Sciences, 3(10), 869–875.

133.Ximmatqulova , N. T. (2022). *OCHIQ DARSLARNI O‘TKAZISH VA OCHIQ DARSNI TANLIL QILISH METODIKASI*. Academic Research in Educational Sciences, 3(10), 876–887.

134.Yuldashev, A. A. (2022). *RELATIONS OF LANGUAGE AND CULTURE*. Academic Research in Educational Sciences, 3(10), 888–891.

135.Mamatova, N. T., Ashurov , A. A., & Abduhakimov, B. A. (2022). *RUHIY HOLAT YAXSHILASHNING SIYDIK AJRATISH TIZIMI SILI BILAN KASALLANGAN BEMORLARNING DAVOLASH SAMARADORLIGIGA TA’SIRI*. Academic Research in Educational Sciences, 3(10), 892–900

136.Maniyozov, O. A. (2022). *МАТЕМАТИКА ТА’ЛИМИДА RAQAMLI TECHNOLOGIYALARNING AFZALLIKLARI VA KAMCHILIKLARI*. Academic Research in Educational Sciences, 3(10), 901–905.



CONTENTS

137.Mavlonova, G. D. (2022). MAHALLIY SOYA NAVLARINING MARFOFIZIOLOGIK KO'RSATGICHLARINI HOSILDORLIKKA TA'SIRI. Academic Research in Educational Sciences, 3(10), 906–911.

138.Махкамова, Ш. Ф., & Сарсенбаева, Ш. Э. (2022). ЙИГИРИЛГАН ИП ИШЛАБ ЧИҚАРИШДА ҚЎЛЛАНИЛАДИГАН ТОЛАЛИ ЧИҚИНДИ ТОЛАСИНИНГ ПИШИБ ЕТИЛГАНЛИГИ. Academic Research in Educational Sciences, 3(10), 912–916.

139.Саитжанов, Ш. А., Азимов, А. А., & Зияев, З. М. (2022). СОДЕРЖАНИЕ АМИНОКИСЛОТЫ ПРОЛИНА В УСЛОВИЯХ РАЗНОЙ ВОДОБЕСПЕЧЕННОСТИ У СОРТОВ И ЛИНИЙ МАША (VIGNA RADIATA L.). Academic Research in Educational Sciences, 3(10), 917–923

140.Nurislom. T. (2022). YILLIK MAKROSIKLNING TAYYORGARLIK DAVRIDA BAYDARKA VA KANOEDA IXTISOSLASHGAN SPORTCHILARNING JISMONIY TAYYORGARLIGI. Academic Research in Educational Sciences, 3(10), 924–929.

141.Akbaraliev, A. A. (2022). TANANING GIPOKSIYAGA OLDINDAN MOSLASHISHI ASOSIDA O'RTA TOG' SHAROITIDA MALAKALI YENGIL ATLETKACHI SPORTCHILARNING O'QUV JARAYONI SAMARADORLIGINI OSHIRISH. Academic Research in Educational Sciences, 3(10), 930–934.

